

BIULETYN

URZĘDU

PATENTOWEGO

**Wydawnictwo Urzędu Patentowego
Polskiej Rzeczypospolitej Ludowej**

Urząd Patentowy PRL - na podstawie art. 34 i art. 82 ustawy z dnia 19 października 1972 r. o wynalazczości (Dz.U. z 1984 r. Nr 33, poz. 177) - dokonuje ogłoszenia w "Biuletynie Urzędu Patentowego" o zgłoszonych wynalazkach i wzorach użytkowych. Ogłoszenia o zgłoszeniach drukowane w "Biuletynie" podane są w układzie klasowym według symboli **Int.Cl.**⁴ i zgodnie z § 27 ust. 4 zarządzenia Prezesa Urzędu Patentowego PRL z dnia 12.XI.1984r. w sprawie ochrony wynalazków i wzorów **użytkowych** (MP z 1984 r. nr 26, poz. 179) zawierają następujące dane:

- oznaczenie symbolu klasy i **podklasy** według symboli IV edycji międzynarodowej klasyfikacji patentowej, tj. Int. ,
- numer zgłoszenia wynalazku lub wzoru użytkowego,
- datę zgłoszenia wynalazku lub wzoru użytkowego,
- **datę** i kraj uprzedniego pierwszeństwa oraz numer zgłoszenia dokonanego za granicą lub oznaczenie wystawy -- **jeżeli** zastrzeżono pierwszeństwo,
- imię i nazwisko lub nazwę zgłaszającego,
- miejsce zamieszkania lub siedzibę oraz kraj zgłaszającego,
- tytuł wynalazku lub wzoru **użytkowego**,
- skrót opisu wynalazku lub wzoru użytkowego wraz z figurą rysunku najlepiej obrazująca wynalazek lub wzór użytkowy,
- liczbę zastrzeżeń.

Po wykazie ogłoszeń w układzie klasowym według symboli Int. Cl.⁴ podaje się wykaz zgłoszeń opublikowanych w danym numerze w układzie numerowym.

x x x

Ogłoszenia dotyczące **zgłoszeń** o udzielenie patentów tymczasowych zostały oznaczone kodem rodzaju dokumentu A2. Jeżeli po dniu takiego ogłoszenia zostanie złożony wniosek o udzielenie patentu (art. 26 ust. 3 u.o.w.) Urząd Patentowy ogłasza o wniosku w "Wiadomościach Urzędu Patentowego".

Od dnia ogłoszenia o zgłoszeniu wynalazku lub wzoru użytkowego, osoby trzecie mogą:

- 1) zapoznać się ze wskazanym opisem wynalazku lub wzoru użytkowego, zastrzeżeniami patentowymi lub ochronnymi i rysunkami oraz sporządzić z nich odpisy;
- 2) w terminie sześciu miesięcy - nadsyłać do Urzędu Patentowego **swoje** uwagi co do istnienia przeszkód uniemożliwiających udzielenie patentu (prawa **ochronnego**).

Odpowiednio uzasadnione pod względem **faktycznym** (dokumentacja dowodowa) i prawnym uwagi należy nadsyłać w dwóch egzemplarzach na adres: Urząd Patentowy PRL - 00-950 Warszawa; skr. poczt. 203, Al. Niepodległości 188.

Informuje się, że odbitki kserograficzne dokumentów wymienionych w pkt. 1 można zamawiać w Urzędzie Patentowym, przy czym w zamówieniu należy:

- a) podać **numer** "Biuletynu Urzędu Patentowego", w którym dokonano ogłoszenia o zgłoszeniu oraz numer strony,
- b) wskazać numer zgłoszenia, symbol klasyfikacji patentowej i tytuł wynalazku lub* wzoru użytkowego.

Urząd Patentowy podaje do wiadomości nr konta w NBP

1. Urząd Patentowy PRL - NBP V O/M w Warszawie
konto: 1052-2583-222 cz, 54 dz. 91 rozdz. 9111 § 77 - opłaty związane z rejestracją i ochroną wynalazków, wzorów użytkowych, wzorów zdobniczych, znaków towarowych;
opłaty za zażalenia i odwołania
2. Urząd Patentowy PRL - NBP V O/M w Warszawie
konto: 1052-2583-222 cz. 54 dz. 77 rozdz. 7811
§41 - wpłaty za usługi kserograficzne i mikrofilmowe
§43 - wpłaty z tytułu sprzedaży wydawnictw
3. Urząd Patentowy PRL - NBP V O/M w Warszawie
konto: 1052-2583-139-32 - wpłaty za powołanie biegłego.

Warunki prenumeraty podano na III stronie okładki.

Egzemplarze pojedyncze można nabywać w Urzędzie Patentowym PRL - Al. Niepodległości 188, skr. poczt. 203, 00-950 Warszawa

URZĄD PATENTOWY POLSKIEJ RZECZYPOSPOLITEJ LUDOWEJ

Numer oddano do składu w sierpniu 1988r. Ark.wyd. 18,92 , ark.druk. 17,5 Pap. druk. sat. kl. IV 60 g, 61-86. Nakład 3410 + 16 egz. obowiązkowych

Cena 500 zł

INDEKS 35326

Druk wykonała Drukarnia Narodowa Zakład Nr 8 Kraków, Osiedle Hutnicze 7. Zam. 1610/88

BIULETYN URZĘDU PATENTOWEGO

Warszawa, dnia 10 listopada 1988r

23/389/ Rok XVI

Ogłoszenia o zgłoszonych w Polsce

I. Wynalazkach do opatentowania

II. Wzorach użytkowych do ochrony

Cyfrowe kody identyfikujące (wg normy WIPO ST9) , które poprzedzają informacje o zgłoszonych do opatentowania wynalazkach oraz zgłoszonych do ochrony wzorach użytkowych, mają następujące znaczenie

- (21) - numer zgłoszenia wynalazku lub wzoru użytkowego
- (22) - data zgłoszenia wynalazku lub wzoru użytkowego
- (30) - dane dotyczące pierwszeństwa konwencyjnego (data, kod kraju, numer wcześniejszego zgłoszenia) . Przy pierwszeństwie z wystawy podaje się datę i oznaczenie wystawy
- (51) - symbol Międzynarodowej Klasyfikacji Patentowej;
cyfra przed kodem (51) oznacza kolejną edycję MKP
- (54) - tytuł wynalazku lub wzoru użytkowego .
- (57) - skrót opisu
- (61) - nr zgłoszenia głównego
- (71)** - nazwisko i imię lub nazwa **zgłaszającego**, który nie jest twórcę wynalazku lub wzoru użytkowego
- (72) - nazwisko i imię twórcy (ów) wynalazku lub wzoru użytkowego
- (75) - nazwisko i imię twórcy (ów) wynalazku lub wzoru użytkowego, który jest (którzy są) zarazem **zgłaszającym** (zgłaszającymi)

Przed cyfrowym kodem identyfikującym (21) , umieszczone są literowo-cyfrowe kody rodzaju dokumentu (wg normy WIPO ST16) zgodnie z przyjętymi symbolami:

- A1 - ogłoszenie zgłoszenia o patent
- A2 - tymczasowy
- A3 - - dodatkowy
- A4 - tymczasowy dodatkowy
- U - o prawo ochronne
- U3 - dodatkowe

I. WYNALEZKI

DZIAŁ A

PODSTAWOWE POTRZEBY LUDZKIE

4 (51) A01D A2 (21) 270520 (22) 88 02 08

- (71) Przemysłowy Instytut Maszyn Rolniczych, Poznań
 (72) Jankowiak Stanisław, Bałoniak Mieczysław, Laskowski Zenon, Łopatowski Jerzy, Piechota Krystyna, Nowacki Kazimierz
 (54) Kosiarka trawnikowa, ręczna z silnikiem spalinowym

(57) Kosiarka, wyposażona w silnik spalinowy, ramę nośną z podwoziem, obudowę osłaniającą, nóż wirujący, **charakteryzuje się** tym, że napęd z wału wykorbionego **silnika** /1/ przenoszony jest na nóż /6/ poprzez sprzęgło odśrodkowe /11/ oraz sprzęgło cierne przeciążeniowe /10/, przy czym silnik /1/ wraz ze sprzęgłem odśrodkowym /11/ jest mocowany opaską zaciskową. Na końcach osi /5/ osadzone są po dwa koła /14/ o rozstawie zewnętrznym mniejszym od szerokości roboczej kosiarki równej średnicy "d" noża /6/. Wysokość koszenia regulowana jest parami kół /14/ przy pomocy dźwigni /15/ połączonej z osią /5/ dla każdej pary kół /14/. Kosiarka ma dwusegmentową kierownicę /7/, składaną do transportu, o skokowo regulowanej wysokości, bokowaną przy pomocy **zacisków** /20/ oraz ma wbudowany materiał tłumiący wibrację /17/. /5 zastrzeżeń/

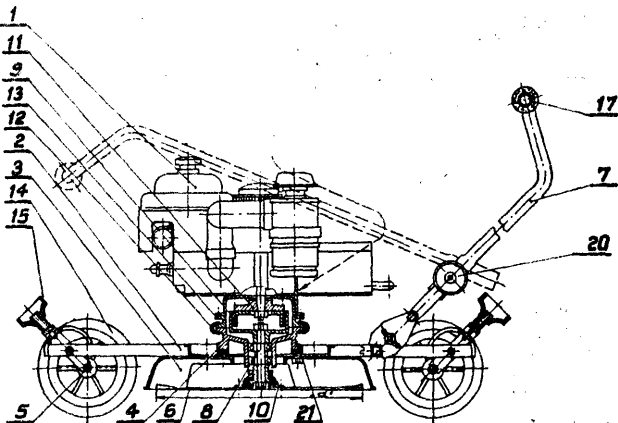

4 (51) A01M A2 (21) 270438 (22) 88 02 03

- (75) Kuć Sławomir, Warszawa
 (54; Elektryczne urządzenie do wabienia i niszczenia owadów

(57) Urządzenie ma człon zasilający, który w uzwojeniu pierwotnym **transformatora** /T/ ma połączone szeregowo żarniki /Z₁/ i /Z₂/ z

zapłonnikami /Z/. W uzwojeniu wtórnym wyjście diody /D₂/ połączone jest z uzwojeniem transformatora /T/ poprzez pojemność /C₂/ oraz połączone jest z zaciskiem wysokonapięciowym "+" i poprzez pojemność /C₂/ wejściem diody /D₁/, które połączone jest z zaciskiem wysokonapięciowym "-" oraz poprzez pojemność /C₁/ z uzwojeniem **transformatora** /T/.

Całość ulokowana jest w cylindrycznej obudowie mającej w środkowej części szereg pierścieni połączonych wspornikami pionowymi. /2 zastrzeżenia/

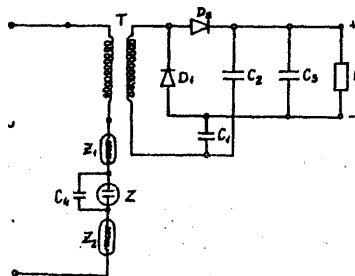

4 (51) A22C A1 (21) 265003 (22) 87 04 02

- (71) Przedsiębiorstwo Połowów Dalekomorskich i Usług Rybackich "Odra", Swinoujście
 (72) Widziński Jan, Wróbel Bolesław, Płochar.'3ki **Mariusz**, Gregorczyk Remigiusz, Duda **Piotr**, Dachowski Ewaryst

(54) Urządzenie do oddzielania ramion i szczęk rogowych kalmarów

(57) Urządzenie według wynalazku jest wykonane w postaci jednolitej nierdzewnej **płytki**, /1/ której czoło stanowi para rozwartych ostrych ostrzy, przy **czym** ostrze /2/ górne jest krótsze od dolnego najkorzystniej o 1/5 długości,

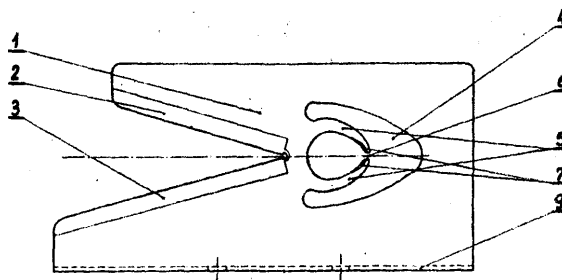

natomiast na środku płytki /1/ tuż za ostrzami /2/ i /3/ **umiejscowiony** jest duży otwór /4/, wewnątrz którego w płaszczyźnie **pionowej** wyprp-
filowane zostały dwa półokrągłe wzajemnie do
siebie skierowane palce /5/ oddzielnica szczęk
rogowych kalmara dodatkowo wygięte owalnie w
płaszczyźnie poziomej i przedzielone niewiel-
ką szczeliną /6/, wzdłuż której brzegi palców
są lekko zaostrome. Zamocowana rozłącznikiem z
boku otworu rynienka z **Katryskiem wodnym**,
ułatwia odprowadzenie oddzielonych szczęk rogo-
wych a zagięty pod kątem 90° dolny brzeg płyt-
ki tworząc stopę umożliwia posadowienie urza-
dzenia w dowolnym miejscu. Wykonane w ten spo-
sób urządzenie pozwala za pomocą jednego ruchu
roboczego oddzielić na ostrzach ramiona kalmar-
ów od głowy z wnętrzościami, natomiast na
palcach oddzielnica szczęki rogowie od ramion.
/2 zastrzeżenia/

4 (51) A22C A2 1) 270332 (22) 88 01 28

Instytut Przemysłu Mięsnego i Tłuszczowego, Warszawa
Szymańska Marianna, Jabłoński Zdzisław, Dżazga Krystyna, Kowalski Zdzisław, Jakubowski Augustyn, Mutkowski Andrzej

4) Sposób produkcji kiełbasy

(57) Zgodnie ze sposobem uzyskane mięso z uproszczonego wykrawania łopatek wieprzowych **nastrzykuje** się solanką peklującą w ilości **8-12%**, po czym poddaje się uplastycznieniu przez 10-30 minut przy zachowaniu próżni od 60 do **90%** i leżakowaniu co najmniej przez 12 godzin w temperaturze 4-6°C. Po rozdrobieniu mięso wieprzowe miesza się z farszem **sporządzonym** z peklowanego mięsa wołowego ścięgniętego, przypraw, wody lub lodu, aż do równomiernego rozmieszczenia składników, dodając mączkę ziemniaczaną. Następnie napełnia się osłonki barierowe o średnicy powyżej 85 mm, po czym batony z pominięciem fazy wędzenia poddaje się obróbce cieplnej i wychłodzeniu.
/2 zastrzeżenia/

4 (51) A23G A1 (21) 265548 (22) 87 05 07

(71) Instytut Przemysłu Mleczarskiego, Warszawa
Bielecka Maria, Płodzień Tadeusz, Majkowska Anna, Kowalczyk Jadwiga, Szczech Zdzisław

4 Sposób wytwarzania koncentratu lodów jogurtowych w proszku

(57) Sposób polega na tym, że zagęszcza się mleko odtłuszczone o zawartości tłuszczu nie wyższej niż 0,05% i zaszczenia znaną szczepionką czystych kultur termofilnych bakterii fermentacji mlekowej z rodzaju *Lactobacillus* i *Streptococcus*, po czym prowadzi się fermentację do uzyskania kwasowości czynnej w granicach pH 4,2-5,1 i poddaje dojrzewaniu, a następnie do tak przygotowanego jogurtu dodaje się odtłuszczone mleko skondensowane w ilości **nie** przekraczającej objętościowo 1 części

mieszaniny jogurtu i mleka, przy czym **kwasowość** czynna uzyskanej mieszanki mieści się w granicach pH 4,6-5,1, po czym mieszankę **pogrze-
wa** się do temperatury nie wyższej niż 45°C i **suszy** metodą rozpyłową przy zastosowaniu parametrów umożliwiających przeżycie kultur **bakterijnych** lub bezpośrednio poddaje się suszeniu bez podgrzewania, po czym do uzyskanego jogurtu w **proszku** dodaje się składniki takie

jak: krystaliczne środki słodzące, stabilizatory działające w środowisku kwaśnym, dodatki smakowe i aromatyzujące, a następnie całość miesza się i pakuje.
/2 zastrzeżenia/

4 (51) A23K A1 (21) 264960 (22) 87 04 02

(71) Kopalnia Soli "Wieliczka" w Wieliczce
(72) Rzekiecki Adam, Mazurczak Jerzy,
Owczarczyk Barbara, Kortas Anna

(54) Dodatek do pasz

(57) Dodatek do pasz dla zwierząt, zawierają-
cy chlorek sodowy, związki wapnia i magnezu, torf, fosforany, wyroby przemysłu przetwórczego, **rolno-spożywcze**, sioła, charakteryzuje się tym, że zawiera 7-70 części wagowych chlorku sodowego, 3-55 części wagowych związków wapnia i magnezu, 5-40 części **wagowych** torfu oraz ewentualnie do 20 części **wagowych** fosforanów w postaci fosforanu mocznika i/lub fosforanu paszowego i/lub innych **związków** fosforowych, do 8 części wagowych **ziół**, do 40 części wagowych wyrobów przemysłu przetwórczego, rolno-spożywcze, do 5 części wagowych związków **celulozopochodnych kompleksujących**, do 0,2 części wagowych bakterii **fermentacji** mlekowej, do 15 części wagowych odpadów przemysłu tłuszczowego.
/9 zastrzeżeń/

4 (51) A23K A1 1) 265507 (22) 87 05 04

(71) Akademia Rolnicza, Poznań
(72) Przybył Antoni, Szymaś Bożena

4) Pożywka dla pszczoł i sposób otrzymywania pożywki dla pszczoł

(57) Sposób polega na tym, że z przygotowa-
nych składników recepturowych sporządza się **homogenną** mieszaninę, którą zakwasza się do pH 4,0-4,5, uplastycznia, granuluje, suszy w warstwach nie grubszych niż 1 cm, w temperaturze 40°C, aż do uzyskania wilgotności nie przekraczającej 10%. Pożywka składa się z: **8-15% zhydrolizowanej** enzymatycznie kazeiny, 5-15% autoklawowanej poekstrakcyjnej śrutu sojowej, 5-12% ekstrudowanej śrutu **kukurydzianej**, 7-15% mleka w proszku, 5-10% proszku jajecznego, 7-15% drożdży, 5-10% mączki **rybnej**, 30-40% cukru, 1% mieszanki witaminowej, 0,4% atraktantu oraz 5% stabilizatora zapachu.
/6 zastrzeżeń/

4 (51) A24B A1 (21) 271946 (22) 88 04 18

1) rudek **Badawczo-Rozwojowy** Technicznej Obsługi Rolnictwa, Żdżary k/Łodzi
Tosiek Michał, Dzwonnik Zdzisław, Socha Mirosław, Drwięga Jan, Małoszczyk Stanisław

(54*) Urządzenie do ekspansywne i obróbki krajanki z zyt tytoniowych

(57) Urządzenie zawiera tunel /1/ wyposażony w pionową komorę roboczą /3/ z dyszami parowymi /5/ umieszczonymi na różnych wysokościach. Powyżej komory roboczej /3/ znajduje się kanał zasypowy /2/, a poniżej kanał wyjściowy /4/ krajanki i pary. W komorze roboczej /3/ dysze parowe /5/ połączone są na poszczególnych poziomach kolektorami /6/ tworząc zespoły rozmieszczone przemiennie w dwóch kolumnach usytuowanych naprzeciwko **siebie**. /6/ zastrzeżeń/

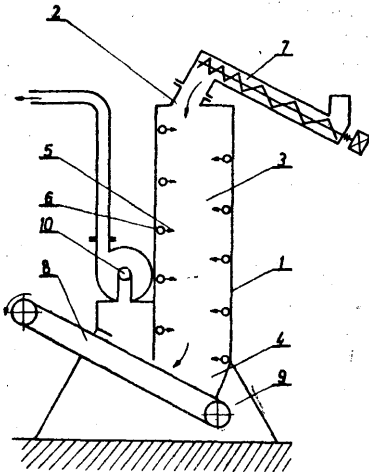

4 (51) A47K A1 (21) 265201 (22) 87 04 16

Przedsiębiorstwo Polonijno-Zagraniczne "Plasotron", Warszawa

(72) Banach Tadeusz

(54) Gąbka kąpielowa

(7) Gąbka kąpielowa ma cienką warstwę /1/ połączoną zatrzaskiem. W środku warstwy /1/ umieszczone jest mydło /2/. Gąbka ma ucho /8/ do zawieszania i materiał ścierny /3/ nasyty do przedniej ścianie. /3/ zastrzeżenia/

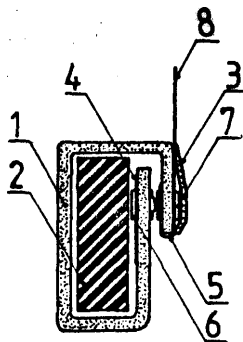

4 (51) A61B A1 (21) 265526 (22) 87 05 05

(75) Lubeńczuk Dariusz, Wrocław

(54) Przyrząd do podwieszania za obręcz barkową do pomiaru rotacji kręgosłupa piersiowo-lędźwiowego

(57) Przyrząd składa się z podstawy /1/, ramy **nośnej** /2/, imadła /3/ stabilizującego miednicę, cyrkla /4/ do autowyciągu i kątomierza /5/. W podstawie /1/ usytuowane są kółka obrotowe oraz stopki do regulacji wysokości przyrządu. /10/ zastrzeżeń/

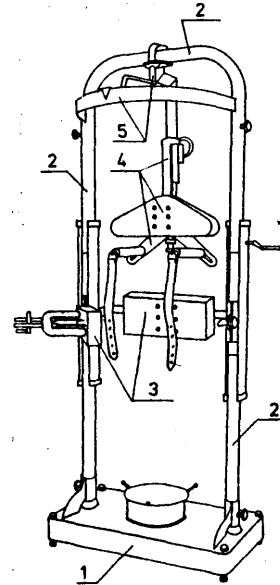

4 (51) A61H A1 (21) 265408 (22) 87 04 29

(75) Janowicz Artur, Warszawa

(54) Ślizgochron laaki pomagającej w chodzeniu

(57) Ślizgochron według wynalazku cechuje się tym, że jest złożony z rurowej nasadki /3/ oraz z pierścienia /6/, przy czym rurowa nasadka ma gwint zewnętrzny /5/ i szyjkę /4/, zaś pierścień /6/ ma gwint wewnętrzny /7/ i kołnierz wewnętrzny /13/. Rurowa nasadka

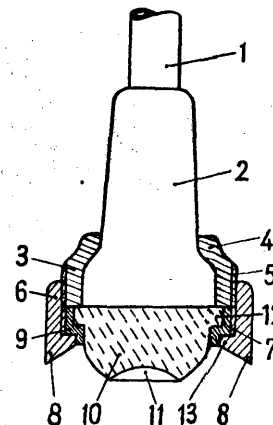

/3/ jest połączona gwintowo z pierścieniem /6/ w którym jest osadzony dwustopniowy pierścień /9/ a w dwustopniowym pierścieniu /9/ jest osadzona poduszka tłumiąca /10/. Ponadto pierścień /6/ ma na swej czołowej powierzchni zęby przeciślizgowe /8/. Slizgochron jest nasadzony na stopkę /2/ laski /1/.

/8 zastrzeżeń/

(51) A61K A1 (21) 265482 (22) 87 04 30

(71) Przedsiębiorstwo Zagraniczne w Polsce
"Dawi" - Damaris Winkler, Katowice
(72) Malik Danuta, Rychtel Ryszard

(54) Środek do pielęgnacji skóry w kremie

(57) Środek do pielęgnacji skóry w postaci kremu, charakteryzuje się tym, że zawiera 6,0-12,0% wagowych mieszaniny wysokomolekularnych estrów kwasów tłuszczowych, soli estrów kwasów tłuszczowych i dodatków wiążących oleje, 0-14,0% wagowych olejów roślinnych, 4,0-15,0% wagowych oleju mineralnego, 3,0-6,0% wagowych gliceryny, 0,1-1,0% wagowych uwodnionego siarczanu magnezu, 0-0,5% wagowych wosku pszczołowego, 0-4,0% wagowych miryatynianu izopropylu lub stearynianu izooktylu, 4,0-20,0% wagowych wazeliny, 0-0,1% wagowych boraksu, 0-0,3% wagowych dwuglukonianu chlorheksydyny, 0,1-0,4% wagowych estru metylowego kwasu 4-hydroksybenzoesowego, 0-0,3% wagowych estru propylowego kwasu 4-hydroksybenzoesowego, 0-0,5% wagowych octanu α - tokoferolu, 0-4,0% wagowych kolagenu rozpuszczalnego, 0-12,0% wagowych tlenku cynku, 0-0,5% wagowych alkoholu pantotenowego, 0-1,5% wagowych alantoiny, 0-0,5% wagowych kompozycji zapachowej i 48,0-62,0% wagowych wody. /2 zastrzeżenia/

4 (51) A61M A1 (21) 265544 (22) 07 05 07

(71) Politechnika Warszawska, Warszawa
(72) Siwiński Jerzy W., Sadkowski Marek,
Zabawski Jerzy

(54) Sposób i układ do płukania dializatorów

(57) Zgodnie ze sposobem zarówno podczas płukania jak i podczas osmozy odwróconej utrzymuje się między układem płynu a układem krwi różnicę ciśnień.

Układ ma dodatkowy przewód /12/ z zaworem zamykającym /16/ łączący wejście układu krwi /1/ z wolnym odpływem /10/. /3 zastrzeżenia/

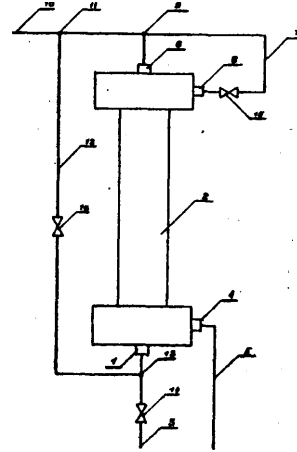

4 (51) A63P A1 fel) 265546 (22) 87 05 07

(71) Uniwersytet Warszawski, Warszawa
(72) Baranowski Jan

(54) Domino

(57) Domino ma postać zestawionych ze sobą bokami elementów powtarzalnych /1/ o kształcie sześciokątów, na których naniesione są kropki /2/ od zera do sześciu. /4 zastrzeżenia/

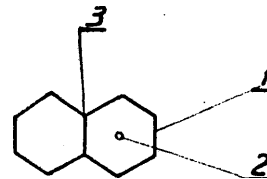

DZIAŁ B

RÓŻNE PROCESY PRZEMYSŁOWE; TRANSPORT

4 (51) B01D A1 (21) 263933 (22) 87 02 02

(71) Instytut Chemii i Techniki Jądrowej,,
Warszawa
(72) Warych Jerzy, Chmielewski Andrzej,
Sowiński Mieczysław

(54) Sposób usuwania kwaśnych zanieczyszczeń gazowych ze strumienia przez myślowych gazów o dł ot owych i urządzeń o do usuwania kwaśnych zanieczyszczeń ze strumienia przemysłowych gazów odlotowych

(57) Sposób polega na tym, że gazy odlotowe doprowadzane do środkowej części reaktora fluidalnego poprzez jego złożo fluidalne tworzą mieszaninę reaktywną z doprowadzonym w postaci roztworu lub zawiesiny reagentem,

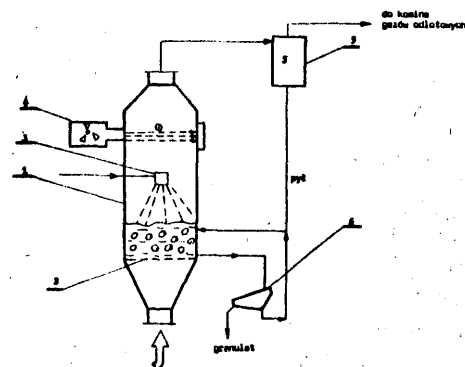

którą **naświetla** się **wiazką** elektronów **umie-**szczoną w wylotowej przestrzeni reaktora **flu-**idalnego, przy **czym** stosuje się wiazkę elek-
tronów o energii od 200 do 3000 keV, a dawkę energii przekazywanej do strumienia gazu w zależności od jego stężenia i właściwości fizyko-chemicznych ustala się w **zakresie** od 0,5 Mrada do 3 Mradów. Uzyskane w wyniku indukowanych radiacyjnie reakcji chemicznych produkty, wydziela się w **postaci** pyłu w urządzeniu odpylającym, a następnie zawraca się pył do złoża fluidalnego w celu granulacji. Urządzenie do usuwania kwaśnych zanieczyszczeń gazowych ze strumienia przemysłowych gazów odlotowych obejmuje reaktor fluidalny /1/ wyposażony w przegrodę sitową /6/, na **której** umieszczone jest złoże fluidalne i dyszę /3/ doprowadzająca reagenty, umieszczoną w **środkowej** części reaktora. W górnej części reaktora zainstalowany jest kompleks akceleratorowy /4/. Reaktor /1/ połączony jest wyjściem z **urządzeniem** odpylającym /5/, którego jedno wyjście połączone jest z kominem gazów odlotowych, drugie zaś wyjście połączone jest ze złożem fluidalnym, do którego to złoża dołączony jest również klasyfikator ziaren /6/. /6 zastrzeżeń/

4 (51) B01D A1 (21) 264938 2) 87 04 01

(71) Biuro Projektów Przemysłu Organicznego

"Organika", Warszawa

(72) Bacia Włodzimierz

(54) Sposób krystalizacji soli z ich roztworów w kolumnie krystalizacyjnej

(57) Sposób, polegający na krystalizacji soli z **ich** roztworów drogą adiabatycznego odparowywania części rozpuszczalnika pod zmniejszonym ciśnieniem, charakteryzuje się tym, że do dolnej części kolumny krystalizacyjnej tłoczy się surowy roztwór w temperaturze równej lub wyższej temperaturze nasycenia wydzielnego składnika, a podczas **jednorazowego prze-**prawy roztworu przez kolumnę z dołu do góry następuje **krystalizacja**, przy czym prędkość przepływu roztworu w dolnej części kolumny jest wyższa od minimalnej **prędkości** fluidyzacji **kryształów soli**, natomiast czas przebywania roztworu w górnej poszerzonej części kolumny zapewnia **wzrost zarodków** kryształów soli do wielkości **umożliwiającej** ich sedimentację, ponadto ług **pokryształiczny**, po oddzieleniu **kryształów soli** z dolnej części kolumny, zawraca się do krystalizacji. /4 zastrzeżenia/

4 (51) B01D A1 1) 265134 (22) 87 04 13

(71) Przemysłowo-Rolne Zakłady Zielarskie "Herbapol" w Kłęczu, Nowe Miasto Przedsiębiorstwo Wdrażania i Upowszechniania Postępu Technicznego i Organizacyjnego "Posteor" Oddział w Poznaniu, Poznań

(72) Czosnowska Elżbieta, Jambor Jerzy, Jarzabek Władysław, Małyszka Marian, Sobolewski Antoni, Pietrzak Edmund, Korolewicz Krystyna, Cabanova Alina, Reich Zdzisław, Rajch Bogdan, Florczyk Ryszard

(54) Ekstrakt or do dynamicznej ekstrakcji surowców, zwłaszcza zielarskich

(57) Ekstraktpr do dynamicznej ekstrakcji surowców zwłaszcza zielarskich, mający zbiornik z grzejnym płaszczem, górną **pokrywą** z załadowniczym włazem i mocowaną rozłącznicę dolną

pokrywą ze spustowym króćcem ekstraktu i sitowym dnem oraz króćciec doprowadzania ekstrahenta i mieszadło, charakteryzuje się tym, że ma wyprowadzony z króćca i prowadzony w zbiorniku /1/ wzdłużny przewód doprowadzania ekstrahenta, mający wylot w dolnej części zbiornika, korzystnie nad sitowym dnem /7/, w której to części znajduje się parowa bełkotka /14/, a ponadto, że ma obrotowe mieszadło o budowie ramy /8/ korzystnie z występami /9/, której oś obrotu znajduje się na napędzanym wale /10/ osadzonym ekscentrycznie względem osi zbiornika /1/. W górnej pokrywie /3/ ekstraktora osadzony jest próżniowy króćciec a wzdłużny przewód posiada na wylocie zwrotne zabezpieczenie. /3 zastrzeżenia/

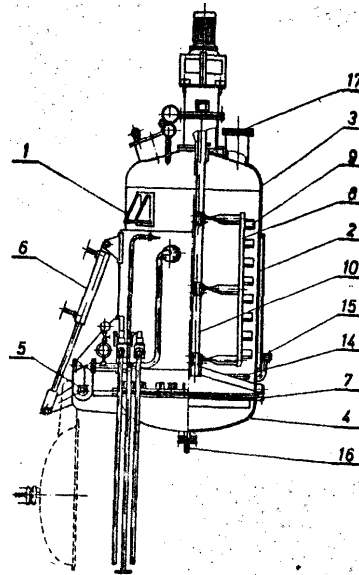

4 (51) B01D 4 1) 265269 (22) 87 04 16

(71) Biuro Studiów i Realizacji Inwestycji Przemysłu Nieorganicznego "BIPROKWAŚ"

O.Kraków, Kraków

(72) Matlak Marian, Woszek Bernard, Jagiła, Jacek

(54) Sposób rozdzielania ciekłych mieszanin wielofazowych.

(57) Wynalazek rozwiązuje problem wysokosprawnego rozdzielania ciekłych mieszanin wielofazowych.

Ciekłą mieszaninę wielofazową rozdziela się w pionie na co najmniej dwa strumienie główne przechodzące do dolnej i górnej strefy rozdzielania faz, w których to strefach następuje wtórny rozdział strumieni głównych na wiele płytek, ukośnych i równoległych względem siebie strumieni rozdzielczych. Miejsce wprowadzenia mieszaniny wielofazowej i rozdzielenia tej mieszaniny na strumienie główne stanowi równocześnie strefę **przeciwprądowego** przepływu rozdzielonych faz, w której faza lżejsza oddzielona w dolnej strefie rozdzielania faz przepływa do górnej strefy rozdzielania faz, a faza cięższa oddzielona w górnej strefie rozdzielania faz spływa do dolnej strefy rozdzielania faz. /3 zastrzeżenia/

4) B01D A1 (21) 265279 (22) 87 04 17

(71) Przedsiębiorstwo Projektowania i Realizacji Inwestycji "Motoprojekt", Warszawa

(72) Petrow Włodzimierz, Kurdziałek Wacław

(54) Adsorbentowy osuszacz sprężonego powietrza

(57) Zgodnie z wynalazkiem osuszacz zawiera zbiornik ciśnieniowy /1/ z osadzonym obrotowym wałem /3/ bębnem trójkomorowym /2/ ze złożami adsorbentu /4/ i z kanałami /5/, który jest przemieszczany cyklicznie co 120° za pomocą pneumatycznego napędu podnosząco-obrotowego /6/ w taki sposób, że podgrzane do 160°C powietrze w sprężarce jest kierowane każdorazowo od wlotu /7/ najpierw do sekcji /A/ bębna /2/ ze złożem /4/ poddawanym regeneracji, a następnie poprzez filtr /11/ do chłodnicy /8/, gdzie jest schładzane do temperatury 35°C i następuje wykroplenie oraz usunięcie wody. P° czym jest kierowane do następnej sekcji /B/ celera ostatecznego osuszenia powietrza przez złoże /4/, a stąd poprzez trzecią sekcję /9/ dla jej ostudzenia, do wylotu /10/, połączonego z siecią sprężonego powietrza.

/1 zastrzeżenie/

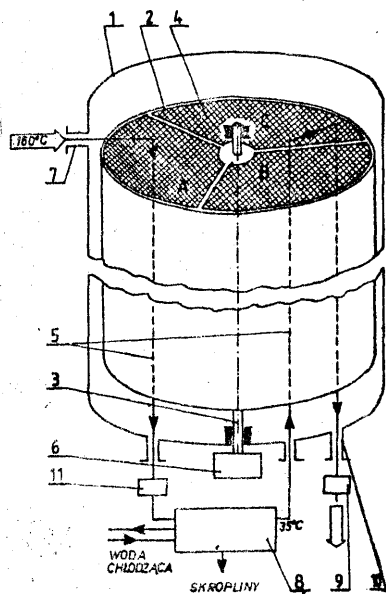

4) B01D A1 (21) 265407 (2?) 87 04 29

(75) Sekta Henryk, Pszczyzna-Goczałkowice

(54) Sposób montażu i wymiany worków filtracyjnych w filtrach pulsacyjnych i urządzenie do stosowania tego sposobu

(57) Sposób według wynalazku polega na tym, że odpowiednia ilość worków /jest podciągnięta z miejsca składowania i zmagazynowane na przejezdnym urządzeniu i całość przemieszczona nad pokrywę komory filtra do położenia umożliwiającego podciągnięcie i zblokowanie jej z urządzeniem, z kolei następuje przemieszczanie urządzenia wraz z workami i pokrywą do położenia umożliwiających montaż lub wymianę worków pobieranych z urządzenia a po wykonaniu tych czynności następuje kolejne przemieszczenie urządzenia do położenia, w którym jest możliwe opuszczenie pokrywy i zamknięcie komory. Urządzenie według wynalazku porusza się po szynach zabudowanych na zwieńczeniach ścian podłużnych filtra i ma wózek z platformą, na której zabudowane są konstrukcja nośna worków, szyna jezdna, przejezdny słup, konstrukcja przytrzymująca, urządzenie zaczepowo-podnoszące pokrywę komory oraz obudowa a ponadto osprzęt.

/10 zastrzeżeń/

4 (51) B01D A1 (21) 265427 (22), 87 04 28

(71) Instytut Ciężkiej Syntezy Organicznej

"Blachownia", Kędzierzyn-Koźle

(72) Budner Zbigniew, Morawiec Bernard,

Klimiec Jacek, Tkacz Bogusław

(54) Sposób oczyszczania mieszanin gazowych metodami adsorbentowymi oraz adsorber do oczyszczania mieszanin gazowych

(57) Sposób oczyszczania mieszanin gazowych na drodze adsorpcji w krótkocyklowych instalacjach adsorbentowych, polega na tym, że poddawany oczyszczaniu gaz wprowadza się do adsorbenta od dołu 1 poddaje zawirowaniu w urządzeniu zawirowującym w płaszczyźnie poziomej i przepuszcza się pionowo od dołu do góry przez złoże sorbentu podzielone przegrodami na pionowe sekcje, a gazowy czynnik desorbujący oraz gaz suszący i chłodzący lub gaz chłodzący doprowadza się od góry i poddaje wewnątrz adsorbenta zawirowaniu w urządzeniu zawirowującym w płaszczyźnie poziomej i przepuszcza się pionowo od góry do dołu przez złoże sorbentu podzielone przegrodami na pionowe sekcje.

Adsorber do oczyszczania mieszanin gazowych w instalacjach pracujących w systemie krótkocyklowym, charakteryzuje się tym, że króćce dolny /2/ i górny /3/ do doprowadzenia gazów są przedłużone do wnętrza adsorbenta IM zakończone urządzeniami zawirowującymi /4/ w kształcie cylindrów z umieszczonymi w nich pionowo łopatkami kierownicy /7/ o profilach opływowych, a złoże sorbentu /5/ podzielone jest pionowymi przegrodami /6/ na pionowe sekcje o kształcie wycinków pierścieni, symetrycznie w przekroju poziomym adsorbenta.

/2 zastrzeżenia/

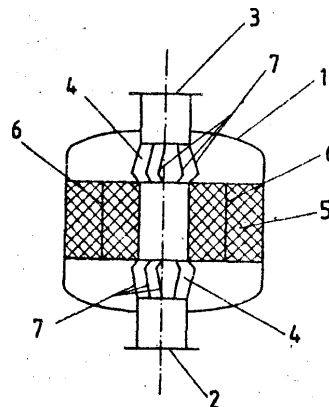

4 (51) B01D A1 (21) 265452 (22) 87 04 16

(71) Biuro Studiów, Projektów i Realizacji Inwestycji Przemysłu Nieorganicznego

"BIPROKWAŚ", Kraków

(72) Matlak Marian, Woszek Bernard, Jagiełło Jacek

(54) Urządzenie do rozdzielania składników układów dyspersyjnych

(57) Urządzenie ma komorę wprowadzającą /2/ z wlewem /1/ usytuowaną pomiędzy połączonymi z nią od góry i od dołu co najmniej dwoma komorami rozdzielczymi /4/ 1 /10/ zawierającymi skośnie do poziomu, płytowe wkładki podziałowe /5/. Górna komora rozdzielcza IM połączona jest od góry z komorą zbiorczą /6/ fazy lub fazy lżejszych, a ta z kolei połączona jest z przelewem /8/. Natomiast dolna komora rozdzielcza /10/ połączona jest od dołu z komorą zbiorczą /11/ fazy lub fazy cięższych, a ta z kolei

połączona jest poprzez rurowy przewód przelewowy /13/ z przelewem /14/. /9 **zastrzeżeń/**

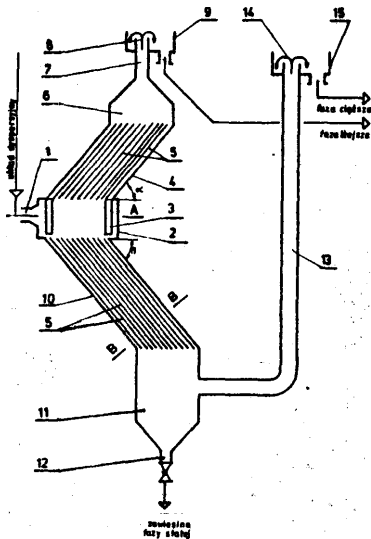

4 (51) B01D A1 (21) 265489 2) 87 05 04

- (71) "Biotechnika" Biuro Projektowe i Innowacyjno-Wdrożeniowe, Koszalin
- (72) Porebski Mieczysław, Brzozowska Barbara, Kruszewski Wojciech, Skubała Piotr

fjv Sposób oczyszczania gazów spalinowych oraz układ technologiczny do oczyszczania gazów spalinowych

(57) Sposób polega na tym, że gazy spalinowe po ochłodzeniu do temperatury nie wyższej niż 40°C poddaje się działaniu tlenu, utleniając tlenki azotu, a następnie zrasza się wodnym roztworem utleniająco-adsorpcyjnym, stanowiącym produkt reakcji telluru, nadtlenku wodoru i wodorotlenku potasu użytego w ilości zapewniającej całkowite przereagowanie z tlenkami azotu i siarki, przy czym powstający pierwiastkowy tellur zwraca się do procesu, a z otrzymanego roztworu odzyskuje się mieszaninę siarczanu i azotanu potasu ewentualnie z domieszką azotynu potasu.

Układ ma zespół dwustopniowego ochłodzenia i doczyszczania gazów składający się z dwóch chłodziń /1/ i /2/ oraz skrubera mokrego /3/, strefa /4/ utleniania tlenków azotu, znajdująca się między skruberem /3/ a wieżami zraszającymi /5/, /5'/. bez wypełnienia połączonymi z zespołem zbiorników-filtrów /6/ i reaktorem /7/ oraz zespół /8/ składający się z wyparki i krytalizatora /4 zastrzeżenia/

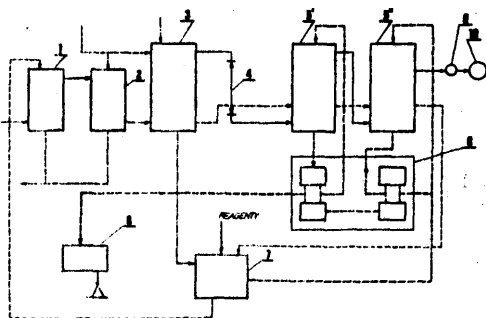

4 (51) B01D A1 (21) 265493 (22) 87 05 04

- (71) Politechnika Warszawska, Warszawa
- (72) Kaliszak Andrzej

(54) Sposób odzysku siarki z gazu siarkowodorowego

(57) Sposób według wynalazku charakteryzuje się tym, że w procesie Clausa w pierwszym i drugim reaktorze katalitycznym umieszcza się aktywny katalizator w dwóch warstwach, a strumień gazu opuszczającego separator dzieli się na dwie części-, przy czym jedną część strumienia kieruje się do górnej warstwy katalizatora po uprzednim podgrzaniu jej przed pierwszym reaktorem katalitycznym przez doprowadzenie gorącego gazu t reaktora termicznego, a przed drugim reaktorem katalitycznym w przeponowym wymienniku ciepła, a drugą część strumienia kieruje się do dolnej warstwy katalizatora. /2 zastrzeżenia/

4 (51) B01P A1 (21) 265424 (22) 87 04 28

- (71) Śląskie Zakłady Rafineryjne im. L. Waryńskiego, Czechowice
- (72) Smietana Mieczysław, Chrapek Ryszard, Malarz Henryk, Wasyl Alojzy

(54) Środek emulgujący do obróbki metali skrawaniem

(57) Wynalazek rozwiązuje zagadnienie opracowania składu środka emulgującego do obróbki metali skrawaniem w postaci oleju względnie pasty o dobrej stabilności i smarności.

Środek emulgujący w postaci oleju składa się z 10-15 części wagowych oczyszczonego oleju talowego, 5-10 części wagowych kalafonii talowej, 7-8 części wagowych 50 wodnego roztworu wodorotlenku potasowego, 60,5-71 części wagowych oleju mineralnego, 3 części wagowych oleiny, 1,5 części wagowych trójeta-noloaminy, 2 części wagowych azotynu sodowego i 4 części wagowych wody.

Środek emulgujący w postaci pałty składa się z 10-15 części wagowych oczyszczonego oleju talowego, 5-10 części wagowych kalafonii talowej, 7-8 części wagowych 50% wodnego roztworu wodorotlenku potasowego, 60,5-66 części wagowych oleju mineralnego, 2 części wagowych azotynu sodowego i 4 części wagowych wody. /2 zastrzeżenia/

4 (51) B01J A1 1) 265137 (22) 87 04 13

- 1) Politechnika Warszawska, Warszawa
- 2) Starczewski Marian, Olbrot Henryka, Sokołowski Janusz, Chmielewski Andrzej, Pałyska Wojciech

(54) Sposób wytwarzania katalizatora wanadowego do utleniania dwutlenku siarki z zużytych kontaktów wanadowych

(57) Sposób' według wynalazku polega na tym, że 10-90% wagowych zużytego kontaktu wanadowego, rozdrobnionego do wielkości ziaren < 0,1 mm miesza się ze związkami wanadu i metali ziem alkalicznych oraz z krzemionką i/lub ziemią okrzemkową. Tak przygotowaną masę kontaktową zarabia się następnie wodą lub roztworem kwasu siarkowego, formuje w kształtki i suszy. Stosunek molowy metali alkalicznych do wanadu w otrzymanym katalizatorze wynosi od 2 do 7, a zawartość pięciotlenku wanadu w wysuszonym katalizatorze wynosi co najmniej 5% wagowych. /3 zastrzeżenia/

4 (51) B01J A1 265138 (22) 87 04 13

(71) Politechnika Warszawska, Warszawa
 Krzemiński Jerzy, Bazydło Elżbieta,
 (72) Olczyk Paweł, Umięcki Tadeusz,
 Szafranski Eugeniusz, Karniszewski
 Stanisław

(54) Urządzenie do dozowania stężonych
 roztworów nawozów

(57) Zgodnie z wynalazkiem element rozgraniczający w dolnym zbiorniku /2/ fazy układu woda - stężony roztwór nawozu ma postać pasowanej ruchowo pływającej przegrody /16/ wykonanej z materiału, którego średnia gęstość jest większa od gęstości wody a mniejsza od gęstości stężonego roztworu nawozu. /1 zastrzeżenie/

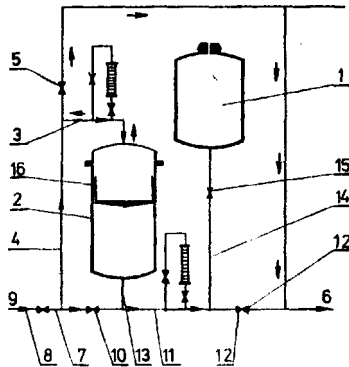

4 (51) B01J A1 (21) 265382 (22) 87 04 24

(71) Akademia Ekonomiczna im. Oskara
 Langego, Wrocław
 (72) Gawrzyński Zbigniew

(54) Urządzenie do wytwarzania pulsującej
 warstwy fluidalnej z zawirowaniem
 złoża w komorze roboczej

(57) Urządzenie raaw górnej części cylindrycznej kolumny /1/ króciec wlotowy materiału /4/ i króciec wylotowy gazu /2/. W dolnej części kolumny wyposażone jest w króciec wlotowy gazu /8/ oraz zasobnik /9/ z króciec wylotowym materiału /10/. Górna i dolna część kolumny rozdzielone są półką sitową /6/. Bezpośrednio pod półką sitową /6/ znajduje się obrotowy rozdzielacz gazu /7/ w kształcie poziomej tarczy o co najmniej jednym otworze przelotowym /13/. /1 zastrzeżenie/

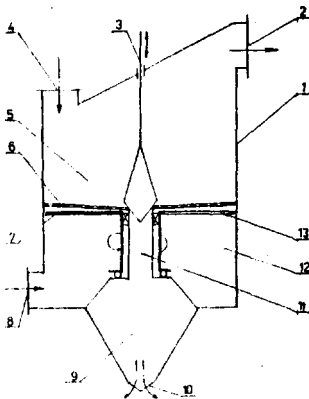
4 fel) B01J A3 (21) 265400 (22) 87 04 22
C01B

(61) 258548

(71) Biuro Studiów, Projektów i Realizacji
 Inwestycji Przemysłu Nieorganicznego
 "Biprokwas", Gliwice
 (72) Ajdukiewicz Jacek, Bartosz Tadeusz,
 Jaroszyński Mieczysław, Jerzykowska
 Anna, Maczyński Andrzej, Piotrowski
 Ryszard

(54) Sposób intensyfikacji wymiany masy
 zwłaszcza w węzle wieżownicy fabryki
 kwasu siarkowego

(57) Sposób według wynalazku charakteryzuje się tym, że każda z warstw wypełnienia podstawowego usypuje się w pierwszej fazie w postaci stożków lub koncentrycznych pierścieni o przekroju trójkątnym i wysokości równej grubości warstwy podstawowej, a następnie uzupełnia się objętość warstwy podstawowej wypełnieniem do poziomu wierzchołków stożków lub pierścieni, przy czym podstawy sąsiednich stożków lub pierścieni stykają się ze sobą, zaś powierzchnie boczne stożków lub pierścieni tworzą z podstawą kąt równy kątowi usypowemu elementów wypełnienia podstawowego.

/1 zastrzeżenie/

4 (51) B01J A3 fel) 265401 (22) 87 04 23
C01B

(61) 258548

(71) Biuro Studiów, Projektów i Realizacji
 Inwestycji Przemysłu Nieorganicznego
 "BIPROKWA", Gliwice
 (72) Ajdukiewicz Jacek, Bartosz Tadeusz,
 Jaroszyński Mieczysław, Jerzykowska
 Anna, Maczyński Andrzej, Piotrowski
 Ryszard

(54) Sposób intensyfikacji wymiany masy
 zwłaszcza w węzle wieżownicy fabryki
 kwasu siarkowego

(57) Sposób polega na tym, że na każdej warstwie wypełnienia dodatkowego umieszczony jest pierścień wypełnienia uzupełniającego o współczynniki oporów wypełnienia dodatkowego, o kształcie prze-roju pionowego w postaci trójkąta prostokątnego, przyległego jednym bokiem do ściany wieży, którego przeciwprostokątna tworzy kąt z płaszczyzną warstwy wypełnienia dodatkowego nie większy od kąta usypowemu elementów wypełnienia uzupełniającego a długość boku przyległego do ściany wieży wynosi od 0,5 do 1,5 grubości warstwy wypełnienia dodatkowego.

/1 zastrzeżenie/

4 (51) B01J A1 (21) 265411 (22) 87 04 29

(71) Politechnika Warszawska, Warszawa
 (72) Schmidt-Szałowski Krzysztof, Borucka
 Anna

(54) Aparat do wytwarzania ozonu

(57) Aparat do wytwarzania ozonu za pomocą wyładowania półkoronowego, złożony z dwóch elektrod rozdzielonych szczeliną i warstwą dielektryka, charakteryzuje się tym, że wysokonapięciowa elektroda środkowa /1/ ma kształt sztywnego pręta, na powierzchni którego nacięty jest spiralny rowek w kształcie gwintu o ostrej krawędzi między sąsiednimi zwojami rowka.

/1 zastrzeżenie/

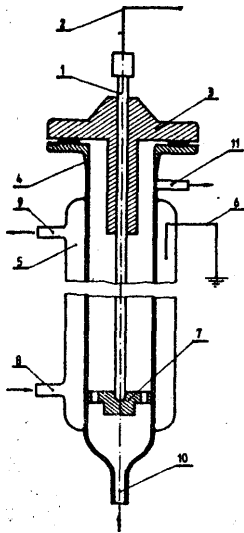

4 (51) B01J A1 (21) 265514 (22) 87 05 05

- (71) Uniwersytet im. Adama Mickiewicza,
Poznań
(72) Zieliński Stanisław, Foltynowicz Zenon,
Czajka Bogdan

(54) Katalizator utleniania tlenku węgla i redukcji tlenku azotu oraz sposób wytwarzania katalizatora utleniania tlenku węgla i redukcji tlenku azotu

(57) Katalizator utleniania tlenku węgla i redukcji tlenku azotu na bazie tlenku niklu z dodatkiem tlenku lantanowca **charakteryzuje się** tym, że stanowi go układ tlenku niklu i 0,01 do 12% wagowych tlenku lantanowca o liczbie atomowej 65 do 71.

Sposób wytwarzania katalizatora utleniania tlenku węgla i redukcji tlenku azotu, w którym stosuje się proces obróbki termicznej materiałów wyjściowych, polega na tym, że mieszaninę węglanów niklu i lantanowca o liczbie atomowej 65 do 71, w której udział węglanu lantanowca wynosi od 0,01 do 18% wagowych, poddaje się działaniu temperatury 573 do 773 K w ciągu 2 do 6 godzin. Następnie praży się w temperaturze 1173 do 1473 K w ciągu 4 do 8 godzin w kontrolowanej atmosferze utleniającej. /3 zastrzeżenia/

4 (51) B01L A1 (21) 264033 (22) 87 02 10

- (75) Rodak Jacek, Łuszczynski Jan, Bonlecka-Rodak Anna, Laure-Łuszczynska Barbara, Warszawa

(54) Pipeta automatyczna ze sterownikiem mikroprocesorowym

(57) Pipeta automatyczna charakteryzuje się, tym, że w rękojeści /1/ znajduje się tuleja /11/ ruchoma względem rękojeści /1/ i połączona sztywno z obudową silnika krokowego /2/, wsuwająca się podczas skręcania rękojeści /1/ z trzonem /6/ w element /7/, którego górna część jest cylindrem współpracującym suwliwie z tuleją /11/, a dolna część jest cylindrem, w którym porusza się tłok /8/, przy czym oba cylindry elementu /7/ są współosiowe, zaś tłok /8/ w 3wym górnym końcu połączony jest sztywno ze zworą magnetyczną /10/ współpracującą ze sprzęgłem magnetycznym /5/ w kształ-

cie walca, którego podstawy są biegunami magnesu, przy czym współpracujące ze sobą powierzchnie zwory /10/ i sprzęgła /5/ są dokładnie wypolerowane. /7 zastrzeżeń/

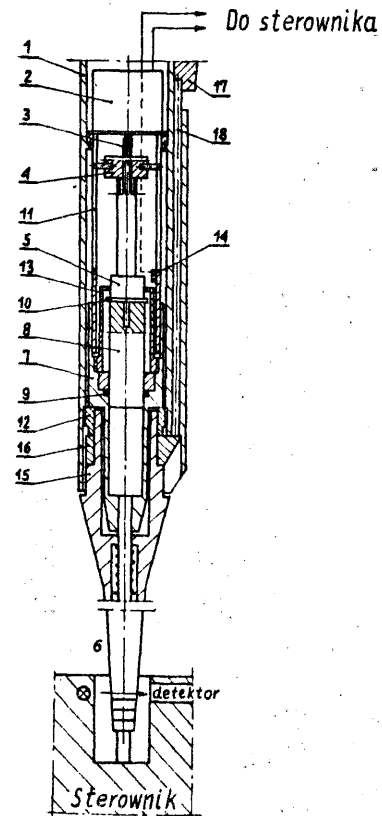

4 (51) B02C A1 (21) 264935 (22) 87 04 01

- (71) Instytut Mineralnych Materiałów
Budowlanych w Qpolu, Opole
(72) Janka Ryszard in.

(54) Wykładzina młyna rurowo-kulowego dla przemysłu cementowego

(57) Wykładzina młyna rurowo-kulowego dla przemysłu cementowego jest utworzona z płyt pancernych, obwodowo ułożonych, przy czym płyty z występami posiadają **jednakową** wysokość na całej długości młyna, a występy usytuowane są równoległe do podłużnej osi młyna. Wykładzinę podzielono na cztery umowne odcinki, w których występy usytuowane są od największego kąta pochylenia ścian bocznych **występu** w

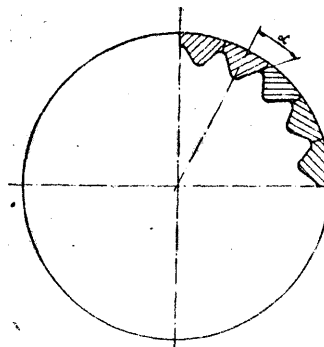

odcinku pierwszym do najmniejszego kąta pochylenia ścian bocznych występu w odcinku czwartym rzy czym kąt ścian bocznych występów α /alfa zawarty jest od 25 do 70°. /1 zastrzeżenie/

B02C A1 (21) 265352 (22) 87 04 24

(71) Instytut Maszyn Spożywczych, Warszawa
 Engwert Witold, Brett Henryk, Radecki Ryszard, Kosiba Edmund, Soszka Ryszard

(54) Młynek, zwłaszcza do rozdrabniania

(57) Młynek stanowi korpus /1/ z cylindryczną osłoną /2/ wewnątrz której na obrotowym wałku /4/ osadzony jest wirnik /5/. Wieniec wirnika /5/ utworzony jest z promieniowych łopatek naprzemian odgiętych od płaszczyzny wirnika /5/ pod kątem ostrym lub skreślonych o kąt prosty. Między wirnikiem /5/ a ścianami /9,10/ są szczeliny /11 i 12/ o wielkości obrobionego materiału. /2 zastrzeżenia/

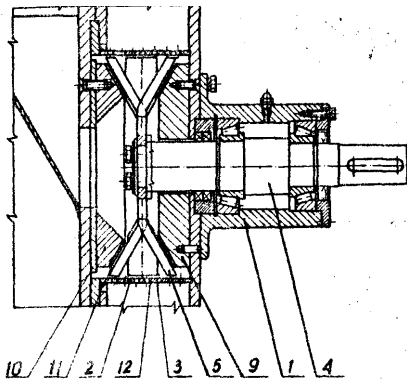

4 fel) B03B A2 (21) 270329 (22) 88 01 28

(71) Główny Instytut Górnictwa, Katowice
 Panek Sławomir, Kozłowski Czesław, Nowak Zygfryd, Średniawa Jerzy

(54) sposób oraz urządzenie do klasyfikacji zawieszin węglowych dla uzyskania koncentratów węgla najdrobniejszych

(57) Sposób polega na tym, że ujednorodnione zawiesziny płuczkowe kierowane do klasyfikacji hydraulicznej poddaje się ciągłym pomiarom natężenia przepływu i równocześnie w oparciu o uzyskane dane zmienia się powierzchnię czynną na klasyfikacji, tak aby uzyskać w przelewie klasyfikatora ziarna maksymalne o zadanych wymiarach.

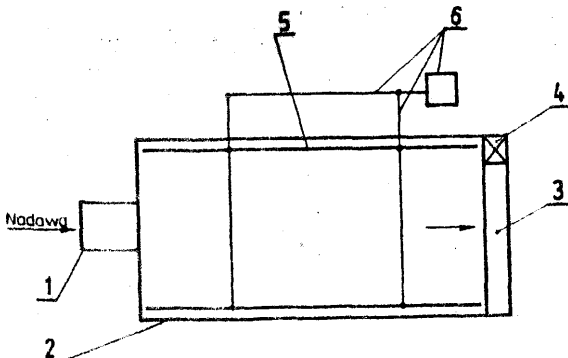

Urządzenie stanowi klasyfikator hydrauliczny o poziomym przepływie strumienia zawiesziny, wyposażony w koryto nadawcze /1/, zbiornik /2/ oraz koryto przelewowo /3/ z odprowadzeniem przelewu /4/. Urządzenie ma dodatkowo ruchome ściany boczne /5/ do zmiany powierzchni czynnej zbiornika /2/, zamocowanej przesuwnie w kierunku poprzecznym do kierunku przepływu nadawy. /7 zastrzeżeń/

4 (51) B03C A2 (21) 270446 (22) 88 02 02

Politechnika Łódzka, Łódź
 Leszczyński Jan, Jackiewicz Janusz

(j>4) Sposób segregacji proszku nadprzewodzącego (57) Sposób segregacji proszku nadprzewodzącego polega na tym, że sproszkowany materiał ceramiczny, o granulacji 0,01-700 μm , oziębia się do temperatury 60-80 K. Oziębiony materiał poddaje się działaniu pola magnetycznego o indukcji nie niższej niż 0,05 T, w wyniku którego wydziela się frakcję nienadprzewodzącą, którą usuwa się z pola magnetycznego, a następnie podnosi stopniowo temperaturę pozostałego materiału i poddaje kolejno działaniu pola magnetycznego, w wyniku którego wytraca się kolejne frakcje nadprzewodzące o coraz wyższych temperaturach krytycznych, aż do całkowitego rozdzielenia sproszkowanego materiału. Działanie pola magnetycznego odbywa się bądź ruchomym polem na nieruchomy sproszkowany materiał ceramiczny, bądź nieruchomym polem na przemieszczający się materiał. /2 zastrzeżenia/

4 (51) B04B A1 (21) 265096 (22) 87 04 08

(71) Główny Biuro Studiów i Projektów Przeróbki Węgla "Separator", Katowice
 Drózdź Szczepan, Rajczykowski Jerzy, Ostrowski Feliks

(54) Wirówka o ruchu ciągłym

(57) Wirówka ma elastyczne segmenty /3/ połączone z elementem podtrzymującym wewnętrznym /1/ i elementem podtrzymującym zewnętrznym /2/, które są połączone z układem przesunięcia fazy oraz stożki nadawcze /4/ z króćcami /5/ i ruchomą przegrodą zsuwni /7/, umieszczoną

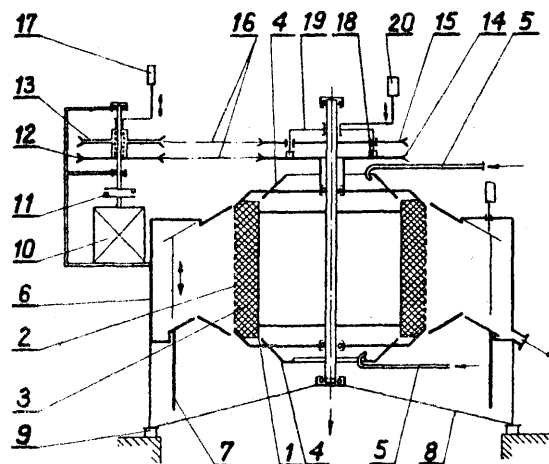

w płaszczu wirówki, do przemiennego odbioru odwodnionego materiału i **przesącza**. Układ przesunięcia fazy **jest wyposażony** w siłownik /17/ umożliwiający zmianę kierunku przesunięcia katowego elementów **podtrzymujących** i siłownik sterujący /20/ połączony z ruchomym zaczepem /19/. Elastyczne segmenty /3/ są połączone z elementami podtrzymującymi w równych odstępach i **tworzą** wewnętrzne przegrody o ułożeniu korzrztnie **równoległym** do osi obrotu wirówki. W wirówce uzyskuje się wysoki **stopień** odwodnienia bardzo **drobnych** ziaren i jest możliwość powtórzenia poszczególnych faz odwadniania. /2 zastrzeżenia/

4 (51) B04B A1 1) 265226 (22) 87 04 15

(71) Świdnicka Fabryka Urządzeń Przemysłowych, Świdnica

(72) Socha Bronisław, Bańczak Stanisław, Karski Zdzisław, Pękala Zdzisław, Raszkiewicz Wiesław, Tarsa Kazimierz

(54) Wirówka cukrownicza ciągła podwójnego działania

(57) Wirówka według wynalazku posiada umieszczony w górnej części komory afinacyjnej /6/ na wysokości kołnierza rozprowadzającego bębna /2/ stożkowy pierścień zderzakowy /9/ z uniesioną częścią zewnętrzną /10/ osadzony od wewnątrz w pewnej określonej odległości przed obudową wirówki /5/ z zachowaniem wokół pierścienia zderzakowego /9/ szczeliny przesykowej /14/, przy czym ponad kołową szczeliną przesykową /14/ umieszczona jest **kuśrodkowa** stożkowa kierownica ciecży splukującej /11/, na którą skierowane są od góry dysze /13/ kołowej sury splukującej /12/. /1 zastrzeżenie/

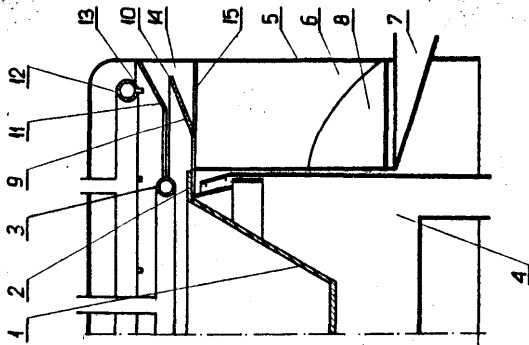

Zgłoszenie: B08B A1/21/ 265038 znajduje się na stronie 33.

4 (51) B04B A1 (21) 265230 (22) 87 04 15

(71) Świdnicka Fabryka Urządzeń Przemysłowych, Świdnica

(72) Socha Bronisław, Bańczak Stanisław, Karski Zdzisław, Pękala Zdzisław, Raszkiewicz Wiesław, Skórski January, Tarsa Kazimierz

(54) Wirówka cukrownicza ciągła dwufazowa

(57) Wirówka według wynalazku posiada otaczającą stożkowy bęben sitowy /1/ pierścieniową komorę afinacyjną /3/ z umieszczonymi w dnie /4/ otworami spustowymi /8/, do których prowadzą osadzone pomiędzy ściankami bocznymi

/5/ i /7/ spiralne kierownice splywu /9/. Kierownice splywu /9/ utworzone są z pochyłych segmentów ustawionych w stosunku do siebie kaskadowo, z zachowaniem szczelin **przedmuchowych** /13/, przy **czym** pomiędzy dolną krawędzią najniższego segmentu kierownicy /9/ a dnem /4/ utworzona jest szczelina **przedmuchowo-splywowa** /14/. /1 zastrzeżenie/

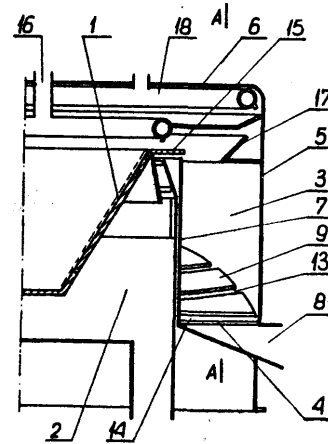

4 (51) B21D A1 (21) 265193 (22) 87 04 14

(71) Ogólnokrajowe Gwarectwo Węgla Brunatnego Zakład Produkcyjno-Montażowy Maszyn Górnictwa Odkrywkowego "PAMAGO", Zgorzelec

(72) Wojciak Czesław

(54) Tłocznik wielozabiegowy

(57) Zgodnie z wynalazkiem tłocznik wielozabiegowy stanowi stały zespół roboczy w postaci matrycy zamocowanej do płyty podstawowej wyposażonej w słupy prowadzące i współpracujący z nim ruchomy zespół roboczy w postaci stempli: tłoczącego, wykrawającego i okrawającego, który **charakteryzuje** się tym, że stały zespół roboczy jest wyposażony w sprężyste osadzone na matrycy /5/ i **słupach** /2/ prowadzących płytę /4/ spychającą i współpracującą z ruchomym zespołem roboczym, w którym osadzony suwliwie na stemplu /15/ wykrawającym stempel /16/ **tłoczący** jest prowadzony teleskopowo w wyrzutniku /17/ wspomagającym dotłaczanie elementu i osadzonym suwliwie w matrycy /18/ okrawającej, przy czym do wspornika /7/ przytwierdzonego do płyty /1/ podstawowej jest zamocowana obrotowo kołyska /24/ w postaci dwóch szczęk ze sprężyną łączącą ich końce umieszczone w zamocowanym do matrycy /18/ **okrawającej** klinowym rozpieraczem /23/ i

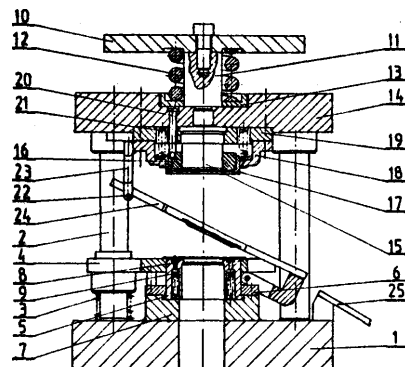

którego ramiona są połączone kołkiem /22/.
Stempel /16/ tłoczący jest wyposażony w popychacze /20/ osadzone **suwliwie** w przelotowych otworach wykonanych w głowicy /19/ i płycie /14/ prowadzącej, współpracujące z podkładką /13/ oporową i sprężyną /12/, które są osadzone na czopie /11/ płyty /14/ prowadzącej. W otworach matrycy /5/ są umieszczone wypychacze /8/ ze sprężynami /9/. /3 zastrzeżenia/

4 (51) B21D A1 (21) 265267 (22) 87 04 16

Institut Obróbki **Plastycznej**, Poznań
) Woźniak Henryk, Łabędzki Witold,
 Górniak Andrzej

(54) Sposób kształtowania tulei, zwłaszcza sprężylowej

(57) Wynalazek rozwiązuje zagadnienie bezodpadowego kształtowania **tulei** sprężylowych w **optymalnych** warunkach energetycznych, z zachowaniem wysokich walorów jakościowych uzyskiwanych wyrobów.

Sposób kształtowania tulei, zwłaszcza sprężylowej, charakteryzuje się tym, że oddzielony z rury wstępniak o wysokości **mniejszej** od gotowego wyrobu i średnicy wewnętrznej otworu korzystnie większej o 0,2-0,4 mm od maksymalnej średnicy wgłębień, osadza się w matrycowym pojemniku /2/ i poddaje się go w szczelinie między otworem roboczym matrycy /3/ a kształtowym członem dwustopniowego stempla /4/ odkształceniu przez przepychanie z jednoczesnym obciskaniem, dla których średnie odkształcenie przekroju poprzecznego tulei jest większe od dopuszczalnego górnego odkształcenia dla operacji przepychania oraz mniejsze od dopuszczalnego dolnego odkształcenia dla operacji wyciskania **współbieżnego**. /1 zastrzeżenie/

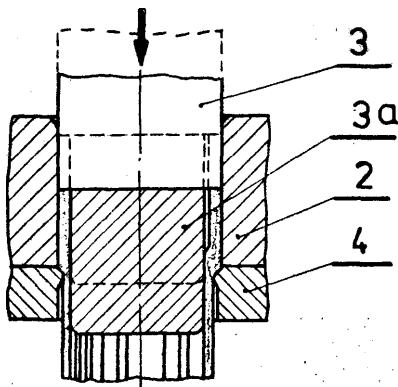

4 (51) B21D A1 (21) 265527 (22) 87 05 05

(71) Institut Obróbki **Plastycznej**, Poznań
 (72) Dzikowski **Waldy**, Dembny Jerzy

(54) Olej emulgujący do obróbki plastycznej

(57) Olej **emulgujący** stanowi mieszanina 670 do 690 części wagowych oleju mineralnego, 10 do 50 części wagowych **chloroparafiny**, 160 do 180 części wagowych **oksyetylenowanego** oleju roślinnego, zwłaszcza rzepakowego, 80 do 90 części wagowych **oksyetylenowanego** i sulfonowanego **alkilofenolu** oraz 45 do 55 części wagowych **trójetanolaminy** lub **oksyetylenowanej trójetanolaminy**. /1 zastrzeżenie/

4 (51) B21P A1 (21) 264969 (22) 87 04 01

(75) Dawid Henryk, Częstochowa

(54) Urządzenie do odwijania drutu

(57) Wynalazek rozwiązuje zagadnienie **wyeliminowania** gwałtownego szarpnięcia w momencie włączenia maszyny **współpracującej** z urządzeniem oraz eliminuje możliwość pętlenia drutu podczas **odwijania**.

Urządzenie składające się ze stojaka /11/ w którym obrotowo osadzona jest kolumna /3/ wyposażona w koło /2/, czop /8/ i koronkę /7/ charakteryzuje się tym, że każdy chwytak /1/ połączony jest z kołem /2/ i kolumną /3/ za pomocą trzech przegubów /4/ i łącznika /5/, przy czym koło /2/ na kolumnie /3/ osadzone jest przesuwnie. Chwytaiki /1/ mają kształt łuku koła. Urządzenie wyposażone jest w elementy toczne /12/. /3 zastrzeżenia/

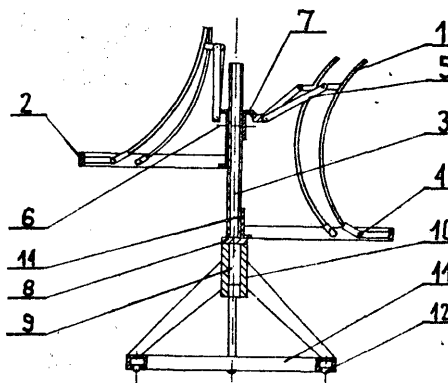

4 (51) B21H A1 (21) 265187 (22) 87 04 14

(71) Biuro Projektów Przemysłu Hutniczego
 "BIPROHUT", Gliwice
 (72) Szczepański Romuald, Mulas Alojzy,
 Rosa Władysław

(54) Sposób walcowania profilu płaskiego o zmiennym przekroju na długości, zbieżnym od środka ku końcom, zwłaszcza pióra na resory paraboliczne oraz klatka walcownicza do stosowania tego sposobu

(57) Sposób walcowania **charakteryzuje** się tym, że pasmo wprowadza się pomiędzy **rozsunię-**

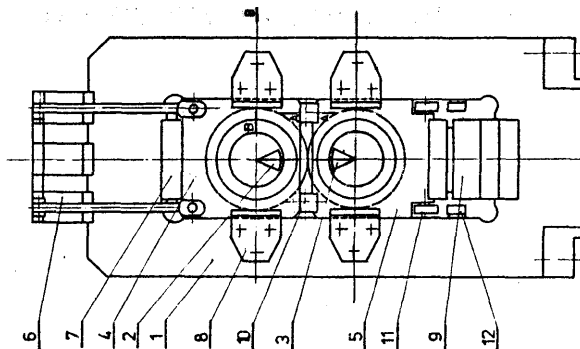

te walce tak, aby środek pasma znajdował się w płaszczyźnie walcowania a początki wykrojów obu walców znajdowały się naprzeciw siebie. Następnie ściska się pasmo odkształcając je nieznacznie aż do momentu zetknięcia się obudów walców, przy czym wielkość maksymalnej siły docisku jest większa od maksymalnej siły nacisku potrzebnej do odkształcenia pasma na najmniejszy przekrój.

Klatka walcownicza charakteryzuje się tym, że każda obudowa łożyskowa /5/ dolnego walca /3/ połączona jest z tłokiem siłownika /9/ wspierającego się podstawą na dolnej poprzeczce stojaka /1/ a na górnych powierzchniach obudów łożyskowych /5/ dolnego walca /3/ znajdują się i są ustalone elementy nastawczo-dystansowe /10/, dociskane w cyklu pracy do dolnych powierzchni łożyskowych /4/ górnego walca /2/.

/4 zastrzeżenia/

4 (51) B21J A1 (21) 265113 2) 87 04 09

(71) Zakłady Sprzętu Grzejnego "Wrozamet", Wrocław

(72) Chmura Józef, Dzendżera Wiesław, Mazur Czesław, Woźny Władysław, Dytko Wiesław

(54) Sposób wykonania nakrywki, zwłaszcza do palnika kuchni gazowej oraz nakrywka, zwłaszcza do palnika kuchni gazowej

(57) Sposób według wynalazku charakteryzuje się tym, że płaska przygotówkę przetłacza się i jednocześnie dobijają do założonego kształtu części pierścieniowej środkowej /4/ oraz pierścienia kształtowego zewnętrznego /9/ tak, że pochylenie powierzchni wewnętrznej /6/ części pierścieniowej /4/ do pionu odpowiada pochyleniu współpracujących z nią występów pierścienia stabilizacyjnego palnika gazowego, przy czym powierzchnie wewnętrzne /7, 11/ pierścienia kształtowego zewnętrznego /9/ i części pierścieniowej środkowej /4/ tworzą wgłębienie pierścieniowe /8/, mające w przekroju poprzecznym kształt zbliżony do trójkąta prostokątnego, z tym że grubość /5/ części pierścieniowej środkowej /4/ jest nieco mniejsza niż grubość /3/ części środkowej, a powierzchnia dolna /12/ części pochyłej /10/ pierścienia kształtowego jest przesunięta względem płaszczyzny dolnej /2/ części środkowej o wielkość /16/ w przybliżeniu równą grubości /3/ części środkowej.

/6 zastrzeżeń/

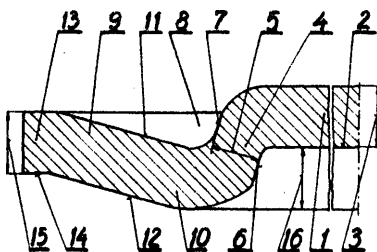

4 fel) B21J A1 (21) 265575 (22) 87 05 08

(75) Szczepanik Wiesław, Piotrków Trybunalski

(54) Kuźniarka nożycowa z poziomym podziałem matryc

(57) Kuźniarka składa się z korpusu i zespołu napędowego. Korpus tworzy brama przednia /1/

połączona z bramą tylną łącznikami. W korpusie tym osadzona jest dolna belka /4/. Górna belka /7/ połączona jest jednym końcem przegubowo osią z bramą tylną, a drugi jej koniec połączony jest sworzniem /9/ z korbwodem /10/ umieszczonym na wale mimośrodkowym /11/ osadzonym obrotowo w bramie przedniej /1/. W belce dolnej /4/ osadzona jest matryca dolna /5/, zaś w belce górnej /7/ matryca górna /8/.

/3 zastrzeżenia/

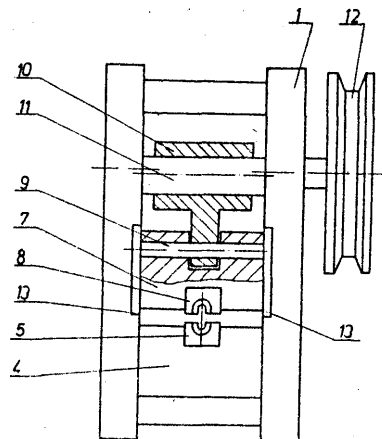

4 fel) B21J A1 21 270192 22 88 01 15 F16F

(71) Zakłady Urzędzeń Okrętowych "BOMET", Barlinek; Łączak Władysław, Poznań; Penno Maciej, Poznań; Wilczyński Andrzej, Barlinek; Wybieralski Piotr, Poznań; Szykuła Mirosław, Poznań

(72) Łączak Władysław, Penno Maciej, Wilczyński Andrzej, Wybieralski Piotr, Szykuła Mirosław

(54) Bezfundamentowe posadowienie młota matrycowego

(57) Posadowienie charakteryzuje się tym, że jest wyposażone w co najmniej dwa zespoły osiowego prowadzenia szaboty /6/ młota, każdy w postaci dwóch członów prowadzących, wzajemnie przeciwległych względem młota, których elementy prowadzące /9/, współpracujące z powierzchnią boczną szaboty /6/ młota, mocowane są na końcach poziomych ramion /10/, stanowiących zakończenia wysięgnikowych belek /11/ z zastrzałami /12/, osadzonych w bocznych ścianach skrzyni osłaniającej /1/, która z kolei jest wyposażona w usytuowany symetrycznie, na jej powierzchni dennej, płaski cokół /2/, dla osadzenia zespołu elementów wibroizolacyjnych /3/, przy czym prowadzona przez

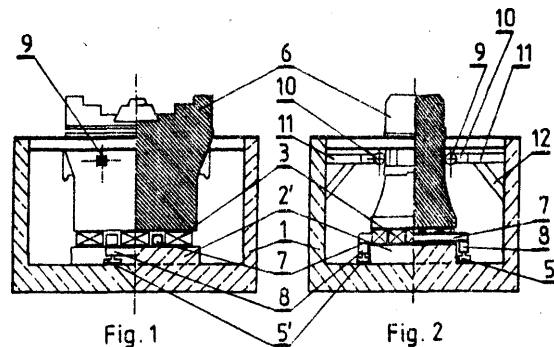

elementy przewodzące /9/ azobota /6/ awą powierzchnią dolną styka się bezpośrednio z powierzchnią wsporczą jednostek zespołu elementów wibroizolacyjnych /3/ /14 zastrzeżeń/

fe1) B21K A1 (21) 265570 (22) 87 05 06

politechnika Lubelska, Lublin
Brodziński Andrzej

(54) Sposób kształtowania kluczy nasadowych metodą kucia, zwłaszcza na młocie matrycowym i matryca do wykonywania kluczy nasadowych metodą kucia

(57) Sposób polega na odcięciu materiału i ogrzaniu materiału do temperatury kucia, a następnie kształtowaniu zarysu zewnętrznego i otworu tylko w górnej matrycy, przy czym płaszczyzna podziału ogranicza zarys dolnej powierzchni wykonywanego detalu. Matryca ma w części górnej /2/ stempel /3/ kształtujący otwór lub otwory oraz wkładkę /4/ formującą zarys zewnętrzny klucza z pochylemiami technologicznymi $< 1 : 10$ w kierunku górnej matrycy /2/, umieszczoną w pierścieniu /5/ dociskowym nacowanym do górnej matrycy /2/. Część dolna /1/ matrycy jest płaska. /3 zastrzeżenia/

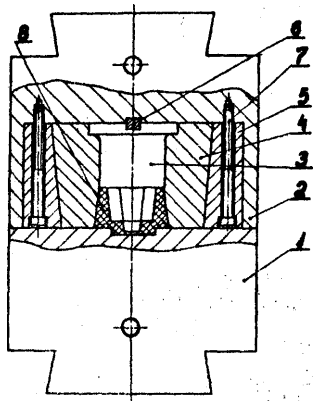

4 (51) B22C A2 (21) 269220 (22) 87 12 02

(71) Instytut Odlewnictwa, Kraków
(72) Kłodnicki Stanisław, Kluza Kazimierz, Olszowski Tadeusz, Baliński Andrzej, Moniowski Wiesław, Skotnicki Edward, Hupert Roman

(54) Kompozycja utwardzająca do mas formierskich lub rdzeniowych i masa formierska lub rdzeniowa

(57) Kompozycja według wynalazku jest mieszanina kwasów arylobenzenosulfonowych, monochlorobenzenosulfonowych, polichlorobenzenosulfonowych i/lub aloksybenzenosulfonowych w roztworze wodnym. Ilość kwasów arylobenzenosulfonowych w mieszaninie stanowi 50-80% wagowych, łączna ilość kwasów pozostałych 1-10% wagowych, a resztę stanowi woda. Masa według wynalazku składa się z piasku kwarcowego, ze spoiwa w postaci żywicy mocznikowo-formaldehydowo-furfurylowej lub fenolowo-formaldehydowo-furfurylowej lub fenolowo-formaldehydowej i z utwardzacza, którym jest wodny roztwór mieszaniny kwasów arylobenzenosulfonowych, monochlorobenzenosulfonowych, polichlorobenzenosulfonowych i/lub aloksylobenzenosulfonowych. Ilość utwardzacza stanowi 10-100% ilości spoiwa. /2 zastrzeżenia/

4 (51) B22D A1 (21) 264972 (22) 87 04 03

(71) Politechnika Poznańska, Poznań
Zakłady Przemysłu Metalowego H.Cegielski, Odlewnia Żeliwa, Srem, Zakłady Pomiarowo-Badawcze Energetyki "EnerGOPOMIAR", Gliwice

(72) Ignaszak Zenon, Baranowski Adam, Konieczny Andrzej, Grześkowiak Andrzej, Wośkowiak Bolesław, Hycnar Jan

(54) Sposób zagęszczania żużla w kadzi odlewniczej, zwłaszcza ze stopami żelaza i koagulator żużla, zwłaszcza dla stopów żelaza

(57) Sposób zagęszczania żużla w kadzi odlewniczej charakteryzuje się tym, że jako koagulator żużla do kadzi wprowadza się suche mikrosfery, uzyskiwane z odpadowych popiołów elektrownianych, mające postać mikrokulek o kilku mikronowym czerepie wypełnionych gazami obojętymi N_2 i CO_2 . Mikrosfery koagulujące żużel wprowadza się do kadzi w ilości korzystnie od 0,03 do 0,10% w stosunku do masy metalu. Korzystnie jest, gdy mikrosfery mają średnicę od 60 do 400 μm . Korzystnie jest również, gdy mikrosfery mają gęstość nasypową około 400 kg/m^3 . /7 zastrzeżeń/

4 (51) B23C A1 fe1) 264973 (22) 87 04 03

(71) Zachodni Okręg Energetyczny Zespół Elektrowni Dolna Odra, Nowe Czarnowok/Gryfina

(72) Wesołowski Włodzimierz

(54) Urządzenie do frezowania uszczelnień labiryntowych komór parowych turbin

(57) Istota urządzenia do frezowania uszczelnień labiryntowych komór parowych turbin, według wynalazku, mającego zastosowanie przy remontach turbin napędzających generatory energetyczne, polega na tym, że ma podstawę /1/, na której jest obrotowo zamocowany korpus /2/ połączony z przekładnią napędową /3/. W korpusie jest utwierdzona tuleja /5/ z osadzoną przesuwnie belką /8/, na której to belce jest zamocowana obudowa /11/ z przesuwną tuleją zawierającą obrotowo osadzoną oś z samocentrującym uchwytem /15/ o regulowanym położeniu w kierunku pionowym. /4 zastrzeżenia/

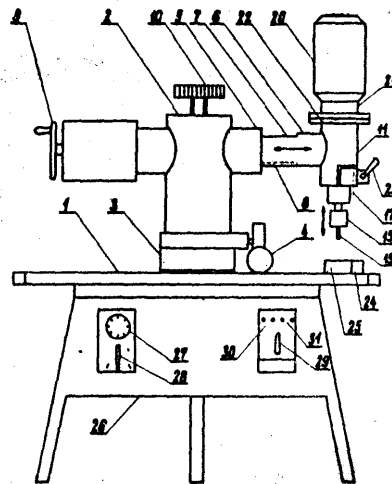

4 (51) B23F A1 (21) 265189 (22) 87 04 14

(71) Zakłady Urządzeń Okrętowych "Hydroster",
Gdańsk, Ministerstwo Hutnictwa i Przemysłu
Maszynowego

(72) Sieniawski Bohdan, Łukaszuk Jacek

(54) Dłutownica do obwodniowego dłutowania
uzebień w nieokrągłych kołach zębatych

(57) Na stole /3/ obrotowym dłutownicy pod płytą /1/ współśrodkowo jest zamocowane zębate koło /4/ napędowe, które przez pośrednie koło /5/ napędza koło /12/ do obrotu tarczowej krzywki /6/ wymuszającej przesuw wzorcowego koła /8/ po płycie /1/ stołu /3/ wzdłuż stycznej do dłutaka /10/. Z płytą /1/ stołu ustawioną na nieruchomym korpusie /2/ dłutownicy jest obrotowo złączona tarczowa krzywka /6/ umiejscowiona powyżej listwy /7/.
/3 zastrzeżenia/

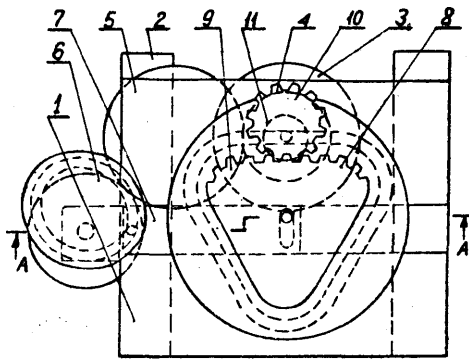

4 (51) B23K A1 (21) 264975 (22) 87 04 03

(71) Gdyńskie Przedsiębiorstwo Budownictwa
Przemysłowego, Gdynia(72) Kotłowski Kazimierz, Królikowski Lech,
Mazur Ryszard(54) Układ biegu jałowego spawarki

(57) Układ biegu jałowego spawarki, składający się z układu /1/ zasilającego, układu /2/ roboczego spawarki, charakteryzuje się tym, że w układzie /3/ przekaźnika czasowego, usytuowany jest kontaktron /K/, którego styk połączony jest z układem /1/ zasilającym, katoda diody /D9/, katoda diody /D3/ i katoda diody /D4/, kolektorem tranzystora /T1/ i kolektorem tranzystora /T2/, stykiem roboczym przekaźnika /P3/ oraz układem /2/ roboczym spawarki. Drugi styk kontaktronu /K/ połączony jest z zaciskiem dodatnim kondensatora /C2/ i z zaciskiem roboczym przekaźnika /P2/.
/1 zastrzeżenie/

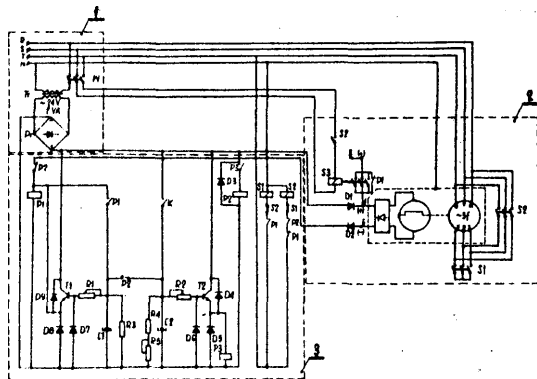

4 (51) B23K A1 (21) 265120 (22) 87 04 10

(71) Zakłady Urządzeń Chemicznych "Metalchem",
Kościan, Ministerstwo Przemysłu Chemicznego i Lekkiego, Warszawa

(72) Węgrzyn Jan

(54) Sposób spawania pasa miedzianego
z elementem stalowym

(57) Sposób spawania według wynalazku polega na odpowiednim przygotowaniu krawędzi pasa miedzianego poprzez wykonanie podcięć o wymiarze 20 do 25 ram i spawaniu otuloną elektrodą miedzianą pochyloną w kierunku krawędzi pasa miedzianego. Spawanie wykonuje się na elementach ustawionych pod kątem 45 stopni.
/1 zastrzeżenie/

4 (51) B23K A1 (21) 265268 (22) 87 04 16.

(71) Fabryka Maszyn Wiertniczych i Górniczych
"GLINIK", Gorlice

(72) Eilmes Jerzy

(54) Przyrząd do ustawiania elementów
przed spawaniem

(57) Przyrząd według wynalazku charakteryzuje się tym, że na podstawie /1/ w miejscach z rowkami ma umieszczone wsporniki /3/, na których znajdują się co najmniej dwa ustawiaiki /4/ z zespołem klinowym. Klipy /8/ zespołu klinowego posiadają występ /9/ bazujący i występ /10/ do demontażu. Obok ustawiaików /4/ znajdują się co najmniej dwie zwornice /11/.
/2 zastrzeżenia/

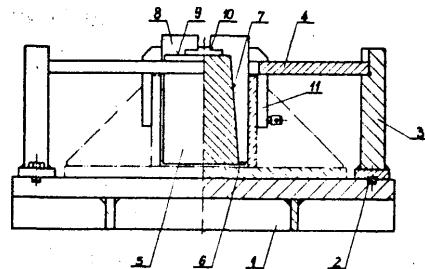

4 (51) B23K A1 (21) 265434 (22) 87 04 30

(71) Politechnika Warszawska, Warszawa

(72) Doroszuk Andrzej, Chojnacki Maciej
Lemanowicz Jerzy, Lewenstein Krzysztof(54) Układ regulacji naciągu elektrody
drutowej

(57) Układ regulacji naciągu zawiera zespół czujników naciągu /CNE/ elektrody /Ed/, połączony z układem regulacji prędkości obrotowej /RS2/ poprzez układ sumujący /US/. Drugie wejście tego układu /US/ połączone jest

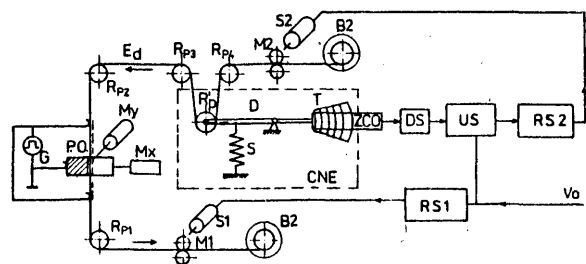

z układem wartości zadanej /Vo/, który połączony jest także z drugim układem regulacji **redkości** obrotowej /R31/ drugiego silnika /S1/ przewijającego elektrodę drutową.
/1 zastrzeżenie/

4 (51) B23P A1 1) 265050 (22) 87 04 06

(71) Instytut Obróbki Skrawaniem, Kraków
f12; Wszołek Janusz, Musiałek Krzysztof,

(54) Sposób wykonywania elektrod wzorcowych do elektroerozyjnego drążenia matryc elektrod spawalniczych

(57) Wynalazek rozwiązuje zagadnienie wyeliminowania zabiegu strugania elektrod wzorcowych.

Sposób charakteryzuje się tym, że na drodze obróbki mechanicznej wykonuje się elektrodę pierwotną, którą następnie drąży się metodą obróbki elektroerozyjnej matrycę wzorcową, przez którą przepycha się elektrody wzorcowe **służące do drążenia** matryc produkcyjnych.
/1 zastrzeżenie/

4 (51) B23P A1 (21) 265309 (22) 87 04 21

(71) Gwarectwo Mechanizacji Górnicza
"POLMAG, Fabryka Sprzętu i Narzędzi
Górnich im. Gen.K. Swierczewskiego,
Katowice
f12) Wasylczek Zenon

(54) Sposób wykonywania górniczych wiertel dzielonych

(57) Wynalazek rozwiązuje zagadnienie wykorzystania nie zużytych nadmiernie żerdzi górniczych wiertel niedzielonych.

Sposób według wynalazku polega na odcięciu zużytej główki od wiertła niedzielonego z przygotowanym w procesie jego wytwarzania stożkiem **osadczym** /5/ na jego żerdzi /1/ i osadzeniu na tym stożku /5/ nowej oddzielnej główki /6/.
/1 zastrzeżenie/

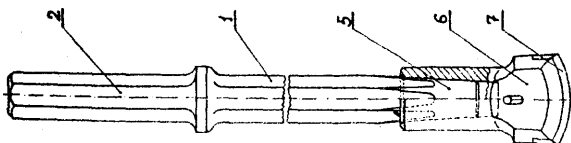

4 (51) B23P A2 fe1) 270430 (22) 88 02 01

(71) Politechnika Łódzka, Łódź
Ministerstwo Edukacji Narodowej
f12) Haś Zdzisław, Bryl Alojzy

(54) Sposób regeneracji kompensacyjnego sprzęgła przegubowego

(57) Sposób regeneracji kompensacyjnego sprzęgła przegubowego, polega na tym, że usuwa się zużyte igielce z łożyska panewki i na ich miejscu umieszcza się stalowy lub żeliwny pierścień uprzednio poddany obróbce **cieplno-chemicznej** na drodze azotowania gazowego lub azotowania gazowego oraz wprowadza się substancję smarującą, względnie na miejscu igielce umieszcza się stalowy lub żeliwny pierścień uprzednio pokryty warstwą dwusiarczku wolframu i/lub molibdenu i następnie poddany

obróbce **cieplno-chemicznej** na drodze azotowania gazowego lub azotowania gazowego,
/2 zastrzeżenia/

4 (51) B23Q A1 (21) 265576 (22) 87 05 08

(71) Centrum Badawczo-Konstrukcyjne
Obrabiarek, Pruszków
Dzierżkowski Adam

(54) Szczęki chwytowe podajnika narzędzi obrotowych

fel) Szczęki chwytowe /1 i 2/ współpracują względem siebie **nożycowo** i osadzone są na wspólnej 031. Szczęki wyposażone są w kołki /5 i 6/ współdziałające z rowkiem /7/ ukształtowanym w elemencie **suwliwym** oraz zaopatrzone są w elementy /10 i 11/, zabezpieczające oprawkę narzędziową /12/ przed obrotem w stanie, gdy **szczęki /1i2/ są zamknięte**.
/1 zastrzeżenie/

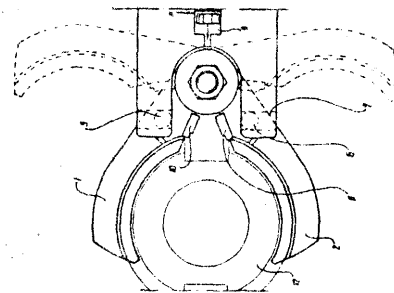

4 (51) B24B A1 1) 265006 (22) 87 04 03

(71) Ośrodek Badawczo-Rozwojowy Gospodarki
Remontowej Energetyki, Wrocław
f12) Pazurek Kazimierz

(54) Urządzenie do regeneracji i siedlisk zasuw klinowych i równoległych

(57) Urządzenie według wynalazku charakteryzuje się tym, że ma korpus /1/, w którym umieszczona jest przekładnia planetarna, której wałek zębaty połączony jest z silnikiem napędowym przekładni, a satelity połączone są z wałkiem ślimakowym /6/ współpracującym ze ślimacznica /7/ osadzoną na osi /8/ połączonej z mimośrodem /9/ napędzającym poprzez nakrętkę /10/ i śrubę /11/ suport krzyżowy /12/ połączony z tuleją **zaciśkową** /16/, w której osadzone jest wrzeciono /17/ z zamocowaną na nim ściernicą /18/ zataczającą okrąg o żądanym promieniu odpowiadającym średnicy pierścienia obrabianego.
/4 zastrzeżenia/

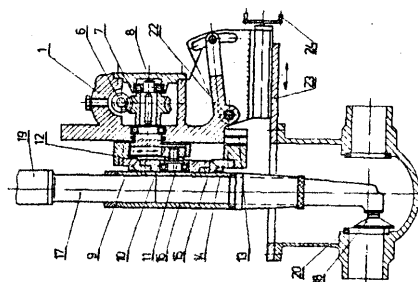

4 (51) B25B A (21) 265064 (22) 87 04 07

(71) Krajowy Związek Chemicznych Spółdzielni Pracy "Chemitex", Ośrodek Technologii Gumy, Szczecin, Spółdzielnia Pracy "Chemik", Police

(72) Perkowski Waclaw, Dudka Heronim, Strawa Tadeusz

(54) Sposób zakładania tulei gumowych na wrzeciono krajarki oraz sposób spychania tulei w trakcie cięcia uszchelek

(57) Sposób zakładania tulei gumowych na wrzeciono krajarki oraz sposób spychania tulei w trakcie cięcia uszchelek weka charakteryzuje się tym, że między końcówką wrzeciona /2/ a tuleją gumową /3/ wprowadza się sprężone powietrze poprzez komorę /6/ i przewód powietrzny /5/ po otwarciu zaworu /12/ dźwignią /14/, a w trakcie cięcia sprężone powietrze podawane jest z komory /6/ po otwarciu zaworu /11/ dźwignią /13/ i dalej podawane jest przewodem /5/ do końcówki wrzeciona /2/ pod tuleją gumową /3/. /2 zastrzeżenia/

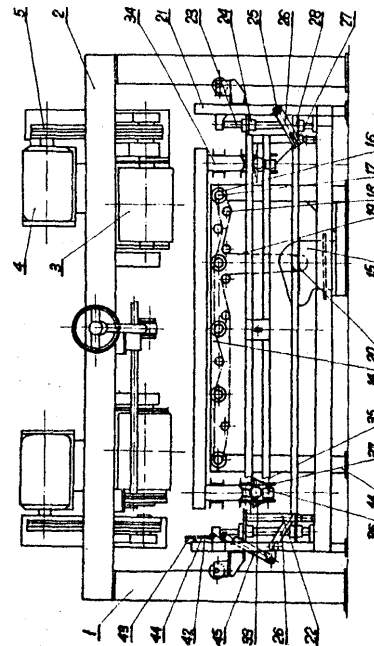
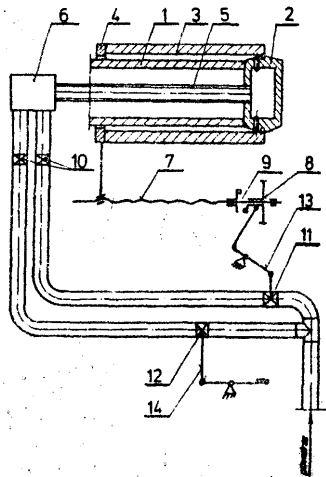

4 (51) B27D E01B A1 (21) 265551 (22) 87 05 06

(71) Ośrodek Badawczo-Rozwojowy Przemysłu Maszynowego Leśnictwa, Wrocław

(72) Dronsejko Gustaw, Chrzanowski Lech

(54) Frezarka do podkładów kolejowych

(57) Frezarka zawiera ramę bramową /1/ z głowicami frezarskimi /3/ i belkami oporowymi do regulowania głębokości frezowania. Wewnątrz ramy /1/ ustawiony jest przenośnik wałkowy, napędzany /14/ i urządzenie podające, utworzone z ramy stałej /21/ i ramy przesuwnej, osadzonej w ramie /21/ na czterech siłownikach - prowadnicach pionowych hydraulicznych /23/, /24/. Na ramie przesuwnej ustawiony jest na prowadnicach /33/, przejezdnie w kierunku poprzecznym, wózek /34/ z urządzeniem zaciskowym podkładu, utworzonym z belki oporowej i dwóch dźwigni dwuramiennych wychylanych siłownikami hydraulicznymi. W ramie stałej /21/ umieszczony jest mechanizm /42/, /43/, z wyłącznikiem krańcowym /44/, wychylany siłownikiem hydraulicznym /45/. /5 zastrzeżeń/

4 (51) B27M A1 (21) 269712 (22) 87 12 23

(71) Pracownie Konserwacji Zabytków, Oddział Badań i Konserwacji, Warszawa

(72) Chrzanowski Andrzej, Oleszkiewicz Jacek

(54) Sposób nasycania materiałów porowatych, zwłaszcza drewna budowlanego i zabytkowego

(57) Sposób nasycanie w warunkach poligono-nych impregnatem na gorąco polega na tym, że impregnat umieszcza się we wkładce tamponowej, która jest dociskana do nasycanej powierzchni przy pomocy okładziny zewnętrznej w postaci elastycznej tkaniny elektroprowadzącej, koca grzejnego lub elektrycznie ogrzewanych, sztywnych płyt cienkościennych. /6 zastrzeżeń/

4 (51) B28B A1 (21) 265364 (22) 87 04 23

(71) Gliwickie Przedsiębiorstwo Budownictwa Węglowego, Gliwice

(72) Czardybon Jacek, Czarny Władysław, Gawlik Jerzy, Gawlista Henryk, Pawlak Rafał

(54) Pomieszczenie składowiskowe kruszywa z urządzeniem grzeijnym do jego rozmrażania

(57) Pomieszczenie wykonane w kształcie prostopadłościanu ma ścianę poprzeczną /1/ i dwie ściany podłużne, natomiast od czoła ma wykonany w górnej części ściany szczytowej segment ścienny 23/ do wysokości /h/. Wewnątrz

podwieszony jest do nośnej konstrukcji **stropowej** nad całą powierzchnią promieniujący zestaw grzejny /4/, a w rogowej części, przy **ścianie** poprzecznej /1/, zlokalizowany jest **stół** zasypowy /5/ kruszywa /6/, podawanego do **betonowni** /7/. Nadto pod stropem umieszczone jest urządzenie suwnicowe działające na całej długości /1/, którego wózek wyposażony jest w chwytak transportowy /10/. /1 zastrzeżenie/

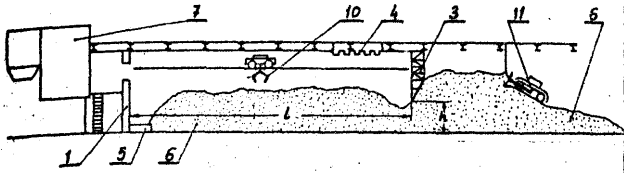

4 (51) B28B A2 (21) 270483 (22) 88 02 05

) Biuro Projektów Przemysłu Betonów "Biprodex", Warszawa
(72) Białecki Fabian

(54) Sposób wytwarzania strunobetonowych podkładów kolejowych

fefl Sposób polega na tym, że do stanowiskowej formy bateryjnej wstawia się ruszt sprężający z dnem **profilowanym** mającym otwory na dybie i ze strunami sprężonymi, a następnie umieszcza się w formie tarcze rozdzielcze i wypełnia się ją masą betonową, po czym wypełnioną formę poddaje się wibracji przy pomocy wibratorów **zamocowanych** do płyty łączącej poszczególne koryta w **formie**. Po zawibrowaniu wyjmuje się ruszt sprężający z elementem betonowym i po **usunięciu** tarcz rozdzielczych przenosi się ruszt z elementem na stanowisko **spiętrzania**, gdzie następuje przygotowanie uformowanych elementów do obróbki termicznej. /1 zastrzeżenie/

4 (51) B29C A1 fe1) 264977 fe1j) 87 04 03

(Wolbromskie Zakłady Przemysłu Gumowego "Stomil", Wolbrom
Instytut Przemysłu Gumowego "Stomil", Piastów

(2) Cygnarowski Henryk, G lanowski Bogdan, Habryń Edward, Kur Kazimierz, Olszewski Jerzy, Cieślak Roman, Biczek Józef, Zych Jan, Palczewski Mieczysław, Gwizdański Marek

(54) Forma wtryskowa do wytwarzania cienkościennych artykułów gumowych, o skomplikowanym kształcie

67) 'Wynalazek dotyczy formy wtryskowej, do wytwarzania cienkościennych **artykułów** gumowych o skomplikowanym kształcie, mających zastosowanie do części twarzonej w ochronie górnych dróg oddechowych. **Forma** jest wyposażona w popychacze **poziome** /13/ posiadające w **tylnej** części nacięty profilowy rowek /14/, przy czym profilowy rowek /14/ jest równoległy do **osi poziomej** na wymaganym odcinku, natomiast w części końcowej przechodzi w linie **śrubowa**, której kat. pochyleń jest większy od kąta **amohamownego**. /1 zastrzeżenie/

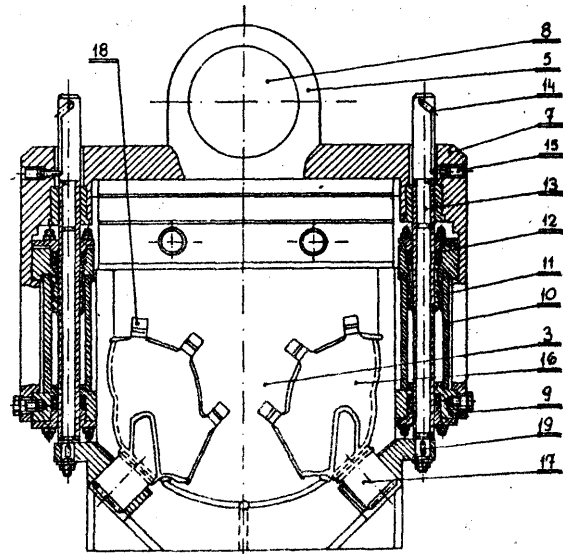

4 1) B29C A1 1) 2 (22) 87 04 21

) Politechnika Warszawska, Warszawa
(2) Krzemiński Jerzy, Umięcki Tadeusz, Olczyk Paweł, Szafranski Eugeniusz

(54) Sposób łączenia rur z mas plastycznych

(57) Zgodnie z **wynalazkiem**, na końcówkę rury /2/ o pofalowanym zarysie zewnętrznym naciąga się cylindryczną uszczelkę /3/ o długości równej co najmniej połowie średnicy zewnętrznej tej rury i dopiero na nią **naciąga** się podgrzaną do **temperatury mięknięcia** końcówkę drugiej rury /1/ o prostym zarysie **zewnętrznym**. /1 zastrzeżenie/

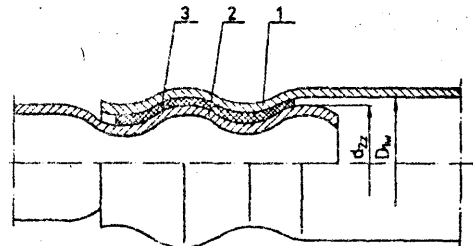

4 (51) B29D A1 (21) 265236 (22) 87 04 17

5) Rychlica Waldemar, Warszawa

(54) Sposób wytwarzania elementów ozdobnych

(57) Przedmiotem wynalazku jest sposób wytwarzania elementów ozdobnych bez konieczności wykonywania specjalnych form. Sposób według wynalazku polega na tym, że kształtki elementów ozdobnych wyciska się z folii **poliestrowej**, korzystnie **nieprzezroczystej**, metoda próżniowa w temperaturze **85°-180°C** w próżni o podciśnieniu $9 \cdot 10^{-2}$ Tr, a następnie folie obustronnie **metalizują** się **aluminium** w **próżni** o podciśnieniu 10^{-3} - 10^{-6} Tr, suszy i natrykuje się jednostronnie od strony wewnętrznej lakierem bezbarwnym lub kolorowym w celu **utwardzenia**. Następnie z folii wykrawa się poszczególne elementy i montuje metodą tradycyjną w konkretne wyroby ozdobne. /1 zastrzeżenie/

4 (51) B29C A1 (21) 265278 (22) 87 04 17

(71) Ośrodek Badawczo-Rozwojowy Maszyn
i Urządzeń Chemicznych "Metalchem"
(72) Zenkiewicz Marian

(54) Sposób aktywowania powierzchni folii tworzywowej x urządzenia do aktywowania powierzchni folii tworzywowej

(57) Proces aktywowania realizuje się w ciągu technologicznym wytwarzania folii rękawowej w obecności wytwarzającego się w czasie wyładowań koronowych ozonu, którego strefę oddziaływania zamyka się wewnątrz rękawa folii i którym dodatkowo utlenia się zaktywowaną powierzchnię folii.

Elektroda /1/ niskiego napięcia mocowana jest no wsporniku /3/ przytwierdzonym do głowicy /4/ wytłaczarki 1 umieszczona jest wewnątrz rękawa /5/ wytłaczanej folii. Na wsporniku /3/, po obu stronach elektrody /1/ osadzone są dwa pierścienie prowadzące rękaw /5/ folii.

Na zewnątrz rękawa /5/ umocowana jest pierścieniowa elektroda /9/ wysokiego napięcia wykonana z materiału ceramicznego z umieszczonym wewnątrz rdzeniem metalowym. Rdzeń połączony jest galwanicznie z zaciskiem /11/ wysokiego napięcia transformatora /7/.

/5 zastrzeżeń/

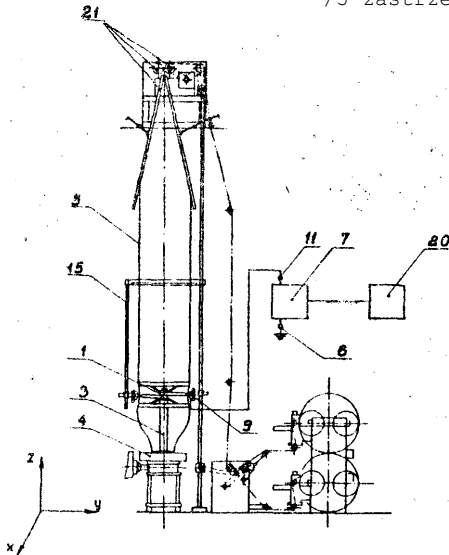

4 (51) B29C A1 (21) 265404 (22) 87 04 27

(75) Mysłowski Włodzimierz, Bielsko-Biała,
Miśta Bogdan, Bielsko-Biała, Kwasek
Jerzy, Bielsko-Biała

(54) Sposób formowania elementów ze styropianu i urządzenie do stosowania tego sposobu

(57) Sposób charakteryzuje się tym, że w uszczelnionej w linii podziału formie wytwarza się podciśnienie poprzedzające podanie pary wodnej, przy czym czas utrzymywania podciśnienia jak również parowania jest tym dłuższy im element jest większy, a rozformowanie elementu następuje po wyrównaniu ciśnienia wewnętrznego w formie z ciśnieniem atmosferycznym. Urządzenie ma zasobnik /11/ granulatu wstępnie spienionego styropianu połączony rozłącznie z otworem zasypowym /6/ formy składającej się co najmniej z dwóch części, których powłoka ma rozmieszczone dysze ssące /1/ i dysze parowe /12/. Przynajmniej jedna

z dysz /7/ lub /12/ połączona jest z atmosferą przy pomocy zaworu /18/, a dopływ pary i połączenie ze źródłem podciśnienia odcinane jest zaworami /14/ i /5/. /5 zastrzeżeń/

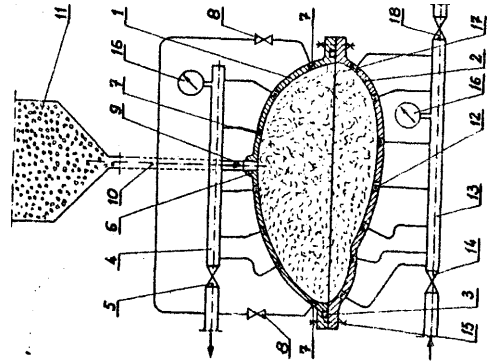

4 (51) B29D A1 1) 264978 (22) 87 04 03

ft] Wolbromskie Zakłady Przemysłu Gumowego
"Stomil", Wolbrom
Ministerstwo Przemysłu Chemicznego
i Lekkiego
Osuch Ryszard, Głanowski Bogdan,
Kur Kazimierz

(54) Głowica do naprężania sznurka zwłaszcza przy konfekcjonowaniu węży tkaninowo-gumowych

(57) Wynalazek dotyczy głowicy do naprężania sznurka zwłaszcza przy konfekcjonowaniu węży tkaninowo-gumowych mająca zastosowanie w przemyśle motoryzacyjnym. Celem wynalazku jest głowica wyposażona w stały ślizg /3/ z oczkiem prowadzącym /4/ i w promieniowy ślizg /8/ zamontowany na wahliwej dźwigni /7/ osadzonej na sworzniu /6/ z regulowanym obciążnikiem /9/ ustalonym pokrętkiem śrubowym /10/, przy czym do korpusu /1/ przytwierdzony jest zestaw w układzie labiryntowym stałych profilowych rolek /2/ za którym usytuowany jest szczelinowy przewodnik /12/.

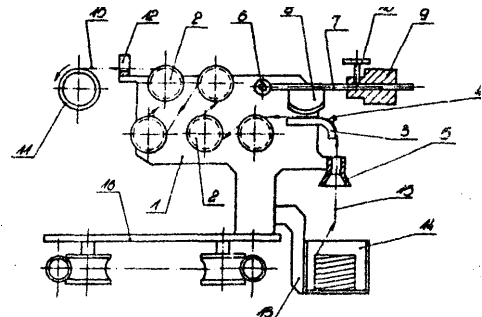

4 (51) B32B A1 1) 265116 (22) 87 04 09

(71) "METALPLAST" Kombinat Produkcji i Montażu
Lekkiej Obudowy, Oborniki Wlkp.
(72) Karmelita Piotr, Nowak Leszek,
Żychliński Marek, Miąkas Jerzy

(54) arstwowa płyta osłonowa zwłaszcza dla potrzeb chłodnictwa oraz złącze warstwowych płyt osłonowych zwłaszcza dla potrzeb chłodnictwa

(57) warstwowa płyta osłonowa zawiera poliuretany /1/ i dwie metalowe okładziny

/2/ przylegające trwała do rdzenia /1/, których boczne krawędzie /4/ są podgięte do wnętrza płyty i tworzą w ten sposób dwie pary listew /7/, /8/ o przekroju poprzecznym w kształcie spłaszczonyj litery "U" i mają przelotowe otwo- ry /9/, /10/ /11/ rozmieszczone współosiowo na całej ich długości, przy czym w obszarach obrzeży /3/ równoległe do bocznych krawędzi /4/ jej okładziny /2/ są odgięte skośnie w kierunku środka płyty o kąt ostry najlepiej równy 45 stopni tak, że tworzą listewki /5/. Natomiast złącze każdych dwóch płyt charakteryzuje się tym, że jako łączniki listew /7/ /8/ zawiera szereg wielkowiwarowych śrub /13/ z nakrętkami /15/ i przyporządkowane każdej śrubie /13/ dwie tuleje /17/, każda z kołnierzem /18/ i osłoną /19/ z kapturkiem /20/ oraz dwie podkładki /21/.

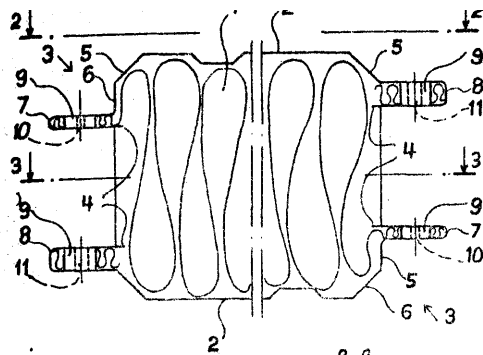
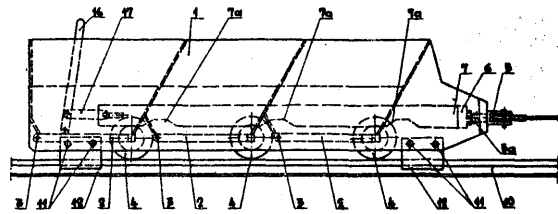

Fig. 7

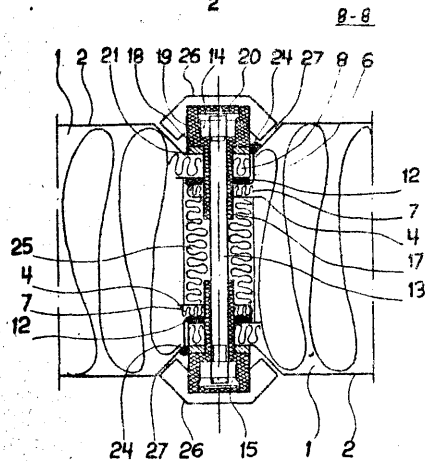

Fig. 8

4 (51) B63B A1 (21) 265024 (22) 87 04 06

frl) Stocznia Szczecińska im. A. Y/arskiego, Szczecin
 (72) Anosowicz Zbigniew, Pianko Edward, Dębicki Zdzisław, Łożyński Jacek, Wdowiak Zenon

(54) Wielkogabarytowa furta dziobowa statku

(57) Wynalazek rozwiązuje problem skonstruowania sztywnej i szczelnej wielkogabarytowej furty dziobowej statku, przeznaczonego do przewozu środków transportu kołowego lub małych jednostek pływających. Furta według wynalazku zbudowana jest ze skrzydeł /1/ zawieszonych na zawiasach, których osie IM leżą w liniach prostych, równoległych do płaszczyzny symetrii statku oraz skośnie do płaszczyzny podstawowej statku. Pokład ładunkowy /6/ zakończony jest progiem /5/, którego prosta krawędź jest prostopadła do płaszczyzny symetrii statku i rozciąga się od poszycia jednej burty do poszycia drugiej, przeciwległej burty. Skrzydła /1/ furty mają utworzone szczelne zbiorniki /3/ rozciągające się od dolnego obrzeża skrzydła furty i poniżej wodnicy /W/ pływania, a kończące się powyżej tej wodnicy pływania. Uszczelnienia furty biega wzdłuż linii prostych łamanych i składają się z uszczelki /21/, /22/, /23/, /24/ przy czym uszczelki /22/ biega między poszyciem kadłuba /8/ i obrzeżem skrzydła furty. Uszczelka /23/ biega w płaszczyźnie symetrii statku między górnymi krawędziami zbiornika /3/ a inna uszczelka biega między górnymi, tylnymi krawędziami zbiorników i krawędzią progu /5/. Uszczelki /24/ biega między poszyciem kadłuba statku a obrzeżem skrzydeł furty na odcinkach między uszczelkami /22/ i krawędzią progu /5/.

4 (51) B61D A1 (21) 265325 (22) 87 04 23

1) Gwarectwo Budownictwa Górniczego w Katowicach, Zakład Robót Górniczych, Mysłowice
 2) Gąsior Stanisław, Swierz Franciszek, Nowak Jerzy, Bielecki Stanisław, Swierz Michał

(54) Samowładowczy wóz kopalniany

(57) Samowładowczy wóz kopalniany z dennym opróżnianiem urobku wyposażony jest w hamulce utworzone z obsad /12/, wewnątrz których umieszczone są na klinowych biegniach szczęki boczne wraz z sworzniami, na których osadzone są szczęki czołowe. Zaciśnięcie szczęk hamulcowych o główkę szyny /10/ następuje na skutek obniżenia się skrzyni wozu /11/, wywołanego przesunięciem listwy /7/, której wycięcia /7a/ powodują poprzez rolki obrót kłap /2/ wraz z zestawami kołowymi IM.

/1 zastrzeżenie/

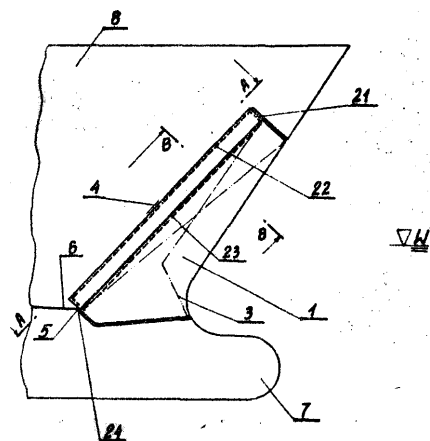

4 (51) B63H A1 (21) 265315 (22) 87 04 22

(71) Przedsiębiorstwo Budownictwa Wodnego,
Tczew

(72) Rybarczyk Bolesław, Wrycza Tadeusz

54) Układ chłodzenia silnika napędu głównego i innych silników spalinowych napędów pomocniczych na statkach, zwłaszcza lodołamaczach rzecznych

(57) Układ chłodzenia według wynalazku charakteryzuje się tym, że chłodnica poszyciowa IM jest dołączona na wyjściu poprzez ustawione w szereg trójdrogowe kurki /K₁/ i /K₂/ do króćca ssącego pierwszej cyrkulacyjnej pompy /2/, oraz równolegle poprzez termostat /3/ do trójdrogowego kurka trzeciego /K₃/, umieszczonego na wejściu do chłodnicy poszyciowej /1/. Kurek /K₃/ ma jeden wylot przyłączony do króćca

obiegu klasycznego chłodzenia lub do króćca zrzutowego wody zaburtowej /4/ a drugi wylot przyłączony do króćca zasilającego zbiornika cyrkulacyjnego /5/ wewnętrznego obiegu wody chłodzącej. Zbiornik /5/ ma wylot przyłączony równolegle do termostatu /3/ oraz do pierwszej wylotu trójdrogowego kurka czwartego /K₄/, przyłączonego wlotem do wylotu wody gorącej z silnika napędu głównego /6/. Jest on połączony poprzez chłodnicę dwuprzepływową oleju /7/ z króćcem tłocznym pierwszej cyrkulacyjnej pompy /2/. Trójdrogowy kurek czwarty /K₄/ ma

drugi wylot dołączony poprzez odcinający dwudrogowy zawór /Z₃/ do wylotu pieca centralnego ogrzewania wodnego /8/, mającego wlot przyłączony równolegle, w nitce pierwszej poprzez odcinający zawór /Z₁/ do króćca tłocznego

drugiej cyrkulacyjnej pompy wody ciepłej /9/ w nitce drugiej do instalacji wody ciepłej /10/ i w nitce trzeciej do instalacji centralnego ogrzewania wodnego /11/. Króciec ssawny drugiej cyrkulacyjnej pompy /9/ jest poprzez odcinający zawór /Z₆/ dołączony do wylotu

zbiornika cyrkulacyjnego /5/, 8 drugi wlot trójdrogowego kurka /K₂/ jest dołączony do przewodu ssawnego /12/. Obydwa wloty trójdrogowego kurka /K₁/ są dołączone odpowiednio do komory zbiorczej pełnej pojemności chłodnicy poszyciowej /1/ i do komory o zmniejszonej pojemności. /1 zastrzeżenie/

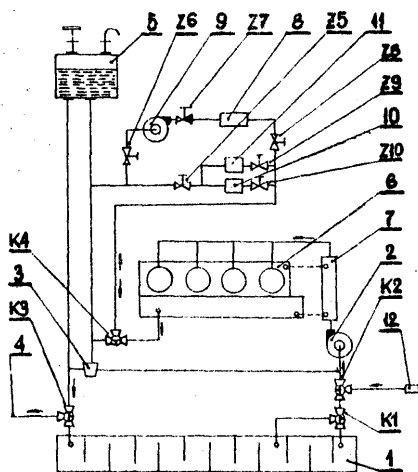

4 (51) B64C A3 (21) 264955 (22) 87 03 31

(71) "KONSUPROD-SUED" Przedsiębiorstwo
Polonijno-Zagraniczne w Polsce,
Spółka z O.O., Bielsko-Biała(72) Kurbiel Adam, Gębala Wiesław, Fołtyn
Jan, Uczniak Jan

(54) Samolot kategorii ultralekki

(57) Samolot kategorii ultralekki posiada pylon /1/ zaopatrzony w owiewek /61/, który osłania awaryjny opadowy zbiornik paliwa /62/ z pływowskazem /63/ usytuowanym w osi symetrii owiewka, przylaminowany do niego od wewnątrz, zaś sam owiewek /61/ przylaminowany jest wzdłuż obrzeża do pylonu /7/. Awaryjny opadowy zbiornik paliwa /62/ połączony jest przewodem doprowadzająco-odprowadzającym /64/ z trójkątnym /65/ a ten z króćcem gaźnika i pompą paliwowa, oraz posiada przewód odpowietrzający /66/. Na przewodzie doprowadzająco-odprowadzającym paliwo /64/ zainstalowany jest dwupołożeniowy zawór /67/ zaś w ścianie owiewka wziernik /68/ dla jego kontroli. Ponadto w tylnych narożach pylonu wykonane są szczeliny /69/ zaopatrzone w kierownice /70/ kierujące powietrze na cylinder silnika usytuowany za pylonem /71/.

/5 zastrzeżeń/

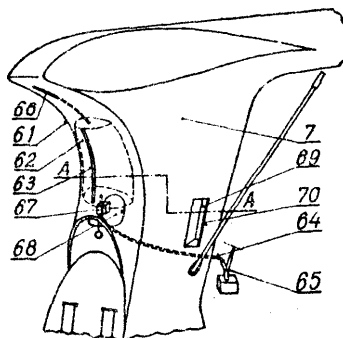

4 (51) B65B A1 (21) 265197 (22) 87 04 15

Biuro Projektów Przemysłu Szklarskiego
i Ceramicznego "Witrocerprojekt",
Warszawa

(72) Bąkowski Aleksander, Cybulski Julian

(54) Wa fiaworkująca

(57) W konstrukcji wagi według wynalazku rozwiązano zagadnienie wyeliminowania wpływu bezwładności mechanizmów wagi na dokładność ważenia i uzyskano możliwość precyzyjnego odważania wsypywanej porcji. Na wadze według wynalazku znaczna część ważonej masy najpierw równoważona jest mechanicznie wzorcami masy bez wskazań wielkości ciężaru a następnie

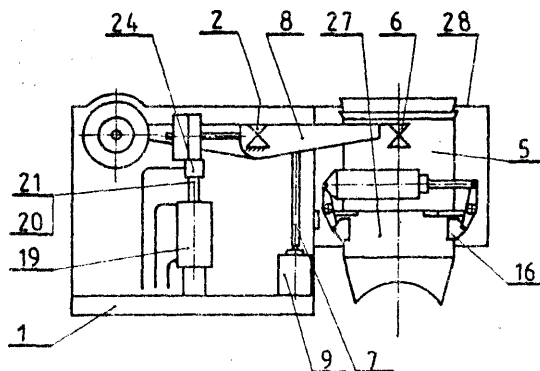

pozostała część równoważona jest czujnikiem tensometrycznym, którego obciążenie mierzone jest za pomocą elektronicznego sterownika przetwarzającego sygnał analogowy na wskazania cyfrowe odpowiadające aktualnej masie surowca w worku.

Sterownik analizuje obciążenie porównując je z wartością zadanej porcji i steruje urządzeniami podawania surowca do wagi. Waga składa się z korpusu /1/, zespołu dźwigni zawieszonych do korpusu za pomocą przegubów krzyżowych /2/ leża zasypowego /5/, popychacza /7/ połączonego z czujnikiem tensometrycznym /9/, wzorców masy oraz urządzenia blokującego składającego się z siłownika /19/ i gniazda kulowego /24/.

4 (51) B65G A1 (21) 262925 (22) 86 12 11

hi) Przedsiębiorstwo Projektowania i Dostaw Kompletnych Obiektów Przemysłowych "Chemadex", Warszawa
Otorowski Edmund

(54) Sposób magazynowania mokrych materiałów zawieszających i urządzenie wania sposobu

(57) Sposób według wynalazku polega na przesuwaniu magazynowego materiału po gładkim dnie o niskim współczynniku tarcia, przy czym ruch materiału po dnie zasobnika może się odbywać obwodowo lub prostoliniowo - zwrotnie..

Urządzenie stanowi zbiornik cylindryczny z płaskim dnem /3/. Płaszcz /1/ zbiornika jest wyposażony w napęd /11/. Przestrzeń pomiędzy powierzchnią dna /3/ i dolną krawędzią płaszcza /1/ zasobnika jest wypełniona uszczelnieniem /8/. Do wewnętrznej powierzchni płaszcza /1/ zasobnika są przymocowane płetwy /9/ skierowane promiennie do osi zasobnika. W dnie /3/ znajduje się co najmniej jedna podłużna szczelina /4/z zamocowanym, wystającym wygarniaczem /5/.

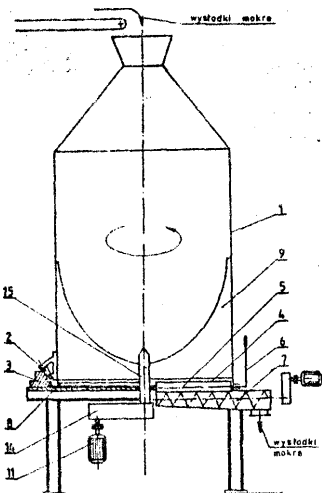

4 (51) B65G A1 (21) 265220 (22) 87 04 15

(71) ryka Aparatury i Urządzeń Komunalnych "POWOGAZ", Piła
(72) Tatarynowicz Czesław

(54) Przenośnik podwieszony okrężny z łańcuchem ogniwym

(57) Przenośnik jest zaopatrzony w mechanizmy regulacji napięcia łańcucha ogniowego III i w prowadnice /12/, przy czym tor jezdny jest

dzielony i składa się z nieruchomej części stałej tworzącej tor stały /13/ oraz z części ruchomej tworzącej tor przesuwny /14/ a mechanizmy regulacji napięcia łańcucha ogniowego /2/ są umocowane nierozłącznie do wsporników /7/ i mają korpus /15/, w którym suwliwie osadzone są belki nośne /16/ współpracujące ze śrubą regulacyjną /17/ umieszczoną również w korpusie /15/. Do belek nośnych /16/ od dołu obrotowo umocowane są pośrednie kłażki łańcuchowe /4/ i na końcu tych belek nośnych /16/ nierozłącznie zawieszony jest tor przesuwny /14/, natomiast prowadnice /12/ są utworzone z dwu zbieżnie ustawionych płaskowników obejmujących poziomo biegnące ogniwa łańcucha ogniowego /2/. Pośrednie kłażki łańcuchowe /4/ są zaopatrzone na obwodzie w rowek /20/ o profilu trapezowym prowadzący łańcuch ogniowy /2/.

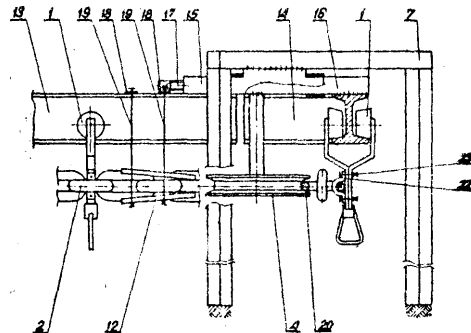

4 (51) B65G A1 (21) 265223 (22) 87 04 15

(71) Biuro Projektów i Kompletacji Dostaw Maszyn i Urządzeń Hutniczych "Hutmasz-projekt-Hapeko", Katowice
) Białkowski Stefan, Biel Jan, Głowacz Wiesław, Klond Henryk, Kania Antoni, Lelek Mieczysław, Mikuła Stanisław, Paprota Józef

(54) Wywrotnica czołowa

(57) Wywrotnica czołowa oparta na napędzie hydraulicznym charakteryzuje się tym, że na fundamencie /1/ ma zamocowane dwa stojaki przednie /2/ i dwa stojaki tylne /4/ a na każdym jest ułożyszowana rolka /5/. Na rolkach /5/ jest ustawiona belka wypadu /6/, zaś na końcu belki wypadu /6/ jest przymocowany hydrauliczny cylinder wypadu /11/, którego tłoczysko /12/ jest przegubowo połączone z koziołkiem /13/. W tylnej części belki wypadu /6/ jest zamocowany hydrauliczny cylinder wypadu /14/, zaś między nim a łożyskiem /10/ jest zamontowany hydrauliczny cylinder regulujący /15/. Na łożysku /10/ jest ustawiona belka pośrednia /16/, a na niej belka

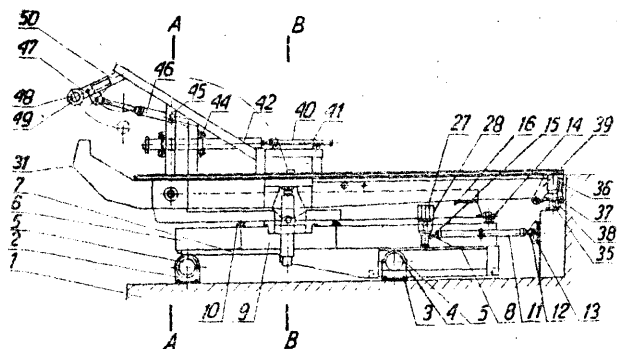

kołyskowa. Belka kołyskowa jest przechyłana. Na belce kołyskowej wzdłuż jej każdego dłuższego boku jest zamocowana konstrukcja wsporcza /40/ a na każdej z nich przytwierdzony poziomo hydrauliczny cylinder hamująco-wypychający /4V/ połączony z ramieniem /42/. Każde ramie /42/ jest osadzone w prowadnicy /44/ zamocowanej na dwóch podporach /45/ na których nad prowadnicą /44/ jest zamocowany ukośnie hydrauliczny cylinder przymykania kłapy /46/ przegubowo połączony z łącznikiem /47/. Oba łączniki /47/ są z przodu połączone rurą /48/, na której są osadzone cztery tarcze /49/. Drugi koniec każdego łącznika /47/ jest ułożony w wysięgniku /50/ zamocowanym na konstrukcjach wsporczych /40/ i dwóch podporach /45/ nad hydraulicznym cylindrem przymykania kłapy /46/. Na górnej powierzchni belki kołyskowej jest zamocowany tor kolejowy a poprzecznie do niego poziomy cylinder hydrauliczny z przymocowaną na poziomie toru kolejowego przymocowaną /1/ zastrzeżenie/ trójkątnym.

4 (51) B65G A1 (21) 265495 (22) 87 05 04

(71) SKT "Podem", Gabrovo, BG
(72) Markov Dimitir G., Hristov Hristo H.

(54) Urządzenie do ograniczania przeciążenia układów przeciążenia

(57) Urządzenie zawiera tensorowy mostek rezystancyjny /1/, którego jedna przekątna jest połączona z napięciem zasilania, podczas gdy druga przekątna jest połączona ze wzmacniaczem różnicowym /2/, z przerzutnikami /3, 4/ i przełącznikiem /5/, którego jeden koniec jest połączony z dodatnim biegunem źródła zasilania, a drugi koniec z kolektorem pierwszego tranzystora /6/. Równoległe do przełącznika /5/ jest dołączona odwrotna dioda /7/. Wyjście wzmacniacza /2/ jest połączone poprzez trzy komparatory /8, 9, 10/ z przerzutnikami /3, 4/ ze źródłem /12/ napięcia stałego, z tranzystorami /14, 15, 16/ i oprtonem /17/. /1/ zastrzeżenie/

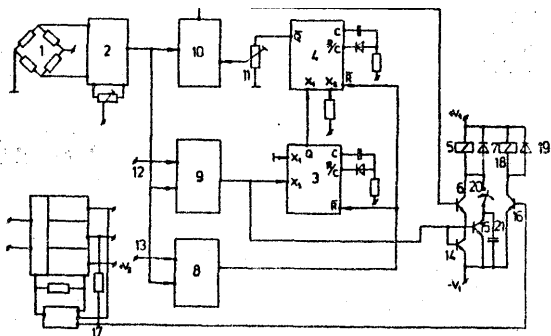

4 (51) B65G A1 (2 1) 265501 (22) 87 05 05

(71) Przedsiębiorstwo Projektowania i Dostaw Kompletnych Obiektów Przemysłowych "Chemadex", Warszawa
) Ostrowski Edmund

(54) Sposób dostarczenia materiałów sypkich do aparatów ciśnieniowych

(57) Sposób dostarczania materiałów sypkich do aparatów ciśnieniowych polega na wtłaczaniu materiału sypkiego do hermetycznie zamkniętego naczynia ciśnieniowego z jednoczesnym zmniejszeniem objętości i oczyszczaniem od domieszek gazów i powietrza oraz poddaniem zgniotowi obrotowemu lub liniowemu. /2/ zastrzeżenia/

4 (51) B65G A1 (21) 265540 (22) 87 05 07

) Gwarectwo Mechanizacji Górnictwa "Polmag", Rybnicka Fabryka Maszyn "Ryfama", Rybnik
(72) Zeifert Stefan, Liput Jan, Sopora Piotr

(54) Zaczep, zwłaszcza do napinania roboczego

(57) Zaczep ma dwa wzdłużne kliny /1 i 2/, połączone poprzecznie uchwytem /3/. Ramiona /a i b/ uchwyty /3/ przytwierdzone są do górnej powierzchni grubszych końcówek wzdłużnych klinów /1 i 2/, z których każda ma ponadto obroty klin /4 i 5/ o ostrzu przeciwnym do swej osi /0/ obrotu. /2/ zastrzeżenia/

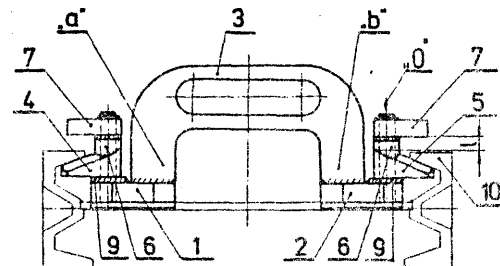

4 (51) B66C A1 (21) 265114 (22) 87 04 09

(71) Ogólnokrajowe Gwarectwo Węgla Brunatnego Centralny Ośrodek Badawczo-Projektowy Górnictwa Odkrywkowego "POLTEGOR", Wrocław

(72) Hat Zdzisław, Korotkiewicz Marian, Pańkiewicz Tomasz

(54) Zawiesie do opuszczania zestawów krążniowych

Zawiesie do opuszczania zestawów krążniowych ma korbe zawierającą obrotową dźwignię /1/ przymocowaną do walcowego elementu /2/ umieszczonego w tulei /3/ przymocowanej do wspornika /4/, który z kolei jest mocowany do stałej konstrukcji /8/. Element /2/ zawiera nieprzelotowy osiowy otwór /9/, rowek /10/ i wybranie. Tuleja /3/ ma otwór /12/ z umieszczoną w nim śrubą /13/ oraz wybranie. W otworze /9/ elementu /2/ jest usytuowany blokujący element /7/. Blokujący element /7/ może być hak, sworzeń lub czop. Wspornik /4/ ma profilowany otwór /5/, w którym jest usytuowany pręt /6/ haka /7/. Zawiesie według wynalazku może być stosowane w istniejących czcionach przesłowych, stacjach napędowych i mostach przerzutowych, bez konieczności zmiany ich konstrukcji. /5/ zastrzeżeń/

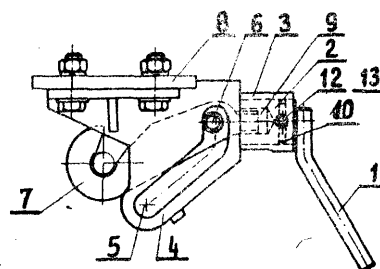

4 (51) B66C A1 (21) 265192 (22*) 87 04 14

(71) Przedsiębiorstwo Doświadczalno-Produkcyjne Dźwigów Samochodowych "Bumar-Bedes", Bielsko Biała
) Sosna Edward

(54) Nadwozie dźwigu wieloczołowego

6. Nadwozie żurawia wieloczołowego, związane jezdniowe do prac przeładunkowych, posiada przemieszczaną kabinę operatora.

Nadwozie żurawia zawiera wysięgnik /1/ osadzony na ruchomej podstawie /2/ połączonej z obrotową platformą /3/ poprzez równoległe przegubowe pręty /4/, /5/, i siłownik /6/ zmiany wysięgu. Podstawa /8/ kabiny /7/ osadzona jest poprzez sworznie /9/ /10/, na przegubowych prętach /4/, /5/. /4/ zastrzeżenia/

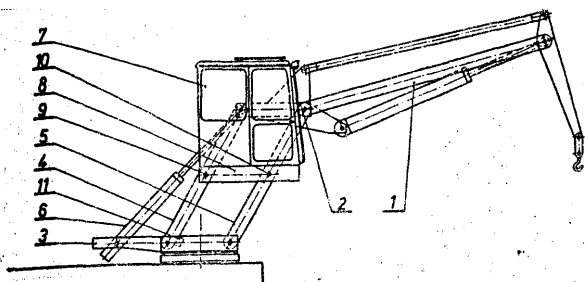

(51)B66D A1 (21) 265475 (22) 87 04 30

(71) Zakłady Urzędzeń Technicznych "Zgoda",
 / Świętochłowice
 2 Barbara Stanisław, Pawelski Tadeusz

(54) Układ sterowania hamulca maszyny wyciągowej

7. Układ sterowania charakteryzuje się tym, że ma dwa obiegi czynnika roboczego odpowiadające różnym siłom hamującym. W obiegu najkrótszym na przewodzie /11/ zainstalowane są rozdzielacz elektro-hydrauliczny /15/ i zawór przelewowy /13/, a na przedłużeniu tego przewodu akumulator hydrauliczny /9/. W obiegu pośrednim wykorzystuje się rozdzielacz elektrohydrauliczny /15/, zaś na dalszej drodze obiegu czynnika roboczego usytuowane są w kolejności: przewód pośredni /17/, rozdzielacz elektro-hydrauliczny /16/, przewód /12/ i zawór przelewowy /14/.

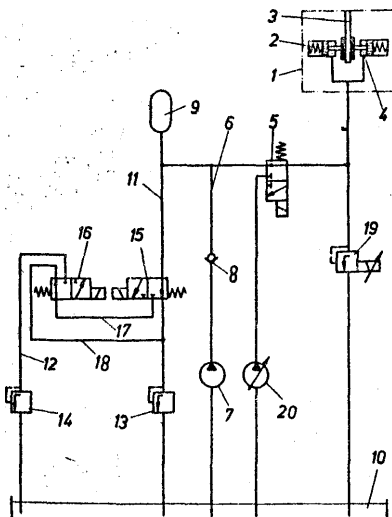

W przypadku zakłóceń w przesterowaniu rozdzielaczy elektro-hydraulicznych /15, 16/ następuje samoczynny wybór skuteczniejszej siły hamującej, wynikającej z nastawy zaworu przelewowego /13A/ /1/ zastrzeżenie/

4 (51) B66D A1 (21) 265095 (22) 87 04 28

(71) Gwarectwo Mechanizacji Górnictwa "POLMAG", Centrum Mechanizacji Górnictwa "KOMAG", Gliwice

(72) Kalyta Jan, Tłuścik Tadeusz

(54) Układ sterowania elektrycznego napędu kołowrotu

(57) Układ sterowania elektrycznego napędu kołowrotu według wynalazku ma zespół kontroli prędkości obrotowej /9/ jego napędowego silnika asynchronicznego pierścieniowego /1/, z którego przy prędkości synchronicznej wirnika tego silnika /1/ jest kierowany do zespołu styczników /6/ w obwodzie rezystora /7/ wirnika tego silnika /1/ impuls sterowniczy /IS/, powodujący zwarcie obwodu wirnika tego silnika /1/.

/1/ zastrzeżenie/

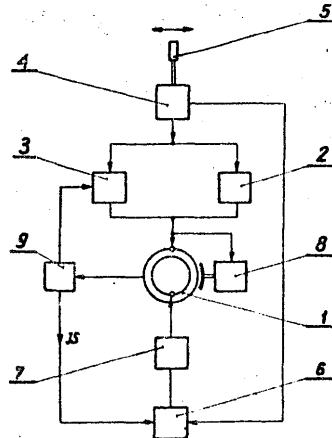

4 (51) B68G A1 (21) 265330 (22) 87 04 21

(71) Poznańskie Zakłady Drobiarskie,
 / Koziegłowy k/Poznań
 (72) Paluch Michał, Kaczmarek Alojzy,
 Jankowiak Ryszard, Wcisło Henryk

(54) Urządzenie do schładzania, płukania i odfuszczenia pierza drobiu wodnego

(57) Urządzenie charakteryzuje się tym, że w początkowym odcinku kanału spławnego /1/ znajduje się ujście /6/ przewodu /7/ doprowadzającego roztwór środka powierzchniowo czynnego, a wzdłuż dolnej części kanału /1/ jest rozmieszczony co najmniej jeden przewód /8/ doprowadzający powietrze. W końcowym odcin-

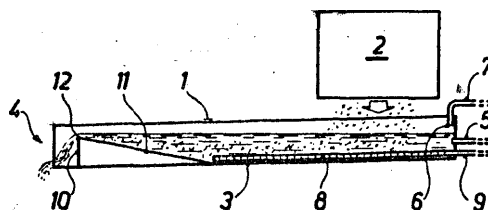

ku kanału /1/ znajduje się spiętrzająca prze-
groda /10/ o regulowanej **wysokości**. Napowie-
trzający przewód /S/ może **mieć** postać perforo-

wanej rury, usytuowanej nad **dnem** /3/ kanału
/1/ lub **może** mieć **postać** wzdłużnego kanału,
przylegającego od zewnątrz do perforowanego
dna /3/ kanału./1/. /4 zastrzeżenia/

DZIAŁ C

CHEMIA I METALURGIA

4 (51) G01D A1 (21) 264937 (22) 87 04 01

(71) Biuro Projektów Przemysłu Organicznego
"Organika", Warszawa
(72) Bacia Włodzimierz

✓ 4) Sposób wytwarzania bezwodnego siarczanu

(57) Wynalazek polega na stopieniu kryształów
sól **glauberskiej**, oddzieleniu wydzielonych
kryształów **bezwodnego** siarczanu sodowego od
nasyconego roztworu siarczanu **sodowego**, podda-
niu krystalizacji tego roztworu, oddzieleniu
wydzielonych podczas krystalizacji kryształów
bezwodnego siarczanu sodowego oraz zawróceniu
do krystalizacji ługu pokrystalicznego po od-
dzieleniu kryształów siarczanu sodowego. Kry-
stalizację prowadzi się drogą adiabatyicznego
odparowywania części rozpuszczalnika pod zmniej-
szonym ciśnieniem w **przeciwprądowej** kolumnie
krystalizacyjnej od temperatury powyżej **32,4°C**
do minimum **5°C**, zaś wyczerpany ług **pokrystalicz-
ny**, wypływający z górnej części **kolumny** krysta-
lizacyjnej i nasycony w najniższej temperatu-
rze krystalizacji, poddaje się **zateżeniu** w
temperaturze od maksimum **140°C** do minimum
32,4°C w **wielodziałowej, współprądowej** baterii
wyparnej o co najmniej trzech wyparkach i po
zateżeniu zwraca do krystalizacji.

/1 zastrzeżenie/

4 (51) C01D A1 (21) 265290 (22) 37 04 18

(71) Uniwersytet Mikołaja Kopernika Toruń,
Polska, Janikowskie Zakłady Sodowe
Janikowo, Polska
(72) Henryk **Koneczny**, Eugeniusz **Foss**

(54) Sposób wytwarzania wodorowęglanu sodu
metodą amoniakalną

(57) Sposobem według wynalazku do kolumny
karbonizacyjnej **opócz** dwutlenku węgla w po-
staci gazu górnego i dolnego wprowadza się co
najmniej w jej jednym miejscu gaz zawierający
5-98% objętościowych amoniaku pochodzącego
z co najmniej jednego węzła procesu wytwarza-
nia **sody**. Gaz zawierający amoniak wprowadza
się do kolumny karbonizacyjnej z węzła mie-
szalnika płynu z podgrzewacza i mleka wapien-
nego i/lub destylera kondensatów amoniakalnych
i/lub destylera **amoniaku**, przy czym gaz wpro-
wadza się do kolumny karbonizacyjnej w strefę
maksymalnej temperatury karbonizowanej solan-
ki amoniakalnej lub znacznie poniżej strefy
maksymalnej temperatury solanki **amoniakalnej**.

/4 zastrzeżenia/

4 (51) G01D A1 (21) 265291 (22) 87 04 18

(71) Uniwersytet Mikołaja Kopernika Toruń,
Polska, Janikowskie Zakłady Sodowe
Janikowo, Polska
(72) Mieczysław **Trypuć**, Roman **Buczkowski**,
Eugeniusz **Foss**, Józef **Gburczyk**/

(54) Sposób wytwarzania węglanu wapniowego
o dużym ciężarze utrasowym

(57) Przedmiotem wynalazku jest sposób wytwa-
rzenia węglanu wapniowego o **dużym** ciężarze
utrasowym z odpadów płynów **powstających** pod-
czas produkcji sody metodą **Solvay a**, a prze-
znaczony do produkcji medykamentów w posta-
ci tabletek.

Sposobem według wynalazku do sklarowanego
płynu podestylacyjnego o temperaturze nie prze-
kraczącej **70°C** wprowadza się **oczyszczony z**
jonów **Fe³⁺** i **zawieszin** płyn odpadowy ze zrasza-
nia kolektora suszarni sodowych o temperaturze
nie przekraczającej 30°C, przy czym proces
strącania węglanu **wapniowego** prowadzi się w

sakresie temperatur **30-50°C** utrzymując w środo-

2+

wisku reakcji nadmiar jonów **Ca²⁺**. Płyn **odpadowy**
ze zraszania kolektora suszarni sodowych **oczy-
szcza** się poddając go procesowi napowietrzania,
a następnie filtracji, **korzystając** przez złoże
węgla drzewnego. /7 zastrzeżeń/

4 (51) G01P A1 (21) 265312 (22) 87 04 21

1) Politechnika Lubelska, Lublin
72) Myrdzik **Jerzy**, Jaśkiewicz **Wacław**,
Kozak **Zdzisław**

(54) Sposób otrzymywania azotku glinu

(57) Sposób otrzymywania azotku glinu z glinu
metalicznego i **azotu** polega na utrzymywaniu
łuku **plazmy** niskotemperaturowej w atmosferze
azotu pomiędzy anodą **konsumpcyjną** wykonaną
z metalicznego glinu i katodą **najkorzystniej**
wykonaną z grafitu. /1 zastrzeżenie/

4 (51) C02P A1 (21) 264112 (22) 87 02 12

(71) **Techniczno-Ekonomiczna** Spółdzielnia Pracy
"Ekspert", Kraków; **Instytut** fizyki
Jądrowej, Kraków
(72) Szkatuła **Antoni**, **Ratajczyk** **Tadeusz**,
Maciejewski **Henryk**, Krain **Franciszek**,
Bednarski **Stanisław**, Piotrowski **Tadeusz**

(54) Sposób i urządzenie do oczyszczania
cieczy w polu magnetycznym

(57) Wynalazek rozwiązuje zagadnienia oczy-
szczenia wody z tlenków metali, szczególnie
z tlenków ferromagnetycznych i z **zawiesziny**,
oraz oczyszczania z gazów, szczególnie **tłenu**,
powodując równocześnie **magnetohydrodynamiczną**
obróbkę wody.

Sposób polega na przepuszczaniu cieczy
przez obszar o różnych gradientach i różnym
natężeniu pola **magnetycznego**, które **uzyskuje**
się przez wprowadzenie z zewnątrz w **obszar**
pola magnetycznego **zawieszonych** w tyra polu i
stykających się ze sobą kształtek o **własnoś-
ciach** ferromagnetycznych.

urządzenie **charakteryzuje** się tym, że **złoże** filtrujące /5/, składające się z kształtek o **właściach** ferromagnetycznych zawierających **jest w polu** magnetycznym wytworzonym przez zestaw magnesów łukowych /4/ usytuowanych **obwodowo** wokół zbiornika /1/, przy czym magnesy /4/ mają bieguny magnetyczne po wklęsłej i **wypukłej** stronie łuku i dwa z magnesów /4/ usytuowane są obok siebie biegunami jednoimiennymi a tak powstałe **pary-różno-imiennymi**. Zbiornik /1/ wyposażony jest w zespół wibracyjny /6/ i jest pochylony, zaś jego przewód /2/ doprowadzający usytuowany jest asymetrycznie **względem** przewodu /3/ odprowadzającego. Złoże filtrujące /5/ stanowi magnetyt o różnych rozmiarach ziaren albo kulki stalowe o różnej **średnicy** albo kształtki z ceramiki **ferromagnetycznej** o różnych **rozmiarach**. /6 zastrzeżeń/

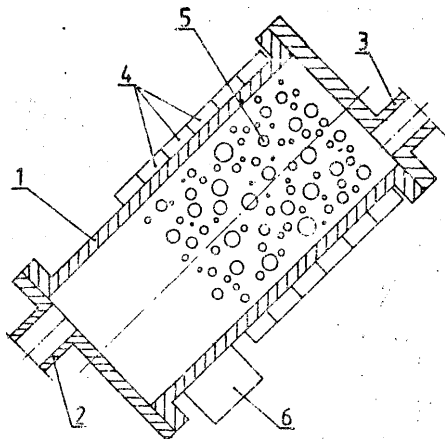

4 (51) C02F A1 (21) 265202 (22) 87 04 16

(71) Dział Ochrony Patentowej Politechniki Warszawskiej, Warszawa
(72) Brodowicz Kazimierz, Zieliński Marek, Sobczyk Zofia

(54) Sposób oczyszczania ścieków galwanicznych metali ciężkich"

(57) Sposób oczyszczania **kwaśno-chromowych ścieków galwanicznych** zawierających jony

Cu^{+2} Zn^{+2} $+6$ $+3$ SO_4 z jednoczesnym

odzyskiwaniem metali ciężkich takich jak miedź, cynk i chrom, polega na tym, że ścieki traktuje się nadsiarczanem sodu, następnie przepuszcza się przez **kationit** silnie kwaśny, PO czym pozbawione **kationów** cynku, miedzi i sodu przepuszcza się przez anionit słabo zasadowy, a złożu **kationitu** z **zaadsorbowanymi** kationami cynku, miedzi i sodu traktuje się **rozcieńczonym** kwasem solnym, po czym odcinek **przepuszcza** się przez anionit silnie lub słabo zasadowy, a eluat zawierający kompleksy **chloru** miedzi i jony sodu **alkalizuje** się wytrącając wodorotlenek miedziowy, natomiast **anionit** przemywa się wodą i odciek zawierający **jony** cynku **alkalizuje** się wytrącając wodorotlenek cynku, a anionit słabo zasadowy zawierający aniony **chromianowe** CrO_4^{-2} **alkalizuje** się, eluat zakwasza się do pH 2-2,3 i redukuje za pomocą związków siarki **czterwartoś-**

ciowej, po czym **alkalizuje** się do pH $\approx 8,5$ wytrącając wodorotlenek chromowy.

/1 zastrzeżenie/

4 (51) C02F A1 (21) 265256 (22) 87 04 16

(71) Akademia Rolniczo-Techniczna w Olsztynie
Ministerstwo Nauki i Szkolnictwa Wyższego, Warszawa
(72) Krzemieniecki Mirosław*

(54) Urządzenie do biologicznego oczyszczania ścieków

(57) Urządzenie do biologicznego oczyszczania ścieków, posiadające wypełnienie umieszczone w zbiorniku, **charakteryzuje** się tym, że ma dwa wypełnienia /1/ zawieszane na **dwuramiennych** dźwigni /2/ zamocowanej na podporze /4/ umieszczonej wewnątrz zbiornika /5/ i częściowo **działającej** go na dwie **komory**, przy czym dźwignia /2/ połączona jest z układem **napędowym**. /1 zastrzeżenie/

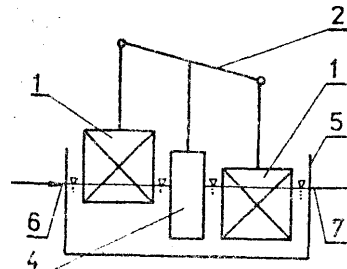

(51) C02F A1 (21) 265259 (22) 87 04 16

(71) Politechnika Wrocławska, Wrocław
(72) Witekowski Waldemar

(54) Instalacja do zamknięcia obiegu wody w układach napowietrzania ścieków

(57) Przedmiotem wynalazku jest instalacja do zamknięcia wodnego w układach napowietrzania ścieków, stosowanych w oczyszczalniach ścieków komunalnych i przemysłowych, a zwłaszcza w oczyszczalniach biologicznych.

Istota wynalazku polega na tym, że instalację do zamknięcia obiegu wody w układach napowietrzania ścieków stanowi wyrównawczy zbiornik /1/ wody, który tłoczonym rurociągiem /2/ połączona jest z oddzielaczem /4/ wody, zaś **zasilającym** rurociągiem /5/ połączony jest z dmuchawą /8/, przy czym wyrównawczy zbiornik /1/ wody wyposażony jest w pływakowy zawór /9/ podłączony rurociągiem /10/ do układu dostarczającego **wodę**. /3 zastrzeżenia/

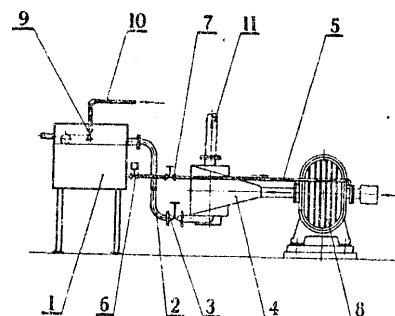

4 (5 1) C02P A1 (21) 265321 (22) 87 04 23

(71) Politechnika Warszawska, Warszawa
(72) **Latuszek Antoni**, Zawisławski Zygmunt(54) Urządzenie do dotleniania wody w otwartych zbiornikach wodnych

(57) Urządzenie ma co najmniej trzy promienio-
we ramiona /2/, umieszczone na obrotowej osi
/3/ usytuowanej ponad powierzchnią wody. Ra-
miona /2/ mają na swych końcach zbiorniki IM
w postaci pustych w **środku** pojemników, wy-
posażonych od strony zanurzenia się w wodę w
co najmniej dwa otwory odpowietrzające /6/.
Ramiona mają postać płaskich płyt i wyposażone
są w przelotowe otwory przymykane klapami /4/
ułożyskowanymi w ramionach /2/ wahlwie.
/3/ zastrzeżenia/

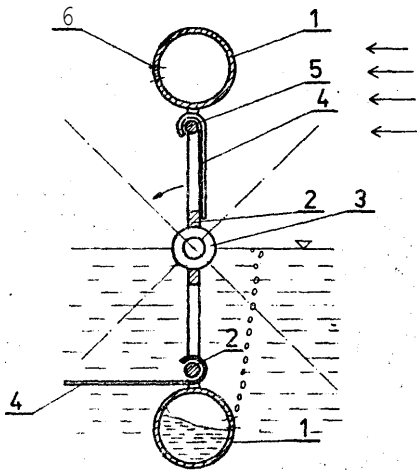

4 (51) C02P A1 (21) 265322 (22) 87 04 23

(71) Politechnika Warszawska, Warszawa
(72) **Latuszek Antoni**, Zawisławski Zygmunt(54) Urządzenie do dotleniania wody zwłaszcza w rzekach

(57) Urządzenie ma co najmniej trzy promienio-
we ramiona /2/ umieszczone na obrotowej osi
/3/. Ramiona /2/ mają na swych końcach puste
w **środku** zbiorniki /1/ wyposażone od strony
zanurzenia się w wodę w co najmniej dwa otwory
odpowietrzające /4/. /4/ zastrzeżenia/

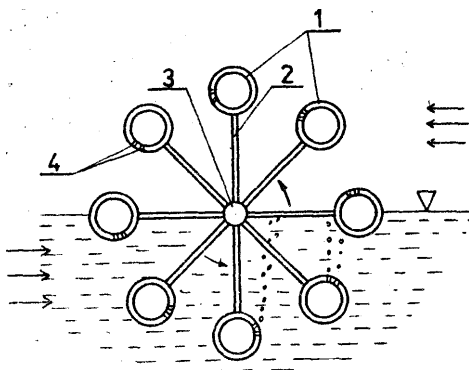

4 (51) C02P A1 (21) 265545 (22) 87 05 07

(71) Biuro Projektów Gospodarki Wodnej i
Ściekowej "BIPROWOD", Warszawa
(72) **Jaźwiński Zbigniew**, Oleszczyk Antoni,
Róg Stanisław, **Mączyński Andrzej**(54) Sposób ciśnieniowego, flotacyjnego
wydzielania osadu czynnego w biolo-
gicznych oczyszczalniach ścieków oraz
flotator do realizacji tego sposobu

(57) Sposób polega na wprowadzeniu strumienia
zawierającego osad czynny w ruch wirowy ze
średnią prędkością obwodową od 1,2 do 0,1
m/s, a strumienia recyrkulatu napowietrzone-
go pod ciśnieniem 3-4 atm w ruch zbliżony
do przeciwnego co do kierunku w stosunku do
 ruchu pierwszego strumienia z **prędkością**
od 1,5 do 3,0 m/s. Po wymieszaniu strumienia
oddziela się w znany sposób wyflotowane
osady.

Flotator zawiera stożkową komorę rozpre-
żania /4/ z dyszą /9/ i króćcem wlotowym /8/
zawieszony osadów. Do komory /4/ zamocowana
jest kierownica /6/ tworząca ze stożkową
dnem /2/ zbiornika /1/ flotatora szczelinę
/7/. Dysza /9/ wyposażona jest w kanały na-
dające ruch strumieniowi recyrkulatu zbliżo-
ny do przeciwnego w stosunku do wirowego ru-
chu strumienia zawieszony wypływającej z króćca
wlotowego /8/. /2/ zastrzeżenia/

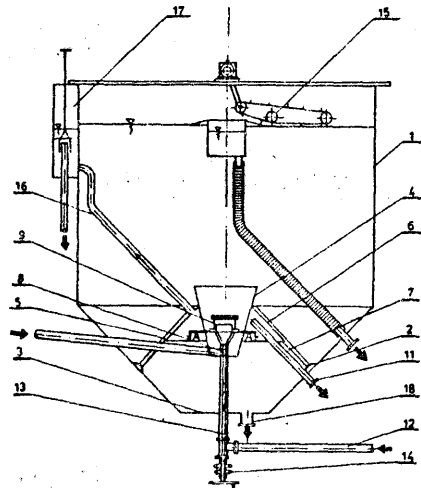

4 fe1) C02P A1 (21) 265565 (22) 87 05 06j

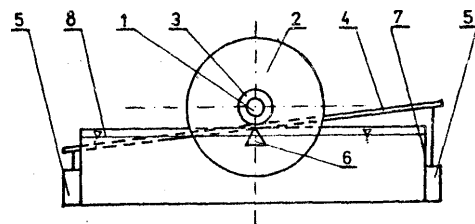
Akademia Rolniczo-Techniczna, Olsztyn
(72) **Gotowiec Józef**(54) Urządzenie do biologicznego oczyszczania
ścieków(57) Urządzenie mające wypełnienie zamocowane
na poziomym wale zakończonym dwoma kołami zę-
bymi

batymi i umieszczone w płaskodennym zbiorniku charakteryzuje się tym, że raa ruchome tory A/ wykonane w postaci zębaki, które w środku oparte są na podporach /6/, a końcami na siłownikach /5/.

4 (51) C03B A1 (21) 265530 (22) 87 05 05
 (71) Politechnika Śląska im* W. Pstrowskiego, Gliwice
 (72) Pawłowski Stanisław, Serkowski Stanisław, Kossuth Andrzej, Flizier Mirosław

(57) Sposób polega na tym, że do silnie mieszanego roztworu siarczanu glinu w temperaturze poniżej 75°C wprowadza się wolno węgiel wapniowy w ilości 1/3 wynikającej ze stochiometrii do jonów siarczanowych zawartych w roztworze, następnie wprowadza się kwas mrówkowy i z kolei pozostałe 2/3 ilości węglanu wapniowego, a wytrącony dwuwodzien siarczanu wapnia separuje się od roztworu, do którego w temperaturze niższej niż 75°C przy silnym mieszananiu wprowadza się węgiel barowy, po czym fazę stałą separuje się od roztworu, a do mieszaniny roztworu wprowadza się kwas octowy oraz octan lub mrówczan magnezowy w postaci roztworu, a uzyskany roztwór soli magnezowo-glinowych poddaje się odparowaniu aż do uzyskania w roztworze stężenia soli glinowych wynoszącego 9-11% w przeliczeniu na Al₂O₃.

4 (51) C03B A1 (21) 269787 (22) 87 12 28

(71) Instytut Szkła i Ceramiki w Warszawie Filia w Krakowie
 (72) Karkoszka Adam, Węgier Jerzy, Majka Mieczysław, Kukla Henryk, Szwagierczak Maciej, Hełmecki Grzegorz, Kępka Zbigniew

(54) Wannowy piec szklarski

(57) Część topienia i klarowania /1/ pieca wyposażona jest w punkt lub punkty poboru /5/ masy szklanej, przy czym punkty te mają postać zasilaczy, przelewów lub oczek spustowych, usytuowanych korzystnie w dodatkowych kanałach wyrobowych /4/. Kanałami wyrobowymi /4/ są skimmingi /3/. Kanały wyrobowe /4/ są korzystnie w ilości parzystej i usytuowane są symetrycznie względem osi pieca, /5/ zastrzeżeń/

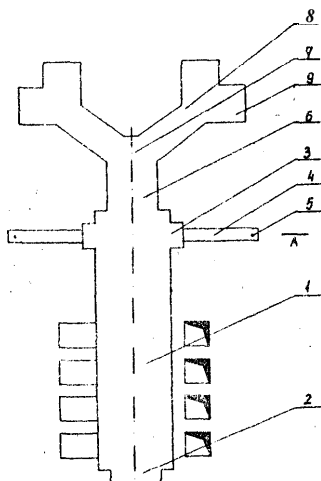

4 (51) C03C A1 (21) 265271 (22) 87 04 16

(71) Rybnickie Zakłady Wyrobów Metalowych "Huta Silesia", Rybnik
 (72) Wieczorek Inocenty, Sroczyński Piotr, Wójcik Bożena, Borgosz Marek, Gutowski Wawrzyniec, Stalmach Ryszard

(54) Bezfluorowe podstawowe i bezpośrednie szkliwa emalierskie zwłaszcza do blach stalowych

(57) Szkliwo według wynalazku zawiera w procentach wagowych 28-57% SiO₂, 7-25% B₂O₃, 13-22% R₂O /=Li₂O + Na₂O + K₂O/, 0-21% RO /=MgO + CaO + SrO + BaO + ZnO/, 3-12% R₂O₃ /=Fe₂O₃ + Al₂O₃ + Sb₂O₃ + Cr₂O₃/, 0-8% RO₂ /=TiO₂ + ZrO₂ + CeO₂/, 0-5% P₂O₅, 1-6% MeO /CuO+CoO+NiO+MnO/, 0-2% MoO, oraz 0-1,5 części wagowych azotanów Me⁺¹NO₃ + Me⁺²/NO₃/ w stosunku do 100 części wagowych szkliwa.

Powłoki emalierskie z udziałem szkliwa charakteryzują się dobrą przyczepnością, wysoką reaktywnością w stosunku do blach stalowych, wysoką elastycznością i odpornością na przepalanie.

Szkliwo według wynalazku ze względu na brak surowców fluorowych i znikomą ilość azotanów w zestawie surowcowym może być topione w elektrodowych piecach stajalnych.

/?. zastrzeżenia/

4 (51) C04B A1 (21) 263011 (22) 87 12 15

(71) Pracownia Konserwacji Zabytków - Oddział Badań i Konserwacji, Warszawa
 (72) Niespodziewański Lech

(54) Sposób wytwarzania środka do wzmacniania i uszczelniania zapraw tynkarskich oraz farb budowlanych na spoiwach mineralnych

(57) Wynalazek rozwiązuje zagadnienie opracowania sposobu wytwarzania środka nadającego tynkom i powłokom malarskim na spoiwach mineralnych wodoszczelność oraz zwiększającą ich wytrzymałość, mrozoodporność i przyczepność do podłoża.

Sposób polega na tym, że do roztworu wodnego lub wodno-alkoholowego żywicy melaminowo-formaldehidowo-siarczynowej wprowadza się wodę amoniakalną i w trakcie energicznego mieszania stopniowo dodaje się kwas żywicowy lub tłuszczowy względnie ich mieszaninę, ewentualnie w postaci roztworu w rozpuszczalnikach organicznych, a następnie, po ujednorodnieniu roztworu, dodaje się aktywny adsorbent w postaci, na przykład, krzemionki koloidalnej, ziemi okrzemkowej lub mączki bentonitowej. W przypadku potrzeby otrzymania środka do wzmacniania, uszczelniania i wgłębienia barwienia zapraw tynkarskich i farb budowlanych na spoiwach mineralnych na początku procesu do żywicy wprowadza się odporny na alkalia i światłotrwały pigment lub mieszaninę pigmentów, a na końcu procesu korzystnie jest przetrzeć produkt na młynku walcowym lub tarczowym.

/2 zastrzeżenia/

4 (51) C04B A1 (21) 265217 (22) 87 04 15

- (71) Stowarzyszenie Inżynierów i Techników Mechaników Polskich Zespół Ośrodków Rzeczoznawstwa i Postępu Technicznego "ZORPOT", Ośrodek w Olsztynie
(72) Turkiewicz Zbigniew, Szabelski Henryk, Fiedorowicz Grażyna

(54) Kolorowa masa tynkarska -

(57) Kolorowa masa tynkarska według wynalazku składa się z cementu portlandzkiego białego w ilości 9-18 części wagowych, mączki skalnej w ilości 64-90 części wagowych i piasku w ilości 0-18 części wagowych. /1 zastrzeżenie/

4 (51) 004B A1 (21) 265282 (22) 87 04 17

- (71) Przedsiębiorstwo Materiałów Budowlanych Przemysłu Węglowego, Katowice
Ministerstwo Górnictwa i Energetyki
(72) Zygmunt Czesław

(54) Sposób wytwarzania wyrobów ceramiki budowlanej z mieszaniny surowców odpadowych oraz masa według tego sposobu

(57) Sposób według wynalazku polega na przygotowaniu wstępnie masy przez wymieszanie około 25 części wagowych szlamu kopalnianego i około 75 części wagowych popiołu lotnego, formując określoną partię surowca w pryzmie, w której wymieszane składniki poddaje się syntezie fizyko-chemicznej w czasie jej leżakowania. Tak przygotowana masa dostarczona na składowisko wytwórcze ponownie miesza się, formuje w pryzmie i poddaje się dalszej syntezie fizyko-chemicznej, neutralizującej anion siarczanawy oraz procesowi osuszającemu szlam, przy czym łączny czas syntezy wynosi co najmniej 5 dni. Następnie po przeróbce mechanicznej, uformowaniu i wysuszeniu wyrób wprowadzony do pieca poddaje się wypalowi z dotlenieniem w strefie podgrzewania oraz z redukcją w drugiej połowie strefy wypalania.

Masa do wytwarzania wyrobów ceramiki budowlanej według wynalazku zawiera około 25 części wagowych szlamu pochodzącego z oczyszczalni wód dołowych z kopalni węgla kamiennego i około 75 części wagowych popiołu lotnego oraz wodę zarobową. /2 zastrzeżenia/

4 (51) C04B A1 (21) 265379 (22) 87 04 24

- (71) Zakłady Porcelany Stołowej "Karolina", Jaworzyna Śląska
(72) Job Karol, Gurga Antoni, Drag Ryszard

(54) Sposób uszlachetniania mas ceramicznych

(57) Wynalazek rozwiązuje zagadnienie oczyszczania w polu magnetycznym przy zmniejszonej wartości indukcji, zawiesziny surowców do produkcji porcelany.

Sposobem według wynalazku do zawiesiny surowców wprowadza się środek kondycjonujący w postaci stężonej mocnej zasady w ilości 200 do 500 g na 1 Mg suchej substancji i odczynnik dyspersyjny w ilości 10 do 2000 g na 1 Mg suchej substancji, a następnie rozdrabnia się zawieszinę poniżej 1 μm , w temperaturze 300-400 K i przeprowadza się przez strefę działania pola magnetycznego o indukcji ponad 0,2T. /1 zastrzeżenie/

4 (51) C04B A1 (21) 265492 (22) 87 05 04

- (71) Politechnika Warszawska, Warszawa
(72) Milczarska Teresa, Osowiecka Blandyna, Bukowski Andrzej

(54) Beton cementowy

(57) Beton cementowy charakteryzuje się tym, że w mieszance betonowej składającej się z cementu, wypełniacza i modyfikatora jako modyfikator zawiera pozostałość podestylacyjną z procesu wytwarzania glikolu etylenowego metodą hydratacji tlenku etylenu stanowiącą mieszaninę glikolu mono-, dwu- i trójoksyetylenowego, wyższych polietylenoglikoli, niewielkich ilości produktów ich utlenienia, wody oraz kwaśnego węglanu sodowego, w której zawartość wyższych polietylenoglikoli wynosi do 20% wagowych, przy czym zawartość pozostałości podestylacyjnej w mieszance betonowej wynosi 4-15% wagowych w stosunku do masy cementu. /1 zastrzeżenie/

4 (51) C05D A1 (21) 265488 (ga?) 87 05 04

- (71) "Biotechnika" Biuro Projektowe i Innowacyjno-Wdrożeniowe, Koszalin
(72) Porębski Mieczysław, Brzozowska Barbara, Kruszewski Wojciech, Skubała Piotr

(54) Sposób wytwarzania nawozu potasowego

(57) Sposób polega na tym, że gazy spalinowe pochodzące ze spalania paliw stałych i płynnych, zawierające tlenki azotu i dwutlenek siarki chłodzi się do temperatury nie wyższej niż 40°C i poddaje działaniu tlenu, utleniając tlenki azotu, po czym zrasza się wodnym roztworem utleniająco-adsorpcyjnym, stanowiącym produkt reakcji telluru, nadtlenu wodoru i wodorotlenku potasu użytego w ilości zapewniającej całkowite przereagowanie z tlenkami azotu i siarki, przy czym otrzymany roztwór zawierający siarczan i azotan potasu, ewentualnie z dodatkami KNO_3 , zateża się i krystalizuje, a odzyskany tellur zawraca się do procesu. /3 zastrzeżenia/

4 (51) C06B A1 (21) 265164 (22) 67 04 13

- (71) Zakłady Tworzyw Sztucznych "Pronit", im. Bohaterów Studzianek w Pionkach, Pionki
(72) Oździński Andrzej, Boryczko Emil, Mykietyn Marian, Domańska Mirosława, Seweryn Ryszard

(54) Górnictwy materiał wybuchowy aminowo-saletrzanowy metanowy i sposób jego wytwarzania

(57) Istota sposobu otrzymywania materiału wybuchowego metanowego według wynalazku polega na wprowadzeniu środka uczulającego do mieszaniny mączki paździerzowej lub drzewnej z dwunitrotoluenem lub trójnitrotoluenem na czas co najmniej 4 minut.,

Materiał otrzymywany sposobem według wynalazku zawiera 2-4% wagowych nitroglikolu.

/2 zastrzeżenia/

- (51) C06B A1 (21) 265165 (22) 87 04 13
- (71) Zakłady Tworzyw Sztucznych "Pronit"
im. Bohaterów Studzianek w Pionkach
- (72) Oździński Andrzej, Mykietyn Marian,
Seweryn Ryszard, Boryczko Emil,
Domńska Mirosława

dofenyloizotiocyanian oczyszcza się chroma-
tograficznie na żelu krzemionkowym, eluując
heksanem, zbierając frakcję o $R_f 0,5$.

/2 zastrzeżenia/

- (54) Górnicy materiał wybuchowy amonowo-
saletrzany skalny wodoodporny i sposób
jego otrzymywania

Sposób otrzymywania materiału wybuchowego
wodoodpornego według wynalazku polega
na wprowadzeniu środka uczulającego do azotanu
amonowego przez warstwę proszku aluminiowego,
przy czym czas wchłaniania nitroglikolu przez
azotan amonowy wynosi przynajmniej 4 minuty,
Materiał otrzymany sposobem według wynalaz-
ku zawiera 2-4% wagowych nitroglikolu.

/2 zastrzeżenia/

- 4 (51) C06B A1 (21) 265166 (22) 87 04 13

(71) Zakłady Tworzyw Sztucznych "Pronit"
im. Bohaterów Studzianek w Pionkach

(72) Oździński Andrzej, Boryczko Emil,
Mykietyn Marian

- (54) Górnicy materiał wybuchowy amonowo-
saletrzany skalny i sposób jego
otrzymywania

(57) Istota sposobu otrzymywania materiału
wybuchowego skalnego według wynalazku polega
na wprowadzeniu środka uczulającego do miesza-
niny mączki paździerzowej lub drzewnej z dwu-
nitrotoluenem lub trójnitrotoluenem przez
warstwę proszku aluminiowego przez czas cc
najmniej 4 minut.

Materiał otrzymany sposobem według wynalaz-
ku zawiera 2-3% wagowych nitroglikolu.

/2 zastrzeżenia/

- 4 (51) C06B A2 (21) 270546 (22) 88 02 08

(71) Wojskowa Akademia Techniczna im. Jarosława
Dąbrowskiego, Warszawa

(72) Maranda Andrzej, Włodarczyk Edward,
Witkowski Waldemar

- (54) Sypka mieszanina wybuchowa

(57) Mieszanina charakteryzuje się tym, że
zawiera 78-97% wagowych azotanu guanidyny
oraz 3-22% wagowych pyłu aluminiowego.

/1 zastrzeżenie/

- 4 (51) C07B A1 (21) 265355 (22) 87 04 24

(71) Akademia Medyczna, Wrocław

(72) Kuczek Marian, Sikorski Aleksander P.

- Sposób wytwarzania 4-J - jodofenylo-
izotiocyanianu

(57) Sposób polega na jodowaniu aniliny jodem
otrzymanym z mieszaniny jodku potasowego i
jodku sodowego J^{125} przez utlenianie stechio-
metryczną ilością nadtlenu wodoru bądź dwu-
chromianu potasowego bądź chloru bądź bromu,
a otrzymaną 4- J^{125} -jodoanilinę ekstrahuje się
chloroformem i ekstrakt poddaje reakcji z
tiofosgenem, natomiast wytworzony 4- J^{125} -jo-

- 4 (51) C07B A1 (21) 265354 (22) 87 04 24

(71) Akademia Medyczna, Wrocław

(72) Kuczek Marian, Sikorski Aleksander P.

- (54) Sposób wytwarzania 4- J - jodofenylo-
izotiocyanianu

(57) Sposób polega na diazowaniu 4- nitroani-
liny azotynem sodowym w obecności kwasu solnego,
a otrzymany roztwór chloru 4- nitrofenylo-
diazoniowego miesza się z jodkiem potasowym z
dodatkiem jodku sodowego J^{125} , po czym zawie-
sinę alkalizuje się i otrzymany 4- J^{125} -jo-
donitrobenzen redukuje się podsiarczynem sodo-
125

wyraża, natomiast otrzymaną 4- J - jodoanilinę
ekstrahuje się chloroformem i uzyskany ekstrakt
chloroformowy poddaje się reakcji z tiofosgenem,
otrzymując 4- J jodofenyloizotiocyanian,
który oczyszcza się na żelu krzemionkowym,
eluując heksanem, zbierając frakcję o $R_f 0,5$.

/1 zastrzeżenie/

- 4 (51) C07C A3 (21) 265215 (22) 87 04 15

(71) Ośrodek Badawczo-Rozwojowy Przemysłu

Barwników "Organika", Zgierz

(72) Ojrzanowski Jarosław, Krauze Sławomir,
Gromedzińska Ewa, Grelewicz Jerzy,
Szłubowski Jerzy, Dubla Tadeusz,
Kulczycki Eugeniusz, Prize Jerzy,
Olejniczak Edward

- (54) Sposób wytwarzania 2,5-dwuazotanu

(57) Sposób wykonuje się przez odwadnianie
wodnego roztworu D-sorbitu uzyskanego w wyniku
uwodornienia glukozy, dehydratację odwodnione-
go D-sorbitu w obecności kwasu siarkowego, ni-
trowanie uzyskanego 1,4:3,6-dwuanhydro-D-sor-
bitu za pomocą mieszaniny nitrującej, wyodrę-
bienie wytworzonego produktu przez wyłanie
masy pcnitracyjnej na mieszaninę wody z lodem
i zobojętnienie według patentu nr 138011 i
nadanie postaci flegmatyzowanej sposobem według
wynalazku. Postępując sposobem według wynalazku
wydzielony 2,5-dwuazotan 1,4:3,6-dwuanhydro-
D-sorbit rozpuszcza się w temperaturze otocze-
nia w acetonie lub octanie etylowym, ewentual-
nie poddaje oczyszczaniu adsorpcyjnemu i podda-
je ekstrakcji zimną wodą lub mieszaniną wody z
oligosacharydem korzystnie laktozą, przy czym
stosunek objętościowy roztworu produktu do
ekstrahenta wynosi 1:1 - 8:1. Zastosowany eks-
trahent stanowi układ wody z oligosacharydem
w stosunku ilościowym 0,4-5,7 : 1 korzystnie
2:1. W przypadku ekstrakcji zimną wodą, otrzy-
many krystaliczny produkt po odsączeniu miesza
się z ugniatą się z oligosacharydem użytym w ilości
co najmniej 50% wagowych,

/3 zastrzeżenia/

4 (51) C07C A3 fe1) 265216 (S2) 87 04 15

- (71) Ośrodek **Badawczo-Rozwojowy** Przemysłu Barwników "Organika", Zgierz
 (72) Ojrzanowski Jarosław, Krauze Sławomir, Gromadzińska Ewa, Grelewicz Jerzy, Szlubowski Jerzy, Dubla Tadeusz, Kulczycki Eugeniusz, Prize Jerzy, Olejniczak Edward

(54) Sposób wytwarzania 2,5-dwuazotanu 1,4 :3,6-dwuahydro-D-sorbitu

(57) Sposób realizuje się przez odwodnienie wodnego roztworu D-sorbitu uzyskanego w wyniku uwodornienia glukozy, **dehydrację** odwodnionego D-sorbitu w obecności kwasu siarkowego, nitrowanie uzyskanego **1,4:3,6-dwuahydro-D-sorbitu** za pomocą mieszaniny nitrującej, wyodrębnienie wytworzonego produktu przez wylanie na mieszaninę wody z lodem masy **ponitracynowej** i zobojętnienie do pH 6-7 według patentu nr **138011**, po czym produkt przeprowadza się w **postać flegmatyzowaną**, przez rozpuszczenie surowego **2,5-dwuazotanu 1,4:3,6-dwuahydro-D-sorbitu** w acetonie lub octanie etylowym, ewentualnie oczyszczając na drodze adsorpcji, wylanie roztworu na substancję nośnikową będącą **oligosacharydem** korzystnie laktozą, wymuszenie procesu krystalizacji na drodze jednoczesnego ugniatania masy i **oddestylowywania** rozpuszczalnika w temperaturze nie wyższej **niż 70°C**. Ilość użytej substancji nośnikowej wynosi co najmniej **50%** wagowych. /2 **zastrzeżenia**/

4 (51) C07C A1 (21) 265242 (22) 87 04 17

- (71) Instytut Chemii Przemysłowej, Warszawa
 (72) Penczek Piotr, Janiszewski Stefan

fety Sposób wytwarzania alkoholi wielowodorotlenowych

(57) W sposobie według wynalazku żywicę o wzorze ogólnym $R-CH_2O [A-OCH_2CH/OH/CH_2O]_n-OCH_2-R$, w którym A oznacza grupę o wzorze ogólnym 1, w którym X oznacza atom wodoru, chloru lub bromu; grupę o wzorze 2 lub grupę o wzorze ogólnym $/CH_2CH_2O/$, R oznacza grupę **epoksyetylową**, grupę o wzorze $HOCH_2CHCl$ - lub grupę o wzorze $ClCH_2CH/OH/$ -, a m wynosi od 1 do 4, n - od 0,02 do 6, przy czym co najmniej 5% molowego grup R są to grupy o wzorze $HOCH_2CHCl$ - i $ClCH_2CH/OH/$ -, ogrzewa się z fenolem, ewentualnie podstawionym 1-3 liniowymi lub rozgałęzionymi resztami alkilowymi, zawierającymi 1 - 9 atomów węgla, lub 1-5 atomami chloru lub **bromu**; lub z **1-naftolem** lub **2-naftolem**, który wprowadza się w ilości 0,75 - 1,2 mola, korzystnie 0,95 - 1,05 mola, na 1 mol grup epoksyetylowych w żywicy wyjściowej, a następnie ewentualnie dodaje się alifatyczną- cykloalifatyczną lub aromatyczną aminę, **zawierającą**

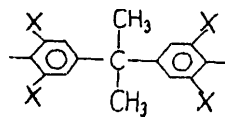

Wzór 1

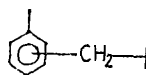

Wzór 2

w cząsteczce jedną lub **dwie** grupy NH lub jedną grupę NH₂, którą wprowadza się w ilości odpowiadającej 0,95 - 1,05 gramatomu wodoru w grupach NH i NH₂ na 1 mol grup **epoksydowych** pozostałych w produkcie reakcji żywicy, o podanym powyżej **wzorze** ogólnym - z fenolem, /3 **zastrzeżenia**/

4 (51) C07C A1 (21) 265245 (22) 87 04 17

- (71) Instytut Chemii Przemysłowej, Warszawa
 (72) Kłopotek Beata Barbara, Kijewski Jacek

(54) Sposób wytwarzania ioliwch niejonych związków powierzchniowo-czynnych

(57) **Przedmiotem** wynalazku jest sposób wytwarzania nowych niejonych związków **powierzchniowo-czynnych**, wykazujących własności **piącą** **myjące**, **zwilżające**, **flotacyjne**, **regulujące pianę**, **emulgujące**, **dyspergujące**, **antyelektrostatyczne**, **zmiękczające**, **ochronne** na skórę i inne. Związki według wynalazku o **wzorze** ogólnym 1, w którym n = 1 - 100, natomiast R oznacza **rodnik alkilowy C₁ - C₃₆** lub **alkiloarylowy**

R₁ C₅H₄ - gdzie R₁ stanowią alkil C₁-C₁₈, lub oksyalkilenowany alkil R₂- /OC H / -, gdzie

$$C \quad x \quad y \quad m$$
 R₂ stanowi alkil C₁ - C_x, x = 2 - 4, y = 4 - m = 1 - 40, lub oksyalkilenowany alkiloarył R₁ - C₂H₄ - /OC H / -, gdzie R₁, x, y» n fiiąj wyżej podane znaczenia, lub oksyetylenowany l oksypropylenowany alkil R₂ - /OC₃H₆/ - /OC₂H₄/ -, lub alkiloarył R₁ - C₆H₄ - /OC₃H₆/ - /OC₂H₄/_p -, gdzie r » 1 - 25, P = 1 - 30, a R₁ i fip mają wyżej podane znaczenie, lub rodnik kopolimeru blokowego o wzorze ogólnym HO- /C₂H₄O/_a - /C₃H₆O/_b - /C₂H₄O/_c, gdzie a = 2 - 50, b « 1 - 70, c = 2 - 150, otrzymują się przez działanie na mancester kwasu eteno 1,2-dikarboksylowego o wzorze ogólnym 2, w którym R ma wyżej podane znaczenie, 2,3-epoksypropanolem - l o wzorze 3. /1 **zastrzeżenia**

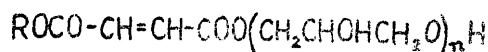

Wzór 1

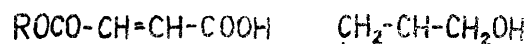

Wzór 2

4 (51) C07C A2 (21) 265362 (22) 87 04 21

- Ośrodek **Badawczo-Rozwojowy** Przemysłu Barwników "Organika-", Zgierz
 (72) Zimnicki Jan, Zaremba Zdzisław, Dziuba Halina, Mrowiński Bogumił

(54) Sposób wytwarzania kwasu nitrylotrój-
trój sodowej

(57) Proces prowadzi się w temperaturze 30-45 °, w środowisku w/odnym stężonych **reagentów** stosując 1,35-1,45 mola amoniaku na 3 mol kwasu **monochlorooctowego** z udziałem **stechiometrycznej** ilości wodorotlenku sodowego, pomniejszoną o **wartość molarną** nadmiaru **amoniaku** otrzymując co najmniej **30%** roztwór **soli trójsodowej** kwasu **nitrylotrójoctowego** z niewielką ilością chlorku sodowego.

Otrzymana sól trójsodowa po obniżeniu pH około 7,2-7,5 kwasem mineralnym przeprowadza się w postaci roztworu soli dwusodowej kwasu nitrylotrójowego, przy czym z mieszaniny reakcyjnej wyodrębnia się kwas nitrylotrójowy przez wykwaszenie kwasem mineralnym do pH 1, filtrację, przemycie. Następnie wyodrębniony kwas nitrylotrójowy rozpuszcza się w stechiometrycznej ilości wodnego roztworu wodorotlenku sodowego do uzyskania co najmniej 30% roztworu soli dwu i/lub trójsodowej kwasu nitrylotrójowego.

/2 zastrzeżenia/

4 (51) G070 A1 (21) 265378 (22) 87 04 24

(71) Zakłady Chemiczne "Organika", Bydgoszcz
(72) Ruczyński Lech, Baliński Józef, Głuchowski Bogdan

(54) Sposób otrzymywania kwasu 1-amino-2-hydroksy-4-naftalenosulfonowego

(57) Sposób otrzymywania kwasu 1-amino-2-hydroksy-4-naftalenosulfonowego z 2-naftolu w kolejno następujących po sobie reakcjach nitrozowania, siarczynowania, redukcji i przegrupowania, charakteryzuje się tym, że po zakończeniu procesu nukleofilowej addycji jonu siarczynowego do 1-nitrozo-2-naftolu, do środowiska reakcji w temperaturze od 273 do 303K, przy pH od 4,0 do 7,0 wprowadza się od 1 do 16% wagowych podsiarczynu sodowego licząc w stosunku do kwa3U 1-amino-2-hydroksy-4-naftalenosulfonowego, po czym prowadzi się proces redukcji i przegrupowania znanym sposobem.

/1 zastrzeżenie/

4 (51) C07D A1 (21) 265380 (22) 87 04 24

(71) Polska Akademia Nauk Zakład Chemii Bioorganicznej, Poznań

(72) Boryski Jerzy, Golankiewicz Bożenna, De Clerq Erik

(54) Sposób wytwarzania nowych pochodnych 9-/2-hydroksyetoksymetylo/ guaniny

(57) Sposób wytwarzania nowych pochodnych 9-/2-hydroksyetoksymetylo/ guaniny o ogólnym wzorze 1, w którym R¹ oznacza resztę metylo-

$$\begin{matrix} 2 & & 1 & & 2 \\ \text{w}, & \text{a} & \text{R} & - & \text{atom wodoru, albo R oraz R} \end{matrix}$$
 oznaczają łącznie grupę izopropenową tworzącą wraz z strukturą guaniny trzeci z nią połączony pierścień będący pierścieniem imidazolowym, oraz ich farmaceutycznie dopuszczalnych soli, polega na tym, że 9-/2-hydroksyetoksymetylo/guaninę poddaje się w środowisku organicznego rozpuszczalnika reakcji z wodorokami lub węglanami metali alkalicznych i alkiluje halogenkiem metylu lub halogenoacetonem, a otrzymany związek o ogólnym wzorze 1 ewentualnie przeprowadza się w sól addycyjną z kwasem, natomiast produkt otrzymany w postaci soli ewentualnie przeprowadza się w zasadę o ogólnym wzorze 1. Wytworzone związki wykazują selektywne działanie przeciw wirusom herpes.
 /2 zastrzeżenia/

HO-CH₂



4 (51) C07P A1 (21) 265374 (22) 87 04 23

(71) Politechnika Wrocławska, Wrocław
(72) Kafarski Paweł, Lejczak Barbara

(54) Sposób wytwarzania estrów kwasów aminofoafonowych

(57) Sposób wytwarzania estrów kwasów aminofofonowych o ogólnym wzorze 1, w którym R¹ oznacza atom wodoru, niższy alkil lub cykloalkil, R oznacza atom wodoru, niższy alkil, cykloalkil, aryl, aralkil, hydroksyalkil, aminoalkil, względnie R i R² razem z atomem węgla, przy którym się znajdują stanowią pierścień cykloalkilowy, R³ oznacza grupę alkoksylową, niższy alkil lub aryl, R⁴ oznacza niższy alkil, a n * 0, 1, 2, 3, polega na tym, że kwasy aminofosfonowe ogrzewa się do wrzenia z nadmiarem, korzystnie 5-20 krotnym, ortomórczanu trialkilowego, aż do przereagowania substratów, po czym z mieszaniny reakcyjnej wydziela się ester dialkylowy kwasu N-formyloaminofosfonowego, który następnie przekształca się w halogenek estru dialkylowego kwasu aminofosfonowego, który przeprowadza się w wolny ester kwasu aminofosfonowego. Estry kwasów aminofosfonowych stanowią substraty w syntezie antybakteryjnych i herbicydowych fosfopeptydów.
 /1 zastrzeżenie/

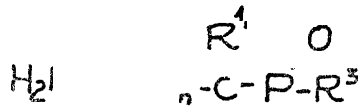

4 (51) C07G A1 (21) 265386 (22) 87 04 25

(71) Akademia Medyczna, Lublin

(72) Jusiak Leon, Kuczyński Jerzy, Murak Jacek

ny Sposób selektywnej ekstrakcji alkaloidów z organicznych wyciągów i/lub ługów pokrywających

(57) Sposób polega na tym, że wyciągi alkaloidów w rozpuszczalniku organicznym lub ługi pokrywające w rozpuszczalniku organicznym zawierające zespoły alkaloidów wraz z zanieczyszczeniami, zagęszcza się do pozostałości oleistej, a następnie rozcieńcza się rozpuszczalnikiem do otrzymania stężenia alkaloidów wynoszącego 10 - 40%. Uzyskany roztwór ekstrahuje się kilkakrotnie wodnym roztworem kwasu mineralnego lub organicznego o stężeniu stechiometrycznym co najmniej 10 razy mniejszym w stosunku do sumy zawartych alkaloidów i wynoszącym od 1 do 0,001 mola, frakcjami 1 : 1 do 1 : 10 w stosunku do fazy organicznej. Stężenie i rodzaj zastosowanego rozpuszczalnika organicznego wyznacza się uprzednio doświadczalnie, następnie uzyskane frakcje analizuje się chromatograficznie i ewentualnie rozdziela się na poszczególne składniki.
 /1 zastrzeżenie/

4 (51) B08B A1 (21) 265038 (22) 87 04 07

(71) Szkoła Główna Służby Pożarniczej, Ministerstwo Spraw Wewnętrznych, Warszawa

(72) Wołkow Oleg M., Nazarov Władimir P., Ratajczak Dariusz

(54) Sposób przygotowania zbiorników do remontów i prac z użyciem otwartego ognia

(57) Celem wynalazku jest przyspieszenie parowania i usuwania za **zbiornika** exeklych i gazowych pozostałości palnych, aż do osiągnięcia uprzednio założonych wartości **stężeń**.

Wskazany cel osiąga się następująco. Dokonuje się cyklicznych zmian natężenia przepływu lub entalpii pary wodnej podawanej do zbiornika, lub krótkotrwałego wstrzymywania jej przepływu, co wywołuje na przemian wzrosty i spadki temperatury w zbiorniku, i odpowiadające im zmiany ciśnienia cząstkowego pary wodnej nasyconej. W wyniku tego zachodzą na przemian wpływy mieszaniny **parowo-powietrznej** ze zbiornika i zasysania powietrza do zbiornika, i wielokrotnie wzrasta - w porównaniu ze znanym sposobem - łączna ilość **wypływającej** w tym samym okresie czasu mieszaniny **parowo-powietrznej**, zawierającej pary magazynowanej w zbiorniku cieczy. /1 zastrzeżenie/

4 (51) C08B A1 (21) 265161 (22) 87 04 13

(75) Barawa Krystyna, 3ydgoszcz

(54) Sposób i urządzenie do alarmowania otoczenia w celu sprowadzania pomocy medycznej w przypadku wystąpienia stanu zdrowia mogącego zagrozić życiu człowieka

(57) Urządzenie według wynalazku zawiera przetwornik akustyczny /6/. generator sygnału akustycznego /4/ o częstotliwości najkorzystniejszej 3,5 kHz, modulator /5/ o częstotliwości modulacji najkorzystniejszej 1-2 Hz, **przerzutnik** /2/ połączony z przyciskiem /3/ i baterią zasilania /1/. Urządzenie jest uruchamiane przyciskiem /3/ przez **osobę** wzywającą pomocy, **która** to osoba **urządzenie** ma przy sobie.

/1 zastrzeżenie/

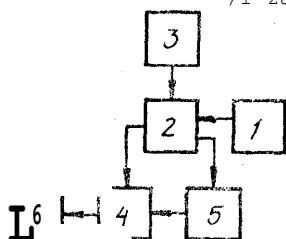

4 (51) C08F A1 (21) 265105 (22) 87 04 09

(71) Politechnika Szczecińska, Szczecin
Zakłady Chemiczne "Szczecin", Szczecin
(72) Błędzki Andrzej, Bogdańska Irena,
Kostański Krzysztof, Myszkowski Jerzy,
Nagay Zbigniew, Rodziewicz Jan, Hałaburda
Helena, Własińska Lucyna, Ehrenfelel
Elżbieta, Meissner Egebert

(54) Sposób wytwarzania biologicznie aktywnej polimerowej kompozycji przeciwporostowej

(57) Przedmiotem wynalazku jest sposób wytwarzania biologicznie aktywnej kompozycji przeciwporostowej do pokrywania kadłubów statków i **podwodnych** elementów inżynierskich konstrukcji **wodnych**.

Sposób według wynalazku polega na **estryfikacji** kopolimeru bezwodnika maleinowego ze styrenem związkiem cynoorganicznym w postaci tlenku **/bis/triubutylocyny/** w roztworze ciekłych węglowodorów aromatycznych, zawierającym 80-100% wagowych frakcji aromatycznych benzyny

reformowanej wrzącej w zakresie temperatur 403-453 K o gęstości $d_4^{20} = 0,84-0,94 \text{ g/cm}^3$

oraz 0-20% wagowych rozpuszczalnika alifatycznego, najkorzystniej **metylizobutyloketonu**. Reakcję **estryfikacji** prowadzi się w temperaturze **niższej** od 343 K przy stosunku **wagowym** związku **cynoorganicznego** do kopolimeru nie większym od 5:1 oraz stosując intensywne mieszanie zawiesiny kopolimeru. /4 zastrzeżenia/

4 (51) C08F A1 (21) 265244 (22) 87 04 17

Instytut Chemii **Przemysłowej**, Warszawa
Własiuk Danuta, **Kłopotek** Alojzy

(54) Sposób wytwarzania nowych kopolimerów kwasu itakonowego

(57) Nowe kopolimery kwasu itakonowego otrzymuje się w wyniku syntezy, obejmującej reakcję wolnorodnikowej **kopolimeryzacji** tego kwasu z bezwodnikiem kwasu maleinowego przy stosunku 1-10 moli kwasu itakonowego oraz 1-3 moli bezwodnika kwasu maleinowego, prowadzonej w obecności nadtlenu benzoilu, w temperaturze 333 - 383 K, pod ciśnieniem atmosferycznym, w atmosferze powietrza lub gazu obojętnego przez okres 1-8 godzin, w rozpuszczalniku organicznym, reakcję częściowej estryfikacji otrzymanego kopolimeru przy użyciu od 0,01 - 2,5 mola alkoholu tłuszczowego $C_{10}-C_{20}$ lub **oksyetylenowanego** od 6 do 20 molami tlenku etylenu alkoholu tłuszczowego $C_{10}-C_{22}$ lub **oksyetylenowanego** od 6 - 20 molami tlenku etylenu alkiolfenolu posiadającego rodnik alifatyczny $C_6 - C_{22}$, prowadzona w temperaturze 343 - 383 K pod ciśnieniem atmosferycznym, w atmosferze powietrza, w czasie 2 - 8 godzin, w rozpuszczalniku organicznym oraz reakcję neutralizacji częściowo **zestryfikowanych** kopolimerów za pomocą wodnych **roztworów** wodorotlenków metali alkalicznych, **wodorotlenku** amonowego lub mono-, di- lub trietanoloaminy prowadzona w temperaturze 292 - 323 K przez czas 0,5 - 1,0 godziny. Nowe kopolimery kwasu itakonowego wykazują własności kompleksująco - powierzchniowo czynne i mogą **być** stosowane jako składniki środków piorących, **myjących**, **czyszczących** i zmiękczających twardą **wodę**. /1 zastrzeżenie/

4 (51) C08G A1 (21) 262946 (22) 86 12 16

(71) Politechnika **Szczecińska, Szczecin**;
Przedsiębiorstwo Rpbót Specjalistycznych
"Dekar", Wrocław
(72) Pawlaczyk Krystyna, **Wojcikiewicz** Henryk
Wojnicz Tadeusz, **Sciobłowski** Antoni,
Nowak Józef, **Grudniwski** Wiesław

(54) Piankowa termoizolacyjna kompozycja poliuretanowa

(57) Przedmiotem wynalazku jest piankowa termoizolacyjna kompozycja poliuretanowa do izolowania ścian osłonowych budynków i obiektów inżynierskich oraz na pokrycia dachowe zwłaszcza w budownictwie.

Piankowa koapozycja zawiera co najmniej dwie warstwy kompozycji poliuretanowej. **Pierwszą** warstwę stanowi mieszanina 10-80 części wagowych **napełniacza** w postaci mikrosfer powłok lotnych o gęstości pozornej do 500 kg/m^3 i 20-90 części **wag. produktu reakcji**, 60-8

części wag, poli/oksypropyleno/triolu o masie cząsteczkowej 4000 - 6000 i 3-25 części wagowych poli/oksypropyleno/ triolu o masie cząsteczkowej 400 - 1000 z 10-30 częściami wagowymi toluilenodwuzocyjanianem wobec 0,2-1,0 części wagowych katalizatora reakcji adduktu 2-metyloimidazolu z akrylonitrylem i nie więcej jak 2 częściami wagowymi wody.

Druga warstwę stanowi produkt reakcji 55-80 części wagowych odwodnionego poli/oksypropyleno/triolu o masie cząsteczkowej 4000 - 6000 z 25-40 części wagowych trimeru toluilenodwuzocyjanu rozpuszczonego w mieszaninie rozpuszczalników toluen-cykloheksan-octan etylu wobec katalizatora reakcji 0,1-0,9 części wagowych adduktu 2-metyloimidazolu z akrylonitrylem, zawierający 0 - 10 części wagowych barwnika lub pigmentu. /1 zastrzeżenie/

4 (51) C08G A1 (21) 265240 (22) 87 04 17

Institut Chemii Przemysłowej, Warszawa
Penczek Piotr, Wichniak Mariola,
Janiszewski Stefan

(54) Sposób wytwarzania oligohydroksyeteroamin

(57) Przedmiotem wynalazku jest sposób wytwarzania oligohydroksyeteroamin przez reakcję żywic epoksydowych z monoaminami pierwszorzędowymi. W sposobie według wynalazku ogrzewa się w temperaturze 30 - 150°C, korzystnie 70-110°C, żywicę epoksydową o wzorze ogólnym 1, w którym k wynosi od 0,1 do 7, a ra wynosi od 1 do 10, z alkanoloaminą, korzystnie z etanoloaminą lub propanoloaminą, lub z aminokwasem, korzystnie z kwasem aminooctowym, oraz z aminą o wzorze ogólnym $C_{2n}H_{4n+1}NH_2$, w którym k wynosi od 6 do 9, przy czym stosuje się 0,45 - 0,60 mola grup NH_2 w alkanoloaminie

lub aminokwasie i w aminie o wzorze ogólnym $C_{2n}H_{4n+1}NH_2$ łącznie na mol grup epoksydowych, a na 1 mol alkanoloaminy lub aminokwasu stosuje się 0,1 - 10 moli aminy o wzorze ogólnym $C_{2n}H_{4n+1}NH_2$, po czym ewentualnie poddaje się uzyskany produkt reakcji z kwasem karboksylowym lub halogenkiem alkilowym lub benzylowym w ilości wynoszącej 0,01 - 0,75 mola kwasu karboksylowego lub halogenku alkilowego lub benzylowego na 1 mol grup NH_2 w aminach wprowadzonych do reakcji z żywicą epoksydową. /1 zastrzeżenie/

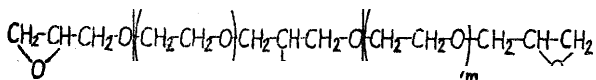

4 (51) C08G A1 (21) 265241 (22) 87 04 17

(71) Institut Chemii Przemysłowej, Warszawa
(72) Penczek Piotr, Wichniak Mariola,
Janiszewski Stanisław

(54) Sposób wytwarzania hydrożeli

(57) Przedmiotem wynalazku jest sposób wytwarzania hydrożeli przez polimeryzację hydrofilowych monomerów. W sposobie według wynalazku rozpuszczalną w wodzie żywicę epoksydową o wzorze ogólnym 1, w którym k wynosi 1-10, a n wynosi od 0,1 do 7, poddaje się reakcji z wieloaminą alifatyczną, zawierającą w cząsteczce co najmniej jedną grupę NH_2 i co najmniej jedną grupę NH , lub co najmniej dwie

grupy NH_2 , ewentualnie z dodatkiem monoaminy pierwszorzędowej, przy czym na 1 mol grup epoksydowych z żywicy epoksydowej stosuje się od 0,9 do 1,2 mola aktywnych atomów wodoru w wieloaminie łącznie, a na 1 mol wieloaminy stosuje się od 0,1 do 10 moli monoaminy, reakcję prowadzi się przez ogrzewanie w temperaturze od 50 do 150°C, korzystnie od 80 do 100°C, ewentualnie w środowisku rozpuszczalnika obojętnego w stosunku do wymienionych reagentów, w którym rozpuszczają się zarówno żywica epoksydowa, wieloamina i monoamina, ewentualnie z nadaniem hydrożelowi kształtu formy, w której prowadzi się reakcję. /5 zastrzeżeń/

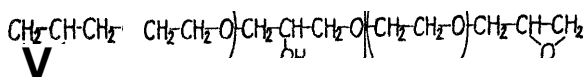

4 (51) C08G A1 (21) 265247 (22) 87 04 17

Institut Chemii Przemysłowej, Warszawa
Penczek Piotr, Miłunski Piotr,
Ostrysz Ryszard

(54) Sposób wytwarzania poliestroli

(57) Wynalazek rozwiązuje problem otrzymywania nowych typów poliestroli, do których otrzymywania stosuje się surowce odpadowe powstające przy produkcji politereftalanu etylenu i cykloheksanonu.

W sposobie według wynalazku najpierw otrzymuje się diol tereftalowy przez glikolizę i transestryfikację politereftalanu etylenu za pomocą glikoli, a następnie prowadzi się polikondensację diolu tereftalowego z mieszaniną estrów i kwasów powstających jako produkt uboczny przy utlenianiu cykloheksanu do cykloheksanonu oraz alkoholi wielowodorotlenowych. Otrzymywane poliestrole charakteryzują się liczbą kwasową poniżej 4 mgKOH/g, liczbą hydroksylową od 40 do 400 mgKOH/g i lepkością od 300 do 10000 mPa.s. /1 zastrzeżenie/

4 (51) C08 A1 (21) 265248 (22) 87 04 17

(71) Institut Chemii Przemysłowej, Warszawa
(72) Penczek Piotr, Ostrysz Ryszard,
Miłunski Piotr

(54) Sposób wytwarzania poliuretanowych tworzyw piankowych

(57) Przedmiotem wynalazku jest sposób wytwarzania poliuretanowych tworzyw piankowych przez reakcję poliestroli i polieteroli z wieloizocyjanianami w obecności katalizatorów, regulatorów spieniania i środków spieniających.

Cechą charakterystyczną sposobu otrzymywania poliuretanowych tworzyw piankowych według wynalazku jest zastosowanie poliestroli wytwarzanych z diolu tereftalowego otrzymywanego przez glikolizę i transestryfikację politereftalanu etylenu z mieszaniną estrów i kwasów powstającą jako produkt uboczny w procesie utleniania cykloheksanu do cykloheksanonu oraz alkoholi wielowodorotlenowych w mieszaninie z polieterami i ewentualnie z zasadą Mannicha do składnika polioliowego systemu sztywnej pianki poliuretanowej. Stosowane poliestrole mają liczbę kwasową poniżej 4 mg KOH/g, liczbę hydroksylową od 40 do 400 mg KOH/g i lepkość od 300 do 10000 mPa.s. /2 zastrzeżenia/

4 fe1) C08G A1 (21), 265573 (22) 87 05 08
C09D

(71) Instytut Chemii Przemysłowej, Warszawa
(72) Minorska Aleksandra, Kozieł Józef,
Cuber Antoni, Róg Kazimierz, Szczepeńska Hanna

(54) Wyrób lakierowy

(57) Wyrób lakierowy składający się z żywicy **alkidowej** modyfikowanej olejami roślinnymi i/lub **kwasami tłuszczowymi**, z rozpuszczalników, środków pomocniczych i ewentualnie pigmentów i/lub wypełniaczy, charakteryzuje się tym, że stosuje się żywicę alkidową modyfikowaną rafinowanym odpadowym olejem z ostropestu plamistego ewentualnie w mieszaninie z olejem lnianym i/lub kwasami tłuszczowymi olejów roślinnych lub pochodzenia zwierzęcego. **Zawartość** w tej mieszaninie oleju z ostropestu plamistego wynosi co najmniej 10% wagowych. /1 zastrzeżenie/

4 (51) G08G A4 (21) 270512 (22) 88 02 05

(71) Politechnika Łódzka, Łódź
Ministerstwo Edukacji Narodowej
(72) Kryszewski Marian, Wojciechowski Piotr,
Nawrocki Marian, Kirschke Roman,
Prusakow Janusz, Michalak Henryk

(54) Sposób wytwarzania folii poli i/tereftalano-
nowo-etylenowej, o podwyższonej zdolności
adhezyjnej

(57) Sposób wytwarzania folii **poli/tereftalano-
nowo-etylenowej**, przeznaczonej zwłaszcza do wytwarzania **fotopolimerowych** form drukowych, polegający według zgłoszenia P261925 na trawieniu powierzchni folii roztworem ługu sodowego lub potasowego, działaniu na powierzchnię folii roztworami dwu- lub **trójizocyjanianów** dwu- lub **trójfenylometanu** w rozpuszczalnikach organicznych, korzystnie w chlorku etylenu, naniesieniu na tak **przygotowaną** powierzchnię folii warstwy adhezyjnej w postaci mieszaniny elastomeru poliuretanowego i środka sieciującego elastomer **poliuretanowy**, charakteryzuje się tym, że folię pokrytą warstwą adhezyjną pokrywa się dodatkowo warstwą **poliestru nienasyconego**. /1 zastrzeżenie/

4 fe5) C08J A1 (21) 265459 (22) 87 04 29

(71) Politechnika Szczecińska, Szczecin
(72) Rosłaniec Zbigniew, Wojcikiewicz Henryk,
Wronkiewicz Roman

(54) Sposób otrzymywania folii porowatej
z kopolii /estro-eteru/

(57) Rozwiązanie według wynalazku polega na stopieniu polimeru kopoliestroeterowego ze związkiem **małocząsteczkowym** w stosunku masowym od 1 ; 10 do 20 : 1 w temperaturze od 360 do 550 K, po czym stopioną masę odlewa się lub wyciska w postaci płyty lub rury i ochładza do temperatury poniżej 350 K i z tak **otrzymanej** płyty lub rury ekstrahuje związek **małocząsteczkowy** za pomocą **rozpuszczalnika**. /4 zastrzeżenia/

4 (51) C08L A1 (21) 265074 (22) 87 04 09

(71) Zjednoczone Zespoły Gospodarcze, Zakład Chemii Budowlanej, Warszawa

(72) Kobiela Stanisław, Winiarski Piotr,
Dębski Zbigniew, Wieczorkiewicz Zofia

(54) Spoivo emulsyjne do przyklejania posadzki
deszczukowej

(57) W skład spoiwa według wynalazku **wchodzi**%
asfalt drogowy w ilości 30 - 50%,
addukt alkilofenolu i tlenu
etylenu w ilości 1 - 5%,
bentonit w ilości 10 - 14%,
glikol etylenowy w ilości 0,1- 10%,
lateks butadienowo-etylenowy
lub olej maszynowy w ilości 0,1- 15%
oraz woda. /1 zastrzeżenie/

Zgłoszenie C03L A1 (21) 265075 znajduje się na stronie 41.

4 (51) C08L A1 (21) 265531 (22) 87 05 05

(71) Instytut Ciężkiej Syntezy Organicznej
"Blachownia", Kędzierzyn-Koźle

(72) Poreda Kazimierz, Kozupa Marian,
Haas Witold, Knypl Maria, Krut Marian

(54) Środek do uszlachetniania włókienniczych
wyrobów wyciowych

(57) Przedmiotem wynalazku jest środek do uszlachetniania włókienniczych wyrobów wyciowych, zapobiegający przepuszczalności puchu i pierza a jednocześnie nadający odpowiednią miękkość, elastyczność, wypełnienie i połysk.
Środek składa się z 40-70 części wagowych wodnego roztworu eteru metylowego kondensatu **mocznikowo-formaldehadowego**, 5-10 części wagowych mieszaniny zawierającej parafinę, alkohol tłuszczowy, produkt **addycji** tlenu etylenu do alkoholu tłuszczowego, 6-10 części wagowych mocznika, 5-10 części wagowych **emulsji** mieszaniny **niskocząsteczkowego kopoliestru tereftalanu** glikolu etylenowego modyfikowanego gliceryną, poliglikolem etylenowym o średnim ciężarze cząsteczkowym 1500 i **ftalanem** glikolu etylenowego lub 5-10 części wagowych **emulsji depolimeryzatu tereftalowoetylenowego**, będącego mieszaniną oligomerów kwasu **tereftalowego** i glikolu mono- i dwuetylenowego o ciężarze **cząsteczkowym** poniżej 1000 i **kopoliestru tereftalanu** glikolu etylenowego **modyfikowanego** gliceryną, poliglikolem i ftalanem glikolu etylenowego lub 5-10 części wagowych mieszaniny obu składników w dowolnym stosunku, 1-4 części wagowych ftalanu dwubutyłowego, 9-25 części wagowych **emulsji** kopolimeru styrenu z maleinianem **dwubutyłowym** i **hydroksymetylo-
metakrylamidem** lub 9-25 części wagowych **emulsji** kopolimeru metakrylanu metylu z butadienem lub 9-25 części wagowych **emulsji** kopolimeru octanu winylu z butadienem lub 9-25 części wagowych **emulsji** polimeru octanu winylu lub 9-25 części wagowych mieszaniny tych czterech składników użytych w dowolnym stosunku. /1 zastrzeżenie/

4 (51) C08L A3 (21) 265533 (22) 87 05

(61) 246389

Ośrodek **Badawczo-Rozwojowy** Przemysłu Barwników "Organika", Zgierz
(72) Olszewski Zbigniew, Rola Grzegorz,
Sekuła Włodzimierz

(54) Środek do powierzchniowego wykończania
wyrobów z gumy i poliuretanów

(57) **Środek zawiera**: 1-15% **cykloheksanonu**, 15-60% **acetonu**, 5-55% **octanu etylu** i/lub

butylu, 5-35% toluenu i/lub ksylenu, 0-4% ftalanu oktylu i/lub butylu, 0-30% oleju silikonowego, 0,5-10% elastomeru poliuretanowego będącego produktem poliaddycji poliestru i dwuizocyjanianu, 0-5% kompozycji żywicy alki-
 lowomelaminowej z żywica ftalową modyfikowaną alkoholem butylowym, 1-12% produktu polimeryzacji suspensyjnej 85 części chlorku winylu i 15 części octanu winylu, 0-15% polimetakrylanu butylu lub kopolimeru metakrylanu butylu z akrylanem butylu sieciowany amidem kwasu metakrylowego lub kopolimeru metakrylanu butylu z metakrylanem metylu lub 0-15% produktu polikondensacji kwasu adypinowego z glikolem dwuetylenowym i dodatkiem trójmetylopropanu lub 0-15% kopolimeru blokowego tlenków etylenu i propylenu oraz gliceryny, środków barwiących użytych w ilości 0-15% barwników metalokompleksowych typu 1:2 i/lub 0-18% barwników zawieszonych i/lub 0-70% pigmentów i/lub 0-40% sadzy i/lub 0-30% barwników rozpuszczalnych w rozpuszczalnikach organicznych oraz ewentualny dodatek niejonowych środków pomocniczych, przy czym stosunek elastomeru do kopolimeru korzystnie wynosi 2:1. /1 zastrzeżenie/

4 (51) C09D A1 (21) 265160 (22) 37 04 13

Politechnika Szczecińska, Szczecin
 Ministerstwo Nauki i Szkolnictwa
 Wyższego, Warszawa

(12) Kośmider Andrzej, Rodziejewicz Jan,
 Myszkowski Jerzy, Żywuszek Roman,
 Otto Jan, Idzikowski Jerzy, Misiek
 Marian

(54) Sposób wytwarzania kitu trwale
 plastycznego

(57) W rozwiązaniu według wynalazku opracowano metodę otrzymywania kitu trwale plastycznego do uszczelniania wielkiej płyty.

W podanej metodzie 100 części wagowych asfaltu i/lub smoły powęglowej miesza się ze 100 do 400 części wypełniaczy, 5 do 15 części sykatyw i od 200 do 400 części odpadów porafinacyjnych olejów schnących i przeprowadza obróbkę przez ucieranie i/lub ubijanie i/lub mielenie aż do uzyskania odpowiedniej plastyczności. /4 zastrzeżenia/

4 (51) C09P A1 (21) 265558 (22) 87 05 06

Spółdzielnia Inwalidów POLIMER, Lubliniec
 Hanaka-Lerche Lucyna, Maszewski Janusz,
 Książd Krzysztof, Gutowski Piotr,
 Woźnik Ewa, Sulima Jan

(54) Emulsja do pielęgnacji obuwia

(57) Emulsja składa się z 7 do 12 części tłuszczu, 7 do 12 części lanoliny, 7 do 12 części terpentyny, 11 do 16 części środka myjącego, 53 do 68 części wody i amoniaku dla nadania pH 8 do 10. /2 zastrzeżenia/

4 (51) C09J A1 (21) 264965 (22) 87 03 31

Instytut Ciężkiej Syntezy Organicznej
 "Blachownia", Kędzierzyn-Koźle
 Ministerstwo Przemysłu Chemicznego i
 Lekkiego

(12) Nowak Dominik, Gniady Jan, Staniec
 Gertruda, Kubica Renata, Dreksa
 Władysław, Kozupa Marian

(54) Sposób wytwarzania stabilnego
 kleju mocznikowego

(57) Przedmiotem wynalazku jest sposób wytwarzania stabilnego kleju mocznikowego z klejowej żywicy mocznikowo-formaldehidowej, przeznaczonego szczególnie do klejenia pianki poliuretanowej i płyty pilśniowej, przy wytwarzaniu poszyc rozprężnych do samochodów.

Istota wynalazku polega na tym, że 100 części wagowych klejowej żywicy mocznikowoformaldehidowej o stosunku mocznika do formaldehydu jak 1 do 1,4-1,6 poddaje się kondensacji z 12-30 częściami wagowymi formaliny, korzystnie o stężeniu 36%, w temperaturze 80-100°C, w czasie 10-30 minut i w środowisku alkalicznym a następnie eteryfikacji 10-50 częściami wagowymi metanolu o stężeniu 60-100%, w środowisku kwaśnym przy pH=3-4,5, w temperaturze 20-65°C i w czasie 20-120 minut, po czym przeprowadza się neutralizację ługiem sodowym, korzystnie o stężeniu 40-50%, dodaje się 2-8 części wagowych mocznika, zagęszcza do stężenia 80-85% i lepkości 3-4 minuty, mierzonej kubkiem Forda nr 10 i ewentualnie wprowadza się węgiel amoniu w ilości do 1% lub 0-20 części wagowych żywicy melaminowej, zawierającej 15-25% lotnych składników, w tym głównie wody. /3 zastrzeżenia/

4 (51) Ū09K A1 (21) 265099 (22) 87 04 10

Instytut Przemysłu Farmaceutycznego,
 Warszawa
 Gołucki Zygmunt

Sposób otrzymywania stabilnych
 preparatów aerozolowych

(57) Sposób według wynalazku polega na rozpuszczeniu substancji wchodzących w skład wsadu aerozolowego w odpowiednich rozpuszczalnikach organicznych, dodaniu kwasu olejowego lub oleiny, a po napełnieniu uzyskanym roztworem pojemnika aerozolowego i zamknięciu go, wprowadzeniu gazu propanu i/lub butanu. /1 zastrzeżenie/

4 (51) C10B A1 (21) 265227 (22) 87 04 15

(12) Biuro Projektów i Kompletacji Dostaw
 Maszyn i Urządzeń Hutniczych "Hutmasz-
 projekt-Hapeku", Katowice

(12) Gołębiowski Wiesław, Kasperek Joachim

(54) Wóz przelotowy baterii koksowniczej

(57) Wóz przelotowy ma nośną platformę /2/ usytuowaną przejezdnie wzdłuż komór /1/ baterii koksowniczej.

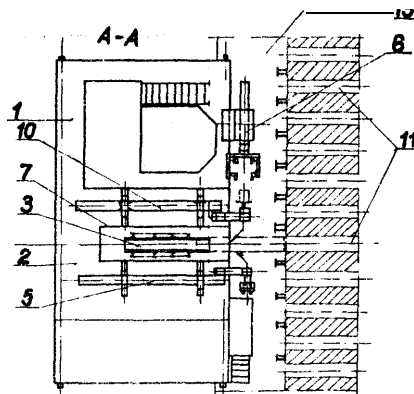

Na tej platformie umieszczone są równolegle względem siebie: przesuwne urządzenie /5/ czyszczące ramy, przesuwna prowadnica /3/ koksu i przesuwny **odźwiernik**. Prostopadle do **odźwiernika** usytuowane jest przesuwne urządzenie /6/ czyszczące drzwi, a kaptur /7/ instalacji odpylającej umieszczony jest nad prowadnicą /3/ koksu. /3 zastrzeżenia/

4 (51) C10B A1 (21) 265455 (22) 87 04 29

(72) **Kościuszki, Kraków**
Węgiel Jerzy, **Świeca** Jan, Bromer Jerzy,
Izdebski Franciszek, **Detko** Jan,
Machowska Halina, Chwałek Józef

(54) Sposób otrzymywania koksu **nadającego** się do procesów wielkopiecowych

(57) Celem wynalazku jest uzyskanie koksu, którego zastosowanie w procesie wielkopiecowym umożliwia wykorzystanie raalwartościowości manganu, pozwalając w efekcie **na** odzysk manganu zwłaszcza przy produkcji żelazomanganu.

Sposób według wynalazku charakteryzuje się tym, że do wsadu węglowego wprowadza się dodatek **manganonośny** w ilości 1-15% wagowych całego wsadu koksowniczego, po czym całość miesza się i załadunku do komór koksowniczych w znany sposób. /3 zastrzeżenia/

4 (51) C10H A1 (21) 265273 (22) 87 04 16

(71) Branżowy Zakład Projektów Gazów **Technicznych** "POLGAZPROJEKT"

(72) Bielewicz Lech, Pokładnik Eugeniusz,
Witański Stefan, Janus Józef, Tkocz Stefan

(54) Sposób osuszania acetyleny, zwłaszcza w instalacjach średniociśnieniowych oraz urządzenie do osuszania acetyleny w instalacjach średniociśnieniowych

(57) Istota rozwiązania polega **na** tym, że rozprężony acetylen przepuszcza się przez co najmniej trzy warstwy czynników **oczyszczająco-osuszających**, przy czym stosunek masy czynnika

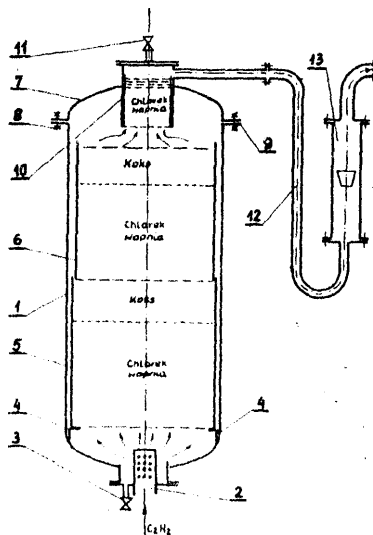

oczyszczającego do masy czynnika osuszającego w każdej warstwie wynosi 0,25/0,5. Urządzenie w zbiorniku /1/, zamkniętym od góry pokrywa /7/ w której przewężeniu znajduje się pojemnik /10/, ma umieszczone pojemniki /5/ i /6/. /3 zastrzeżenia/

4 (51) C10M A1 (21) 265183 (22) 87 04 13

(71) Rafineria Nafty, Jedlicze
Ministerstwo Przemysłu Lekkiego i
Chemicznego

(72) **Tajber** Tadeusz, **Gunia** Tadeusz, **Tajber** Anna

(54) Sposób **otrzymywania** dodatku typu **pochodnych** kwasów **fosfonowych**

(57) Przedmiotem wynalazku jest sposób otrzymywania dodatku uszlachetniającego do **produktów** naftowych typu pochodnych kwasów fosfonowych i uzyskanych w wyniku **reakcji addycji** z pięciotlenkiem dwufosforu estrów kwasu **metakrylowego** i/lub akrylowego lub mieszanina estrów kwasu metakrylowego i/lub mieszanina estrów kwasu akrylowego i/lub **α metylostryrenem** i/lub styrenem, w temperaturze do 150°C, w czasie 30-180 minut, przy udziale procentowym **substratów** wynoszącym odpowiednio /13-54/:/87-46/ procent wagowych, neutralizacji otrzymanych kwasów fosfonowych aminami alifatycznymi i/lub aminami tłuszczowymi lub mieszanina amin alifatycznych o zawartości 4 do 18 atomów węgla, korzystnie 8-15 atomów, i/lub mieszanina amin tłuszczowych o zawartości 4 do 32 atomów węgla korzystnie 10-22 atomów, **użytymi** w ilości 1-1,1 mola w stosunku do ilości pięciotlenku dwufosforu stosowanej w reakcji syntezy kwasów fosfonowych, w temperaturze do 140°C, w czasie 1-120 minut, i alkoholizy alkoholami **alifatycznymi** i/lub alkoholami tłuszczowymi lub mieszanina alkoholi alifatycznych o zawartości węgla w cząsteczce 1 do 10 atomów, **korzystnie** 3-8 atomów i/lub mieszanina alkoholi **tłuszczowych** o zawartości węgla w cząsteczce 4 do 32 atomów, korzystnie 10-22 atomów i/lub **fenolem** i/lub raono/dwu/alkilofenolem, korzystnie **no-nylofenolem**, **użytymi** w ilości 1-2,1 mola w stosunku do ilości pięciotlenku dwufosforu stosowanej w reakcji syntezy kwasów fosfonowych w temperaturze do 140°C, w czasie 1-120 minut. Reakcję syntezy kwasów fosfonowych można **przewadzić** w obecności rozpuszczalników **organicznych** użytych w ilości 0-80 procent wagowych. /2 zastrzeżenia/

4 (51) C10M A1 (21) 265421 (22) 87 04 21
C07F

(71) Rafineria Nafty "Jedlicze", Jedlicze
(72) **Tajber** Tadeusz, **Gunia** Tadeusz, **Tajber** Anna

(54) Sposób otrzymywania dodatku typu **pochodnych** kwasów **fosfonowych** i/lub **tiofosfonowych**

(57) Sposób otrzymywania dodatku uszlachetniającego do produktów naftowych typu **pochodnych** kwasów fosfonowych i/lub **tiofosfonowych** uzyskanych w wyniku reakcji addycji z pięciotlenkiem dwufosforu i/lub pięciosiarczkiem dwufosforu **oligomerów** propylenu o temperaturze wrzenia 80-250°C, w temperaturze 50-220°C, w czasie 5-240 minut, przy udziale procentowym **substratów** wynoszącym odpowiednio /10-40/: 90-60/, neutralizacji otrzymanych kwasów fosfonowych i/lub **tiofosfonowych** aminami **ali-**

fattyicznymi i/lub aminami tłuszczowymi i/lub mieszaniną amin alifatycznych o zawartości 4 do 18 atomów węgla, i/lub mieszaniną amin tłuszczowych o zawartości 4 do 32 atomów węgla, użytymi w ilości 1-1,05 mola w stosunku do ilości pięciotlenku dwufosforu stosowanej w ilości kwasów fosfonowych i/lub w ilości 1-1,05 mola w stosunku do ilości kwasów tiosulfonowych, w temperaturze do 150°C, w czasie 1-120 minut, i reakcji hydrolizy i/lub alkoholu, zwłaszcza alkoholizy alkoholami alifatycznymi i/lub alkoholami tłuszczowymi i/lub mieszaniną alkoholi alifatycznych o zawartości węgla w cząsteczce 1 do 10 atomów i/lub mieszaniną alkoholi tłuszczowych o zawartości węgla w cząsteczce 4 do 32 atomów, i/lub fenolem i/lub mono/dwu/alkilofenolem, użytymi w ilości 0,5-1,1 mola w stosunku do ilości pięciotlenku dwufosforu i/lub pięciosiarczku dwufosforu użytej w syntezie kwasów, w temperaturze do 150°C, w czasie 1-120 minut. /4 zastrzeżenia/

4 (51) C110 A1 (21) 265474 (22) 87 04 30

fr.) Politechnika Szczecińska, Szczecin
Zakłady Chemiczne "Szczecin"
(72) Szofko Jerzy, Kałucki Kazimierz,
Rodziewicz Jan, Kosiński Zbysław,
Jarczak Andrzej, Garbaruk Krzysztof,
Wojnicz Tadeusz, Mazurczak Janusz,
Biernacki Piotr

(54) Sposób wytwarzania izomeryzowanego oleju roślinnego

(57) Sposób według wynalazku polega na przeprowadzeniu reakcji izomeryzacji oleju w roztworze rozpuszczalnika aprotonowego wobec alkoholu jako katalizatora i w obecności stabilizatora, który wprowadza się do oleju i/lub rozpuszczalnika i/lub katalizatora i/lub do środowiska reakcji w ilości od 0,1 do 10% wagowych w stosunku do oleju.

Otrzymany według wynalazku izomeryzowany olej roślinny znajduje zastosowanie szczególnie w przemyśle farb i lakierów.

/2 zastrzeżenia/

4 (51) C11D A1 (21) 265239 (22) 87 04 17

(71) Instytut Chemii Przemysłowej, Warszawa
(72) Kłopotek Beata Barbara, Kijeński Jacek

(54) Sposób wytwarzania nowych glicydolowych i poliglicydolowych estrów

(57) Przedmiotem wynalazku jest sposób wytwarzania nowych glicydolowych i poliglicydolowych estrów o charakterze niejonowych związków powierzchniowo czynnych, wykazujących wysoką zdolność obniżania napięcia powierzchniowego na granicy faz, dobre własności zwilżające, emulgujące, dyspergujące, antyelektrostatyczne, zmiękczające, myjące i piorące. Związki według wynalazku o wzorze ogólnym $R-SO_3-CH_2CHOHCH_2O-n$, w którym $11 = 1 - 80$, natomiast R oznacza: R_1-O- gdzie R_1 stanowi alkil C_1-C_{36} , lub $R_2-OC_2H_4/m-O-$, gdzie R_2 stanowi alkil C_1-C_{24} , a $m = 1 - 30$, lub $R_2-OC_2H_4/c-OC_3H_6/p-O-$, gdzie $r = 1 - 25$, $p = 1 - 20$, a R_2 ma wyżej podane znaczenie, lub alkiloaryl $R_3-C_6H_4$, gdzie

R_3 stanowi alkil C_1-C_{20} , lub $R_1-C_6H_5-$

$/OC_2H_4/m-O-$, gdzie R_3, m mają wyżej podane znaczenie, lub $R_1-C_6H_4-OC_2H_4-$

$/OC_3H_6/p-O-$, gdzie R_3, p mają wyżej podane znaczenie, lub $HO-OC_2H_4O-$

$/C_3H_6O/b-C_2H_4O/c-$, gdzie $a = 2 - 50$,

$b = 1 - 70$, $c = 2 - 150$, otrzymuje się przez działanie na związki o wzorze ogólnym $R-SO_3-H$, gdzie R ma wyżej podane znaczenie,

2,3-epoksypropanolem - 1. /1 zastrzeżenie/

4 (51) C11D Al fel) 265243 (22) 87 04 17

(71) Instytut Chemii Przemysłowej, Warszawa
(72) Kłopotek Alojzy, Kłopotek Beata Barbara

(54) Sposób wytwarzania nowych związków powierzchniowo czynnych

(57) Przedmiotem wynalazku jest sposób wytwarzania nowych związków powierzchniowo czynnych, wykazujących dobre własności piorące, myjące, kompleksujące w stosunku do jonów metali wywołujących tzw. twardość wody, inhibujące korozję, antyelektrostatyczne, zmiękczające, emulgujące, dyspergujące, stabilizujące w odniesieniu do nadtlenu wodoru, ochronne i inne. Związki według wynalazku o wzorze ogólnym

$[R/CH_2CHOHCH_2O/n]_k PO/OM/3-k$, w którym

$k = 1-2$, $n = 1-100$, M stanowi atom wodoru, atom metalu alkalicznego, grupę amonową, kation mono-, di- lub trietanolaminy, natomiast R oznacza R_1-O- , gdzie R_1 stanowi alkil C_1-C_{36} ,

hydroksyalkil C_8-C_{36} , alkiloaryl o 8 - 42 atomach węgla, lub $R_2-O-OC_2H_4/mO/z-$, gdzie

$z = 1-50$, $m = 2 - 4$, a R_2 stanowi alkil C_1-C_{24} lub hydroksyalkil C_1-C_{24} lub alkiloaryl o 7-42

atomach węgla, lub $R_2-O-OC_2H_4O/r-OC_3H_6O/p-$,

gdzie $r = 1 - 30$, $p = 1 - 40$, a R_2 ma wyżej podane znaczenie, lub R_3-NH- , gdzie R_3 stanowi

alkil C_4-C_{36} lub hydroksyalkil C_4-C_{36} , lub

$R_3-N=$, gdzie R. ma wyżej podane znaczenie,

lub $R_3-NH-OC_2H_4/mO/z-$, gdzie R_3, z, m mają wyżej podane znaczenie, lub $R_3-N[OC_2H_4/mO/-]_2$

gdzie $x = 1 - 25$, a R_1 , mają wyżej podane

znaczenie, lub R_1-COO- lub $R_3-CINH-$ lub

$R_3-CON =$ lub $R_3-CONHCH_2CH_2O-$ lub $R_3-CONH/$

$C_2H_4O/z-$ lub $R_3-GON/CH_2CH_2O-/2$ lub R_3-CON

$[/C_2H_4O/-]_2$ gdzie R_3, x, z mają wyżej podane

znaczenie, otrzymuje się w ten sposób, że w środowisku bezwodnym I bez rozpuszczalnika organicznego lub w obojętnym rozpuszczalniku organicznym na związki o wzorze ogólnym RH_k , gdzie

R, k mają wyżej podane znaczenie, działa się

w obecności lub bez obecności katalizatora

2,3-epoksypropanolem-1, następnie P_2O_5 lub

P_2O_5 rozpuszczonym w H_3PO_4 , a otrzymane estry

kwasu fosforowego nie zobojętnia się lub neutralizuje się wodorotlenkiem metalu alkalicznego lub amonu, względnie mono-, di- lub

trietanolaminą. Jako katalizatory eteryfikacji, etryfikacji i poliaddycji glicydolu

stosuje się kwasy lub zasady lub sole metali,

natomiast jako katalizatory etryfikacji pię-

ciotlenkiem fosforu w stanie wolnym lub rozpuszczonym w kwasie fosforowym stosuje się kwasy organiczne i nieorganiczne oraz **monoalkilofosforany**. Jako rozpuszczalników obojętnych używa się benzenu i jego pochodnych, węglowodorów alifatycznych o temperaturze wrzenia 363-423 K, **ketonów** i estrów.

/4 zastrzeżenia/

4 (51) C11D A1 (21) 265246 (22) 87 04 17

(71) Instytut Chemii Przemysłowej, Warszawa
(72) Kłopotek Alojzy, Kłopotek Beata Barbara

(54) Sposób wytwarzania nowych anionowych związków powierzchniowo-czynnych

Przedmiotem wynalazku jest sposób wytwarzania nowych anionowych związków powierzchniowo czynnych wykazujących własności **piorące, myjące, kompleksujące** w odniesieniu do jonów wapnia, magnezu i innych metali, **antyelektrostatyczne, zmiękczejące, zwilżające, emulgujące, dyspergujące i flotacyjne**. Związki według wynalazku o wzorze ogólnym $R [/CH_2CHOHCH_2O - OCCH = CHCOO]_k$, w którym $k = 1 - 2$,

$n = 1 - 200$, Si stanowi atom wodoru, atom metalu alkalicznego, grupę amonową, kation **mono-, di- lub trietanolaminy**, natomiast R oznacza $R_1 -$

$\cdot O -$, gdzie R_1 stanowi alkil $C_1 - C_{24}$, **hydroksyalkil** $C_8 - C_{36}$, alkiloarył o 8 - 42 atomach węgla, lub $R_2 - 'O - /C_mH_{2m}O/$ gdzie $z =$

1 - 50, $m = 2 - 4$, a R_2 stanowi alkil $C_1 - C_{24}$

lub **hydroksyalkil** $C_1 - C_{24}$ lub alkiloarył o 7 - 42 atomach węgla, lub $R_2 - O - /C_2H_4O/$ -

$/C_3H_6O/$ - , gdzie $r = 1 - 30$, $p = 1 - 40$, a R_2 ma wyżej podane znaczenie, lub $R_2 - NH -$,

gdzie R_3 stanowi alkil $C_1 - C_{36}$ lub hydroksyalkil $C_1 - C_{36}$, lub $R_2 - N =$, gdzie R_2 ma wyżej podane znaczenie, lub $R_2 - NH - /C_mH_nO/$ -

3 m 2m z - , gdzie R_3 , z, m mają wyżej podane znaczenie,

lub $R_3 - N [/C_mH_{2m}O/]_2$, gdzie $x = 1 - 25$,

a R_2 , m mają wyżej podane znaczenie, lub

$R_3 - COO -$ lub $R_3 CONH -$ lub $R_3 - CON =$ lub

$R_3 - CONHCH_2CH_2O -$ lub $R_3 - CONH/C_2H_4O/$ - lub

$R_3 - CON/CH_2CH_2O/$ - lub $R_3 - CON [/C_2H_4O/]_2$,

gdzie R_3 , x, z mają wyżej podane znaczenie, otrzymuje się w ten sposób, że na związki o wzorze ogólnym RK_k , gdzie R, k mają wyżej podane znaczenie, działa 3ię 2,3-epoksypropanolem-1, następnie bezwodnikiem kwasu eteno-1,2-dikarboksylowego, a otrzymane monoestry tego kwasu nie zobojętnia się lub neutralizuje się wodorotlenkiem metalu alkalicznego lub amonu, względnie mono-, di- lub trietanolaminą.

/1 zastrzeżenie/

4 (51) C12G A1 (21) 265287 (22) 87 04 17

(71) Centralne Piwnice Win Importowanych
Lubuska Wytwórnia Win w Zielonej Górze,
Zielona Góra

(72) Tomaszewski Bogdan, Wierzykowska
Elżbieta, Jaworek Jan

(54) Sposób wytwarzania gronowego wina gazowanego

(57) Przedmiotem wynalazku jest sposób wytwarzania gronowego wina gazowanego ze stabilnego wina gronowego.

Wino gronowe **ochładza się** do temperatury 269 - 271 K po czym w izolowanym cieplej sekturatorze poddaje procesowi nasycenia dwutlenkiem węgla w temperaturze 269 - 273 K.

Uzyskany produkt wykazuje cechy zbliżone do wina szampańskiego. /1 zastrzeżenie/

4 (51) C13F A1 (21) 265502 (22) 87 05 05

(71) Przedsiębiorstwo Projektowania i Dostaw
Kompletnych Obiektów Przemysłowych
"Chemadex", Warszawa

(72) Otorowski Edmund

(54) Sposób wykorzystania oparów w stacji wyparnej cukrowni do zwiększenia ich ilości - poprzez odparowanie wody z wysłodków buraczanych lub z bagassy oraz urządzenie do stosowania sposobu

(57) Sposób wykorzystania oparów w stacji wyparnej cukrowni polega na pobraniu oparów z początkowego działu stacji wyparnej, **oczyszczeniu, przegrzewaniu, nasyceniu** wodą z mokrych wysłodków buraczanych lub bagassy, a następnie przemywaniu i stosowaniu do **ogrzewania** następnego działu stacji wyparnej. Urządzenie do stosowania sposobu według wynalazku stanowi **wielodziałową stację wyparną** w której w obieg oparów włączono **następujące** urządzenia ciśnieniowe: komorowy **oczyszczacz** oparów /1/, sprężarkę, rurowy **przegrzewacz** oparów /2/, **parownik** wysłodków buraczanych lub bagassy /3/ i **przemycacz** oparów /4/. **Oczyszczacz** oparów /1/ jest wypełniony elementami wymiany masy jak pierścienie Raschiga pierścienie **Białeckiego**. Parownik wysłodków buraczanych lub bagassy /3/ stanowi poziomy ciśnieniowy aparat, z wewnętrznym bębnem obrotowym wyposażony w urządzenie do **zasilania** aparatu ciśnieniowego materiałami **sypkimi** /6/ i urządzenie do odbierania materiałów sypkich /8/. Bęben parownika /3/ jest **wyposażony** w półki **przesypowe**. Do wnętrza parownika /3/ doprowadzony jest rurociąg **oparowy**, zakończony **dyfuzorem**. **Przemycacz** oparów /4/ stanowi zbiornik z doprowadzaniem pary, **doprowadzeniem** kondensatu, dyszami rozpylającymi kondensat oraz tacami **ociekowymi**.

/6 zastrzeżeń/

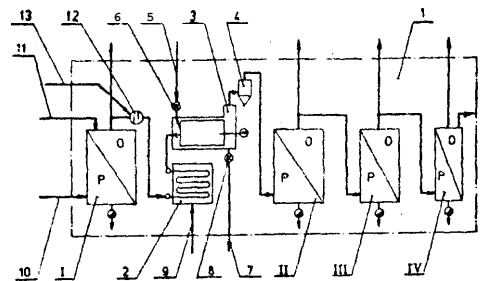

4 (51) C22C A1 (21) 265395 (22) 87

(71) Instytut Metali Nieżelaznych, Gliwice
(72) Bator Józef, Książczak Stanisław,
Czechowski Ludwik, Waniewski Edward,
Grzegorzczak Jan

(54) Stop magnetycznie miękki

(57) Stop o podwyższonej magnetycznej **przewodności** początkowej i wysokiej odporności na ścieranie, zawierający wagowo 3,6 - 4,3% Mo oraz Ni, Cu i Mn, charakteryzuje się tym, że zawiera wagowo 75,5-78,5% Ni, 4,5-5,5% Fe, do 0,8% Mn oraz 0,01-0,5% Cr, reszta stanowią Fe. /1 zastrzeżenie/

4 (51) C22C A2 (21) 270542 (22) 88 02 08

- (71) Instytut Metalurgii Żelaza im. Stanisława Staszica, Gliwice
 (72) Bik Józef, Hoderny Bronisław, Miłka Bolesław, Szafranec Bolesław,

(54) Stal stopowa na narzędzia do pracy na gorąco

(57) stal stopowa zawiera wagowo: 0,20 do 0,50% węgla; 0,30 do 0,80% manganu; 0,80 do 1,50% krzemu; maksimum 0,035% fosforu; maksimum 0,035% siarki; 4,50 do 6,0% chromu; 0,75 do 2,0% molibdenu; 0,30 do 0,80% wanadu oraz niob i tantal, a resztę stanowi żelazo i nieuniknione zanieczyszczenia, przy czym łączna zawartość niobu i 0,47 zawartości tantalu wynosi 0,50 do 1,50% wagowych. /2 zastrzeżenia/

4 (51) C230 A1 (21) 263173 (22) 87 01 08

- (71) Biuro Projektów i Kompletacji Dostaw Przemysłu Wyrobów Metalowych "Biprowumet", Kraków
 (72) Cisowski Jerzy, Stabryła Józef, Woźniacka Magdalena, Kurpios Józef

(54) Urządzenie do nakładania powłok ochronnych metodą zanurzeniową, zwłaszcza ogniolowych powłok cynkowych na wyroby blaszane

(57) Urządzenie składa się z obrotowej głowicy /1/ zaopatrzonej w przegubowe ramiona /5/ z uchwytnymi /7/ zaopatrzone w rolki /6/ wsparte na torze sterującym. Każde z ramion /5/ jest wyposażone w przesuwne zamocowaną tuleję /8/ z wielowypustem i zespół dwóch zębatach kół /10 i 11/. Na torze sterującym są rozmieszczone kołki /13/, przy czym tuleja /8/ jest dociskana sprężyną utrzymującą wielowypust w stanie zabezpieczenia z elementem nieobrotowym ramienia /5/. /2 zastrzeżenia/

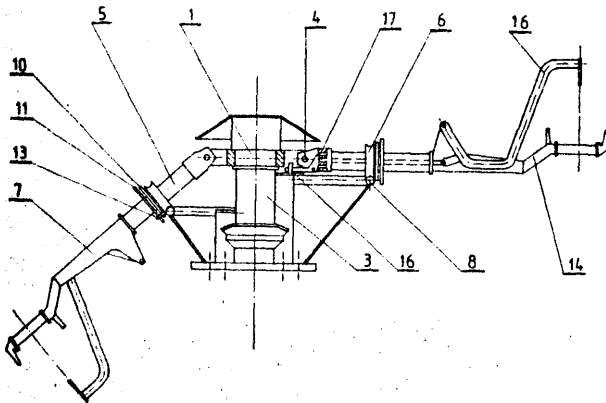

4 (51) C230 A2 (21) 270429 (22) 88 02 01

- (71) Politechnika Łódzka, Łódź
 Ministerstwo Edukacji Narodowej
 (72) Has Zdziśław

(54) Sposób wytwarzania warstw o niskim współczynniku tarcia na powierzchni części maszyn i narzędzi

Sposób wytwarzania warstw o niskim współczynniku tarcia na powierzchni części maszyn i narzędzi, przy użyciu dwusiarczku wolframu i/lub molibdenu, polega na tym, że na powierzchnię części maszyn i narzędzi nanosi się w pierwszej kolejności warstwę dwusiarczku wolframu i/lub molibdenu, a następnie część tą poddaje się

w znany sposób azotonasiarczaniu lub azotowaniu gazowemu. Warstwę dwusiarczku wolframu i/lub molibdenu nakłada się przez powlekanie zawieszoną zawierającą 0,1 - 50% masowych dwusiarczku wolframu i/lub molibdenu, przez natryskiwanie zawieszoną zawierającą 0,1-50% masowych dwusiarczku wolframu i/lub molibdenu, względnie przez zanurzenie w koloidalnej zawieszynie zawierającej 0,1-50% masowych dwusiarczku wolframu i/lub molibdenu. /5 zastrzeżeń/

4 (21) C08L A1 (21) 265075 (22) 87 04 09

- (71) Zjednoczone Zespoły Gospodarcze, Zakład Chemii Budowlanej, Warszawa
 (72) Kobiela Stanisław, Zielinska Teresa, Górski Paweł, Głuch Stefan, Kołodziejski Mieczysław

(54) Środek ochrony czasowej do antykorozyjnego zabezpieczania elementów stalowych w maszynach i urządzeniach, zwłaszcza rolniczych na okres przerw między sezonami ich pracy

(57) Środek zawiera modyfikowane żywice fenolowoformaldehydowe w ilości 26 - 40 części wagowych niskocząsteczkowy elastomer kauczukowy w ilości 0,5-2 części wagowych, wosk półtwardy w ilości 1-4 części wagowych, mikroosk twardy lub mieszaninę parafiny i cerezyny w stosunku od 6:1 do 3:1 w ilości 1 - 4 części wagowych, rozpuszczalnik węglowodorowy w ilości 35 - 55 części wagowych, mydła wapniowo-lanolinowe w ilości 0,5 - 5 części wagowych lub alkoholowo-wodny roztwór taniny o stężeniu 40-60% wagowych z udziałem 2-4 części wagowych niejonowych emulgatorów, w ilości 15-20 części wagowych. /1 zastrzeżenie/

4 (51) C23G A1 (21) 264948 (22) 87 03 31

- (71) Fabryka Samochodów Małolitrażowych "POLMO", Bielsko-Biała
 (72) Mol Adam, Olszyczka Rudolf, Purczyński Tadeusz, Rząca Krzysztof

(54) Sposób wykorzystania wody myjnej przy chemicznym przygotowaniu powierzchni metalowych i urządzenie do chemicznego przygotowania powierzchni metalowych

(57) Sposób według wynalazku polega na zastosowaniu wody wykorzystanej przy myciu końcowym

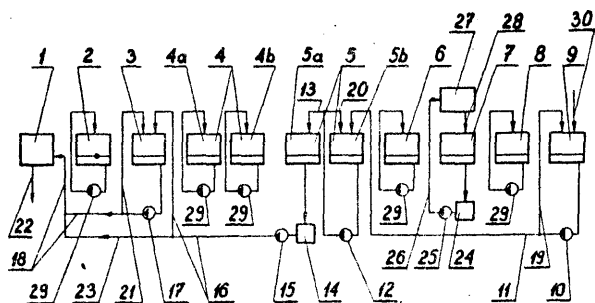

do mycia głównego po odtłuszczeniu, następnie do mycia wstępnego po odtłuszczeniu, po czym do mycia po odrdzewianiu i ewentualnie do splukiwania zanieczyszczonych środków stosowanych przy przygotowaniu wstępnym.

Urządzenie według wynalazku ma po strefie przygotowania wstępnego /1/ strefy obróbki: odrdzewiania /2/, odtłuszczenia /4/, fosforanowania /6/ i pasywacji /8/, z następującymi po każdej z nich strefami mycia /3t 5» 7, 9/. Strefa mycia po odtłuszczeniu /5/ jest rozdzielona na strefe mycia wstępnego /5a/ i końcowego /5b/. Wanna strefy mycia końcowego /9/ jest połączona ze strefą mycia głównego po odtłuszczeniu /5b/, z kolei wanna tej strefy /5b/ jest połączona ze strefą mycia wstępnego po odtłuszczeniu /5a/, a wanna tej strefy /5a/ ze strefą mycia po odrdzewianiu /3/, której wanna jest połączona ze strefą przygotowania wstępnego /1/, przy czym w połączenia te włączone są kolejne pompy /10, 12, 15, 17/, które mogą tłoczyć wodę w obrębie tej samej strefy /9» 5b, 3/.

/4 zastrzeżenia/

4 (51) G25C Al fel) 264698 (22) 87 03 16

(71) Instytut Odlewnictwa, Kraków
(72) Boniecki Romuald, Czajka Kazimierz,
Domagała Janusz, Stachurski Wacław

(54) Sekcja katodowa elektrolizera

(57) Sekcję katodową elektrolizera stanowi monolityczny blok węglowy /1/ z pogłębioną wnęką na stalowy sworzeń /2/ wypełniona warstwą żeliwa /3/ otaczająca stalowy sworzeń /2/ z czterech stron.

/2 zastrzeżenia/

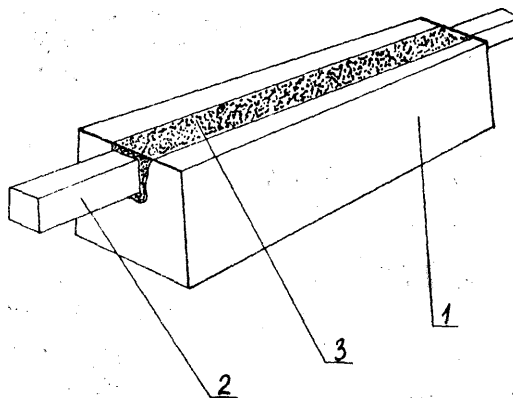

DZIAŁ D

WŁÓKIENNICZTWO I PAPIERNICTWO

4 (51) D01F Al fel) 264939 (22) 87 04 01

(71) Biuro Projektów Przemysłu Organicznego
"Organika", Warszawa

hi) Bacia Włodzimierz

4 (51) D01G Al (21) 265198 (22) 87 04 16

(71) Lubuska Fabryka Zgrzeblarek Bawełnianych
"Polmatex - Falubaz", Zielona Góra
hi) Bundz Stanisław, Nowański Piotr, Nowak
Feliks, Lipiec Ryszard, Stawkowski
Kazimierz

(54) Sposób regeneracji kwaśnej kąpieli.

(57) Sposób polega na zateżeniu kwaśnej kąpieli w wielodziałowej, współprądowej baterii wyparnej, w temperaturze od 140°C do 32,4°C, do zawartości maksimum 33,2% siarczanu sodowego, a następnie poddaniu zateżonej kwaśnej kąpieli krystalizacji i oddzieleniu wydzielonych kryształów siarczanu sodowego od roztworu. Krystalizację prowadzi się drogą adiabatycznego odparowywania części rozpuszczalnika pod zmniejszonym ciśnieniem w przeciwprądowej kolumnie krystalizacyjnej, do której środkowej części doprowadza się zateżoną kwaśną kapiel i krystalizuje sól glauberską w temperaturze od minimum 32,4°C w miejscu zasilania kolumny zateżoną kwaśną kapielą do minimum 5°C w miejscu odpływu wyczerpanego ługu pokrystalicznego w górnej, poszerzonej części kolumny, przy czym ług pokrystaliczny z dolnej, zwężonej części kolumny po oddzieleniu od kryształów bezwodnego siarczanu sodowego i po podgrzaniu zwraca się do kolumny w pobliżu jej dna, zaś wyczerpany ług pokrystaliczny z górnej, poszerzonej części kolumny zwraca się do przedzalni,

/6 zastrzeżeń/

(54) Urządzenie do zageszczania runo włókienniczego w zgrzeblarce

(57) Według wynalazku w zgrzeblarce za zdejmującym runo włókiennicze wałkiem /2/ oraz za gładkimi wałkami /3, 4/ znajduje się zageszczająca komora /5/. W zageszczającej komorze /5/ są szczeliny oraz umieszczone jest korytko /6/, które ma otwarte końcówki i łączy się z

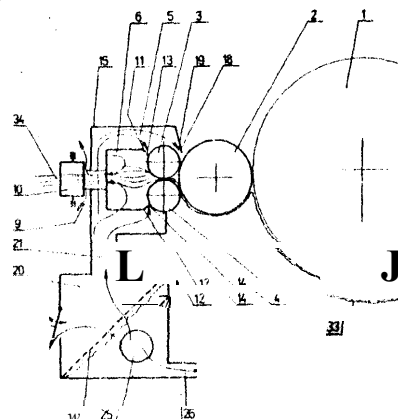

kanalem /9/. Wylot kanału /9/ skierowany jest między kalandrowe wałki /10/. Zagęszczająca komora /5/ połączona jest kanałem /21/ z rozprężną komorą /20/, która przedzielona jest filtracyjną matą /22/. Rozprężna komora /20/ ma wdmuchową dyszę /26/ skierowaną do podgrzeblarkowej przestrzeni. W przedniej części podgrzeblarkowej przestrzeni jest ssąca dysza połączona z odpadkową komorą. Zassane wentylatorem powietrze tłoczone jest do rozprężnej komory /20/, skąd część powietrza dyszą /26/ wdmuchiwana jest do podgrzeblarkowej przestrzeni i służy do transportu odpadów do odpadkowej komory, natomiast druga część powietrza przedostaje się przez filtracyjną matę /22/ kierowana jest do zagęszczającej komory /5/» gdzie powoduje zagęszczenie ruma /33/ i kieruje je między kalandrowe wałki /10/.

/1 zastrzeżenie/

4 (51) D01H A3 (21) 265119 (22) 87 04 10

ft1) Instytut Włókiennictwa, Łódź
Ministerstwo Przemysłu Chemicznego
i Lekkiego, Warszawa(72) Kubica Henryk, Radom Czesław,
Urbanowski Henryk(54) Urządzenie doprowadzające włókno do komory przędzacej

(57) Przedmiotem wynalazku jest urządzenie doprowadzające włókno do komory przędzacej do stosowania sposobu wytwarzania przędzy fantazyjnej stapłowej według zgłoszenia P-261 854, składające się z dwóch stolików dociskowych współpracujących z jednym wałkiem dociskowym i jednym wałkiem rozwiókniającym oraz zbiorczym kanałem zasilającym pneumatyczną komorę przędzającą. Charakteryzuje się ono tym, że ma wałki dociskowy /3/ i rozwiókniający /4/ dwusekcyjne, s sekcjami wymiennymi, zestawianymi w różnych układach, obejmujących sekcje normalne i korygowane, z wybraniem na obwodzie, przy czym jeden z układów posiada wszystkie sekcje wałków /3/ i /4/ normalne, a w kanale zasilającym /5/ ma wkładkę oporową /?/ z tworzywem-pułapką do gromadzenia pecaków włókien.

/5 zastrzeżeń/

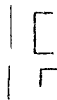
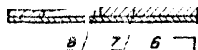
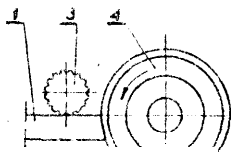

4 (51) D02G A1 (21) 265222 (22) 37 04 1

Izba Wełny w Gdyni, Gdynia
Jarniewicz Ryszard, Gawel Edward(54) owijanej i urządzenie do wytwarzania

(57) Sposób wytwarzania zgrzebnej przędzy owijanej charakteryzuje się tym, że z umieszczonego na podporze jednego lub więcej nie-

ruchomego nawoju zawierającego niedoprzęd zgrzebny, jest on ściągany i prowadzony przez spiralę nibyskrętową i dalej przez usytuowane poniżej urządzenie nibyskrętowe, które jest umieszczone we wnętrzu wydrażonego wrzeciona wirującego wraz z osadzonym na nim nawojem cienkiej przędzy owijającej, przeprowadzonej przez otwór we wrzecionie. Z wrzeciona jest wyprowadzony od spodu owinięty przędzą owijającą niedoprzęd. Jest on poprzez prowadnicę nawijany na wciągający go nawój napędzający rolką. Niedoprzęd jest ściągany z zewnętrznego obwodu nawoju lub z wnętrza obwodu otworu nawoju.

Urządzenie do wytwarzania zgrzebnej przędzy owijanej, zawierające znaną wirującą cewę z drażonym otworem przelotowym znajdującym się w jej osi obrotu, z osadzonym na niej wirującym nawojem przędzy, oraz spiralą nibyskrętową charakterystyczne jest tym, że składa się z nieruchomej podpory /1/ wspierającej nieruchomy nawój /2/ niedoprzedu zgrzebego /3/, z umieszczoną pod nią w jej osi spiralą nibyskrętową /4/ i usytuowaną pod nią w tej samej osi mechanizmem nibyskrętowym /5/, umieszczonym wewnątrz wydrażonego wirującego wrzeciona /6/ z przelotowym otworem, pod którym jest umieszczona prowadnica /7/, współpracująca z napędzającą rolką /11/, sprzężona ciernie z obracającym się nawojem /10/. Oś urządzenia nibyskrętowego /5/ jest usytuowana względem osi spirali nibyskrętowej /4/ pod kątem ostrym, natomiast urządzenie /5/ stanowi jeden lub więcej bolców osadzonych w poprzek otworu wrzeciona /6/ w jego cięciwie, w układzie jeden pod drugim w taki sposób, że ich osie pozostają w stosunku do siebie najlepiej równoległe i znajdują się zwłaszcza w tej samej płaszczyźnie równoległej do osi wrzeciona. Nibyskrętowa spirala /4/ ma przynajmniej jeden pełny zwój.

/10 zastrzeżeń/

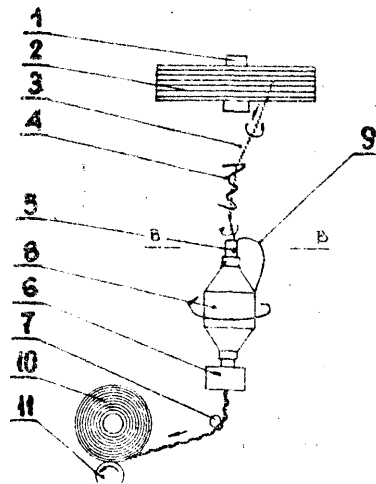

4 fel) D03D A2 fel) 270459 (22) 38 02 0j

(71) Politechnika Łódzka, Łódź
(72) Kopias Kazimierz(54) Krosno tkackie wieloprzesmykowe

(57) Krosno charakteryzuje się tym, że jest wyposażone w płaszczyki /2/, osadzone na obrotowym wale /1/, o kształcie zbliżonym do krzyża, których dwa przeciwległe ramiona służące do tworzenia przesmyku są wygięte w łuki i tworzą kształt zbliżony do litery 8 oraz mają na swych zewnętrznych krawędziach wyfrezowane rowki do prowadzenia nitki osnowy /?/, przy

czym ich wewnętrzne krawędzie mają kształt wycinka łuku okręgu ograniczonego dwoma odcinkami prostymi leżącymi "w liniach promieni tego łuku, natomiast drugie przeciwległe ramiona płaszczyk /2/, przeznaczone do dobijania wątku /10/ do krawędzi tkaniny /11/, posiadają kształt zbliżony do pętli histerezy, przy czym odległość zewnętrznej, dobijającej krawędzi od osi wału /1/ jest nieco większa niż odległość od tej samej osi zewnętrznych krawędzi ramion tworzących przesmyk, nadto kolejne płaszczyki /2/ osadzone na wale /1/ przesunięte są względem siebie o stały kąt w kierunku przeciwnym do kierunku obrotu wału /1/ i tworzą wzdłuż wału /1/ linię śrubową, która jest pochylona do osi wału /1/ o kąt równy w przybliżeniu 45°. Nad wałem /1/ są usytuowane płaszczyki /18/ o kształcie zbliżonym do odwróconej litery U, których ramiona są umieszczone między ramionami płaszczyk /2/ do tworzenia przesmyku i swoimi wycięciami tworzą tunel do przemieszczania zasobników z wątkiem /10/.

/1 zastrzeżenie/

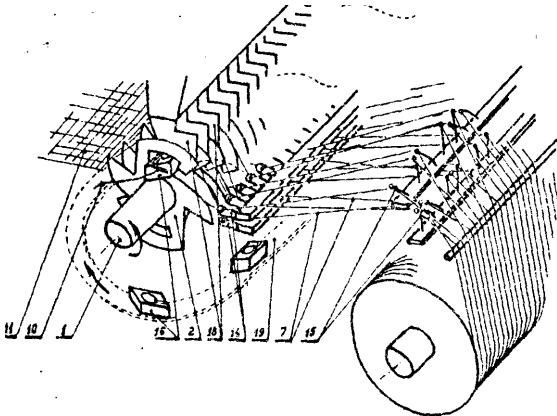

4 (51) D04B A1 (21) 265289 (22) 87 04 17

(75) Piątek Grzegorz, Łódź

(54) Szydełkarka płaska, dwułożyskowa

(57) Szydełkarka płaska, dwułożyskowa wyposażona w głowice zamkowe /4/ i łożyska igłowe /2/, posiada dodatkowo głowice /6/, wyposażone w ostrza do przecinania łuków wystających oczek dzianiny, połączone kinematycznie z układem napędowym głowic zamkowych /4/ lub samymi głowicami zamkowymi /4/.

Podczas wytwarzania dzianiny przemieszczające się wraz z głowicą zamkową /4/, na jej prowadnicach /3/, głowice /6/ wyposażone w ostrza przecinają łuki wystających nad powierzchnią dzianiny oczek. /1 zastrzeżenie/

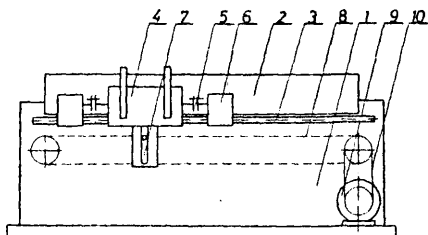

4 (51) D04H A1 (21) 265336 (22) 87 04 22
P16P

(71) Ośrodek Badawczo-Rozwojowy Maszyn Przędzalnictwa Wełny "Befamatex" Bielsko-Biała

(72) Kozal Kazimierz, Nikiel Franciszek, Czader Janusz

(54) Urządzenie blokujące osłony maszyn włókienniczych

(57) Urządzenie ma dźwignię /1/ osadzona obrotowo na korpusie, połączona jednym końcem trwale z kształtownikiem blokującym /4/ osłony, a drugim końcem połączona stykowo z elektrycznym wyłącznikiem /6/ i elektromagnesem /7/ z czopem /8/. /1 zastrzeżenie/

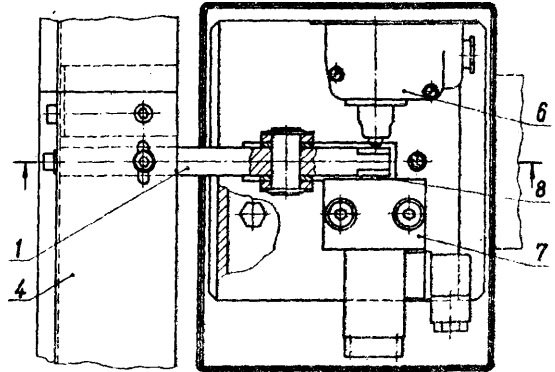

4 (51) D04H A1 (21) 265412 (22) 87 04 1

Politechnika Warszawska, Warszawa
Przyłuski Jan, Dąrkowski Andrzej,
Wiśniewski Lech

(54) Sposób wytwarzania aktywnej włókniny węglowej

(57) Sposób wytwarzania aktywnej włókniny węglowej polega na tym, że włókninę węglową utlenia się anodowo w roztworze elektrolitu prądem stałym lub impulsowym o czasie trwania impulsu anodowego większym od czasu trwania impulsu katodowego. /2 zastrzeżenie/

4 (51) D05B A1 (21) 265175 (22) 87 04

(71) Zakłady Metalowe "Łuczniczka" im. Gen. Wal
Radom

(72) Krupa Stefan

(54) Maszyna do szycia

(57) Wynalazek rozwiązuje zagadnienie pozostawienia ograniczenia szerokości ściegu zygkowego tylko do przyszywania guzików, natomiast do szycia krytego i obrobienia dziur zastosowania wąskich ściegów z regulacją i położeniem. Maszyna do szycia posiada podopó /3/ o zmiennym promieniu na określonym kącie

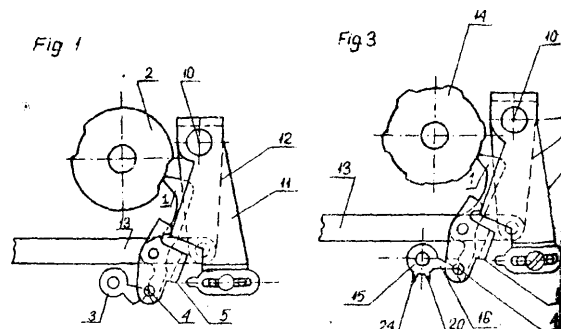

wycinka kołowego do podpierania popychacza /1/. Popychacz /współpracuje z krzywką ścię-
ffu krytego /2/ o wąskiej szerokości odpowiadają-
cej połowie maksymalnej szerokości ścięgu.
Maszyna do szycia posiada także podpórkę /15/
o trzech ramionach /16/, /20/, /24/ o promie-
niach r_{max} i r_{min} i promieniu średnim do pod-
pierania popychacza /1/ współpracującego z
krzywką ścięgu zygzakowego /14/ o szerokości
odpowiadającej szerokości boku dziurki.
/1 zastrzeżenie/

4(51) D06M A1 (21) 265272 (22) 87 04 16

(71) Centralny Ośrodek Badawczo-Rozwojowy Przemysłu Jedwabniczo-Dekoracyjnego, Łódź

(72) Brzeziński Stefan, Miśta Jadwiga

(54) Sposób wykończenia tkaniny poliamidowej przeznaczonej na sita młyńskie

(57) Przedmiotem wynalazku jest sposób wykończenia tkaniny poliamidowej na sita młyńskie,
/1 zastrzeżenie/

wytworzonej z przedz poliamidowych typu PA 6 **jednowólkienkowych** o numeracji dtex 22/1 do dtex 90/1 technika tkania o splocie płóciennym, Tkaninę poddaje się wstępnemu praniu w kąpieli alkalicznej zawierającej nieczynny jonowo środek **dyspergująco-piorący w temperaturze 60-70°C** w ciągu 30 minut i dokładnie płucze. Następnie po odjęciu do zawartości wilgoci ca 40% w ciągłym przebiegu suszy i stabilizuje, przy czym proces stabilizacji realizowany jest trój etapowo w zróżnicowanych warunkach temperatury i czasu. Pierwsze dwa etapy stabilizacji następują po suszeniu i tak etap pierwszy w temperaturze **165-175°C** w ciągu 15-20 sekund, a etap drugi w temperaturze 192°C w ciągu 25-30 sekund.

Po dwóch etapach stabilizacji tkanina poddawana jest napawaniu kąpieli zawierająca kondensat wstępny żywic termoutwardzalnych, na przykład formaldehydowo-mocznikowych **eteryfikowanych lub formaldehydowo-melaminowych** modyfikowanych z katalizatorem, po czym tkanina suszona jest w temperaturze **120-145°C**. W końcowej obróbce cieplnej w temperaturze **180°C** w czasie 25-30 sekund następuje jednocześnie trzeci etap stabilizacji **cieplnej** oraz sieciowanie żywicy **termoutwardzalnej**.
/1 zastrzeżenie/

DZIAŁ E

BUDOWNICTWO; GÓRNICITWO; KONSTRUKCJE ZESPOLONE

4(51) E01B A1 (21) 265550 (22) 87 05 06

(71) Ośrodek Badawczo-Rozwojowy Przemysłu Maszynowego Leśnictwa, Wrocław

(72) Dronsejko Gustaw, Chrzanowski Lech

(54) Urządzenie do odwracania podkładów kolejowych regenerowanych

(57) Urządzenie utworzone jest ze stołu odbiorczego i przenośnika rolkowego, napędzanego /12/, przystawionego bokiem do czoła stołu. w ramie /1/ stołu osadzona jest **przewrotnica utworzona z wałka /2/ z osadzonymi na jego końcach dwoma zabierakami /3/» w których wykonane są dwa wycięcia prostokątne, otwarte /4/. Wałek /2/ obracany jest motoreduktorem /6/ poprzez przekładnię pasową /5/. W ramie /1/, pod wałkiem /2/, osadzony jest przejezdnie na prowadnicach /7/ wózek /9/ z dwoma zabierakami palcowymi /10/. Wózek przesuwany jest powrotnie w kierunku prostopadłym do osi wzdłużnej przenośnika /12/. Przedłużeniem atolu odbiorczego jest zsuwnia pochyła, rolkowa /15/.
/1 zastrzeżenie/**

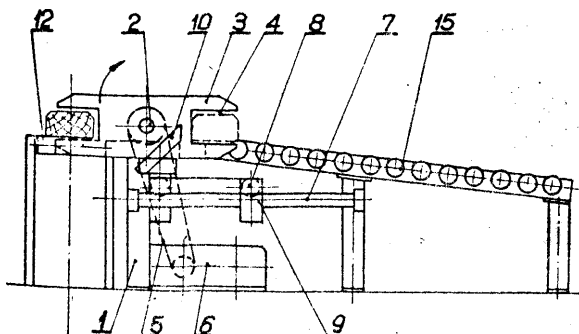

4(51) E01B A1 (21) 265552 (22) 87 05 06

(71) Ośrodek Badawczo-Rozwojowy Przemysłu Maszynowego Leśnictwa, Wrocław

(72) Dronsejko Gustaw, Chrzanowski Lech

(54) Urządzenie do wciskania kołków do otworów w podkładach kolejowych regenerowanych

(57) Urządzenie zawiera prasę utworzoną z ramy bramowej /1/ z dwoma siłownikami hydraulicznymi /3/, skierowanymi tłoczyskami ku dołowi, do końców których przytwierdzone są płyty dociskowe /5/.

Urządzenie ma także agregat hydrauliczny /4/, przenośnik taktowy /9/, z wózkiem zabierakowym **przesuwany** powrotnie w kierunku prostopadłym do osi wzdłużnej ramy bramowej /1/, i dwa przenośniki rolkowa, ustawione wzdłużnie, równoległe z dwu stron ramy bramowej /1/.

/4 zastrzeżenia/

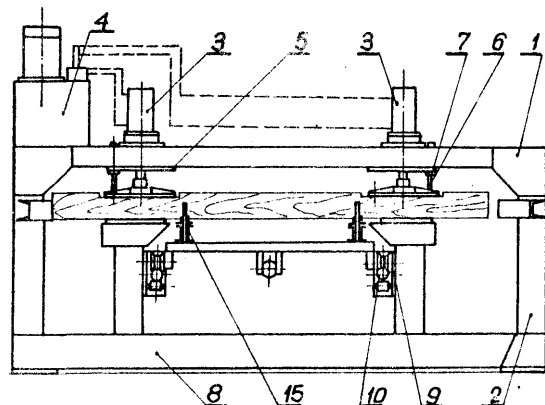

4 (51) E01D A1 (21) 263441 (22) 86 12 31

(71) Centralny Ośrodek **Badawczo-Projektowy**
Górnictwa Odkrywkowego "Poltegor",
Wrocław(72) **Ukleja Kazimierz**, Ukleja Janusz(54) Podpora, zwłaszcza mostu przemiesz-
czalnego

(57) Podpora zbudowana jest z korpusu, elementu **kotwiącego** i łożyska. Korpus /2/ podpory w postaci uźebrowanej żebromi /5/ pokrywy /4/ ma osadzony centrycznie cylindryczny wypust /6/. Wypust /6/ wnika w wewnętrzny pierścień ażurowego elementu kotwiącego /3/, który to element zagłębiony jest w podłoże gruntowe. Ażurowy element kotwiący /3/ stanowi konstrukcja z blach w postaci przepon /7/ połączonych stężeniami. /2 zastrzeżenia/

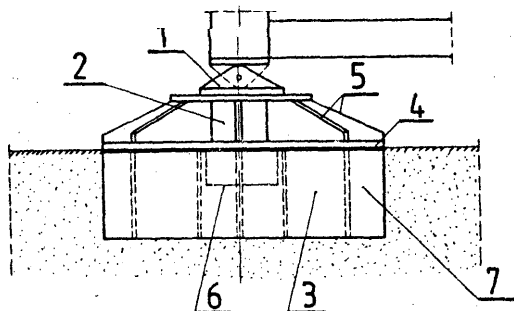

4 (51) E01P A1 (21) 265011 (22) 87 04 03

(71) PKP Biuro Projektów Kolejowych, Katowice
PKP Oddział **Budynków** w Gliwicach
Zarząd Drogowy **Śląskiej Dyrekcji Kolei**
Państwowych(72) **Nowakowski Janusz**, Koba Wiesław,
Morgała Piotr, Święch Józef(54) Konstrukcja zbrojenia i sposób budowy
ramp ładunkowych

(57) Konstrukcja rampy charakteryzuje się tym, że **ściana** oporowa /2/, ława ciągnąca /4/, podpory pośrednie /1/, nawierzchnia /3/ i blok oporowy /9/ oraz kotwa /1/ są wykonane z żelbetonowych podkładów złączonych obudową /6/ z gruntu stabilizowanego spoiwami z siatką metalową /5/ przy czym teownik metalowy /8/ jest połączony kotwą /11/ z blokiem oporowym /9/.

Sposób według wynalazku charakteryzuje się tym, że na podporach pośrednich /1/ układa się ławy ciągłe /4/ i montuje ścianę oporową /2/ z nawierzchnią /3/ z podkładów żelbetonowych, po czym **ścianę** oporową /2/ obudowuje

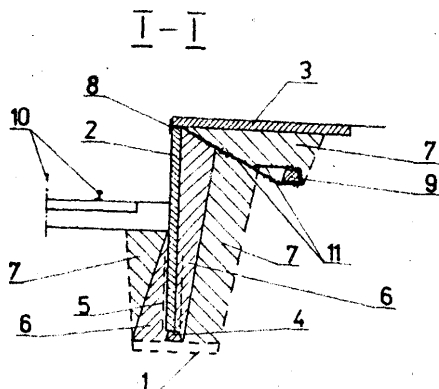

się gruntem /6/ stabilizowanym spoiwami mineralnymi i siatką /5/ a przekop **zasypuje** się gruntem stabilizowanym i zagęszcza. /4 zastrzeżenia/

4 (51) E02B A1 (21) 265106 (22) 87 04 09

(71) Politechnika **Śląska** im. Wincentego
Pstrawskiego, Gliwice(72) **Wohn Stanisław**(54) Stojak do napędu wodnego

(57) Przedmiotem wynalazku jest stojak do napędu wodnego taśmowego, łańcuchowego lub większej ilości napędów krzyżowych ustawionych **posobnie**.

Stojak do napędu wodnego według wynalazku składa się z segmentów /3/ z betonu zbrojonego w kształcie zbliżonym do litery U z bocznymi wypustami u dołu oraz kółkami poniżej dna segmentu /3/. Segmenty /3/ są dołem połączone wiążącą belką /4/ za pomocą wypustów kanalikowych. Górna część segmentów /3/ jest połączona belkami wiążącymi /2/, które są osadzone na wypustkach rur zabetonowanych w ścianach segmentów /3/. /1 zastrzeżenie/

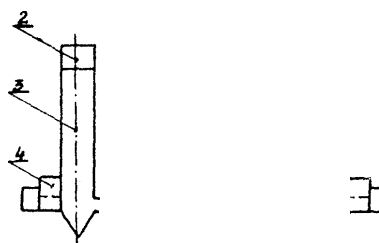

4(51) E02B A1 (21) 265367 (22) 87 04 23

(71) Przedsiębiorstwo Melioracji i Budownictwa
Wodnego, Konstantynów k/Lodzi(72) **Borowski Ireneusz**(54) Sączek drenarski, tworzywy z otulina
filtracyjna

(57) Sączek ma dwuwarstwową filtrującą otulinę z włókniny syntetycznej zabezpieczoną na zewnątrz syntetyczną żyłką. Od strony perforowanej rury /5/ warstwa /3/ otuliny składa się w **70%** z jednego rodzaju włókien **poliestrowych** lub polietylenowych, polipropylenowych, **poliakrylonitrylowych** i z polichloroku winylu, albo z dowolnej ich mieszanki, oraz w **30%** z włókien poliamidowych. Zewnętrzna warstwa /4/ tej otuliny składa się w **50%** z włókniny warstwy /3/ i w **50%** z włókien pochodzenia celulozowego. /1 zastrzeżenie/

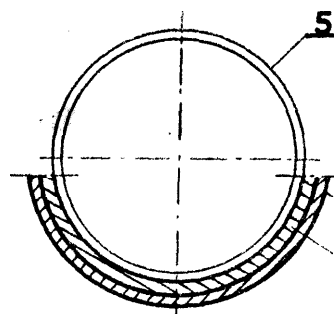

4 (51) E02B A1 (21) 265368 (22) 87 04 23
E02D

(71) Przedsiębiorstwo Melioracji i Budownictwa Wodnego. Konstancynów
(72) Borowski Ireneusz

(54) Umocnienie zapobiegające erozji w budownictwie wodno-melioracyjnym

(57) Umocnienie ma słomianą matę /1/, wzmocnioną siatką lub przesykiem żyłką tworzywowa, zawierającą przyklejone nasiona odpowiednich roślin i ułożoną na skarpie z podsypką /3/ korzystnie z dodatkiem nawozów sztucznych. Matę /1/ spoczywa na poziomych żerdziach /2/ ułożonych wzdłuż krawędzi skarpy i jest zabezpieczona z boku pionowymi palami /4/, a z góry rzędami spilek /5/. /1 zastrzeżenie/

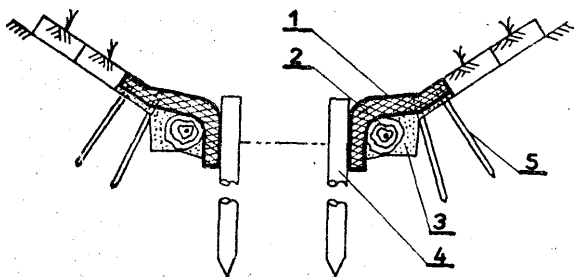

4 (51) E02D A1 (21) 265254 (22) 87,04 15

PKP - Biuro Projektów Kolejowych, Katowice
Kuzia Henryk, Jaworski Adolf, Czaban
Zbigniew, Zajac Ludwik, Jawor Wiesław,
Krężel Jan

(54) Studzienka kablowa zwłaszcza dla terenów kolejowych

(57) Studzienka charakteryzuje się tym, że jej konstrukcja stanowi cztery żelbetowe słupki /1/, /2/, /3/, /4/ obudowane dwiema żelbetowymi bocznymi ściankami /5/ i dwiema żelbetowymi ściankami /6/, natomiast górna powierzchnia studzienki przykryta jest zdejmowalną pokrywą /7/. /1 zastrzeżenie/

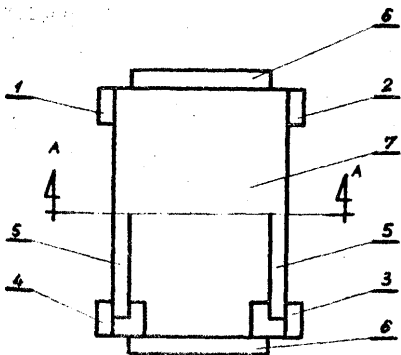

4 (51) B02D A1 (21) 265473 (22) 87 04 30

(71) Politechnika Śląska im. W. Pstrawskiego, Gliwice
(72) Wóhn Stanisław

Kanał przepływowy do napędu wodnego

Kanał składa się z elementów żelbetowych /1/, /2/ z wypustami kanalikowymi /3/ w ich

dolnej części, w których jest ułożona wiążąca belka /4/. Z górnej części elementów /1/, /2/ wystają wbetonowane w nie rury, na których nasadzone są górne belki wiążące /5/. Do wnętrza rur wchodzi bolce do mocowania napędu /9/ a na wlocie kanału są mocowane zasuwki regulacyjne /7/, /8/. /1 zastrzeżenie/

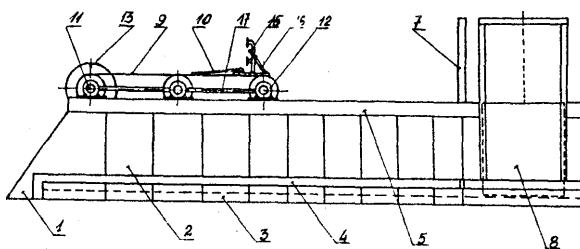

4 (51) E02P A1 (21) 264953 (22) 87 03 31

(71) Przedsiębiorstwo Państwowe Ogólnokrajowe Gwarectwo Węgla Brunatnego Centralny Ośrodek Badawczo-Projektowy Górnictwa Odkrywkowego "POLTEGOR", Wrocław
(72) Jankowiak Roman, Michałek Marian

(54) Nadwozie z ruchomą przeciwwagą

(57) Nadwozie maszyny górniczej według wynalazku charakteryzuje się tym, że do części stałej nadwozia /1/ przymocowany jest wychyłny wysięgnik /2/ wychyłany za pomocą układu zwodzenia. Jednocześnie do części stałej nadwozia /1/ przytwierdzona jest na wysięgniku /5/ stała przeciwwaga /6/. Do wysięgnika /5/ ze stałą przeciwwagą /6/ zamocowana jest ruchoma przeciwwaga /8/ w pionowych prowadnicach /7/. Równocześnie ruchoma przeciwwaga /8/ podwieszona jest do wierzchołka /9/ iglicy /4/ za pomocą układu linowego /10/. U spodu ruchomej przeciwwagi /8/ zamontowany jest hak /11/. /2 zastrzeżenie/

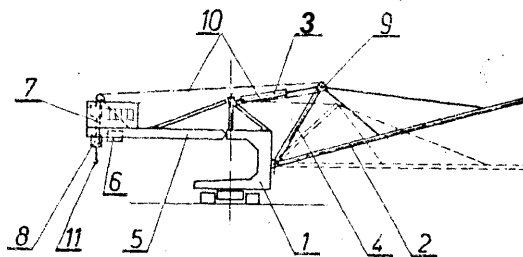

4 (51) B02P A1 (21) 265133 (22) 87 04 11

(71) Przedsiębiorstwo Budownictwa Wodnego, r c z e w
(72) Władysław Marian, Michałek Wiesław, Wrycza Tadeusz, Dąbrowski Antoni

(54) Urządzenie do stawiania i składania pala mechanizmu szczudłowego pogłębiarki

(57) Wynalazek rozwiązuje zagadnienie opracowania konstrukcji mechanizmu umożliwiającego całkowicie autonomiczne stawianie i składanie pala na pogłębiarce z urządzeniem szczudłowym.

Urządzenie do stawiania i składania pala mechanizmu szczudłowego pogłębiarki charakteryzuje się tym, że pal /1/ urządzenia szczudłowego pogłębiarki jest osadzony ruchomo-przesuwnie w tulei osadycznej /2/ mającej na jej obrzeżach lub w ich pobliżu umieszczone blokujące przetyczki /3/. Tuleja /2/ jest osadzona w ułożyskowaniu obrotowym /4/ na wysięgniku /5/, utwierdzonym do burty /6/ pogłębiarki. W płaszczyźnie poziomej poniżej

wysięgnika /5/ jest do burty /6/ umocowane strzemie oczkowe /8/, mające ruchomą zewnętrzną szczękę półkolistą /9/ osadzoną w zawieszce /10/ i zabezpieczoną w położeniu "zamknięte" rygłem /11/ osadzonym w labiryntowym zamku /12/. W dolnej części pala /1/ poniżej tulei osadycznej /2/ jest umocowana pętla /13/ owijająca pal w sposób umożliwiający zmianę punktu jej opasania. Do pętli /13/ jest utwierdzony koniec liny pociągowej /14/ przeprowadzonej przez dolne zbrocze /15/ umieszczone najkorzystniej w pobliżu miejsca osadzenia strzemienia oczkowego /8/ na burcie /6/, oraz przez górne zbrocze /16/ umieszczone najkorzystniej na krawędzi burty /6/ i pokładu /17/ pogiębiarki. Pociągowa lina /14/ jest doprowadzona wzdłuż pokładu /17/ do bębna /18/ wciągarki pokładowej /19/ umieszczonej w osi złożonego w położenie poziome spoczynkowe pala /1/, wspartego w tym położeniu na wsporniku widłowym /20/. Pal /1/ ma na jego wierzchołku zamocowany koniec dodatkowej pociągowej liny /21/.

/1 zastrzeżenie/

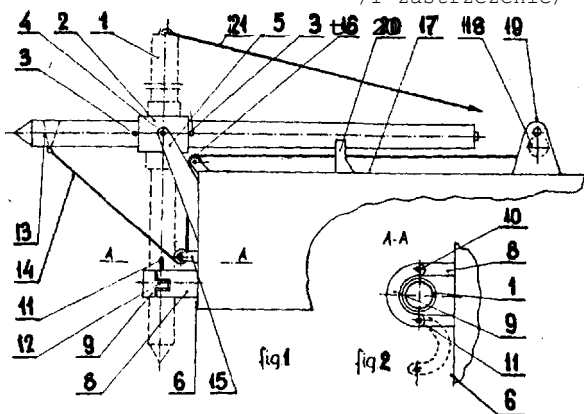

4 (51) E04B A1 (21) 265136 (22) 87 04 13

- (71) Politechnika Warszawska* Warszawa
(72) Baciński Andrzej, Rafał Marzenna,
Bacińska Alicja

(54) Sposób i układ do dynamicznego osuszania obiektów budowlanych

(57) Zgodnie z wynalazkiem generuje się sygnał napięciowy zmieniający się według funkcji będącej dystrybuantą rozkładu średnic kapilar w jednostce objętości ciała porowatego i sygnałem tym przestrzaja się częstotliwość napięcia okresowo zmiennego o wartości średniej dodatniej za okres i kształcie zbliżonym do przebiegu prostokątnego, uzyskując sygnał o zmieniającej się cyklicznie częstotliwości w zakresie od 0,2 do 10 Hz, którym zasila się elektrody instalacji. /2 zastrzeżenia/

4 (51) E04C A1 (21) 265532 (22) 87 05 05

- (71) Biuro Projektowania i Kosztorysowania,
Wrocław
(72) Hlebionek Jerzy

(54) Element płytowo-żebrowy do wykonywania ścian zewnętrznych o konstrukcji rozdzielonej

(57) Element składa się z cienkiej płyty żelbetowej /1/, o grubości do 60 milimetrów, zespolonej z impregnowanymi żebrami drewnianymi /2/ przy pomocy łączników, korzystnie w formie jednostronnych płytek kolczastych /3/ lub gwoździ wbitych w nawiercone w żebrach

drewnianych /2/ otwory albo wklejonych łączników pętlowych w ten sposób, że między płytą żelbetową /1/ a żebrami /2/, pozostaje szczelina, korzystnie nie mniejsza niż 5 milimetrów. /7 zastrzeżeń/

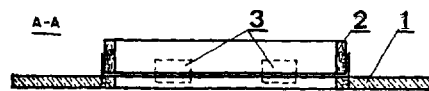

4 (51) E04D A1 (21) 264970 (22) 87 04

- (71) Biuro Projektowo-Badawcze Budownictwa Ogólnego "Miastoprojekt", Wrocław
(72) Kłoczkowski Janusz

(54) Nawierzchnia tarasu

(57) Nawierzchnia tarasu, przeznaczona do stosowania na odkrytych estakadach oraz inn tarasach narażonych na opady atmosferyczne i wymagających starannego odwodnienia, jest wykonywana z prefabrykowanych płyt /1/ lub układana z betonu na placu budowy. W dolnej części nawierzchni są uformowane nad izolacją przeciwwodną kanałiki /5/ odwodnieniowe skierowane ze spadkiem do wpustów odwodnienia obiektu. Kanałiki /5/ są formowane w prefabrykowanych płytach /1/ lub tworzą je umieszczone na spodzie nawierzchni płyty fałdowe lub faliste. /1 zastrzeżenia

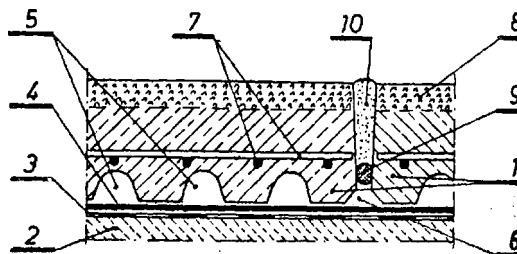

4 (51) E04G A1 (21) 265238 (22) 87 04

- (71) Biuro Projektowo-Badawcze Budownictwa "Miastoprojekt"-Budopol", Warszawa
(72) Syczewski Grzegorz, Kurzątkowski Jan
Lechowicz Barbara
r Lechowicz Barbara
(54) Sposób wykonania ścian wielowarstwowych monolitycznych oraz urządzenie do ich montowania i rektyfikacji

(57) Sposób polega na tym, że po zmontowaniu płyt /1/ z gwintowanymi tulejami, mocuje się warstwę ocieplającą z otworami odpowiadającymi tulejom, po czym układa się zbrojenie, a następnie dostawia się blaty tradycyjnego drewna, przy czym całość skręca się ściągaczem

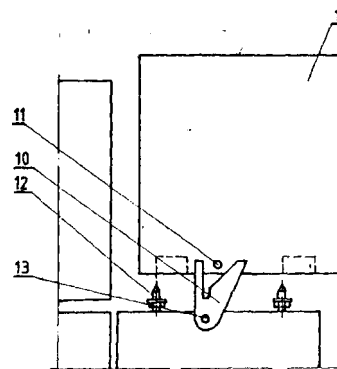

które od strony budynku wkręca się ściągacze, natomiast po dokonaniu rektyfikacji całość zalewa się betonem, zabezpieczając wsporniki otulina przed korozją. Płytę /1/ z fluorzakiem /11/ osadza się nad płytą dolną, przy czym sworzeń /11/ jest umieszczony w prowadnicy /10/, co pozwala na ustawienie ściany kołnierzach sworzni regulowanych /12/.

Urządzenie stanowi prowadnica /10/ o kształcie litery "V", mająca w dolnej części sworzeń stanowiący jej punkt obrotu, osadzony w górnej części dolnego elementu płyty elewacyjnej ściany, natomiast po obu stronach prowadnicy są osadzone dwa sworznie /12/ z kołnierzami, które z jednej strony mają kształt cylindryczny, a z drugiej końcówka w postaci stożka, a z drugiej strony mają gwint. /3 zastrzeżenia/

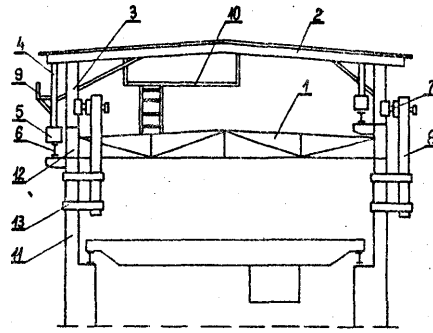

4 (51) E06B A1 (21) 265388 (22) 87 04 27

(71) Przedsiębiorstwo Produkcji Pomocniczej Budownictwa Warszawa "ZAPLECZE", Warszawa
(72) Treichel Eugeniusz, Adamczyk Tadeusz, Konecki Witold, Andruszczak Władysław

Zestaw ślusarki drzwiowej i okiennej

(57) W zestawie ościeżnica /1/ wykonana z dwóch kształtowników stalowych /2/ i /3/ tworzy w przekroju profil w kształcie kwadratu z występem /4/ o kształcie kwadratu. Rama /5/ skrzydła okna uchylnego wykonana z dwóch kształtowników stalowych /6/ i /7/ tworzy w przekroju profil o kształcie litery "Z" i połączona jest poprzez zawiasy z listwą okna mocowanego w ościeżnicy /1/, tworząca w przekroju profil kwadratu z dwoma występami o kształtach kwadratów. Ramy /14/ skrzydeł drzwi wykonanych z dwóch kształtowników stalowych /15/ i /16/ tworzą w przekroju profil prostokąta z wypustem /18/ z jednej strony o kształcie kwadratu oraz z wypustem /19/ z drugiej strony, tworzącym spłaszczony zwój dwóch blach

4 (51) E04G A1 (21) 265464 (22) 87 04 30

(71) Przedsiębiorstwo Robót Specjalistycznych "DEKAR", Wrocław
(72) Ściobłowski Antoni, Mrozowicz Juliusz, Hejducki Zdzisław, Rymusza Janusz

ty Sposób wykonania monolitycznego belkowego płytowego stropu żelbetowego w remontowanym budynku

(57) Sposób charakteryzuje się tym, że w trakcie wyburzania elementów starego stropu oprócz drewnianych belek /1/ pozostawia się podsufitki /2/ i na nich układa deskowanie w postaci ponownie ułożonej ślepej podłogi /10/, którą opiera się z jednej strony o drewniane belki /1/. Z stanowiących podparcie dla przeciwnego obrzeża ślepej podłogi /10/ pionowo usytuowanych elementów /11/, wykorzystując jedną ścianę drewnianych belek /1/ jako pozostały element deskowania, tworzy się przestrzeń dla wykonania w nich nowych żelbetowych belek /12/, stanowiących monolit z pozostałą częścią stropu w postaci płyty /13/. Na górnej powierzchni żelbetowej płyty /13/ stropu układa się bezpośrednio warstwy podłogowe, /2 zastrzeżenia/

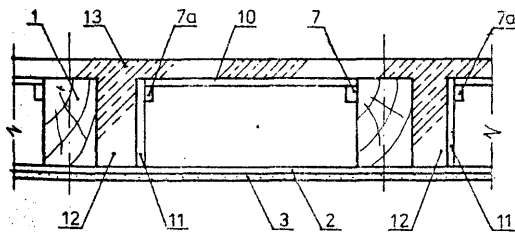

4 (51) E04G A1 (21) 265469 (22) 87 04 30

Kombinat Górniczo-Hutniczy Miedzi Zakład Remontowo-Montażowy, Lubin
(72) Kubaszko Stanisław, Szmit Jan, Warowny Ryszard, Ważny Andrzej

(54) Sposób wymiany segmentami konstrukcji dachowych oraz stanowisko do scalania segmentów

(57) Segmenty /2/ nowej konstrukcji dachowej składają się na wózkach /5/ posadowionych na torach /6/, a następnie przesuwają się na miejsce montażu. Podczas scalania segmentu /2/ położenie jego elementów ustala się za pomocą regulowanych uchwytników /7/, osadzonych na ustalających elementach /8/, przymocowanych do nośnych słupów /11/ hali za pomocą wsporników /13/. Po zamontowaniu nowej konstrukcji dachowej, dotychczasowa demontuje się. /4 zastrzeżenia/

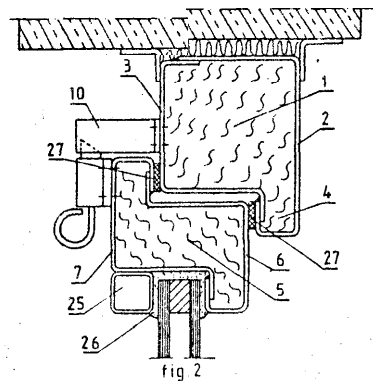

fig 2

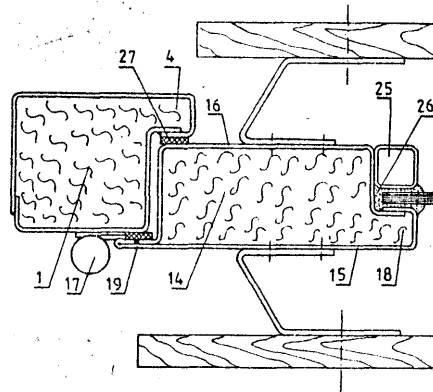

fig 4

przylegających do siebie, a przyspawany do ramy /14/ skrzydła drzwiowego przymyk stanowi pas blachy zawiniętej i spiąszonej w kształt fałdy. /2 zastrzeżenia/

4 fe1) E21B A1 (21) 265005 (22) 87 04 03

(71) Polskie Górnictwo Naftowe i Gazownictwo Zielonogórskie - Zakład Górnictwa Nafty i Gazu, Zielona Góra

(72) Popiel Ryszard, Lewicki Zdzisław, Wybudowski Władysław

(54) Płyn nadpakerowy do otworów wiertniczych o wysokim gradientcie ciśnień złożonych

(57) Wynalazek rozwiązuje zagadnienie sporządzenia płynu nadpakerowego mającego zastosowanie do uszczelniania rur okładzinowych przed ciśnieniem gazu lub ropy oraz zabezpieczenie ich przed korozją.

Płyn nadpakerowy charakteryzuje się tym, że zawiera węglan sodu korzystnie w ilości 10 - 60% objętościowo na 1 m³ płynu nadpakerowego. /1 zastrzeżenie/

4 (51) E21B A1 (21) 265129 (22) 87 04 10

(71) Uniwersytet im. Adama Mickiewicza, Poznań

(72) Rotnicki Karol, Młynarczyk Zygmunt, Szczot Stanisław

(54) Wielofunkcyjno małowabarytowe urządzenie do płytkich wierceń geologicznych

57 Wielofunkcyjne małowabarytowe urządzenie do płytkich wierceń geologicznych zawierające głowicę wiertniczą ze szczękami zaciskowymi dla żerdzi z wymiennymi końcówkami, charakteryzuje się tym, że składa się z segmentu zasilającego oraz segmentu wykonawczego. Segment zasilający ma układ napędowy, który poprzez co najmniej jeden zasilacz i rozdzielacz połączony jest z segmentem wykonawczym, w którym na podstawie /9/ zamontowano dwa siłowniki /10/. Tłoki siłowników /10/ połączone są wahliwie z dwoma ramionami /12/ kłamry /11/, pomiędzy którymi znajdują się szczęki zaciskowe /14/ zamocowane do ramion /12/. Każde ramie /12/ składa się z dwóch części połączonych ze

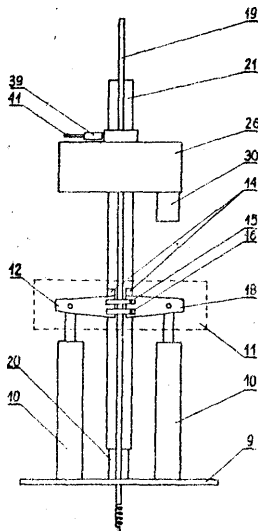

sobą przegubowo łącznikami /15 i 16/, przy czym ramiona /12/ połączone są ze sobą dwoma sworzniami. Na podstawie /9/ umieszczona jest kolumna /20/ z siłownikiem, na której osadzony jest wysięgnik /21/ dzielony w miejscu połączenia tłoczyska siłownika z wysięgnikiem. Na wysięgniku /21/ osadzona jest głowica wiertnicza /26/, której zespół napędowy połączony jest przewodowo z rozdzielaczem segmentu zasilającego. /2 zastrzeżenia/

4 (51) E21B A1 (21) 265170 (22) 87 04 13

(71) Akademia Górniczo-Hutnicza im. St. Staszica, Kraków

(72) Gonet Andrzej, Macuda Jan, Sierpiński Jerzy, Łuku Józef, Myszkowski Józef

(54) Świder skrawający wielkośrednicowy

(57) Świder skrawający wielkośrednicowy do wierceń z lewym obiegiem płuczki posiada korpus /1/, zawiertek /3/ oraz skrzydła /2/, do których w ich dolnej części przymocowane są ostrza skrawające /5/. Skrzydła /2/ są korzystnie wygięte w kierunku obrotu świda. /1 zastrzeżenia/

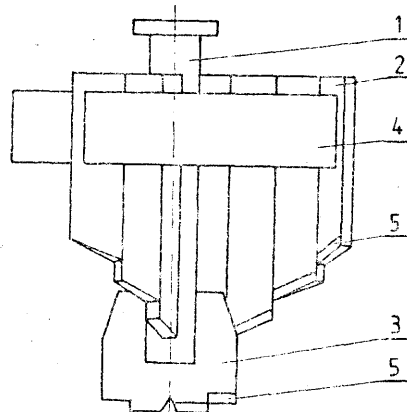

4 (51) E21B A1 (21) 265264 (22) 87 04 161

(71) Gwarectwa Mechanizacji Górnictwa "POLMAG" Przedsiębiorstwo Państwowe, Fabryka Sprzętu i Narzędzi Górniczych im. Gen. K. Świerczewskiego, Katowice

(72) Wasyleczko Zenon

(54) Korpus płaskiego noża kombinowanego

(57) Wynalazek rozwiązuje zagadnienie zmniejszenia kąta wierzchołkowego noża bez osłabiania korpusu.

Według wynalazku powierzchnia natarcia /4/ końcówki roboczej /3/ jest wcięta wgięb korpusu poza przednią powierzchnię czołową /5/ części chwytowej /1/ i zakończona łukiem /6/, łączącym ją z przednią powierzchnią czołową /5/. Kąt natarcia /8/ wynosi co najmniej 30°. Powierzchnie natarcia /4/ i przyłożenia /7/ mają daszkowe ścieżki. /3 zastrzeżenia/

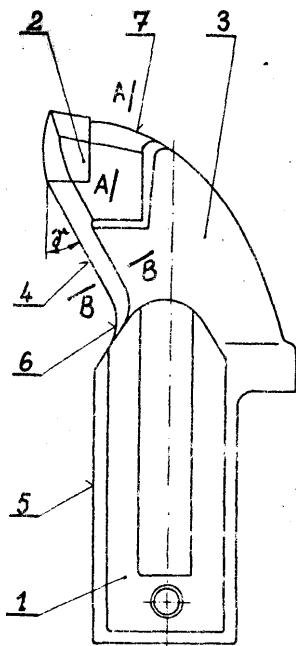

4 (51) E21C A1 (21) 265275 (22) 87 04 17

(71) Gwarectwo Mechanizacji Górnictwa "POLMAG" Fabryka Sprzętu i Narzędzi Górniczych im. Gen. K. Świerczewskiego, Katowice

(72) Wasylczko Zenon

(54) Wiertło górnicze

(57) Istota rozwiązania polega na wyposażeniu żerdzi znanego niedzielonego wiertła górniczego w sąsiedztwie jego główki w stożek osadczy. Wiertło ma część chwytową /1/ połączoną z żerdzią /2/ wyposażoną w stożek osadczy /5/ i zakończona główką /3/ wyposażoną w ostrze /4/. Między główką /3/ a stożkiem osadczym /5/ znajduje się przewężenie /6/. Wiertło w obrębie stożka osadczego /5/ może mieć zmniejszoną twardość, a jego powierzchnia może być utwardzona przez odkształcenie plastyczne.

/5 zastrzeżeń/

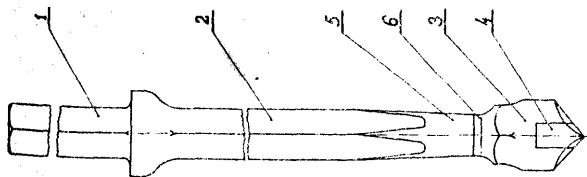

4 (51) E21D A1 (21) 264600 (22) 87 03 ii

(71) Gwarectwo Mechanizacji Górnictwa "POLMAG" Fabryka Zmechanizowanych Obudów Scianowych "FAZOS", Tarnowskie Góry

(72) Zajaczkowski Krzysztof, Flak Marek, Trembaczewski Henryk, Drewniak Adolf

(54) Sposób połączenia elementów konstrukcji zmechanizowanej obudowy górniczej i konstrukcja zmechanizowanej obudowy górniczej

(57) Zgodnie ze sposobem ucha służące do sworzykowego połączenia montuje się najpierw czopowymi zakończeniami w otworach pośredniej Y, a po ustaleniu współosiowości otworów ucha, spawa się pośrednią listwę do elementu konstrukcji.

Zmechanizowana obudowa górnicza ma co najmniej jeden połączeniowy zespół wyposażony w pośrednią listwę /10/ z otworami /14/, w których tkwią czopowe zakończenia /13/ uch /11/. Pośrednia listwa /10/ połączona jest nierozłącznie z co najmniej jednym elementem obudowy.

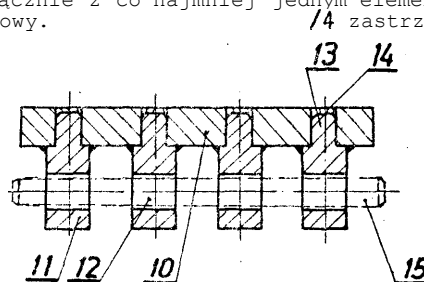

4 (51) E21D A1 (gi) 264844 (22) 87 03 25

(71) Gwarectwo Budownictwa Górniczego Zakład Robót Górniczych, Wałbrzych Stączek Witold, Napieracz Tadeusz, Brodziński Janusz, Gil Bogdan, Gołaszewski Antoni, Guzik Zdzisław, Sobczyk Arnold, Pawłowicz Edward

(54) Sposób zabezpieczania czoła przodka drążonego wyrobiska korytarzowego

(57) Zgodnie ze sposobem na ostatniej stropnicy, od strony czoła przodka zawieszają się mocną siatkę sznurową obramowaną linką z wplecionym w nią drutem miedzianym. Siatkę tę przy ociosach, z obu stron wyrobiska, mocuje się do wysięgników, które z kolei mocuje się rozłącznie na elementach ociosowych łukowej obudowy wyrobiska korytarzowego.

/3 zastrzeżenia/

4 (51) E21D A1 (21) 265084 (22) 87 04 07

(71) Gwarectwo Mechanizacji Górnictwa "POLMAG" Katowice, Fabryka Zmechanizowanych Obudów Scianowych "FAZOS", Tarnowskie Góry

(72) Drewniak Adolf, Sołtys Andrzej, Flak Marek

(54) Zmechanizowana obudowa górnicza z bezpiecznikami

(57) Zmechanizowana obudowa według wynalazku ma co najmniej jeden zaczep /10/, w którego wycięciu /18/ umieszczona jest płytowa podstawa /17/ gniazda /12/. Zaczep /10/ i jednocześnie płytowa podstawa /17/ mają otwór /11/, w którym tkwi bezpiecznikowy kołek /19/.

Przedmiot wynalazku znajduje zastosowanie w pokładach tąpających, gdzie często występuje niebezpieczeństwo nagłego wzrostu siły obciążających konstrukcję zmechanizowanej obudowy.

/3 zastrzeżenia/

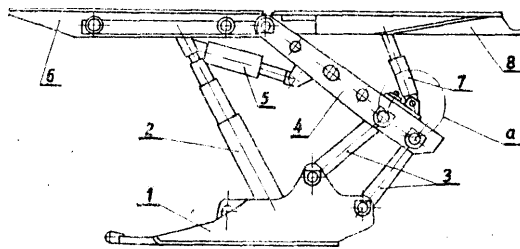

fig.1

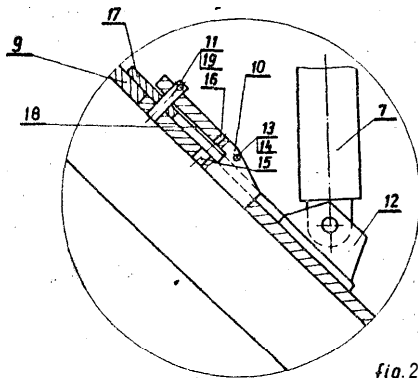

fig.2

4 (51) E21D A1 (21) 265162 fe) 87 04 13

- (71) Dolnośląskie Gwarectwo Węglowe Kopalnia Węgla Kamiennego "Nowa-Ruda", Nowa Ruda
 (72) Socha Eugeniusz, Malik Jan, Sawicz Józef, Pożdżyński Marian, Wiśniewski Zbigniew, Płachetka Michał, Krasula Włodzimierz

(54) Złącze mocujące stalowe przewadniki do dźwigarów szypowych

(57) Wynalazek rozwiązuje zagadnienie łatwego **pewnego** i dokładnego ustalenia przewodnika w szybie kopalnianym, szczególnie w **płaszczyźnie** prostopadłej do osi klatki wyciągów szypowych.

W złączu według wynalazku użyto do ustalenia przewodnika /2/ śruby /11/ i **konstruującej** nakrętki /12/ umieszczonych w ramionach stabilizatora /9/. Ramiona stabilizatora /9/ obejmują wspornik /3/ dźwigara /1/ tak, by zakończenia śruby /11/ mogły oddziaływać na krawędź wspornika dźwigara. Stabilizator /9/ z przewodnikiem /1/ połączony jest czopem /8/, którym wchodzi on w wycięcie /6/ wykonane wzdłuż przewodnika w jego boku przylegającym do dźwigara. /1 zastrzeżenie/

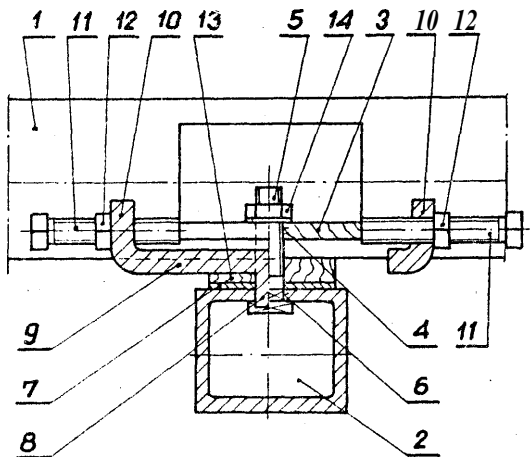

4 (51) E21D A1 (21) 265265 (22) 87 04 1

- (71) Bytomsko-Rudzkie Gwarectwo Węglowe Bytomsko-Rudzkie Zakłady Naprawcze Przemysłu Węglowego, Bytom
 (72) Gładysz Lech, Klima Adam, Rabsztyń Janusz, Orchel Stanisław, Fels Michał, Picseczny Norbert

(54) Zmechanizowana obudowa górnicza

(57) Wynalazek rozwiązuje zagadnienie **dalszej** eksploatacji obudowy górniczej, której stojaki stały się nieszczelne po stronie **tłoczyśka** oraz rozwiązuje zagadnienie **nieczułości** stojaków na uszkodzenia mechaniczne i **korozji** powierzchni **tłoczyśka** stojaka.

Obudowa według wynalazku ma stojaki /2/ zespolone z hydraulicznym siłownikiem /15/ jednostronnego działania. Tłoczyśko **siłownika** /15/ jest zwrócone przeciwnie niż tłoczyśko /7/ stojaka /2/. Tłoczyśko siłownika /15/ jest połączone z ciągnem /30/ którego drugi koniec jest połączony ze stropnicą /4/. Stojak /2/ jest siłownikiem **jednostronnego** działania i jest poruszany medium w kierunku rozparcia obudowy. Rabowanie obudowy odbywa się za pomocą siłownika /15/ ciągnącego stropnicę /4/ w **dół** za pośrednictwem cięgna /30/. /4 zastrzeżenie/

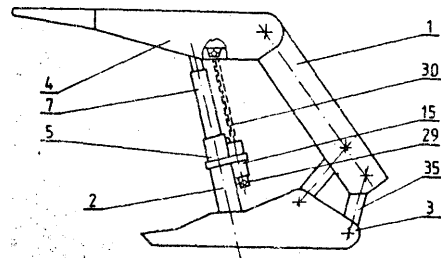

4 (5) 1) E21D A1 (21) 265281 (22) 87 04 j

(71) Gwarectwo Mechanizacji Górnictwa "POLMAG" Centrum Mechanizacji Górnictwa "KOMAG", Gliwice

- (72) Orlacz Jan, Grzywocz Wojciech, Flak Marek, Romanowicz Stanisław, Szopka Hubert

(54) Stojak hydrauliczny

(57) Wynalazek rozwiązuje zagadnienie **zabezpieczenia** stojaka hydraulicznego przed **skutk** tapnięć za pomocą zaworu szybkozamykającego, charakteryzującego się dużą wydajnością **prze** pływ i krótkim czasem otwarcia.

Stojak ma przestrzeń **podtłokową** zamkniętą gniazdem /3/ wraz z przylegającym do **nie** grybkiem /4/ szybkozamykającego zaworu. Komol /8/ o zmiennej pojemności jest wypełniona elastomerem /7/ stanowiącym czynnik **sprężyst** dociskający grybek /4/ do gniazda /3/. Z **ję** nej strony komora /8/ jest zamknięta **pokryw** /9/ **połączoną** rozłącznicą z dolną **częścią** **cy** lindra /1/ ukształtowaną jako kadłub /2/ **sz** kupustowego zaworu. /4 zastrzeżenie/

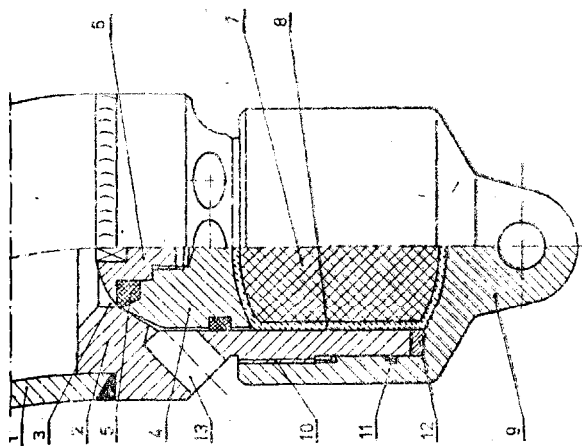

4 (5 1) E21D A1 265432 (22) 8? 04 26

Bytomsko-Rudzkie Gwarectwo Węglowe
Kopalnia Węgla Kamiennego "ROZBARK",
Bytom

(72) Lipiński Krystian, Kozieł Jerzy, Klima
Adam, Kamiński Józef, Mastej Antoni,
Dominiczek Jan, Czaja Jerzy, Serafin
Leszek, Mazur Król, Moskal Jerzy,
Brzozowski Bogumił

(54) Osiłona do zabezpieczenia stropu i czoła
ściany

(57) Osiłona składa się z dwóch części /1,2/
połączonych ze sobą przegubowo jednym końcem,
przy czym część przednia /1/ jest wyposażona
w ogranicznik obrotu /9/ natomiast część
tylna /2/, na drugim końcu, ma zamocowane
trwale dwa uchwyty /3/ i wspornik /6/. Uchwy-
ty /3/ są połączone przegubowo, bezpośrednio
lub za pomocą siłownika hydraulicznego /7/
ze wspornikami /4/ zamocowanymi do stropnicy
zasadniczej /5/ lekkiej obudowy przesuwnej,
/1/ zastrzeżenie/

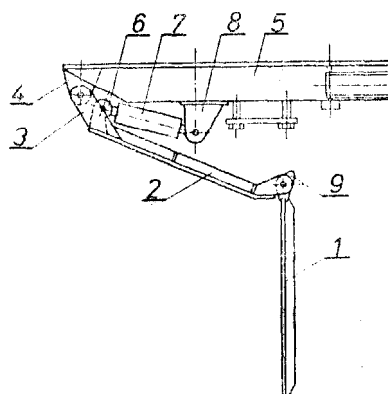

4 (51) E21D A1 (21) 265292 (22) 87 04 21

(71) Rybnicko-Jastrzębskie Gwarectwo Węglowe
Kopalnia Węgla Kamiennego "BORYNIA",
Jastrzębie

(72) Myrozek Jan, Woźnica Engelbert,
Sibila Krystian, Brachman Hubert,
Klima Adas, Rabsztyń Janusz* Kuchta
Wacław

(54) Sposób prowadzenia obudowy pasów
kompleksie ściannym

(57) W przestrzeni podszkawkowej pomiędzy tylnymi stropnicami /2/ sekcji obudowy /1/ buduje się oddzielne przesuwne stropnicowe zestawy /3/. Przy pierwszym zabiorze zsuwa się dłuższe stropnice zestawów /3/ przesuwają kolejno sekcje obudowy /1/ i rozsuwa przesuwniki łączące je z segmentami podszkawkowej tamy, a potem wysuwa się krótsze stropnice zestawów /3/. Następnie wykonuje się drugi zabiór i jednocześnie zsuwa się dłuższe stropnice zestawów /3/ przesuwają kolejno sekcje obudowy /1/ i zsuwa przesuwniki przesuwając także segmenty tamy, a potem wysuwa krótsze stropnice zestawów /3/.

Za segmentami tamy tworzy się obudowany pas podszkawkowy, o szerokości odpowiadającej dwóm zabiorom, przeznaczony do podszkawkania. /1/ zastrzeżenie/

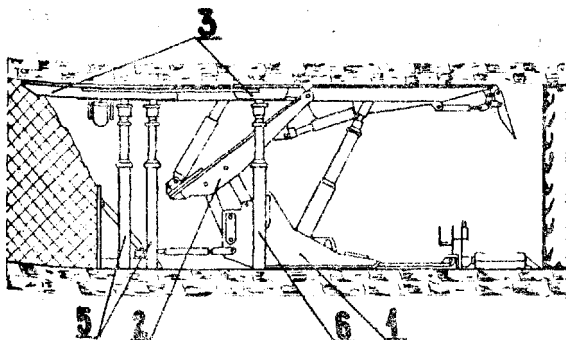

4 (51) E21D A1 (21) 265524 (22) 87 05 05

(71) Bytomsko-Rudzkie Zakłady Naprawcze
Przemysłu Węglowego, Bytom

(72) Klima Adam, Rabsztyń Janusz, Kocuj
Janusz

(54) Indywidualny stojak hydrauliczny

(57) Stojak hydrauliczny charakteryzuje się tym, że ma zespół uszczelniająco-przewodzący

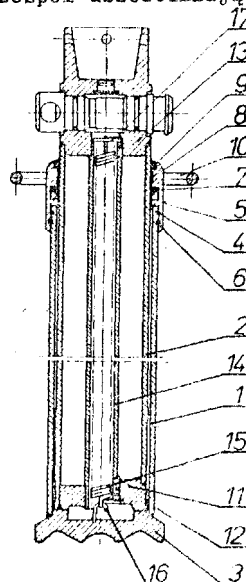

umieszczony wewnątrz nasadki /5/ połączonej rozłącznie z częścią górną cylindra /1/. Zespół ten złożony jest z dwóch pierścieni /8, 9/, ślizgowego i zgarniającego oraz z elastycznej uszczelki /7/. Ponadto na powierzchni zewnętrznej tłoka /11/, stanowiącego zakończenie rdzennika /2/ stojaka, jest osadzony pierścień ślizgowy /12/. /1 zastrzeżenie/

4 (51) E21D A1 (21) 265554 (22) 87 05 06

(71) Rybnicko-Jastrzębskie Gwarectwo Węglowe, Kopalnia Węgla Kamiennego "1 Maja", Wodzisław Śląski

(72) Czernicki Maciej, Krzempek Franciszek, Suchanek Roman

(54) Rozbieralna osłona elastyczna rdzennika stojaka hydraulicznego obudowy górniczej

(57) Osłona nałożona na rdzennik stojaka hydraulicznego stanowi kaptur /1/ z elastycznego materiału, w kształcie ściętego stożka, którego obie boczne krawędzie są połączone ze sobą prowadzonymi rozdzielanym zamka błyskawicznego /8/. Górna krawędź kaptura /1/ ma górną opaskę zaciskową /3/ dla jego opasania i zaciskania na gładzi rdzennika, powyżej jego części wsuwanej do cylindra /10/ stojaka hydraulicznego. Dolna krawędź kaptura /1/ raa dolną opaskę

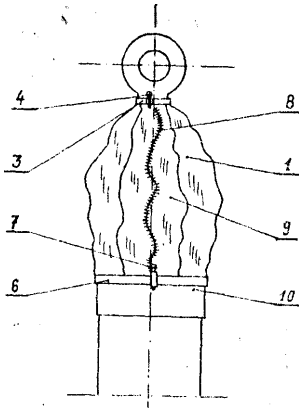

zaciskową /6/, dla jego opasania i zaciskania na **górnej**, zewnętrznej powierzchni cylindra /10/ stojaka hydraulicznego. /1 zastrzeżenie/

4 (51) E21P A1 (21) 265263 (22) 87 04 16

(71) Bytomsko-Rudzkie Gwarectwo Węglowe Kopalnia Węgla Kamiennego "Nowy Wirek", Ruda Śląska

(72) Krajewski Krzysztof, Etryk Włodzimierz, Adamek Bolesław, Woźniak Wiktor, Strojny Jan, Szatan Czesław, Kostorz Norbert, Roszczyk Robert, Kalinka Jerzy

(54) Sposób podszadzenia wyrobisk i rurociąg do podszadzenia wyrobisk

(57) Istota sposobu polega na tym, że dla **do** **przewodzenia** mieszanki podszadzkowej stosuje się rurociąg przegubowy złożony z odcinków! Długość tych odcinków dobiera się **tak, aby** odpowiadały one podziałce budowy zmechanizowanej stosowanej w ścianie, a przeguby **łą-** **czące** te odcinki umieszcza się naprzeciw przerw między sąsiednimi zestawami tej **obudo** **Kulisto-czaszowe** przeguby łączące **poszczegół** **ne** odcinki /1/rur są złożone z dwóch **część-** **ci** /3,4/, które z jednej strony mają kształt] **grubościennej** rur **podszadzkowych**. Natomiast] z drugiej strony jedna część /3/ ma kształt i czaszy /6/ z kołnierzem /5/ a druga część j /4/ ma kształt leja /7/ z umieszczoną na zewnątrz obudową /8/. /2 zastrzeżenia/

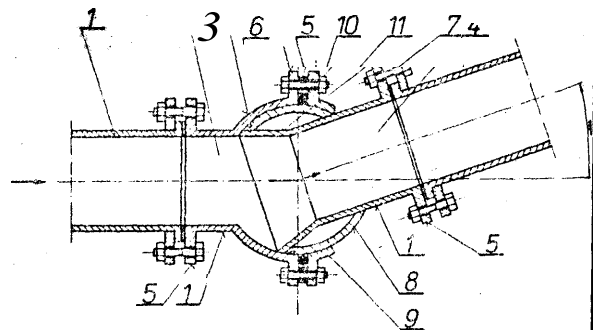

DZIAŁ P

MECHANIKA; OŚWIETLENIE; OGRZEWANIE; UZBROJENIE; TECHNIKA MINERSKA

4 (51) F01N A1 (21) 263425 (22) 86 12 30

(71) Akademia Górniczo-Hutnicza im. Stanisława Staszica, Kraków

(72) Bonikowski Leszek, Kowalski Czesław, Kozaczka Jarosław, Pasławski Jerzy, Wysocki Marian

(54) Tłumik gazów wylotowych

(57) Tłumik gazów wylotowych ma osadzony wewnątrz cylindrycznej obudowy /1/ ceramiczny rdzeń interferencyjny /4/, otoczony cylindryczną warstwą materiału **dźwiękochłonnego** /5/. Rdzeń interferencyjny /4/ ma kształt walca z kanałami przepływowymi /7/ na jego poboczniczy, które mają zarys wielokrotnych gwintów prawo i lewoakrętnych. /2. zastrzeżenia/

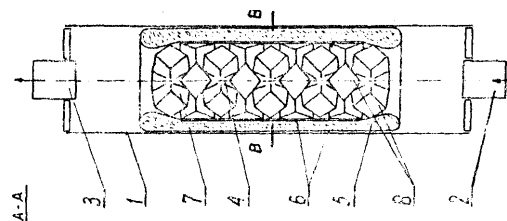

4 (51) F02M A1 (21) 265371 (22) 87 04 23

Zakłady Elektromaszynowe "Eda", Poniatowa
Jackowski Ignacy

(51) Urządzenie do poprawy jednorodności mieszanki paliwowo-powietrznej do silnika spalinowego

(57) Urządzenie, wbudowane między gaźnikiem, a kolektorem ssącym, ma korpus /1/, w którego osiowym otworze jest osadzona za pomocą występów /3/ pierścieniowa dysza /4/.

/1 zastrzeżenie/

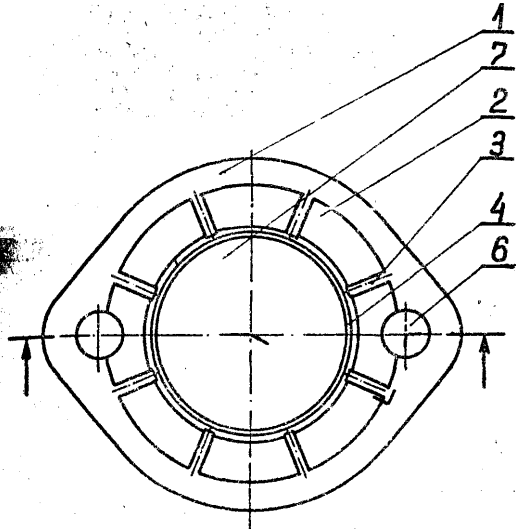

4 (51) F02M A2 (21) 270545 (22) 88 02 08

(71) Okręgowy Zarząd Lasów Państwowych,
Zielona Góra
(72) Grygorowicz Józef

(54) Gaźnik dyszowy ze zmienionym przekrojem przepływu mieszanki paliwowej

Gaźnik, mający króciec łączący go z cylindrem, charakteryzuje się tym, że w króćcu /2/ zamontowany jest pierścień redukcyjny /5/ ze sfazowanymi krawędziami wewnętrznymi /6,7/.

/2. zastrzeżenia/

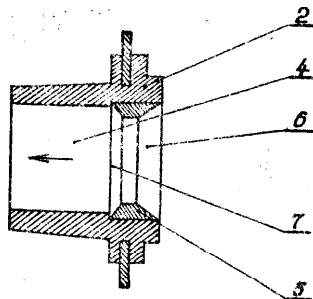

4 (51) P03B A1 (21) 265472 (22) 87 04 30

(71) Politechnika Śląska im. W. Pstrowskiego,
Gliwice
(72) Wohn Stanisław

Napęd wodny taśmowy

(57) Przedmiotem wynalazku jest napęd wodny taśmowy do napędzania generatorów prądotwórczych lub pomp wodnych.

Napęd wodny taśmowy składa się z bębnow osadzonych na ośiach /1/ obrotowo ułożonych

w piastach /2/ i rozpieranych cięgnami /4/, na których to bębnach /3/ osadzona jest taśma /5/, a do taśmy /5/ są umocowane za pomocą elementów /6/ skrzydła /7/ ze stojakiem /8/ i podporą /11/, przy czym skrzydła /7/ osadzone są na ośiach obrotowych /7a/. Stojaki /8/ mają sporniki /9/, /10/ i są wzmocnione ruchomą podporą /11/ mocowaną do elementu /6/, której górna część w formie widełek /14/ z rolkami /13/ jest osadzona na stojaku /8/ między ogranicznikami /15/, /16/. Do osi /1/ jest mocowane koło napędu /17/, a do cięgien rozporowych /4/ bębnow /3/ są przymocowane uchwyty /18/ do dźwignia napędu.

/1 zastrzeżenie/

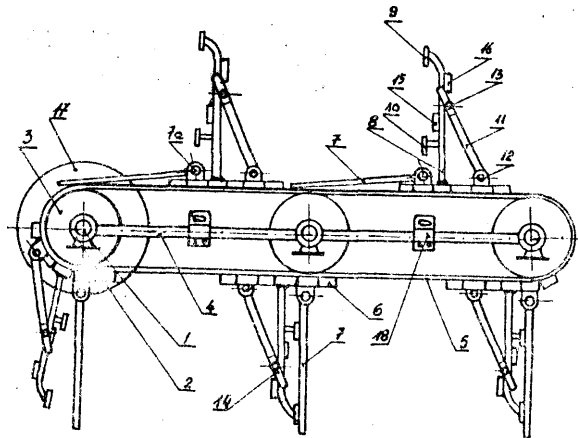

4 (51) F03C A1 fel) 265035 (22) 87 04 04

(71) Gdańskie Przedsiębiorstwo Instalacji Sanitarnych, Gdańsk
(72) Janiszewski Wiesław

(54) Turbina

(57) Turbina zaopatrzona w zakrzywione kierownice /1/ umieszczone między tarczami /2/, charakteryzuje się tym, że między kierownicami /1/ usytuowany jest kanał /3/ przepływowy.

/1 zastrzeżenie/

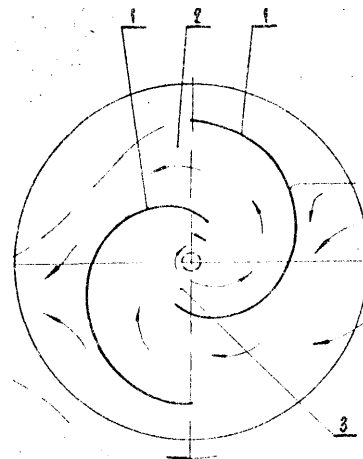

4 (51) P03C A1 (21) 265036 (22) 87 04 04

(71) Gdańskie Przedsiębiorstwo Instalacji Sanitarnych, Gdańsk
(72) Janiszewski Wiesław

(54) Turbina

(57) Turbina, mająca zastosowanie zwłaszcza w siłowniach wiatrowych i wodnych, charakteryzuje się tym, że ma współosiowy cylinder /3/ usytuowany wewnątrz wieńca łopatek /1/, przy czym między wewnętrznymi końcami łopatek /1/ a cylindrem /3/ znajdują się szczeliny /4/ przepływowe. Cylinder /3/ posiada szczeliny /5/ oraz współosiowy otwór /6/ wypływowy, usytuowany w tarczy /2/. Wewnątrz cylindra /3/ usytuowany jest współosiowy wieńec łopatek /7/ zakrzywionych korzystnie pod kątem 180°, obejmujący otwór /6/ **wypływowy**. Łopatki /1/ otoczone są wieńcem kierownic /8/. Wieńce łopatek /1/ i kierownic /8/ oddzielne są od siebie komorą /9/ **pierścieniową**. Otwór wypływowo wyposażony jest w ekran cylindryczny. /7 zastrzeżeń/

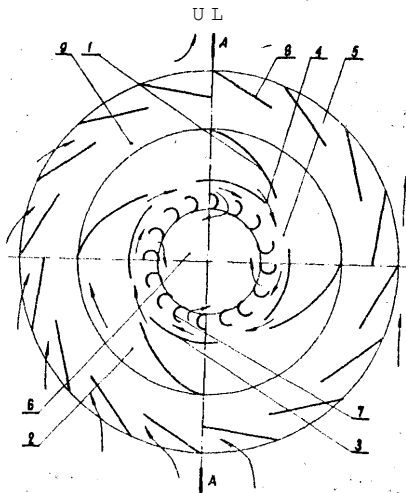

4 (51) P03D A1 (21) 265323 (22) 87 04 23

Politechnika Warszawska, Warszawa
Latuszek Antoni, Zawisławski Zygmunt,
Kordek Eugeniusz

(54) Silnik wiatrowy

(57) Silnik wiatrowy ma na pionowej osi obrotu /1/ zamocowane co najmniej dwa trzpienie /3a, 3b/ o osiach prostopadłych do osi /1/, na których zawieszono są wachliwie płyty oporowe /4a, 4b/. Płyty /4a, 4b/ w jedną stronę mogą odchylić się pod **naporem** wiatru wokół osi /3a, 3b/. Obrót płyt /4a, 4b/ w stronę przeciwną ograniczony jest elementami oporowymi

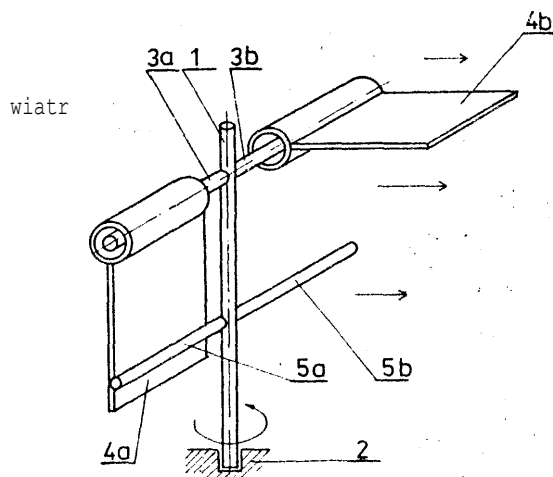

/5a, 5b/ zamocowanymi trwale do osi. /1/
w pobliżu dolnej krawędzi płyt /4a, 4b/.
/2 zastrzeżenia/

4 (51) P03G A1 (21) 265302 (22) 87 04 22

(75) Durka Ryszard - Michałowice k/Warszawy

(54) Siłownia i sposób wytwarzania oraz utrzymania różnicy temperatur

(57) Siłownia do wytwarzania i utrzymywania różnicy temperatur posiadająca komorę i wytwarzającą parę, charakteryzuje się tym, że posiada rozrusznik, zwłaszcza sprężarkę /10/, zaś wewnątrz komory /13/ zawiera turbinę /1/ i jest oddzielone od otoczenia izolatorem termicznym /4/. Wnętrze wytwarzającej parę /11/ jest połączone z otoczeniem możliwie jak najlepszym **przewodnikiem ciepła**.

Sposób wytwarzania i utrzymywania różnicy temperatur potrzebnej do **zamiany** ciepła na inny rodzaj energii, polegający na ustawicznym **podgrzewaniu** czynnika roboczego przed oddaniem przez niego użytecznej energii kinetycznej, zwłaszcza na turbinie **charakteryzuje** się tym, że do temperatury niższej od temperatury otoczenia wychładza się wstępnie wewnątrz odcinka obiegu termodynamicznego, w którym gromadzi się czynnik roboczy po oddaniu użytecznej **energii**, zwłaszcza na turbinie /1/, współpracującej z prądnicą /2/. Czynnik roboczy wprowadza się do **wychłodzonego** odcinka obiegu jedynie przez urządzenie zdolne odebrać smu energię, zwłaszcza przez turbinę /1/ współpracującą z prądnicą /2/. Wnętrze wychłodzonego odcinka izoluje się termicznie od otoczenia, a niepożądane ciepło szczątkowe, przedostające się do wnętrza tego odcinka, usuwa się przez przepompowywanie czynnika roboczego do innego **odcinka**, którego **wnętrze** łączy się termicznie z otoczeniem, celem przygotowania czynnika roboczego do oddania energii użytecznej. /5 zastrzeżeń/

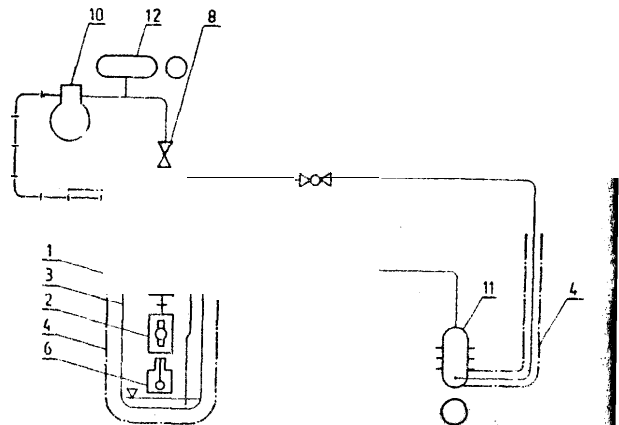

4 (51) P04B A2 (21) 269968 (22) 87 12 31

(71) Zakłady Sprzętu Motoryzacyjnego "POLMO",
Gorlice

(72) Kruczek Jan, Kozłowski Wiesław,
Kruczek Władysław

(54) Urządzenie do sprężania powietrza

(57) Urządzenie ma wsunięty do wnętrza zbiornika filtr powietrza zamocowany na stałe do płaszcza /5/. Tuleja /7/ ma wytoczenie /8/ wewnętrzne na oparcie elementu /9/ filtrującego

5) ... zoniętego całą jej długością i dociśnięto przez uszczelkę /11/ gwintowaną za rozdzielnego. /2 zastrzeżenia/

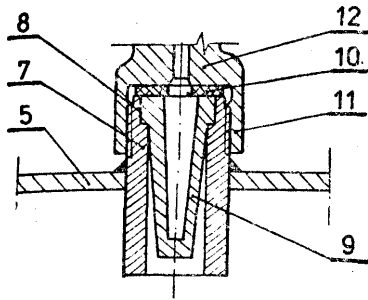

4 (51) FO4C A1 (21) 265190 (22) 87 04 14

(71) Ośrodek Badawczo-Rozwojowy Urządzeń Chemicznych i Chłodniczych "CEBEA", Kraków
(72) Warczak Wiesław, Unaraki Adam

fe*) Sprężarka z krążącym tłokiem z urządzeniami wtryskowymi czynnika oziębiającego cylinder

(57) Sprężarka według wynalazku w każdej z przesłanych roboczych /A/, /B/ cylindra, w której odbywa się cykliczne sprężanie czynnika roboczego, ma wbudowane urządzenie wtryskowe /E/ czynnika oziębiającego wewnątrz cylindra. Otwory wlotowe /E₁/, /E₂/ z urządzeń wtryskowych /E/ są rozmieszczone w ścianie /C/ cylindra symetrycznie względem osi obrotu wału /H/ w odległości od niej większej niż promień koła wpisanego w obrys złoka /D/. Urządzenie wtryskowe /E/ stanowi sterowany zawór o regulowanym sposobie ciągi przekroju przepływu. /3 zastrzeżenia/

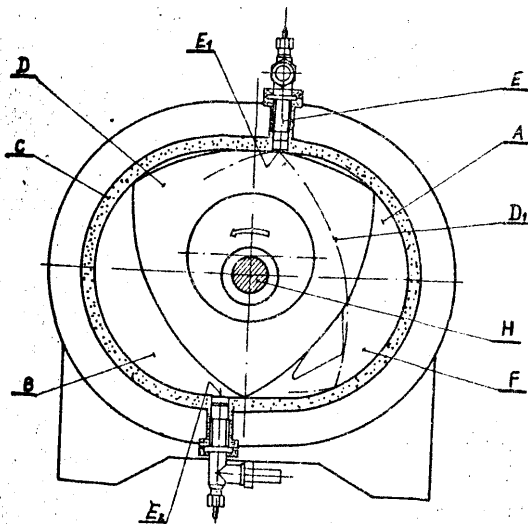

1 (51) FO4C A1 (21) 265276 (22) 87 04 17

Kopalnia Węgla Kamiennego "Sosnowiec", Sosnowiec, Dąbrowskie Gwarectwo Węglowe, Sosnowiec

(71) Bieńek Lucjan, Cierpiał Andrzej, Dęrej Jerzy, Trzepletowski Henryk

Sposób samoczynnego sterowania pracą pomp wysokociśnieniowych, zwłaszcza zasilających obudowy zmechanizowane

(54) Sposób samoczynnego sterowania pracą pomp wysokociśnieniowych, zwłaszcza zasilających

for)

pompy

ych obudowy zmechanizowane, oparty jest na zastosowaniu układu, w którym połączone są możliwości pracy przełączników czasowych, manometru kontaktowego ustawionego na spadek ciśnienia w magistrali zasilającej obudowę zmechanizowaną oraz elementu zabezpieczającego pracę pomp i układu w postaci czujnika kontaktronowego ustawionego na minimalny poziom medium w zbiornikach w celu uniemożliwienia pracy pomp przy wyczerpaniu medium. Przełączniki czasowe /PC1/ i /PC2/ posiadające swoje styki normalnie zamknięte /n1z1/ i /n2z2/ łączy się z obwodem sterowania wyłącznika stycznikowego /KWSOJ/, a po stronie przełącznika czasowego /PC1/, o dłuższym czasie pracy, montuje się manometr kontaktowy /MK/, którego styk rozwierany jest spadkiem ciśnienia medium. Styk ten rozwiera obwód zasilania cewek przełączników /PC1/ i /PC2/ uruchamiając pompę. /1 zastrzeżenie/

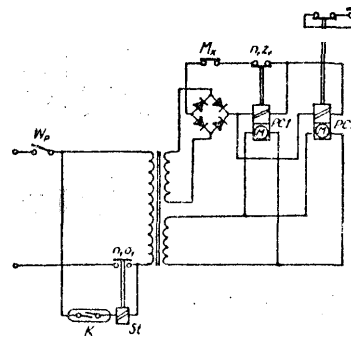

4 (51) P15B A1 (21) 265512 (22) 87 05 05

Gwarectwo Mechanizacji Górnictwa "POLMAG" Centrum Mechanizacji Górnictwa "KOMAG", Gliwice
Wołek Władysław, Cygankiewicz Tadeusz

(54) Zespół rozdzielczo-ciśnieniowy

(57) Zespół składa się z rozdzielacza /R/ sterowanego hydraulicznie oraz zaworu progowego, dwustopniowego /Z/. Zawór /Z/ łączy się z rozdzielaczem /R/ - od strony zasilania - kanałem /26/, od strony spływu - kanałem /28/, od strony sterowania - kanałem /27/. Ponadto zawór /Z/ łączy się z dwoma hydraulicznymi odbiornikami /I, II/. /3 zastrzeżenia/

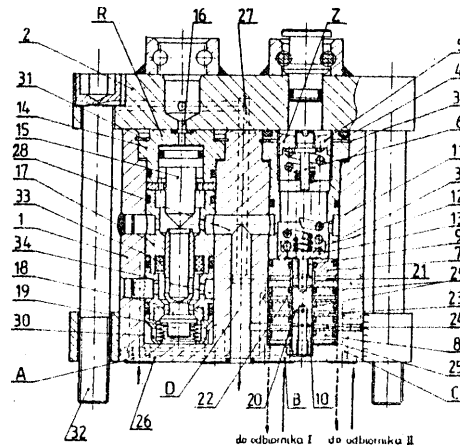

do odbiornika I do odbiornika II

4 (51) P15B A2 (21) 270533 (22) 88 02 09

(75) Recz Janusz

(54) Projekt konstrukcji modułowego liniowego siłownika przeponowego

(57) Projekt dotyczy **beztłoczkowego** siłownika **liniowego** o modułowej konstrukcji w kierunku linii działania siły. Zespołem napędowym jest przepona w kształcie rękawa wypełniona sprężonym medium i **oddziaływująca** na prowadzony tocznie wózek z obciskającymi ją rolkami i zabudowana **szczelnie elementami** modułowymi. Siła pobierana jest od zabieraka kopiującego ruch wózka **uruchamianego** przez przeponę. Przemieszczający się na zewnątrz obudowy zabierak współpracuje z wózkiem pośrednio poprzez koła w górnej pokrywie rozmieszczone wzdłuż linii działania wózka od wewnątrz obudowy i zabieraka od zewnątrz. /4 zastrzeżenia/

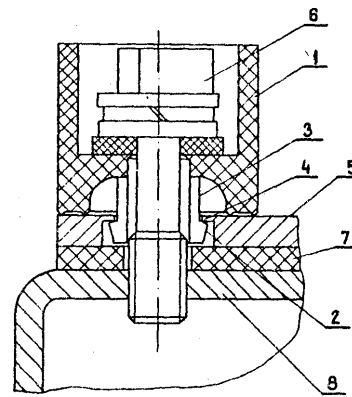

4 (51) F15D A1 (21) 265280 (22) 87 04 17

(71) Politechnika Poznańska, Poznań
(72) Chruścielski Witold, Tytyk Edwin(54) Podatne połączenie instalacyjne

(57) Połączenie według wynalazku charakteryzuje się tym, że rurociąg rozprowadzający /2/, o dowolnym zarysie przekroju poprzecznego, ma w jednej ze **swych** ścianek wzdłużną szczelinę osiową, która jest zakryta dwoma elastycznymi pasami /3/, Pasy te są zamocowane wzdłuż obydwu krawędzi szczeliny i stykając się wolnymi krawędziami powodują swe wzajemne odkształcenie sprężyste. Jednocześnie w szczelinie osiowej jest usytuowany pionowy element drożny /4/» łączący nadajnik z odbiornikiem /1/, przy czym przekrój poprzeczny tego elementu **ma** zarys zbliżony do elipsy. /1 zastrzeżenie/

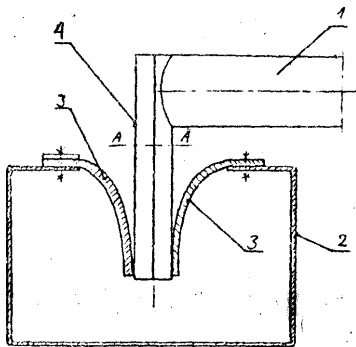

4 (51) P16B A1 (21) 265525 (22) 87 05 05

(71) Gwarectwo Automatykacji Górnictwa
EMAG Zakład Elektroniki Górniczej, Tychy
(72) Dragan Lesław, Leśniewski Stanisław,
Grzebinoga Zbigniew(54) Gniazdo śruby

(57) Gniazdo śruby charakteryzuje się tym, że ma prowadnicę /3/ i ząbki /2/ uformowane na końcówce osiowo naciętej prowadnicy /3/, która wraz z pogłębionym otworem /4/ na pokrywie /5/ stanowi zatrzask. /1 zastrzeżenie/

4 (51) P16B A1 (21) 270432 (22) 88 02 0

(75) Sujak Stefan, Poznań

(54) Sposób odzyskiwania części wydalanego ciepła z suszarni, zwłaszcza stosowanej dla ziarna zbożowego i układ urządzeń suszarni służący do stosowania tego sposobu

(57) Istotą proponowanego rozwiązania jest umieszczenie w układzie **urządzeń** suszarni wymiennika ciepła /2/, w którym na **drodze** wplywu krzyżowego, równobieżnego a **najkorzystniej** w przeciwprądzie nastąpi wymiana **ciepła** między strumieniem świeżego zimnego **powietrza** **dochodzącego** z dmuchawy /1/ do podgrzewacza /3/ a strumieniem wychodzącym z suszarni /4/ powietrza ciepłego zużytego w **procesie suszenia**. /2 zastrzeżenia/

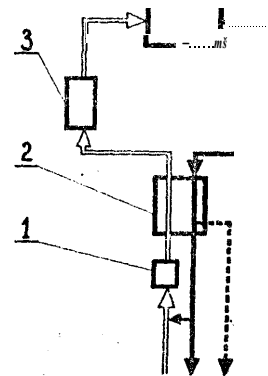

4 (51) F16C E04K A1 (21) 264027 (22) 87 02

Prvni Brněnska Strojirna, Koncernovy
Podnik, Brno, GS
(72) Šmakal Vladimír, Matal OldřichPrzepust do wyprowadzenia pomiarowych kabli z wewnętrznej przestrzeni zbiorników ciśnieniowych

(57) Przepust ma głowicę modułową /1/ **prze-pustów** pomiarowych kabli, stanowiącą co **na** **mniej** jeden moduł, zawierającą centralny otwór, stykową powierzchnię /3/ uszczelniającą **co-mocującą** i powierzchnię stożkową /4/, której ma usytuowane otwory /5/ **przepustów** /6/ dla **pojedynczych** kabli /9/ wprowadzony

w postaci wiązki do centralnego otworu i połączonej z nim rury /7/, przy czym przepusty /6/ są połączone z głowicą modułową /1/ w osi otworów /5/ dla pojedynczych kabli, zwłaszcza na powierzchni stożkowej /4/. /2 zastrzeżenie/

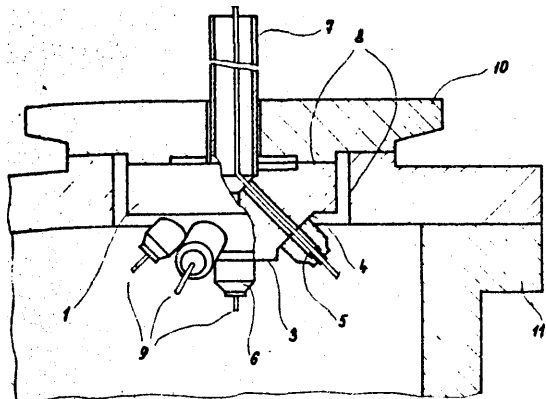

ruchomą całość. Złącze składa się z obejmy ceowej /1/ posiadającej okienko /3/ i gwintowane gniazdo /6/ dla wkrętu /4/. Następną częścią jest obejma katowa /11/, która na dolnej ścianie /10/ ma zamocowane gniazdo trzpienia /9/. Wkręt /4/ jest elementem sprzęgającym i posiada część gwintowaną /7/ i gładki trzpień /8/. /1 zastrzeżenie/

4 (51) P16D A1 (21) 265071 (22) 87 04 07

(71) Kopalnia Węgla Kamiennego "1 Maja", Wodzisław Śląski
(72) Krzepiek Franciszek, Brudny Ryszard

(54) Układ czujnika kontroli temperatury w blokowym hamulcu tarczowym do maszyn górniczych, zwłaszcza do przenośników zgrzebielowych przeznaczonych do pracy w kopalniach na dużych pochyleniach

(57) W skład układu wchodzi przewód pneumatyczny /7/ zasilający siłownik pneumatyczny /23/ z zaworem odcinającym /13/, z odwadniczem /12/, ze smarownicą olejową /11/, z przełącznikiem ciśnieniowym /10/ do przerywania obwodu zasilania silnika napędowego, z zaworem elektropneumatycznym /9/ do podania ciśnienia sprężonego powietrza do siłownika /23/ i z przełącznikiem elektropneumatycznym /8/ do kontroli i sygnalizacji doprowadzenia ciśnienia, sprężonego powietrza do siłownika. Przy klockach hamulcowych /16/ zabudowany jest czujnik temperatury /2/, do którego jest zabudowany zawór pneumatyczny odcinający /1/, sterowany czujnikiem temperatury /2/, który ma wlot połączony przewodem pneumatycznym /4/ z przewodem pneumatycznym /7/ zasilającym siłownik pneumatyczny /23/. /1 zastrzeżenie/

4 (51) F16B A1 (21) 265073 (22) 87 04 09

(75) Polański Paweł, Warszawa

(54) Nakrętka specjalna wbijana w drewno

(57) Nakrętka specjalna według wynalazku, posiada na swojej zewnętrznej powierzchni rozmieszczone ząbki, zarówno na obwodzie, jak i wzdłuż osi otworu nakrętki, które zabezpieczają wbita nakrętkę przed wyrwaniem lub obroceniem w otworze elementu, w który ją wbito. /1 zastrzeżenie/

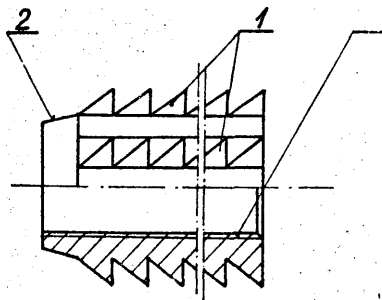

4 (51) F16B A1 (21) 265229 feS 87 04 15

(71) Krakowskie Fabryki Mebli, Kraków
(72) Strach Jacek

(54) Złącze obrotowe

(57) Tapicerskie złącze obrotowe składa się z trzech części dających poiazozy się w jedna

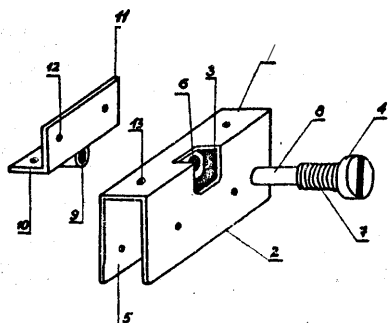

← F 16 C

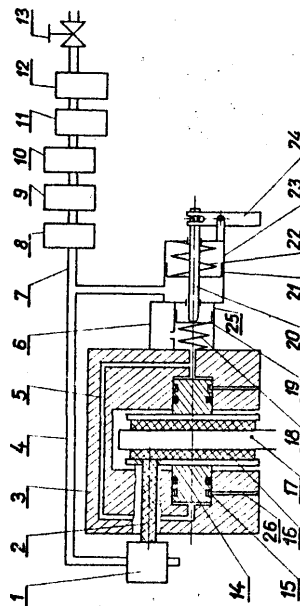

4 (51) F16D A1 (21) 265172 (22) 87 04 13

(71) Strzegomskie Zakłady Mechaniczne "ZREMB", Strzegom
(72) Brzozowski Stanisław, Czeremański Jerzy

(S4) Sprzęgło mechaniczne zwłaszcza dla pomp zębatych

Istotą wynalazku jest konstrukcja sprężgła mechanicznego zapewniająca współosiowe mocowanie wałów silnika napędowego i maszyny napędzanej. Sprzęgło składa się z korpusu /1/, w którym umieszczone są dwa łożyska toczne /2/ osadzone na tulei sprzęgłowej /3/ zamocowanej sztywno do wału /4/ silnika napędzającego. Do jednego kołnierza korpusu sprzęgła /1/ jest zamocowana maszyna napędzana /7/, a do drugiego kołnierza jest zamocowana tarcza oporowa /10/ z wysięgnikiem /11/ opartym o konstrukcję urządzenia /12/. /1/ zastrzeżenie/

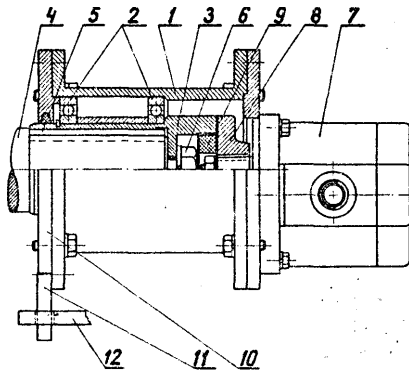

4 (51) F16D A1 *sci* 265484 (22) 87 04 30

(71) Fabryka Maszyn Odlewniczych, Kraków
(72) Danek Jan, Szklarczyk Kazimierz

(54) Wychylne sprzęgło elastyczne

(57) Wychylne sprzęgło elastyczne charakteryzuje się tym, że składa się z dwóch skrajnych tarcz /1, 14/ usytuowanych w płaszczyznach równoległych do siebie, z których jedna tarcza jest połączona z zespołem napędzającym, a druga tarcza z zespołem napędowym. Między skrajnymi tarczami /1 i 14/ znajduje się środkowa tarcza /8/ usytuowana równoległe do skrajnych tarcz, które są połączone ze sobą wahaczami, które są połączone z sobą wahaczami. Każda ze skrajnych tarcz /1 i 14/ jest połączona ze środkową tarczą /8/ co najmniej jedną parą wahaczy /5/ leżących w jednej płaszczyźnie i co najmniej jedną parą wahaczy również leżących w jednej płaszczyźnie, /3/ zastrzeżenia/

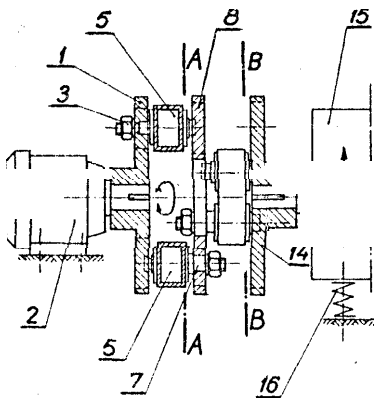

4 (51) F16H A1 (21) 263947 (22) 87 02 02

Politechnika Gdańska, Gdańsk
Wasilewski Roman, Klimkiewicz Władysław

(54) Układ napędu zespołu roboczego wykonującego ruch posuwisto-zwrotny

(57) Wynalazek rozwiązuje zagadnienie opracowania nowego typu układu napędowego eliminującego całkowicie niekorzystny wpływ sił bezwładności na ruchome i nieruchome elementy maszyny z zespołem roboczym o ruchu posuwisto-zwrotnym i pozwalającego na realizację maszyn o dających się zmieniać prędkościach obrotowych ich wałów napędowych.

Zgodnie z wynalazkiem do zespołu roboczego /1/ zaopatrzonego w czopy /2/, dołączone jest obrotowo jeden lub więcej akumulatorów energii kinetycznej /3/, mających najkorzystniej postać tarczy, których łączna masa jest równa masie zespołu roboczego /1/, a ich środki ciężkości /4/ znajdują się w odległości równej połowie skoku /L/ zespołu roboczego /1/, licząc od osi czopa /2/ łączącego akumulator /3/ z zespołem roboczym /1/. W połowie odległości pomiędzy środkiem ciężkości /4/ akumulatora /3/ a osią czopa /2/ dołączona jest obrotowo do akumulatora /3/ korba /5/ o promieniu równym 0,25 skoku /L/ zespołu roboczego /1/. Oś obrotu /6/ korby /5/ leży w płaszczyźnie prostopadłej do kierunku ruchu zespołu roboczego /1/ i pokrywa się z osią czopów /3/, w środkowym położeniu zespołu roboczego /1/. Na przedłużeniu korby /5/ po przeciwnej stronie jej osi obrotu /6/, umieszczona jest przeciwwaga /7/ najkorzystniej wykonana w postaci wycinka pierścienia, której środek ciężkości /8/ leży w płaszczyźnie prostopadłej do osi obrotu /6/ korby /5/ przechodzącej najkorzystniej przez środek ciężkości /4/ akumulatora /3/. Suma iloczynów mas przeciwwagi /7/ i odległości ich środków ciężkości /8/ od ich osi obrotu /6/, jest równa iloczynowi masy zespołu roboczego i połowie jego skoku /L/. /1/ zastrzeżenie/

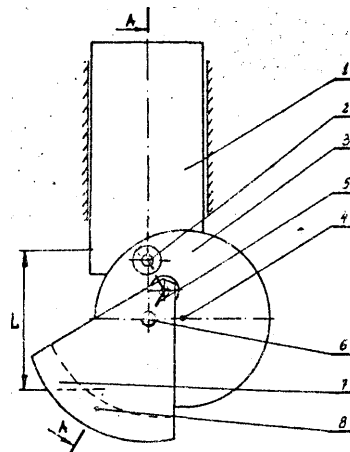

4 *sci* P16H A1 (21) 265049 (22) 87 04 06

Politechnika Rzeszowska im. J. Łukasiewicza, Rzeszów
(72) Rejman Edward

(54) Śrubowa bezpoślizgowa przekładnia toczna

(57) Wynalazek rozwiązuje problem opracowania konstrukcji przekładni tocznej, w której elementy toczne nie ulegają poślizgowi względem współpracującej z nimi śruby.

Istota wynalazku polega na tym, że śruba posiada dodatkowo nacięte drobnomodułowe zęby /5/ osadzone na czopach nagwintowanych kolek tocznych /4/, współpracujących ze śrubą /1/, ułożonych w łożyskach /6/ osadzonych mimośrodowo w gniazdach walcowych /7/ zabudowanych w pokrywach /8/, zamocowanych do korpusu /9/.

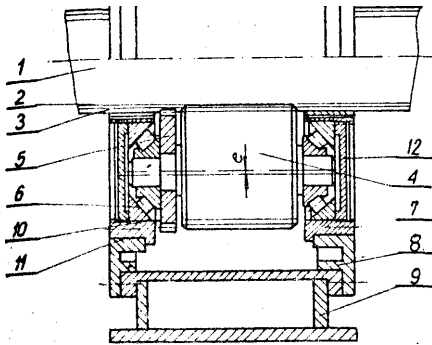

4(51) P16H A1 (21) 265204 (22) 87 04 16

(75) Januskiewicz Edward, Łódź

64) Przekładnia mimośrodowa

(57) Przekładnia mimośrodowa w/g wynalazku przeznaczona jest zwłaszcza do uzyskiwania bardzo dużych przełożeń.

Istota wynalazku polega na tym, że koło zębate /1/ zewnętrznie uzębione utwierdzone jest we wnętrzu wieńca zębatego /3/ i osadzone obrotowo na mimośrodowej części wału /5/, przy czym koła zębate /1/ i /3/ posiadają różne moduły zębów i zazębiają się z kołami zębatymi /2/ i /4/ wewnętrznie uzębnionymi, które są połączone obrotowo względem siebie i w ten sposób że koło /2/ zazębiające się z kołem /1/ znajduje się wewnątrz koła zębatego /4/ i wewnątrz pierścienia zębatego /3/ które z kolei, zazębia się z wewnętrznie uzębnionym kołem /4/ tworzącym wspólnie z /3/ obudowę przekładni. Mimośrodowy wał /5/ osadzony jest w pokrywie /6/ i osi koła zębatego /2/, zaś na mimośrodowej części wału /5/, wewnątrz koła zębatego /1/ utwierdzona jest przeciwwaga, której środek ciężkości leży po przeciwnej stronie wykorbienia mimośrodowego wału /5/.

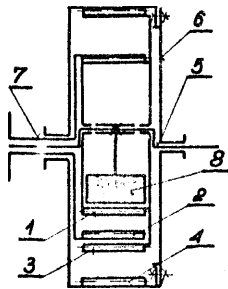

4 (51) F16J A3 (21) 265067 (22) 87 04 07

(71) Uniwersytet Marii Curie-Skłodowskiej, Lublin

(72) Buda Waldemar, Dawidowicz Andrzej L., Matuszewicz Janusz

(54) Uszczelka do łączenia elementów, zwłaszcza szklanych

(57) Uszczelka jest wykonana z materiału stanowiącego mieszaninę teflonu z grafitem, przy czym ilość grafitu w mieszance wynosi do 99%.

4(51) F16J A1 (21) 265324 (22) 87 04 23

(71) Katowickie Gwarectwo Węglowe Kopalnia Węgla Kamiennego "Wieczorek", Katowice

(72) Poturalski Waldemar, Parzędny Jerzy, Machul Janusz, Wilk Marian, Poturalski Piotr

(54) Element uszczelniający do niewspółosiowo usytuowanych rur

(57) Element składa się z zespajanych ze sobą segmentów /2/, stanowiących wycinki o dowolnym kącie pierścieni z blachy metalowej o jednakowych średnicach równych średnicy pierścienia głównego /1/ i nałożonych na siebie kolejno według malejącej długości. Każdy z wycinków pierścieni wchodzi w skład elementu uszczelniającego. Całość pokryta jest tworzywem elastycznym /3/ i gumą.

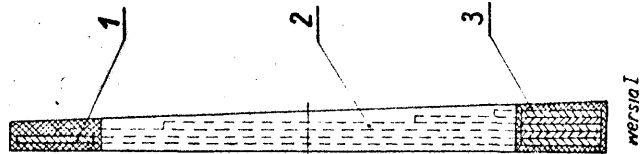

4 (51) F16K A1 (21) 263858 (22) 87 01 26

(71) Wytwórnia Sprzętu Komunikacyjnego "PZL-Kraków", Kraków

(72) Szramel Stanisław

(54) Zawór

(57) Zawór ma wewnątrz korpusu /1/, w komorze /2/ umieszczone wrzeciono /7/ zakończone zawieradłem /8/ i przewodnikiem /6/ usytuowanym

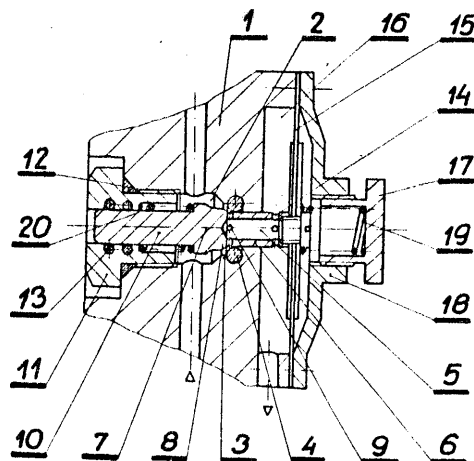

wewnątrz asymetrycznego gniazda /3/ zawierającego pierścieniową uszczelkę /4/. Prowadnik /o/ ma wykonany wewnątrz przepływowy otwór /5/, do którego wlotowy otwór /9/ znajduje się przy zawieradle /8/ i w pewnej odległości od pierścieniowej uszczelki /4/. Zawór ma ponadto usytuowany po przeciwnej stronie asymetrycznego gniazda /3/ doszczelnioną pierścieniową uszczelką /13/, trzon /10/ wrzeciona /7/. W pewnej odległości od komory /2/ usytuowana jest komora wylotowa /16/, w której znajdujący się prowadnik /6/ połączony jest z membraną /15/ komory wylotowej /16/.

/3 zastrzeżenia/

4(51) F16K A1 (21) 265219 (22) 87 04 15

(71) Spółdzielnia Rzemieśnicza Metalowców Centralny Związek Rzemiosła, Poznań

(72) Ziółkowski Zbigniew

(54) Zawór kulowy

(57) Zawór kulowy posiada korpus /1/, w którym znajduje się kuliste zawieradło /2/ stykające się z dwiema uszczelkami pierścieniowymi /3/, które w przekroju poprzecznym mają kształt wielokąta. Ich **czołowe** powierzchnie są **płaskie** i do siebie równoległe, a zewnętrzne powierzchnie cylindryczne **stykają** się z wewnętrzną powierzchnią cylindryczną korpusu /1/. Dwie powierzchnie wewnętrzne są ścięte ukośnie, przy czym jedna z powierzchni wewnętrznych styka się z powierzchnią kulistą /18/ zawieradła /2/. Między drugą powierzchnią wewnętrzną i powierzchnią czołową a **powierzchnią** gniazda w korpusie /1/ lub króćcu /5/ istnieje **kanałek**. Zawieradło /2/ w pobliżu swojego otworu przelotowego /21/ powierzchnią kulistą /18/ tworzy **zestę** stożkową powierzchnią korpusu /1/ lub króćca /5/ szczelinę łączącą się z **kanałkiem**.

/3 zastrzeżenia/

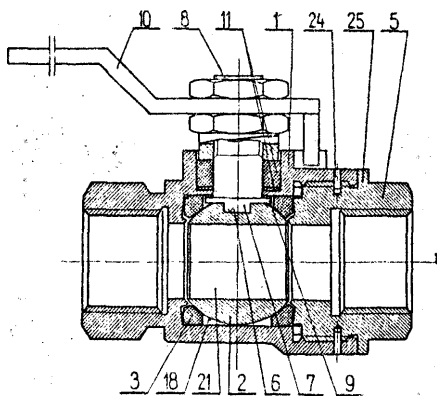

4(51) P16K A1 (21) 265270 (22) 87 04 16

(71) Sudeckie Zakłady Elektro-Węglowe, Nowy Sącz
Ministerstwo Hutnictwa i Przemysłu Maszynowego, Warszawa

(72) Migacz Adam, Golec Fryderyk, Nowak Tadeusz, Tarasek Włodzimierz, Korzeń Adam, Sajdak Ryszard, Ogorzałek Józef

(54) Mechanizm zapadkowy

(57) Mechanizm służy do zdalnego sterowania mechanizmów kłap odcinających przepływ **gazów** w rurociągach technologicznych zwłaszcza w rurociągach doprowadzających spaliny do elektrofiltrów oraz odprowadzających z **elektrofiltrów** oczyszczone gazy spalinowe do atmosfery.

Mechanizm zapadkowy według wynalazku składa się z układu zapadkowego wyposażonego w koło zębate zapadkowe /1/ współpracujące z dźwignią zapadkową /2/ osadzoną na osi /3/ zwalnianą przy obciążeniu działającym na **koło** zębate zapadkowe /1/ i układu **ustalającego** położenie dźwigni zapadkowej /2/ **zawieszającego** elektromagnes /4/ ze zwoją /5/, do której przymocowana jest prowadnica /6/ wraz z suwakiem górnym /7/ i suwakiem dolnym /8/ rozpiętymi sprężyną spiralną /9/, której siła ugięcia regulowana jest nakrętką **regulacyjno-dociskową** /10/ oraz obciążnikiem /11/.

/1 zastrzeżenie/

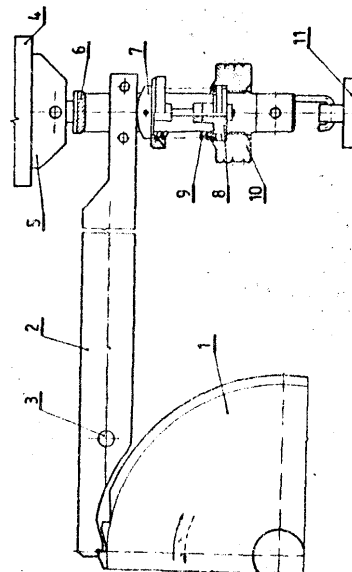

4(51) F16K A1 (21) 265506 (22) 87 05 04

(71) Zakłady Urządzeń Chemicznych i Armatury, Przemysłowej "CHEMAR", Kielce

(72) Sosin Marek, Migalaki Franciszek

(54) Zawór bezpieczeństwa

(57) Zawór bezpieczeństwa zwłaszcza do **zbiorników** wagonów cystern charakteryzuje 3.ię tym, że grzybek /3/ w części prowadzącej /4/ ma kształt cylindryczny z przelotowymi otworami /6/ wewnątrz, a w części zamykającej /5/ kształt stożka z rowkiem /7/ na **powierzchni** stykowej /12/ o przekroju trapezowym i wybrana wewnętrzna przestrzeń /9/ o **przekroju** trapezowym. Trzon dociskowy /10/ ma płaszczyzną styku z powierzchnią **wewnętrznej** przestrzeni /9/ grzybka /3/ poniżej środka wysokości powierzchni styku /12/ **metalicznej części grzybka** /3/ z metaliczną **powierzchnią** gniazda zaworu /2/. W rowku /7/ ma pierścień uszczelniający /8/. /3 zastrzeżenie/

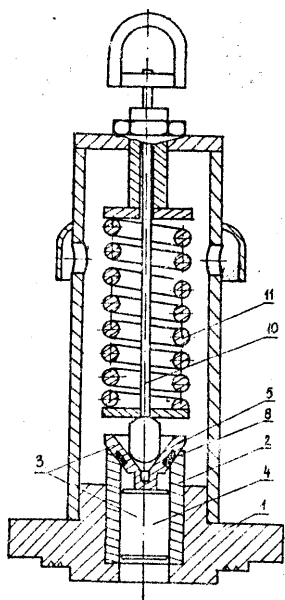

4 (51) P16K A1 (21) 265513 (22) 87 05 05
P15B

(71) Gwarectwo Mechanizacji Górnictwa
POLMAG Centrum Mechanizacji Górnictwa
"KOMAG", Gliwice

(72) Wołek Władysław, Cygankiewicz Tadeusz

(54) Rozdzielacz trójdrogowy

(57) Rozdzielacz trój drogowy charakteryzuje się tym, że we wnętrzu kadłuba /1/, między siedliskami /3» 4/ ma osadzone kuliste zawieszki /2/, zaopatrzone w dwa rowki /6, 7/

Widuje się koniec sterującej dźwigni /5/. Wysokość /H/ rowka /7/ jest mniejsza od promienia /R/ zawieradła /2/, zaś wysokość /L/ rowka /6/ jest co najmniej równa sumie promienia /R/ i połowy wymiaru /d/ większego boku dźwigni /5/ w jego przekroju poprzecznym.

/1/ zastrzeżenie/

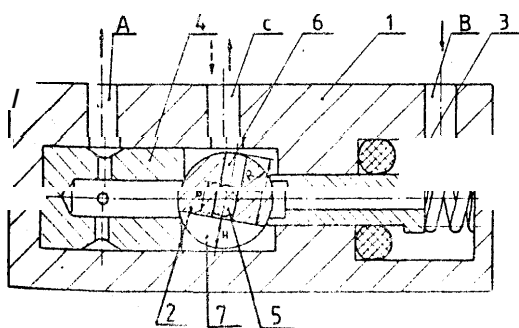

4 (51) F16K A1 (21) 265569 87 05 06
P15B

Gwarectwo Mechanizacji Górnictwa "POLMAG"
Centrum Mechanizacji Górnictwa "KOMAG",
Gliwice

(72) Wołek Władysław, Cygankiewicz Tadeusz

(54) Sterownik hydrauliczny

(57) Sterownik ma wewnątrz korpusu /1/ zabudowany rozdzielacz utworzony z kuli /4/ zaopatrzonej w dwa rowki /17, 21/. W rowku /17/

znajduje się koniec sterującej dźwigni /6/. Dźwignia /6/ osadzona jest w otworze /19/ przechodzącym przez oś kuli oraz zaopatrzona jest w wykorbienie /18/ z czopem osadzonym obrotowo w popychaczu. /4/ zastrzeżenia/

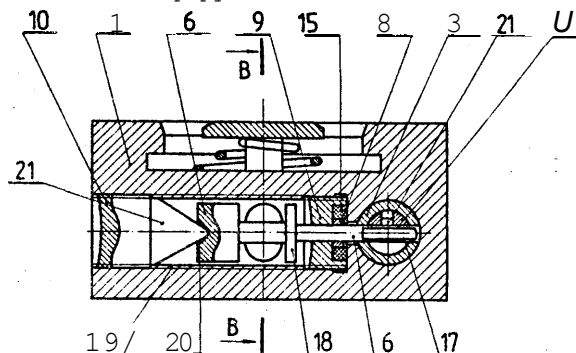

4 (51) P16L A1 (21) 265013 (22) 87 04 06

(71) Politechnika Gdańska, Gdańsk

(72) Dembczyński Roman, Rynkowski Adam

(54) Opaska kablowa

(57) Opaska według wynalazku umożliwia łączenie w wiązki dwa, trzy lub więcej kabli elektroenergetycznych średnich napięć w sposób umożliwiający pozostawanie kabli względem siebie w niezmiennym położeniu przez cały okres eksploatacji trasy kablowej. Opaska kablowa, której jeden koniec jest zaopatrzonej w języczek a drugi w głowicę z otworem szczelinowym, charakterystyczna jest tym, że jej głowica /1/, usytuowana na końcu elastycznego, szerokiego płaskiego paska /2/ zaopatrzonego w liczne zęby /3» ukształtowane w poprzek na całej jego szerokości /b/, ma wykonaną poosiową szczelinę przelotową /4/ o szerokości /b/ równej średnicy /d/ cięgna /5/, ukształtowanego na wolnym końcu paska elastycznego /2/. Cięgno /5/ zakończone jest ustawioną poprzecznie do jego osi rękojeścią /6/. Cięgno /5/ ma długość /L/ większa lub najwyżej równa długości /L1/ głowicy /1/.

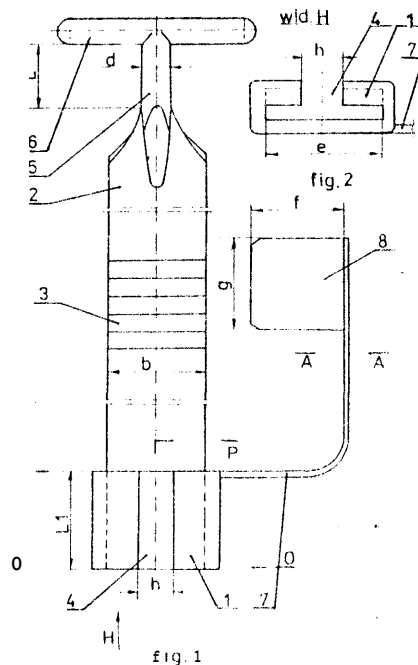

Otwór głowicy /1/ jest ukształtowany w postaci ostrosłupa foremnego o mniejszej podstawie prostokątnej, usytuowanej w płaszczyźnie /O-O/ wylotu głowicy /1/, do której w płaszczyźnie wlotu /P-P/ równoległej do płaszczyzny wylotu /O-O/ jest utwierdzony na zewnątrz na elastycznym i wygiętym pod kątem prostym cięgnie /7/ klin /8/, o kształcie prostokąta i o szerokości /g/ mniejszej lub najwyższej równej szerokości /e/ wlotu głowicy /1/. Długość /f/ klina jest równa długości /L1/ głowicy /1/. Klin /8/ jest zaopatrzony w liczne zęby /9/, których kształt i usytuowanie stanowią lustrzane odbicie zębów /3/. usytuowanych w środkowej części zewnętrznej powierzchni paska /2/.

3 zastrzeżenia/

drobnym jednakowym ząbkiem /10/ wykonanym na zewnętrznej powierzchni /11/ paska /2/ w środkowej partii jego długości.. Pasek /2/ ma wolny koniec zaokrąglony i zaopatrzony w przelotowy pociagowy otwór /12/. Wewnętrzna powierzchnia /13/ otworu /5/ głowicy /1/, równoległa do powierzchni zewnętrznej /11/ paska /2/ jest zaopatrzona w liczne jednakowe zęby /14/ ukształtowane w lustrzanym odbiciu w stosunku do zębów /4/ paska /2/. Zęby /4/ paska /2/ oraz zęby /14/ otworu /5/ w głowicy /1/ mają powierzchnię natarcia /N-N/ ukształtowaną pod kątem ostrym / α / równym około 10° i powierzchnię przyłożenia /K-K/ ukształtowaną pod kątem ostrym równym około 15° .

3 zastrzeżenia/

4 (51) F16L A1 (21) 265016 (22) 87 04 06

(71) Politechnika Gdańska, Gdańsk
(72) Rynkowski Adam, Dembczyński Roman, Szymański Edward

(54) Opaska kablowa

(57) Opaska według wynalazku umożliwia łączenie w wiązki dwa, trzy lub więcej kabli elektroenergetycznych średnich napięć, zwłaszcza kable układane w trasach kablowych.

Opaska kablowa charakterystyczna tym, że jej głowica /1/ usytuowana na końcu elastycznego, szerokiego, płaskiego paska /2/ zaopatrzona w liczne wykonane na jego wewnętrznej powierzchni /3/ zęby /4/ ma przelotowy otwór /5/ ukształtowany w postaci ostrosłupa foremnego o mniejszej podstawie prostokątnej usytuowanej w płaszczyźnie /O-O/ wylotu głowicy /1/. Do wlotu głowicy /M/ jest utwierdzony na zewnętrznej czołowej ścianie /6/ równoległe do paska /2/ cienki elastyczny pasek /7/, zakończony klinem /8/. Ma on w rzucie kształt prostokątny, szerokość /c/ mniejszą lub najwyższą równą szerokości /d/ otworu /5/ w głowicy /1/ oraz długość /e/ większą lub najwyższą równą długości /f/ głowicy /1/. Klin /8/ jest zaopatrzony na zewnętrznej jego powierzchni w liczne jednakowe drobne ząbki /9/ o wymiarach odpowiadających w lustrzanym odbiciu licznym

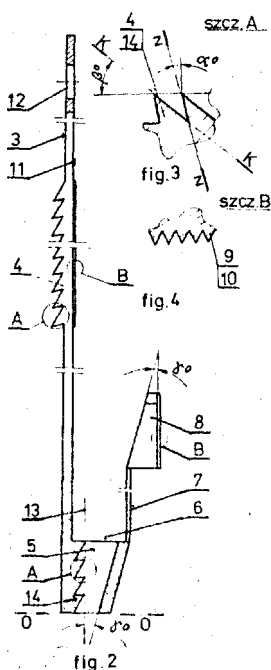

4 (51) F16L A1 (21) 265017 (22) 87 04 06

(71) Politechnika Gdańska, Gdańsk
(72) Rynkowski Adam, Szymański Edward, Dembczyński Roman

(54) Opaska kablowa

Opaska kablowa charakterystyczna jest tym, że jej głowica jest ukształtowana w postaci prostopadłością foremnego o podstawie prostokątnej i ma przelotowy otwór, którego wlot /O/ ma powiększoną powierzchnię przekroju poprzecznego, uzyskaną przez zmniejszenie grubości ścianki wewnętrznej /3/ głowicy w pobliżu wlotu /O/ i zmniejszoną powierzchnię przekroju poprzecznego na wlocie /K/ otworu głowicy. Ścianka zewnętrzna /4/ jest przecięta dwoma równoległymi do osi opaski szczelinami, przebiegającymi w płaszczyznach ścianek bocznych głowicy, mającymi długość mniejszą lub najwyższą równą połowie długości głowicy. Ścianka zewnętrzna /4/ ma na długości szczelin przekrój poprzeczny w kształcie klina o kącie wierzchołkowym / γ / mniejszym od 90° i o ostrej zewnętrznej krawędzi /P/, mającej długość mniejszą od szerokości otworu głowicy. Liczne jednakowe zęby ukształtowane na zewnętrznej powierzchni /7/ paska w środkowej partii jego długości, na całej szerokości mają kąt wierzchołkowy / β / równy kątowi wierzchołkowemu klina ścianki zewnętrznej /4/ głowicy

1/ zastrzeżenie/

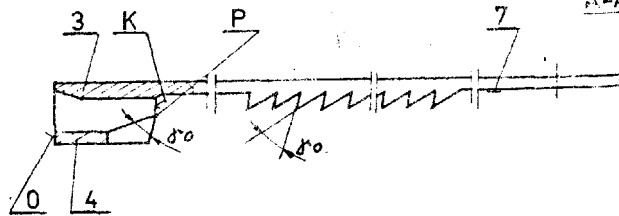

4 (51) F16L A1 (21) 265019 (22) 87 04 06

(71) Politechnika Gdańska, Gdańsk
(72) Rynkowski Adam, Szymański Edward, Dembczyński Roman, Grobicki Jan

(54) Opaska kablowa

(57) Opaska kablowa, charakterystyczna jest tym, że jej głowica /1/ usytuowana na końcu i elastycznego szerokiego paska /2/, jest ukształtowana od strony wewnętrznej powierzchni /3/ paska łukiem koła o promieniu /R/, w kierunku oplatanego opaską kabla i ma w przekroju podłużnym kształt zbliżony do nieregularnego trapezu. Mniejsza podstawa trapezu leży w płaszczyźnie /O-O/ wlotu głowicy /1/ i a większa podstawa w płaszczyźnie /N-N/ wylotu głowicy, mającej w tej płaszczyźnie elastycznie umocowany do zewnętrznej powierzchni

szerszości głowicy /1/ a wysokość* /h/ jest
 niejszą lub najwyżej równą połowie wysokości
 /H/ wlotu głowicy. Otwór przelotowy głowicy
 mający w przekroju poprzecznym kształt regular-
 nego prostokąta, ma wewnętrzną powierzchnię
 równoległą do powierzchni wewnętrznej /3/ pas-
 ka zaopatrzona w liczne jednakowe zęby /6/
 o kącie wierzchołkowym mniejszym niż 90°,
 kształt i wymiary zębów /6/ stanowią lustrzane
 odbicie licznych jednakowych zębów /7/ ukształto-
 wanych na wewnętrznej powierzchni /3/ paska /2//
 podługnie do osi uchwyty, na całej szerokości
 /b/ paska /2/, którego wolny koniec jest uk-
 ształtowany w półkole i zaopatrzony w przelo-
 towy pociągowy otwór /8/. /1 zastrzeżenie/

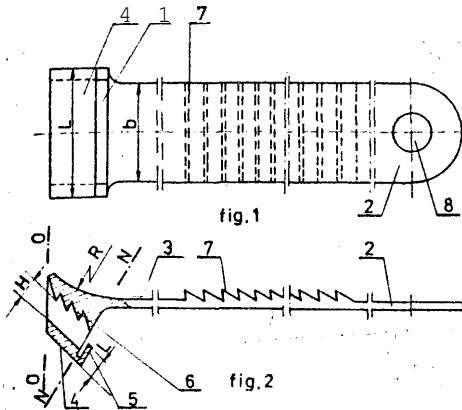

Palenisko mechaniczne składające się z
 kosza zasypowego podajnika dozującego, nar-
 zutnika paliwa, zsypanicy żużla i popiołu
 oraz zasowy odcinającej, charakteryzuje się
 tym, że ma rusztowy palnik obrotowy w posta-
 ci bębna rusztowego /5/ nachylonego pod
 odpowiednim kątem i wyposażonego w koła nape-
 dowe /12/, wprowadzające bęben rusztowy /5/
 w ruch obrotowy. /1 zastrzeżenie/

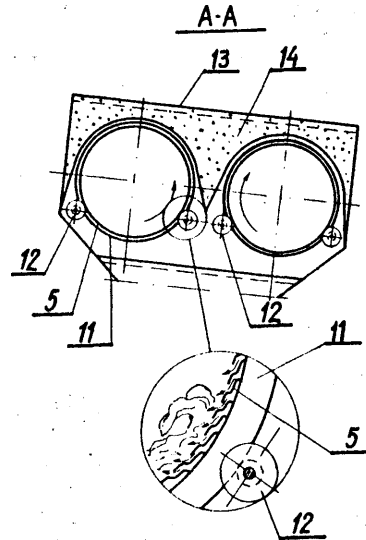

4 (51) F16L A1 (21) 265433 (22) 87 04 30

(71) Uniwersytet Warszawski, Warszawa
 (72) Resztak Andrzej, Brzeski Jerzy,
 Witkowski Jerzy, Kotowska Regina,
 Fałosz Sabina

(54) Połączenie rury z węzłem, zwłaszcza
 rury szklanej z węzłem gumowym

(57) Połączenie charakteryzuje się tym, że
 waży /2/ nasunięty jest na rozszerzenie kulis-
 te /3/ i rozszerzenie stożkowe /4/ rury /1//
 przy czym pomiędzy rozszerzeniem /3/ a roz-
 szerzeniem /4/ waży /2/ jest zaciśnięty na ru-
 rze /1/ opaską /b/. /2 zastrzeżenia/

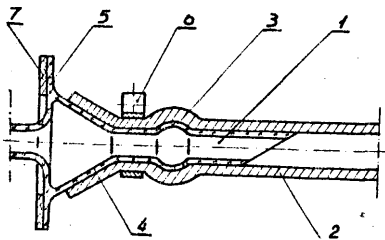

4 (51) F2JB A1 (21) 265500 (22) 87 05 05

Centralny Ośrodek Badawczo-Projektowy
 Budownictwa Przemysłowego "Bistyp",
 Warszawa
 Pałdyna Kazimierz

Palenisko mechaniczne

(57) Przedmiotem wynalazku jest palenisko
 mechaniczne przystosowane do spalania miału
 węglowego, węgla brunatnego i drobnych odpa-
 dów leśnych, które może być instalowane w
 kotłowniach i piecach przemysłowych wymagających
 dotychczas paliwa wysokiej jakości.

4 (51) F23G A1 fel) 265147 (22) 87 04 14

(75) Brodzki Andrzej, Warszawa
 Łada-Grodzicki Mieczysław, Warszawa
 Niepokulczycki Tadeusz, Warszawa

(54) Sposób sterowania zasilaniem w paliwo
 pieca do spalania odpadów, zwłaszcza
 trocin oraz urządzenie do stosowania
 tego sposobu

(57) Sposób sterowania zasilaniem w paliwo
 pieca do spalania odpadów polega na stosowa-
 niu przynajmniej dwóch przebiegów pracy sil-
 nika /7/, napędzającego podajnik /8/ paliwa,
 a mianowicie przebiegu rozruchu, któremu
 odpowiada długi czas pracy silnika i krótki
 czas przerwy jego pracy oraz przebiegu ruchu
 ciągłego pieca, któremu odpowiada krótszy
 czas pracy silnika /7/ i dłuższy czas przerwy.

Urządzenie do stosowania tego sposobu
 składa się z czujnika oporowego /1/, mierzą-
 cego temperaturę czynnika, ogrzewanego stero-
 wany piecem, z zespołu wybierającego prze-
 bieg pracy silnika /7/ napędzającego podajnik
 /8/ paliwa i z układu /3/ regulacji czasu
 pracy i czasu przerwy silnika /7/. Zespół /2/
 wybierania przebiegu pracy silnika /7/ zbudow-
 any jest na wzmacniaczu operacyjnym, na któ-
 rego wejście włączony jest mostek pomiarowy,

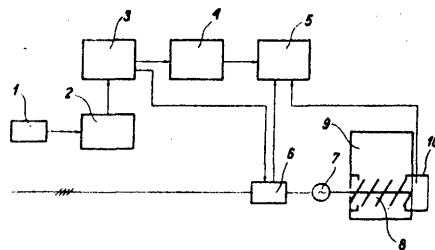

złożony z czujnika z potencjometru służącego do nastawiania granicznej temperatury wybierania przebiegu i opornika oraz oporników i potencjometru przy czym wyjście tego wzmacniacza jest włączone przez tranzystor bipolarny na przekaźnik, sterujący włączaniem odpowiedniego układu potencjometrów lub układu regulacji czasu pracy i czasu przerwy silnika. Układ /3/ jest zbudowany na wzmacniaczu operacyjnym, na którego wejście włączony jest kondensator i układ potencjometrów, włączanych odpowiednio przez styki przekaźnika. Wyjście zaś włączone jest przez tranzystor na przekaźnik włączający za pomocą styków stycznik /6/ silnika /7/, a za pomocą styków licznik zegara /4/.

Urządzenie jest ponadto wyposażone w układ sygnalizacyjny. /5 zastrzeżeń/

F24F A1 (21) 265581 (22) 87 05 06

(71) Ośrodek Badawczo-Rozwojowy Urządzeń Chemicznych i Chłodniczych "CEBEA", Kraków

(72) Jarosz Zbigniew, Hawlik Paweł

(54) Sposób klimatyzacji pomieszczeń pakowni mrożonek w chłodniach i układ do realizacji tego sposobu

(57) Sposób polega na równoczesnym realizowaniu dwu oddzielnych recyrkulacyjnych obiegów powietrza. Obieg I realizowany w górnej strefie pomieszczenia polega na oziębianiu lub podgrzewaniu powietrza do żądanej temperatury pomieszczenia. Obieg II realizowany w dolnej strefie pomieszczenia polega na osuszaniu w zespole osuszania zawilgoconego powietrza.

Układ ma wymienniki ciepła /1/ podłączone do instalacji ziemniczej, a nad stanowiskami z mrożonkami /9/ zainstalowany kanał nawiewny /6/ osuszonego powietrza połączony z wbudowanym wymiennikiem ciepła /2/ wraz ze zblokowaną tacą i wymiennikiem ciepła /3/ oraz kanałem ssącym /7/ z otworami wlotowymi umieszczonymi po przeciwnej stronie otworów wylotowych z kanału nawiewnego /6/, przy czym wymienniki ciepła /2/ i /3/ oraz taca podłączone są do instalacji ziemniczej. /3 zastrzeżenia/

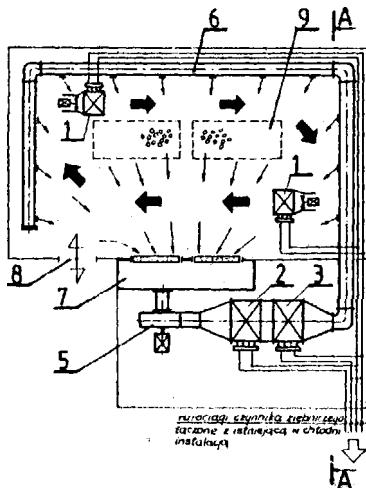

4 (51) P26B A1 (21) 265297 (22) 87 04 21

(71) Spółdzielnia Pracy Wyrobów Metalowych "STAL", Pruszków

(72) Kwiatkowski Andrzej, Musiej Kazimierz

(54) Suszarka do grzybów i owoców

(57ⁿ) Suszarka według wynalazku posiada elektryczny panel grzejny /1/, na którym są ułożone w stos tace /12/ z perforowanymi dnami /14/. Panel grzejny /1/ wyposażony jest w hermetyczny grzejnik /2/ zamocowany wewnątrz obudowy /3/, która jest zakryta od góry siatką ochronną /6/ a od dołu posiada otwierane dno /7/, wyposażone w kanały wentylacyjne /8/. Tace /12/ posiadają ściany boczne /13/ zwyżające się stożkowo w kierunku dna /14/, co pozwala na ułożenie ich jedna w drugiej w postaci pakietu, który gabarytowo mieści się w dolnej komorze /11/ panele grzejnego /1/. /3 zastrzeżenia/

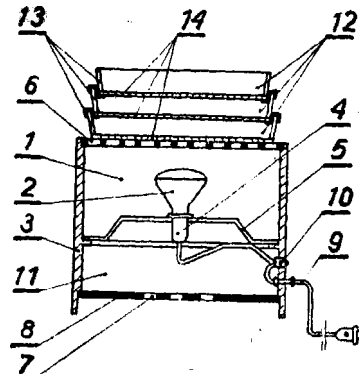

4 (51) P27B A1 (21) 265538 (22) 87 05 07

(71) Biuro Projektów Przemysłu Hutniczego "BIPROHUT", Gliwice

(72) Walasek Zygmunt, Warkocz Wincenty, Baran Marian, Sobota Tadeusz

Trzon pieca pokrocznego

(57) Trzon pieca ma usytuowane na przemian belki stałe /1/ i ruchome /2/ o osiach wzdłuż pieca, mające odcinkami różne podziałości /t/ wgłębień /5/. /3 zastrzeżenia/

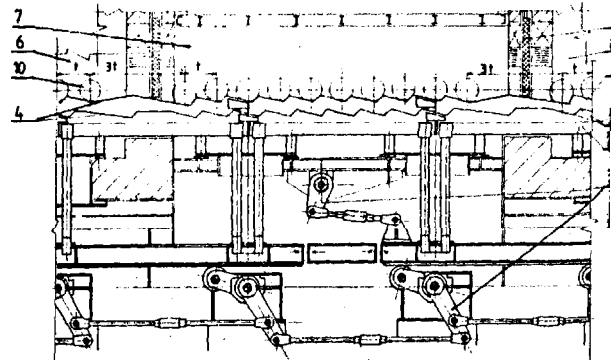

4 (51) P27B A1 (21) 265539 (22) 87 05 01

(71) Biuro Projektów Przemysłu Hutniczego "BIPROHUT", Gliwice

(72) Walasek Zygmunt, Warkocz Wincenty, Baran Marian, Samek Edward, Jasiak Jerzy, Kozioł Stanisław, Dyja Ryszard

(54) Piec wielokomorowy z trzonem pokrocznym

(57) Piec charakteryzuje się tym, że na początku komory wstępnego grzania /1/, z boku,

ss* komorę próżniową usytuowaną prostopadle do osi pieca. Przez komorę próżniową /8/ przechodzi przenośnik rolkowy, wielożyłowy wchodzący do komory wstępnego grzania /1/, gdzie między poszczególne rolki wchodzi początki /2/ ruchomych /6/. Na końcu komory wtórnego grzania /3/, znajduje się przenośnik rolkowy, jednożyłowy, usytuowany prostopadle do osi pieca i wychodzący na zewnątrz. Poszczególne rolki stałe /5/ i belki ruchome /6/ przechodzą przez wszystkie komory /1, 2 i 3/, a belki ruchome /6/ napędzane są jednym mechanizmem /7/.

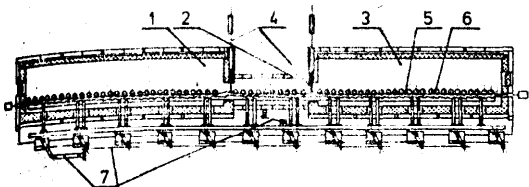

4 (51) F41H A1 (21) 265079 (22) 87 02 02

(71) Zakłady Wyrobów Galanteryjnych im. Małgorzaty Fornalskiej "Wagnet", Łódź
 (72) Kosiński Ryszard, Jadczyk Edward

(54) Urządzenie do łączenia spinaczami folii z siecią maskującą

• 57 Urządzenie ma wspornik /2/ z obsadą /25/ i stemplem /3/ osadzony przesuwnie w podstawie /1/ zawierającej matrycę /4/, współdziałającą ze stemplem przy zaciskaniu spinaczy /33/ dostarczanych pojedynczo przez podajnik. Wspornik jest osadzony w podstawie na prowadzących trzpieniach /12/, zaopatrzonych w powrotną sprężynę /13/. Matryca ma gniazdo z dwoma

równoległymi wyżłobieniami, usytuowanymi skośnie względem płaszczyzny usytuowania ramion spinacza, przy czym gniazdo i dociskowa powierzchnia stempla mają w przekroju wzdłużnym kształt owalny zbliżony do koła. Prowadzące trzpienie są osadzone w prowadnicach /8/ obudowy /6/, mocowanej rozłącznicami wkrętami /7/ do podstawy, zawierającej naprężnik tych prowadnic wybrania /9/. Stempel /3/ jest osadzony przesuwnie w obsadzie /25/ z kątowym wybraniem na ciągnio łączącej sieci. Obsada jest połączona za pomocą powrotnej sprężyny /27/ z przyciskiem /28/ zaopatrzonym w uchwyt /29/. Przycisk jest przymocowany do stempla, który zawiera podłużny otwór na kołek /31/ ograniczający jego przesuw. Spinacze /33/ umieszczone na prowadnicy /15/ są samoczynnie podawane pod stempel za pomocą popychacza /17/ podajnika dociskanego sprężyną /21/.

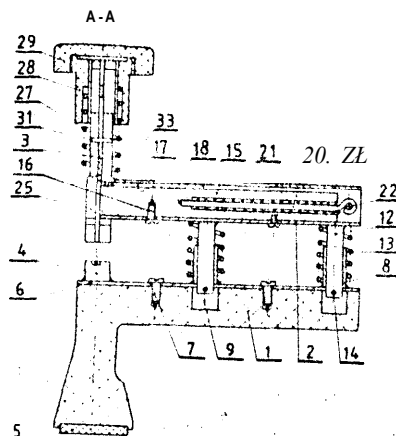

DZIAŁ G

F I Z Y K A

4 (51) G01B A1 (21) 265471 (22) 87 04 30

(71) Kombinat Górniczo-Hutniczy Miedzi, Zakłady Badawcze i Projektowe Miedzi "Cuprum", Wrocław
 (72) Orzepowski Stanisław

(54) Czujnik do pomiaru odkształcenia skał wzdłuż osi otworu wiertniczego w kopalni

Czujnik, zawierający układ mechaniczny przenoszący zmianę odległości między dwoma zespołami czujnika rozprężnie utwierdzonymi w otworze na ruch suwaka znanego potencjometru liniowego, którego zmiany położenia są mierzone znaną metodą elektryczną z wykorzystaniem prądowego i woltomierza cyfrowego. Czujnik charakteryzuje się tym, że dwie niezależnie utwierdzone w otworze górotworu części

/A, B/ mechanicznego układu, sprzężone ze sobą za pośrednictwem cięgna /12/, mają to cięgno /12/ zaczepione jednym końcem o ramię dwuramiennej dźwigni /10/, a z drugim ramieniem dźwigni /10/, na którym osadzony jest ruchomy styk /14/ potencjometru /15/, jest połączona wywierająca wpływ w kierunku rozciągania cięgna /12/ sprężyna /13/, przy czym każdy zespół /G/ utwierdzający daną część /A, B/ w otworze jest wyposażony w usuwany element /7/, wyzwalający siłę w sprężynie /4/ w kierunku utwierdzenia tej części /A, B/ w otworze górotworu.

4 (51) G01C A1 (21) 265098 (22) 87 04 10

(71) Instytut Geodezji i Kartografii, Warszawa
 (72) Smółka Mieczysław, Puzkarski Andrzej

(54) Pion samostabilizujący się

(57) Pion samostabilizujący się składa się z obciążnika /1/ zawieszzonego na linie /2/

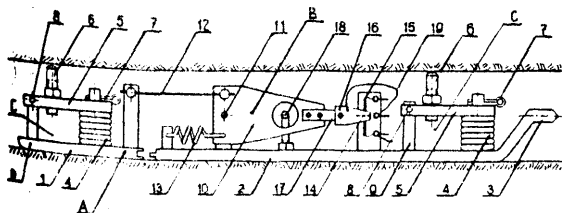

i tłumika /3/ amplitudy wahań pionu, **uksztal-**
towanego w postaci tulejki ze stożkowym otwo-
rem ustawionym zbieżnością do góry. Tłumik
swoim stożkowym otworem opiera się na węźle
/4/ umieszczonym na lince /2/.

/2 zastrzeżenia/

4 (51) G01G A1 (21) 265118 (22) 87 04 10

(71) Ośrodek Badawczo-Rozwojowy Mechanizacji
Produkcji Zwierzęcej "Meprozet", Gdańsk
(72) Boleński Mieczysław, Kuczbański Stanisław,
Gardzielewski Jerzy, Rurarz Henryk,
Zaworski Edward

(54) Dozownik wagowy pasz treściwych

(57) Dozownik wagowy posiadający układ stero-
wania składający się z zespołu styczników,
przełączników i przycisków charakteryzuje się
tym, że w obwodzie pracy automatycznej umie-
szczony jest programowany licznik /19/ a je-
go cewka zasilana jest z mostka prostowniczego
poprzez zwarty styk /26₃/ przełącznika rodza-
ju pracy /26/ i szeregowo z nim połączony styk
/10₃/ przełącznika /10/ oraz zbocznikowanego
z nim przełącznika /9/. Przełączniki /9/ 10/ są
zasilane poprzez styk czujnika /25/ dawki, a
działanie ich powoduje załączenie poprzez styk
/10₂/ i szeregowo z nim połączony styk /17₄,
39₂/ otwieranie zasowy, a także poprzez zespół
styków /9₃, 18₃, 14₂, 15₂/ załączenie styczn-
ników /14, 15/, zaś poprzez ich styki /14₁,
15₁/ podawanie napięcia do silników /4, 5/
przenośników ślimakowych opróżniania zbiorn-
nika. Przełączniki /7/ 8/ zasilane stykiem
czujnika /24/ stanu "0" podtrzymywanych sty-
kiem /7₁/ i normalnie zwartym stykiem /9₂/
poprzez styk /8₃/ załącza zamykanie zasowy,
a także poprzez styk /7₃/ załącza styczniki
/11, 12, 13/ uruchamiające silniki /1, 2, 3/
przenośników napełniania zbiorników.

/2 zastrzeżenia/

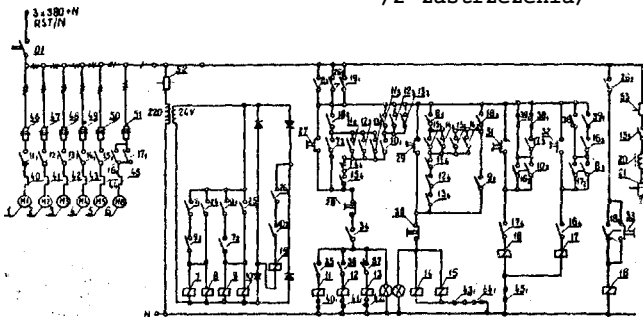

4 (51) G01D A3 (21) 265317 (22) 87 04 23

(75) Kowalski Henryk Zenon, Warszawa,
Madejski Roman, Warszawa-Ursus,
Galiński Juliusz Jan, Warszawa

(54) Urządzenie do aktywnego pomiaru
średnicy wytaczanego otworu podczas
obróbki

(57) Urządzenie do aktywnego pomiaru średnicy
wytaczanego otworu podczas obróbki z dyfrak-
cyjnym przetwornikiem liniowym wg patentu
głównego P-259734, jest wyposażone we wzor-
zec pomiarowy /2/, umieszczony w korpusie

/3/ wytaczadła i zaopatrzone w dwie końcówki
/2a i 2b/, tworzące z obrabianą powierzchnią
/4/ otworu szczeliny /a₁ i a₂/. Szerokości

a₁ i a₂ szczelin są przedmiotem pomiaru za
pomocą dyfrakcyjnego przetwornika liniowego,
przy czym wiązka światła monochromatyczne
/7/, emitowana przez laser /6/ jest w tym
celu wprowadzona za pomocą światłowodów /
9/ oświetlając szczeliny a₁ i a₂, w których
ulega dyfrakcji. Część energii ugiętej na
szczelinach wiązki, odprowadzana jest przez
światłowodowy odprowadzający /11 i 12/ oraz
elementy wyjściowe /17 i 18/ do układów
detekcyjnych dwukanałowego dyfrakcyjnego
przetwornika liniowego, w którym pomiarowy
sygnał optyczny zostaje przetworzony na sy-
gnał elektryczny, a następnie uwidoczniony
w postaci cyfrowej na wyjściu z układów
tworzących. Mierzona średnica /D/ wytacza-
go otworu równa jest sumie odległości /d/ od
obydwu końcówek /2a i 2b/ wzorca pomiarowy
/2/ oraz szerokości /a₁ i a₂/ obydwu szcze-
lgw zależności:

$$D = d + a_1 + a_2$$

Wzorzec pomiarowy 2, światłowodowy /8,
11 i 12/, elementy wejściowe /10/ i elementy
wyjściowe /17 i 18/ układu optycznego są
zmontowane w korpusie /3/ wytaczadła.

/3 zastrzeżeń/

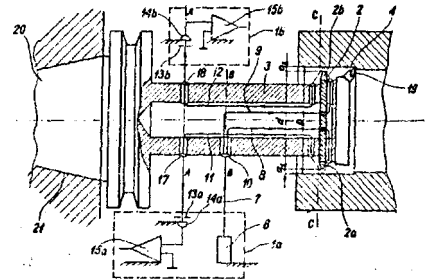

4 (51) G01H A1 (21) 265344 (22) 87 j

(71) Politechnika Wrocławska, Wrocław
(72) Golanowski Jerzy

(54) Układ do pomiaru amplitudy przemies-
zczenia powierzchni drgających prze-
ników elektromechanooakustycznych

(57) Układ ma umieszczony nad drgającą po-
wierzchnią badanego przetwornika /4/ ultrad-
kowy nadawczy przetwornik /1/ i odbiorca

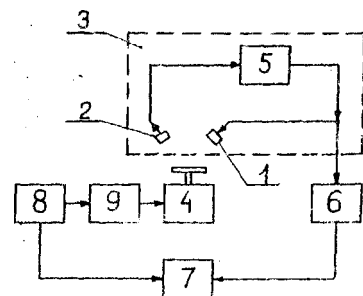

twornik /2/ t które wraz z pasmowym wzmacniaczem /5/ tworzą układ /3/ z akustycznym urządzeniem zwrotnym. /1 zastrzeżenie/

G01H A1 (21) 265345 (eś) 87 04 24

politechnika Wroclawska, Wroclaw
Bednarek Juliusz, Golanowski Jerzy

(54) Sposób pomiaru amplitudy przemieszczenia powierzchni drgających przetworników elektromechanoakustycznych

(57) Sposób, w którym ultradźwiękowy, nadawczy przetwornik /1/ i odbiorczy przetwornik /2/ umieszcza się nad drgającą powierzchnią badanego przetwornika /4/, polega na tym, że nadajnik /8/, pobudzający do drgań gasnących nadawczy przetwornik /1/ wywołuje impulsami ukształtowanymi z impulsów odbiorczych. Jednocześnie impulsy wywołujące nadajnik /8/ poddaje się normalizacji i filtracji przy pomocy dolnoprzepustowego filtra /6/. Sygnał z wyjścia filtra /6/ proporcjonalny do amplitudy przemieszczenia badanego przetwornika, mierzy się hamodynamycznym nanowoltomierzem /7/, którego sygnałem odniesienia jest sygnał napięciowy generatora /15/ napięcia sinusoidalnego, sterującego wzmacniaczem mocy /16/, zasilający badany przetwornik /4/. /2 zastrzeżenia/

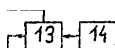

170

1

4 (51) G01H A1 (21) 265346 (22) 87 04 24

Politechnika Wroclawska, Wroclaw
Golanowski Jerzy

Sposób pomiaru amplitudy przemieszczenia powierzchni drgających przetworników elektromechanoakustycznych

Sposób polega na tym, że nad drgającą powierzchnią badanego przetwornika umieszcza się ultradźwiękowy, nadawczy przetwornik i odbiorczy przetwornik a następnie, w całkowitej krotności półokresu drgań badanego przetwornika mierzy się ilość impulsów krążących w zamkniętej, impulsowej pętli elektroakustycznej, po czym mierzy się w przedziałach czasu określonych w tejże całkowitej krotności ujemnego półokresu przemieszczenia badanego przetwornika ilość impulsów krążących w zamkniętej, impulsowej pętli elektroakustycznej. Po dokonaniu tych pomiarów wyznacza się proporcjonalną do amplitudy przemieszczenia różnicę między ilością impulsów otrzymana w wyniku pierwszego pomiaru i ilością impulsów otrzymana w wyniku drugiego pomiaru. Krotność ujemnego półokresu przemieszczenia przyjmuje się równą liczbowo częstotliwości drgań badanego przetwornika. /2 zastrzeżenia/

G01H A1 (21) 5347 (2) 87 04 24

Politechnika Wroclawska, Wroclaw
Golanowski Jerzy

(54) Sposób pomiaru amplitudy przemieszczenia powierzchni drgających przetworników elektromechanoakustycznych

(57) Sposób pomiaru polega na tym, że mierzy się różnicę czasów przejścia impulsów ultradźwiękowych między zespołem przetworników ultradźwiękowych, a drgającą powierzchnią w jej ekstremalnych położeniach. /1 zastrzeżenie/

4 (51) G01K A1 (21) 265014 (2) 87 04 06

(71) Politechnika Gdańska, Gdańsk
(72) Kuchta Jerzy, Sawicki Leonard

(54) Głowica półprzewodnikowego czujnika temperatury

(57) Głowica półprzewodnikowego czujnika temperatury, charakterystyczna jest tym, że dioda półprzewodnikowa osadzona w obudowie szklanej /1/ ma przewodnik ciepła w postaci owiniętej na obudowie diody spirali /2/, wykonanej ze spłaszczonego wyprowadzenia katody diody /1/. Koniec wewnętrzny spirali jest doprowadzony do punktu lutowniczego /3/ katody diody, mającej połączenie przewodem /4/ z ekranem przewodzącym /5/ koncentrycznego doprowadzającego przewodu /6/, którego lica /7/ jest przewodem /8/ dołączona do anody /9/ diody. Zewnętrzny koniec spirali /2/ jest połączony elektrycznie z katodą diody i oblutowany warstwą spoiwa zwłaszcza cynowego lub srebrowego /10/, łączącą go galwanicznie i mechanicznie z cylindryczną cienkościenną gilotą /11/ stanowiącą radiator i obudowę głowicy i przylegająca od wewnątrz do spirali /2/. /2 zastrzeżenia/

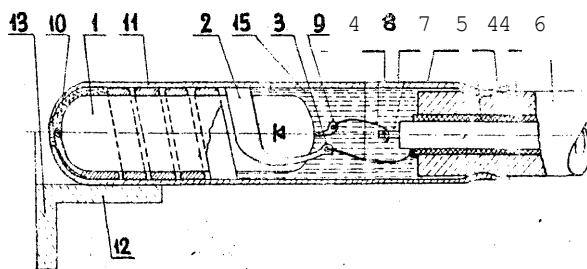

4 (51) G01K A1 (21) 265350 (22) 87 04 22

(71) Młodzieżowy Ośrodek Innowacji "Polin",
Katowice
(72) Łukaszyk Wiesław, Młoczek Kazimierz,
Kulik Alojzy

(54) Urządzenie do pomiaru różniczego pomiaru temperatury

(57) Urządzenie zawiera układ podwójnego mostka o wspólnej gałęzi mostków składowych, utworzonej z szeregowo połączonych: potencjometru pierwszego /P1/, rezystora /R2/ oraz tranzystora /T3/ wzmacniacza. Urządzenie ma ponadto miernik /M/, potencjometr /P3/ regulacji Zakresu skali miernika oraz wybierak sygnałów /W/ łączący niezależne termistorowe obwody pomiarowe. /2 zastrzeżenia/

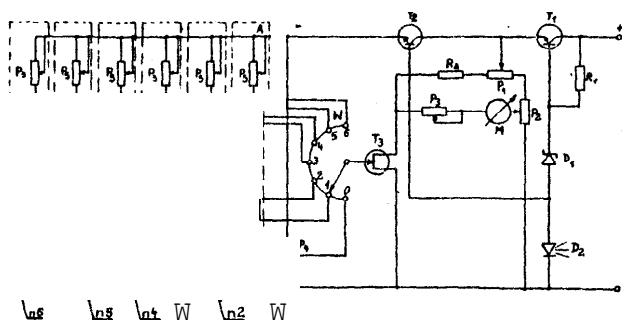

U_{a5} U_{a6} U_{a7} W U_{a2} W

4 (51) G01L A1 (21) 265232 *fel* 87 04 17

(71) Przemysłowy Instytut Automatyki i
Pomiarów "MERA-PIAP", Warszawa

(72) Pabrycy Marian

(54) Przetwornik dla czujnika piezoelektrycznego

(57) Przedmiotem wynalazku jest przetwornik dla czujnika piezoelektrycznego, zwłaszcza dla czujników narażonych na silne zakłócenia elektryczne, szczególnie dla czujników montowanych na silnikach z zapłonem iskrowym.

Przetwornik według wynalazku charakteryzuje się tym, że ma trzy płytki piezoelektryczne /1/, pomiędzy którymi umieszczone są elektrody /2/, przy czym płaszczyzny płytek piezoelektrycznych /1/, stykające się z daną elektrodą /2/, mają odpowiednio jednakową polaryzację. /1 zastrzeżenie/

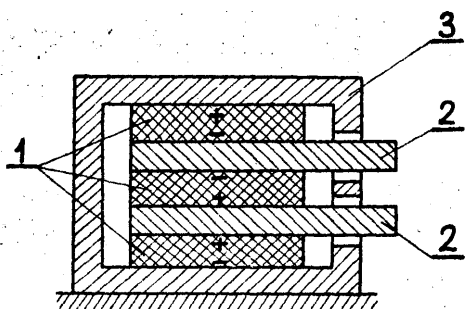

4 *fel* . G01L A1 (21) 265529 (22) 87 05 05
B65G

(71) Politechnika Śląska im. Wincentego
Pstrowskiego, Gliwice

(72) Lutyński Aleksander

(54) Urządzenie do pomiaru oporów obrotu krążników, zwłaszcza przenośników taśmowych stosowanych w górnictwie

(57) Urządzenie ma na ramie /8/ zabudowany zestaw /b/ dwóch, o zmiennym rozstawie, par łożysk /7/ podpierających płaszczyzn krążnika /1/. Płaszczyzn krążnika /1/ jest napędzany paskiem klinowym /4/. Pasek klinowy /4/ napędzany jest kołem osadzonym na wale silnika /10/ i napinany jest śrubowym urządzeniem napinającym /5/. Urządzenie ma ponadto łożysko oporowe umocowane do ramy /8/.

/2 zastrzeżenia/

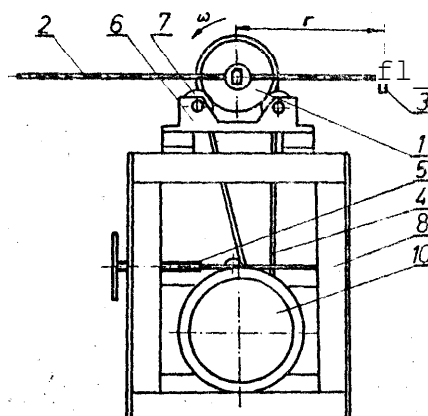

4 (51) G01M A1 (21) 265233 (22) 87 04 17

(71) Przemysłowy Instytut Automatyki i
Pomiarów "MERA-PIAP", Warszawa

(72) Pabrycy Marian, Winięcki Jan

(54) Czujnik do wykrywania i pomiaru drgań

(57) Przedmiotem wynalazku jest czujnik do wykrywania i pomiaru drgań w określonym paśmie częstotliwości przeznaczony szczególnie do wykrywania spalania detonacyjnego w silnikach spalinowych.

Czujnik według wynalazku charakteryzuje się tym, że obudowa sprężysta /1/ ma zmienną sztywność na swej długości i jej własności są tak dobrane wzajemnie z własnościami masy sejsmicznej /3/, że pasmo częstotliwości rezonansu pokrywa się z pasmem częstotliwości drgań wykrywanych. /3 zastrzeżenia/

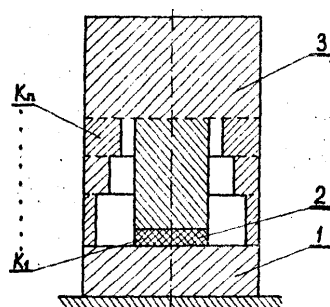

4 (51) G01M A1 (21) 265376 (22) 87 04 24
E21C

fel) Młodzieżowy Ośrodek Innowacji "POLIN"
przy Zarządzie Wojewódzkim ZSMP,
Katowice

(72) Kuczka Eugeniusz, Błażewicz Andrzej,
Cyruło Jacek, Strychalski Piotr

(54) Stanowisko do prób urządzeń napędowych i kombajnów górniczych oraz sposób pomiaru obciążenia urządzenia badanego

(57) Stanowisko ma ramę nośną /5/, na której osadzone jest urządzenie obciążające /2/ oraz zespół napędowy /1/ badanego ciągnika. Urządzenie obciążające /2/ napędzane jest przez zespół zasilający stanowiący silnik elektryczny /9/ i pompę hydrauliczną /3/.

Zgodnie ze sposobem pomiaru wielkości obciążenia dokonuje się przez odczyt kąta skręcenia silnika hydraulicznego /10/ obrotowo zamocowanego w kołysce. /2 zastrzeżenia/

mechanicznym, według wynalazku charakteryzuje się tym, że **charakterystykę** okształcania skały od naprężenia w **skałomierzu** mechanicznym, wyznacza się w pojedynczym pomiarze, równocześnie z oznaczaniem przebiegu czasu, za pomocą przyrządu do oznaczania czasu, osadzonego na zewnętrznej **ramie** rejestratora tego **skałomierza**.

Przyrząd do oznaczania czasu w **skałomierzu** mechanicznym według wynalazku charakteryzuje się tym, że ma pisak /3/ na kotwiczce /2/ **elektromagnesu** /1/ zasilanego z generatora impulsów czasowych korzystnie z multiwibratorem, który to pisak umieszczony jest na jednej linii z pisakiem rejestratora poza zakresem jego maksymalnego **wychylenia** i jego kierunek ruchu jest równoległy do kierunku ruchu pisaka rejestratora* /2 zastrzeżenia/

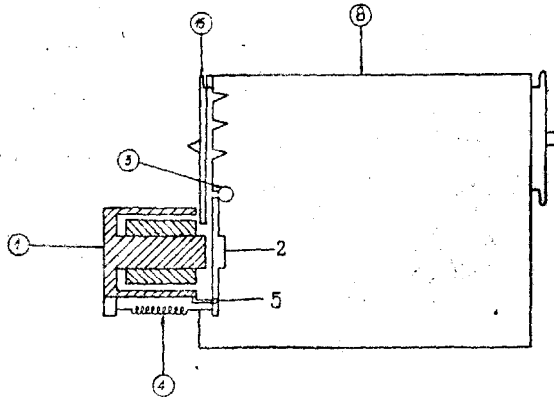

4 (51) G01N A1 (21) 265065 (22) 87 04 07

(71) Instytut Włókien Chemicznych, Łódź

Ministerstwo Przemysłu Chemicznego

i Lekkiego, Łódź

(72) Grochowski Ryszard, Szołajski Janusz,
Kapuściński Andrzej

(54) Sposób oznaczania stężenia dwusiarczku węgla w powietrzu

(57) Sposób oznaczania stężenia dwusiarczku węgla w powietrzu polega na wykonaniu pomiaru ilości zaabsorbowanego promieniowania świetlnego o długości fali $\lambda = 192-222 \text{ nm}$ w przepływającym strumieniu powietrza zawierającym **dwusiarczki** węgla i porównaniu wyniku z ilością zaabsorbowanego światła w czystym powietrzu. /1 zastrzeżenie/

4 (51) G01N A1 (21) 265128 (22) 87 04 10

(71) Politechnika Szczecińska, Szczecin

Ministerstwo Nauki i Szkolnictwa

Wyższego, Warszawa

(72) Pawłowski Marek, Siwoń Bogdan,
Walczak Sylwester

(54) Sposób pomiaru wielkości kropli cieczy znajdujących się w ośrodku gazowym

(57) Sposób polega na tym, że sondę w postaci płytki bezpośrednio przed umieszczeniem jej na drodze bezpośrednio przed umieszczeniem jej na drodze pokrywa się cieczą, która w krótkim czasie po zetknięciu się z mierzonymi kroplami ulega utwardzeniu. Ślady kropli liczy się i mierzy. Jako ciecz stosuje się **szybko-** schnące lub **szybkopolimeryzujące** ciecz. Mogą również być **substancje ciekłe**, dla których krople cieczy lub któryś ze składników gezu spełnia rolę **przyspieszacza** procesu utwardzania. Przy zastosowaniu sondy w postaci prze-

zroczystej płytki nanosi się na nią **również** elementy **wzorca**. Uzyskany zestalony obraz konturów kropli na tle elementów wzorca może być wyświetlany na ekranie projekcyjnym w celu zliczenia i mierzenia obrazów kropli, /4 zastrzeżenia/

4 (51) G01N A1 (21) 265146 (22) 87 04 11

(75) Brodzki Andrzej, Warszawa

Duda Ludomir, Warszawa

Niepokulczycki Tadeusz, Warszawa

(54) Przyrząd do badania zawartości chlorków w pocie

(57) Przyrząd do badania stężenia **zawartości** chlorków w pocie jest wyposażony w **czujnik**, stanowiący zespół /1/, złożony **przynajmniej** z jednej elektrody jonoselektywnej /7/ i jednej elektrody odniesienia /9/ oraz **połączonej** z miernikiem elektronicznym. Miernik ten **złożony** jest z wzmacniacza /2/, zbudowanego **z** układzie scalonym /17/. **z** układu **pomiarowego** /3/ i z zespołu /5/, złożonego z układu **odniesienia** i nastawnego potencjometru /43/. **Układ** pomiarowy /3/ stanowi mostek, zbudowany **na** tranzystorach /24 i 25/ oraz opornikach /26 i 27/, z których tranzystor /26/ jest **połączony** z wyjściem wzmacniacza, zaś tranzystor /25/ **z** nastawnym potencjometrem /43/. **Detektor** równowagi mostka stanowi **przynajmniej** dwa na przemian równoległe włączone diody świecące /32 i 33/, połączone z przekątną mostka odpowiednio przez zespoły tranzystorów /34 i 35/ oraz /36 i 37/. **Układ** odniesienia **stanowi** szeregowo połączonych elementów /40, 39, 41/, przy czym potencjometr /39/, **połączony** z nastawnym **potencjometrem** /43/ służy **w** z potencjometrem /18/, **włączonym** w **układ** **stabilizacji** **zwrótnego**, **układu** scalonego /17/ do **celu** stosowania stałej podziałki nastawnego **potencjometru** /43/ do zmieniającej się **charakterystyki** elektrod /7 i 9/ zespołu /1/. /4 zastrzeżenia/

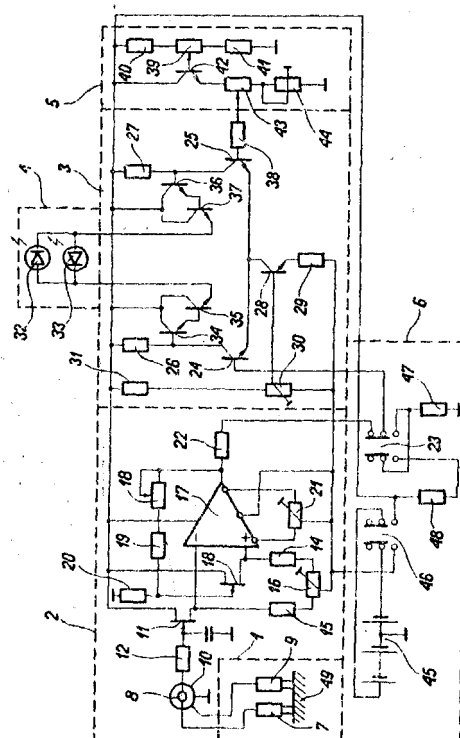

(51) G01N A1 (21) 265171 (E2) 87 04 13

(67) Przedsiębiorstwo Wdrażania i Upowszechniania Postępu Technicznego i Organizacyjnego "Posteor", Wrocław
Oddział w Katowicach
fr₂) Małolepszy Jan

(6A) Urządzenie do pobierania próbek

(57) Urządzenie przeznaczone jest do pobierania próbek materiałów sypkich i kawałkowych - granulacji do 50 mm, zwłaszcza próbek węgla kamiennego z wagonów. Na obrotowym wysięgniku hydraulicznym zainstalowany jest próbnik z silnikiem hydraulicznym /6/, którego tłoczysko /7/ połączone jest z pozostałymi elementami próbnika. W dolnej części próbnika usytuowany jest zbiornik /11/, w którym gromadzi się pobrany materiał. Zbiornik /11/ posiada kłapy /13/ zamocowane na nim przegubowo i połączone poprzez dźwignie /14/ z ciągniami /15/.
/3 zastrzeżenia/

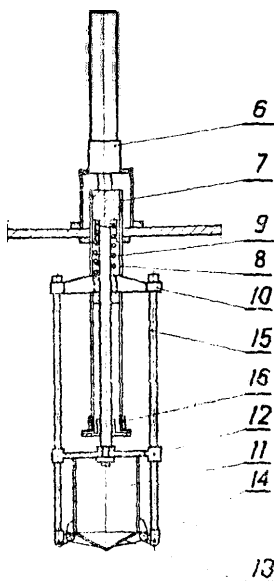

4 fel) G01N A1 (21) 265257 (22) 87 04 16

W Akademia Ek on omic zna w Krakowie, Kraków
(72) Marc ink owska Ewa

(54) Sposób pomiaru ciepłochronności materiałów

(57) Przedmiotem wynalazku jest sposób pomiaru ciepłochronności materiałów, przeznaczony do badania próbek w postaci płaskiej, np. skór naturalnych, materiałów skóropodobnych, materiałów tekstylnych lub zestawów tych materiałów.

Badane materiały usytuowane są jako przegroda szczelnie oddzielająca dwie przestrzenie, z których jedna symuluje zewnętrzne warunki naturalnego otoczenia, a druga warunki wewnątrz gotowego wyrobu podczas jego użytkowania, przy czym warunki pomiaru ograniczają się, zaś ilość dostarczanego ciepła przebieg temperatur rejestruje.

/1 zastrzeżenie/

4 (51) G01N A1 (21) 265331 (22) 87 04 22

Huta im. M. Buczka, Sosnowiec
Piszczyk Barbara

(54) Sposób wytwarzania sondy kontrolnej do nieniszczącego badania rur

(57) Sposób polega na wykonaniu karkasu /1/ z otworem przelotowym o średnicy większej od średnicy badanej rury i nawinięciu na niego uzwojenia /2/ odbiornika absolutnego i uzwojenia /3/ odbiornika różnicowego. Następnie uzwojenia pokrywa się kilkakrotnie lakierem elektroizolacyjnym i suszy. Końce uzwojeń łączy się z płytką drukowaną /4/. Tak przygotowany elektryczny układ badawczy umieszcza się w formie ograniczonej dwoma naprzeciwległymi pierścieniami /5/ i /6/, które również łączy się z płytką drukowaną /4/, a do płytki /4/ podłącza się złącze elektryczne /7/. Cała forma zalewa się następnie żywicą epoksydową z wypełniaczem.
/1 zastrzeżenie/

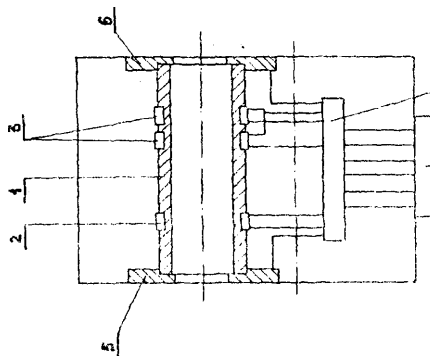

4 (51) G01N A1 fc0 265456 (22) 37 04 29

(71) Katowickie Gwarantwo Węglowa Kopalnia Węgla Kamiennego "Staszic", Katowice
(72) Rychlicki Andrzej, flak Zenon, Szabesta Krystian, Bohosiewicz Marian

(54) Układ zdalnego pomiaru przepływu powietrza

(57) Układ zawiera czujnik pomiarowy anemometru /1/ włączony w obwód układu źródła prądowego /3/, którego wejście zasilania połączone jest z zasilaczem iskrobezpiecznym /4/. Wyjście źródła prądowego /3/ łączy się z wejściem sterującym układu powielacza styku /5/ włączonego w obwód wejściowy odbiornika anemometru /6/ połączonego z rejestratorem anemometru /7/.
/1 zastrzeżenie/

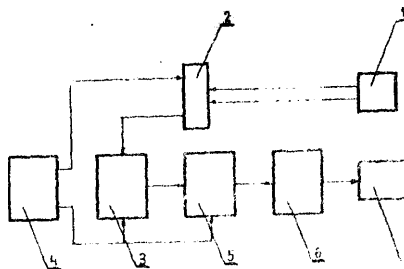

4 (51) G01N A1 (2 1) 265436 (22) 87 05 04
G01M

(71) Polska Żegluga Korska, Szczecin
(72) Sychta Zygmunt, Furtak Jan, Pasternak Ryszard

(54) Sposób i stanowisko do przeprowadzania badań wytrzymałości zbiorników ciśnieniowych zwłaszcza o kształcie brył obrotowych

(57) Sposób przeprowadzania badań wytrzymałości polegający na określaniu grubości ścian zbiorników oraz ich wad za pomocą defektoskopii ultradźwiękowej, **charakteryzuje się tym**, że pomiaru grubości ścian oraz określania ich wad dokonuje się w sposób ciągły, dynamiczny, przesuwając ultradźwiękową głowicę pomiarową z odpowiednią prędkością liniową, zależną od lepkości sprężu ultradźwiękowego, wzdłuż linii śrubowej uzyskanej przez przesuw liniowy wzdłużny i **równoczesny** obrót zbiornika wokół jego osi. Wyniki rejestruje się w układzie automatycznej rejestracji i przetwarzania danych i odczytuje w postaci przetworzonego sygnału analogowego jako wykres, albo sygnału cyfrowego przetworzonego jako zapis magnetyczny lub bezpośredni odczyt cyfrowy.

Stanowisko do przeprowadzania badań wyposażone jest w tokarkę kłową /1/, na superpicie /3/ której, w imaku nożowym, zamocowana jest w uchwycie ultradźwiękowa głowica pomiarowa /4/ defektoskopu /5/ sprzężona z układem kontrolno-pomiarowym, składającym się z przetwornika przesunięć liniowych /8/, wskaźnika miernika przesunięć liniowych /9/ oraz defektoskopu /5/ i układu rejestracji pomiarów. W skład tego układu wchodzi defektoskop /5/ wyposażony w wyjście analogowe /6/ i dwukanałowy rejestrator magnetyczny /7/, przy czym ten ostatni połączony jest równocześnie z wyjściem wskaźnika miernika przesunięć liniowych /9/. /3 zastrzeżenia/

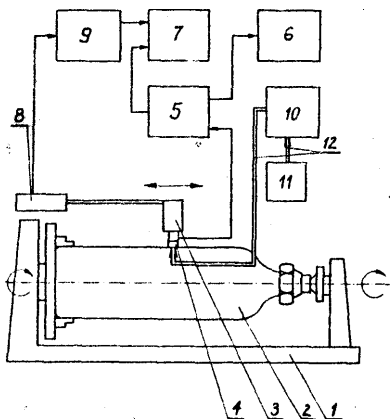

4 (51) G01N A2 (21) 270571 (22) 88 02 09

(71) Politechnika Łódzka, Łódź
(72) Szmelter Wojciech, Gniotek Krzysztof, Bajer Bronisław, Kopczyńska Tatiana

(54) Sposób i urządzenie do badania pyłochronności tkanin

(57) Sposób polega na tym, że próbkę zapyloną z jednej strony **tkaniny** o znanej masie poddaje się działaniu wstrząsów mechanicznych, tarcia lub strumienia powietrza wpływającego do tkaniny od jej zapyłonej strony, po czym waży się próbkę, a różnica obydwu mas próbki jest miarą jej **pyłochronności**.

Urządzenie wyposażone w dwie jednakowe, równoległe do siebie tarcze /1 i 2/, złączone

grzebieniową listwą /3/, której końce są przymocowane do powierzchni tarcz /1 i 2/ w pobliżu ich krawędzi, umieszczone wewnątrz pyłoszczelnej obudowy /4/. Jedna tarcza /2/ jest osadzona na poziomym wale obrotowym /5/ połączonym z układem napędowym /N/, zaś druga jest osadzona na tulei /6/, której jeden koniec jest przyłączony do agregatu /A/ tłoczącego powietrze, sterowanego regulatorem /R/, zaś drugi znajduje się między tarczami /1 i 2/. Do ścianki zewnętrznej części tulei /6/ między tarczami /1 i 2/ jest **przymocowana** krawędź prostokątnej listwy /7/ o szerokości nieco większej od różnicy promienia tarcz /1 i 2/ i tulei /6/. Układ napędowy /N/ wału obrotowego /5/ jest połączony z licznikiem impulsów /L/, do którego jest przyłączony sterownik /S/ połączony także z układem **napędowym** /N/, regulatorem /R/ oraz z aparatem /W/ do wyznaczania i rejestrowania masy.

/1 zastrzeżenie/

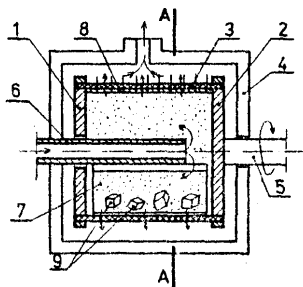

fig. 1.

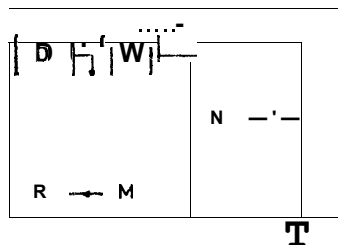

fig. 3.

4 (51) G01P A1 (21) 265435 (22) 87 04 30

(71) Politechnika Warszawska, Warszawa
(72) Lewenstein Krzysztof, Chojnacki Maciej

(54) Sposób i układ do pomiaru prędkości i obrotowej silników magnetoelektrycznych komutatorowych prądu stałego

(57) Zgodnie ze sposobem mierzy się częstotliwość szczytkowej składowej zmiennej prądu obwodu zasilania silnika, **proporcjonalną** do prędkości obrotów silnika.

Układ ma włączony w układ zasilania silnika /DCM/ czujnik prądowy /Rp/ połączony z układem /P/ kształtującym sygnał **prostokątny** złożonym z filtra **pasmowo-przepustowego** /FPP/ połączonego z komparatorem /K/.

Układ /P/ połączony jest z **licznikiem** impulsów /L/, którego wejście bramkujące **połączony** jest z generatorem /GB/ fali **prostokątnej**

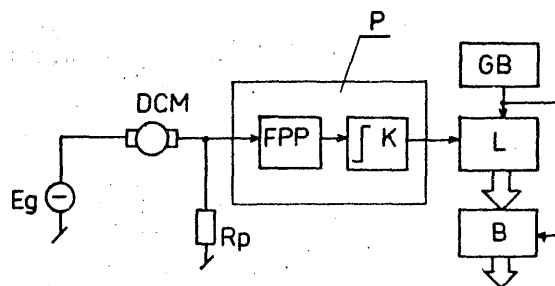

o regulowanym okresie i wypełnieniu. Wyjście tego licznika połączone jest z rejestrem /B/. Wejście sterujące tego rejestru połączone z generatorem /GB/. /3 zastrzeżenia/

fel) G01P A1 (21) 265485 (22) 87 04 30

(71) przemysłowy Instytut Automatyki i pomiarów "MERA-PIAP", Warszawa
 (72) Fabrycy Marian

(54) stanowisko do wzorcowania czujników momentu przy zmiennej prędkości obrotowej

(Cvi) Stanowisko zawiera układ napędowy /1/ do wyłączenia którego jest przymocowana próbka. Między końcami próbki występuje statyczny moment skręcający. Próbka składa się z tulei /9/ i kołnierza /7/ i trzpienia /10/ z kołnierzem /6/ który od strony kołnierza /6/ jest używany w kołnierzu /7/ tulei /9/, a z przeciwnej strony jest połączony z tuleją /9/ wieloklinem /11/. Kołnierz /7/ tulei /9/ i kołnierz /6/ trzpienia /10/ są połączone śrubami /5/. /2 zastrzeżenia/

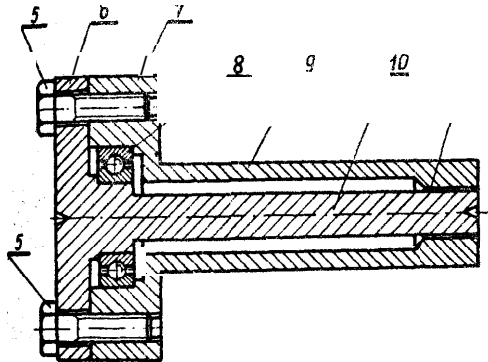

fel) G01R A1 (21) 265002 (22) 87 04 02

(71) Zakłady Teleelektroniczne "Telkom-Telfa", Bydgoszcz
 (72) Łaskoś Leszek, Urbański Tomasz

Układ próbnika stanów logicznych

(57) Istota wynalazku polega na tym, że układ wyjściowy /1/ połączony jest ze wskaźnikami /2/ i logicznej /6/ i /7/ oddzielnymi kompletnymi torami sygnałowymi. Tor sygnałowy logicznego utworzony jest z układu progowego logicznego /2/ i multiwibratora monostanowego /3/. Tor sygnałowy /1/ logicznej utworzony jest z układu progowego /1/ logicznej /4/ multiwibratora monostabilnego /5/. /1 zastrzeżenie/

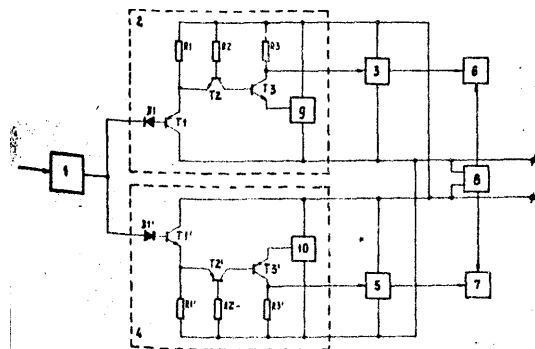

4 (51) G01R A1 (21) 265010 (22) 87 04 03

(71) Zakłady Wytwarzające Aparatury Precyzyjnej "Mera-Pafal", Swidnica
 (72) Borucki Ludwik, Mackiewicz Bolesław

(54) Układ nadajnika impulsów

(57) Wynalazek rozwiązuje zagadnienie przetworzenia liczby obrotów wirnika indukcyjnych liczników energii elektrycznej na proporcjonalną ilość impulsów elektrycznych przy pomocy układu nadajnika tych impulsów.

Istotą układu nadajnika impulsów elektrycznych jest to, że jego dwupunktowy czujnik /c/ włączony jest do wejścia bistabilnego przerzutnika /P/. Jego wyjście poprzez kształtownik impulsów /K/ oraz przez optyczny czujnik sprzęgający /O/ dołączone jest do wejścia wyjściowego stopnia /S/.

Jednocześnie obwody zasilania bistabilnego przerzutnika /P/ i kształtownika impulsów /K/ podłączone są do napięcia /U1/ zasilacza /Z/, a jego napięcie /U2/ dołączone jest do obwodu zasilania wyjściowego stopnia /S/.

Poza tym znamiennej cechą układu nadajnika impulsów elektrycznych jest to, że ma on zespół transformatorowy zasilacza /Z/, złożony z dwóch identycznych transformatorów zasilających, których uzwojenia pierwotne złączone są ze sobą szeregowo i podłączone są do fazowych napięć /UR, US, UT/ sieci zasilającej, przy czym koniec pierwotnego uzwojenia transformatora połączony jest z początkiem pierwotnego uzwojenia transformatora.

Ponadto szeregowo połączone ze sobą sekcje wtórnych uzwojeń transformatorów podłączone są do prostownika napięcia /U2/, natomiast szeregowo połączone ze sobą sekcje wtórnych uzwojeń tych transformatorów włączone są do prostownika napięcia /U1/. /2 zastrzeżenia/

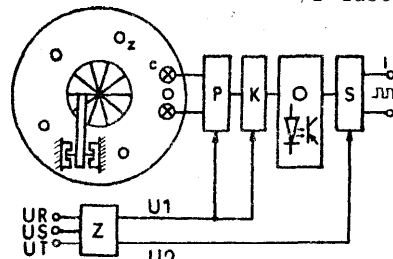

4 (51) G01R A1 (21) 265062 (22) 87 04 07

(71) Ośrodek Badawczo-Rozwojowy "ADDA", Gliwice
 (72) Krajka Marcin, Żmudziński Tomasz

fe4) Cyfrowy rejestrator przebiegów sygnałów analogowych

Cyfrowy rejestrator przebiegów sygnałów analogowych charakteryzuje się tym, że ma mikrokomputer /MK/ włączony poprzez magistralę

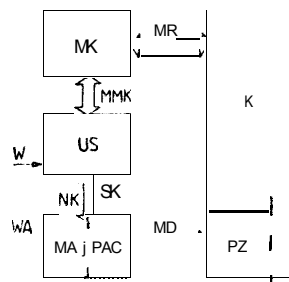

rozkazaną /MR/ na komputer /K/ i poprzez układ sterujący /US/ sprzężony z pamięcią zewnętrzną /PZ/ komputera /K/ na przetwornik analogowo-cyfrowy /PAC/. Układ sterujący /US/ ma pamięć sekwencji do zapamiętywania kolejności wyboru kanałów analogowych, połączoną z licznikiem adresu, z multiplexerem analogowym /MA/ oraz z magistralą mikrokomputera /MMK/.
/2 zastrzeżenia/

4 (51) G01R A1 (21) 265177 (22) 87 04 14

(71) Zakłady Naprawcze Taboru Kolejowego
"PIŁA" Piła

(72) Mikołajczyk Wojciech

(54) Głowica do wykrywania zwarc w uzwojeniach wirników z połączeniami wyrownawczymi

(57) Głowica składa się z trzech blachowanych rdzeni /3,4,5/ zakończonych kolumnami w kształcie zbliżonym do litery U, z których jeden rdzeń /3/ jest zaopatrzony w cewkę nadawczą /L1/ a dwa pozostałe rdzenie /4,5/ są zaopatrzone w cewki odbiorcze /L2/ i są umieszczone odpowiednio do powierzchni badanego wirnika wzdłuż jego dwóch żłobków oddalonych o poskok żłobkowy w taki sposób, że kolumny rdzeni /3,4,5/ obejmują zęby przyległe do żłobków badanego wirnika, przy czym nad jednym żłobkiem umieszczony jest rdzeń /4/ zaopatrzony w cewkę odbiorczą /L2/ a nad żłobkiem oddalonym o poskok żłobkowy umieszczony jest rdzeń /5/ z cewką odbiorczą /L2/ i za nim rdzeń /3/ z cewką nadawczą /L1/ a cewki odbiorcze /L2/ połączone są szeregowo i przeciwsobnie w układ zaopatrzony w miernik napięcia a cewka nadawcza /L1/ zasilana jest napięciem przemiennym o częstotliwości korzystnie podwyższonej.
/1 zastrzeżenie/

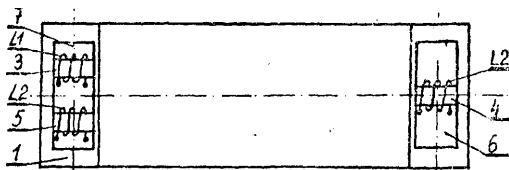

4 (51) G01R A1 (21) 265182 (22) 87 04 13

Przedsiębiorstwo Produkcji Różnej, Handlu i Usług "Dempel", Poznań

(72) Niepsuj Bronisław, Naruniec Jerzy, Gryniewicz Andrzej

(54) Sposób pomiaru statycznego współczynnika wzmocnienia prądowego h_{21E} tranzystorów i urządzenie do stosowania tego sposobu

(57) Przedmiotem wynalazku jest sposób pomiaru i urządzenie do pomiaru statycznego współczynnika wzmocnienia prądowego tranzystorów h_{21E} przy zadanym napięciu pomiędzy kolektorem i emiterem oraz zadanym prądzie kolektora. Wyjście generatora napięcia monotonicznie narastającego /1/ dołączone jest do wejścia źródła prądowego sterowanego napięciem /2/ oraz do wejścia sygnałowego układu próbkująco-pamiętającego /3/. Wejście źródła prądowego sterowanego napięciem /2/ dołączone jest do bazy tranzystora mierzzonego /4/.

Kolektor tranzystora mierzzonego /4/ dołączony jest do jednej końcówki rezystora kolektorowego /5/, druga końcówka rezystora kolektorowego /5/ dołączona jest do wyjścia zasilacza utrzymującego stałe napięcie pomiędzy kolektorem a emiterem mierzzonego tran-

zystora /12/, przy czym odpowiednie wejście wzmacniacza błędów zasilacza utrzymującego stałe napięcie pomiędzy kolektorem a emiterem mierzzonego tranzystora /12/ dołączone do kolektora mierzzonego tranzystora /4/ i do generatora napięcia stałego proporcjonalnego do napięcia pomiędzy kolektorem a emiterem badanego tranzystora /11/. Oba końce rezystora kolektorowego /5/ dołączone są do wejść układu poziomującego napięcie /6/. Wyjście układu poziomującego napięcie /6/ wyjście generatora napięcia stałego proporcjonalnego do zadanego prądu kolektora /8/ dołączone są do wejść komparatora napięcia /7/. Wyjście komparatora napięcia /7/ dołączone jest do wejścia strobującego układu próbkująco-pamiętającego /3/. Wyjście generatora napięcia stałego proporcjonalnego do zadanego prądu kolektora mierzzonego tranzystora /8/ dołączone jest do wejścia źródła prądowego sterowanego napięciem /2/ dołączone jest do wejścia próbkująco-pamiętającego /3/ dołączone jest do wejścia mierzzonego napięcia analogowo-cyfrowego /9/ a wyjście przetwornika analogowo-cyfrowego /9/ dołączone jest do zespołu wyświetlającego wyniku h_{21E} /10/.
/2 zastrzeżenie/

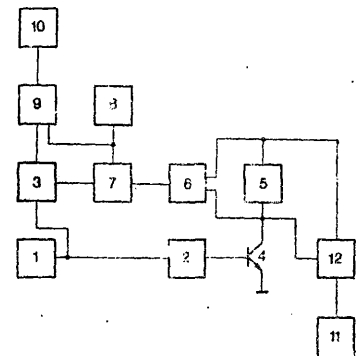

4 (51) G01R A1 (21) 265225 (22) 87.

(71) Instytut Problemów Jądrowych, Otwock Swierk

(72) Jankowski Edward, Malonik Wojciech, Mitek Marian

(54) Układ kontroli obecności i kolejności faz trójfazowe j sieci zasilające;

(57) Układ według wynalazku zawiera detektor kolejności faz /1/ oraz detektor obecności faz /2/. Wejście detektora kolejności faz /1/ dołączone jest z wyjściem przesuwnika fazy /R, /, /C, /. Wejście detektora obecności /2/ dołączone jest natomiast z punktem zero układu gwiazdy kondensatorów

/2 zastrzeżenie/

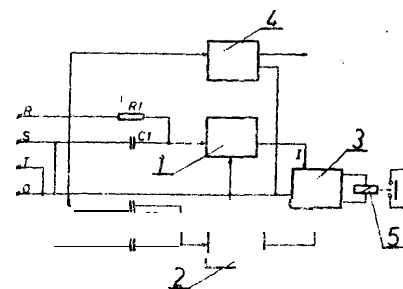

(51) G01R A1 fej) 265237 (22) 87 04 17

(71) Centralny Ośrodek Badawczo-Rozwojowy Instalacji i Urządzeń Elektrycznych w Budownictwie "Elektromontaż", Warszawa
 (72) Ciok Andrzej, Boczkowski Andrzej, Wiaderek Bogusław

(54) Sposób oraz układ do pomiaru prądu upływności w instalacjach elektroenergetycznych

(57) Sposób według wynalazku polega na mierzeniu wartości skutecznej oraz fazy prądu upływności za pomocą przekładnika różnicowo-prądowego, którego uzwojenia prądowe są włączone w obwód instalacji w taki sposób, aby w rdzeniu występował strumień magnetyczny pochodzący od różnicy wektorów prądów wpływającego i wypływającego z instalacji. Układ według wynalazku posiada przekładnik różnicowo-prądowy /1/, zablokowany ze wzmacniaczem /2/ i szeregowo połączony z jednej strony poprzez prostownik /3/ z drugą z drugiej strony poprzez komparator /4/ i człon całkujący /5/, z miernikiem prądu stałego /6/. /2 zastrzeżenia/

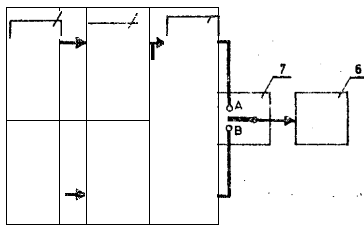

4 (51) G01R A1 (21) 265294 (22) 87,04 21

Politechnika Warszawska, Warszawa
 Tłaczała Wiesław

(54) Układ do cyfrowego pomiaru rezystancji

(57) Zgodnie z wynalazkiem układ wyposażony jest w sterowane źródło prądowe /1/ zasilające dzielnik utworzony z oporników mierzonych /2/ i wzorcowego /3/, których wspólne końcówki są podłączone do wejścia pierwszego przetwornika napięcie-częstotliwość /4/, a wolna końcówka opornika wzorcowego /3/ jest dołączona do masy, zaś wolna końcówka mierzonych opornika /2/ jest dołączona do wejścia drugiego przetwornika napięcie-częstotliwość /5/ i jednocześnie zegar /8/ jest dołączony do wejścia sterującego pierwszego licznika /5/, którego wejście zliczające dołączone jest do wyjścia pierwszego przetwornika napięcie-częstotliwość /4/. Natomiast wyjścia przepełnienia tego licznika /5/ dołączone jest do wejścia sterującego źródła prądowego /1/ oraz wejścia sterującego drugiego licznika /7/, którego wejście zliczające dołączone do wyjścia drugiego przetwornika napięcie-częstotliwość /6/. /1 zastrzeżenia/

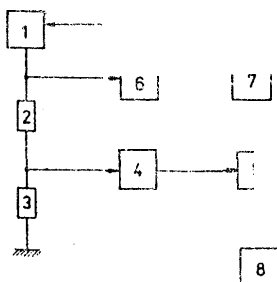

4 (51) G01R A1 (21) 265301 (22) 87 04 21

(71) Ośrodek Badawczo-Rozwojowy Elektronicznych Układów Specjalizowanych "MERA", Toruń
 (72) Czarnecki Marek, Wielich Władysław

Sposób określania wartości prądu polaryzacji diody referencyjnej

(57) Wynalazek rozwiązuje zagadnienie szybkiego doboru prądu polaryzacji diod referencyjnych.

Strukturę diody referencyjnej umieszcza się w obudowie o niezerowej rezystancji termicznej, po czym temperaturę zewnętrzną obudowy zmienia się skokowo w ustalonym zakresie temperatur. W czasie ciągłej zmiany temperatury struktury diody wykonuje się cyklicznie skokowe zmiany wartości prądu polaryzacji i dla tych wartości prądu dokonuje się pomiarów napięcia na diodzie. Z analizy uzyskanego zbioru wartości napięć wybiera się optymalny prąd diody referencyjnej. /5 zastrzeżeń/

4 (51) G01R A1 (21) 265547 (22) 87 05 07

(71) Miejskie Zakłady Komunikacyjne, Warszawa
 (72) Noworolski Janusz, Niewiadomski Wacław

(54) Układ do pomiaru poboru energii prądu stałego w pojazdach trakcyjnych

(57) Układ charakteryzuje się tym, że w układ rozrządu pojazdu trakcyjnego jest załączony element stykowy /ES/, który jest połączony z układem pomiaru napięcia /4/, przy czym wyjście układu pomiaru napięcia /4/ jest połączone z układem różnicowym /5/, a bocznik prądowy /1/, połączony z ujemnym biegunem źródła napięcia zasilania silników trakcyjnych /S₁/, /S₂/, /S₃/... /S_n/, jest połączony przez wzmacniacz /1/ z integratorem napięcia /2/, przy czym wyjście integratora napięcia /2/ oraz wyjście układu różnicowego /5/ są połączone z wejściami dyskryminatora napięcia /częstotliwość /3/, którego wyjście jest połączone z wejściem kasującym integratora napięcia /2/ oraz z wejściem dzielnika częstotliwości /6/, którego wyjście jest połączone z wejściem licznika impulsów /8/. /2 zastrzeżenia/

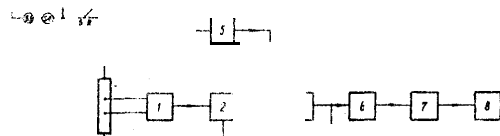

4 (51) G01R A2 (21) 270456 (22) 88 02 03

(71) Wyższa Szkoła Morska, Gdynia
 (72) Mindykowski Janusz

(54) Transporytowy przetwornik względnej różnicy częstotliwości

(57) W przetworniku dwa przemienne napięcia o porównywanych częstotliwościach są przekształcane na dwa wyprostowane prądy, z których jeden ma charakter pojemnościowy, a drugi rezystancyjny. Prądy te podawane są na wejścia filtrów dolnoprzepustowych /6/ i /7/ oraz /16/ i /17/. Sygnały wyjściowe z tych

filtrów zasilają cztery niezależne diody elektroluminescencyjne /8/ i /9/ oraz /14/ i /15/ stanowiące obwody wejściowe czterech transoptorów. Zasilając układ mostka różnicowego /M/ stałym napięciem pomocniczym uzyskuje się w członie wyjściowym /24/, w przekątnej mostka /M/, sygnał proporcjonalny do względnej różnicy częstotliwości obu badanych napięć. /6 zastrzeżeń/

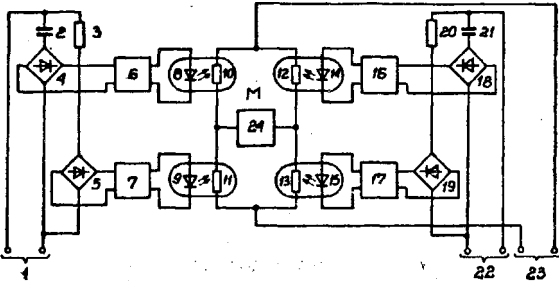

4 fe1) G01R A2 (21) 270457" (22) 88 02 03

(71) Wyższa Szkoła Morska, Gdynia
(72) Mindykowski Janusz

(54) Transoptorowy przetwornik odchyłki częstotliwości od wartości znamionowej

(57) W przetworniku napięcie sieci o kontrolowanej częstotliwości po wyprostowaniu podawane jest na wejścia filtrów dolnoprzepustowych /6/ i /7/. Sygnały z tych filtrów /6/ i /7/ sterują dwiema diodami elektroluminescencyjnymi /8/ i /9/ stanowiącymi obwody wejściowe dwóch transoptorów. Dzięki sprzężeniu optycznemu diody elektroluminescencyjne /8/ i /9/ przetwarzają odpowiednie wartości prądów na proporcjonalne zmiany konduktancji dwóch fotodetektorów /10/ i /11/ które są wykorzystane w układzie mostka różnicowego /M/. Mostek /M/ zasilany jest stałym napięciem pomocniczym i składa się z dwóch połączonych szeregowo fotodetektorów /10/ i /11/ oraz z włączonego między nie, a szeregowo połączone potencjometrów /12/ i /13/, członu wyjściowego /15/, który może stanowić miernik albo przetwornik. /6 zastrzeżeń/

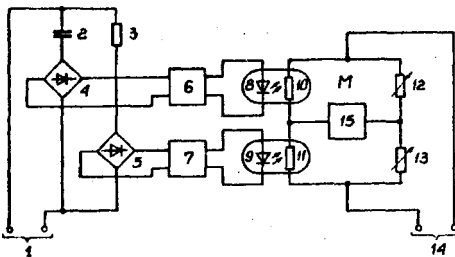

4 (51) G013 A1 (21) 265179 (22) 87 04 15

(71) Przemysłowy Instytut Telekomunikacji, Warszawa, Ministerstwo Hutnictwa i Przemysłu Maszynowego, Warszawa
(72) Pendrakowski Marek

(54) Układ podejmowania decyzji o aktualizacji trasy

(57) Przedmiotem wynalazku jest układ podejmowania decyzji o aktualizacji trasy podczas procesu śledzenia obiektów w stacji radiolokacyjnej. Układ charakteryzuje się tym, że zawiera układ predykcji azymutu /PA/ wyznaczający azymut przewidywany na podstawie azymutów wykrytych obiektów podawanych na pierwsze wejście układu /WE1/ lub azymutów

inicjowanego obiektu podawanych na drugie wejście układu /WE2/. Drugie wejście układu /WE2/ połączone jest również z układem komparatora inicjującego /KI/. Jego drugim wejściem jest trzecie wejście całego układu /WE3/, na które podawany jest azymut bieżący.

Trzecie wejście układu /WE3/ połączone jest również z układem komparatora decyzyjnego /KD/. Drugie wejście komparatora decyzyjnego /KD/ jest sterowane z wyjścia układu sumatora /S/ dodającego przyrost azymutu podawanego na czwarte wejście układu /WE4/ i przewidywany azymut z wyjścia układu predykcji azymutu /PA/, którego najbardziej znaczący bit jest przekazywany poprzez układ sterowanego inwertera. Inwerter jest sterowany przez wyjście układu pamięci /P/, której wejście jest połączone z wyjściem układu sterowania zapisem /USZ/. Wejścia układu sterowania zapisem /USZ/ połączone są odpowiednio z wyjściem układu komparatora inicjującego /KI/ i wyjściem układu komparatora decyzyjnego /KD/. Wyjście komparatora decyzyjnego /KD/ połączone jest również z wejściem układu blokady /UB/ sterowanego przez wyjście pamięci /P/. Wyjście układu blokady /UB/ stanowi wyjście całego układu /WY/, którym przekazywany jest sygnał decyzyjny o aktualizacji trasy. /1 zastrzeżenie/

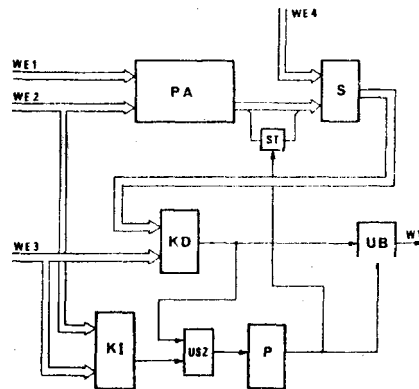

4 (51) G013 A1 (21) 265516 (22) 87 05 06

(71) Przemysłowy Instytut Telekomunikacji, Warszawa
(72) Pendrakowski Marek

(54) Układ adaptacyjnego wygładzania śledzonych współrzędnych

(57) W układzie na wejście trójwejściowej przełącznicy /P/, będące również pierwszym wejściem całego układu /WE1/ podawane są współrzędne inicjowanych obiektów. Na drugie

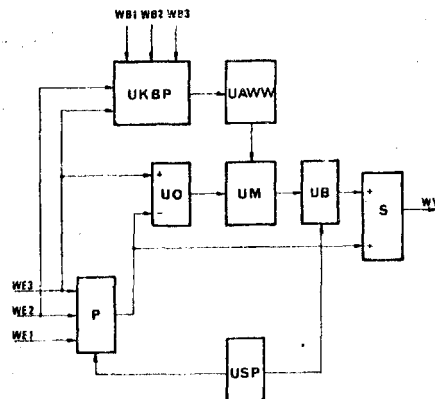

wejście przełącznicy /P/, połączone z pierwszym wejściem układu komparatora błędów predykcji /UKBP/ i będące również drugim wejściem całego układu /WE2/ są podawane współrzędne wykrytych obiektów. Na trzecie wejście przełącznicy /P/ i zarazem trzecie wejście całego układu /WE3/ są podawane przewidywane współrzędne śledzonych obiektów. Trzecie wejście układu /WE3/ jest połączone również z drugim wejściem układu komparatora błędów predykcji /UKBP/ i z pierwszym wejściem układu odejmującego /UO/. Drugie wejście układu odejmującego /UO/ odpowiadające odjemnikowi jest połączone z wyjściem przełącznicy /P/ oraz z wyjściem sumatora /S/, którego wyjście jest również drugim wejściem sumatora /S/ jest połączone z wyjściem układu blokady /UB/, którego pierwsze wejście jest sterowane przez pierwsze wejście układu sterującego przełącznicą /USP/. Drugie wejście tego układu steruje przełącznicą /P/, natomiast drugie wejście układu blokady /UB/ jest połączone z wyjściem układu mnożącego /UM/. Pierwsze wyjście układu mnożącego /UM/ jest połączone z wyjściem układu odejmującego /UO/ a jego drugie wejście - z wyjściem układu adaptacyjnego wyboru współczynników /UAWW/. Wyjście tego układu jest zarazem wyjściem układu komparatora błędów predykcji /UKBP/. Na trzecie, czwarte i piąte wejścia /WB1/, /WB2/ i /WB3/ układu komparatora błędów predykcji /UKBP/, będące zarazem kolejnymi wejściami całego układu są podawane informacje o parametrach trzech obszarów korelacji wykryć. /1 zastrzeżenie/

4 (51) G02B A1 (21) 265159 (22) 86 12 15

(71) Politechnika Wrocławska, Wrocław
(72) Radojowski Jacek, Kadziela Jan,
Patela Sergiusz

(54) Sposób i urządzenie do wytwarzania planarnych soczewek Luneberga

ki) Sposób wytwarzania według wynalazku polega na nanoszeniu na światłowod planarną warstwę dielektryka o zmiennej grubości lub na modyfikacji współczynnika załamania światła w światłowodzie. W czasie trwania procesu technologicznego wytwarzania soczewek maskuje się kolejne koncentryczne obszary światłowodu.

Urządzenie do wytwarzania światłowodowych soczewek Luneberga według wynalazku zawiera próżniową boczną komorę /1/ z układem do rozpylania jonowego lub z układem do parowania próżniowego lub z układem do implantacji jonów.

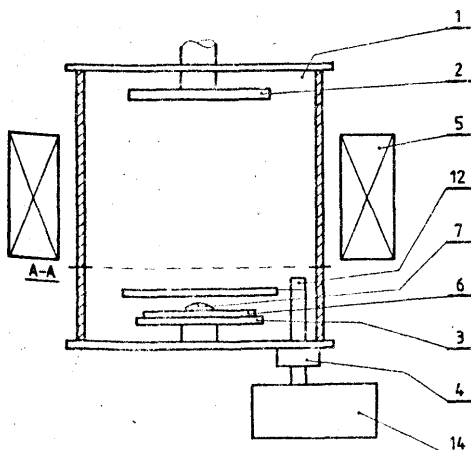

Na drodze strumienia napyłanych cząstek lub parowanych cząstek lub implantowanych jonów jest umieszczona mechaniczna maska w postaci irysowej przesłony z otworem o średnicy zmieniającej się w czasie trwania procesu technologicznego wytwarzania soczewki /7/ Luneberga. /11 zastrzeżeń/

4 (51) G02P A1 (21) 255308 (22) 87 04 21

(71) Ośrodek Badawczo-Rozwojowy Dźwignic i Urządzeń Transportowych, Bytom
Wolski Ryszard, Boczarowski Jerzy,
Lubszczyński Henryk

(54) Elektromechaniczny modulator światła

(57) Elektromechaniczny modulator światła według wynalazku charakteryzuje się tym, że stanowi go kamerton /1/, na końcach którego umieszczone są przesłonki /2/ a wewnątrz którego zabudowany jest dla pobudzania drgań kamertonu /1/ elektromagnes /3/, połączony z wyjściem wzmacniacza /4/ którego wejście połączone jest z cewką sprzężenia zwrotnego /5/, umieszczoną w pobliżu wolnych końców kamertonu /1/, przy czym wzmacnienie wzmacniacza /4/ jest sterowane przez układ detektora amplitudy /6/. /1 zastrzeżenie/

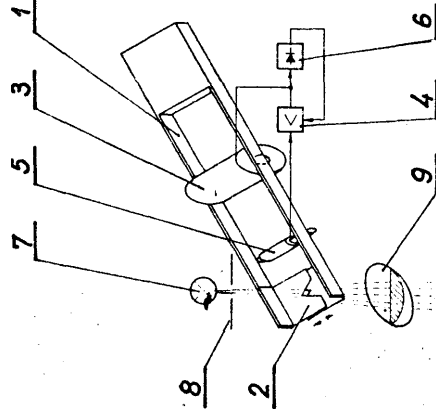

4 (51) G03B A1 (21) 265461. (22) 87 04 29

(75) Szewczak Jan, Warszawa

(54) Ramka do diapozytyw

(57) Ramka składa się z korpusu /1/ i współpracującej z nim nakrywką /2/.

Nakrywka /2/ korpusu /1/ ma przezroczyste pole kwadratowe /6/, którego boki są równoległe i symetryczne względem zewnętrznych krawędzi korpusu /1/ z przezroczystym polem /3/ i wybraniem /4/ w środku symetrii. /4 zastrzeżenia/

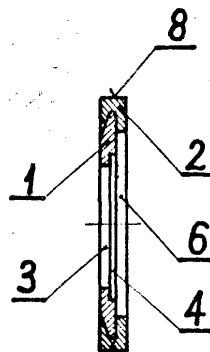

4 (51) G03B A2 (21) 270455 (22) 88 02 02

- (1i) Uniwersytet Gdański, Gdańsk
 (72) Zachara Stanisław, Zuliński Stefan

(54) Powiększalnik warsztatowy

(57) Powiększalnik warsztatowy stanowi jedno, zblokowane urządzenie, utworzone z oświetlacza /1/ i monitora /2/. Oświetlacz /1/ zawiera źródło światła /6/, za którym usytuowane jest wklęsłe zwierciadło /7/, a przed nim - kondensator /8/ oraz dwa płaskie zwierciadła /9 i 10/, odchylające wiązkę światła o kąt prosty, tak by trafiała na wylotowy filtr /11/. Ten sam filtr /11/ jest wlotowym filtrem dla odbitej od obrabianego detalu /5/ wiązki światła, wpadającej do układu optycznego monitora /2/, który stanowią zwierciadła /14-16/, odchylające wiązkę odbitego światła także kąt prosty, kierujące ją na ekran /17/, gdzie powstaje powiększony obraz /18/ powierzchni detalu /5/.
 /1 zastrzeżenie/

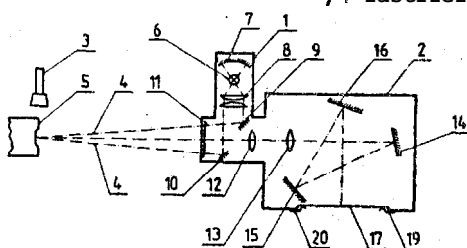

4 (51) G03B A2 (21) 270466 (22) 88 02 03

G02B

- (71) Państwowa Wyższa Szkoła Sztuk Plastycznych,
 Łódź
 (72) Włodarczyk Mariusz., Rzewuski Wojciech

Rzutnik

(57) Rzutnik ma dwa magazynki /1 i 2/ w kształcie prostopadkościanu. Magazynek /1/ tworzą dwie boczne ściany /3 i 4/ a magazynek /2/ ściany /5 i 6/, między którymi leżą przeźroczka /7 i 8/. Ponadto rzutnik ma przeglądarkę /9/ z ekranem /10/ i głowicą /11/ oraz taśmociąg /12/ z wyciętymi prostokątami /13/ na okienka przeźroczki oraz jedno źródło światła /16/.
 /1 zastrzeżenie/

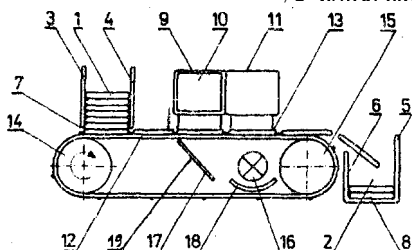

4 (51) G03D A1 (21) 265494 (22) 87 05 04

- (75) Pers Bogdan, Warszawa

(54) Fotograficzna lampa ciemniowa

(57) Przedmiotem wynalazku jest fotograficzna lampa ciemniowa, znajdująca zastosowanie w pomieszczeniach do prac związanych z obróbką materiałów fotograficznych światłoczułych.

Fotograficzna lampa ciemniowa ma diody elektroluminescencyjne /1/ skierowane soczewkami /2/ w kierunku świecenia lampy, a za płytką /3/ ma powierzchnię /4/ odbijającą światło na powierzchniach tylnej /6/ i bocznej /10/. We wnętrzu płytka /3/ ma granulowane i

spraszane tworzywo stanowiące substancję /5/ rozpraszającą światło. Powierzchnie tylnej /6/ i bocznej /10/ połączone są z oprawką mocującą /7/ wspornikami /8/, między którymi jest zasilacz /9/.
 /3 zastrzeżenie/

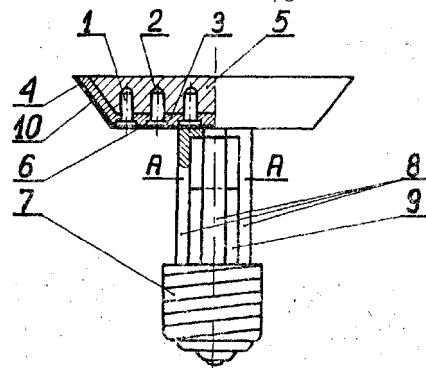

4 (51) G05D A1 (21) 265055 (22) 87 04 1

- (71) Południowy Okręg Energetyczny Katowice
 Elektrownia Łaziska, Łaziska
 Przedsiębiorstwo Realizacji Budownictwa
 Energetycznego i Eksportu "ENERGOBUD"
 Zakład Rozruchu Urządzeń Energetycznych
 ENERGOROZRUCH, Gliwice

- (72) Ochot Dł ter, Szymoniak Zdzisław,
 Skrzypek Leszek, Ścierański Klemens,
 Tymowski Henryk, Sajkowski Janusz,
 Tchórz Janusz

(54) Sposób sterowania blokiem energetycznym

(57) Wynalazek rozwiązuje zagadnienie przyśpieszenia reakcji bloku energetycznego na skokowo zadaną zmianę wyjściowej mocy,

Sposób sterowania blokiem energetycznym polega na wyłączeniu układu automatycznej regulacji mocy w chwili skokowego zadania mocy. Jednocześnie zmienia się wydajność młynowego wentylatora o część zakresu jego regulacji odpowiadającą względnej zmianie danej mocy. Zarazem zmienia się ilość węgla dostarczanego do węglowego młyna o wielkość przekraczającą niezbędną ilość do wytworzenia energii w wielkości nowozadanej i nadekta ilości węgla zmniejsza się następnie do 20%. Po upływie czasu potrzebnego na osiągnięcie co najmniej 60% zmiany cieplnej włącza się ponownie działanie układu regulacji mocy.
 /3 zastrzeżenia/

4 (51) G05P A1 (21) 265094 (22) 87 04 <

- (71) Instytut Systemów Sterowania. Katowice
 (72) Kaczmarszyk Andrzej

(54) Zasilacz impulsowy

(57) Zasilacz impulsowy małej mocy ze stabilizacją napięcia wyjściowego i ograniczeniem prądowym zapewnia galwaniczną izolację od napięcia sieci do zasilania urządzeń informatyki i automatyki. Do napięcia sieci dołączony jest kondensator /C1/, który drugim końcem dołączony jest do katody diody Zenera /D1/ i anody diody /D2/, której katoda dołączona jest do kondensatora /G2/ i anody diody /D3/ dołączonej katodą do zacisku zasilania układu sprzężenia zwrotnego /4/. Do napięcia wyjściowego zasilacza dołączone są szeregowo połączone dioda /D4/, rezystor /R1/ i dioda transoptora /T01/, której kolektor dołączony jest do źródła napięcia stałego, a emiter do rezystora /R3/.
 /1 zastrzeżenie/

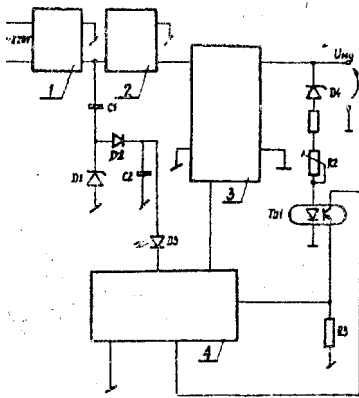

(51) G05F A1 (21) 265163 (22) 87 04 13

(71) Politechnika Śląska im. w. Pstrowskiego, Gliwice
(72) Ermel Marek, Kolka Henryk

(54) Zasilacz impulsowy wielowyjściowy

(57) Zasilacz według wynalazku posiada wyjście główne /Wy_G/ zasilane z uzwojenia /z_G/ sprzężonego z uzwojeniem pierwotnym /z₁/ jak w przetwornicach jednotaktowych oraz wyjścia dodatkowe /Wy₁/ do /Wy_n/ zasilane z uzwojeń /z_{w1}/ do /z_{wn}/ sprzężonych z uzwojeniem /z-/ jak w przetwornicach dwutaktowych. Transformator ma tak dobraną indukcyjność uzwojenia pierwotnego /z₁/, że podczas zamknięcia klucza /K/ gromadzi ona jest w jego polu magnetycznym energia do milionów wyjść /Wy₁/ do /Wy_n/.

Transformator ma uzwojenie stabilizujące /z_s/, którego początek połączony jest z końcem uzwojenia /z_G/, a koniec z anodą diody /D/ której katoda łączy się z biegunem dodatnim wyjścia /Wy_G/.

/3 zastrzeżenia/

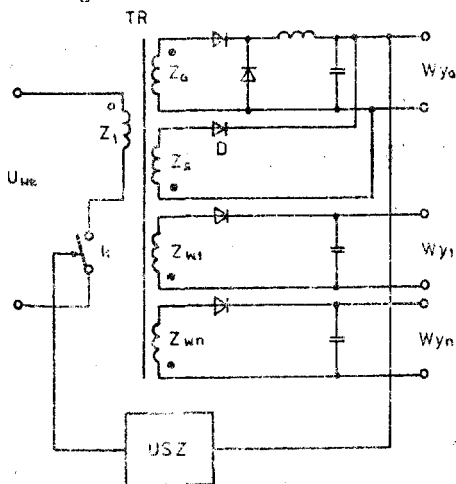

(51) G06G A1 (21) 265428 (22) 87 04 28

(71) Akademia Górniczo-Hutnicza im. St. Staszica, Kraków
(72) fraków

(72) Zur Andrzej, Macko Piotr, Kulski Zbigniew

(54) Funkcyjny układ analogowy

W układzie analogowym jedno z wejść układu arytmetycznego /1/ sterowane jest jednym z

sygnałów /X/, zaś drugie wejście połączone jest z wyjściem pierwszego układu wzmacniającego /4/, którego jedno z wejść połączone jest z wyjściem drugiego układu wzmacniającego /3/. Jedno z wejść drugiego układu wzmacniającego /3/ połączone jest z drugim wejściem pierwszego układu wzmacniającego /4/, które sterowane jest drugim sygnałem /Y/, natomiast drugie wejście pierwszego układu wzmacniającego /4/ połączone jest poprzez układ alogarytmujący /2/ z wyjściem układu arytmetycznego /1/. /1 zastrzeżenie/

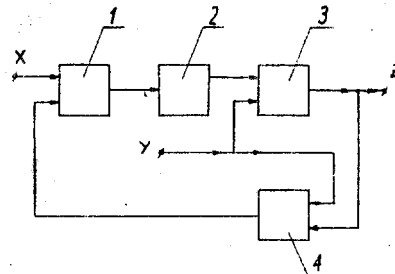

4 (51) G06G A1 (21) 265430 (22) 87 04 28

Akademia Górniczo-Hutnicza im. Stanisława Staszica, Kraków
(72) Kulski Zbigniew

(54) Układ analogowy

(57) Układ charakteryzuje się tym, że wyjścia połączonych elektrycznie, sterowanych sygnałami bipolarnymi /U₁, U₂/, źródła prądu /1, 2/ połączone są z wejściami modulatora kołowego /3/, którego wyjścia połączone są z wejściami pojedynczego, symetrycznego stopnia różnicowego /4/. /1 zastrzeżenie/

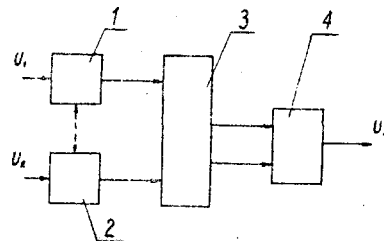

4 (51) G070 A1 (21) 264962 (22) 87 04 02

(71) Instytut Lotnictwa, Warszawa
(72) Dębski Marek

(54) Sposób równomiernej eksploatacji

• samolotu w sensie zużycia zmęczeniowego jego struktury nosnej

(57) Sposób polega na wykorzystaniu urządzeń typu "fatigue-meter" oraz parametrów charakterystycznych dla eksploatowanych typów samolotów jak widmo obciążeń przyjęte do prób zmęczeniowych i resurs. Według wynalazku charakteryzuje się tym, że wszystkie samoloty /S/ eksploatowane przez jednostkę dyspozycyjną /1/ wyposaża się w urządzenia typu "fatigue-meter" i rejestruje się przy ich użyciu bieżące obciążenia eksploatacyjne, które zlicza się od początku eksploatacji i przekazuje okresowo wraz z liczbą wylatanych godzin, do centralnego zbioru /2/ danych, gdzie uprzednio zakodowane zostały parametry charakterystyczne - widmo obciążeń przyjęte do prób zmęczeniowych i resurs - dla typów eksploatowanych samolotów. Z chwilą wpłynięcia danych z bieżącej eksploatacji przeprowadza się operację /3/ analizy porównawczej danych aktual-

nych z danymi zakodowanymi i określa się dla każdego samolotu, w znany sposób, stopień zużycia zmęczeniowego struktury nośnej oraz wyznacza się współczynnik intensywności eksploatacji. W oparciu o wartość tego współczynnika intensywności wydaje się polecenia do jednostki dyspozycyjnej /1/ dotyczące zmian warunków eksploatacji poszczególnych samolotów, tak aby współczynniki intensywności eksploatacji wszystkich samolotów /3/, były do siebie zbliżone.

/1 zastrzeżenie/

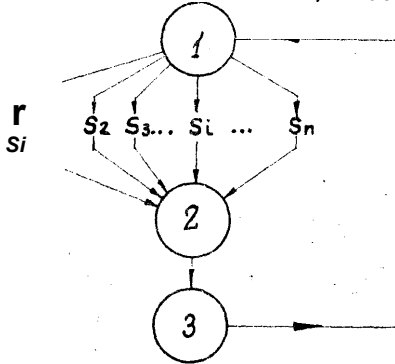

4 (51) G08B A1 (21) 265109 (22) 87 04 09

(71) Przedsiębiorstwo Doświadczalno-produkcyjne Elektronicznej Aparatury Pomiarowej "Eureka", Warszawa

(72) Charon Jerzy Mieczysław, Lisowski Adam Michał

(54) Układ automatycznej eliminacji uszkodzonego czujnika w systemach alarmowych z sygnalizacją uszkodzenia

(57) Układ jest zbudowany z przerzutnika /P/, którego wejście wpisujące /Pr/ jest dołączone do zacisku linii końca cyklu alarmowego /LKCA/, wejście zerujące /CL/ jest dołączone do zacisku linii sygnału rozpoczęcia pracy /LSRP/, wejście taktujące /C/ jest dołączone do zacisku linii czujnika /LG/ oraz wyjście /Q/ jest dołączone do pierwszych wejść pierwszej i drugiej bramki iloczynowej /B1, B2/. Drugie wejście pierwszej bramki iloczynowej /B1/ jest dołączone do zacisku linii sygnału małej częstotliwości /L3MG/ a drugie wejście drugiej bramki iloczynowej /B2/ wraz z wejściem układu sygnalizacyjnego /US/ jest dołączone do zacisku linii czujnika /LC/. Wyjście pierwszej bramki iloczynowej /B1/ jest dołączone do drugiego wejścia układu sygnalizacyjnego /US/ oraz wejście drugiej bramki iloczynowej /B2/ jest dołączone do zacisku linii wejściowej procesora centrali alarmowej /LWPC/.

/1 zastrzeżenie/

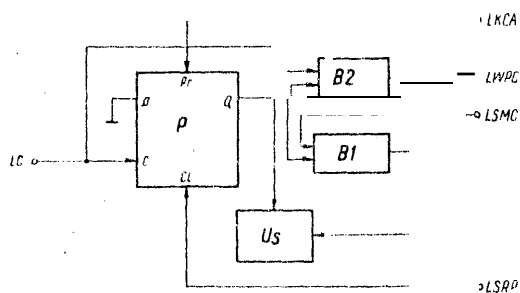

4 (51) G08G A1 (21) 265394 (22) 87 04 2

(71) Przemysłowy Instytut Automatyki i Pomiarów "MERA-PIAP", Warszawa

(72) Kontrymowicz Bohdan, Okrasa Dariusz

(54) Sposób pomiaru trajektorii ruchu, położenia w przestrzeni, prędkości oraz przyspieszenia obiektu i układ do pomiaru trajektorii ruchu, położenia w przestrzeni, prędkości oraz przyspieszenia obiektu

(57) Zgodnie ze sposobem pomiaru dokonuje się poprzez przetworzenie sygnałów pochodzących z trzech kamer, z których każda obserwuje jedną linię obrazu.

Układ ma trzy kamery /1/, /2/, /3/ umieszczone na ruchomym obiekcie tak, że linia obrazu /4/, /5/, /6/ obserwowana przez jedną z kamer /1/, /2/, /3/ jest prostopadła do linii obrazu obserwowanej przez każdą z pozostałych dwóch kamer.

/2 zastrzeżenie/

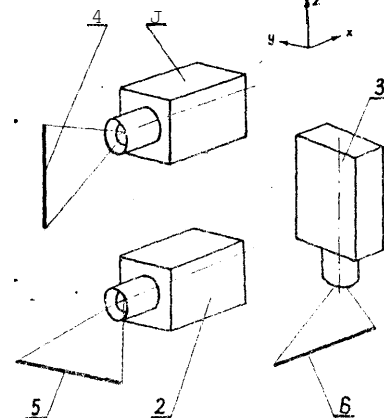

4 (51) G08G A1 (21) 265466 (22) 87 01 G08B

(71) Instytut Górnictwa Naftowego i Gazownictwa, Kraków

(72) Kwaśnicki Jerzy, Migdał Maria

(54) Układ cyfrowy do pomiaru mechanicznej prędkości włączenia

(57) Układ ma nadajnik drogi /1/ połączony z blokiem sterującym /2/, którego jedno wyjście połączone jest z zegarem /4/, a drugie z blokiem pamięci /5/, pomiędzy którymi jest włączony scalony kalkulator /3/ połączony dwukierunkowo z blokiem sterującym /2/.

/1 zastrzeżenie/

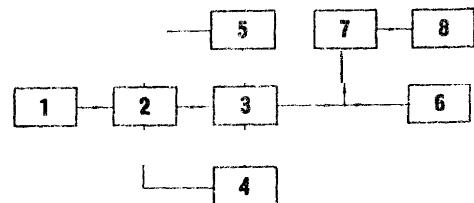

4 (51) G08C A1 (21) 265468 (22) 87 01 G01B

(71) Przemysłowy Instytut Automatyki i Pomiarów "MERA-PIAP", Warszawa

(72) Pabrycy Marian

(54) Czujnik przemieszczeń

(57) Czujnik ma linią /1/ z przytwierdzoną nadajnikiem impulsów dźwiękowych /2/ i

rami /3/ i /4/ współpracującymi z liniałem /1/ i połączonymi z licznikiem /5/, przy czym czytelnym /3/ połączony jest z wejściem uruchamiającym /8/, a czytelnik /4/ z wejściem zatrzymującym /9/ licznika /5/, do którego dołączony jest generator /6/, połączony poprzez dzielnik z układem kształtowania impulsów /7/ z nadajnikiem impulsów dźwiękowych /2/.

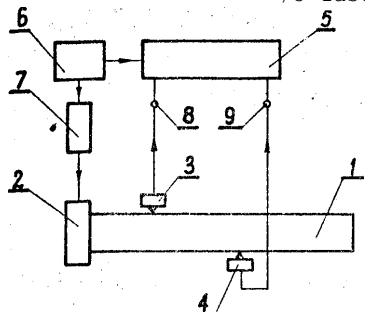

4 (51) G09B A1 (21) 265135 (22) 87 04 13

(71) Wielkopolska Fabryka Maszyn Elektrycznych "EMA-Wiefamel", Poznań

(72) Androszewski Maciej

(54) Sposób ekspozycji budowy silników elektrycznych oraz tablica poglądowa do ekspozycji budowy silników elektrycznych **

(57) Sposób według wynalazku charakteryzuje się tym, że części składowe ekspozowanego górnika w postaci naturalnej mocuje się do metalowej płyty w sposób odzwierciedlający jego budowę, po czym umieszcza się metalową płytę w ramie, tworząc w ten sposób tablicę poglądową budowy tego silnika.

Tablica poglądowa według wynalazku s**z**budowana jest z metalowej płyty umieszczonej w drewnianej ramie, przy czym do płyty zamocowane są części składowe ekspozowanego silnika w postaci naturalnej, /2 zastrzeżenia/

4 (51) G09B A1 (21) 265361 (22) 87 04 22

(71) Wyższa Szkoła Pedagogiczna inu Komisji Edukacji Narodowej, Kraków

(72) Jaracz Kazimierz, Ułaszcz Kazimierz

(54) Elekt r oaku s tyczne urządzenie do nauczania muzyki

(57) Urządzenie stanowi tablica /1/ z pięciolinia wyposażoną w gniazda /2/ znaków chromatycznych umieszczonych przy kluczu wiolinowym, gniazda /3/ oznaczeń taktowych oraz gniazda /4/ nut w postaci rowków biegnące pomiędzy liniami pięciolinii i na pięcioliniach. Nad

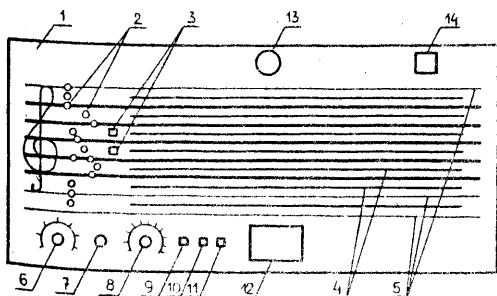

i pod pięciolinia znajdują się linie /5/ dodatkowe zaopatrzone w gniazda /4/ nut. W dolnej części tablicy /1/ umieszczone są pokrętła /6/, /7/, /8/, wyłączniki /9/, /10/, /11/ i legenda /12/ metronomu. W górnej części tablicy /1/ umieszczona jest lampa /13/ metronomu i głośnik /14/. Tablica /1/ z pięciolinia połączona jest z układem elektronicznym poprzez wskazówkę z zestykiem za pośrednictwem nuty przewodzącej. /1 zastrzeżenie/

4 (51) G10K A2 (21) 270383 (22) 88 01 28
B30B
P16P

(75) Waliszko Eugeniusz, Wernerowski Krzysztof, Bydgoszcz

(54) Urządzenie i sposób pochłaniania dźwięku, zwłaszcza na stanowiskach o podwyższonej temperaturze

(57) W urządzeniu obwód jego części stożkowej wyłożony jest od strony wewnętrznej najkorzystniej folia metalowa /2/. Wnętrze stożka wypełnione jest żaroodpornym materiałem porowatym /3/. Natomiast część kołowa urządzenia przylega do części sufitu wykonana jest z żaroodpornej warstwy porowatej /4/ o dużej gęstości. Przedmiotem zgłoszenia jest również sposób pochłaniania dźwięku za pomocą w/w urządzenia. /2 zastrzeżenia/

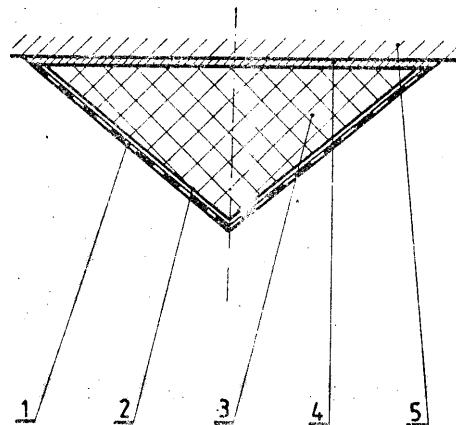

fei) G10K A2 (21) 270384 (22) 88 01 28
B30B
P16P

(75) Waliszko Eugeniusz, Wernerowski Krzysztof

(54) Oslona i sposób pochłaniania dźwięku, zwłaszcza dla pracy w podwyższonej temperaturze

(57) Oslona wyposażona jest w żaroodporne warstwy porowate /5,6/ o dużej gęstości umieszczone pomiędzy płytą /1/ a konstrukcją oddzielającą /4/ oddzielną folią /3/ oraz w trzy płyty perforowane lub gęste siatki. Pierwsza płyta /2/ umieszczona jest na zewnątrz osłony, do której od wewnątrz przylega jedna warstwa porowata /6/ oddzielona od płyty /2/ i konstrukcji /4/ folią metalową /3/. Całość umieszczona jest na podstawie

Przedmiotem zgłoszenia jest również sposób pochłaniania dźwięku przez zgłoszone urządzenie. /2 zastrzeżenia/

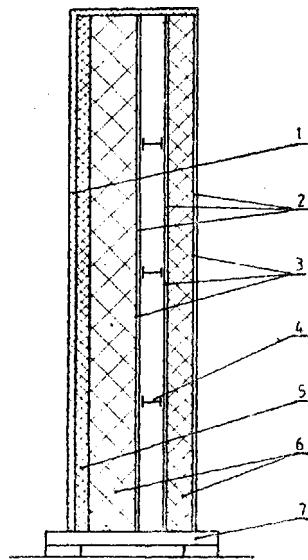

4 (51) G10K A2 (21) 270517 (22) 88 02 00

(75) Waliszko Eugeniusz, Bydgoszcz

(54) Sposób tłumienia hałasu podczas obróbki skrawaniem

(57) Istota wynalazku polega na tym, że zamyka się obudowę /1/ wyposażoną w pokrywę /2/ z wybraniem na narzędzie skrawające /5/ przestrzeń znajdującą się między obudową /1/ a narzędziem /5/, do której doprowadza się pod ciśnieniem około 6 atm. czterochlorek węgla /; otworem /4/ do objętości 3/4 obudowy /1/.
/1 zastrzeżenie

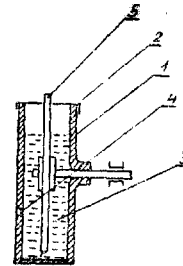

DZIAŁ H

ELEKTROTECHNIKA

4 (51) H01F A1 fel) 264589 (22) 87 03 12

(71) Instytut Mechaniki Precyzyjnej, Warszawa
(72) Rusakiewicz Wojciech

(54) Transformator ferorozonansowego stabilizatora, zwłaszcza żarzenia lamp generacyjnych w prądach słabych generatorach wielkiej częstotliwości

(57) W transformatorze ferorozonansowego stabilizatora dowolny koniec szeregowego połączenia uzwojeń kompensacyjnego /4/ i wtórnego /7/ jest owinięty na zewnętrznym słupie /dl/ ze szczeliny magnetycznej /1/, a rdzeń transformatora jest złożony z czterech jednakowych części zwijanych z taśm i w kształcie zbliżonym do litery "C". Pierwsza para tych części jest złożona ze sobą bezpośrednio, a druga z nich - za pośrednictwem szczelin magnetycznych /1/.

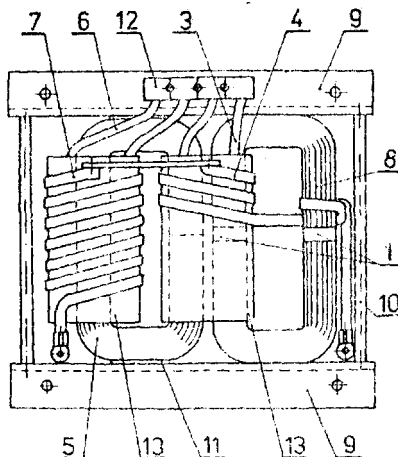

Obydwie te pary są zestawione razem, tworząc słup środkowy rdzenia za szczeliną obejmującą połowę jego przekroju poprzecznego.
/1 zastrzeżenie/1

4 (51) H01F A1 21, 265015 22 87 04 00

(71) Politechnika Gdańska, Gdańsk
(72) Hempowicz Paweł

(54) Jednofazowy transformator prostownikowy

(57) Wynalazek rozwiązuje zagadnienie wygładzania napięcia wyjściowego w przekształtniku napięcia stałego na napięcie stałe o innej wartości.

Jednofazowy transformator prostownikowy według wynalazku ma pomiędzy kolumnami głównymi /A, B/, trzecią kolumnę /C/, na której jest nawinięte dodatkowe uzwojenie, które może być również podzielone na co najmniej dwie części, nawinięte na kolumnach głównych /A, B/.

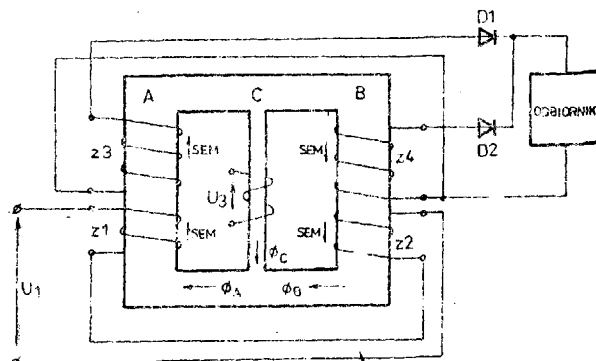

4 (51) H01F A1 (21) 265562 (22) 87 05 06

(71) Pomorskie Zakłady Aparatury Elektrycznej "APATOR", Toruń
(72) Łamański Tadeusz, Kubański Ryszard, Bartoszyński Jan

(54) Urząd transformatora wielouzwojeniowego

(57) Układ ma po stronie pierwotnej dwa uzwojenia /1, 2/ jedno - lub trójfazowe nawinięte na jednym wspólnym lub dwóch oddzielnych korpusach. Każde z tych uzwojeń ma wyprowadzone trzy zaciski /3, 4, 5/. Do zacisku /3/

przewodnik /1, 2/ z sieci elektroenergetycznej o znamionowym napięciu 500, 660, 1000 i 1140V. Oba uzwojenia /1, 2/ są skojarzone za pomocą dwóch przewodów dla odpowiedniego napięcia zasilającego /4 zastrzeżenie/

o3 ©4 05 o3 o4 oj

4 (51) H01H A1 (21) 270948 (22) 88 03 02

(71) Centralny Okręg Energetyczny, Warszawa
(72) Rajszewicz Czesław, Ciemiecki Stanisław, Dybowski Tadeusz, Zbroch Daniel, Kopacz Wojciech, Kałużny Stanisław, Zalewski Janusz, Kustron Andrzej, Jeżyk Henryk, Czarciański Krzysztof, Dąbrowski Zbigniew

(54) Odlącznik wysokiego napięcia z nożami uziemiającymi i kluczową blokadą

(57) Odlącznik ma wał /15/, wyposażony w stałą dźwignię /16/ oraz ruchomą rękojeść /17/, stanowiący przedłużenie obrotowego cięgiła /14/ połączonego śrubowo z wałem /11/ korbowodu, umieszczonym w otworze wspornika /12/ zamocowanego do ramy nośnej /1/, Wał /15/ jest obrotowo osadzony w otworach obudowy /18/, wewnątrz której ma wyciętą półkolistą szczelinę /19/. W obudowie /18/ znajdują się dwie zapadki /20/ i /21/, które za pomocą dwóch różnych kluczy przenośnych /25/ i /26/ mogą być obracane o kąt zbliżony do 90° dla wprowadzenia zaczepów /22/ lub /23/ w szczelinę /19/.

/1 zastrzeżenie/

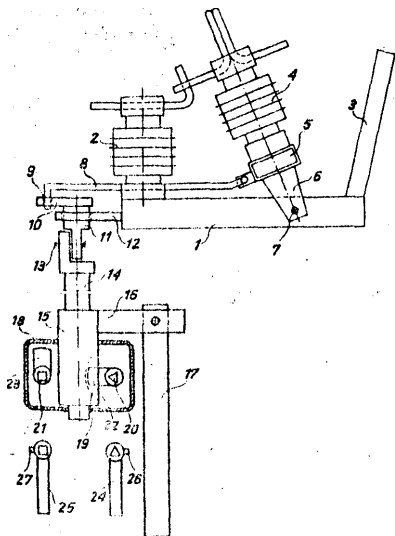

H01H A1 (21) 271622 (22) 88 04 01

Instytut Elektrotechniki, Warszawa
Ossowski Józef, Białynicki-Birula Krzysztof, Cwidak Krzysztof, Sienkowski Kazimierz, Polański Jan, Smolak Stanisław, Michalski Marian, Dłutowski Zdzisław, Stefański Ryszard

(54) Wkładka bezpiecznikowa z topikiem paskowym

(57) Wkładka ma izolacyjny korpus ceramiczny /1/ wypełniony piaskiem kwarcowym /5/ i zawiera wewnątrz topik paskowy /2/, którego oba końce połączone są ze stykami metalowymi /6, 7/ stanowiącymi zamknięcie korpusu izolacyjnego /1/. Topik /2/ składa się z oporowego, ferromagnetycznego rdzenia i płaszczki miedzianego lub srebrnego. Stosunek szerokości topika /2/ do jego grubości jest równy stosunkowi przewodności elektrycznej płaszczki do przewodności zastępczej topika /2/, z dopuszczalną odchyłką + 30%. Rdzeń topika /2/ wykonany jest z metalu, korzystnie ferromagnetycznego o przewodności co najmniej 25 razy mniejszej od przewodności płaszczki. /1 zastrzeżenie/

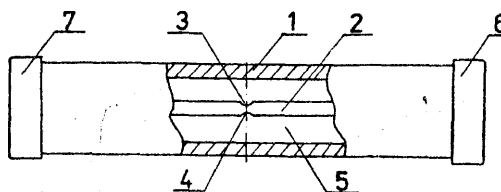

4 (51) H01K A1 (21) 265200 (22) 87 04 16

(71) Zakłady Wytwórcze Lamp Elektrycznych "POLAM", Warszawa
(72) Szpigiel Władysław, Malinowska Irena, Zembowski Stanisław

(54) Sposób wytwarzania warstwy pośredniej w miejscu zgrzewania dwóch elementów wolframowych

(57) Molibdenową warstwę pośrednią uzyskano przez wykonanie jednorodnej zawiesiny z paromolibdenu amonu i lepiku nitrocelulozowego naniesionej na elementy przewidziane do zgrzewania. Przeprowadzono proces rozkładu i redukcji w piecu wodorowym w temperaturze do 1600°G w czasie do 5 minut. W ten sposób naniesiona molibdenowa warstwa na elementy wolframowe daje dobre złącze metodą zgrzewania.

/1 zastrzeżenie/

4 (51) H01M A1 (21) 265139 (22) 87 04 13

(71) Instytut Mechanizacji Budownictwa i Górnictwa Skalnego, Warszawa
(72) Kozak Tadeusz, Brokowski Marek, Izdebska Wanda

(54) Sposób odsiarczania akumulatorów kwasowo-ołowiowych

(57) Zasiarczany akumulator w stanie naładowanym opróżnia się z roztworem kwasu siarkowego, przepłukuje wodą i napełnia roztworem odsiarczającym, który zawiera związki kompleksujące kation Pb^{++} w środowisku o pH dobranym dla danego związku kompleksującego i przy zastosowaniu środków buforujących. Po odsiarczeniu akumulator opróżnia się z roztworu, przepłukuje wodą destylowaną i napełnia roztworem kwasu siarkowego akumulatorowego. /1 zastrzeżenie/

4 (51) H01M A1 (21) 265140 (22) 87 04 1J

- (71) Instytut Mechanizacji Budownictwa i Górnictwa Skalnego, Warszawa
 (72) Kozak Tadeusz, Brokowski Marek, Skowera Henryk, Kudzbajski Waldemar

(54) Sposób przywracania pierwotnych własności użytkowych kwasu siarkowego akumulatorowego

(57) 2 kwasu siarkowego akumulatorowego usuwa się znanymi sposobami związki organiczne i anion chlorkowy, po czym kwas jest poddawany przez jedną godzinę wymianie jonowej w kolumnie jonitowej, zawierającej złożę kwaśnej żywicy jonowymiennnej typu kationitowego, która wychwytuje kationy nieorganiczne. Tak oczyszczony kwas siarkowy może być powtórnie użyty do napełniania akumulatorów kwasowo-ołowiowych. /1 zastrzeżenie/

4 fel) H01M A1 (21) 265320 (22) 87 04 23

- (71) Spółdzielnia Pracy "Betex", Warszawa
 (72) Baranecki Andrzej, Smirnow Andrzej, Płatek Tadeusz, Tarwacki Włodzimierz, Niewiadomski Marek, Warda Wojciech

Układ do ładowania akumulatorów

fel) Układ zawiera transformator sieciowy /T/ oraz element sygnalizacji /S/ z prostownikiem sterowanym /P/, do którego podłączony jest blok stabilizacji prądu /I/ oraz blok kontroli napięcia /U/, którego wyjście dołączone jest do akumulatora /A/.

Układ ma dwie odmiany pozwalające regulować prąd ładowania. /3 zastrzeżenia/

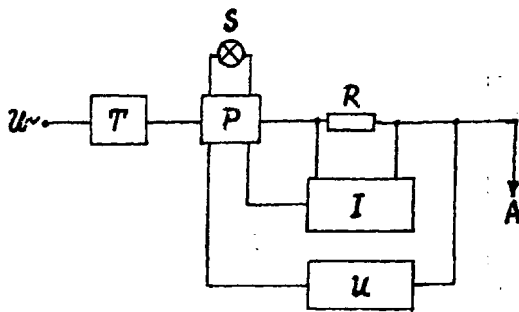

4 (51) H01S A1 (21) 265261 (22) 87-04 16

- (71) Wojskowa Akademia Techniczna im. Jarosława Dąbrowskiego
 (72) Puzewicz Zbigniew, Czeszko Jerzy, Mierczyk Zygmunt

(54) Sposób wykonania pasywnego krystalicznego modulatora dobroci rezonatora lasera impulsowego

57 Sposób wykonania pasywnego krystalicznego modulatora dobroci rezonatora lasera impulsowego polega na tym, że z kryształu halogenka alkalicznego wykonuje się element optyczny /1/ o dowolnym przekroju poprzecznym i długości, a następnie poprzez szlifowanie i polerowanie wykonuje się powierzchnie czołowe o zadanym kształcie, po czym element optyczny naświetla się promieniowaniem gamma o wielkości dawki ekspozycyjnej rzędu

$10^4 - 10^9 R$, a następnie na powierzchni czołowej elementu optycznego nanosi się w znany sposób warstwę dielektryczną /2/ i /3/, po czym całość umieszcza się w obudowie /4/, do

której przymocowuje się wykonany element optyczny za pomocą kleju /5/. /1 zastrzeżenie/

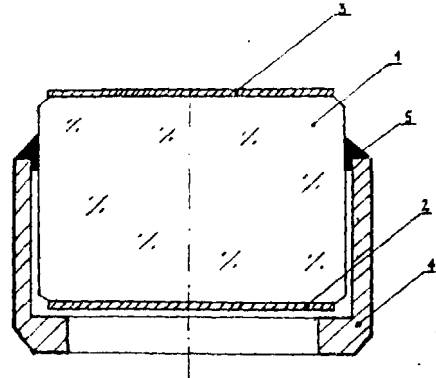

4 (51) H01S A1 (21) 265453 (22) 87 04 11

- hi), Wojskowa Akademia Techniczna im. Jarosława Dąbrowskiego, Warszawa
 (72) Bobak Wiesław, Jankiewicz Zdzisław, Nowak Marek

(54) Sposób formowania wiązek laserowych z uśrednioną strukturą plamkową

(57) Zgodnie ze sposobem wstępnie uformowana wiązka laserowa kieruje się na powierzchnię wejściową odcinka światłowodu, którego środkowy fragment zmienia swoje położenie w przestrzeni pod wpływem zewnętrznego układu wymuszającego. Następnie, po przejściu przez drgający odcinek światłowodu, wiązka przechodzi przez powierzchnię wyjściową światłowodu i kierowana jest na element optyczny, który nadaje jej wymagany kształt przestrzenny. /1 zastrzeżenie/

4 (51) H02P A1 (21) 265130 (22) 87 04 t

- (71) Politechnika Śląska im. V. Pstrawskiego Gliwice
 (72) Kowalowski Henryk, Bortliczek Zbigniew, Sobczyk Jurand, Sikora Władysław, Habera Zygmunt, Kusidło Krystian

(54) Mechanizm elektromagnetyczny zwłaszcza do sterowania elektrohydraulicznego

(57) Mechanizm według wynalazku nadaje się zwłaszcza do sterowania pracą rozdzielaczy hydraulicznych, szczególnie gdy wymagane są małe przemieszczenia elementu ruchomego. Mechanizm elektromagnetyczny zawiera membranę sprężystą /2/ osadzoną w korpusie /1/. Jeden koniec elementu ruchomego /3/ jest połączony centrycznie ze środkiem rotacji /2/. Wychylenie elementu ruchomego z położenia wyjściowego spowodowane przyłożeniem

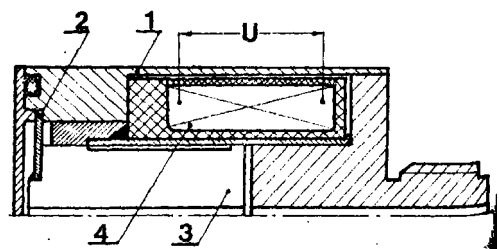

ni napięcia /U/ do uzwojenia IM spowoduje powstanie naprężeń mechanicznych w membranie /1/ takich, że po wyłączeniu napięcia /U/ element ruchomy /3/ zostanie przesunięty do swojego położenia wyjściowego.

/1 zastrzeżenie/

(51) H02G A1 (21) 265110 (22) 87 04 09

(71) Pomorskie Zakłady Aparatury Elektrycznej "APATOR", Toruń
(72) Bartoszyński Jan, Lemański Tadeusz, Lipiński Tadeusz

wra: gd omory on-
nego, zwłaszcza dla kopalnianych wyłączników przeciwybuchowych

(57) Połączone zabezpieczenie blokujące charakteryzuje się tym, że tworzą je wałek blokujący /1/ usytuowany w otworze /2/ obudowy komory bocznej /3/ współpracujący z pierścieniem /4/ na obwodzie którego jest umieszczony ogranicznik /12/ oraz urządzenie uziemiające ochronne /6/ i zespół sprężyny /7/, sprzężonych mechanicznie z wałkiem blokującym /1/ za pomocą ramienia /15/, przy czym ramię /15/ jest połączone bezpośrednio z zespołem sprężyny /7/ natomiast z urządzeniem uziemiającym /6/ za pomocą cięgna /20/. Urządzenie uziemiające /6/ składa się z zespołu płyty, która w chwili przełączenia wałka /1/ przesuwa się po jednej z płyt, z wałków, na których są osadzone ramiona /24 i 25/ zapewniające sprzężenie mechaniczne z zespołem płyty oraz styków zwieraczy mechanicznych /26/ związanych mechanicznie z wałkami i współpracujących z torami odpływowymi odłącznika głównego /10/.

/2 zastrzeżenia/

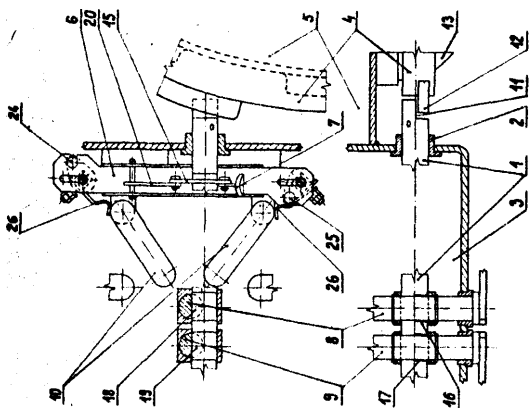

(51) H02G A1 (21) 265556 (22) 87 05 06

Rybnicko-Jastrzębskie Gwarectwo Węglowe Kopalnia Węgla Kamiennego "1 - Maja", Wodzisław Śląski
(72) Krzempek Alojzy

(54) Sposób zawieszania kabli energetycznych lub przewodów i zawieszania do stosowania tego sposobu.

(57) Zawieszanie składa się z szeregu segmentów, z których każdy ma klamrę /1/ z szeregiem symetrycznie wyciętych otworów, przez które, góry klamry /1/, samozaciskowo przepro-

wadzone są złożone końce podwójnie ułożonej taśmy /2/, której drugi koniec pętla utworzona na przegięciu ułożonych na siebie taśm /2/ zaczeplony jest od dołu klamry /1/, poprzez szczelinę z boku w ostatnim jej otworze stanowiącym zaczep.

Przedmiotem wynalazku jest także sposób zawieszania kabli energetycznych.

/2 zastrzeżenia/

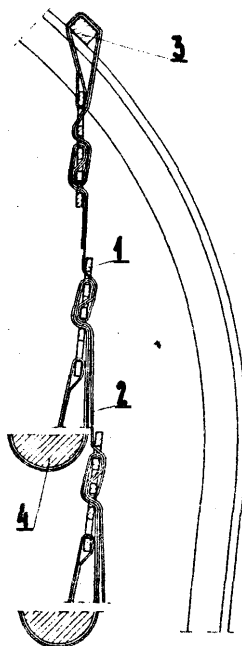

(51) H02H A1 (21) 264959 (22) 87 04 02

(71) Instytut Maszyn Matematycznych, Ministerstwo Hutnictwa i Przemysłu Maszynowego, Warszawa
(72) Kasprzyk Jerzy, Kuźnicki Wojciech, Włodarkiewicz Marian

(54) System zabezpieczający układy wykonawcze przed nieprawidłowymysterowaniem

(57) Wynalazek rozwiązuje zagadnienie opracowania systemu zabezpieczającego układy wykonawcze przed nieprawidłowymysterowaniem przez układ sterujący w czasie załączania, chwilowego zaniku i wyłączenia napięcia zasilającego.

System zabezpieczania według wynalazku, obejmuje rejestr sterujący /1/, włączony między układem sterującym /2/ a układami wykonawczymi /3/, w którym napięcie zasilające /V₁/ pojawia się wcześniej i zanika później w stosunku do napięcia /V₂/ zasilającego układ sterujący /2/ i układy wykonawcze /3/ i podawanego dodatkowo poprzez dzielnik /R1/, /R2/ na wejście zerujące rejestru /1/. System może mieć zastosowanie w programowanych urządzeniach automatyki, zwłaszcza w programatorach układów scalonych typu FPLA, PLA i podobnych.

/1 zastrzeżenie/

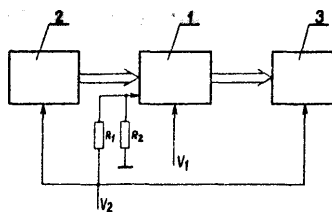

4(51) H02H A1 (21) 264976 (22) 87 04 03

- (71) Politechnika Wrocławska, Wrocław
 (72) Korejwo Eugeniusz, Bałaban Edmund

(54) Układ zabezpieczenia stacji elektroenergetycznych

(57) Przedmiotem wynalazku jest układ zabezpieczenia stacji elektroenergetycznych, przeznaczony do stosowania w elektroenergetycznej automatyce zabezpieczeniowej oraz innych rodzajach automatyki, realizujących pomiary elektryczne i działania w ekstremalnych stacjach pracy wieloelementowego zespołu urządzeń.

Układ zabezpieczenia według wynalazku składa się z separacyjnych prądowych bloków /BIk/, zasilanych prądami pomiarowymi pół stacji i z napięciowego bloku /BU/, zasilanego napięciem pomiarowym szyn zbiorczych stacji. Układ jest zaopatrzony w cyfrowy mierzący człon /CM/ o dwóch analogowych wejściach cyfrowych przyporządkowanych prądowym blokiem i napięciowemu blokowi. Wszystkie prądowe bloki /BIk/ i napięciowy blok /BU/ posiadają wyjściowe analogowe obwody półokresów polarności dodatniej /WYA1/ i wyjściowe analogowe obwody półokresów polarności ujemnej /WYA2/ prądów pomiarowych /I_n/ prądu proporcjonalnego do napięcia pomiarowego. Wszystkie prądowe bloki /BIk/ i napięciowy blok /BU/ posiadają także odpowiadające wyjściowym obwodom analogowym adresowe wyjściowe obwody cyfrowe półokresów polarności dodatniej /WYC0,1/ i adresowe wyjściowe obwody cyfrowe półokresów polarności ujemnej /WYC0,2/ prądów pomiarowych /I_n/ prądu proporcjonalnego do napięcia pomiarowego.

/3 zastrzeżenia/

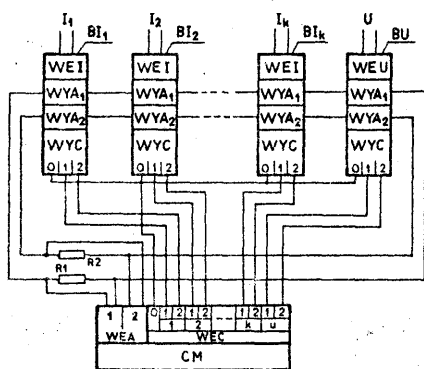

4(51) H02H A1 (21) 265234 (22) 87 04 17

- (71) Instytut Maszyn Matematycznych,
 Warszawa
 Ministerstwo Hutnictwa i Przemysłu
 Maszynowego, Warszawa
 (72) Kuźnicki Wojciech, Kasprzyk Jerzy,
 Włodarkiewicz Marian

(54) System zabezpieczający układy wykonawcze przed nieprawidłowym wysterowaniem

(57) Wynalazek rozwiązuje zagadnienie opracowania systemu zabezpieczającego układy wykonawcze przed nieprawidłowym wysterowaniem przez układy sterowania w czasie braku lub chwilowego zaniku co najmniej jednego z wielu napięć zasilających.

System zabezpieczający według wynalazku, obejmujący rejestr sterujący /1/ włączony między układy /3/ sterowania a układy wykonawcze /4/, wyposażony jest w układ /2/ kontroli napięć zasilających. Wyjście układu /2/ kontroli napięć połączone jest z wejściem zerującym /Ze/ rejestru sterującego /1/ a wejścia z

napięciami /V₁/, /V₂/ ... /V_N/ zasilającymi układy wykonawcze /4/. Natomiast układy /3/ sterowania, rejestr sterujący /1/ i układ /2/ kontroli napięć, zasilane są oddzielnym napięciem zasilania /V/. /1 zastrzeżenie/

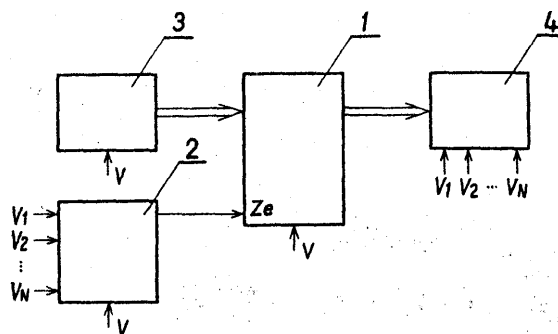

4(51) H02H A1 (21) 265505 (22) 87 05 04

- (71) Politechnika Śląska im. W. Pstrowskiego,
 Gliwice
 (72) Ermel Marek, Kolka Henryk

(54) Układ zabezpieczenia nadnapięciowego

(57) W układzie napięcie wejściowe podane jest na dzielnik napięcia /DN/, a z niego bazę tranzystora /T₁/, którego kolektor łączy się z anodą diody /D₃/ połączonej katodą z masą. Emiter tranzystora /T₁/ łączy się z emiterem tranzystora /T₂/ i rezystorem /R₁/, którego drugi koniec łączy się z napięciem zasilania /U_{cc}/. Kolektor tranzystora /T₂/ łączy się z bazą tranzystora /T₃/ i poprzez rezystor /R₂/ z masą układu. Emiter tranzystora /T₃/ łączy się z masą układu, a kolektor z wyjściem i katodą diody /D₁/, której anoda łączy się z bazą tranzystora /T₂/ i katodą diody /D₂/ oraz poprzez rezystor /D₂/ z napięciem zasilania /U_{cc}/. Anoda diody /D₂/ połączona jest z masą układu. /1 zastrzeżenie/

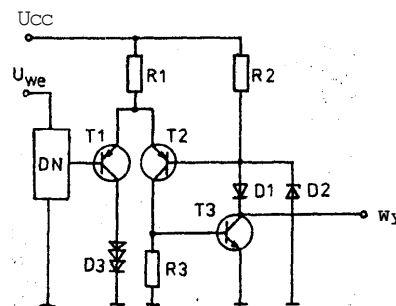

4(51) H02K A1 (21) 265009 (22) 87 04

- (71) Przedsiębiorstwo Projektowo-Technologiczne Przemysłu Taboru Kolejowego
 "TASKOPROJEKT", Warszawa
 (72) Senator Grzegorz, Kruszona Marek,
 Garstka Janusz

(54) Sposób wyzwalania wirników maszyn elektrycznych i urządzenie do stosowania tego sposobu

(57) Sposób wyzwalania wirnika polega na ręcznym zdjęciu bandażu a następnie na umi...

szczeniu wirnika w specjalnym urządzeniu i mechanicznym przecięciu uzwojenia w dwóch równoległych przekrojach między komutatorem a częścią żłobkową oraz w jednym przekroju po stronie przeciwnej do komutatora i usunięciu odciętych części uzwojenia a następnie wgnięciu klinów wraz z uzwojeniem ze żłobków.

Urządzenie do stosowania sposobu zbudowanego jest z podstawy /1/ z prowadnicami, na której zabudowane są dwa suporty oraz wrzeciono /11/ z uchwytem szczękowym /12/ i podtrzymki /13/. Z jednej strony podstawy /1/ na prowadnicach usytuowany jest suport /3/ mogący się przemieszczać równoległe do osi wrzeciona /14/, z zamocowanym na nim przestawnym imakiem /4/ przeznaczonym do mocowania narzędzia wypychającego /5/ kliny i części uzwojenia z żłobków wirnika /8/ lub czyszczącego te żłobki. Z drugiej strony podstawy /1/ usytuowany jest suport krzyżowy z wrzecionem fresarskim /10/ posiadającym możliwość przemieszczania się wzdłuż i prostopadle do osi wrzeciona /14/.

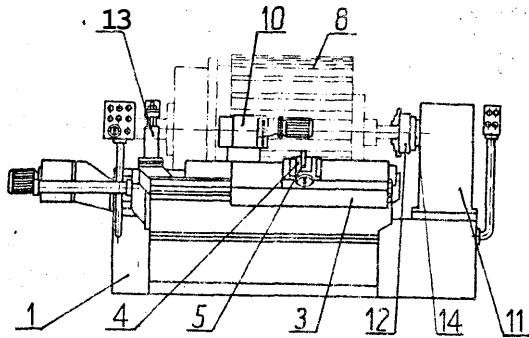

4 (51) H02K A1 (21) 265439 (22) 8? 04 30 G01P

- (71) Centrum Badawczo-Konstrukcyjne Obrabiarek, Pruszków
- (72) Chlewiński Zdzisław

(54) Sposób połączeń płaskich uzwojeń w suwaku lub statorze indukcyjnego przetwornika pomiarowego

(57) Zgodnie ze sposobem połączenia między sekcjami uzwojeń roboczych suwaka lub statora indukcyjnego realizuje się na powierzchni czynnej suwaka lub statora za pomocą płaskich przewodów miedzianych wykonanych wspólnie z uzwojeniami roboczymi, oraz drutem przewodowym łączącym odpowiednie końce płaskich przewodów tak, że wszystkie przewody płaskie wykonywane są jednocześnie na powierzchni suwaka metodą fotochemigraficzną stosowaną przy produkcji obwodów drukowanych. Po wykonaniu nadruku połączenia między sekcjami /1/ uzwojeń roboczych suwaka realizuje się za pomocą lutowania mostków /3/ tak, że najpierw

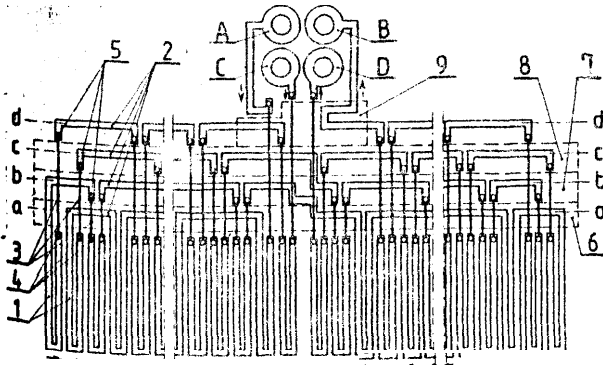

przykleja się pasek izolacyjny /6/, a następnie lutuje się mostki łączące uzwojenia robocze z segmentami /2/ usytuowanymi na poziomie /b/. Następnie nalepia się pasek /7/ i łączone mostkami segmenty z poziomu /c/, a po przyklepieniu paska /8/ łączy się segmenty z poziomu /d/ oraz przyklejony izolator /9/. Na koniec łączy się bieguny /A, B, C, D/.

H02M A1 (21) 265195 (22) 87 04 14

- 1) Politechnika Lubelska, Lublin
- 2) Sołtys Mirosław, Kolamo Jan, Kapka Stanisław

Sposób generowania trójfazowych impulsów sterujących falownikiem z modulacją szerokości impulsów oraz układ generowania trójfazowych impulsów sterujących falownikiem z modulacją szerokości impulsów

(57) Układ generowania trójfazowych impulsów sterującego falownikiem z modulacją szerokości impulsów składającego się z licznika rewersyjnego, licznika programowanego, matrycy pamięci, dekodera przebiegów podstawowych, przełączników międzyfazowych, układu sterowania przełączaniem i układu negacji, charakteryzuje się tym, że wyjście licznika programowanego /LP/ steruje licznik /LR/, którego cyfrowy kod wyjściowy adresuje matrycę pamięci /MP/ programującej licznik /LP/ i określa kolejność stanów logicznych dla dekodera przebiegów podstawowych /DPP/, przy czym przebiegi podstawowe z wyjścia /DPP/ są przełączane między fazami w przełącznikach międzyfazowych /RS, ST, TR/ oraz negowane w negatorze /N/ sterowanym przez układ sterowania przełącznikiem /USP/.

Sposób według wynalazku charakteryzuje się tym, że przebiegi wyjściowe uzyskiwane są przez odpowiednie składowanie trzech przebiegów podstawowych zdefiniowanych jako przebiegi impulsów sterujących w trzech fazach podczas 1/12 okresu.

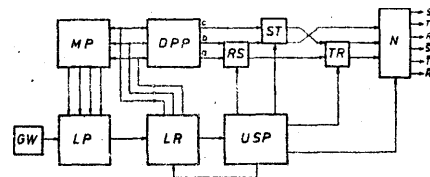

4 (51) H02P A1 (21) 265056 (22) 87 04 07

Instytut Elektrotechniki, Warszawa
Żychliński Jacek, Zarówny Zygmunt,
Moszczyńska Zyta

(54) Sposób i układ regulacji prędkości obrotowej maszyny prądu stałego

(57) Sposób według wynalazku polega na tym, że maksymalna wartość zadanego prądu w wybranych fazach pracy maszyny ustawia się na założonych poziomach, a sygnały określające te poziomy przetwarza się na sygnały cyfrowe decydujące o momentach przyłączenia zadanego poziomu.

Układ według wynalazku zawiera mostek tyrystorowy /TY/ połączony z układem sterowników /ST/ współpracującym z regulatorem prędkości obrotowej /RI/ i następnie z zadanym prąd /Z/ połączony z regulatorem prędkości obrotowej /RV/. Do zadajnika prądu /Z/ dołączony jest układ detektorów, korzystnie komparatorów /K1, K2, K3, K4, K5/.

Zadajnik /Z/ zawiera wzmacniacz operacyjny /W/, którego wyjście połączone jest z siecią rezystorów /R1, R2, ..., Rn/, z których każdy połączony jest z pełniącym rolę przełącznika tranzystorem unipolarnym /T1, T2, ..., Tn/, którego źródło połączone jest z wejściem odwracającym wzmacniacza /W/.

/3 zastrzeżenia/

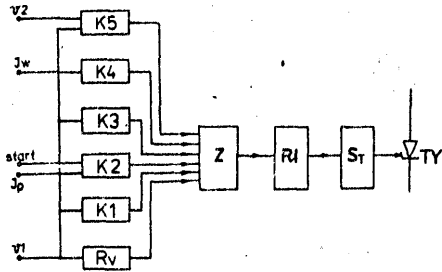

Fig. 1.

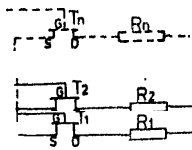
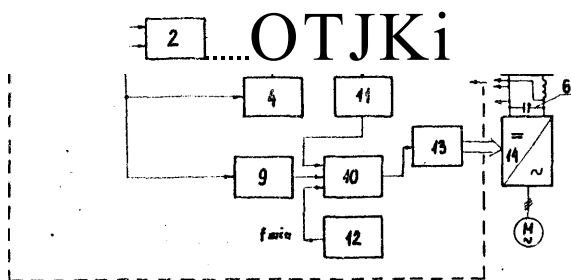

Fig. 2

4(51.) H02P A1 (21) 265393 (22) 87 04 27

- (71) Gwarectwo **Automatyzacji** Górnictwa "EMAG", Ośrodek Badawczy Elektrotechniki i Automatyki Górniczej, Katowice
- (72) **Dzidowski Jan**, Hefczyc Marek, Szczucki Franciszek
- (54) Układ sterowania napędu z asynchronicznym silnikiem klatkowym zasilanym z falownika napięcia

(57) Układ zawiera połączony szeregowo blok opóźniania /1/, sumator /2/, regulator napięcia /3/ połączony z blokiem ograniczania /4/, sumator /5/ i regulator prądu /7/, którego wyjście steruje pracą prostownika /8/. Poza tym układ zawiera, połączone szeregowo, blok opóźniania /9/, sumator /10/ i regulator częstotliwości /13/, którego wyjście steruje pracą falownika /14/. Z drugim wejściem sumatora /10/ połączony jest wyjście bloku korekcyjnego /11/, którego wejście połączone jest z wyjściem regulatora napięcia /3/ i z jednym wejściem sumatora /5/. Na trzecie wejście sumatora /10/ doprowadzony jest z bloku nastawy częstotliwości /12/ sygnał minimalnej częstotliwości. Na wejście układu opóźniania /1/ doprowadzony jest sygnał zadanej wartości prędkości obrotowej silnika.



Do wejść sumatora /2/ bloku ograniczania /4/ i bloku opóźniania /9/ doprowadzony jest z obwodu pośredniczącego /6/ sygnał napięcia rzeczywistego /U pom/. Do wejścia sumatora /5/ doprowadzony jest z obwodu pośredniczącego /6/ sygnał prądu rzeczywistego /I pom./.

/1 zastrzeżenie/

4(51) H02P. A1 (21) 265429 (22) 87 04 28

- (71) Akademia Górniczo-Hutnicza im. Stanisława Staszica, Kraków
- (72) **Zygmunt Henryk, Wyżga Jerzy, Sender ski Andrzej**, Żur Andrzej, Macko Piotr, **Tondos Maciej, Wiślak Herbert**

(54) Sposób regulacji przekształtnikowego napędu wielosilnikowego i układ regulacji przekształtnikowego napędu wielosilnikowego

(57) Sposób regulacji polega na tym, że zespół zasilania tworników sterowany jest przez niezależny układ regulacji prędkości. Układ regulacji napędu wielosilnikowego składa się z układu regulacji napięcia i prądu przekształtnika /1/ połączonego z zespołem zasilania tworników /2/ w skład którego wchodzi przekształtnik nawrotny /12/ i obwód generacji i blokowania impulsów wyzwajających /13/. Każdy zespół napędowy /3/, zawierający silnik /8/, tachoprądnice /9/, przekształtnik wzbudzenia /10/ i sterownik /11/, połączony jest z układem regulacji prędkości /4/, przy czym może być dowolna liczba zespołów napędowych /3n/, a każdy z nich jest połączony z oddzielnym układem regulacji prędkości /4n/. Układ regulacji prędkości /4/ tworzą regulator prędkości /5/ połączony z regulatorem prądu twornika /6/ i układem prądu wzbudzenia /7/.

/2 zastrzeżenia/

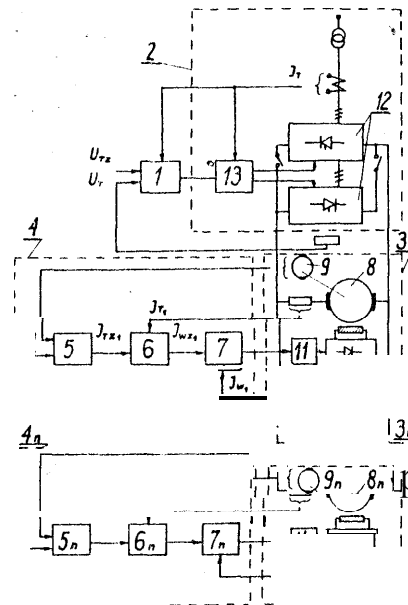

4(51) H02P A1 (21) 265470 (22) 87 04 30

- (71) Pomorskie Zakłady Aparatury Elektrycznej "APATOR", Toruń
- (72) **Lechódowski Włodzimierz**, Matosek Wiesław, **Plath Zbigniew**, Wiśniewski Robert

Układ sterowania przemiennikaczestotliwości z falownikiem prądowym

W układzie tor generacji impulsów zapiętych tyrystorów prostownika /P/ zawiera regulator napięcia /A2/, którego wyjście połączone jest z wejściami regulatora prądu /Wyjście regulatora prądu /A3/ jest połączone z wejściem sterownika /A6/ mającego sześć wyjść połączonych z odpowiednimi sześcioma wejściami prostownika /P/.

Tor regulacji impulsów zapiętych tyrystorów falownika /F/ zawiera generator prostokątnej /A4/, którego wyjście jest połączone z wejściem rozdzielacza impulsów /A5/ mającego sześć wyjść połączonych z odpowiednimi sześcioma wejściami bloku wzmacniaczy /A7/, którego z kolei sześć wyjść połączonych jest z odpowiednimi sześcioma wejściami falownika /F/.

Układ kształtowania sygnału zadającego prędkość zadajnika obrotowej /Z/ połączony z wejściem integratora zadajnika /A1/ którego wyjście jest połączone z wejściem czujnika wartości zerowej /A10/, rezystora napięcia /A2/, generatora fali prostokątnej /A4/ oraz układu kształtowania napięcia /A11/. /4 zastrzeżenia/

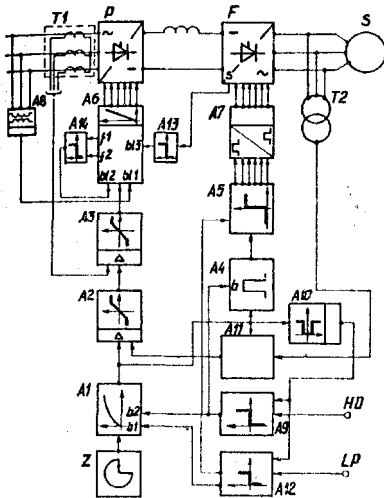

1) H03K A1 (21) 265366 (22) 87 04 23

Instytut Komputerowych Systemów Automatyki i Pomiarów, Wrocław
Zemejko Donat

Generator grup impulsów nanosekundowych

Generator ma układ sterujący /US/ połączony z pierwotnymi uzwojeniami pierwszego i drugiego transformatora /Tr 1/ i /Tr 2/. Liczba wtórnych uzwojeń pierwszego transformatora /Tr 1/ połączony jest z masą układu (początek tego uzwojenia poprzez pomocniczy element /D/ połączony jest jednocześnie z pierwszą elektrodą /1/ powietrznego iskrownika /Ig/, początkiem wtórnego uzwojenia drugiego transformatora /Tr 2/ i drugim końcem pierwszego kondensatora /C1/. Pierwszą końcówką pierwszego kondensatora /C1/ połączony jest z masą układu. Początek wtórnego uzwojenia drugiego transformatora /Tr 2/ połączony jest z trzecią elektrodą /3/ powietrznego iskrownika /I3/. Druga elektroda powietrznego iskrownika /U/ połączona jest z rezystancyjnym dzielnikiem napięcia /R/, który oddzielony jest od wyjścia /Wy/ transformatora drugim kondensatorem /C2/.

/1 zastrzeżenie/

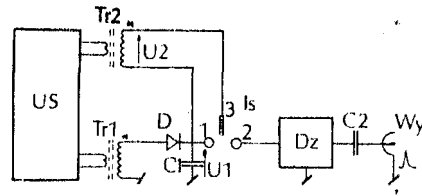

4 (51) H03K A1 (21) 265392 (22) 87 04 27

(71) GwarectwoAutomatyzacjiGórnictwa "EMAG", Ośrodek Badawczy Elektrotechniki i Automatyki Górniczej, Katowice
(72) Dzidowski Jan, Hefcyc Marek, Kuderski Jerzy

(54) Łącznik tyristorowy

(57) Łącznik tyristorowy wyposażony jest w tyrystor główny /Ty1/, tyrystor pomocniczy /Ty2/, diodę /D/, kondensator komutacyjny /C1/ i kondensator pomocniczy /G2/, przy czym anody tyrystora głównego /Ty1/ tyrystora pomocniczego /Ty2/ oraz katoda diody /D/ połączone są z dodatnim biegunem zasilania. Anoda diody /D/ wraz z katodą tyrystora pomocniczego /Ty2/ połączone są ze zwartymi końcówkami kondensatorów /C1, C2/. Druga końcówka kondensatora /G1/ połączona jest z katodą tyrystora /Ty1/ i końcówką obciążenia /Zo/, a druga końcówka kondensatora /G2/ połączona jest poprzez opornik /R/ z ujemnym biegunem zasilania i drugą końcówką obciążenia /Zo/.

/] zastrzeżenie/

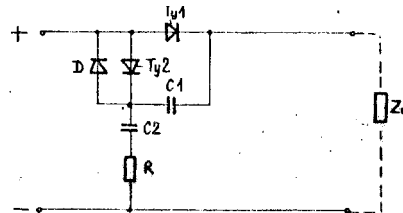

4 (51) H03L A1 (21) 264248 (22) 87 02 20

(71) Instytut Tele- i Radiotechniczny, Warszawa
(72) Rozwadowski Mieczysław, Gniewińska Barbara, Masiukiewicz Antoni, Zawadzki Ignacy

(54) Termostat zwłaszcza do miniaturowych wysokostabilnych generatorów kwarcowych

(57) Termostat ma dwie komory o stabilizowanej temperaturze utworzone z cylindrów pierwszego /K1/ i drugiego /K2/, połączonych metalową zworą termiczną /P/. Na czole cylindra pierwszego /K1/ lub pierwszego /K1/ i drugiego /K2/ umieszczone są elementy grzejne /G i G /. W czole cylindra /K1/ w strumieniu

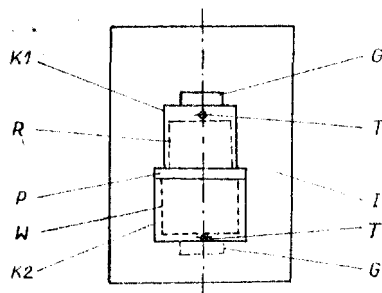

ciepła od elementu grzejnego /G/ do elementu termostabilizowanego /R/ umieszczony jest czujnik temperatury /T/, natomiast w czole cylindra /K2/ w strumieniu ciepła od elementu grzejnego /G'/ do elementu termostabilizowanego /W/ umieszczony jest czujnik temperatury /T'/.

4 (51) H04B A1 (21) 265007 (22) 87 04 03

(71) Dąbrowskie Gwarectwo Węglowe - Wielozakładowe Przedsiębiorstwo Państwowe - Kopalnia Węgla Kamiennego "Czerwone Zagłębie", Sosnowiec-Zagórze

(72) Królicza Zdzisław, Adamek Władysław, Cebulski Jerzy

(54) Układ elektryczny awaryjnego zasilania górniczego nadajnika bezpieczeństwa

(57) Układ elektryczny awaryjnego zasilania według wynalazku, zawiera drugą baterię akumulatorów /BA/ w obwodzie zasilania górniczego nadajnika bezpieczeństwa /NB/, będącego na wyposażeniu osobistym górnika, a umieszczonego w jego lampie /L/. W obwodzie awaryjnego zasilania z baterii akumulatorów /BA/ znajduje się elektroniczny przełącznik /P/, połączony szeregowo z elektronicznym impulsatorem /I/, a elektroniczny przełącznik /P/ ma obwód sterowania ze znanym przerzutnikiem Schmitta, włączony na baterię akumulatorów lampy /L/ poprzez zatykaną diodę /3D/. /2 zastrzeżenia/

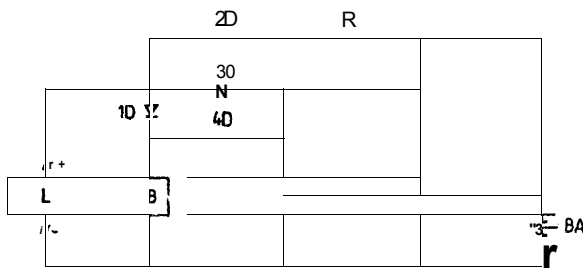

4(51) H04L H03M A1 (21) 265365 (22) 87 C4 23

(71) Instytut Komputerowych Systemów Automatyki i Pomiarów, Wrocław

(72) Kuriata Eugeniusz

(54) Układ dekodowania informacji o zróżnicowanym poziomie zabezpieczenia przed zakłóceniami określonych grup bitów przesyłanej informacji

(57) Układ ma wyjście dekodera /1/ połączone z wejściem układu /4/ poszerzonego rejestru, którego wyjście jest połączone jednocześnie z wejściem rejestru /5/ i z wejściami informacyjnymi układu /6/ pierwszego multiplexera i układu /7/ drugiego multiplexera. Wyjście adresowe układu /4/ jest jednocześnie włączone z wejściem adresowym układu /6/ i wejściem pierwszego układu /8/ deszyfratora z pamięcią, zaś wejście adresowe układu /7/ jest jednocześnie połączone poprzez układ /3/ sterowania z układem /2/ pamięci kontrolnych macierzy i z wejściem drugiego układu /10/ deszyfratora z pamięcią.

Wyjście układu /6/ jest połączone jednocześnie z wejściem układu /10/ i z jednym wejściem komparatora /11/, podczas gdy wyjście układu /7/ jest połączone jednocześnie z drugim wejściem układu /8/ i z drugim wejściem komparatora /11/. Wyjście układu /8/ i układu /10/ są połączone z wejściami

rejestru /5/, zaś wyjście komparatora /11/ połączone z drugim wejściem układu /3/. /1 zastrzeżenie/

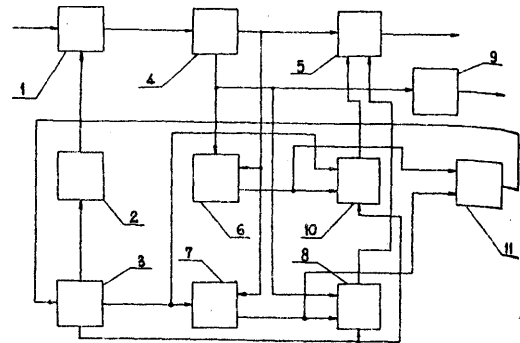

4 (51) H04L E03H A1 (21) 265463 (22) 87 (J)

(71) Zakłady Radiowe "UNITRA-RADMOR", Gdynia

(72) Prac Czesław, Kosicki Stanisław, Werner Tadeusz

(54) Układ modulatora z filtrem cyfr owym

(57) Układ modulatora z filtrem cyfrowym zawiera prekoder /1/ dołączony do pierwszej wejścia układu modyfikacji danych /2/ którego wyjście dołączone do rejestru przesunego szeregowo-równoległego /3/ dołączonej na wyjściu wielotorowo do wieloczonej drabinki rezystorowej /4/. Liczne wyjścia drabinki rezystorowej /4/ są dołączone od wiodnio do wejścia minusowego i wejścia plusowego sumatora /5/, mającego wyjście poprzez filtr dolnoprzepustowy /6/ i układ dopasowujący /7/ dołączone do modulatora /8/, którego wyjście /WY/ jest wyjściem a gnału cyfrowego modulatora. Wyjście rejestru przesunego szeregowo-równoległego /3/ jest dodatkowo dołączone do drugiego wejścia ul modyfikacji danych /2/. Rejestr przesunowy szeregowo-równoległy /3/ wieloczonej drabinka rezystorowa /4/ oraz sumator /5/ tworzą cyfrowy filtr transwersalny. /1 zastrzel

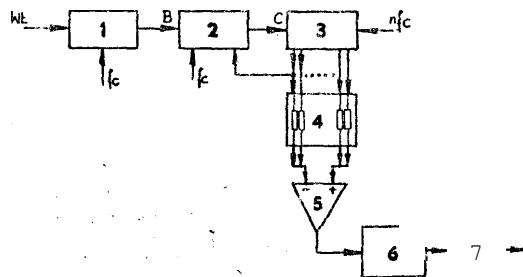

4 (51) H04L A1 (21) 265566 (22) 87 |

(71) Zakłady Radiowe "RADMOR", Gdynia

(72) Der ing Adam, Prac Czesław, Kosicki Stanisław, Marciniak Adam, Mazurkiewicz Marek, Rówiński Jan, Werner Tadeusz

(54) Układ cyfrowej transmisji mowy i danych przez łącze foniczne zwłaszcza przez radiotelefon

(57) W układzie tor sygnału /A/ małej czułości z mikrofonu radiotelefonu jest włączony do amplifiltru wejściowego /2/ sygnał nika mającego wyjście doprowadzone do pierwszego wejścia kodującego /A1/ kodeka danych /6/, którego pierwsze wyjście /D1/ poprzez

Wzrostowy przełącznik /16/ dołączone jest do wejścia szyfrującego scremblera-descremblera /1/ jest on połączony na wyjściu poprzez koder /9/ i modulator cyfrowy /5/ do kodującego amplifiltru wyjściowego /1/ nadajnika, połączonego torem zmodulowanego sygnału /M/ z modulatorem radiotelefonu. Sygnał /D/ radiotelefonu jest poprzez filtr wejściowy /4/ odbiornika oraz wione w szereg detektor całkujący /7/ i przelutnik /11/ typu "D" doprowadzony do wejścia deszyfrującego scremblera-descremblera /10/, mającego wyjście przyłączone do wejścia dekodującego wejścia /D2/ kodeka /6/. Drugie wyjście /A2/ kodeka delta /6/ jest przyłączone do wejścia amplifiltru korekcyjnego wyjściowego /3/ odbiornika. Wyjście korekcyjne sygnału akustycznego /B/ jest dołączone do wzmacniacza małej częstotliwości radiotelefonu. Połączenie wejściowego amplifiltru /4/ odbiornika z dekodującym całkującym jest poprzez ustawiony w szereg detektor momentów charakterystycznych /8/, przesuwnik /12/ oraz układ regeneracji momentarnej podstawy czasu /13/ dołączone do wejścia /14/.

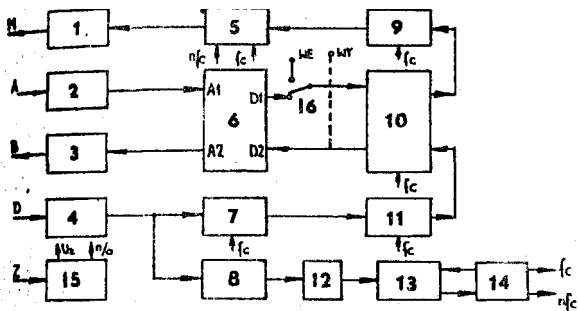

A1 (21) 265567 (22) 87 05 06

Zakłady Radiowe "RADMOR", Gdańsk
Prac Czesław, Kosicki Stanisław,
Marclni.uk Adam, Werner Tadeusz

• (54) Całkujący, układ decyzyjny

(57) Całkujący układ decyzyjny zawiera filtr /1/ przyłączony poprzez wzmacniacz /2/ do pierwszego wejścia integratora pierwsze- go /3/ przyłączonego na wyjściu równoległe do układu dopasowującego /4/ i do układu progowego /8/, które są poprzez komparator pierwszy /5/ dołączone do przerzutnika /6/ typu "D". Wyjście a przerzutnika /WY1/ jest pierwszym wyjściem układu. Drugie wejście Pierwszego integratora /3/ ma dołączony don klucz przebiegu zegarowego /7/ z przesuw- nikiem czasu /9/. Pomiędzy wzmacniacz /2/ pierwsze wejście pierwszego integratora /3/ jest włączony drugi integrator /10/ przyłą- czony poprzez drugi układ dopasowujący /11/ i drugi komparator /12/ do pierwszego wejścia układu decyzyjnego /13/. Drugie wejście tego układu jest włączone pomiędzy wyjście komparatora pierwszego /5/ a wejście przerzutnika /6/. Wyjście /WY2/ układu decyzyjnego /13/ jest drugim wyjściem układu.

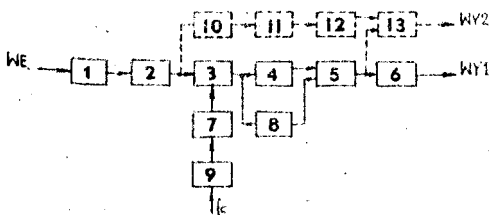

4 (51) H04M A2 (21) 270558 (22) 88 02 10

Charon Mieczysław, Warszawa
Lisowski Adam Michał, Warszawa

(54) Sposób przesyłania w sieci domofonowej linia dwuprzewodowa sygnałów rozmów- nych i sterujących

(57) W sposobie według wynalazku sygnał sterujący o kierunku rozmowy przesyła się w linii dwuprzewodowej w postaci składowej stałej prądu linii z jednoczesnym przesyłaniem sygna- łów rozmównych w postaci składowej zmiennej prądu linii przy utrzymaniu na stałym poziomie składowej stałej napięcia międzyprzewodowego, zaś inne sygnały sterujące przesyła się w po- staci zmian składowej stałej napięcia między- przewodowego linii dwuprzewodowej.

/1 zastrzeżenie/

4 (51) H05B A1 (21) 265436 (22) 87 04 30
G05F

(71) Instytut Mechaniki Precyzyjnej,
Warszawa

(72) Racino Tadeusz, Trojanowski Janusz

(54) Zasilacz tyrystorowy pieców jarzeniowych, zwłaszcza do jonowego azotowania żelaza i jego stopów oraz układ połączeń jego zespołów

(57) Zasilacz ma na wyjściu zespół wykrywa- nia koncentracji wyładowania /20/ oraz zespół rozdzielacza napięcia /6/. Zespół koncentrac- cji wyładowania /20/ składa się z dzielnika napięcia /30/, filtru /31/, wzmacniaczy /32, 33/, pamięci /35/, komparatora /34/» wtórni- ka /36/, zespołu formowania impulsu /37/ i zespołu kasowania /38/. Zespół rozdzielacza napięcia /6/ składa się z zespołu łączników stykowych /39, 40, 41/, zespołu sterowania /43/ łącznikami, układu pomiaru i kontroli temperatury /42/ oraz zespołu przyłączenio- wego /45/.

W układzie połączeń zasilacza dzielnik napięcia /30/ zespołu koncentracji wyładowa- nia /20/ jest włączony pomiędzy bieguny wyjś- ciowe zasilacza, a jego wyjście jest połą- czone z wejściem filtru /31/, którego wyjście jest połączone ze sprzęgniętymi ze sobą wejściami wzmacniaczy /32, 33/. Wyjście wzmacniacza /32/ połączone jest z jednym wejściem komparatora /34/, a wyjście wzmacnia-

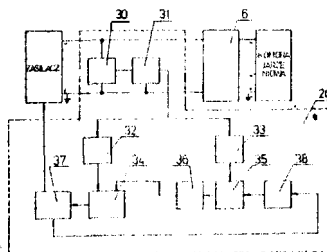

Fig. 2

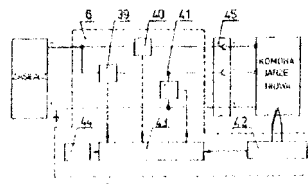

Fig. 4

cza /33/ połączone jest za pośrednictwem układu pamięci /35/ i wtórnik /36/ z drugim wejściem komparatora /34/. Wyjście komparatora /34/ połączone jest z zespołem formowania impulsu /37/, którego jedno z wyjść połączone jest z zasilaczem, a drugie - z wejściem układu kasującego /38/. Wyjście układu kasującego /38/ połączone jest z wejściem pamięci /35/. /2 zastrzeżenia/

Obudowa składa się z korpusu /1/ i z małej, dwukomorowej, ognioszczelnej skrzynki przyłączeniowej /2/. W skrzynce przyłączeniowej /2/ wyodrębniona jest komora bezpiecznikowa /3/ hermetyzowana kompozycją chemoutwardzalną i komora zaciskowa /8/. W komorze głównej /4/ korpusu /1/ umieszczony jest wkład /15/ z blokiem elektronicznym. /4 zastrzeżenia/

4 (51) H05K A1 (21) 265423 (22) 87 04 28

fa) Gwarectwo Automatyizacji Górnictwa "EMAG", Zakład Telemekhaniki Górnicej. "ELEKTROMETAL", Cieszyn

(72) Jabłoński Alfred, Kozłowski Krzysztof, Macura Franciszek, Sliwa Józef

(54) Zasilacz iskrobezpieczny sieciowy

(57) Zasilacz iskrobezpieczny sieciowy ma układ elektryczny stanowiący szeregowo połączenie co najmniej dwóch elektronicznych, ustawianych stabilizatorów napięcia z elektronicznym ogranicznikiem prądowym i jest umieszczony w obudowie z blachy stalowej.

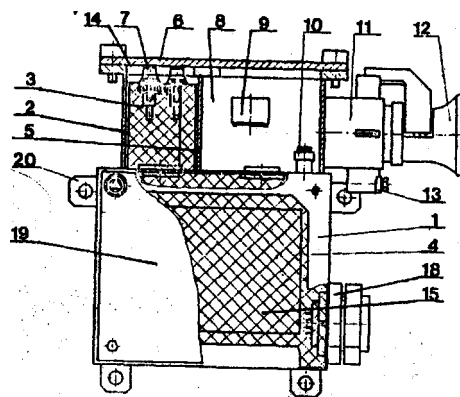

II. WZORY UŻYTKOWE

DZIAŁ A

PODSTAWOWE POTRZEBY LUDZKIE

4 (51) A01D U1 fel) 81561 (22) 87 11 03

(71) Krajowy Związek Elektrometalowych Spółdzielni Pracy Ośrodek Rozwoju Techniki, Lublin
(72) Sułek Stanisław, Łoza Marian, Malarski Janusz, Kołodźński Józef

fai) Kopaczka wibracyjna do roślin okopowych

(57) Kopaczka wibracyjna do roślin okopowych składa się z symetrycznej ramy w górnej części w kształcie prostokąta, złączonej sztywno z jej skośnymi fragmentami, zakończonymi w ich przedniej części łemieszami lub wykrywaczami, wspartymi poprzez widelce na kołach jezdnych. Do górnej części ramy poprzez wahacze napędzające i wahacze zawieszane są obrotowo jeden za drugim separatory. Górne ramiona wahaczy napędzających połączone są w przedniej części urządzenia przegubowo poprzez korbowody, wał korbowy, przekładnię kątową z wałkiem napędowym maszyny. Wahacze /6/ i /6a/ zamocowane są do ramy /1/ w jednej płaszczyźnie, a kosze separatorów /10/ zamocowane są obrotowo do dolnych końców wahaczy /6/ i /6a/ w jednej płaszczyźnie równoległej do płaszczyzny górnego zawieszania, skierowanych do poziomu pod kątem 6° do 12°, przy czym do górnej części ramy /1/ zamocowane są sztywno belki /11/ nośne kopaczki złączone z ciągnikiem poprzez śrubę rzymską. /5/ zastrzeżeń

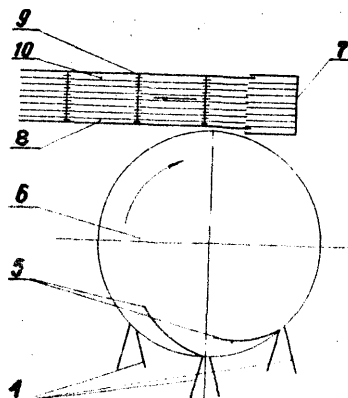

4 (51) A01C U1 (21) 82670 (22) 88 02 09

(71) Przemysłowy Instytut Maszyn Rolniczych, Poznań
(72) Dratwa Zbigniew, Jankowiak Stanisław

(74) Zespół wysadzający sadzarki do ziemniaków

(57) Zespół wysadzający wyposażony w taśmę z otworami ażurowymi ma bębny /1/, na obwodzie których znajdują się pierścienie /2/ o przekroju kołowym, które wchodzi w otwory ażurowe /4/ taśmy /3/. /2/ zastrzeżenia

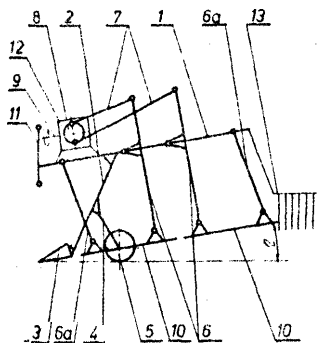

4 (51) A01D U1 (21) 82467 (22) 88 01 22

(71) Zakłady Kuziennicze i Maszyn Rolniczych "Agromet", Jawor
(72) Józwiak Zygmunt, Wabiszczewicz Tadeusz, Aszlamowicz Czesław

IV Wyorywacz do buraków

(57) Wyorywacz ma zespół wyorywaczy połączonych w lewieszę /4/ z kierunkowymi odkładnikami /5/, a podajnik /8/ ma ruchome przezroczki /9/ zamocowane pomiędzy nieruchomymi ślizgami /10/. /1/ zastrzeżenie

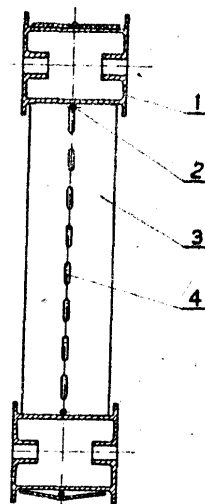

4 (51) A01G U1 (21) 82505 (22) 88 01 28

(75) Królicki Wiesław A., Warszawa

(54) Przyrząd do nawadniania upraw roślinnych

(57) Wzór użytkowy rozwiązuje zagadnienie prostej konstrukcji przyrządu do nawadniania upraw roślinnych o własnościach **samoczyszczących** się w trakcie użytkowania.

Zgodnie z wzorem na dyszę stożkową /4/ przyrządu jest osadzony krótki odcinek drenu /5/, stanowiący komorę rozprężną dla przepływającej przez dyszę /4/ wody. /1 zastrzeżenie/

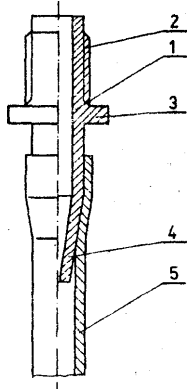

4 (51) A01G U1 (21) 82506 (22) 88 01 28

(75) Królicki Wiesław A., Warszawa

(54) Przyrząd do kropłowego nawadniania upraw roślinnych

(57) Wzór użytkowy rozwiązuje zagadnienie opracowania prostej konstrukcji przyrządu do kropłowego nawadniania upraw roślinnych o własnościach **samoczyszczających** się w trakcie ich użytkowania i eliminujących napięcia powierzchniowe wydzielanych kropel wody.

Zgodnie z wzorem na stożkową dyszę /4/ przyrządu jest osadzony krótki odcinek drenu /5/, stanowiący komorę rozprężną dla wydzielanych kropel wody, przy czym pomiędzy dyszą /4/ i końcówką przyłączową /2/ jest uformowany **piersiścień** dystansowy /3/. /1 zastrzeżenie/

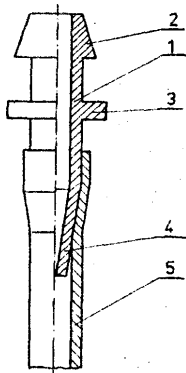

4 (51) A01G U1 (21) 82557 (22) 38 02 01

(75) Sznapiak Aleksander, Rzeźniak-Sznapiak Grażyna, Kadzikiewicz Dariusz, Krzeński Jerzy, Bohdanowicz Lech, Warszawa, Kaniszewski Stanisław, Żyrardów

(54) Emiter palikowy

(57) Emiter składa się z nagwintowanego trzpienia /1/, przechodzącego w części środkowej trzon /2/ o kształcie krzyżowym w przekroju poprzecznym, zaś dolną część emitera stanowi bagnet /3/ o kształcie półkolistym w przekroju poprzecznym. /1 zastrzeżenie/

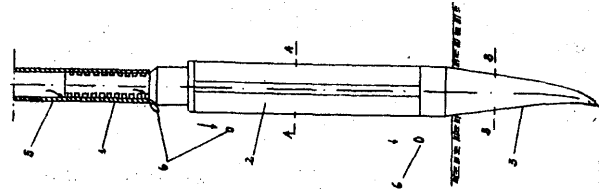

4 (51) A01G U1 (21) 82558 (22) 88 02 03

(75) Sakowska Mieczysława A., Warszawa

(54) Kroplospiyw

(57) Kroplospiyw, stosowany w urządzeniu do kropelkowego nawadniania roślin, składa się z cylindrycznej nasadki /1/, "przechodzącej" w pochyłe ramie /2/, z ukształtowanym rowkiem /3/ wzdłuż nasadki /1/ i grzbietu ramienia /3/. Dolna część kroplospiywu jest zakończona trzonem /4/ z otworem, do którego jest włożony palik /5/. Poniżej nasadki /1/ znajduje się cylindryczny trzpień /6/ o tej samej średnicy co nasadka /1/. /1 zastrzeżenie/

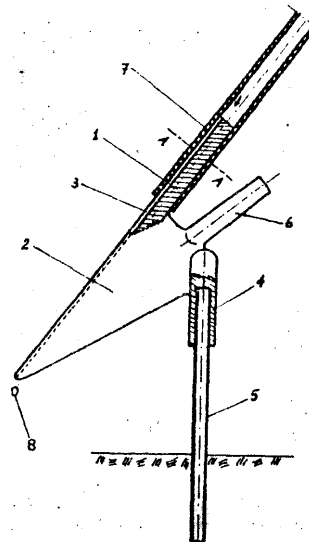

4 (51) A01G U1 (21) 82559 (22) 88 02 03

(75) Trzepakowski Dariusz, Łódź

(54) Palik ogrodniczy

(57) Palik wykonany jest w kształcie pręta o przekroju **dwuteowym**, zakończonego ostrzem,

2

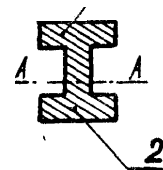

4 (51) A43C U1 (21) 82489 (22) 88 01 25

Instytut Przemysłu Skózanego, Łódź
 Uznański Marek, Kinalski Zdzisław,
 Wojciechowski Sławomir, Trojanowski
 Wojciech, Kowalczyk Wiesław, Ruszkiewicz
 Bogusław

AD1G U1' (21) 82560 (22) 88 02 03

(66) Trzapałkowski Dariusz, Łódź

(67) Palikogrodniczy

(57) Palik składa się z elementu górnego /1/ w postaci pręta o przekroju prostokątnym i dwuteowego elementu dolnego /4/. Element dolny /4/ z jednej strony zakończony jest osłoną /5/, a z drugiej strony ma występ /3/. Element /1/ ma otwór /2/, do którego wprowadzony jest występ /3/ elementu /4/.
 /2 zastrzeżenia/

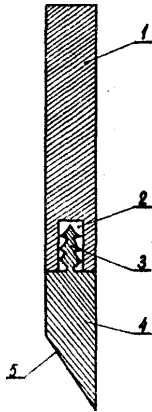

4 (51) A01M U1 (21) 82555 (22) 88.02 01

(66) Ośrodek Badawczo-Rozwojowy Automatyki i Urządzeń Precyzyjnych, Łódź

(72) Chermanowicz Marek, Trauda Edward, Zajac Ryszard, Zorga Roman

(54) Aparat biosoniczny do płoszenia ptactwa

(57) Prostopadłościenna obudowa /4/ aparatu wyposażona jest w pionową ścianę grodziową /5/ dzielącą jej wnętrze na komorę większą /6/ i komorę mniejszą /7/. Odtwarzacz kasetowy /1/ i wzmacniacz dźwięku /2/ umieszczone są w komorze większej /6/, natomiast zespół walcowych ogniw suchych /3/ w komorze mniejszej /7/. Ponadto komora mniejsza zaopatrzona jest w pokrywę /10/ z zawiasem /11/ i zamkiem /12/.
 /2 zastrzeżenia/

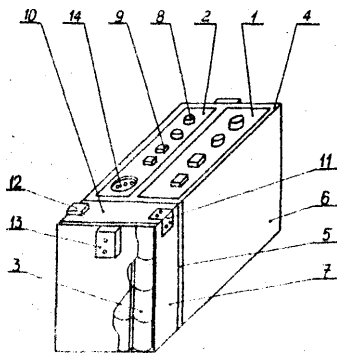

4 (51) A43C U1 (21) 82489 (22) 88 01 25

Instytut Przemysłu Skózanego, Łódź
 Uznański Marek, Kinalski Zdzisław,
 Wojciechowski Sławomir, Trojanowski
 Wojciech, Kowalczyk Wiesław, Ruszkiewicz
 Bogusław

(54) Urządzenie do natryskowego nanoszenia kleju i prasowania części klejonych w podwyższonej temperaturze, zwłaszcza cholewki obuwia i galanterii skórzanej

(57) W urządzeniu stempel praski pneumatycznej /2/ zamocowany jest do siłownika pneumatycznego przy pomocy śruby o zaokrąglonej powierzchni czołowej łba, oraz przegubu usytuowanego przesuwnie w tulei. Natomiast zespół nanoszący klej ma odsysacz /8/ mający obudowę w postaci rury obustronnie otwartej, wewnątrz której jest zamocowany przy pomocy żeber współosiowo lej, przy czym do obudowy, w jej dolnej części, zamocowany jest zbiornik zanieczyszczeń.
 /5 zastrzeżeń/

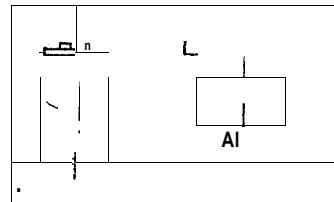

4 (51) A45G U1 (21) 82526 (22) 88 01 28
 A45P

(71) Ośrodek Badawczy Służby Mundurowej WF, Łódź

(72) Placek Marek, Sobotkowski Zbigniew, Gierlasiński Sławomir, Michałowski Jan, Łbik Genowefa

(54) Mapnik uniwersalny

(57) Wzór użytkowy rozwiązuje zagadnienie opracowania konstrukcji torby do przenoszenia niezbędnych przedmiotów przez żołnierzy. Mapnik wykonany ze skóry, składa się z mapnika właściwego, przegrody i pojemnika,
 /2 zastrzeżenia/

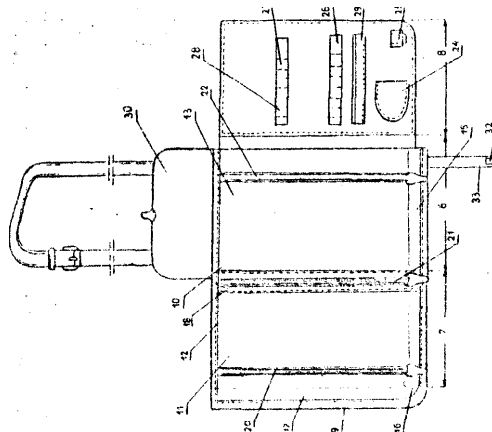

który jest w tylnej części. Mapnik właściwy składa się z części środkowej /6/ i lewej /7/, wykonanych w postaci pojemnika, którego przednie ściany /10, 11/ stanowią przezroczyste tworzywo sztuczne, oraz części prawej /8/, na której naszyty jest pojemnik na temperówkę /24/, pojemnik na gumkę /25/ i pojemnik na ołówki wykonany z dwóch poziomych pasków skórzanych /26, 27/. Na zewnętrznej stronie ściany tylnej mapnika uniwersalnego jest przymocowany pasek nośny skórzany do przenoszenia mapnika "przez ramię" oraz pozioma taśma skórzana do przenoszenia w rękę.

/1 zastrzeżenie/

4 (51) A45C U1 (21) 82581 (22) 88 02 03

(71) Spółdzielnia Inwalidów "Częstochowianka", Częstochowa

(72) Ataniel Andrzej, Juszczyk Kazimierz

(54) Torba na buty zwłaszcza narciarskie

(57) Torba charakteryzuje się tym, że ma w rzucie bocznym kształt obrysu buta /1/ narciarskiego, a szerokość pozwala umieścić w torbie dwa stojące obok siebie buty.

/1 zastrzeżenie/

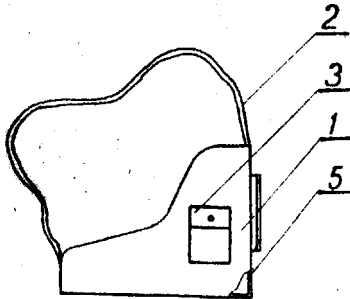

4 (51) A47G U1 (21) 81987 (22) 87-12 14

(71) Centrum Wdrażania Postępu PRO-MED Sp. z o.o., Warszawa

(72) Matlak Jacek, Doniec Jerzy

(54) Oddzielacz białka

(57) Oddzielacz białka od żółtka jaja ptasiego w kształcie łyżki charakteryzuje się tym, że dno /2/ ma z jednej strony dwa otwory /4 i 5/ do przepływu białka, a ze strony przeciwnej zagłębienie do spływu żółtka.

/3 zastrzeżenie/

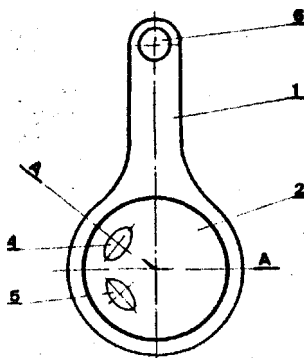

4 (51) A47G U1 (21) 82353 (22) 83 01 13

(71) Zakłady Porcelany "Ćmielów", Ćmielów
(72) Koziarz Wanda, Kalita Anna

(54) Porcelanowa podstawka na serwetki

(57) Podstawka wykonana jest w kształcie połowy powierzchni walca przekrojonego w płaszczyźnie jego średnicy, o szerokości /r/ i wysokości /h/. Płaszczyzna zewnętrzna /1/ podstawki przechodzi w podstawę /2/ łukiem o promieniu /r./.

/1 zastrzeżenie/

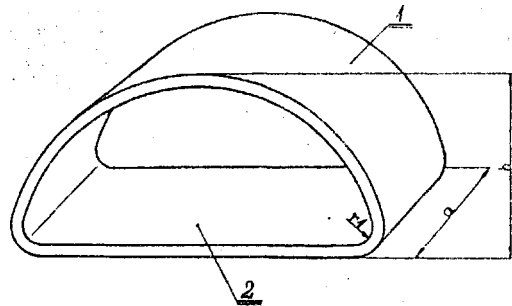

4 (51) A47J U1 (21) 82398 (22) 88 01

(71) Skrobek Wojciech, Warszawa

(54) Dozownik do cieczy

(57) Dozownik do gęstych cieczy składa się, z cylindra /1/, tłoczka /2/, wlotowej rurki /3/ i wylotowej rurki /4/, gwintowanej nakrętki /5/, uszczelki /6/ z kulka /7/ tworzący kulkowy zawór /8/, dolnego płytkowego zaworu /9/ i sprężyny /10/. Cylinder /1/ w dolnej części ma mniejszą średnicę, dopasowaną do wlotowej rurki /3/, której górna płaszczyzna /11/ stanowi gniazdo dla płytkowego zaworu /9/ oraz dolnej części sprężyny /10/. W górnej części cylinder /1/, zakończony jest kołnierzem /12/ oraz zewnętrznym gwintem /1/ dla nakrętki /5/. Tłoczek /2/ wyposażony jest u góry w dociskowy łeb /14/ wyposażony w kanał /15/ dla wylotowej rurki /4/, a w dolnej części ma pierścień /20/ o poszerzonej średnicy zewnętrznej i wewnętrznej, którego

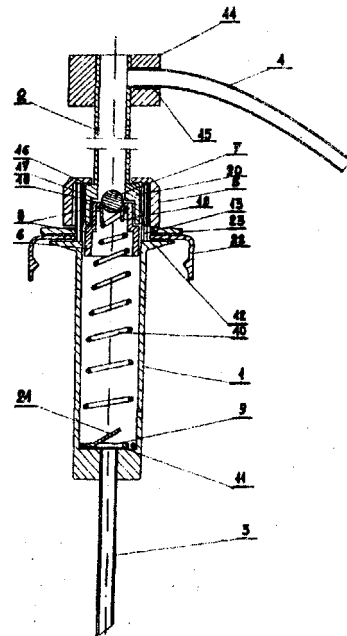

Główna płaszczyzna /16/ tworzy gniazdo dla nakrętki /5/, a dolna płaszczyzna /17/ tworzy gniazdo dla kulkowego zaworu /8/. Uszczelka /6/ ma kształt zewnętrzny dwuśrednicowej rurki, /6/ - górna, mniejsza średnica dopasowana jest do pierścienia /20/ cylindra /1/ i zamknięta ścianką /18/ wyposażoną w skierowaną do dołu rurkę /19/ o średnicy mniejszej od zamkniętej ją kulki /7/. Dolna, szersza średnica uszczelki /6/ dopasowana jest do cylindra /1/ i kulki /7/. Kulka /7/ ma kształt okrągłej płytki ruchomym okrągłym skrzydełkiem /21/.

/1 zastrzeżenie/

4 (51) A47J U1 (21) 82433 (22) 88 01 15

(71) Malborskie Zakłady Chemiczne "Organika"

Malbork

(72) Michalak Jerzy, Ulas Henryk

(54) Termos turystyczny

(57) Termos zawiera korpus /1/ z poprzecznymi, kolistymi wgłębieniami /3/, w którego górnej, wewnętrznej powierzchni ukształtowane jest gniazdo /2/ pod wkład /4/. Z dolną końcówką /7/ korpusu /1/ połączona jest połączeniem gwintowym dolna nakrętka /6/ z dodatkowymi elementami /5/. /3 zastrzeżenia/

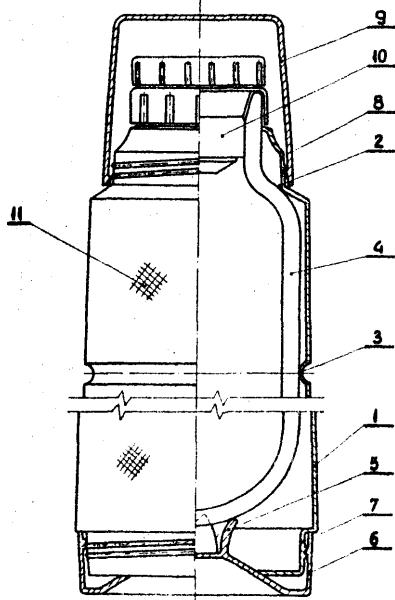

4 (51) A47J U1 (21) 82570 (22) 88 02 02

(71) Zakłady Metalowe "MESKO", Skarżysko-Kamienna

(72) Kiliański Zygmunt, Pawłowski Jan, Szturo Eugeniusz, Materek Tadeusz, Głodała Krzysztof

(54) Napęd różna

(57) Napęd różna ma do nakładki /2/ zamkniętej obudowę /1/ przymocowane dwa trzpieńce /4/ i /5/ z kanałkami /6/ na obwodzie, przy czym pierwszy trzpień /4/ ma współosiowy otwór /10/ do osadzenia w nim ostatniego koła zębatego /11/ reduktora. Ponadto na wałku silnika /14/ osadzony jest ślimak /15/ ząboblający się z dwustopniowym kołem zębatym. W dnie obudowy /1/ napędu zamocowane jest gniazdo stykowe /30/. /1 zastrzeżenie/

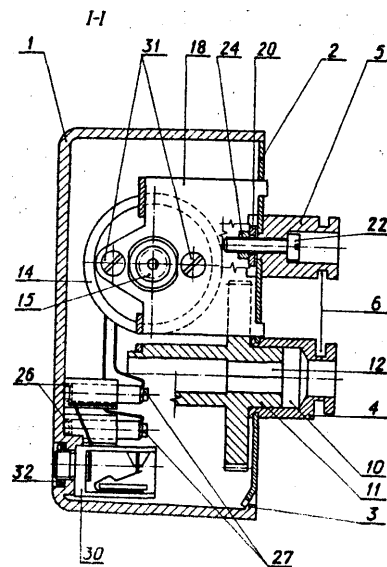

4 (51) A61B U1 (21) 82667 (22) 88 02 08

(71) Zespół Opieki Zdrowotnej, Prudnik
(72) Juszczyk Zdzisław, Zaczyński Mirosław, Głombica Józef

(54) Element ustalający i mocujący igłę przystawki głowicy aparatu ultrasonograficznego

(57) Element ma prowadnicę /1/ igły, na którą nasadzone są dwie półotwarte tuleje /5, 6/, z których jedna ma możliwość obrotu wokół własnej osi. /1 zastrzeżenie/

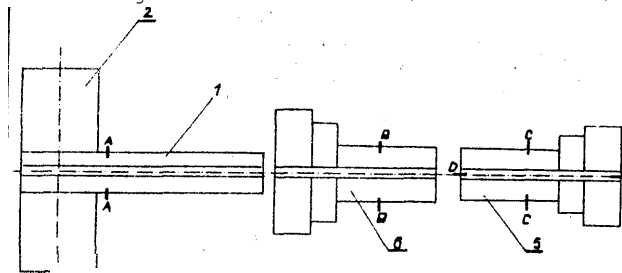

4 (51) A61G U1 (21) 82597 (22) 88 02 04

(71) Chełmińska Fabryka Urządzeń Szpitalnych, Chełmno

(72) Pikulski Jan, Dembek Mieczysław, Gajkowski Lech

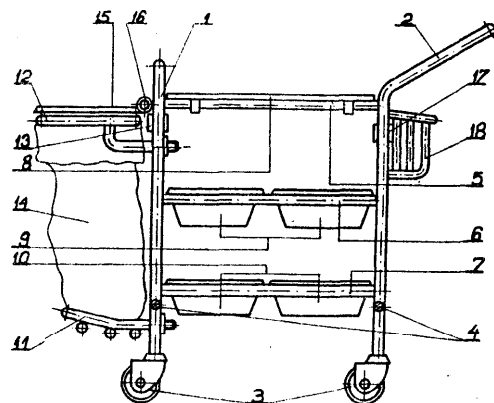

(54) Wózek do rozwożenia opatrunków

(57) Wózek składa się z podzespołu nóg przednich /1/ i tylnych. /2/ zakończonych kółkami samonastawnymi /3/.

Podzespoły nóg /1/, /2/ połączone są górnymi, środkowymi i dolnymi poprzeczkami łączącymi /5,6,7/, na których osadzona jest taca /8/ i kuwety /9,10/. Do podzespołu nóg przednich /1/ umocowana jest półka /11/, ramka /12/ i wsporniki /13/, przy czym na ramce /12/ zawieszony jest worek foliowy /14/ jednorazowego użytku dnem opartym o półkę /11/ i przykryty pokrywą obrotową /15/ połączoną przegubowo z osią pokrywy /16/. /1 zastrzeżenie/

4 (51) A61N U1 (21) 82600 (22) 88 02 05
A61B

(71) Instytut Problemów Jądrowych, Otwock-Swierk

(72) Dziegielewski Maciej, Hawliczek Krzysztof, Kościński Roman, Laskus Wit, Kuczyński Józef, Rupert Jacek, Kuciak Andrzej, Biernat Grzegorz

(54) Symulator terapeutyczny

(57) W symulatorze każdy z dwóch mechanizmów przesuwu promieniowego ma korpus /3/ w którym osadzone są obrotowo dwie śruby /4/ z nakrętkami przesuwu promieniowego /5/ oraz silnik z reduktorem /6/, a na korpusie /3/ osadzone są przesuwne dwie płyty przewodnicowe sprężone z korpusem /3/ za pomocą korzystnie ukształtowanych prowadnic w ten sposób, że na jednej stronie korpusu osadzona jest płyta przewodnicowa stołu /7/, a na stronie przeciwnej - płyta przewodnicowa ruchoma /8/. Do każdej z płyt /7,8/ przymocowana jest jedna z nakrętek przesuwu promieniowego /5/.

W mechanizmie przesuwu promieniowego lampy rentgenowskiej /A/ płyta przewodnicowa stołu /7/ przymocowana jest do wysięgnika górnego ramienia obrotowego, a do płyty przewodnicowej ruchomej /8/ przymocowany jest kołpak lampy rentgenowskiej wraz z kolimatorem i centratorrem. Natomiast w drugim mechanizmie przesuwu płyta przewodnicowa stała /7/ przymocowana jest do dolnego wysięgnika ramienia obrotowego, a do płyty przewodnicowej ruchomej przymocowany jest wzmacniacz obrazu, przy czym jeden układ sterowania z pulpitu i drugi układ sterowania z kasety są wzajemnie wyłączające się, /2 zastrzeżenie/

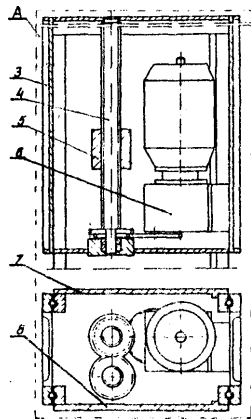

4 (51) A61M U1 (21) 82554 (22) 88 02 01

(75) Mazur Andrzej, Sowiński Krzysztof, Katowice

(54) Inhalator do wdychania w celach leczniczych płynnych leków

(57) Inhalator ma maskę /1/ zbliżoną kształtem do dwóch ściętych stożków /2,3/ połączonych mniejszymi podstawami. Większa podstawa /4/ górnego, ściętego stożka /2/ przylega do ust i nosa użytkownika, a większa podstawa /5/ dolnego ściętego stożka /3/ jest zaopatrzona w złącze /6/ do osadzania maski /1/ bezpośrednio na naczyniu /7/ z lekiem. W pobocznicy dolnego, ściętego stożka /3/ wykonany otwór odpowietrzający /8/. /1 zastrzeżenie/

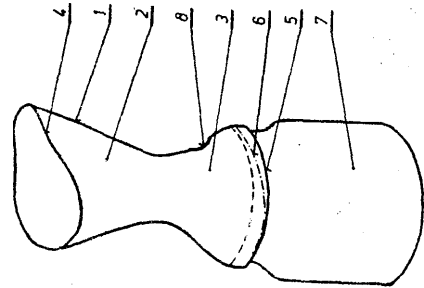

4 (51) A62C U1 (21) 81976 (22) 87.12 11

(71) Przedsiębiorstwo Handlowo-Techniczne Sprzętu Pożarniczego i Ochronnego

"Supon", Opole

(72) Sebastian Janusz, Wodecki Józef

(54) Szafka hydrantowe zawieszana

(57) Szafka hydrantowe charakteryzuje się tym, że poszycie boczne /1/ od strony drzwiczek /3/ ma podwójne zagięcie /2/, a krawędź drzwiczek /3/ ma wyoblenie /4/. Krawędź kosza /5/ zakończona jest sworzniami /6/ wyprofilowanymi pod kątem prostym w płaszczyźnie poziomej, a następnie pionowej, przy czym długość części poziomej i pionowej umożliwi wykonanie obrotu kosza /5/ o 180° po zaopatrzeniu w jarzmie zawiasu /9/. /1 zastrzeżenie/

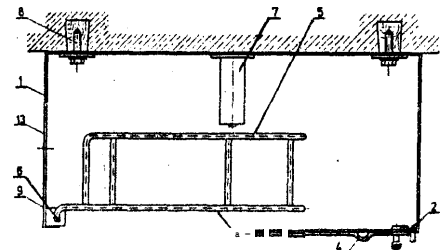

4 (51) A62C U1 (21) 82625 fei 88 02 0

(71) Katowickie Zakłady Wyrobów Metalowych, Katowice

(72) Harasimowicz Kazimierz

(54) Proszkowy agregat gaśniczy

(57) Proszkowy agregat gaśniczy według wzoru charakteryzuje się tym, że zbiornik proszkowy

/1/ jest zakończony szerokim otworem z kołnierzem /3/ zamykanym pokrywą /5/ zaopatrzoną w otwory, w których są umieszczone przewody sprężonego gazu /7/ i wylotowy proszku /8/ przybłkowy zawór bezpieczeństwa, a do zbiornika /1/ jest przyspawana osłona jezdnymi kołami /12/ oraz podpórka /13/ stanowiąca trzeci punkt podparcia dla osłony w pozycji pionowej. Do płaszcza zbiornika /1/ jest przyspawany kabłąkowy dyszel /14/ zaopatrzonego w otwieraną obejmę do mocowania butli /2/ ze sprężonym gazem, ponadto w osłonie /1/ ramion dyszla /14/ i do płaszcza zbiornika /1/ nad kołami jezdnymi /12/ są przymocowane zaczepy /19/ do nawijania elastycznego przewodu. /1 zastrzeżenie?

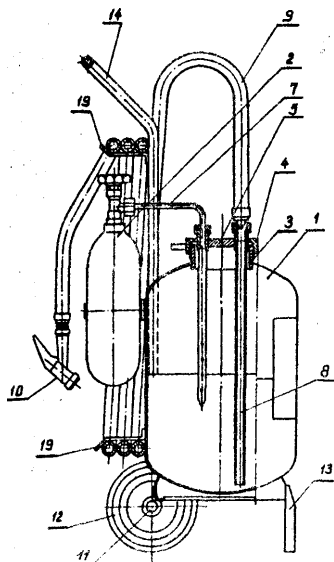

4 (51) A62G U1 (21) 82626 (22) 83 02 08

(71) Katowickie Zakłady Wyrobów Metalowych, Katowice

(72) Zaick Marek, Harasimowicz Kazimierz, Gołda Władysław, Nasierowski Andrzej, Golachowski Wojciech

(54) Gaśnica samochodowa

(57) Gaśnica samochodowa ma zbiornik główny /1/ o zmiennym ciśnieniu w kształcie elipsoidalnym. W zbiorniku głównym /1/ umieszczony jest wymienny nabój zasilający /2/. Iglica

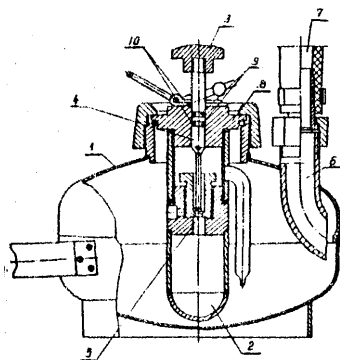

/4/ zamocowana jest w pokrywie /8/ i ma dwa wcięcia /9/ pierścieniowe do obsadzenia pierścieni uszczelniających /10/. /1 zastrzeżenie/

4 (51) A63B U1 (21) 82540 (22) 88 01 29

(75) Mazgaj ski Leszek, Warszawa

(54) Drażek rozporowy

(57) Drażek składa się z dwóch niesymetrycznych odcinków rury, korpusu /1/ i ramienia /2/, które w części środkowej mają osadzone wewnątrz tulejki /3/ z gwintem prawym i lewym, do których wkręcona jest dwuramienna śruba /4/ z kołnierzem /5/, natomiast na zewnętrznych krawędziach drażka osadzone są wymienne stopki /6/ z ukształtowanymi rowkami /r/ odpowiadającymi zarysowi futryny. /3 zastrzeżenia/

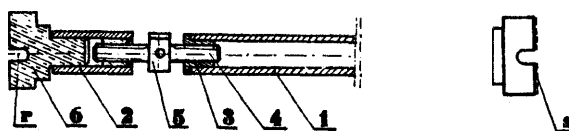

4 (51) A63B U1 (21) 82606 (22) 88 02 05

(71) Zakłady Sprzętu Sportowego i Turystycznego "POLSPORT", Toruń

(72) Pienczewski Gerard, Sołtys Wiesław, Markowski Janusz, Szczygieł Czesław, Oleszczuk Marek

(54) "Hantle z wymiennymi ciężarkami"

(57) Wzór użytkowy rozwiązuje zagadnienie opracowania prostej konstrukcji hantli z wymiennymi ciężarkami, umożliwiającymi szybki montaż żądanej wielkości ich ciężarów.

Hantle składające się z uchwytu stanowiącego metalowy trzpień z ukształtowaną rękojeścią z tworzywa sztucznego oraz rzplącznie zamocowanych na jego końcach ciężarków osłoniętych obudowami z tworzywa sztucznego charakteryzują się tym, że każdy z ciężarków /4/ zestawiony jest z określonych wagowo segmentów /6/ zawierających co najmniej dwa wycięte z blachy i zgrzane ze sobą krążki /7/.

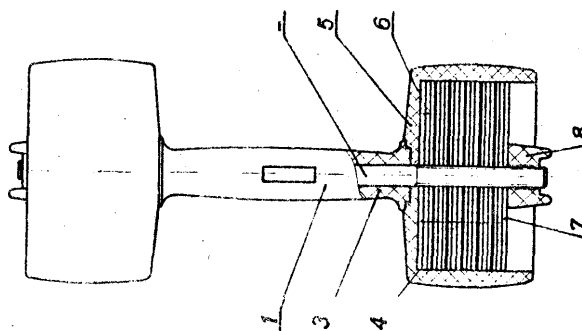

Obudowy /5/ i umieszczone w nich segmenty /6/ osadzone są na końcach uchwyty /1/ oraz połączone ze sobą za pomocą nakrętek motylkowych /8/.

4 (51) A63G U1 (21) 82580 (22) 88 02 03

(71) Spółdzielnia Inwalidów "Częstochowianka", Częstochowa
(72) Juszczyk Kazimierz, Ataniel Andrzej

(54) Pokrowiec na narty

(57) Pokrowiec stanowi pojemnik /1/, mający w rzucie bocznym kształt dwóch nart złożonych powierzchniami ślizgowymi do siebie, wyposażony we wstawki /2/ na wiązania, wstawkę /5/ na czuby nart, zamek błyskawiczny /3/ i uchwyty /4/.

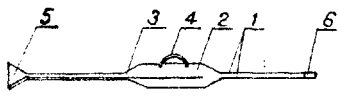

Fig. 1

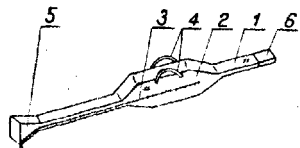

Fig. 2

4 (51) A63G U1 (21) 82605 (22) 88 02 05

(71) Zakłady Sprzętu Sportowego i Turystycznego "POLSPORT", Toruń
(72) Zawadzki Władysław, Kondracki Stanisław, Sołtys Wiesław i Pienczewski Gerard

(54) Klamra do mocowania buta w więźbach narciarskich

(57) Klamra odznacza się tym, że zaczep /1/ ma z jednej strony występy /3/ z półokrągłymi wybraniami /4/, a z drugiej występy /5/ zaopatrzone w stożkowe gniazda /6/, natomiast zatrzask /2/ ma z jednej strony podłużne występy /7/ zakończone zaokrągleniami /8/, a z drugiej stożkowe występy /9/ przy czym zaczep /1/ i zatrzask /2/ ukształtowane są w postaci wycinka pierścienia i sprzężone są ze sobą obrotowo przez osadzenie podłużnych występow /7/ ich zaokrągleniami /8/ w półokrągłych wybraniach /4/.

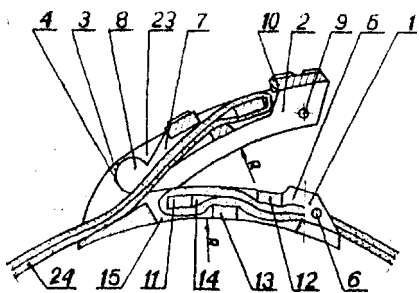

4 (51) A63C U1 (21) 82607 (22) 88.02 05

(71) Zakłady Sprzętu Sportowego i Turystycznego "POLSPORT", Toruń
(72) Pienczewski Gerard, Sołtys Wiesław, Roslan Edward, Jaworski Roman

(54) Łyżwy saneczkowe wielopłozowe

(57) Wzór użytkowy rozwiązuje zagadnienie opracowania łyżew saneczkowych wielopłozowych, przeznaczonych dla dzieci, o nieprzewalających się stopkach i dużej trwałości osady.

Łyżwy odznaczają się tym, że stopka przednia i stopka tylna stanowią jednolitą całość wykonaną z tworzywa sztucznego, przy czym płozy /4/, /5/ i /11/, /12/ wyposażone są w stalowe ostrza połączone z nimi nierozłączanie. Podstawa stopki przedniej zaopatrzona jest w otwór /6/ oraz umieszczone na jej dolnej powierzchni wypięty prowadzący /7/ i prowadnice /8/, pomiędzy którymi usytuowane są poprzeczne ząbki /9/. Podstawa stopki tylnej z jednej strony zaopatrzona jest w półokrągły wypięty, a z drugiej w stanowiącą z nią jednolitą całość listwę regulacyjną /14/ mającą otwór /15/ w kształcie litery "L" oraz na jej górnej powierzchni poprzeczne ząbki /12/.

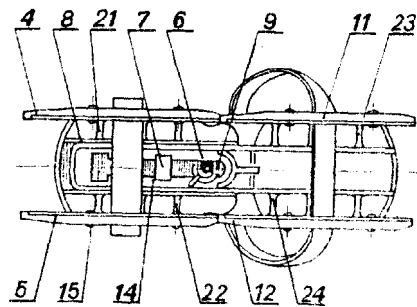

4 (51) A63C U1 (21) 82609 (22) 88 02 05

(71) Zakłady Sprzętu Sportowego i Turystycznego "POLSPORT", Toruń
(72) Zawadzki Władysław, Kondracki Stanisław, Sołtys Wiesław, Pienczewski Gerard

(54) Więzby butów do nart dziecięcych

(57) Przedmiotem wzoru użytkowego są więzby butów do nart dziecięcych, zabezpieczające, przed urazami stawy skokowe.

Więzby według wzoru składają się z osłony stawu skokowego w kształcie litery "L" zaopatrzonej w prostokątne otwory /3/, /4/ i /5/, a od spodu we wgłębienie /9/, połączonej przesuwnie podstawą ze stopką przednią mającą wgłębienie osadcze oraz z jednej strony wysuwnicę /12/ i prostokątne otwory /13/, a' drugiej listwę prowadzącą /14/.

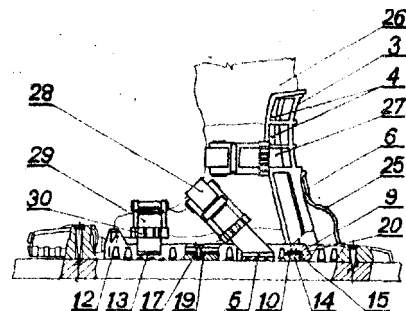

(51) A63H U1 (21) 82348 (22) 88 01 12
 Kłosiński Jan, Olsztyn

Zabawka w postaci koła popychanego
na tarczka

(57) Zabawkę stanowi koło składające się z
 części ścinek łuku /1/ połączonych ze sobą kołkami
/2/ /2 zastrzeżenia/
 i /2/.

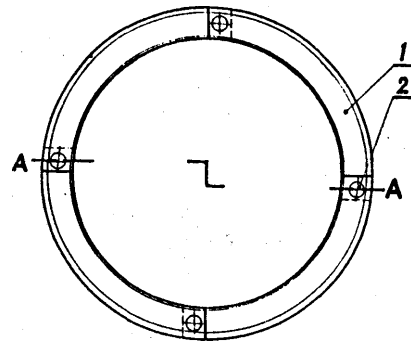

DZIAŁ B

RÓŻNE PROCESY PRZEMYSŁOWE; TRANSPORT

4(51) B01D U1 (21) 82511 (22) 88 01 27

(71) Śląska Dyrekcja Okręgowa Kolei Państwowych, Katowice
 (72) Midor Stanisław, Biel Stanisław, Kubica Tomasz

Filtr siatkowo-bezwładnościowy

(57) Filtr siatkowo-bezwładnościowy składa się z dwóch ramek filtracyjnych /1 i 2/, umieszczonych w kanale dolotowym układu wentylacyjnego silników trakcyjnych. Ramka górna /2/ przytwierdzona jest pionowo do górnej ściany /7/ kanału dolotowego /4/, natomiast dolna ramka /1/ przymocowana jest ukośnie do dolnej ściany /8/ kanału dolotowego /4/. Ramki /1 i 2/ rozmieszczone są w kanale dolotowym /4/ tak, że pola powierzchni wolnej /9/ pomiędzy górną ramką /2/ i dolną ścianą /8/ oraz pomiędzy ramkami /1 i 2/ są sobie równe i nie mniejsze niż pole powierzchni wlotu do wentylatora /3/.

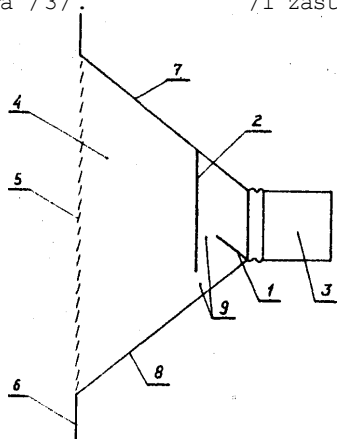

4 (51) B05U U1 (21) 82072 (22) 87 12 17

(71) Przedzalnia Czesankowa im. M. Koszutskiej "ELANEX", Częstochowa
 (72) Różański Waldemar, Mikiewicz Mieczysław, Zemła Eugeniusz, Gawroński Edmund

(54) Urządzenie blokujące zamek pokrywy
 aparatu farbiarskiego

(57) Urządzenie ma postać cylindra /1/ z osadzoną w nim drążkiem /2/ tłokowym zakończonym tłokiem /4/. Tłok /4/ ma postać mieszki z umieszczoną wewnątrz rozetą podkład-

ka sprężysta /5/ i jest usztywniony z obu stron podkładkami płaskimi /6/.

/1 zastrzeżenie/

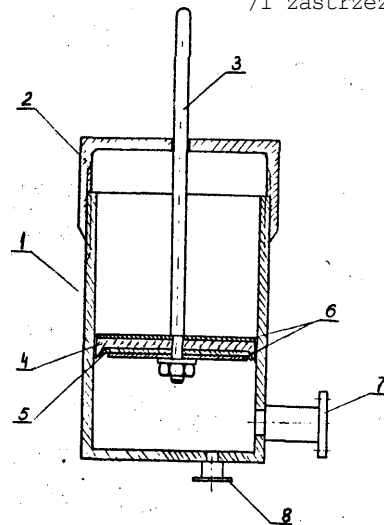

4 (51) B05C U1 (21) 82515 (22) 88 01 27

(71) Kombinat Przemysłu Narzędziowego "VIS", Zakłady Artykułów Ściernych, Bielsko-Biała
 (72) Kochel Stanisław, Konior Wiktor, Rusin Józef, Gaj Bolesław, Szczotka Jan, Ślosarczyk Irena, Jurczyk Eugeniusz, Łoś Zygmunt

(54) Zespół powlekania tkaniny środkiem usztywniającym bądź impregnującym

(57) Zespół składający się z toki odwijającej, powlekarci, suszarki, kalandra oraz toki nawijającej, ma tokę odwijającą /1/ umieszczoną w konstrukcyjnej wnęce /3/ pod powlekarcią /2/.

/1 zastrzeżenie/

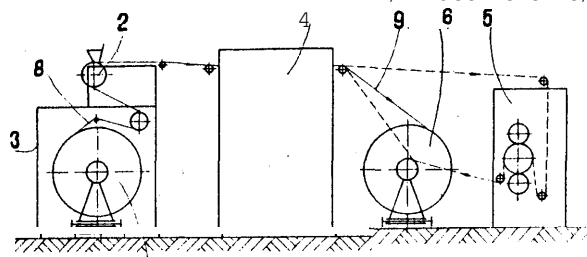

4(51) B08B U1(21) 82492 (22) 88 01 15

- (71) Centrum Techniki Wytwarzania Przemysłu Okrętowego "PROMOR"
Przedsiębiorstwo Projektowo-Technologiczne, Gdańsk
(72) Kaczmarek Bogdan, Kędzia Eugeniusz,
Ekiert Stanisław

(54) Stanowiskowy odciąg wentylacyjny

(57) Odciąg składa się z rur /3/ spiro połączonych ciernymi przegubami /2 i 5/ oraz elastycznymi węzłami /4/. Odciąg ma układ odciążający, składający się ze spiralnych sprężyn /15/ zamocowanych do wsporników /16/. Do ciernego przegubu /5/ zamocowana jest ssawka /6/ zaopatrzona w uchwyt /7/.
/2 zastrzeżenie/

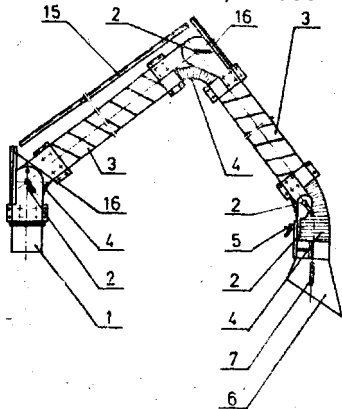

4(51) B08B U1(21) 82569 (22) 88 02 02

- (71) Główny Instytut Górniczy, Katowice
(72) Walczyński Jan, Chodyński Andrzej,
Rozmarynowicz Marta

(54) Małogabarytowy wentylator promieniowy

(57) Wentylator charakteryzuje się tym, że łopatkki /10/ mają kształt wycinka koła, którego promień /R/ jest równy średnicy /D/ okręgu utworzonego na wlocie do wieńca łopatkowego.
/1 zastrzeżenie/

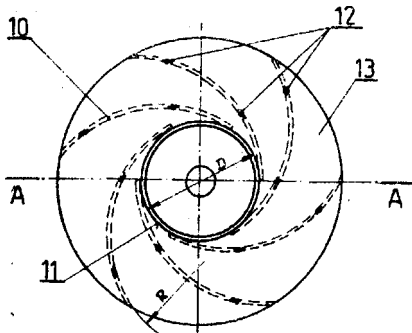

4(51) B21C U1(21) 82231 (22) 87 12 28

- (71) Biuro Projektów i Kompletacji Dostaw Maszyn i Urządzeń Hutniczych "Hutmasz-projekt-Hapeko", Katowice
(72) Bera Marian, Koziorowski Andrzej,
Besztak Bronisław

(54) Zespół uruchamiający napęd zwłaszcza do wyciągarki

(57) Zespół uruchamiający napęd zwłaszcza do wyciągarki pretów wyciskanych z pras składa się z zapadki dwuramiennej z zamoco-

wanym na niej wysięgnikiem /3/ z obciążnikami /10/. Zapadka osadzona jest przegubowo na wałku /4/, który połączony jest z konstrukcją wsporcza /5/.

Do konstrukcji /5/ przymocowany jest przegubowo cylinder /6/, którego tłoczyśko /7/ połączone jest ze sworzniem /8/. Sworzeń /8/ umieszczony jest w wycięciu prowadnicy /9/ i służy do przesuwania ramienia górnego /2/ zapadki z położenia dolnego do położenia górnego. Zapadka sprzężona jest z układem czujników, które przesyłają sygnały elektryczne do układu sterowania napędem wyciągarki przy zmianie położenia zapadki. /1 zastrzeżenie/

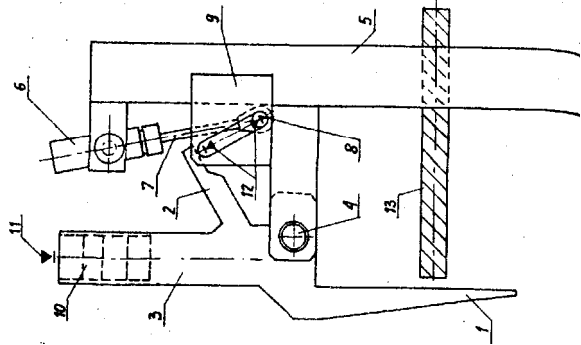

4(51) B21D U1(21) 81966 (22) 87 12 10

- (71) Odlewnia Żeliwa i Emaliernia "Kamienna"
Skarżysko-Kamienna
(72) Marczak Janusz, Józwiak Mirosław,
Baiński Sławomir

(54) Urządzenie do zwijania blach i gięcia

(57) Urządzenie złożone jest z walców /1,2/ zestawionych w układzie trójkąta równoramiennego. Na powierzchni walców /1,2/ wykonane są rowki, w kształcie półokręgów o różnych średnicach.
/1 zastrzeżenie/

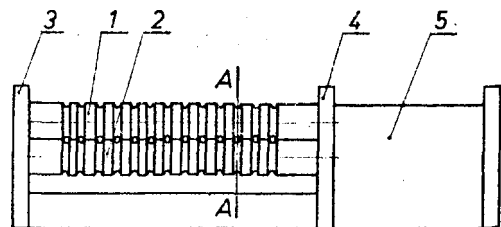

4(51) B22C U1(21) 82547 (22) 88 02

- (71) Przedsiębiorstwo Projektowania i Wyposażania Odlewni "PRODLEW", Warszawa
(72) Piekutowski Jerzy, Klimiuk Józef,
Wojciechowski Jerzy, Skowronek Jerzy,
Gumiński Bogdan

(54) Chłodziarka masy formierskiej

(57) Chłodziarka składa się z otwartej od góry rynny aeracyjno-wibracyjnej /1/, wewnątrz której zamocowane jest elastycznie dno z blachy perforowanej /4/. Wibrację nadają rynnie /1/, przymocowane do niej

... rny /9/. Od góry rynna /1/ połączona
 w szczelną, za pomocą elastycznych far-
 m /20/ z komorą odciągową /16/, do
 odprowadzania na zewnątrz zapyłonego powie-
 trza. Rynna /1/ osadzona jest w konstrukcji
 amortyzacyjnej /15/ za pośrednictwem amortyzato-
 rów elastycznych /14/. /1 zastrzeżenie/

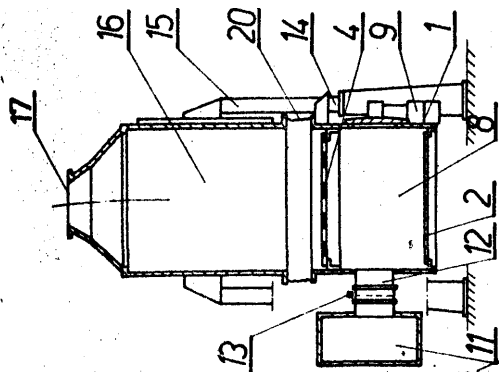

4 (51) B23B U1 (21) 82493 (22) 88 01 25

Instytut Ośrodek Badawczo-Rozwojowy Urządzeń
 Mechanicznych, Gliwice
 (72) Kucharz Jan

(54) Mechanizm przesuwu konika tokarki

(57) Mechanizm stanowi wspornik /2/ przymoco-
 wany do korpusu konika /1/. We wsporniku
 wykonany jest otwór, w którym osadzony jest
 obrotowo wałek /4/. Z jednej strony wałek na
 części /5/ swej długości jest uźębiony i jest
 nasąbiony z zębata /3/ mechanizmu posuwu
 futportu tokarki, a z drugiej strony jest wy-
 posażony w korbę /6/. /1 zastrzeżenie/

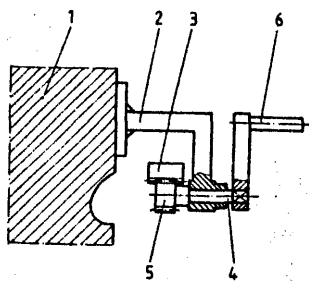

4 (51) B230 U1 (21) 82601 (22) 88 02 05

FABRYKA Obrabiarek "Mechanicy", Pruszków
 (72) Wójtowicz Stanisław

Osiłona przestrzeni roboczej

Osłona przestrzeni roboczej stołów freza-
 rnych solowych pionowych, poziomych oraz
 ch, składa się ze stałej osłony tylnej
 /1/ zaopatrzonej w podłużną listwę /2/, po
 której przesuwają się wzdłużnie osłony szuflad-
 kowe /3/, osadzone w poprzecznych prowadni-
 cach /4/ usytuowanych na przednich osłonach
 /5/. Które wyposażone są w drzwiczki /6/.
 /1 zastrzeżenie/

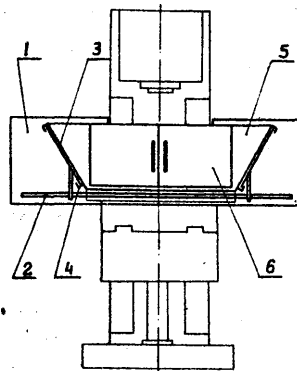

4 (51) B23F U1 (21) 82272 (22) 87 12 31

Politechnika Łódzka, Łódź
 Korzeniewski Hieronim, Wójcik Ryszard

(54) Frez modułowy ślimakowy

(57) Frez modułowy ślimakowy przeznaczony
 szczególnie do obróbki ślimacznicy ma na swym
 korpusie /1/ nacięte uźębienie ślimakowe
 o skoku odpowiadającym skokowi ślimaka współ-
 pracującego ze ślimacznicy wykonaną tym fre-
 zem. Nadto w korpusie /1/ freza są gniazda,
 w których są osadzone walcowe czopy ostrzy
 skrawających /2/, których obrys zewnętrzny
 części skrawających jest nieco większy niż
 obrys przekroju uźębienia ślimakowego Kor-
 pusy /1/. Zarys ostrzy /2/ na jednym końcu
 freza ściśle odpowiada zarysowi i wymiarom
 ślimaka współpracującego" ze ślimacznicy wyko-
 naną tym frezem. /1 zastrzeżenie/

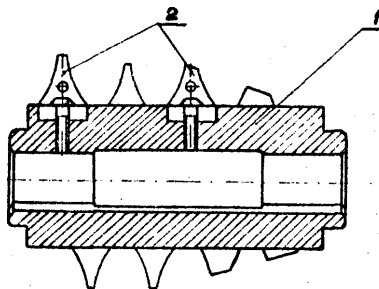

4 (51) B23G U1 (21) 82245 (22) 87 12 30

(71) Politechnika Świętokrzyska, Kielce
 (72) Głasek Wiesław, Lebek Henryk

(54) Oprawka do narzynek

(57) Oprawka ma gniazdo, w którym umieszczony
 jest szereg pierścieniowych wkładek /2/ z
 wewnętrznym kołnierzem o wymiarach średnic
 i głębokości odpowiadających średnicom ze-
 wnętrznym i wysokości narzynek. Narzynka
 mocowana jest wkrętami /3/ usytuowanymi skoś-
 nie do powierzchni czołowej oprawki /1/.
 /1 zastrzeżenie/

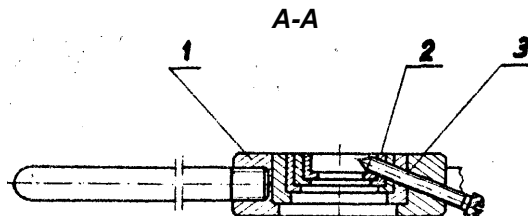

4 (51) B23K U1 (21) 81856 ' (22) 87 12 04

- (71) Spółdzielnia Usług Rolniczych,
Baboszewo
(72) Zdunowski Bogumił, Rutkowski Dariusz,
(54) Szablon do spawania detali maszynowych
w kształcie małych dwuteowników

(57) Szablon składa się z prostokątnej płyty /2/ i połączonych z nią trwale, na czterech rogach, prostopadłościaków /3,4,5 i 6/ oraz prostopadłościaków /7 i 8/ zakończonych ściętymi stożkami /9 i 10/ na osi środkowej A-B płyty /2/. /3 zastrzeżenia/

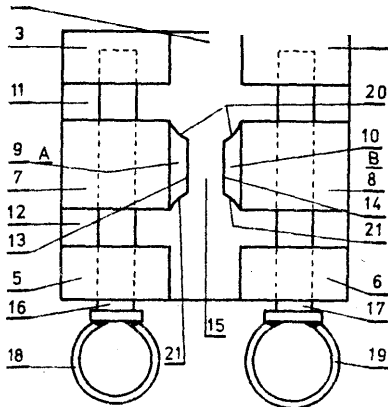

4 (51) B23K U1 (21) 82500 (22) 88 01 27

- (71) Stocznia Gdańska im. Lenina, Gdańsk
(72) Samson Jan, Walkowiak Jan
(54) Stół spawalniczy

(57) Stół spawalniczy zawierający zasobniki elektrod, charakteryzuje się tym, że posiada płytę /1/ ażurową wraz z zszypem /4/ żużła usytuowaną na podkładkach /9/ izolujących, przy czym do zszypu /4/ żużła zamocowany jest wieszak /7/ uchwytu z elektrodą. Na płycie /1/ ażurowej usytuowany jest ruchomy przyrząd /5/ do mocowania elementów spawanych w różnych pozycjach oraz przyrząd /6/ do montażu elementów spawanych. Do ściany stanowiska spawalniczego zamocowany jest pojemnik /2/ ogarów elektrod. /1 zastrzeżenie/

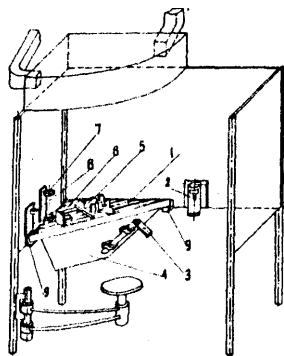

4 (51) B25B U1 (21) 82256 (22) 87 T2 30

- (71) Gwarectwo Mechanizacji Górnictwa
"POLMAG", Fabryka Zmechanizowanych
Obudów Ścianowych, "PAZOS", Tarnowskie
Góry
(72) Lizak Tadeusz, Stefański Jerzy

4 (51) Ściągacz zwiaszcza do demontażu

(57) Ściągacz ma siłownik /1/, którego tłoczysko /2/ jest zakończone uchwytem /3/ obejmującym ucho /4/ z gwintowaną końcówką /6/. Siłownik jest umieszczony w rurze osłonowej /9/ zakończonej kołnierzem /10/ i połączony z nią rozłącznie sworzniem /14/ przechodzącym przez ucho /13/ i jedną z par otworów /15/. Ściągacz, zwiaszcza do demontażu sworzni, może znaleźć zastosowanie np. w zakładach remontujących zmechanizowane obudowy górnicze /3 zastrzeżenia/

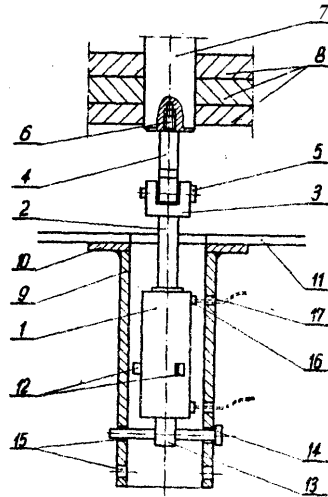

4 (51) B25B U1 (21) 82591 (22) 83 02 04

- (71) Spółdzielnia Inwalidów Niewidomych
"RENOMA", Częstochowa
(72) Kupis Eugeniusz, Duda Zdzisław
(54) Przyrząd do łączenia przysiędy z szyną karnisza

(57) Przyrząd ma matrycę /1/ w kształcie trapezu o profilu otwartym, stempel /2/ w kształcie trapezu, nóż odcinający /3/, przeginak /4/ i kowadełko /5/. /1 zastrzeżenie/

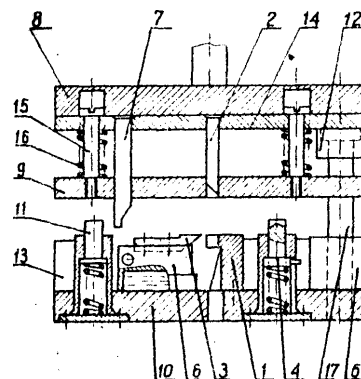

4 (51) B25B U1 (21) 02613 fea) 88 02 09

- (71) Mazowiecki Okręgowy Zakład Gazownictwa,
Warszawa
(72) Michalczyk Jerzy
(54) Przyrząd do wymiany uszczeltek w połączeniach kołnierzowych

(57) Przyrząd zawiera klinowe szczęki /1/ i /2/ z wycięciami /3/, znajdującymi się na

powierzchni bocznej o kształcie kanałów zaokrąglonych. Klinowe szczęki /1/ i /2/ osadzone są w obejmie /4/ zawierającej śrubę ścisnąjącą /5/. /1 zastrzeżenie/

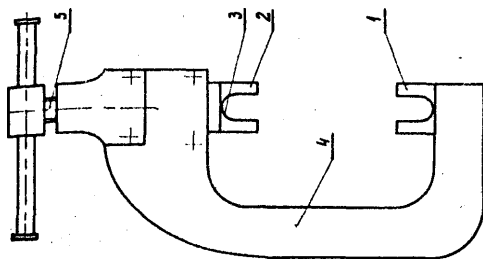

4 (51) B25B U1 fe 82668 (22) 88 02 08
B26B

(71) Zachodni Okręg Energetyczny Zakład Energetyczny Wałbrzych, Wałbrzych
foj Mnich Władysław

(54) Przyrząd do przecinania kabli

(57) Przyrząd ma na podstawie /14/ osadzona ścianę tylną /9/, ścianę przednią /12/ i podnośnik hydrauliczny /13/. Ściana przednia /12/ i ściana tylna /9/ połączone są płytą górną /5/. Nóż dolny /10/ osadzony jest na podnośniku hydraulicznym /13/ nasadka /11/ suwliwie w prowadnicach ściany przedniej /12/ i ściany tylnej /9/, a nóż górny /7/ osadzony jest suwliwie w prowadnicach ściany tylnej /9/ i ściany przedniej /12/. /1 zastrzeżenie/

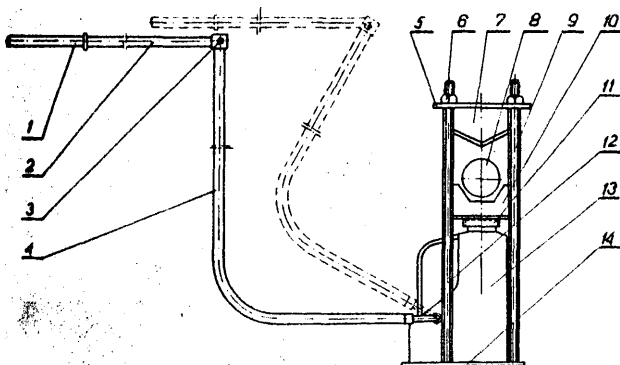

4 (51) E27G U1 (21) 82537 (22) 88 01 29

(71) Jaworznicko-Mikołowski Gwarectwo Węglowe Jaworznicko-Mikołowski
Zakład Remontowo-Budowlany Przemysłu Węglowego, Tychy

(72) Gawron Piotr

(54) Struga ręczny

(57) Struga ma podstawę wykonaną z blachy nierdzewnej, a ostrze /4/ noża /2/ osadzone jest na łucie mosiężnym /5/ w wyfrezowanym wgłębieniu noża /2/, mającym kształt odwróconej litery "L". /2 zastrzeżenia/

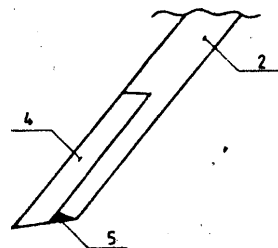

4 (51) B30B U1 (21) 81779 (22) 87 11 25
B27G

(71) Sopotckie Fabryki Przemysłu Maszynowego "SOMA", Gdańsk

(72) Zieliński Marek

(54) Prasy do okleinowania z przenośnikiem taśmowym

(57) Prasy charakteryzują się tym, że przed wejściem taśmy na stoół /1/ zainstalowane są szczotki zgarniające /2/ oraz ssawka podciśnieniowa /3/. /1 zastrzeżenie/

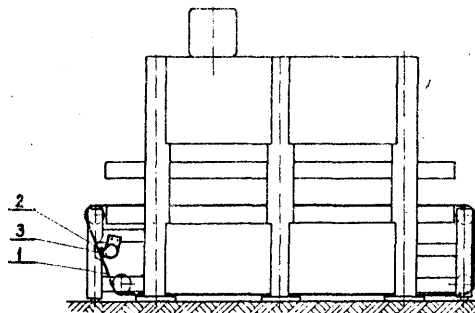

4 (51) B26P U1 (21) 82277 (22) 87 12 30

(71) Gwarectwo Mechanizacji Górnictwa "POLMAG", Sosnowieckie Odlewnie Staliwa "SOSTAL", Sosnowiec

(72) Kołodziejki Witold, Pszczel Tadeusz

(54) Wykrojnik

(57) Wykrojnik składa się z części wykrawającej /1/ zakończonej ostrzem, wewnątrz której umieszczony jest wypychacz /2/ i sprężyna wypychająca /3/, ponadto wypychacz /2/ posiada dwa bolce prowadzące /4/, które pozwalają na poruszanie się wypychacza /2/ ruchem posuwisto-zwrotnym. Wykrojnik zakończony jest chwyttem walcowym /5/ służącym do mocowania w wier-tarce.

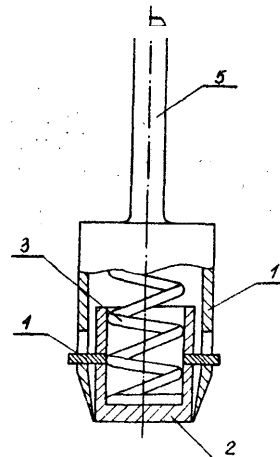

Wykrojnik służy do wykrawania otworów w gumie i materiałach pochodnych przy użyciu wiertarki elektrycznej'. /2 zastrzeżenia/

4 (51) B27B U1 (21) 83177 (22) 88 03 24

(71) Zabrzańskie Gwarectwo Węglowe
Kopalnia Węgla Kamiennego "Sośnica",
Gliwice

(72) Cebula Henryk, Cebula Jan

(54) Mechaniczna piła ręczna

(57) Mechaniczna piła ręczna, według wzoru, ma do znanego elektrycznego silnika IM wiertarki górniczej poprzez; specjalną przystawkę /2/ zamocowaną prowadnicę /7/ wyposażoną na obwodzie w złobikowy łańcuch /8/.
/3 zastrzeżenia/

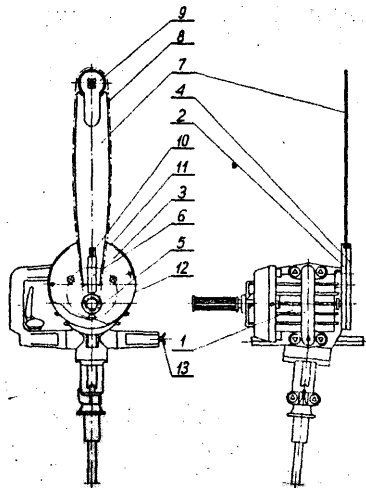

Fig 1

Fig 2

4 (51) B28B U1 (21) 81350 (22) 87 10 09

(71) Przedsiębiorstwo Budownictwa Mieszkaniowego Przemysłu Węglowego "PADOM",
Żory

(72) Węglorz Czesław

(54) Forma do wytwarzania elementów fotonowych, zwłaszcza płyt drogowych

(57) Forma składa się z boków /1/ połączonych między sobą rozłącznie za pomocą złącz /2/. Bok /1/ ma budowę skrzynkową, którego wewnętrzna ścianka /3/ jest na końcach wyprofilowana po łuku. Wewnętrzne ścianki /3/ boków /1/ tworzą wierzchołki trójkąta zakreślone jednakowym promieniem /R/. Zewnętrzne ścianki /4/ boków /1/ tworzą trójkąt ze ściętymi wierzchołkami przy podstawie. /3 zastrzeżenia/

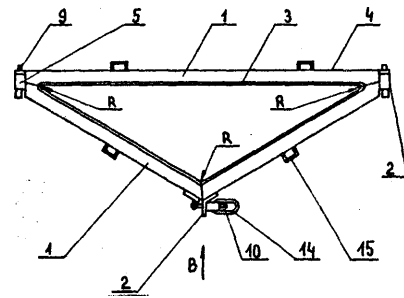

4 (51) B43L U1 (21) 82528 (22) 88 01 28

(75) Jakubiec Stanisław, Chełm

(54) Strugaczka uniwersalna

(57) Strugaczka wykonana jest z dwóch jednokowych kształtek, połączonych ze sobą nitami /11, 12, 13, 14, 15/, których rozmieszczenie umożliwia różne położenia ostrza /4/ do operacji strugania i czyszczenia oraz cięcia.
/1 zastrzeżenia/

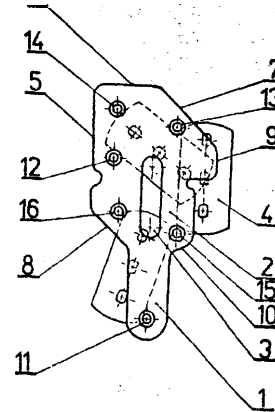

4 (51) B60B U1 (21) 81938 (22) 87 12 10

(71) Ośrodek Badawczo-Rozwojowy Samochod Osobowych, Warszawa

(72) Skwarski Michał

(54) Wzmocnione koło pojazdu mechanicznego

(57) Przedmiotem wzoru jest wzmocnione koło pojazdu mechanicznego przeznaczone zwłaszcza

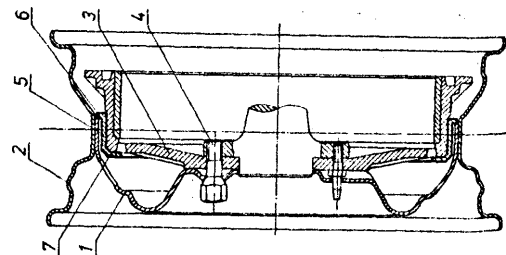

.. gtosowania w samochodach dostawczych typu pick-up:

Koło składające się z tarczy /1/ i obręczy /2/ mocowane jest do bębna hamulcowego /3/ krawędziami /4/. Na bębnie /3/ osadzony jest pierścień oporowy /5/. Krawędź /6/ pierścienia /5/ oparta jest o obrzeże tarczy /1/, w miejscu połączenia z obręczą /2/. Krawędź /7/ pierścienia /5/ oparta jest o pionową płaszczyznę bębna /3/. /1 zastrzeżenie/

4 (51) B60B U1 (21) 83135 (22) 88 03 22

(75) powroźnik Marek, Częstochowa

(54) Nasadka na szprychy rowerowe

(57) Nasadka na szprychy rowerowe po nałożeniu na szprychę swobodnie przesuwa się po niej w czasie jazdy wywołując efekty wizualne i akustyczne. Nasadkę według wzoru użytkowego stanowią dwa ścięte stożki /1/ oparte podstawami na szerszym od tych podstaw płaskim walcu /2/, a wzdłuż osi podłużnej całej konstrukcji wykonany jest otwór /4/, który przechodzi następnie na zewnątrz w wąską szczelinę umożliwiającą wciśnięcie nasadki na szprychę rowerową. /1 zastrzeżenie/

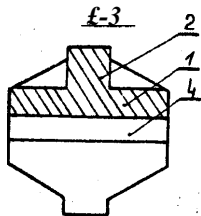

4 (51) B60K U1 (21) 82254 (22) 87 12 30

Akademia Rolnicza, Kraków.
Gniady Tomasz

(54) Dźwigniowy mechanizm zmiany biegów

(57) Mechanizm ma jednostronnie zawiasowo łączoną opaskę mocującą /9/ oraz jednostronnie zawiasowo łączony pierścień sterujący /11/, który opiera się na całym obwodzie o kołnierze opaski mocującej /9/ oraz ma obrotowo redukcyjną dźwignię sterującą /2/ powodującą skrócenie kąta przesunięcia oraz dźwignię dwuramienną katową /14/ przesuwającą linkę przedniej przekładni dwubiegowej. /1 zastrzeżenie/

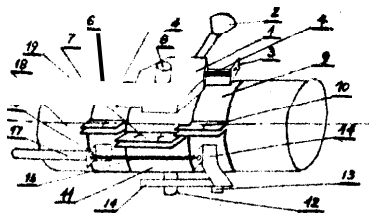

4 (51) B60Q U1 (21) 82105 (22) 87 12 21

(71) Fabryka Wyrobów z Proszków Spiekanych,
Łomianki
(72) Kociel Wojciech

(54) Wtyczka płytkowa do wyłącznika światła cofania

(57) Wtyczka płytkowa do wyłączników światła cofania ma dwa ramiona /1/ i /2/ zagięte pod kątem 70° - 90°, przy czym na ramieniu /1/ umieszczony jest nit 3tykowy /3/, a ramię /2/ do połączenia z masą pojazdu wygięte jest po przeciwnej stronie zagięcia /1/. Część płaska /4/ służy do połączenia elektrycznego wtyku. /1 zastrzeżenie/

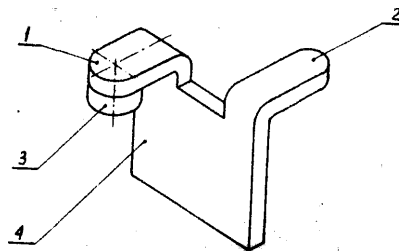

4 (51) B61B U1 fej) 82331 fe) 88 01 09

(71) Śląskie Przedsiębiorstwo Konstrukcji
Stalowych i Urządzeń Przemysłowych
"Mostostal", Zabrze
(72) Linke Zbigniew

(54) Mechanizm blokujący ruch wsteczny wyciągu narciarskiego

(57) Mechanizm blokujący ma napędowy wał /1/ z obrotową tarczą /2/. Obrotowa tarcza /2/ ma prowadzące otwory /3/, w których U3ytuowane są blokujące masy /4/ przytrzymywane sprężynami /5/. W stałej tarczy /6/ wykonane są wgłębienia /7/ dla blokujących mas /4/. /1 zastrzeżenie/

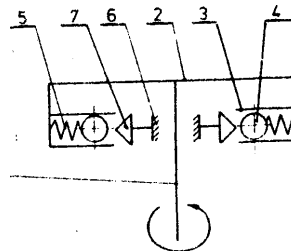

4 (51) B61C U1 (21) 82509 fc? 88 01. 27

(71) Gwarectwo Mechanizacji Górnictwa
"POLMAG", Centrum Mechanizacji Górnictwa
"KOMAG", Gliwice
Miemczok Jerzy, Trzoska Leon, Pieczora
Edward, Suffner Hubert, Nasiek
Mieczysław, Pisarek Roman, Kudzelka
Tadeusz, Szloch Alina

(54) Dołowa lokomotywa pneumatyczna

(57) Dołowa lokomotywa pneumatyczna ma baterię trzech zbiorników /3/ ciśnieniowych, rozlokowanych w trójkącie, z których jeden znajduje się w dole skrajni szkieletu /2/ lokomotywy /1/, a dwa pozostałe ponad nim.

Ponadto w obrębie szkieletu /2/, lokomotywy znajduje się zbiornik /4/ niskiego ciśnienia oraz dwa zawory /6/ do napełniania zbiorników /3/ sprężonym powietrzem, usytuowane po obu stronach dolnego zbiornika /3/.
/1 zastrzeżenie/

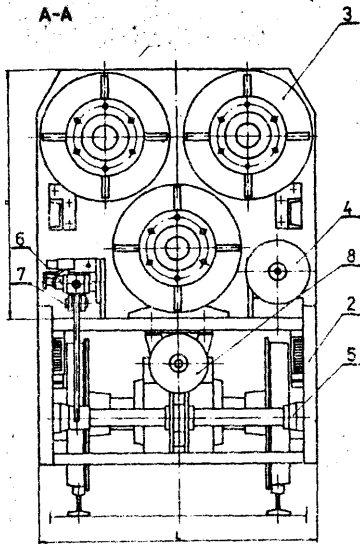

się ze sworznia /12/ o kształcie litery 'L', umocowanego krótszym ramieniem w rozłącznym zaczepie /13/ wspornika /14/, oraz podwójnych tulei /15/ osadzonych na jego dłuższym ramieniu. Do zmiany położenia wózka w osi platformy służy ręczne urządzenie dźwigniowe /16/, złożone z przekładni zębatej /17/ i stalowej liny /18/, usytuowane w tylnej części platformy /3/.
/2 zastrzeżenia/

4 (51) B62J U1 (21) 82093 (22) 87 12 18

(75) Paździor Marian, Poznań

(54) Piasta rowerowa tylna, zwłaszcza do rowerów wyścigowych

(57) Piasta rowerowa tylna, zwłaszcza do rowerów wyścigowych składa się z jednolitego korpusu piasty /1/ w postaci tulei z obustronnie rozmieszczonymi na jej końcach występami kołnierzowymi /2/, która mają pośrodku na swych czołach zagłębienia /3/. Na jednym z występów kołnierzowych /2/ wykonane jest walcowe odsadzenie /M/ z gwintem /5/ na jego powierzchni. Wewnątrz korpusu piasty /1/ usytuowana jest oś /6/ w postaci nagwintowanej na końcach tulejki, przy czym oś /6/ osadzona jest obustronnie w zagłębieniach /3/ na łożyskach tocznych /7/. /1 zastrzeżenie/

4 (51) B62D U1 (21) 82564 (22) 87 02 02

'bif

Okręgowy Zarząd Lasów Państwowych,
Toruń

(72) Pietrowiak Zbigniew, Czernski Jan

(54) Przyczepa samochodowa do transportu drewna papierowego

(57) Przyczepa charakteryzuje się tym, że na platformie przyczepy jest usytuowany jezdny wózek wraz z kłonicami, przesuwany wzdłuż osi platformy po torze /6/ i zabezpieczony w tylnym położeniu osi przyczepy za pomocą dwóch par blokad /A, B/. Pierwsza para blokad /A/ składa się z dwóch występów zabezpieczających /10/ umocowanych do dwóch wsporników /11/ w tylnej części platformy na wysokości ramy wózka. Druga para blokad /B/ jest usytuowana w połowie przeciwnych, dłuższych boków platformy, a każda z tych blokad składa

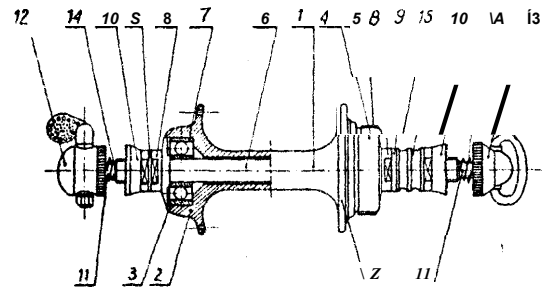

B62J U1 C21) 825S4 (22) 88 02 03

Zakłady Rowerowe "Romet", Bydgoszcz
Mackiewicz Henryk, Ruciński Andrzej,
Jasiński Ireneusz, Lewandowski Jerzy

(54) Rower terenowy

(57) W rowerze boczne rury widelca przedniego /2/ przyspawane są do długich boków trapezowych zakończeń płaskich końcówek /5/, zaopatrzonych w półki do oparcia końców bocznych rur i w fasolkowe wycięcie do mocowania przedniego koła, a u góry te boczne rury przyspawane są czołowo po bokach okrągłego czionu /8/. Rura kierownicy /11/ ma odgięte w bok, w znanym sposób, końce chwytowe /12/, poniżej, których przyspawana jest rurowa rozpórka /13/.
/4 zastrzeżenia/

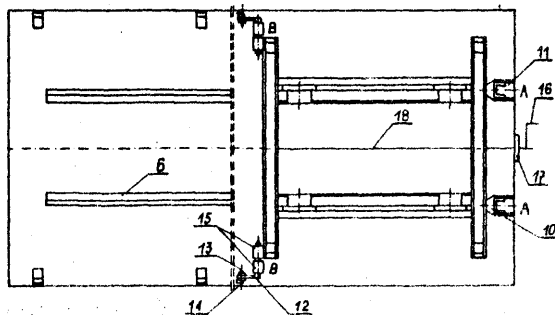

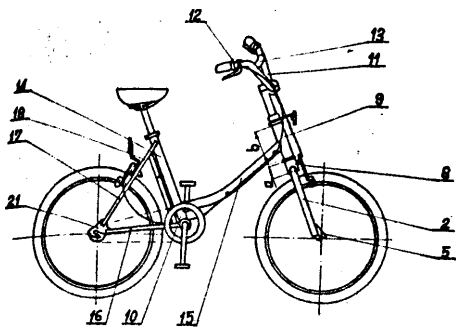

(51) B62J U1 (21) 82585 (22) 88 02 03

(71) Zakłady Rowerowe "Romet", Bydgoszcz
(72) Jasiński Ireneusz, Duszyński Edgar

fca Hamulec ze szczekami zaciskanymi
v? / na obręczy koła roweru

ki) Hamulec ma szczekę lewą /1/ i szczekę
prawa /2/ z ramionami o przekroju poprzecz-
nym /8/, kształcie litery "v" z szeroko
rozwartymi ramionami. Ponadto każda ze szczek
/1/ i /2/ ma odpowiednio ukształtowany i wy-
gięty, integralny zaczep /9/, na którym opie-
ra się ślizga ramie sprężyny rozpierającej
/7/. /Z zastrzeżenia/

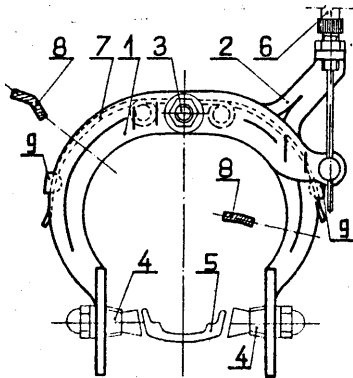

4 (51) B63B U1 (21) 82608 (22) 88 02 05

(71) Zakłady Sprzętu Sportowego i Turysty-
cznego "POLSPORT", Toruń
(72) Pieńczewski Gerard, Sołtyś Wiesław,
Markowski Janusz, Szczygieł Czesław,
Oleszczuk Marek

(54) Hantle

(57) Hantle zestawione są z uchwytu /1/ sta-
nowiącego metalowy trzpień /2/ z ukształtowaną
pęknięciem /3/ z tworzywa sztucznego oraz
zamocowanych trwale na jego końcach ciężarków
/4/ osłoniętych obudowami /5/ i pokrywami /6/
z tworzywa sztucznego. Końce trzpienia /2/
zaopatrzone są we wzdłużne cylindryczne otwory
/7/, natomiast pokrywy /6/ w cylindryczny wy-
stęp /9/ i przelotowy otwór /10/ z jednej stro-
ny przecięty szczeliną /11/, a z drugiej zakoń-
czony stożkowym gniazdem /12/. /Z zastrzeżenia/

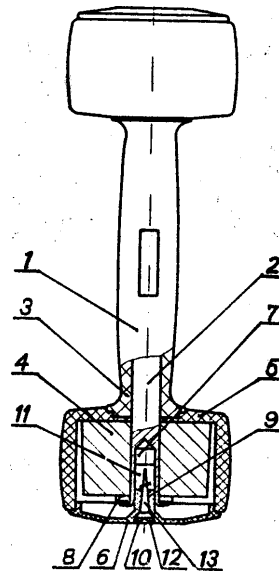

4 (51) B63C U1 fel) 82074 (22) 87 12 17

(71) Centralny Ośrodek Badawczo-Rozwojowy
Technicznych Wyrobów Włókienniczych,
Łódź
(72) Tarkowska Sylwia, Kubala Grażyna,
Biń Renard, Hampel Sławomir, Dawid
Helena

(54) Pas pływalski

(57) Pas pływalski owy ma kształt zbliżony
do walca /1/ i zakończony jest z obu stron
ramionami /3 i 4/ w kształcie zbliżonym do
ściętego stożka /5/. W środku walca /1/
jest taśma /6/ wyprowadzona na zewnątrz z obu
stron walca /1/, z jednej strony karabińczy-
kiem /7/, a z drugiej odcinkami taśmy /6/
połączonej szeregowo z pięcioma metalowymi
kółkami /8/. /Z zastrzeżenia/

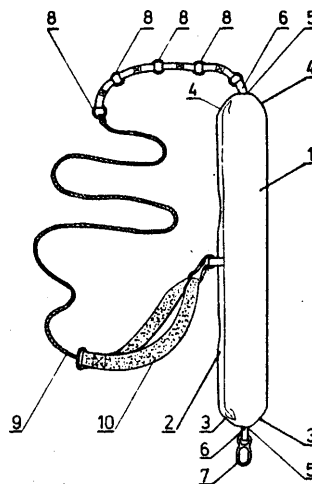

4 (51) B05D U1 (21) 81885 (22) 87 12 08

(71) Przedsiębiorstwo Zagraniczne "SENTAE",
Łódź
(72) Kwiatkowski Stanisław

(54) Opakowanie transportowe

(57) Opakowanie transportowe składa się z taśmy nośnej /1/ i arkusza folii bądź tkaniny ochronnej /2/. Z taśmy nośnej uformowana jest figura w kształcie prostokąta z jedną przekątną i czterema pętlami nośnymi w narożach tego prostokąta, z trwałymi połączeniami w punktach krzyżowania się taśmy /1/. Do pętli nośnych przymocowane są pomocnicze taśmy /2/. Folia bądź tkanina ochronna /3/ ma wymiary większe od wymiarów prostokąta uformowanego z tkaniny taśmy nośnej /1/. /2 zastrzeżenia/

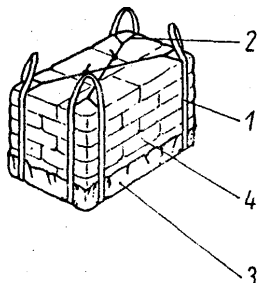

4 (51) B65D U1 (21) 82603 (22) 88 02 05

(71) Krajowy Kombinat Spółdzielczy "Prodrem", Gdańsk

(72) Bukatko Jan, Chmielewski Zdzisław, Jarosiewicz Edmund, Mikicki Antoni, Zdunek Tadeusz

(54) Plomba opaskowa

(57) Plombę stanowi korpus /1/ z zatrzaskową tulejką /2/ połączony nierozłącznie przez opaskę /4/ z zatrzaskiem /3/. Zatrzask /3/ składa się z prowadzącego trzonu /5/ zakończonego z jednej strony stożkową, płaską końcówką /6/, zaś z drugiej strony przewężeniem /8/ przechodzącym w maskujący kołnierz /9/. W stożkowej, płaskiej końcówce /6/ znajduje się przelotowe, podłużne wycięcie /7/. /1 zastrzeżenie/

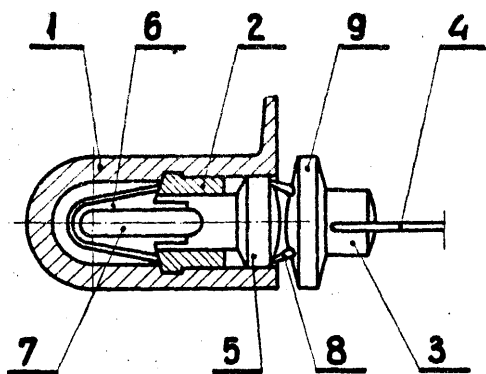

4 (51) B65D U1 fei 82615 (22) -88 02 09

(75) Modzelewski Sławomir, Warszawa

(54) Koperta

(57) Kopertę stanowią dwa arkusze nałożone na siebie i trwale przymocowane, przy czym na powierzchni arkusza /1/ z wystającymi powierzchniami /3, 4, 5 i 6/ przymocowany jest złożony arkusz /2/. /1 zastrzeżenie/

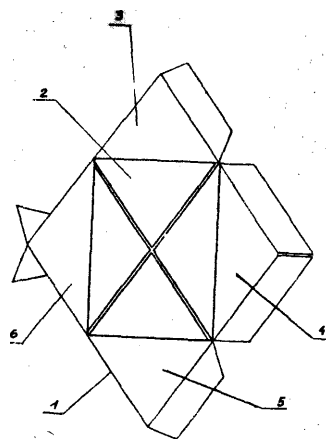

4 (51) B65D U1 (21) 82729 (22) 88 02 15

Państwowy Ośrodek Maszynowy. Warnice
Dawidowicz Wacław, Siembida Czesław(54) Składana paleta skrzynkowa

(57) Paleta zbudowana jest z podstawy /2/ wspartej na czterech nogach /1/. Każda z nóg /1/ ma kształt kątownika, którego czołowe ramię ma pionowy podłużny otwór /10/, a nad nim półokrągłe gniazdo /11a/.

Do podłużnego otworu /10/ i półokrągłego gniazda /11a/ wchodzą odpowiednio dolny kołek /9/ i górny kołek /11/, które są przytwierdzone do kolumn /3/ stanowiących pionowe boki ścianek bocznych /5/. Ścianka czołowa /4/ i niewidoczna na rysunku ścianka tylna mają u dołu zawiasy zaczepowe /13/ a u góry zaczepy wchodzące w tuleje /12/ przymocowane do kolumn /3/. Pokrywa /6/ zbudowana jest z dwóch skrzydeł połączonych między sobą zawiasami /7/, a zawiasami pokrywy /8/ połączona jest z górnym poziomym bokiem ścianki bocznej /5/. Rama podstawy /2/ oraz ramy ścianek bocznych /5/ i pokrywy /6/ wypełnione są siatką natomiast ramy ścianki czołowej /4/ i ścianki tylnej wypełnione są blachą falistą. /2 zastrzeżenia/

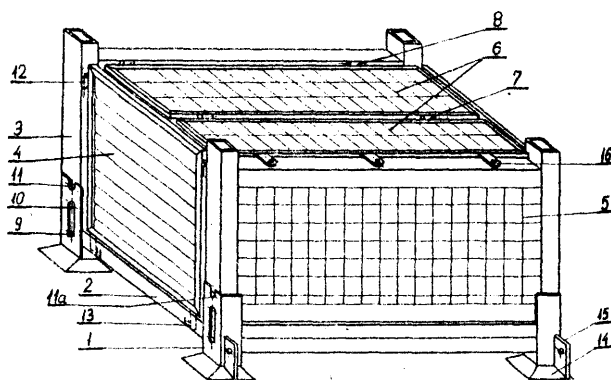
4 (51) B65G U1 (21) 82588 (22) 88 02 05
B65D

(1) Zrzeszenie Przedsiębiorstw Handlowo-Technicznych Sprzętu Pożarniczego i Ochronnego, Warszawa

(72) Heymann Marcja, Solka Józef, Kozłowski Andrzej

(ai) Urządzenie do bezpyłowego napełniania i opróżniania pojemników, zwłaszcza proszkiem fasniczym

(57) W urządzeniu na kolumnie wsporczej /18/ są osadzone przesuwne prowadniki /21, 22/, zaopatrzone w rolki toczne /19/, ułożyskowane obrótowo na mimośrodkach /20/, oraz w dwa niezależne mechanizmy przesuwu /23, 24/, przy czym górny prowadnik /21/ utrzymuje cyklon Hf7, zaś do dolnego prowadnika /22/ jest przytworzony stolik /17/ otrzymujący napełniane pojemniki /16/. Dolna stożkowa część cyklonu /17/ jest zakończona przezroczystym lejem kontrolnym /14/, a zespołem sprężarkowym /4/ jest wentylator promieniowy, napędzany silnikiem elektrycznym /2/ za pośrednictwem przekładni przyspieszającej /3/. /2 zastrzeżenia/

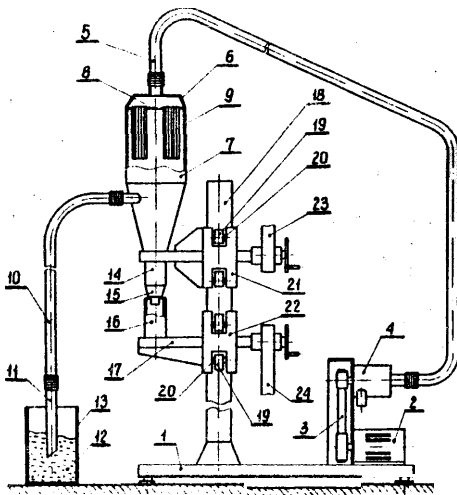

4 (51) B65G U1 (21) 83417 (22) 88 04 19

(71) Ogólnokrajowe Gwarectwo Węgla Brunatnego * we Wrocławiu, Kopalnia Węgla Brunatnego "BĚLCHATÓW", Rogowiec
 (12) Makowski Andrzej, Kowalczyk Andrzej

(54) Śruba napinająca zwłaszcza bęben przenośnika taśmowego

(57) Śruba napinająca posiada łeb /1/ połączony z trzonem /2/ rozłącznie. Bezpośrednio przez połączenie rozłączne łba /1/ z trzonem /2/ wzdłuż promienia trzonu /2/ wykonany jest otwór przelotowy, w którym osadzona jest śruba /3/ z podkładką i nakrętką. /1 zastrzeżenie/

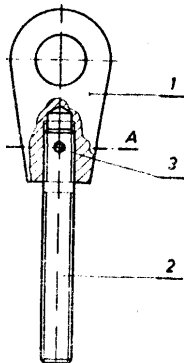

4 (51) B65G U1 (21) 83447 (22) 88 04 19

(71) Ośrodek Badawczo-Rozwojowy Urządzeń Chłodniczych i Gastronomicznych, Bydgoszcz
 (72) Dublański Ryszard, Pełczyński Jerzy, Borzyszkowski Damian, Wróblewski Henryk, Kozłowski Edward

(54) Przenośnik płytkowy zawiasowy

(57) Pojedyncze ciągi transportowe /1/ z płytkami zawiasowymi /2/ są rozpięte na wymiennych stołach i umieszczone równolegle względem siebie, przy czym stosunek szerokości między bokami sąsiednich płytek zawiasowych /2/ ciągów transportowych /1/ a szerokością tych płytek zawiera się w granicach 0,5 - 1,5, a płytki zawiasowe /2/ tych ciągów transportowych wystają u góry przenośnika powyżej innych elementów konstrukcyjnych, z wyjątkiem płaskowników kierownic /3/ zamontowanych w miejscach załadunku i wyładunku towarów. /2 zastrzeżenia/

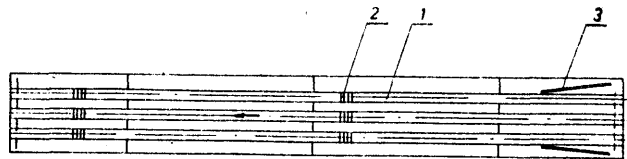

4 (51) B65G U1 (21) 83448 (22) 88 04 19

(71) Ośrodek Badawczo-Rozwojowy Urządzeń Chłodniczych i Gastronomicznych, Bydgoszcz
 (72) Dublański Ryszard, Pełczyński Jerzy, Borzyszkowski Damian, Wróblewski Henryk, Kozłowski Edward

(54) Przenośnik płytkowy zawiasowy

(57) Pojedyncze ciągi transportowe z płytkami zawiasowymi /2/ rozpięte są na wymiennej ilości stołów i umieszczone są obok siebie tworząc szeroki przenośnik, po bokach obramowany pochyłymi ściankami /3/. Płytki zawiasowe /2/ ciągów transportowych wsparte są na podłużnych nakładkach /4/ z materiału o małym współczynniku tarcia zamocowanych do podłoża /5/ w kształcie ceowników spiętych od spodu poprzecznymi ceownikami usztywniającymi /6/. Początki podłużnic /5/ od strony kierunku ruchu ciągów transportowych mają ukształtowane symetrycznie boczne skośne ścianki /7/. /1 zastrzeżenie/

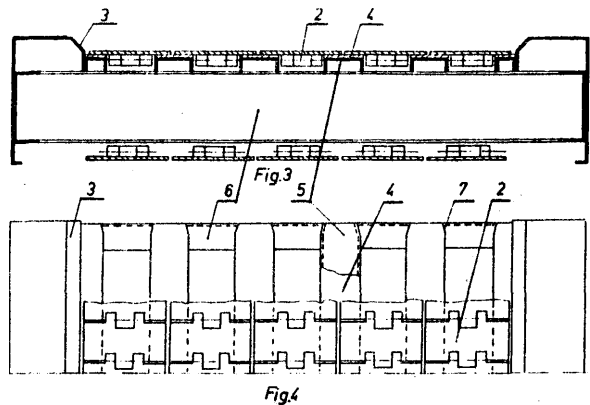

4 (51) B65H U1 (21) 81571 (22) 87 11 03

(75) Piszczek Teresa, Zajchowska Barbara, Bydgoszcz

(54) Bęben nawojowy

(57) Bęben nawojowy, przeznaczony zwłaszcza do nawijania i rozwijania węża **ogrodniczego**, charakteryzuje się tym, że szpula /1/ ma symetrycznie rozmieszczone ramiona zakończono-
ne wycinkami powierzchni kulistych z wydrainiami /2/, umożliwiającymi wyprofilowanie boków szkieletu /3/ mocowanego w szczelinach /4/.

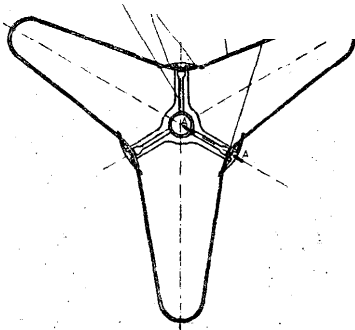

4 (51) B66C U1 (21) 32548 (22) 88 02 01

(71) Biuro Projektów i Kompletacji Dostaw
Maszyn i Urządzeń Hutniczych
"Hutmaszprojekt-Hapeko", Katowice
(72) Książkiewicz Daniel

(54) Wóz do transportu kregów

(57) Wóz wyposażony jest w dwa hydrauliczne cylindry, górny /5/ i dolny /6/, osadzone w dzielonej tulei /7/ tłoczkami w przeciwne strony. Tłoczek górnego cylindra /5/ połączony jest z platformą /3/ wozu, zaś dolny /6/ mocowany jest przegubowo do podstawy korpusu /1/.

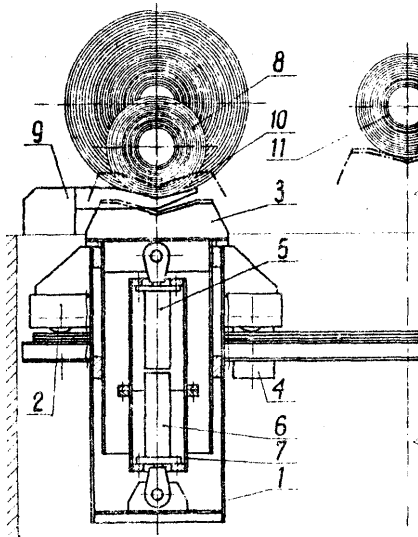

4 (51) B66C U1 (21) 82848 (22) 88 02 25

(71) Zakłady Metalowe "MEGKO", Skarżysko-Kamienna

(72) Drabik Edward, Sz wajewski Edward

(54) Urządzenie do prowadzenia kabla zasilającego prądem suwnicę

(57) Urządzenie do prowadzenia kabla zasilającego prądem suwnicy ma zastosowanie w suw-

nicach podwieszonych do jazdy mostem na odległościach dużych, do 70 m.

Urządzenie zawiera usytuowaną wzdłuż drogi suwnicy prowadnicę /7/ wykonaną z ceownika **pół-zamkniętego** dla wózek wy-
posażonych w uchwyty /5/ dla firanowego **mocowania** kabla /1/. Wózeczki /6/ są umieszczone w prowadnicy /7/ i są między sobą połączone linką Bowdena /10/ mocowaną do uchwytów /5/ **wózków** /6/, przy czym pierwszy wózek /6/ jest połączony linką Rowdena /10/ z mostem /4/ suwnicy, a ostatni wózek /6/ jest połączony linką Bowdena /10/ ze zderzakiem ograniczającym ruch zsuwanych wózków /6/. Linka Bowdena /10/ jest spięta z kablem /1/ za pomocą uchwytów /15/ i jest wyposażona w obciążnik /16/.

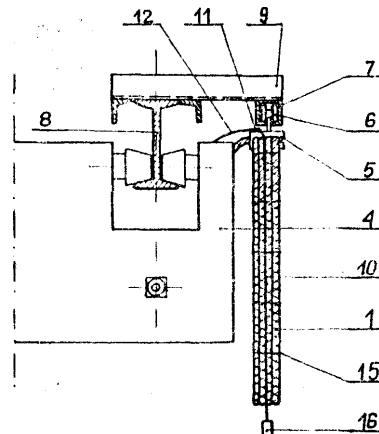

4 (51) B66F U1 (21) 82566 (22) 88 02 02

(71) Zakłady Przemysłu Motoryzacyjnego
"Elektromet", Spółdzielnia Pracy,
Lublin
Bucóń Jan, Wojtowicz Zygmunt,
Łakota Leszek, Dębski Stanisław,
Smalec Maria

(54) Dźwignik hydrauliczny

(57) Dźwignik mający tłoki, śrubę nośną oraz cylinder, umieszczone na podstawie, charakteryzuje się tym, że w podstawie /1/ wykonany jest przelotowy, skośny kanał /7/, zamknięty z jednej strony cylindrem /2/, a z drugiej strony połączony z komorą ciśnieniową cylindra pompy /6/ poprzez kanał /9/ z zaworem

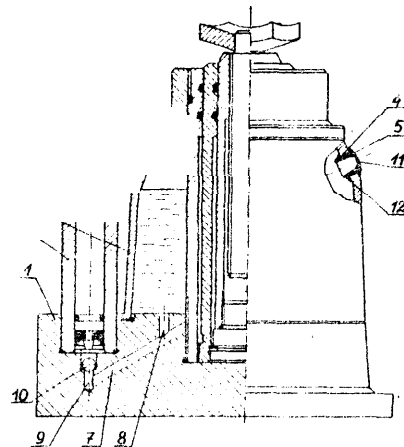

kulkowym /10/, przy czym kanał /7/ połączony jest kanałem /8/ ze zbiornikiem pieczy roboczej /3/. /2 zastrzeżenia/

ziomo wzmacniające żebra, połączone na stałe z poziomą belką /12/ kabłąkowymi prętami /16/. Na poziomych podporach /6/ zamocowanych do profilowanych płytek /7/ zamocowana jest na stałe belka /17/ z zaczepami /18/. /1 zastrzeżenie/

4 (51) B66P U1 (21) 82672 (22) 88 02 09
B66C

W. Zakłady Włókien Chemicznych "Stilon",
Gorzów Wlkp.
Juszko Donat, Porwich Czesław, Targosz Jan

(54) Urządzenie do zdejmowania i zakładania elementów ciężkich

(57) Urządzenie charakteryzuje się tym, że na podporach /2/ zamocowane są szyny /6/ z profilowanymi płytkami /7/, a na szynach /6/ usytuowane są dwa wózki połączone poziomą belką /12/ poprzez pionowe płytki /11/ wózka, do których zamocowane są również po-

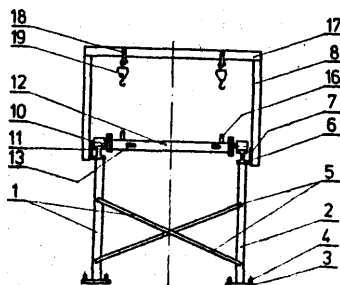

DZIAŁ C

CHEMIA I METALURGIA

4 (51) C02F U3 (21) 82595 (22) 88 02 04

(61) 77969

(71) Techniczno-Ekonomiczna Spółdzielnia Pracy "Ekspert", Kraków; Instytut Fizyki Jądrowej, Kraków
Szkatuła Antoni, Ratajczak Tadeusz, Onyszczyk Bolesław, Piotrowski Tadeusz, Kocot Bronisław

(54) Urządzenie do uzdatniania wody metoda magnetyczno-hydrodynamiczną

(57) Wzór użytkowy rozwiązuje zagadnienie zwiększenia skuteczności uzdatniania wody. Urządzenie według wzoru użytkowego zawierające rurpy korpus, w którym umieszczony jest pakiet magnetyczny składający się z osadzonych na trzpieniu magnesów i nabiegunków, charakteryzuje się tym, że pakiet magnetyczny zawiera na obu końcach tulejki ustalające /6/ a zewnętrzna poboczna pierścieniowych nabiegunków /4/ jest wypukła. /1 zastrzeżenie/

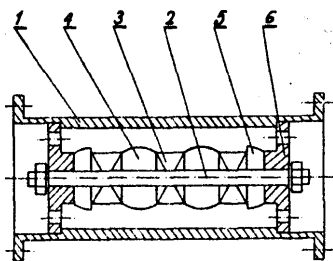

ekonomicznej i zawodnej instalacji parowej.

Komora grzewcza ma kopułę izolacyjną /3/ w kształcie wzdłużnej połowy poziomo leżącego walca, opartego na wspornikach /1/ o wysokości równej w przybliżeniu 1/5 wysokości kopuły /3/» która zamknięta jest po bokach dwoma ścianami izolacyjnymi /2/ i /10/. Długość kopuły /3/ jest równa w przybliżeniu 4-rokrotnej jej rozpiętości. Rurowy przewód odpowietrzający /7/ wyrównujący ciśnienie usytuowany jest przy ścianie przedniej /10/ i ma wewnątrz podwójną rurę grzewczą /8/.

Poziomy przewód /11/ odprowadzający płynny bitum z ssawy /6/ połączonej z płytakiem /5/» przechodzi przez środek powietrzni ściany /10/. Przewody /9/ doprowadzające i odprowadzające czynniki grzewcze usytuowane są pionowo wzdłuż zewnętrznej strony ściany /10/. /2 zastrzeżenia/

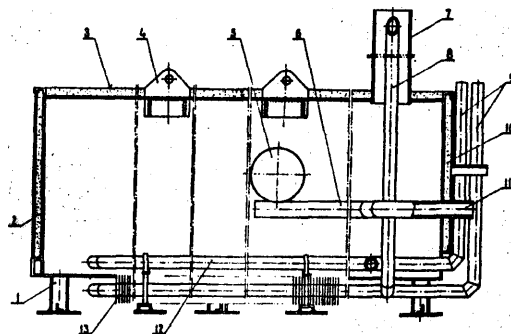

4 fel) C23C U1 (21) 82612 (22) 88 02 08

frl) Instytut Technologii Materiałów Elektronicznych "Unitra-Cemat", Warszawa
(72) Pracki Paweł, Łukasiewicz Teresa, Myszkiewicz Anna

(54) Urządzenie do trawienia chemicznego warstw metalicznych

(57) Urządzenie do trawienia chemicznego warstw metalicznych zwłaszcza na płytkach z niobianu litu lub krzemu, składa się ze stołu roboczego /1/ z układem napędowym /2/ zbiornika /14/ z cieczą roboczą, dwu dysz /6/, /7/

4 (51) C10G U1 (21) 82621 (22) 88 02 08

(71) Okręgowy Zakład Transportu i Maszyn Drogowych, Gdańsk

(72) Góźdź Marian, Konkel Jan, Illuk Roman

(54) Komora grzewcza bitumu

(57) Wzór rozwiązuje zagadnienie opracowania komory umożliwiającej jej szybkie i sprawne zainstalowanie w istniejących dużych zbiornikach magazynowych bitumu, w miejsce mało

usytuowanych prostopadle względem siebie, układu zraszającego i układu sterującego. Pierwsza dysza /6/ doprowadzająca gaz sprężony usytuowana prostopadle do powierzchni stołu /1/ zaopatrzona jest u nasady w grzejnik /8/ zawierający głowicę /9/ w kształcie cylindra połączonego z rurą /10/, wewnątrz której znajduje się oporowy wkład grzewczy /11/ w obudowie cylindrycznej. Na rurze /10/ nawinięty jest przewód /13/ doprowadzający do drugiej dyszy /7/ ciecz roboczą ze zbiornika /14/, natomiast przewód /18/ doprowadzający gaz poprzez grzejnik /8/ do pierwszej dyszy /6/ jest na stałe połączony ze zbiornikiem 14 za pomocą trójnika 16.

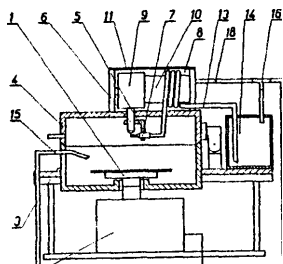

t
!

4 (51) C12M U1 (21) 82587 (22) 88 02 04

(71) Puławskie Zakłady Przemysłu Bioweterynaryjnego "Biowet", Puławy
(72) Dzierżawski Adam, Czerwińska Eliza, Kęsy Andrzej

(54) Permentor szklany, do hodowli komórek zwiastcza tkanek zwierzęcych

(57) Permentor szklany charakteryzuje się tym, że mieszkadło /4/ jest magnesem o kształcie walca, natomiast dolna część wału zakończona jest wypukłością /6/, a prowadnica /7/ ma wgłębienie o kształcie zbliżonym do wypukłości /6/, zaś przewód /8/ doprowadzający powietrze ma w górnej części wygięcie /9/ do środka zbiornika /1/. Odległość wygięcia /9/ od osi wału /3/ jest mniejsza od odległości wylotu przewodu /0/ doprowadzającego powietrze od osi wału /3/, przy czym wylot przewodu /8/ doprowadzającego powietrze zakończony jest rozdrabniaczem /10/.

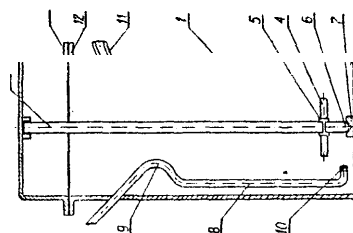

DZIAŁ E

BUDOWNICTWO; GÓRNICTWO; KONSTRUKCJE ZESPOLONE

4 (51) E01C U3 (21) 82324 (22) 88 01 08

(61) 76729

(71) Kombinat Robót Drogowych, Łódź
(72) Ptasznik Włodzimierz

(54) Krawężnik betonowy

(57) Krawężnik ma poszczególne zbrojeniewe segmenty /1, 2, 3/ oraz prętowe wieńce /4/ umieszczone w jednolitej masie betonowej.

/1 zastrzeżenie/

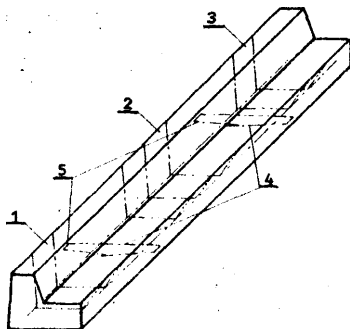

4 (51) E01C U1 (21) 83094 (22) 88 03 18

(71) Rejon Dróg Publicznych, Częstochowa
(72) Korkus Jan

(54) Urządzenie do formowania i regeneracji poboczy dróg

(57) Urządzenie składa się z pojazdu /1/ kołowego zaopatrzonego w zasobnik /2/, który w dolnej części ma zamocowaną rynnę /3/ zsypową.

/1 zastrzeżenie/

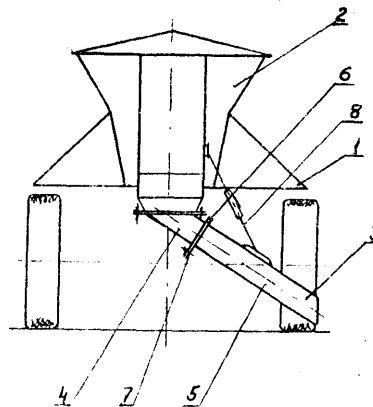

4 (51) E04B U1 (21) 82431 (22) 88 01 15
S04G

(71) Centrum Usług Techniczno-Organizacyjnych
Budownictwa "CUTOB-PZITB", Ośrodek we
Wrocławiu, Wrocław
(72) Suwalski Jan, Podolski Bogdan

(54) Kotwa do mocowania zbrojenia w istniejących konstrukcjach żelbetonowych

(57) Kotwa jest wykonana w postaci kotwiącego pręta /1/ połączonego w trwały sposób z przekładnią /2/ wykonaną z płaskownika.
/1 zastrzeżenie/

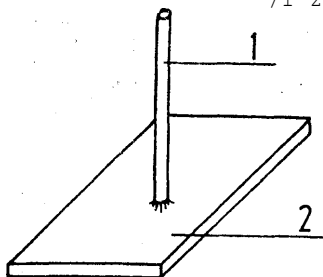

4 (51) E04C U1 (21) 81970 (22) 87 12 11

(71) Politechnika Rzeszowska im. I. Łukasiewicza, Rzeszów
(72) Majka Stanisław, Wiśniewska Alicja

(54) Prefabrykowane nadproże

(57) Nadproże stanowi belka o przekroju poprzecznym w kształcie kątownika złożona z dwóch warstw; wewnętrznej z betonu zbrojonego i zewnętrznej ocieplającej, której element pionowy /3/ jest krótszy od elementu poziomego /4/, tworząc na końcach zamki /5/ służące do mocowania go do rygla i słupa konstrukcji szkieletowej budynku. Element poziomy /4/ zaopatrzony jest na swych końcach w macki stalowe /6 i 7/ oraz w uchwyty montażowe /8/, a w części środkowej elementy /3 i 4/ zaopatrzone są w macki stalowe /9/, natomiast element pionowy /3/ wzdłuż dolnej jego krawędzi ma macki stalowe /10/ do mocowania okien.
/1 zastrzeżenie/

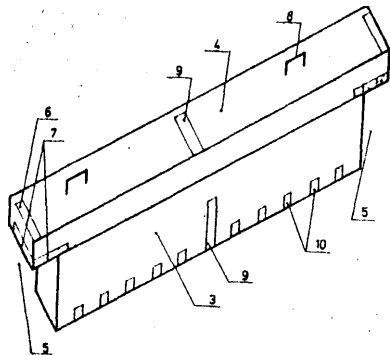

4 (51) E04C U1 (21) 82538 (22) 88 01 29
E04B

(71) Szczecińskie Przedsiębiorstwo Budownictwa Ogólnego Nr 2, Szczecin
(72) Zombirt Mieczysław, Szymkowiak Bogusław, Gapiński Mieczysław, Oświeja Bolesław/, Kraterski Jerzy, Przybyś Zbigniew

(54) Płyta stropowa

(57) Płyta stropowa ma cienką płytę budowlaną /1/, w której zakotwione są kratownice /2/ nośne.
/1 zastrzeżenie/



4 (51) E04C U1 (21) 83301 (22) 38 04 06

(71) Centralny Ośrodek Badawczo-Rozwojowy Przemysłu Elementów Wyposażenia Budownictwa "Metalplast", Poznań
(72) Dymaczewski Jerzy, Michniewicz Mieczysław, Krotoski Jacek, Byczkowski Ryszard

(54) Korek do zaślepiania otworów w płytach ściennych kanałowych z tworzyw sztucznych

(57) Korek charakteryzuje się tym, że ma postać kapelusza, którego rondo /1/ z dwóch przeciwległych stron ma ścięcia /2, 3/ a denko jest dostosowane do otworów w płycie.
/1 zastrzeżenie/

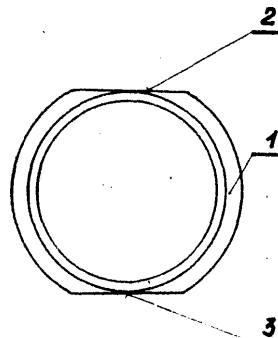

4 (51) E04G U1 (21) 83086 (22) 88 03 18

(71) Rejon Dróg Publicznych, Częstochowa
(72) Zajac Andrzej

(54) Rusztowanie wiszące

(57) Rusztowanie wiszące służy do remontów i konserwacji żelbetonowych mostów i wiaduktów, w których belki oraz dźwigary posiadają przekrój dwuteowy.

Rusztowanie ma postać wózka Jeźdźnego składającego się z prostokątnej ramy /1/ oraz układów /3/ Jeźdźnych, zamocowanych do końców narożnych słupów /2/ wózka. Do ramy przymocowany jest podest /7/ zaopatrzony z przodu i z tyłu w barierki /8/ ochronne.
/2 zastrzeżenia/

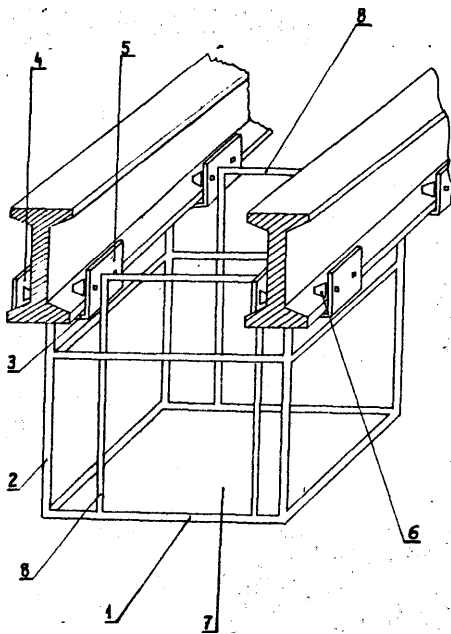

4 (51) E04H U1 (21*) 82522 (22) 88 01 29

(75) Joński Jan, Siedlce

(S4) Słupek sprężysty, zwłaszcza do ogrodzeń elektrycznych

(57) Słupek ma postać zagiętego u góry i zaostrego u dołu pręta /1/, mającego w części dolnej stopkę /3/ wyposażoną w półkę /5/ i wzmocniające żeberko /4/. Otwór wewnętrzny /6/ stopki jest zbieźny w kierunku półki /5/ i ma po obu stronach zfazowania /7/. Stopka /3/ w części dolnej ma stożkowe zakończenie /9/, a jej półka /5/ na górnej powierzchni jest chropowata. Na górnym końcu oraz w części środkowej pręta /1/ osadzone są trwale znane izolatory pierścieniowe /2/.

/1 zastrzeżenie/

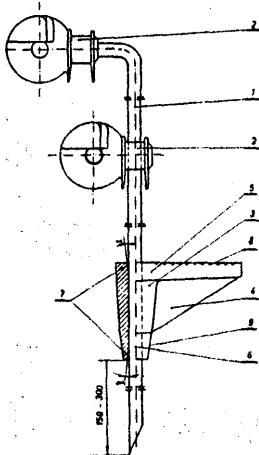

4 (51) E05D U1 (21) 82602 (22) 88 02 05

(71) Fabryki Akcesoriów Meblowych, Chełmno
(72) Badziąg Zdzisław, Koterski Franciszek,
Zapałowski Henryk, Prełowski Jerzy

(54) Zawiasa meblowa

(57) Zawiasa składa się z ruchomego ramienia /1/ i stałego ramienia /2/ połączonych ra-

mionami przegubowymi /3 i 4/. W ruchomym ramieniu /1/ osadzony jest zatrzask sprężyny /5/ składający się ze sprężyny /6/ i rolki /7/. Sprężyna /6/ ma kształt ramki prostokątnej, a na dłuższych bokach tej ramki wyprofilowane są półpierścienie /9/ oraz ukształtowane wygięcia. Sprężyna /6/ utwierdzona jest przez oparcie jej o krótszy bok /10/ i zaciśnięcie w nacięciach /11/ wykonanych na dłuższych bokach /12/ ruchomego ramienia /1/.

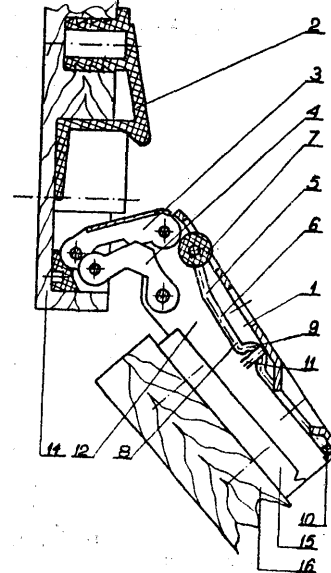

4 (51) E21C U1 (21) 82149 (22) 87 12 23

(71) Dąbrowskie Gwarectwo Węglowe, Kopalnia Węgla Kamiennego "Julian", Piekary Śląskie

(72) Kowal Marian, Mazur Marian, Garcorz Józef, Fels Michał, Sołtysek Kazimierz, Orchel Stanisław

(54) Organ urabiający kombajnu ścianowego

(57) Przedmiotem wzoru użytkowego jest czterechwładowy organ urabiający kombajnu ścianowego przeznaczony do urabiania pokładów węgla po rozciągłości z upadem. Organ charakteryzuje się tym, że jego płyty /?/ są przechylone w kierunku ich powierzchni ładowania /3/ o kąt nie większy od 15°. Poza tyra płyty te są wy-

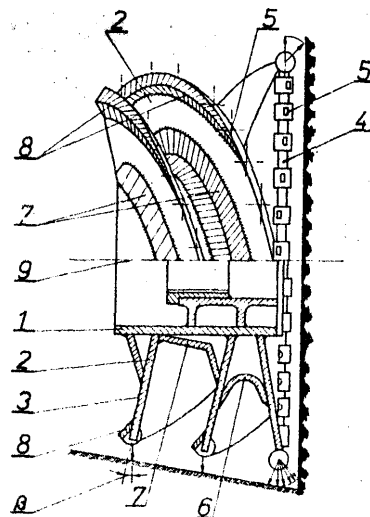

po ~~łone~~ dodatkowo w podbieracze /8/ zamoco-
~~wane~~ urwane na ich obrzeżach. Natomiast na
~~anie~~ przeprzerzeni międzyplątowych są umiesz-
~~okone~~ szluzgi /6, 7/ uformowane z blachy w
~~kształcie~~ nierównobocznego trapezu lub niecki.
 /2 zastrzeżenia/

(51) E21D U1 (21) 82445 (22) 88 01 18

(71) Gwarectwo Mechanizacji Górnictwa
 "Polmag", Tarnogórska Fabryka Urządzeń
 Górniczych "Tagor", Tarnowskie Góry
 (72) Bukalski Czesław, Izydorczyk Henryk,
 Musiał Stanisław, Łokieć Henryk

(54) Kształtownik stropnicowy

(57) Przekrój poprzeczny kształtownika strop-
nicowego tworzy dwie równoległe stopki /1/
przechodzące promieniowo w prostopadły środk-
nik. Wewnętrzne powierzchnie /4/ stopok
 /1/ wykonane są z pochyleniem o wartości 1:4
 i ukończone fazami /5/ o kącie 40°. /1 zastrzeżenie/

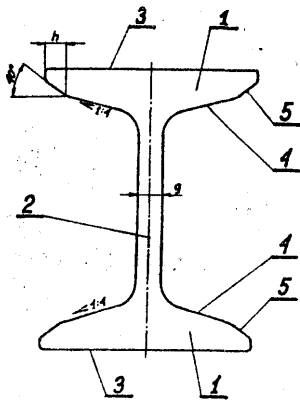

4 (51) E21D U1 (21) 82593 (22) 88 02 04

(71) Rybnicko-Jastrzębskie Gwarectwo Węglowe
 Kopalnia Węgla Kamiennego "Rydułtowy",
 Wodzisław Śląski
 (72) Kucza Jan, Podhorecki Jan, Durczok
 Albin

Itale stopy górnicze

(57) Stopy, wykonane z drewnianych okrągłaków
 /1/ układanych na siebie krzyżowo, mają na
 narożach, pomiędzy krzyżowo układanymi na
 siebie okrągłakami /1/, wsunięte betonowe
 przekładki /2/, które mają na przeciwnych
 płaszczyznach wykonane krzyżowo walcowe wy-
 ściecia odpowiadające średnicy okrągłaków /1/.
 /2 zastrzeżenia/

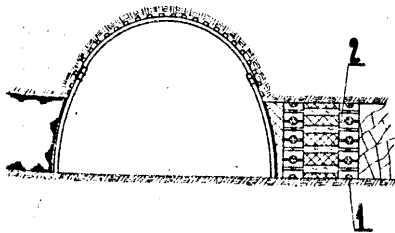

4 (51) E21D U1 (21) 82599 (22) 88 02 05

(71) Główny Instytut Górnictwa, Katowice
 (72) Homel Jan

(54) Łącznik górniczej obudowy zamkniętej

(57) Łącznik charakteryzuje się tym, że
 korpus /1/ jest wygięty łukowo i zaopatrzo-
 ny na jednym końcu w otwory /5/ w kołnierzach
 /6/ dla śrub /7/ mocujących go na łuku spąg-
nicowym /8/, a na drugim końcu w otwory /9/
 do mocowania na łuku ociosowym /3/. /1 zastrzeżenie/

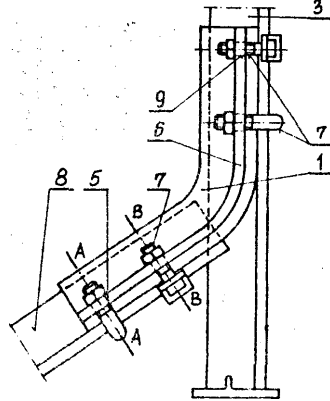

4 fei) E21P U1 (21) 82014 (22) 37 12 15

(71) Gwarectwo Mechanizacji Górnictwa
 "Polmag", Rybnicka Fabryka Maszyn
 "Ryfama", Rybnik
 (72) Tataro Stanisław, Zeifert Stefan,
 Szyngiel Stanisław

(54) Zastawka do górniczego przenośnika
zgrzeblowego

(57) Zastawka ma pionowy wspornik /1/, zaopa-
 trzony od strony zawalu w kadłub /4/ z osadzo-
 nym suwliwie sworzniem /5/, oraz powyżej tego
 kadłuba /4/ zamocowaną rozłącznicę przewodnicą
 /6/ z przytwierdzonym korytem /7/ dla gromadze-
 nia przewodów zasilających. Przeciwległe do
 kadłuba /4/ osadzony na podstawie /2/ wspornik
 /1/ ma przytwierdzone w odstępach pionowe że-
 bra /8/, do których przytwierdzona jest, wzdłu-
 żnie względem wspornika /1/, czołowa płyta /9/
 zakończona rurowym przewodnikiem /10/. Płyta
 /9/ ma na całej długości rowkowe wybranie /11/.
 Szerokość /S/ wybrania /11/ jest co najmniej
 równa średnicy /d/ otworów /12/ mieszczących
 elementy łączne zastawki z rynną przenośnika,
 a jego głębokość /l/ odpowiada wysokości /h/
 wystawiania elementów łącznych ponad płaszcz-
 ną powierzchni bocznej profilu /13/ rynny
 przenośnika. /2 zastrzeżenia/

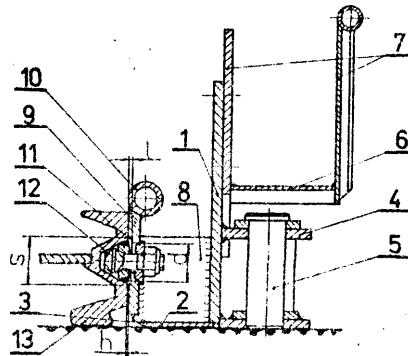

4 (51) E21P U1 (21) 82427 (22) 88 01 15

Rybnicko-Jastrzębskie Gwarectwo Węglowe, Kopalnia Węgla Kamiennego "Chwałowice", Rybnik

(72) Przechek Bogusław, Manka Bogusław, Tarabura Henryk, Frączek Sylwester, Skolik Wojciech, Michalik Tadeusz, Zwoliński Zbigniew, Tarnawski Zbigniew

(54) Zastawka przenośnika zgrzeblowego

(57) Zastawkę przenośnika zgrzeblowego tworzy płyta /4/, w przekroju poprzecznym mająca kształt ceownika z wydłużoną górną półką, odgiętą ku górze pod kątem prostym, stanowiąca jednolity segment o długości równej długości segmentu rynnny przenośnika. W korycie utworzonym **z górnej** półki części ceowej i pionowej ścianki osadzone są **poprzez** przeguby /8/ zębaki /9/ **bezcieżnowego napędu** kombajnu.

/3 zastrzeżenia/

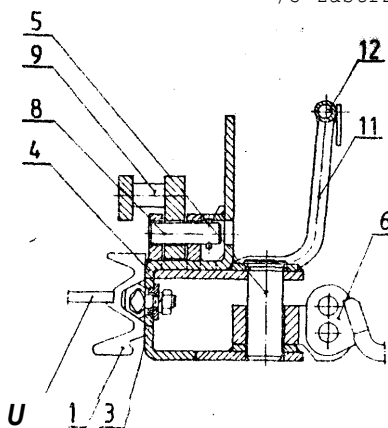

4 (51) E21P U1 (21) 82512 (22) 88 01 27

(71) Bytomsko-Rudzkie Gwarectwo Węglowe, Kopalnia Węgla Kamiennego "Nowy Wirek", Ruda Śląska

(72) Kempka Erwin, Kalinka Jerzy, Mańka Aleksander

(54) Przerzutnica do podsadzki hydraulicznej

(57) Przerzutnica ma hydrauliczny siłownik dwustronnego działania /9/, połączony jest jednym końcem z trzpieniem stojaka /8/, zamocowanego trwale na **powierzchni** zewnętrznej króćca o zwiększonej długości, a drugim końcem z **jednoramienną** dźwignią, zamocowaną rozłącznie na kwadratowym końcu sworznia /7/, który **jest** połączony trwale z tarczą górną zastawki /2/ osadzonej w korpusie /1/ przerzutnicy.

/1 zastrzeżenie/

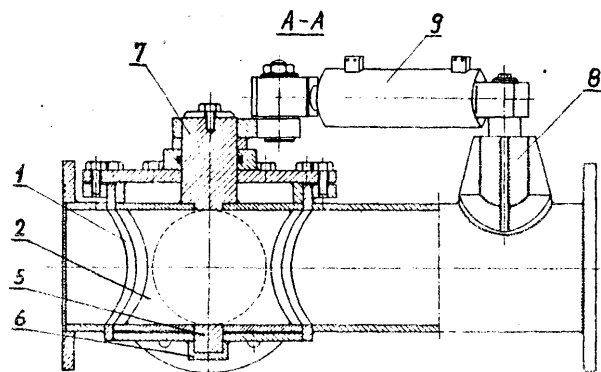

DZIAŁ P

MECHANIKA; OŚWIETLENIE; OGRZEWANIE; UZBROJENIE; TECHNIKA MINERSKA

4 (51) P01N U1 (21) 82574 (22) 88 02 03

(75) Pachon Wiesław, Siemianowice Śląskie

(54) Zespolony układ wydechowy eiekcyjno-rezonansowy

(57) Układ składa się u tłumika przedniego i tłumika tylnego, **połączonych** giętym przewodem rurowym /3/. Tłumik przedni ma płaszcz /1/ zamkniętymi denkami /10,12/, w którym osadzone są perforowana komora **ekspansyjno-dyfuzorowa** /4/ oraz częściowo perforowany króciec wlotowy /6/. Tłumik tylny ma płaszcz /2/ zamknięty denkami /11, 13/, w którym osadzone **sa** częściowo perforowany króciec wlotowy /7/ oraz perforowana komora **ekspansyjno-konfuzorowa** /5/ i podwójna rura wylotowa /8/, z nacięciem i **przetłoczeniem** /9/.

/2 zastrzeżenia/

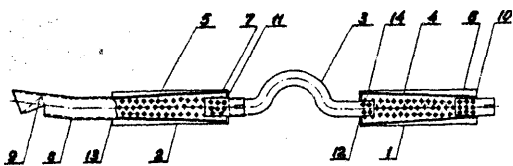

4 (51) P02N U1 (21) 82533 feS 88 01 28

(71) Przedsiębiorstwo Wdrażania i Upowszechniania Postępu Technicznego i **Organizacyjny** "POSTEOR", Oddział w **Poznaniu**, Poznań

(72) Kaptur Alojzy, Kaptur Ryszard

(54) Urządzenie do podgrzewania mieszanki paliwowo-powietrznej

(57) Urządzenie stanowi płytka /1/ z wewnętrznym otworem /3/, który ma łukowate przejścia /4/ między jego ściankami bocznymi /5 i 6/

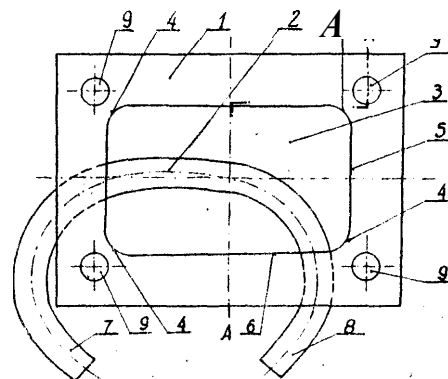

W płytce /1/ wtopiona jest rurka /2/ zakończona na zewnątrz dwoma końcówkami /7 i 8/, zaś ustalenie płytki umożliwiające otwory /9/.
/1 zastrzeżenie/

4 (51) P03D U1 (21) 82617 (22) 82 02 08

(75) Kowalski Jan, Dęblin -

(54) Silnik wiatrowy

(57) Silnik wiatrowy obrotowy ze statecznikiem charakteryzuje się tym, że składa się z alternatora /1/ prądu przemiennego o napięciu 12 V w obudowie szczelnej od wody, na poziomym wałku /14/, na którym zamocowany jest wirnik z tarczą, do której przymocowanych jest rozłącznie poprzez kołki /3/ ustalające co najmniej osiem łopatek /4/ równomiernie rozmieszczonych na obwodzie tarczy, ściętych dwustronnie i stykających się ze sobą w zasięgu tarczy, o stałym kącie skreślenia w stosunku do płaszczyzny obrotu wirnika, do łopatek /4/ dotyka pierścien /13/ złączony przez otwory w łopatkach /4/ i tarczy śrubami /3/, przy czym alternator z wirnikiem zamocowany jest obrotowo na maszcie teleskopowym z linkowymi odciążaczami naprężeniowymi mocowanymi do zaczepów, zamocowanym wahlwie do podstawy utwierdzonej w gruncie kołkami, poprzez wspornik w kształcie ceownika, do którego doczepiony jest otwarty pojemnik transportowy silnika wiatrowego. Zaciski alternatora /1/ połączone są z przetwornikiem /12/ elektronicznym -12/ ~ 220 V, 50 Hz. W pionowej części otwartego pojemnika transportowego zamocowany jest przetwornik elektroniczny i gniazda przewodowe 220 V zasilające.
/3 zastrzeżenia/

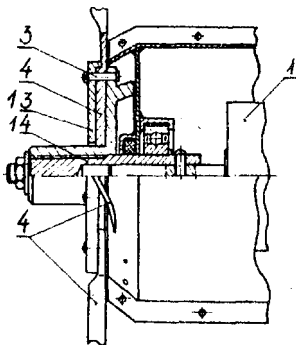

4 (51) P04B U1 (21) 82499 (22) 88 01 27

(71) Ośrodek Badawczo-Rozwojowy Maszyn i Urządzeń Chemicznych "Metalchem", Toruń

(72) Zieliński Henryk, Kościelecki Bogusław

(54) Agregat pompowy, dozujący

Agregat do produkcji margaryny zbudowany jest z pięciu pomp dozujących /1/, dwustronnego działania. Pompy te wraz z elektrycznym silnikiem /2/ prądu stałego zamocowane są do wspólnej, poziomej podstawy /3/ i połączone są szeregowo za pomocą sprzęgieł podatnych /4/.

Strona ssawna każdej z pomp dozujących /V wyposażona jest w filtr /6/ i powietrznik /7/, Filtr /6/ ma dwie połączone równolegle komory filtrujące, w których umieszczone są wymienne wkłady filtracyjne. /2 zastrzeżenia/

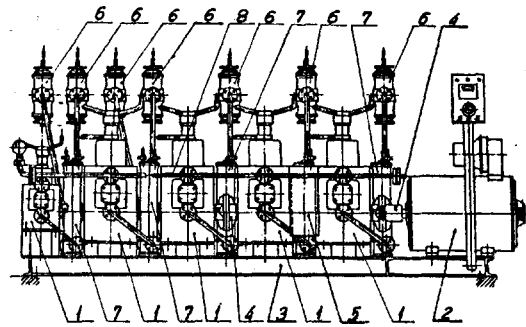

4 fel) F04C U1 fei) 82139 (22) 87 12 22

(71) Zakłady Urządzeń Okrętowych "Hydr os ter", Gdańsk

(72) Danek Wojciech, Marzec Jan

(54) Urządzenie hydrauliczne śrubowe

(57) Urządzenie składające się z napędowego wałka śrubowego, zazębających się z nim wałków śrubowych napędzanych, tulei, zespołu uszczelniającego, pierścienia odciążającego, obudowy i kołnierza instalacyjnego charakteryzuje się tym, że umieszczone suwliwie w otworze /16/ obudowy /1/ ślizgowa tuleja /4/ i pokrywa /7/ uszczelnienia są ustalone osiowo odsadzeniem /12/ obudowy z jednej strony i instalacyjnym kołnierzem /5/ z drugiej strony. Odciążający pierścień /6/ osadzony suwliwie w otworze /17/ tulei /4/ o średnicy mniejszej od otworu /16/ obudowy jest ustalony powierzchnią czołową odciążającego tłoka /13/ i powierzchnią czołową uszczelniającej pokrywy /7/. Ślizgowa tuleja /4/ i pokrywa uszczelnienia /8/ są umieszczone w otworze /16/ obudowy o tej samej średnicy.
/1 zastrzeżenie/

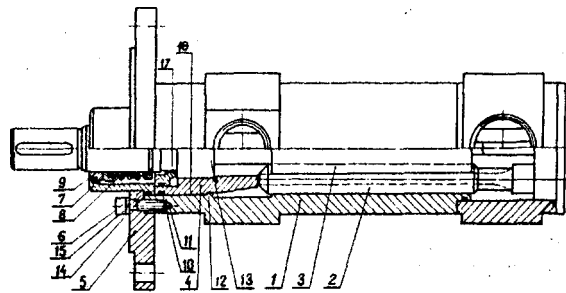

4 (51) F15B U1 (21) 81930 (22) 87 12 08

(71) Warmińska Fabryka Maszyn Rolniczych "Warfama", Dobrze Miasto k/Olsztyna

(72) Sołtysiak Jerzy, Gruszczyński Franciszek, Gajda Leopold

(54) Zawór z regulacją przepływu z zamkiem

(57) Zawór składa się z trzyczęściowego korpusu /1/, w którym umieszczony jest suwak /2/ podparty obustronnie sprężynami /3/ i /4/. Sprężyna /4/ poprzez talerzyk /5/ dociska tłoczek antypulsacyjny /6/ do gniazda /7/ zamykając odpływ do komory /9/. Ugięcie sprężyny /3/ jest proporcjonalne do wielkości ciśnienia sterowania, którego wartość zależy od obciążenia.

Zawór z regulacją przepływu z zamkiem zapewnia stabilną pracę układu hydraulicznego, oraz spełnia funkcję zaworu odciążającego i zaworu bezpieczeństwa.
/1 zastrzeżenie/

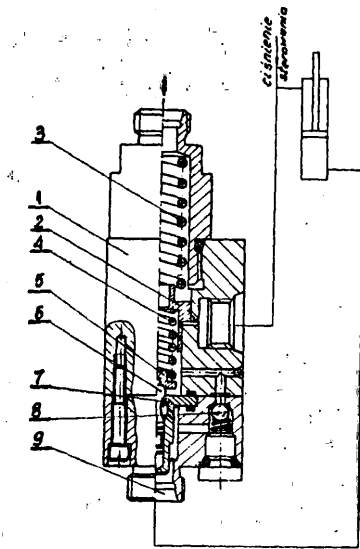

/3/ umieszczona jest warstwa dźwiękochłonna /4/. Wibroizolator wyposażony jest w opór /5/ połączony z korpusem /6/ za pomocą spawania, a z oporem gumowym za pomocą klejenia. W podporze /3/ wykonane są nacięcia ryflowane, a w korpusie /6/ wykonane jest **uźebrowanie**.
/1 zastrzeżenie/

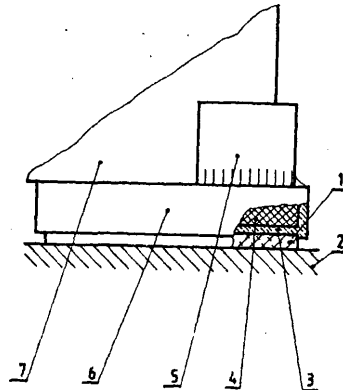

4 (51) F16D U1 (21) 82230 (22) 87 12 28

(71) Ośrodek Badawczo-Rozwojowy Maszyn
Urządzeń Chemicznych "Metalchem",
Toruń
Zieliński Henryk

(54) Sprzęgło podatne

(57) Wzór użytkowy rozwiązuje zagadnienie przeniesienia napędu oraz wymuszenia ruchu powietrza chłodzącego ścianki zespołów, między którymi sprzęgło to jest zamontowane.

Sprzęgło składa się z dwóch tarcz osadzonych na łączonych wałach. Powierzchnia czołowa każdej tarczy posiada rozmieszczone kły /2/ oraz wybrania /3/ i między tymi powierzchniami umieszczona jest wkładka gumowa, Powierzchnia tarczy przeciwległa powierzchni czołowej posiada promieniowe żebra /4/.

/1 zastrzeżenie/

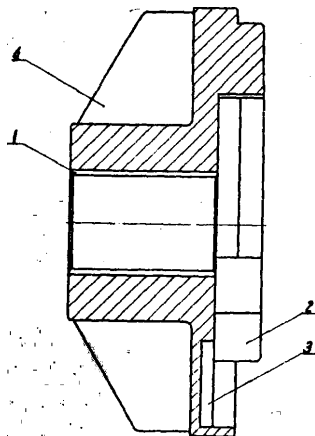

4 (51) F16F U1 (21) 82614 (22) 88 02 09

(75) Wierzbicki Remigiusz, Warszawa

(54) Amortyzator hydrauliczny, teleskopowy z nastawną siłą tłumienia

(57) Amortyzator ma oporowy kołek /6/ osadzony w ścianie roboczego cylindra /1/ o określonej długości /x/.
/1 zastrzeżenie/

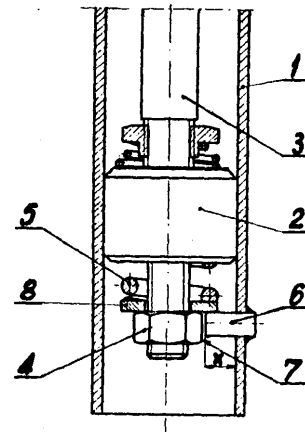

4 (51) F16F U1 (21) 82532 (22) 88 01 28

(75) Waliszko Eugeniusz, Wernerowski
Krzysztof, Bydgoszcz

(54) Wibroizolator dźwiękochłonny, zwłaszcza dla maszyn i urządzeń

(57) Wibroizolator stanowi warstwa gumy /1/ umieszczona na podłożu /2/, połączona z podporą /3/ za pomocą klejenia. W podporze

4 (51) P16K U1 (21) 82523 (22) 88 01 29

(71) Centralne Biuro Studiów i Projektów
Budownictwa Wodnego "Hydroprojekt",
Warszawa

(72) Łatyszew Mikołaj

(54) Zasuwa regulacyjna

(57) W zasuwie, po zewnętrznych stronach wstawki wylotowej /5/, płaskie zawieradło /7/ ma żebra klinowe /8/, których zewnętrzne krawędzie są styczne, przy zamkniętym położeniu zasuw, do skośnych przyłg /9/ korpusu /2/. Wstawka wlotowa /3/ ma postać konfuzora skierowanego w kierunku otwierania zasuw, zaś wstawka wylotowa /5/ ma postać pierścienia otwartego na całej długości.

/1 zastrzeżenie/

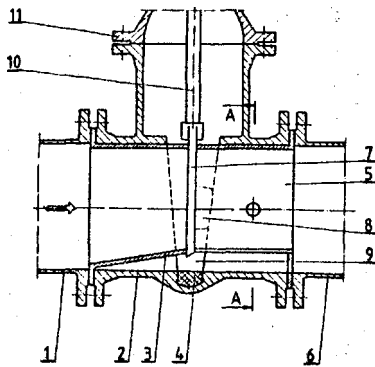

4 (51) F16K U1 (21) 82623 (22) 88 02 08

(71) Zakłady Techniki Medycznej Służby Zdrowia, Wrocław

(72) Diduszko Tadeusz, Rodzik Tadeusz

(54) Zawór zasilająco-odcinający

(57) Zawór ma korpus /1/ o kształcie tulei wyposażony w wymienną tulejkę /3/ dociskowaną w której osadzony jest grzybek /4/. Grzybek /4/ ma kształt korka z kołnierzem. /2 zastrzeżenia/

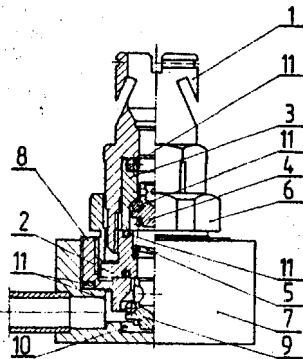

4 (51) P16K U1 (21) 83335 (22) 88 04 08

(71) Fabryka Armatur "Głuchołazy", Głuchołazy
(72) Hasal Franciszek, Machate Józef, Machate Józef

(54) Układ dławiący zaworu minimalnego przepływu

(57) Układ według wzoru użytkowego posiada pakiet kryz /8/ rozdzielonych dystansowymi

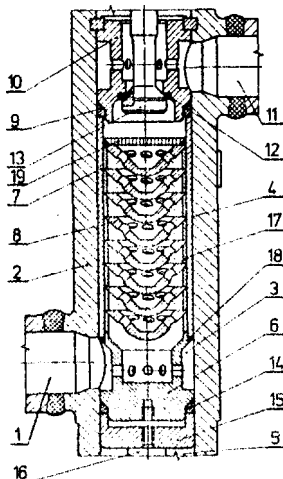

pierścieniami /17/ umieszczonych w tulei /7/, tworząc zwarty wymienny wkład /4/. We wkładzie tuleja /7/ jest nierozłącznie połączona spoina /18/ z samouszczelniającą pokrywą /6/ oraz spoina /19/ z ostatnią kryzą pakietu i oddziela kryzy /8/ od korpusu /2/ zaworu. /2 zastrzeżenia/

4 (51) F21V U1 (21) 81836 (22) 87 12 01
H01J

(75) Ustynowicz Rajmund Z., Warszawa
Masón Peter J., Chatham, GB

(54) Świetlówka kompaktowa

Świetlówka kompaktowa składa się z osłony /1/, rury wyładowczej /5/, statecznika /3/ i trzonka /2/. Rura wyładowcza /5/ jest położona w płaszczyźnie prostopadłej do podłużnej osi trzonka /2/ i osłony /1/. Płyta /6/ zamyka szerszy otwór stożkowej osłony /1/ i jest do niej zamocowana zaciskami /7/. /4 zastrzeżenia/

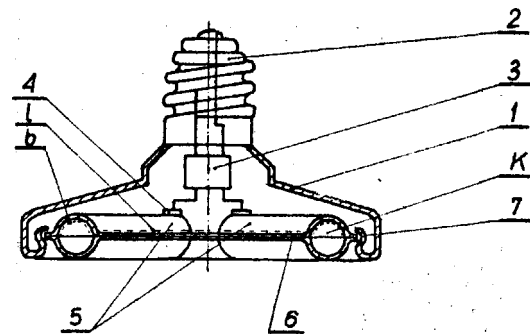

4 (51) F23D U1 (21) 81946 (22) 87 12 09

(71) Przedsiębiorstwo Montażu i Dostaw Pieców Tunelowych, Kraków
(72) Oliwa Kazimierz, Pietrzykowski Jacek, Nocon Piotr, Kruczała Ryszard, Brandtmiller Andrzej, Wójciak Pranoiszek, Królicki Andrzej

(54) Palnik sklepieniowy do spalania gazu

(57) Palnik sklepieniowy ma dyszę gazową /6/ o wewnętrznej krzywiznie wypukłej i odpowiednim promieniu R wlotu usytuowaną w pewnej

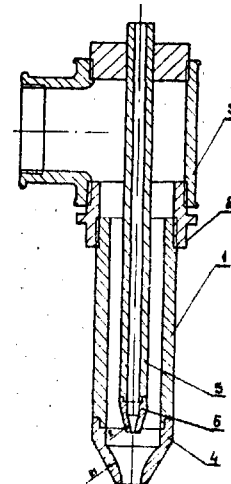

odległości przed dyszą mieszanki powietrzno-gazowej /4/, mająca również wewnętrzną krzywiznę o odpowiednim promieniu R_1 wlotu. Dysza gazowa /6/ i dysza mieszanki powietrzno-gazowej /4/ umieszczone są współosiowo względem siebie. /1 zastrzeżenie/

4 (51) F23D U1 (21) 82536 (22) 88 01 29

(71) Przedsiębiorstwo Materiałów Izolacji Wodoszczelnej "Izolacja", Zduńska Wola
(72) Rybacki Bogdan, Zawierucha Zbigniew

(54) Kostka regulatora ciśnienia

(57) Kostka, stanowiąca część składową urządzenia do zasilania mazutem palnika, ma kanał /1/ dla przepływu paliwa płynnego do regulatora ciśnieniowego, połączony pod kątem prostym z kanałem /2/ zasilającym w paliwo palnik oraz ma kanał /3/ łączący regulator ciśnienia z kanałem przelewowym /4/. Oś kanałów /2/ i /4/ mijają się pod kątem 90° w odległości równej średnicy kanału /2/. /1 zastrzeżenie/

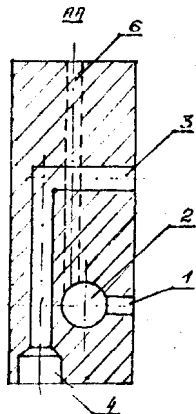

4 (51) F24H U1 (21) 82337 (22) 88 01 11

(71) Mazowiecki Okręgowy Zakład Gazownictwa "Gazownia Warszawska", Warszawa
(72) Boładniuk Waldemar, Szyrle Waldemar

(54) Kocioł centralnego ogrzewania

(57) Kocioł ma płaszcz wodny /1/, który osłania wymiennik /2/ w dolnej części na wyso-

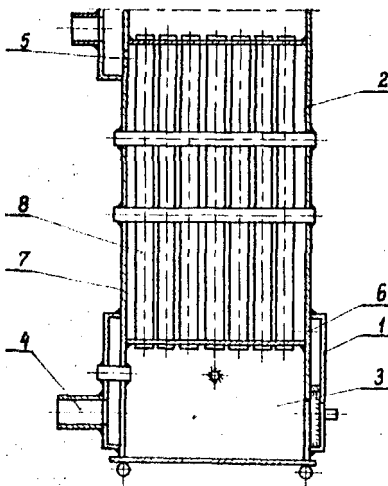

kości nieco powyżej komory spalania /3/. Po przeciwnej stronie otworu wlotowego /4/ i wylotowego /5/ w ścianie wymiennika /2/ znajduje się otwór /6/, łączący przestrzeń wewnętrzną płaszcz wodnego /1/ z przestrzenią /7/ zawierającą płomienniki /8/. /1 zastrzeżenie/

4 (51) F25D U1 (21) 82473 (22) 88 01 21

(71) Wytwórnia Urządzeń Chłodniczych "PZL-Dębica", Dębica
(72) Lig Stefan, Nosek Kazimierz

(54) Podnośnik stelaży w tunelach zamrażalniczych

(57) Podnośnik ma dwie, pionowe kolumny /1/, w których są osadzone od góry i dołu koła łańcuchowe /8/, opasane dwurzędowym łańcuchem napędowym bez końca /7/. Od strony wewnętrznej w pasmo łańcuchów /7/ wpięty jest wózek /2/ do podnoszenia stelaży /11/ zaś po przeciwnej stronie poniżej wózków /2/ wpięty jest w pasmo przeciwcieżar /9/. /2 zastrzeżenie/

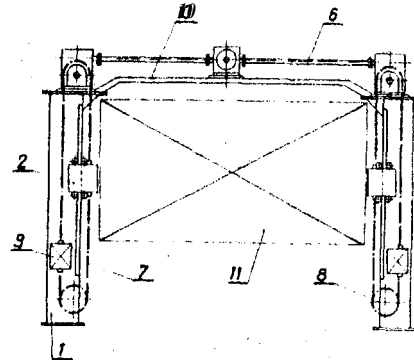

4 fel) P26B U1 (21) 82529 (22) 88 01 28

(71) Przedsiębiorstwo Montażu Instalacji Przemysłu Węglowego "MIMET", Mikołów
(72) Stępień Janusz, Szeliga Marian

(54) Suszarka szafkowa, zwłaszcza do ubrań roboczych

(57) Suszarka zawiera w górnej części komorę suszenia, a w dolnej komorę nagrzewania /4/»

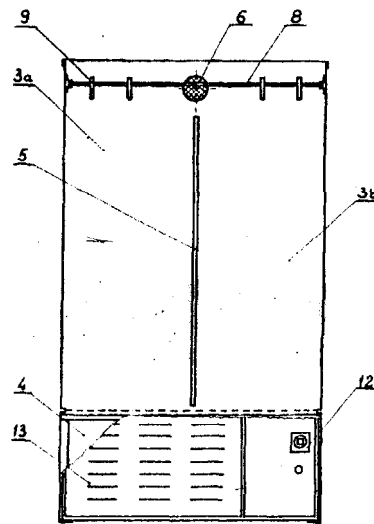

oddzielone od siebie siatką drucianą. Komora suszenia przedzielona jest wewnątrz przegrodą /11/ tworzącą dwa segmenty suszenia /3a/ i /3b/ a w górnej części ma otwór wentylacyjny /6/. Ponad segmentami /3a/ i /3b/ osadzony jest drążek /8/ z zawieszonymi na nim hakami odzieżowymi /9/. /2 zastrzeżenia/

4 (51) F26B U1 (21) 82849 (22) 88 02 25

- (71) Zakłady Metalowe "MESKO", Skarżysko-Kamienna
- (72) Grabiński Lucjan, **Prześlak Remigiusz**, Tuszno Leonard, Tochman Bogdan, Majewski Robert, Piątek **Andrzej**, Rogoziński Jan

(54) Urządzenie do suszenia i przechowywania wyrobów małowabarytowych w paletach

(57) Urządzenie charakteryzuje się tym, że jego opórki /8/ zawieszono swobodnie do przenośnika łańcuchowego /2/ są wykonane z prętów /9/ i /10/ usytuowanych dwupoziomowo w bocznych obsadach /11/ i są zaopatrzone w rolki /15/ poruszające się po prowadnicach /16/ wymuszających bezkolizyjny ruch opórki w obrębie kół łańcuchowych /17/ i /18/ oraz po prowadnicy /19/ w obrębie drzwi załadunkowych /6/. Urządzenie ma dolny otwór do nawiewu ogrzanego powietrza oraz górny otwór wyciągowy. /3 zastrzeżenia/

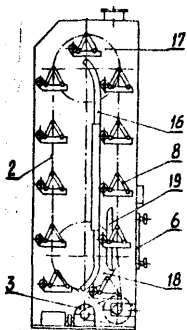

fig 2

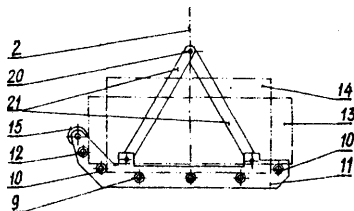

fig 1

4 (51) 14D U1 (21) 82454 (22) 30 01 21

Instytut Szkła i Ceramiki, Warszawa
Krajewski Jarosław, Plis Czesław,
Michalski Kazimierz, Kycia Henryk,
Maciążek Wiesław, Duda Sylwester,
Chmielowski Andrzej

(54) Ceramiczny grzejnik członowy do ogrzewania pomieszczeń, zwłaszcza w domkach jednorodzinnych

(57) Ceramiczny grzejnik członowy składa się z czterech rur o przekroju eliptycznym /11/, faczonych po obu stronach elementami montażowymi. Klementy montażowe mają trzy otwory usytuowane na jednej osi, przy czym otwory skrajne /14/ są otworami do umieszczenia złączek ściągających, a otwór centralny, zaopatrzone korzystnie w trzy okienka /15/ jest otworem do przepływu medium grzejnego. Na rurach pionowych /11/ połączonych w połowie w sposób trwały poprzeczką /12/ znajdują się występy /13/. /6 zastrzeżeń/

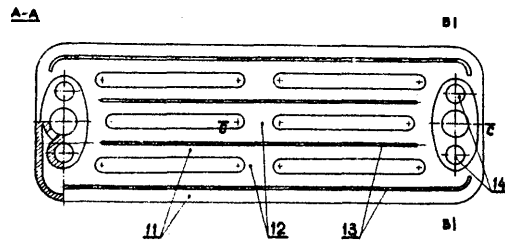

4 (51) F28F U1 (21) 82444 (22) 88 01 18

- (71) Bielskie Biuro Projektów Budownictwa Przemysłowego, Bielsko-Biała
- (72) Szendoł Teresa, **Kobierska Ewa**, Iwan Leon, Lazar Edward

(54) Zestaw elementów konstrukcyjnych wielosegmentowego wymiennika ciepła, zwłaszcza dla wymiennika pracującego z cieczami zanieczyszczonymi olejem i osadami

(57) Poszczególne segmenty wymiennika wyposażone są w dolne, dodatkowe komory osadowe /1/ połączone między sobą pompą cyrkulacyjną /2/ z króćcami przewodu spustowego /3/. W kolanie zainstalowany jest króciec spustowy /4/ wydzielonego oleju, oraz króciec /5/ instalacji myjąco-napowietrzającej. /1 zastrzeżenie/

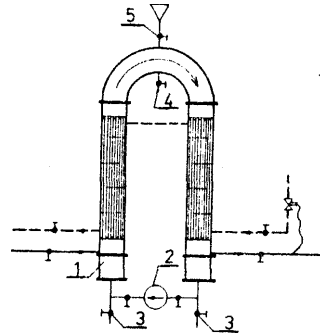

4 (51) P41C U1 (21) 82403 (22) 80 01 14

- (71) Instytut Techniczny Wojsk Lotniczych, Warszawa
- (72) Winczura Zygmunt, Mikoda Tadeusz, Parucki Janusz

(54) Przyrząd do czyszczenia wewnętrznych powierzchni gładkich rur

(57) Przyrząd charakteryzuje się tym, że jego część czynna ma postać głowicy, utworzonej z drążonego korpusu /3/ w kształcie kielicha,

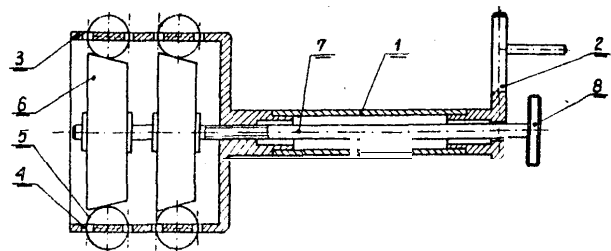

zaopatrzonego w kilka par rzędów promieniowych, przelotowych otworów /4/ oraz śrubowe sprężyny /5/, z których każda **jest** przewleczona przez parę położonych obok siebie otworów /4/. Wewnątrz utworzonych przez sprężyny /5/ pierścieni są umieszczone stożki /6/ rozpięrające, osadzone na końcu śruby /7/ regulacyjnej. Śruba /7/ z pokrętkiem /8/ jest osadzona w korpusie /3/ w sposób wspólny z żerdzią /1/.
/2 zastrzeżenia/

4 (51) P41C U1 (21) 82404 (22) 88 01 14

(71) Instytut Techniczny Wojsk Lotniczych,
Warszawa

(72) Winczura Zygmunt, Mikoda Tadeusz,
Parucki Janusz

(54) Przyrząd do czyszczenia wewnętrznych powierzchni gładkich luf

(57) Przyrząd charakteryzuje się tym, że jego część czynna ma postać głowicy utworzonej z drążonego korpusu /3/ w kształcie kie-

lica, zaopatrzonego w dwa rzędy promieniowych, przelotowych otworów /4/, przez które przewleczona jest śrubowa sprężyna /5/. Wewnątrz utworzonego przez sprężynę /5/ pierścienia jest umieszczony stożek /6/ rozpięrający, osadzony na końcu śruby /7/ regulacyjnej. Śruba /7/ osadzona w korpusie /3/, wspólnie z żerdzią /1/, jest zaopatrzona w pokrętko /8/.
/2 zastrzeżenia/

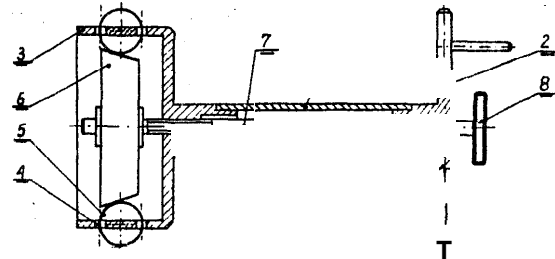

DZIAŁ G

F I Z Y K A

4 fel) G01P U1 (21) 82561 (22) 88 02 03

hi) Instytut Mechanizacji Budownictwa
i Górnictwa Skalnego, Warszawa

(72) Marski Jerzy, Galewicz Cezary,
Szalach Kazimierz, Zwolak Edward

(54) Kontaktronowy wskaźnik poziomu materiałów sypkich

(57) Wskaźnik stanowi korpus /1/ zamknięty z jednej strony membraną /3/ z drugiej zaś pokrywą /2/. Do membrany /3/ przymocowana jest podstawa trzpienia /8/, do którego zamocowany jest kontaktron /7/. Wewnątrz korpusu /1/ zamocowany jest pierścień /4/. Magnes /6/ zamocowany jest do korpusu /1/ w przestrzeni między pierścieniem /4/ a kontaktronem /7/.
/1 zastrzeżenie/

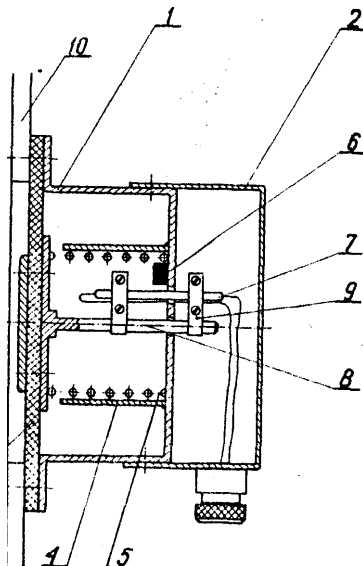

4 fel) G01P U1 (21) 82671 (22) 88 02 09

(71) Instytut Uprawy Nawożenia i Gleboznawstwa,

Puławy

(72) Rybka Janusz, Stasiak Mieczysław

(54) Dozownik cieczy

(57) W dozowniku cieczy zamknięty cylinder /1/ ma króciec dopowietrzający /2/ oraz króciec wlewowy. Dolną część zamknięcia cylindra /1/ stanowi zawór składający się z gniazda zaworu /3/ i grzybka /4/, przy czym grzybek /4/ jest sterowany dźwignią /5/.
/1 zastrzeżenie/

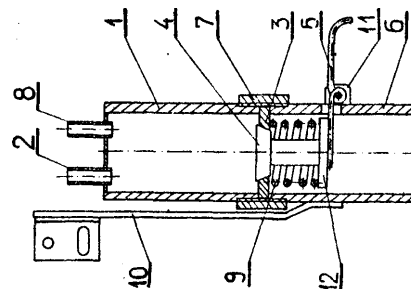

4 (51) G01G U1 (21) 82604 (22) 88 02 05

(71) Centralny Ośrodek Badawczo-Rozwojowy
Maszyn Włókienniczych "Polmatex-Cenaro",
Łódź

Kamiński Edward, Lachowski Janusz

(54) Waga automatyczna natorowa

(57) W wadze platformę ważącą stanowi wydzielony odcinek pomiarowy /1/ podwieszony toru jezdnych /2/ przymocowany do zespołu podwieszenia składającego się z wieszaków /3/ połączonych belką /4/. Zespół podwieszenia oparty jest na

czterech przetwornikach tensometrycznych /5/ usytuowanych w jednej płaszczyźnie poziomej przy końcach odcinka pomiarowego /V i rozmieszczonych symetrycznie względem podłużnej i poprzecznej osi symetrii tego odcinka toru. /2 zastrzeżenia/

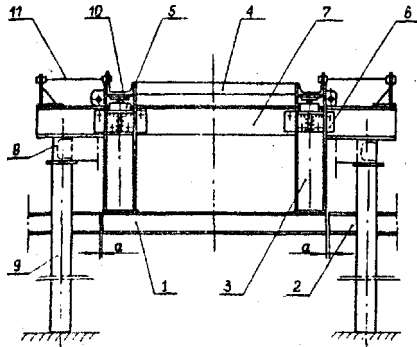

4 (51) G01N U1 (21) 82518 (22) 88 Q1 29

(71) Instytut Chemii Przemysłowej, Warszawa
(72) Kawecki Leszek, Kamiński Józef, Sztabert Zbigniew, Mazurek Apolinary, Marciniak-Nowak Helena

(54) Urządzenie do pobierania próbek materiału ziarnistego z taśmociągu

(57) Urządzenie ma czerpaki /1/ usytuowane na końcach ramion /2/ o różnej długości przymocowanych do wału /3/ wykonującego ruch obrotowo-powrotny. /1 zastrzeżenie/

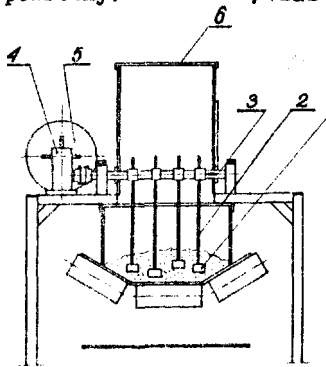

4 (51) S01N U1 (21) 81519 (22) 88 01 29

(71) Instytut Chemii Przemysłowej, Warszawa
(72) Kawecki Leszek, Kamiński Józef, Sztabert Zbigniew, Mazuryk Apolinary, Marciniak-Nowak Helena

(54) Urządzenie do pobierania próbek materiału ziarnistego z rynny fluidalnej

(57) Urządzenie ma czerpak /1/ usytuowany na końcu ramienia /2/ przymocowanego do wału /3/

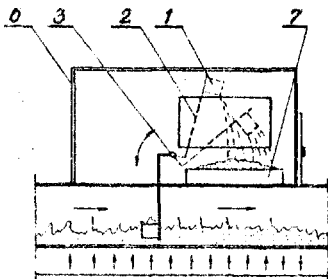

wykonujący ruch obrotowo-powrotny. Urządzenie usytuowane jest w budowie*/6/ przymocowanej do rynny fluidalnej. /1 zastrzeżenie/

4 (51) G02C U1 fo) 82103 (22) 87 12 19

(75) Nowakowski Lech, Łódź

(54) Okulary. zwłaszcza przeciwsłoneczne

(57) Okulary mają oprawkę składającą się z dwóch części /1/, /2/ połączonych złączem /3/ o dwóch sworzniach mocujących /4/, /5/, złącze /3/ wyposażone jest ponadto w sworznie ustalające /6/, a każda z części /1/, /2/ oprawki ma wybrania /8/ wykonane na krawędziach /10/ stykających się w stanie rozłożonym i złożonym oprawki. /2 zastrzeżenia/

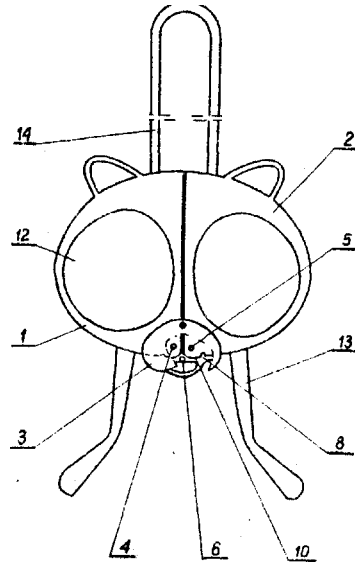

4 (51) G03P U1 (21) 82573 (22) 88 02 04

(71) "Unitra-Cemat", Instytut Technologii Materiałów Elektronicznych, Warszawa
(72) Pracki Paweł, Łukasiewicz Teresa, Myszkiwicz Anna

(54) Urządzenie do wywoływania wzorów naniesionych techniką fotolitografii

(57) Urządzenie składa się ze stołu /1/ z układem napędowym /2/, zbiornika /8/ z cieczą

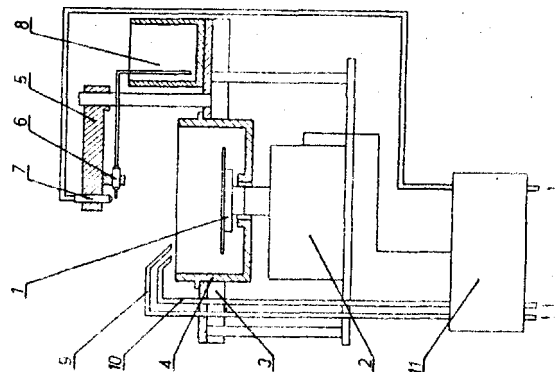

robocza, układu rozpylającego, przewodu /9/ doprowadzającego wodę dejonizującą do mycia płytek i przewodu /10/ doprowadzającego gaz osuszający płytki oraz układu sterującego /11/. Układ rozpylający zawiera dwie dysze /6, 7/ zamocowane we wsporniku /5/ i usytuowane prostopadle względem siebie. Oś dyszy /6/ doprowadzającej wywoławcz jest równoległa do powierzchni stołu /1/, a oś dyszy /7/ doprowadzającej sprężony gaz jest prostopadła do powierzchni tego stołu /1/. /1 zastrzeżenie/

4 (51) G09B U1 (21) 82338 (22), 88 01 11
H01B

- (71) Ośrodek Badawczo-Rozwojowy Pomocy Naukowych i Sprzętu Szkolnego, Warszawa
(72) Gudzielewski Jerzy, Czajkowski Jerzy, Nowak Jan, Sadowski Maksymilian M., Dąbkowski Jerzy, Domańska Elżbieta

(54) Segment do płyty do składania układów elektrycznych dla pracowni szkolnych

(57) Segment stanowi bryła geometryczna o podstawach /2, 4/ w kształcie kwadratów i nachylonych ścianach bocznych /3/. Na powierzchni jednej, bocznej ściany /3/ umieszczony jest sprężysty styk /5/, zaś na powierzchni przyległej, bocznej ściany /3/ jest umieszczony drugi sprężysty styk /6/. /1 zastrzeżenie/

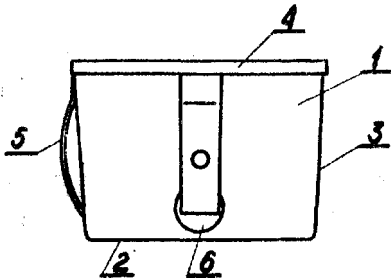

4 (51) G09B U1 (21) 82339 (22), 88 01 11
H01R

- (71) Ośrodek Badawczo-Rozwojowy Pomocy Naukowych i Sprzętu Szkolnego, Warszawa
(72) Grudzielewski Jerzy, Czajkowski Jerzy, Nowak Jan, Sadowski Maksymilian M., Dąbkowski Jerzy, Domańska Elżbieta

(54) Segment do płyty do składania układów elektrycznych dla pracowni szkolnych

(57) Segment ma kształt bryły geometrycznej o podstawie dolnej /2/ mniejszej i górnej /4/ większej w kształcie kwadratów i nachylonych ścianach bocznych /3/. Na powierzchni bocznej ściany /3/ umieszczony jest sprężysty styk /5/, a na powierzchni dolnej podstawy /2/ umieszczony jest drugi sprężysty styk /6/. /1 zastrzeżenie/

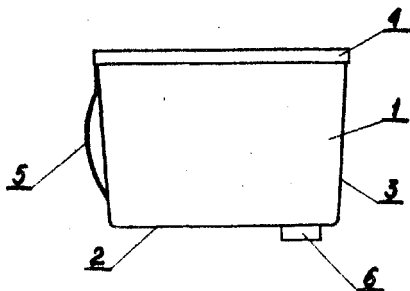

4 (51) G09B U1 (21) 82340 (22) 88 01 11
H01R

- Ośrodek Badawczo-Rozwojowy Pomocy Naukowych i Sprzętu Szkolnego, Warszawa
(72) Gudzielewski Jerzy, Czajkowski Jerzy, Nowak Jan, Sadowski Maksymilian M., Dąbkowski Jerzy, Domańska Elżbieta

(54) Segment do płyty do składania układów elektrycznych dla pracowni szkolnych

(57) Segment stanowi bryła geometryczna o podstawach /2, 4/ w kształcie kwadratów i nachylonych ścianach bocznych /3/. Na powierzchni jednej, bocznej ściany /3/ umieszczony jest sprężysty styk /5/, a na powierzchni przyległej, bocznej ściany /3/ umieszczony jest drugi sprężysty styk /6/, zaś na powierzchni przeciwległej, bocznej ściany /3/ umieszczony jest trzeci styk /7/. /1 zastrzeżenie/

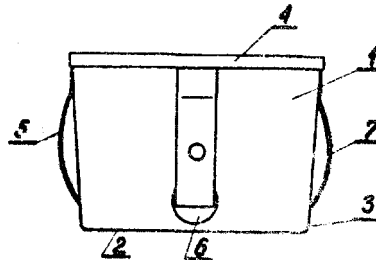

4 (51) G09B U1 (21) 82342 88 01 11
H01R

- (71) Ośrodek Badawczo-Rozwojowy Pomocy Naukowych i Sprzętu Szkolnego, Warszawa
(72) Gudzielewski Jerzy, Czajkowski Jerzy, Nowak Jan, Sadowski Maksymilian M., Dąbkowski Jerzy, Domańska Elżbieta

(54) Płyta do składania z segmentów układów elektrycznych dla pracowni szkolnych

(57) Płyta /1/ ma przymocowane, rozmieszczone w równych odstępach, wsporniki /2/ w kształcie krzyżaków, przy czym między wspornikami /2/ są wykonane, symetrycznie rozmieszczone, otwory /3/. /1 zastrzeżenie/

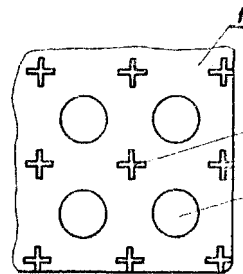

4 (51) G10D U1 (21) 82596 (22) 88 02 04

- hi), Poznańskie Zakłady Przemysłu Muzycznego "MUZA", Poznań
(72) Frackowiak Cezary, Jankowiak Jan, Ostojski Waldemar, Wietrzyński Wojciech

(54) Flet

(57) Flet składa się z ustnika z główką /2/ oraz z wydłużonego, cewkowego korpusu /11/. W główce /2/ jest trwale umocowany czop /3/ o hiperbolicznym ścięciu, który tworzy szczelinę /4/ znajdująca się na przeciw ostrza labium /7/. Korpus /11/ stanowi stożkowa

rura /12/ z siedmioma otworami /13/ /14/, z których dwa otwory /13/ mają większe średnice. Korpus /11/ z główką /2/ mają różne grubości ścian, a podwójną grubość ścian korpusu /11/ ma krawędź /16/ jego kielicha /15/.

śrub /4/. Listwa /2/ zamocowana jest do górnej części korpusu /1/ obrabiarki.

/1 zastrzeżenie/

/3 zastrzeżenia/

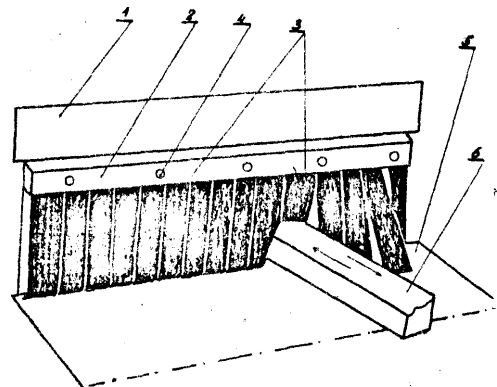

4 (51) G10K U1 (21) 82622 (22) 88 02 08

(75) Waliszko Eugeniusz, Bydgoszcz

(54) Fartuch wyciszający hałas, zwłaszcza przy strugarkach grubościowych do drewna

ki) Fartuch składa się z segmentów /3/ wykonanych z gumy, przyległych do stołu /5/ obrabiarki, przymocowanych do listwy /2/ za pomocą

DZIAŁ H

ELEKTROTECHNIKA

4 (51) H01B U1 (21) 82521 (22) 88 01 29
V H01C

(75) Joński Jan, Siedlce

SM) Izolator pierścieniowy, zwłaszcza do ogrodzeń elektrycznych

ki) Izolator ma w cokole /3/ osadzony wkład do drewna /4/ wyposażony w wycinek pierścienia /5/ o kącie opasania $180^\circ - 300^\circ$, umieszczony współśrodkowo w główce izolatora. Powierzchnie boczne płytek ściętych /6/ tworzą szczelinę o szerokości 4 ± 10 mm. Przecięcia /2/ wyposażone są w dwa naprzemianległe progi /7/. Przejście pierścienia /1/ w cokół /3/ ma kształt łukowy o zmiennej wielkości promienia na obwodzie. Przekrój pierścienia /1/ ma kształt płasko-owalny /8/. /1 zastrzeżenie/

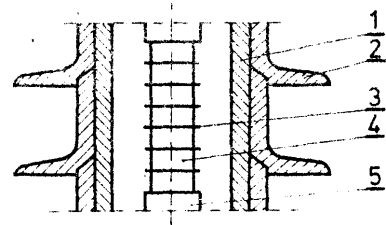

4 (51) H01F U1 (21) 82460 (22) 88 01 20

(71) Kombinat Budownictwa Ogólnego "Beskid", Bielsko-Biała

(72) Wojtyła Mieczysław

(54) Zabezpieczenie układu chłodzenia transformatora

(57) Zabezpieczenie ma tulejkę /1/ obejmującą rurę chłodzącą /2/, połączoną sztywno z dwoma piaskownikami /5/ i z uzwojeniem wtórnym /4/ transformatora /6/ poprzez śrubę i nakrętkę /7/. /1 zastrzeżenie/

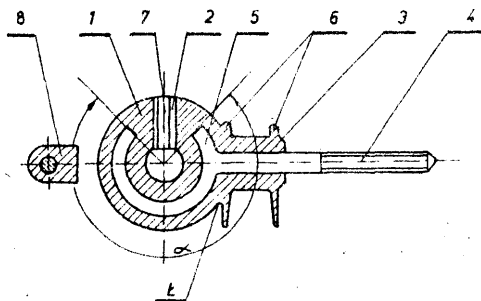

4 (51) H01C U1 (21) 82527 (22) 88 01 28
H02G

(71) Politechnika Wrocławska, Wrocław
(72) Lisiecki Jerzy, Pohl Zbigniew, Sojda Edward

(54) Ośłona odgromnika zaworowego wysokiego Wpłęcia

(57) Ośłona składa się z rury /1/, oraz kłoszy /2/, które są nałożone na rurę /1/ i ściśle do niej przylegają. /1 zastrzeżenie/

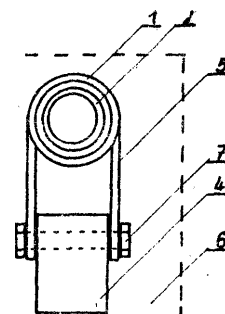

4 (51) H01H U1 (21) 82414 (22) 88 01 13

(75) Książkiewicz Fiodor, Poznań

(54) Łącznik instalacji elektrycznej ładowania akumulatorów

(57) Łącznik charakteryzuje się tym, że składa się z dwóch identycznych części, z których każda w układzie dwubiegunowym ma płaskie, prostokątne styki /1/ przechodzące w tulejkowe, przyłączeniowe zaciski /2/ ułożone na wspólnej izolacyjnej podkładce /3/. W części przyłączeniowej zaciski /2/ są zamknięte izolacyjną nakładką /4/. Styki /1/ obydwu części kontaktują się ze sobą przez przemienne złożenie, a jedna część łącznika jest wyposażona w mocujący uchwyt /5/ przechodzący w obejmę /6/, w której jest zamocowany mimośrodowy, dociskowy element /7/ wyposażony w dźwignię /8/. /1 zastrzeżenie/

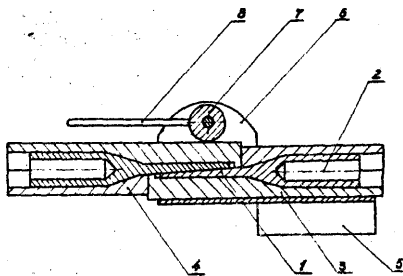

4 fel) H01H U1 (21) 82571 (22) 88 02 02

(71) Zakłady Radiowe "Diora", Ośrodek Projektowania i Wdrożeń Radiofonii Odbiorczej, Dzierżoniów Nowak Zdzisław

(54) Klawisz zatraskowy

(57) Klawisz ma czoło /1/ w kształcie wąskiego prostokąta, po przeciwnej stronie czoła /1/ ma dwie płaskie nóżki /2/. Nóżki /2/ zaopatrzone są na końcach w zaczepy /3/, które skierowane są na zewnątrz obrysu klawisza. /1 zastrzeżenie/

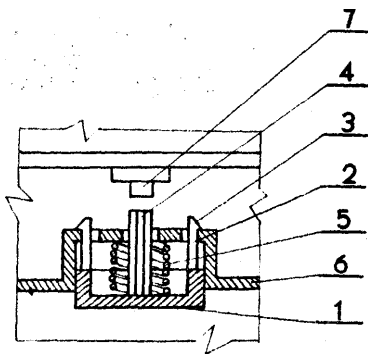

4 (51) H01H U1 (21) 82583 (22) 88 02 03
8868

(71) Radomska Wytwórnia Telefonów "Telkom- (RWT", Radom
(72) Wol3ki Marek, Rogozik Marek

(54) Mechanizm klawiatury

(57) Mechanizm klawiatury charakteryzuje się tym, że między dystansową przekładką /3/ i gumowym elementem /6/ znajduje się kontaktowa folia /4/, mająca zwierające pola, których ilość i rozmieszczenie jest takie samo jak stykowych pól na płytce obwodu drukowanego /1/. Pola stykowe mają postać grzebleni zazębiających się wzajemnie. /2 zastrzeżenie/

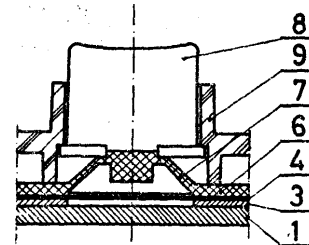

(51) H01H U1 (21) 82594 (22) 88 02 04
H01R

(71) PKP Zakłady Wytwórcze Urządzeń Sygnalizacyjnych, Katowice

(72) Żurek Witold, Kempny Janusz, Piskorek Roman, Suchy Krzysztof

(54) Wtykowy przełącznik grupowy

(57) Wtykowy przełącznik grupowy ma do płyty podstawy /1/ przymocowaną listwę wtykową /2/ wyposażoną w płytkę tożsamościową z kodem otworowym. Do listwy wtykowej /2/ przytwierdzone są na wspornikach /4/ przełączniki /5/ 1 6/. Całość nakryta jest wspólną, przezroczystą osłoną /8/, która przymocowana jest do podstawy /1/ dwoma śrubami rurowymi /9/. /1 zastrzeżenie/

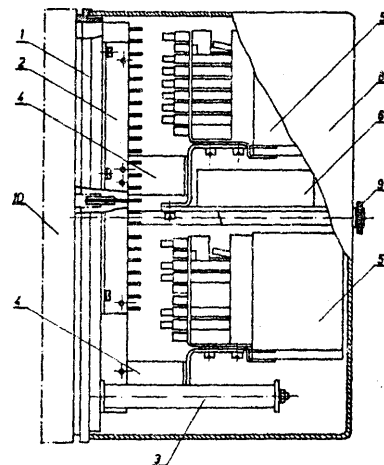

4 (51) H01H U1 (21) 85312 (22) 87 03 20

(71) Ośrodek Badawczo-Rozwojowy "Erg", Jasło
(72) Wałach Rafał, Budzik Marek

(54) Przycisk elektryczny nieiskrzący do załączania obwodów elektrycznych

(57) Przycisk elektryczny nieiskrzący posiada łącznik /1/ w kształcie cylindra z zabudowaną wewnątrz wkładką kontaktronową, połączoną z przewodem /2/ trójżyłowym wyprowadzonym na zewnątrz, umocowany naprzemianlegle z dźwignią /4/ w kształcie odbicia lustrzanego litery "I" na wspornikach /3,5/, przytwierdzonych nasadą /6/ do osady /7a/ napędu /7/, w którym

krótsze ramię dźwigni /4/ przylega do rdzenia /8/ napędu /7/ i osadzone jest zawiasowo u góry nasady /6a/ wspornika /3/ a dłuższe ramię dźwigni /4/ połączone jest sprężyną /9/ powrotną z wspornikiem /3/ i ma przytwierdzony trwale od strony zaczepu /12/ magnes /10/ odpowiedni do styku z łącznikiem /1/. /1 zastrzeżenie/

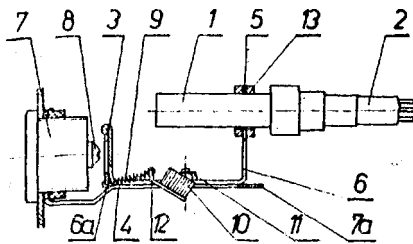

4 (51) H01R U1 (21) 82534 (22) 88 01 28

(fai) Polskie Koleje Państwowe, Zakłady
Wytwórcze Urządzeń Sygnalizacyjnych,
Katowice

(fai) Błaszczak Jerzy

(54) Oprawka żarówki

(57) Oprawka wyposażona w znane elementy łączeniowe ma podstawę /1/ oprawki wykonaną

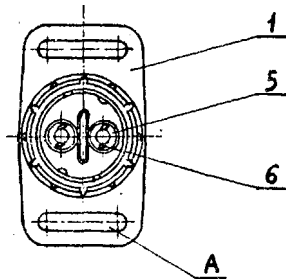

w postaci prostokąta. Wudłuż krótszych boków podstawy /1/ wykonane są podłużne otwory /A/. Podstawa /1/ w przekroju płaszczyzną pionową ma kształt klina. /1 zastrzeżenie/

4 (51) H05B U1 (21) 82517 (22) 88 01 28

(71) Instytut Fizyki Polskiej Akademii Nauk,
Warszawa

(72) Dziuba Zbigniew, Sobczuk Ryszard,
Zagórski Wojciech

(54) Karkas grzejnika komórki efuzyjnej

(57) Karkas ma kształt walca mającego wzdłuż osi dwie równoległe do siebie płaszczyzny /B1, B2/. W dolnej i w górnej części karkasa znajdują się pierścieniowe nacięcia oraz cylindryczne otwory zaczepowe /D1, D2/. Ponadto na całej powierzchni zewnętrznej karkasa znajdują się dwuzwojowo, spiralnie nacięte rowki /A1, A2/. /1 zastrzeżenie/

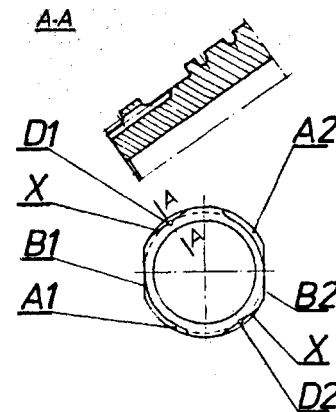

Wykaz numerowy zgłoszonych wynalazków opublikowanych w BUP Kr 23/1988

Kr zgłoszenia	Int.Cl. ⁴	Strona
1	2	3
262925	H05G	23
262946	C08G	34
263011	C04B	29
263173	C23C	41
263425	F01N	54
263441	B01D	46
263858	F16K	61
263933	B01D	5
263947	F16H	60
264027	F16C	58
264033	B01L	10
264112	002F	26
264240	H03L	91
264589	H01F	84
264600	B21D	51
264690	C25C	42
264844	B21D	51
264935	B02C	10
264937	C01D	26
264938	D01O	6
264939	DO 1F	42
264948	0230	41
264953	B02F	47
264955	B64C	22
264959	H02H	87
264960	A2 JK	3
264962	G07C	81
264965	C09J	37
264969	B21F	13
264970	B04D	48
264972	B22D	15
264973	B23C	15
264975	B23K	16
264976	H02H	88
264977	B29C	19
264978	B29D	20
265002	G01R	75
265003	A22C	2
265005	B21D	30
265006	B240	17
265007	H04B	92
265009	H02K	88
265010	G01R	75
265011	B01F	46
265013	F16L	63

Nr zgłoszenia	Int.Cl.	Strona
1	2	3
265014	G01K	69
265015	H01F	84
265016	F16L	64
265017	F16L	64
265019	F16L	64
265022	G01N	71
265024	B63B	21
265026	G01N	71
265035	F03C	55
265036	F03C	55
265038	D08B	33
265049	F16H	60
265050	B2 3P	17
265055	G05D	80
265056	II02P	89
265062	G01R	73
265064	B25B	18
265065	G01N	72
265067	F16J	61
265071	F16D	59
265073	F16B	59
265074	C08L	36
265075	C08L	41
265079	F41H	67
265084	B2 1D	51
265094	G05F	80
265095	B660	25
265096	B04B	11
265098	G01C	67
265099	C09K	37
265105	C08F	34
265106	B02B	46
265109	G08B	82
265110	H02G	87
265113	B21J	14
265114	B66G	24
265116	B32B	20
265118	G01G	68
265119	DO 1H	43
265120	B23K	16
265128	G01N	72
265129	B2 1B	50
265130	II02F	86
265133	B02F	47
265134	B01D	6

1	2	3
265135	G09D	83
265136	D04B	48
265137	B01J	8
265138	B01J	9
265139	H01M	85
265140	H01M	86
265146	G01N	72
265147	F23G	65
265159	G02D	79
265160	G09D	37
265161	C08B	34
265162	E21D	52
265163	G05F	81
265164	C06B	30
265165	C06D	31
265166	C06B	31
265170	E21D	50
265171	G01N	73
265172	F16G	59
265175	D05D	44
265177	G01R	76
265179	G01S	78
265182	G01R	76
265183	C10M	38
265187	B21H	13
265189	B23F	16
265190	F04C	57
265192	B66C	25
265193	B21D	12
265195	H02M	89
265197	B65B	22
265198	D01G	42
265200	H01K	85
265201	A47K	
265202	G02F	27
265204	F16H	61
265215	G07C	31
265216	C07D	32
265217	C04B	30
265219	F16K	62
265220	B65G	23
265222	D02G	43
265225	G01R	76
265226	B04B	12
265227	C10B	37
265228	B65G	23
265229	F16B	59
265230	B04B	12
265232	G01L	70
265233	G01L	70

1	2	3
265234	H02H	88
265236	B29B	19
265237	G01R	77
265238	E04G	48
265239	C11D	39
265240	C08G	35
265241	C08G	35
265242	C07C	32
265243	C11D	39
265244	C08F	34
265245	C07C	32
265246	C11D	40
265247	C08G	35
265248	C08G	35
265254	B02D	47
265256	C02F	27
265257	G01N	73
265259	G02F	27
265261	H01S	66
265263	E21F	54
265264	E21C	50
265265	E21D	52
265267	B21D	13
265268	B23K	16
265269	D01D	6
265270	F16K	62
265271	C03C	29
265272	D06M	45
265273	C10H	38
265275	E21C	51
265276	E04C	57
265278	D29C	20
265279	B01B	6
265280	F15D	58
265281	E21D	52
265282	C04B	30
265287	C12G	40
265289	D04B	44
265290	C01D	26
265291	001B	26
265292	E21D	53
265293	B29C	19
265294	G01R	77
265297	F26B	66
265301	G01R	77
265302	F03G	56
265308	G02F	79
265309	B23P	17
265312	C01F	26
265315	D03H	22

1	«	2	3
265317		G01D	68
265320		H01H	86
265321		C02F	28
265322		C02F	28
265323		F03D	56
265324		F16J	61
265325		B61D	21
265330		B68G	25
265331		G01N	73
265336		D04H	44
265344		G01H	68
265345		G01H	69
265346		G01H	69
265347		G01H	69
265352		B02C	11
265354		C07B	31
265355		C07B	31
265360		G01K	69
265361		G09B	83
265362		C07C	32
265364		B28B	18
265365		H04L	92
265366		H03K	91
265367		E02B	46
265368		E02B	47
265371		F02N	55
265374		C07F	33
255 376		G01M	70
265378		C070	33
265 379		co4n	30
265380		C070	33
265382		B0 U	9
265386		C07G	33
265388		E06B	49
265392		H03K	91
265393		H02P	90
265 394		G08C	82
265395		C22C	40
265400		B01J	9
265401		B01 J	9
265404		B29C	20
265407		B0 1D	7
265408		A61N	4
265411		B01 J	9
265412		D04H	44
265421		C10H	38
265423		H05K	94
265424		B0 1F	8
265427		B01D	7
265428		G06G	81

1	2	3
265429	H02P	90
265430	G06G	81
265432	E21D	53
265433	F16L	65
265434	B23K	16
265435	G01P	74
265436	H05B	93
265439	H02K	89
265452	B01D	7
265453	H01S	86
265455	C10B	38
265456	G01N	73
265459	C08J	36
265461	G03B	79
265463	H04L	92
265464	E04G	49
265466	G08C	82
265468	G08C	82
265469	E04G	49
265470	H02P	90
265471	G01B	67
265472	F03B	55
265473	E02D	47
265474	C11C	39
265475	B66D	25
26 5482	A61K	5
265484	F16D	60
265485	G01P	74
265486	G01B	74
265488	C05D	30
265489	B01U	8
265492	C04B	30
265493	BOH)	8
265494	G03D	80
265495	D65G	24
265500	F23B	65
265501	B65G	2k
265502	C13F	ko
265505	H02H	88
265506	F16K	62
265507	A23K	3
265512	F15B	57
265513	F16K	63
265514	B0 U	10
265516	G01S	78
265524	E21D	53
265525	F16B	58
265526	A61D	4
265527	D210	13
265529	G01L	70

1	2	3
265530	C03B	29
265531	C08L	36
265532	E04C	48
265533	C08L	36
265533	F27B	66
265539	F27B	66
265540	D65G	24
265544	A61M	5
265545	C02F	28
265546	A63F	5
265547	G01R	77
265548	A23G	3
265550	E01B	45
265551	B27D	18
265552	E01D	45
26555	E21D	54
265556	H02G	87
265558	C09F	37
265562	H01F	85
203565	C02F	28
265566	H04L	92
265567	H04L	93
265569	F1 uLi	63
265570	B21K	15
265573	C08G	36
265575	B21J	14
265576	B23Q	17
265581	F24F	66
269220	B22C	15
269712	B27M	18
269787	003B	29

1	2	3
269962	G01M	71
269968	F04B	56
270192	B21J	14
270329	B03B	11
270332	A22C	3
270383	G10K	83
270384	G10K	83
270429	C23C	41
270430	B23P	17
270432	F26B	58
270438	A01M	2
270446	B03C	11
270455	G03B	80
270456	G01R	77
270457	G01R	78
270459	D03D	43
270466	G03B	80
270483	B28B	19
270512	C08G	36
270517	G10F	84
270520	A01D	2
270533	F15B	58
270540	G01M	71
270542	C22C	41
270545	F02M	55
270546	C06B	31
270558	H04M	93
270571	G01N	74
270948	H01H	85
271622	H01H	85
271946	A24B	3

Wykaz numerowy zgłoszonych wzorów użytkowych opublikowanych w DUP Nr 23/1988

<u>Kr zgłoszenia</u>	<u>Int.Cl.</u>	<u>Strona</u>
1	2	3
81350	B28B	108
81561	A01D	95
81571	B65H	113
82729	B65D	112
31779	B30B	107
81836	F21V	123
81856	B23K	106
81885	B65D	111
81930	F15B	121
81938	n60B	108
81946	F23D	123
81966	B21D	104
81970	E04C	117
81976	A62C	100
81987	A47G	98
82014	E21F	119
82072	B05C	103
82074	B63C	111
82093	B62J	110
82103	G02C	127
82105	B60Q	109
82139	F04C	121
82149	E21C	118
82230	F16D	122
82231	B21C	104
82245	B23G	105
82254	B60K	109
82256	B25B	106
82272	B23F	105
82277	B26F	107
82324	E01C	116
82331	B61B	109
82337	F24H	124
82338	G09B	128
82339	G09B	128
82340	G09B	128
82342	G09B	128
82348	A63L	103
82353	A47G	98
82398	A47J	98
82403	F41C	125
82404	F41C	126
82414	H01H	130

<u>Kr zgłoszenia</u>	<u>Int.Cl.</u>	
1		
82427	E21F	
82431	E03B	
82433	A47J	
82444	F28F	
82445	E21D	
82454	F28D	
82460	II01F	
82467	A01D	
82473	F25B	
82489	A43C	
82492	B08B	
82493	B23B	
82499	F04B	
82500	B23K	
82505	A01G	
82506	A01G	
82509	B61C	
82511	B01D	
82512	E21F	
82515	B05C	
82517	H05B	
82518	G01N	
82519	G01N	
82521	H01B	
82522	E04H	
82523	F16K	
82526	A45C	
82527	H01C	
82528	B43L	
82529	F26B	
82532	F16F	
82533	F02N	
82534	H01R	
82536	F23D	
82537	B27G	
82538	E04C	117
82540	A63B	101
82547	B22C	104
82548	B66C	114
82554	A61M	100
82555	A01M	97
82557	A01G	96
82558	A01G	96

23/389/1988

BIULETYN URZĘDU PATENTOWEGO

1	2	3
82559	A01G	96
82560	A01G	97
82561	G01F	126
82564	B62D	110
82566	i166F	114
82569	B08B	104
82570	A47J	99
82571	H01H	130
82573	G03F	127
82574	F01N	120
82580	A63C	102
82581	A45C	98
82583	H01H	130
82584	B62J	110
82585	B62J	111
82587	C12H	116
82588	B65G	112
82591	B25B	106
82593	B21D	119
82594	H01H	130
82595	C02F	115
82596	G10D	128
82597	A61G	99
82599	B21D	119
82600	A61N	100
82601	B23C	105
82602	B05D	118
82603	B65D	112
82604	G01G	126
82605	A63C	102
82606	A63B	101

1	2	3
82607	A63C	102
82608	A63D	111
82609	A63G	102
82612	C23C	115
82613	D25B	106
82614	F16F	122
82615	B65D	112
82617	F03D	121
82621	C10C	115
82622	G10K	129
82623	P16K	123
82625	A62C	100
82626	A62C	101
82667	A61B	99
82668	B25B	107
82670	A01C	95
82671	G01F	126
82672	B66F	115
82848	B66C	114
82849	F26B	125
83086	B04G	117
82094	B01C	116
83135	B60B	109
83177	132713	108
83301	B04C	117
83312	H01H	130
83335	F10K	123
83417	B65G	113
83447	D65G	113
83448	B65G	113

S P I S T R E Ś C I

I. Wynalazki

	Str.
Dział A - Podstawowe potrzeby ludzkie	2
Dział D » Itóżne procesy przemysłowe ; Transport	5
Dział C - Chemia i metalurgia	26
Dział D - Włókiennictwo i papiernictwo	42
Dział E - Budownictwo; Górnictwo; Konstrukcje zespolone	45
Dział F - Mechanika; Oświetlenie; Ogrzewanie; Uzbrojenie; Technika	minerska...../j>h
Dział G - Fizyka	67
Dział H - Elektrotechnika	84
Wykaz numerowy zgłoszonych wynalazków	132

II. Wzory użytkowe

Dział A - Podstawowe potrzeby ludzkie	95
Dział D - Różne procesy przemysłowe ; Transport	103
Dział C - Chemia i metalurgia	115
Dział E - Budownictwo ; Górnictwo; Konstrukcje zespolone.....*	116
Dział F - Mechanika} Oświetlenie; Ogrzewanie; Uzbrojenie} Technika minerska	120
Dział G - Fizyka	126
Dział H - Elektrotechnika	129
Wykaz numerowy zgłoszonych wzorów użytkowych	130

K O M U N I K A T
URZĄD PATENTOWY PRL
informuje

że od r. 1985 opracowana jest nowa forma informacji sygnalnej: „Wykazy danych bibliograficznych o dokumentach patentowych opracowane w układzie wg nazw zgłaszających — uprawnionych z patentu“. Wykazy te sporządzane są w sposób skomputeryzowany z bieżących taśm magnetycznych INPADOC (zawierających informację o zgłoszonych wynalazkach i udzielonych patentach w 52 krajach i 3 organizacjach międzynarodowych) otrzymywanych w ramach Międzynarodowego systemu Informacji Patentowej (MSIP). Powyższe wykazy dostarczane są w cyklach kwartalnych.

Korzystanie z nich zapewnia szybką, bieżącą informację o aktywności wynalazczej wybranych firm. Wykorzystane mogą być także przy tworzeniu własnych kartotek zgłoszonych i opatentowanych wynalazków uporządkowanych wg nazw zgłaszających, niezbędnych przy prowadzeniu badań podmiotowych. Występujące w wykazach dane o patentach-analogach (tj. patentach udzielonych na ten sam wynalazek w różnych krajach) ułatwiają wstępną selekcję opisów wynalazków przeprowadzoną pod kątem ich znaczenia w danej dziedzinie techniki (wynalazki uznane przez zgłaszającego za znaczące, zgłaszane są do opatentowania w większej liczbie krajów).

Wykazy sporządzane są w układzie wg standaryzowanych nazw zgłaszających — uprawnionych z patentu, przyjętych przez INPADOC. W związku z powyższym pożądanym jest, aby użytkownicy zainteresowani ich otrzymywaniem w zamówieniach podawali standaryzowane nazwy firm (słownik nazw standaryzowanych jest udostępniony do wglądu w Departamencie Informacji Patentowej UP, Wydział Metodyki).

Wykazy te dostarczane są na nośniku papierowym (kserokopia formatu A-4) w cenie 25 zł za stronę.

Informacji udziela i zamówienia przyjmuje Departament Informacji Patentowej Urzędu Patentowego PRL, Al. Niepodległości 188, 00-950 Warszawa skr. poczt. 203, tel. 25-80-01 w. 114, 256 i 289.

I N F O R M A C J A

o cenach i warunkach prenumeraty
na 1989 r. - dla czasopisma

■ BIULETYN URZĘDU PATENTOWEGO

cena prenumeraty: półr. 6500 zł, rocznie 13000 zł.

W A R U N K I P R E N U M E R A T Y:

4. DLA OSÓB PRAWNYCH - INSTYTUCJI I ZAKŁADÓW PRACY:

- instytucje i zakłady pracy zlokalizowane w miastach wojewódzkich i pozostałych miastach, w których znajdują się siedziby Oddziałów RSW "Prasa-Książka-Ruch" zamawiają prenumeratę w tych Oddziałach.
- instytucje i zakłady pracy zlokalizowane w miejscowościach, gdzie nie ma Oddziałów RSW "Prasa - Książka - Ruch" i na terenach wiejskich opłacają prenumeratę w urzędach pocztowych i u doręczycieli.

2. DLA OSÓB FIZYCZNYCH - INDYWIDUALNYCH PRENUMERATOROWI

- osoby fizyczne zamieszkałe na wsi i w miejscowościach gdzie nie ma Oddziałów RSW "Prasa - Książka - Ruch", płacają prenumeraty w urzędach pocztowych i u doręczycieli,
- osoby fizyczne zamieszkałe w miastach - siedzibach Oddziałów RSW "Prasa - Książka - Ruch", opłacają prenumeratę wyłącznie w urzędach pocztowych nadawczo-odbiorczych właściwych dla miejsca zamieszkania prenumeratora. Wpłaty dokonują używając "blankietu wpłaty" na rachunek bankowy miejscowego Oddziału RSW "Prasa-Książka-Ruch".

3. Prenumeraty ze zleceniem wysyłki za granicę przyjmuje RSW "Prasa - Książka - Ruch", Centrala Kolportażu Prasy i Wydawnictw, ul. Towarowa 28, 00-958 Warszawa, konto NBP XV Oddział w Warszawie Nr 1658-201045-139-11. Prenumerata ze zleceniem wysyłki za granicę pocztą zwykłą jest droższa od prenumeraty krajowej o 50 % dla zleciodawców indywidualnych i o 100% dla zlecających instytucji i zakładów pracy.

TERMINY PRZYJMOWANIA PRENUMERATY - na kraj i zagranicę:

- do dnia 10 listopada na I kwartał, I półroczu roku następnego oraz na cały rok następny,
- do pierwszego każdego miesiąca poprzedzającego okres prenumeraty roku bieżącego