

INDEKS 353264
ISSN-0137-8015
Cena 35 000 zł

BIULETYN

URZĘDU

PATENTOWEGO

Wydawnictwo Urzędu Patentowego
Rzeczypospolitej Polskiej

Nr 10 (532)

Warszawa 1994

Urząd Patentowy RP - na podstawie art. 34 i art. 82 ustawy z dnia 19 października 1972 r. o wynalazczości (DZ. U. z 1993 r. Nr 26, poz. 177) — dokonuje ogłoszenia w "Biuletynie Urzędu Patentowego" o zgłoszonych wynalazkach i wzorach użytkowych. Ogłoszenia o zgłoszeniach drukowane w "Biuletynie" podane są w układzie klasowym według Międzynarodowej Klasyfikacji Patentowej i zgodnie z § 29 ust. 1 zarządzenia Prezesa Urzędu Patentowego RP z dnia 23 marca 1993 r. w sprawie ochrony wynalazków i wzorów użytkowych (MP z 1993 r. Nr 18, poz. 179) zawierają następujące dane:

- symbol Międzynarodowej Klasyfikacji Patentowej,
- numer zgłoszenia wynalazku lub wzoru użytkowego,
- datę zgłoszenia wynalazku lub wzoru użytkowego,
- datę i kraj uprzedniego pierwszeństwa oraz numer zgłoszenia dokonanego za granicą lub oznaczenie wystawy,
- nazwisko i imię lub nazwę zgłaszającego,
- miejsce zamieszkania lub siedzibę oraz kraj zgłaszającego,
- nazwisko i imię wynalazcy,
- tytuł wynalazku lub wzoru użytkowego,
- skrót opisu, w razie potrzeby z figurą rysunku,
- liczbę zastrzeżeń

Po wykazie ogłoszeń w układzie klasowym podaje się wykaz zgłoszeń opublikowanych w danym numerze w układzie numerowym.

* * *

Od dnia ogłoszenia o zgłoszeniu wynalazku lub wzoru użytkowego, osoby trzecie mogą:

- 1) zapoznać się ze wskazanym opisem zgłoszeniowym wynalazku lub wzoru użytkowego, zawierającym opis zastrzeżenia patentowe lub ochronne i rysunki oraz sporządzać z nich odpisy;
- 2) w terminie sześciu miesięcy - zgłaszać do Urzędu Patentowego uwagi co do istnienia przeszkód uniemożliwiających udzielenie patentu (prawa ochronnego).

Odpowiednio uzasadnione pod względem faktycznym (dokumentacja dowodowa) i prawnym uwagi należy nadsyłać w dwóch egzemplarzach na adres:

Urząd Patentowy RP - 00-950 Warszawa; skr. poczt. 203, Al. Niepodległości 188,

Informuje się, że odbitki opisu zgłoszeniow ego można zamawiać w Urzędzie Patentowym, przy czym w zamówieniu należy:

- a) podać numer "Biuletynu Urzędu Patentowego", w którym dokonano ogłoszenia o zgłoszeniu oraz numer strony,
- b) wskazać numer zgłoszenia, symbol klasyfikacji patentowej i tytuł wynalazku lub wzoru użytkowego.

Urząd Patentowy podaje do wiadomości nr konta w NBP

Urząd Patentowy RP - NBP Oddział Okręgowy w Warszawie

konto: 1052-2583-223-1 99.1000 § 92

— opłaty związane z rejestracją i ochroną wynalazków, wzorów użytkowych, wzorów zdobniczych, znaków towarowych; opłaty za zażalenia i odwołania; wpłaty za usługi kserograficzne i mikrofilmowe; wpłaty z tytułu sprzedaży wydawnictw, wpłaty za powołanie biegłego.

Warunki prenumeraty podano na III stronie okładki.

Egzemplarze pojedyncze można nabywać w Urzędzie Patentowym RP - Al. Niepodległości 188, skr. poczt. 203, 00-950 Warszawa

URZĄD PATENTOWY RZECZYPOSPOLITEJ POLSKIEJ .

Pap. offset. kl. III 70 g. 61x86. Ark. druk. 13,5. Nakład 970 egz.

Cena 35000 zł

ÍNDEKS 353264

Druk: Departament Wydawnictw Urzędu Patentowego RP Zam. 206/94

BIULETYN

URZĘDU PATENTOWEGO

Warszawa, dnia 16 maja 1994 r.

Nr 10/532/ Rok XXII

Ogłoszenia o zgłoszonych w Polsce

- I. Wynalazkach do opatentowania
- II. Wzorach użytkowych do ochrony

Cyfrowe kody identyfikujące (wg normy WIPO ST9), które poprzedzają informacje o zgłoszonych do opatentowania wynalazkach oraz zgłoszonych do ochrony wzorach użytkowych, mają następujące znaczenie

- (21) - numer zgłoszenia wynalazku lub wzoru użytkowego
- (22) - data zgłoszenia wynalazku lub wzoru użytkowego
- (23) - dane dotyczące pierwszeństwa z wystawy (data i oznaczenie wystawy)
- (31) - numer zgłoszenia priorytetowego (numer pierwszeństwa)
- (32) - data zgłoszenia priorytetowego (data pierwszeństwa)
- (33) - kraj, w którym dokonano zgłoszenia priorytetowego (kod kraju)
- (51) - symbol Międzynarodowej Klasyfikacji Patentowej:
cyfra przed kodem (51) oznacza kolejną edycję MKP
- (54) - tytuł wynalazku lub wzoru użytkowego
- (57) - skrót opisu
- (61) - nr zgłoszenia głównego
- (62) - numer zgłoszenia macierzystego (dla zgłoszenia wydzielonego)
- (71) - nazwisko i imię lub nazwa zgłaszającego, który nie jest twórcą wynalazku lub wzoru użytkowego
- (72) - nazwisko i imię twórcy (ów) wynalazku lub wzoru użytkowego
- (75) - nazwisko i imię twórcy (ów) wynalazku lub wzoru użytkowego, który jest (którzy są) zarazem zgłaszającym (zgłaszającymi)
- (86) - data i numer zgłoszenia międzynarodowego
- (87) - data i numer publikacji zgłoszenia międzynarodowego

Przed cyfrowym kodem identyfikującym (21), umieszczone są następujące literowo-cyfrowe kody rodzaju dokumentu (wg normy WIPO ST16):

- A1 - ogłoszenie o zgłoszeniu wynalazku
- A2 - ogłoszenie o zgłoszeniu wynalazku (na patent tymczasowy)
- A3 - ogłoszenie o zgłoszeniu wynalazku (na patent dodatkowy)
- A4 - ogłoszenie o zgłoszeniu wynalazku (na patent dodatkowy tymczasowy)
- U1 - ogłoszenie o zgłoszeniu wzoru użytkowego
- U3 - ogłoszenie o zgłoszeniu wzoru użytkowego (na prawo ochronne dodatkowe)

* Zgodnie z art.3 ust.4 ustawy z dnia 30 października 1992 r. o zmianie ustawy o wynalazczości i ustawy o Urzędzie Patentowym RP/Dz.U. z 1993 r. Nr 4, poz. 14/: podania o udzielenie patentu tymczasowego lub tymczasowego dodatkowego, nie rozpatrzone przed dniem wejścia w życie ustawy, uważa się za podania o udzielenie patentu lub patentu dodatkowego.

I. WYNALEZKI

DZIAŁA

PODSTAWOWE POTRZEBY LUDZKIE

AI(21) 296604 (22) 92 11 14 5(51) A01D 34/64

(71) SIPMA S.A., Lublin

(72) Franczak Edward

(54) Kosiarka wirnikowa, zwłaszcza do mikrociagnika

(57) Kosiarka przeznaczona jest do sztywnego sprzęgnięcia, zwłaszcza z mikrociagnikiem wyposażonym w wałek odbioru mocy usytuowany z przodu.

Kosiarka ma ramę górną (1) i połączoną z nią przegubowo na osiach (2) ramę dolną (3). Położenie ram jest ustalane mechanizmem nastawczym (44). W ramie górnej (1) usytuowany jest wspornik przyłączeniowy (13) i ułożyskowane są koła pasowe kierujące (21) i wałek (9) z kołem pasowym (10). Rama dolna (3) ma belkę nośną (23), do której przymocowane są oprawy łożyskowe (24) wałków (28), z nożami tnącymi i kołami pasowymi (34) oraz obudowa, ramię naprężacza i słup (22). Koło pasowe (34) jest kołem podwójnym. Wysokość cięcia ustala się przez podwyższenie lub obniżenie osi z kołami podporowymi (43) i jednocześnie, przez zmianę wzajemnego położenia ram (1) i (3). Kosiarka może być napędzana przekładnią pasową z jednym lub z dwoma pasami.

(8 zastrzeżeń)

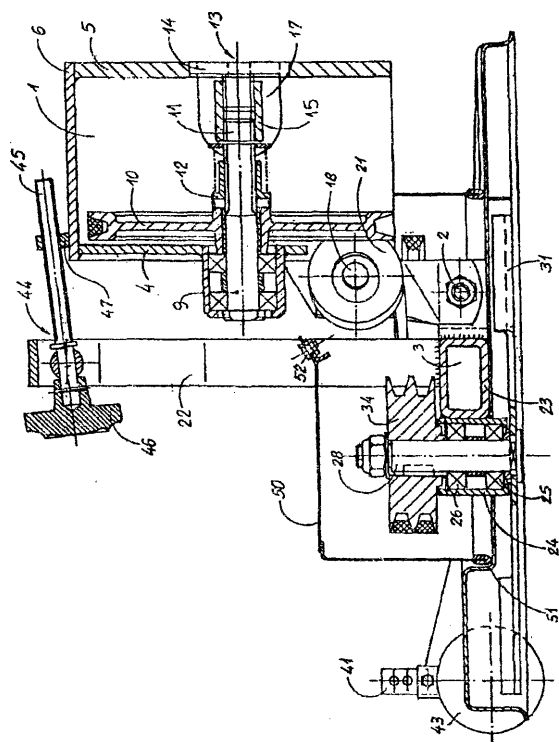

AI(21) 296530 (22) 92 11 06 5(51) A01K 49/00

(71) Wyższa Szkoła Rolniczo-Pedagogiczna, Siedlce

(72) Zawilski Andrzej, Skonieczna-Zawilska Łucja

(54) Urządzenie do pozyskiwania niezapłodnionych jaj od matki pszczoły

(57) Urządzenie charakteryzuje się tym, że w komorze (1) pod pochyłą półką (15) znajduje się czujnik temperatury (17) połączony z elektronicznym urządzeniem regulującym temperaturę, z którym połączona jest mikrogrzałka (18). Powyżej otworu (16) nad pochyłą półką (15) umieszczony jest kwadrat (19) z miękkiego materiału, nad którym wykonany jest otwór z magnetyczną tulejką (21) przez który wprowadzona jest rurka (24), wewnątrz której osadzony jest pręt (23) zakończony kształtką (22) w kształcie grzbietu matki. W podłodze komory (1) znajduje się otwór (10), przez który przechodzi rurka manipulatora (11) zakończona miseczką matecznikową (4).

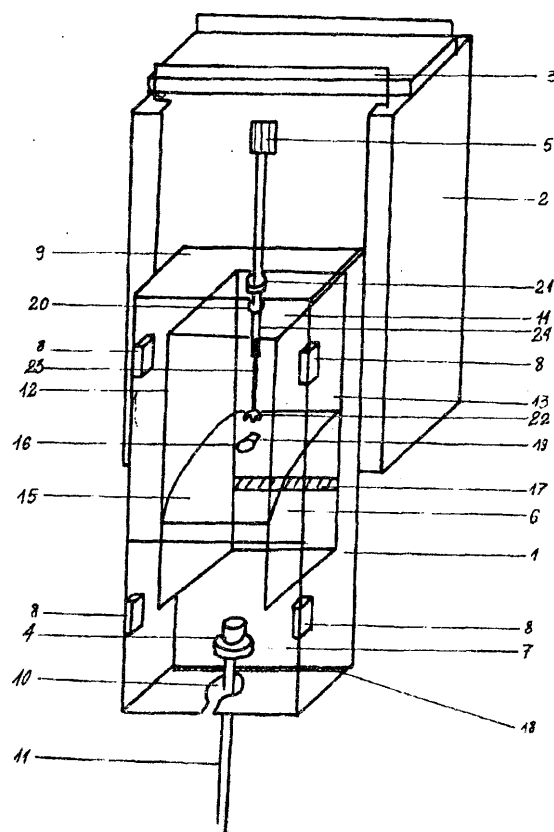

W ścianie tylnej (9) komory (1) znajduje się otwór stanowiący połączenie z mikroulikiem (2). Przednia ścianka górna (6) i przednia ścianka dolna (7) mocowane są do komory (11) za pomocą magnesów (8).

(3 zastrzeżenia)

AI(21) 296476 (22) 92 11 03 5(51) A21D 6/00

- (71) GASTROMASZ Ośrodek
Badawczo-Rozwojowy Urządzeń
Chłodniczych i Gastronomicznych, Bydgoszcz
(72) Piotrowicz Andrzej, Łuczak Tadeusz,
Dobosz Leszek, Ławski Paweł
(54) Stół chłodniczo-grzejny, zwłaszcza do
przygotowania ciast cukierniczych

(57) Stół ma bezpośrednio pod blatem (1) umieszczony wymiennik ciepła (2) odizolowany cieplnie od korpusu stołu. Stół ma ponadto szafkę chłodniczą (3) zajmującą większą część korpusu stołu oraz tablicę sterowniczą (4) i pomieszczenie (5) agregatu chłodniczego zajmujące pozostałą mniejszą część korpusu stołu. Wymiennik ciepła (2) może być włączony przy pomocy zaworów elektromagnetycznych (14 i 15) do obiegu chłodniczego pomiędzy sprężarką (6) i skraplaczem (7) i jest on wtedy jeszcze jednym skraplaczem (2) ogrzewając ciepłem odpadowym blat (1) stołu i tworząc obieg chłodniczo-grzejny.

(4 zastrzeżenia)

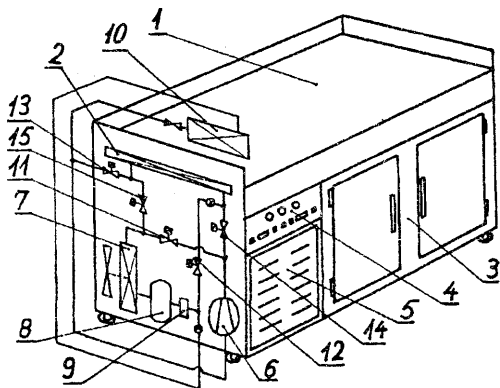

AI(21) 300540 (22) 93 09 29 5(51) A22B 5/00
A22C 17/02

(31) 92 9201678 (32) 92 09 29 (33) NL
93 9300564 30 03 93 NL

- (71) STORK PROTECON B.V., Ae Oss, NL
(72) Ketels Gerardus Hubertus Johannes
(54) Sposób usuwania kości z odcinków nożnych
ubitych zwierząt i urządzenie do usuwania
kości z odcinków nożnych ubitych zwierząt

(57) Sposób usuwania kości z odcinków nożnych ubitych zwierząt takich jak indyki lub bydło, owce, świny lub inny drób lub żywy inwentarz, polega na tym, że przytrzymuje się nieruchomo odcinek nożny przy zakończeniu kości, ukierunkowuje się przestrzennie uchwyt i utrzymywany w nim nieruchomo odcinek nożny dla uzyskania położenia odpowiedniego do wywierania siły na kawałek mięsa lub jego część dla zdejmowania mięsa w kierunku podłużnym odcinka nożnego.

Urządzenie charakteryzuje się tym, że posiada człon nośny (1), który zawiera część tulejową (6) otaczającą część końcową odcinka nożnego (V), zaś w części tulejowej (6) znajduje się element ciśnieniowy (7) do zaciskania części końcowej kawałka mięsa.

(26 zastrzeżeń)

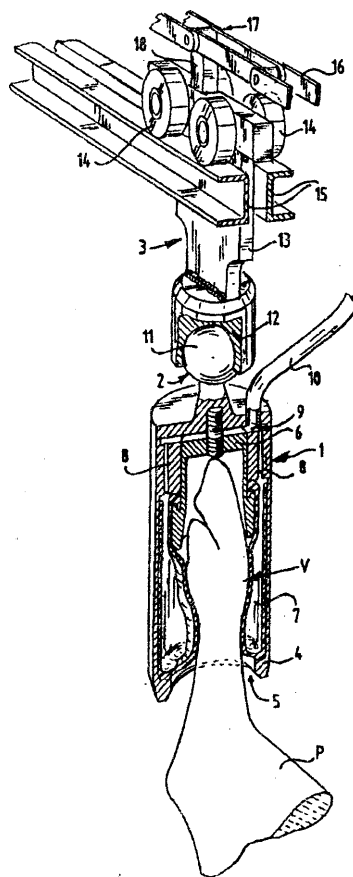

AI(21) 301429 (22) 93 02 19 5(51) A23D 7/00
A23L 1/10

(31) 92 9203529 (32) 92 02 19 (33) GB
92 9215191 17 07 92 GB

- (86) 93 02 19 PCT/GB93/00362
(87) 93 09 02 WO93/16606 PCT Gazette nr 21/93
(71) ROPELOCK PRODUCTS LIMITED,
Limassol, CY
(72) Locke Anthony J.
(54) Środek spożywczy

(57) Ujawniono tuszczopodobny środek spożywczy, zawierający składnik lipidowy gruntownie wymieszany z drobno zmielonym materiałem wytworzonym ze zboża lub jarzyn strączkowych, o cząstkach mniejszych niż 25 mikronów.

(29 zastrzeżeń)

A1 (21) 300787 (22) 93 10 20 5(51) A23G 3/00

(31) 92 964022 (32) 92 10 20 (33) US

- (71) Fuisz Technology Ltd., Chantilly, US
(72) Fuisz Richard C., Battist Gerald E., Appl
Richard C, Richards Anthony P.

(54) Osnowa o kontrolowanej temperaturze
topnienia dla produktów spożywczych,
produkt spożywczy, a w szczególności wyrób
cukierniczy oraz sposób wytwarzania osnowy
o kontrolowanej temperaturze topnienia

(57) Osnowę o kontrolowanej temperaturze topnienia dla produktów spożywczych wytwarza się przez mieszanie materiałów hydrofobowych o niskiej temperaturze topnienia z zasadniczo

amorficznym materiałem otrzymanym przez poddanie surowca działaniu warunków **temperatury** i ciśnienia, które powodują **plynięcie** rzutowe surowca. Mieszaninę poddaje się następnie działaniu warunków, które powodują przynajmniej częściową krystalizację zasadniczo amorficznego materiału, przez co następuje uchwycenie materiału hydrofobowego i powstanie osnowy o kontrolowanej temperaturze topnienia.

(41 zastrzeżeń)

AI(21) 296543 (22) 92 11 10 5(51) A23K 1/00

(75) Patykowski Włodzimierz, Tarnowo Podgórze

(54) **Konserwant paszowy i sposób jego otrzymywania**

(57) Konserwant stanowiący dodatek do pasz treściwych podawany w płynie i stosowany jako stabilizator bakterii w pierwszych tygodniach wychowu piskląt zawiera 75% wagowych kwasu mlekowego w postaci ciekłego syropu i 25% wagowych kwasu mlekowego w postaci krystalicznej, zmieszanych z czterokrotną wagowo ilością wody chemicznie czystej.

Sposób polega na tym, że miesza się w temperaturze 35 - 37°C kwas mlekowy w postaci ciekłego syropu z krystalicznym kwasem mlekowym, dodaje do tej mieszaniny wodę, a otrzymany 20% roztwór miesza się przez 18 - 22 minut, po czym podnosi się temperaturę roztworu do 45°C i utrzymuje ją przez 20 minut, a następnie roztwór oziębia się do 20°C i uzupełnienia się 0,1 % wyciegiem z owoców bzu czarnego i 0,1 % ilości łącznej roztworu rozcieńczoną witaminą B-compositum.

(1 zastrzeżenie)

AI(21) 296561 (22) 92 11 12 5(51) A23L 1/40

(75) Chrząszcz Tadeusz, Przybyszówka

(54) **Sposób wytwarzania konfekcjonowanej mieszanki warzywnej**

(57) Sposób wytwarzania konfekcjonowanej mieszanki warzywnej, zawierającej suche i rozdrobnione jarzyny, susz warzywny i środek konserwujący, polega na tym, że do zamkniętego jednostronnie opakowania w postaci woreczka wprowadza się porcje jarzyn zawierających 20 - 25% części wagowych grochu żółtego, 20 + 25% części wagowych fasolki, 15 ÷ 19,5% części wagowych ryżu, 15 + 25% części wagowych pęczaku, 4 - 6,5% części wagowych soi, 3,5 + 5,5% części wagowych vegety, następnie dodaje się w opakowaniu jednostkowym rozdrobniony susz warzywny w ilości 6 ÷ 8% części wagowych, zawierający nie więcej jak 0,1% części wagowych glutamianu sodu i zamyka się opakowanie.

(5 zastrzeżeń)

AI(21) 301374 (22) 93 03 22 5(51) A47K 3/22

(31) 92 9206047 (32) 92 03 20 (33) GB

(86) 93 03 22 PCT/GB93/00587

(87) 93 09 30 W093/18697 PCT Gazette nr 24/93

(71) PROSHIELD LIMITED, Wiltshire, GB

(72) Thomas Nigel Gwyn

(54) **Ulepszenia ustalających członów do zasłony**

(57) Część brzegowa (4) zasłony (1) do natrysku podtrzymywana jest przez człon ustalający (5), który jest zamocowany do powierzchni istniejącej ściany za pomocą warstwy przyczepnego materiału (6) przylegającej do jego tylnej powierzchni. Elastyczne, zwężone brzegi (7) po obu stronach członu (5) są przyciskane do powierzchni ściany aby stworzyć zasadniczo wodoszczelne uszczelnienie i łagodne przejście do korpusu członu ustalającego (5). Otwór rowkowy (8) ukształtowany jest w członie ustalającym przez ramiona (9). Ten otwór rowkowy (8)

rozwiera się od wewnątrz aby formować przestrzeń wewnętrzną (10). Pasek mocujący (11) o właściwościach półelastycznych wciskany jest w otwór (8) tak, aby unieruchomić wolny brzeg (4) zasłony (1). Ramiona (9) są odpowiednio sztywne, tak że zasłona przytrzymywana jest w tym miejscu bardzo pewnie. Pasek mocujący (11) może być łatwo usunięty w razie potrzeby uwolnienia zasłony.

(8 zastrzeżeń)

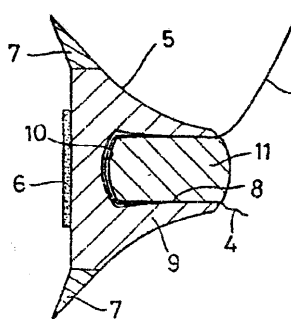

AI(21) 300919 (22) 93 11 02 5(51) A47L 9/14

(31) 92 4237035 (32) 92 11 03 (33) DE

(71) Vorwerk und Co. Interholding GmbH, Wuppertal, DE

(72) Sauer Ralf, Helmes Ludger, Kraut-Reinkober Stefan, Hoyer Werner

(54) **Worek filtracyjny do odkurzacza**

(57) Przedmiotem wynalazku jest worek **filtracyjny** do odkurzacza z wykonaną z twardego papieru płytką nośną (1) posiadającą szczelnie zamykany otwór (9) dla rury ssącej odkurzacza, przy czym otwór ten może być zamykany z zewnątrz za pomocą oddzielnej nakładki zamykającej (10), która posiada obszar wpuszczany. Dla osiągnięcia ulepszonego worka filtracyjnego wynalazek proponuje, żeby w obszarze otworu (9) tektura była **wykonana** trójwarstwowo, a w pozostałym obszarze płytki nośnej (1) dwuwarstwowo, przy czym pomiędzy dwoma warstwami przeważnie pomiędzy drugą i trzecią osadzony jest gumowy pierścień uszczelniający (11).

(9 zastrzeżeń)

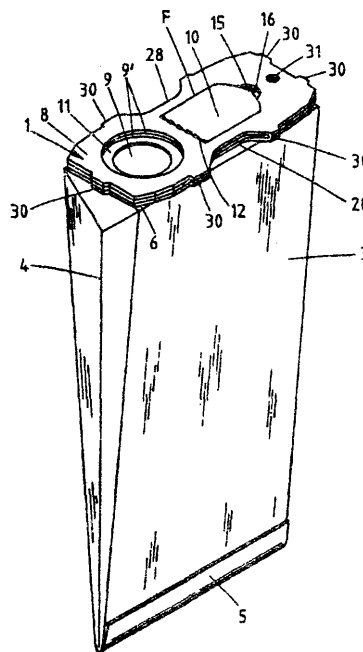

AI(21) 296600 (22) 92 11 13 5(51) A61D 19/02

- (71) Wyższa Szkoła Rolniczo - Pedagogiczna, Siedlce
- (72) Zawilski Andrzej, Skonieczna-Zawilska Łucja
- (54) Sposób i urządzenie do mieszania nasienia wielu trutni w celu unasienniania nim matek pszczelich

(57) Sposób polega na tym, że do pojemnika z płynem wpuszcza się niewielki słup powietrza, a następnie wstrzykuje się pobrane nasienie od trutni, po czym od góry wstrzykuje się kolejny niewielki słup powietrza, a następnie płynu. Nasienie miesza się ruchem obrotowym.

Urządzenie charakteryzuje się tym, że do korpusu (2) zamocowany jest stolik (3) zaopatrzone w uchwyt (4) dla pojemnika nasienia, a miesza (6) sprzężone jest z silnikiem o regulacji obrotów. Korpus (2) wyposażony jest w pokrętkę (9) do podnoszenia i opuszczania stolika (3).

(2 zastrzeżenia)

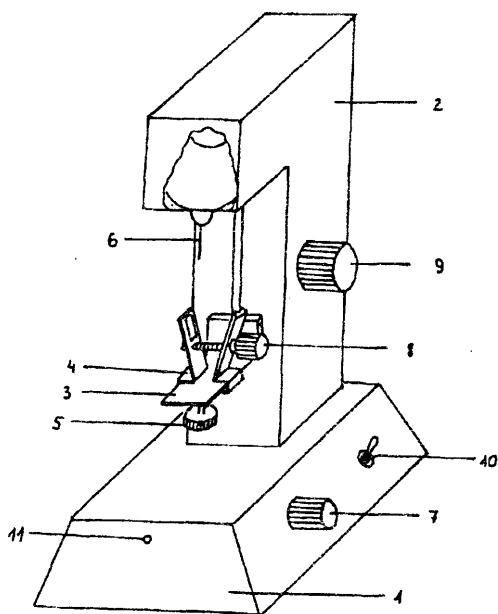

AI(21) 300856 (22) 93 10 26 5(51) A61H 1/02

- (31) 92 937 (32) 92 10 27 (33) YU
- (71) MDP INVENTION, Mladenovac, YU
- (72) Pupovic Milenko
- (54) Urządzenie do leczenia, fizykoterapii, rehabilitacji, rekreacji i treningu kręgosłupa i innych części ciała ludzkiego

(57) Podstawowymi elementami tego urządzenia są podstawa z siodełkiem pacjenta i łukowa rura zamocowana za siodełkiem. Ta łukowa rura (4) jest połączona poprzez wałek (3) z pedałami lub mechanizmem z silnikiem elektrycznym przeznaczonym do poruszania łukowej rury. Łukowa rura jest obracana wokół punktu ułożyskowania wałka wzdłuż drogi śrubowej. Na łukowej rurze zamontowane są przesuwne elementy wyposażone w paski do przywiązywania górnej części ciała pacjenta tak, by jego grzbiet był oparty o łukową rurę. Urządzenie to wyposażone jest również w mechanizm do kontrolowanego, napędzanego ręcznie lub silnikiem elektrycznym rozciągania kręgosłupa pacjenta i w urządzenie do masażu wibracyjnego umieszczone na łukowej rurze.

(4 zastrzeżenia)

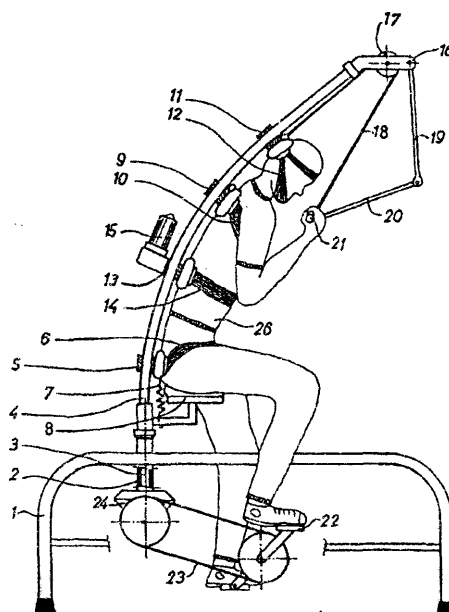

AI(21) 296472 (22) 92 11 03 5(51) A61H 39/08

- (71) METROCOMP Przedsiębiorstwo Techniki Pomiarowej i Komputerowej Sp.z o.o., Gdańsk-Wrzeszcz
- (72) Figiela Tadeusz, Kiełkowski Janusz, Kuchta Jarosław, Kiełkowski Michał, Kuchta Jerzy
- (54) Sposób i układ do stymulacji punktów akupunkturalnych

(57) Sposób stymulacji polega na tym, że przy pomocy tego samego sygnału elektrycznego prowadzi się najpierw wyszukiwanie, a następnie stymulację punktów biologicznie aktywnych. Po znalezieniu punktu akupunkturalnego zwiększa się szerokość i amplitudę impulsów elektrycznych.

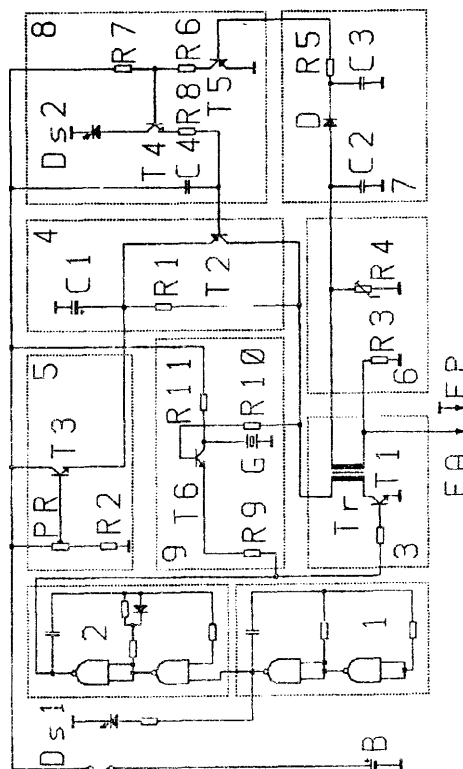

Układ do stymulacji zawierający generator impulsowy małej częstotliwości (1) połączony z diodą sygnalizacyjną (D_{s1}) i z generatorem impulsowym dużej częstotliwości (2), do którego dołączony jest układ wyjściowy (3) charakteryzuje się tym, że uzwojenie pierwotne transformatora (Tr) z układu wyjściowego (3) połączone jest z baterią zasilającą (B) poprzez układ drugiego klucza prądowego (4) połączonego z układem regulującym (5). Do **uzwojenia wtórnego transformatora** (Tr) dołączony jest układ wstępnego obciążenia (6) połączony z układem całkowania (7), którego wyjście połączone jest z układem sterująco-sygnalizacyjnym (8) dołączonym do układu drugiego klucza prądowego (4).

(4 zastrzeżenia)

Al(21) 300892 (22) 93 10 29 5(51) A61K 7/00
A61K 47/34

(31) 92 4236861 (32) 92 10 31 (33) DE

(71) Th.Goldschmidt AG, Essen, DE

(72) Grüning Burghard, Weitemeyer Christian

(54) **Preparaty kosmetyczne albo farmaceutyczne**

(57) Preparaty kosmetyczne albo **farmaceutyczne** z zawartością zawierających grupy estrowe naturalnych albo syntetycznych albo mineralnych olejów o polepszonych właściwościach powstawania jednocząsteczkowych warstewek, charakteryzują się tym, że zawierają organopolisiloksany o ogólnym wzorze **1**, przy czym rodniki R^1 w polimerze są jednakowe albo różne i oznaczają rodniki alkilowe o 1 do 4 atomach węgla, jednak przynajmniej 90% rodników R^1 stanowią rodniki metylowe, R^2 w polimerze są jednakowe albo różne i oznaczają (1) prostołańcuchowe albo rozgałęzione rodniki alkilowe o 8 do 30 atomach węgla, przy czym rodniki alkilowe mogą być przerwane przez atom tlenu albo (2) prostołańcuchowe albo rozgałęzione rodniki alkoksylowe o 8 do 30 atomach węgla, przy czym rodnik alkilowy rodników alkoksylowych może być przerwany przez atom tlenu, R^3 ma znaczenie rodników R^1 albo R^2 , a) każdorazowo ma wartość 5 do 100, b) każdorazowo ma wartość 0 do 80 i c) ma wartość 0 do 5, z tym założeniem, że (i) w przeciętnej cząsteczce przynajmniej 2 rodniki R^2 mają znaczenie (1) i/albo (2), (ii) **a** jest większe od b i suma jednostek **jest** ze wskaźnikiem **a** > 10 i (iii) organopolisiloksan jest mieszalny jednorodnie z olejem w stężeniu od 0,01 do 20% wagowych, w ilościach od 0,003 do 20% wagowych, w odniesieniu do ogólnego ciężaru oleju i organopolisiloksanu.

(4 zastrzeżenia)

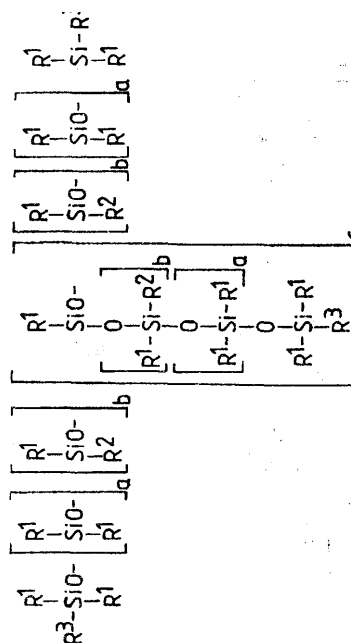

Al(21) 301430 (22) 93 03 04 5(51) A61K 9/00

(31) 92 4208505 (32) 92 03 17 (33) DE
92 4215188 08 05 92 DE
92 4230876 16 09 92 DE

(86) 93 03 04 PCT/EP93/00496

(87) 93 09 30 W093/18746 PCT Gazette nr 24/93

(71) ASTA MEDICA

AKTIENGESELLSCHAFT, Frankfurt, DE

(72) Hettche Helmut, Engel Jürgen,
Muckenschnabel Reinhard

(54) **Opakowania ciśnieniowe z zawartością oleinianów polioksyetyleno-glicerylu**

(57) Opisano opakowania aerozolowe ciśnieniowe z nowymi stabilizatorami zawiesinowymi. Opakowania aerozolowe ciśnieniowe znalazły szerokie zastosowanie m.in. w leczeniu chorób dróg oddechowych.

(14 zastrzeżeń)

Al(21) 301465 (22) 93 03 26 5(51) A61K 9/127

(31) 92 9200951 (32) 92 03 27 (33) SE

(86) 93 03 26 PCT/SE93/00258

(87) 93 10 14 W093/19737 PCT Gazette nr 25/93

(71) Kabi Pharmacia AB, Uppsala, SE

(72) Nyqvist Hakan, Einarsson Monica, Mattsson Christer

(54) **Kompozycja farmaceutyczna zawierająca ściśle określony układ lipidowy**

(57) Wynalazek dotyczy kompozycji farmaceutycznych zawierających ściśle określony układ lipidów składający się z przynajmniej dwóch składników lipidowych, gdzie przynajmniej jeden ze składników lipidowych jest **amfipatyczny** i polarny, a jeden jest **niepolarny**, w których to kompozycjach związkami biologicznie czynnym jest heparyna, albo jej fragment lub pochodna. W skład kompozycji wchodzi jeszcze rozpuszczalnik zawierający wodę, w takiej ilości, że obecne są oddzielne cząstki lipidowe.

Kompozycje te można przystosować do różnych sposobów podawania, takich jak podawanie doodbytnicze, doustne, **podpoliczkowe**, podjęzykowe itp.

(17 zastrzeżeń)

Al(21) 301370 (22) 93 03 18 5(51) A61K 31/275

(31) 92 853246 (32) 92 03 18 (33) US
92 991995 17 12 92 US

(86) 93 03 18 PCT/US93/02549

(87) 93 09 30 W093/18764 PCT Gazette nr 24/93

(71) Cooper Vision Pharmaceuticals Inc.,
Hanover, US

(72) Giovanoni Richard L.

(54) **Kompozycja chlorowodoru werapamilu i inne roztwory oftalmiczne z układem buforowym do podawania do oczu**

(57) Opisano wodny roztwór oftalmiczny, w który m jeden lub kilka składników aktywnych w postaci zjonizowanej stopniowo zmienia się w postaci niezdysocjowanej, wolnej zasady pod **działaniem** płynu łzowego działającego przeciw kilku buforom. Wpływ każdego z buforów jest kolejno przewyżczony przez płyn łzowy.

Korzystna kompozycja obejmuje chlorowodorek werapamilu jako składnik aktywny w postaci zjonizowanej i zawiera jako bufor: kwas borowy w ilości 2,8%, wersenian disodowy w

ilości 0,18%, dekstrozę w ilości 0,3% i poliwinylpirolidon w ilości 2,0%.

(24 zastrzeżenia)

AI(21) 300937 (22) 93 11 04 5(51) A61K 31/505

(31) 92 03477 (32) 92 11 06 (33) HU

(71) EGIS Gyógyszergyár Rt., Budapeszt, HU
(72) Fekete Pál, Bezzegh Dénes, Pálfi Ildikó, Góra Magdolna, Nagy Attila, Puskás László, Krisztián Mária, Moldvai Eszter, Szentgróti Éva

(54) **Trwała rozpuszczalna w wodzie kompozycja weterynaryjna i sposób jej wytwarzania**

(57) Przedmiotem wynalazku jest trwała, stała kompozycja weterynaryjna rozpuszczalna w wodzie, w której substancja aktywna składa się z soli sodowej **sulfachloropirydazymy i trimetoprimu** w stosunku wagowym 5:1 i sposób jej wytwarzania.

Kompozycja weterynaryjna według wynalazku zawiera mieszaninę (a) 1,6 - 3,3% wagowo cytrynianu **trimetoprimu** naniesionego na powierzchnię cząsteczek rozpuszczalnego w wodzie stałego nośnika, (b) 8,4 - 16,7% wagowo **sulfachloropirydazyny** sodowej i ewentualnie (c) farmaceutycznie dopuszczalne substancje pomocnicze składające się z poli(winylpirolidonu) i/lub krzemionki.

(11 zastrzeżeń)

AI(21) 301149 (22) 93 02 16 5(51) A61K 47/36

(31) 92 061703 (32) 92 02 20 (33) CA

(86) 93 02 16 PCT/CA93/00061

(87) 93 09 02 W093/16732 PCT Gazette nr 21/93

(71) Norpharmco Inc., Toronto, CA
(72) Falk Rudolf Edgar, CA; Asculai Samuel Simon, CA; Klein Ehud Shmuel, IL; Harper David Wiliam, CA; Hochman David, CA; Purschke Don, CA

(54) **Preparaty zawierające kwas hialuronowy**

(57) Przedmiotem wynalazku jest kompozycja farmaceutyczna, z której można pobierać skuteczne, nietoksyczne (dla pacjenta) ilości dawek i nanosić je na skórę i/lub odstaloną tkankę człowieka, przy czym każda skuteczna ilość dawek zawiera farmaceutyczne substancje pomocnicze odpowiednie do nanoszenia miejscowego, skuteczną i nietoksyczną ilość dawek leku do leczenia i do wspomagania leczenia choroby i/lub stanu skóry i/lub odstalonej tkanki człowieka oraz skuteczną, nietoksyczną ilość dawek kwasu hialuronowego i/lub jego soli i/lub **homologów**, analogów, pochodnych, kompleksów, estrów, fragmentów i/lub **podjednostek** kwasu hialuronowego wystarczającą do transportowania (do ułatwienia lub spowodowania transportu) leku do miejsca w skórze, w tym w naskórku lub w odstalonej tkance, do przezskórnego transportowania do skóry i/lub odstalonej tkanki, gdzie **akumulują** się i pozostają przez wydłużony okres czasu, która to kompozycja działa **systemicznie niezależnie**.

(75 zastrzeżeń)

AI(21) 301150 (22) 93 02 16 5(51) A61K 47/46

(31) 92 061566 (32) 92 02 20 (33) CA

(86) 93 02 16 PCT/CA93/00062

(87) 93 09 02 W093/16733 PCT Gazette nr 21/93

(71) Norpharmco Inc., Toronto, CA
(72) Falk Rudolf Edgar, Asculai Samuel Simon

(54) **Kompozycja miejscowa zawierająca kwas hialuronowy i NSAID**

(57) Przedmiotem wynalazku jest kompozycja farmaceutyczna zawierająca wiele skutecznych nietoksycznych dawek do podawania na miejscu zmian chorobowych i/lub urazów skóry i/lub narażonej tkanki u ludzi wymagających leczenia, przy czym każda taka dawka zawiera leczniczo skuteczną i nietoksyczną (dla pacjenta) dawkę leku oraz skuteczną i nietoksyczną dawkę kwasu hialuronowego i/lub jego soli i/lub **homologów**, analogów, pochodnych, kompleksów, estrów, fragmentów i/lub podjednostek kwasu hialuronowego w celu przenoszenia (ułatwienia lub spowodowania przenoszenia) leku do miejsca zmian chorobowych i/lub urazów.

(64 zastrzeżenia)

AI(21) 300753 (22) 93 10 19 5(51) A61M 5/00

(31) 92 963801 (32) 92 10 20 (33) US

(71) ELI LILLY AND COMPANY, Indianapolis, US
(72) Harris Dale Carvin

(54) **Wskaźnik końca dawki środka farmaceutycznego w strzykawce**

(57) Przedmiotem niniejszego wynalazku jest usprawnienie strzykawek polegające na wykorzystaniu dźwięku do sygnalizacji końca wstrzykiwania dawki. Wskaźnik końca dawki jest związany funkcjonalnie z pokrętkiem dozowania (15) strzykawki (1), które jest unoszone w celu ustalenia dawki i popychane w celu jej wstrzyknięcia. Usprawnienie polega na zaopatrzeniu strzykawki (1) w element wytwarzający dźwięk, nastawiany w tym celu podczas popychania pokrętła dozowania (15) do końca dawki oraz w element do napinania wspomnianego elementu po zwolnieniu nacisku na pokrętko dozowania (15) po wstrzyknięciu dawki. Wskaźnik posiada część górną (21), sprężyste nóżki z kołnierzem oraz zakrzywione nóżki.

(6 zastrzeżeń)

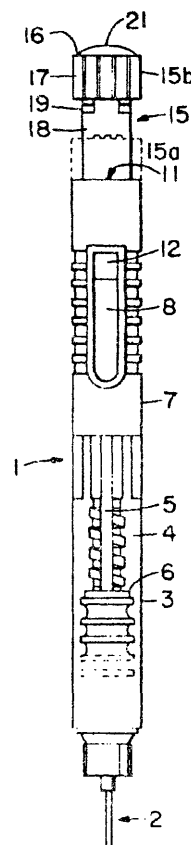

A1(21) 296583 (22) 92 11 13 5(51) A62B 18/02

(75) **Piłaciński** Włodzimierz, Warszawa;
Mazurkiewicz Sławomir, Łódź; Nowicki
Jerzy, Warszawa; Michalak Jan, Piastów;
Lang Lucjan, Łódź; **Gradoń** Leon,
Warszawa; Bodasinski Jacek, Warszawa;
Borkowska Urszula, Warszawa

(54) **Półmaska** przeciwpyłowa

(57) Istota wynalazku polega na umieszczeniu w zaworze wydechowym (D) elastycznego mieszka (2) wykonanego z połączonych na obwodzie dwóch warstw elastycznych, z których jedna zaopatrzona jest centrycznie w otwór wlotowy zaś na obwodzie mieszka (2) wykonane są co najmniej dwa otwory wylotowe (3). Mieszek (2) osadzony jest trwale w czaszy półmasksi (1) za pomocą dwuczściowego korpusu złożonego z pierścienia blokującego i podstawy o kształcie cylindrycznej tulei z kołnierzem.

(3 zastrzeżenia)

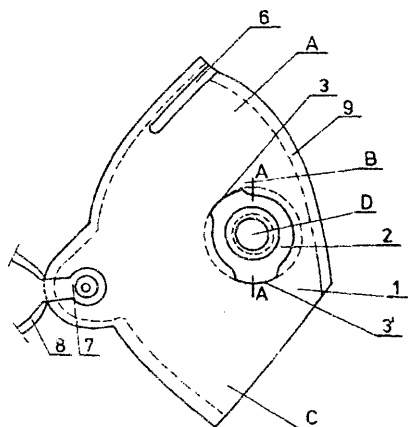

A1(21) 298951 (22) 92 09 21 5(51) A63B 31/00
A63B 69/14

(75) Krzeszowski Tadeusz, Wałbrzych

(54) **Wodny spadochron**

(57) Przedmiotem wynalazku jest wodny spadochron przeznaczony do bezpiecznego uprawiania sportu pływackiego.

Wodny spadochron stanowi pływak (1) w kształcie sześciangu prostokątnego. Wyporność jego dostosowana jest do wagi człowieka. Wykonany jest z tworzywa lżejszego od wody. Pływak (1) wodnego spadochronu połączony jest z talią człowieka luźno i pośrednio przez kilkuczłonowy zaczep (2), elastyczny pas (3), zamykany klamerką (4).

(2 zastrzeżenia)

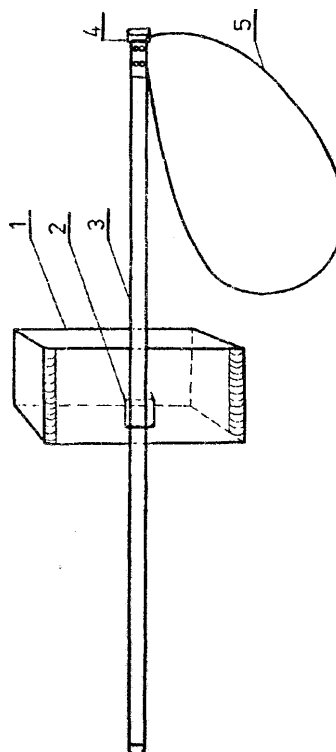

DZIAŁ B

RÓŻNE PROCESY PRZEMYSŁOWE; TRANSPORT

A1(21) 297062 (22) 92 12 18 5(51) B01D 24/20

(31) 92 4237220 (32) 92 11 04 (33) DE

(71) Kickuth Reinhold,
Neu-Eichenberg-Hermannrode, DE;
Kickuth Alexander, Lehrte, DE; Kickuth
Reinhold, Neu-Eichenberg-Hermannrode,
DE

(72) Kickuth Reinhold

(54) Sposób instalowania złoża filtrującego, sposób oczyszczania cieczy oraz instalacja do oczyszczania cieczy w obsadzonych złożach filtrujących z przepływem poziomym

(57) Obsadzone złożo filtrujące (1) zawiera pod matrycą gruntową (6) żwirowe złożo dennego (5), które ciągnie się na części długości złoża filtrującego (1) od dopływu (2) i jest z tym złożem filtrującym połączone hydraulicznie. Żwirowe złożo dennego (5) biegnie przy skierowanym w dół pochyleniu względem dna (4)

ze spadkiem dna w granicach od 1 do 5%. Poprzez długość (L) żwirowego złoża dennego (5) nastawia się gradient hydrauliczny, a tym samym natężenie przepływu przez matrycę gruntową (6), z dopasowaniem do przekroju poprzecznego (7) infiltracji.

(9 zastrzeżeń)

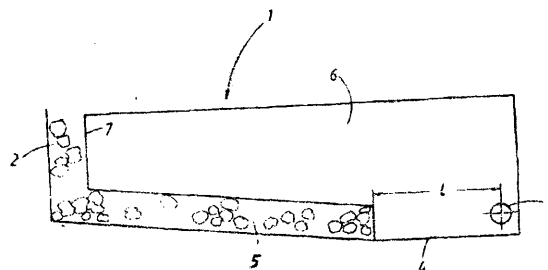

AI(21) 300934 (22) 93 11 04 5(51) B01D 29/00

(31) 92 2194 (32) 92 11 06 (33) AT

(71) ANDRITZ-Patentverwaltungs-Gesellschaft
m.b.H., Graz, AT(72) Koch Manfred, Riemer Hubert, Pinter
Reinhard(54) Sposób i urządzenie do rozdzielania
mieszanin cieczy i ciał stałych

(57) Sposób polega na tym, że rozdzielanie, zwłaszcza filtrację, prowadzi się oprócz zastosowania nadciśnienia, dodatkowo przy **podwyższonej temperaturze, od 40°C do 300°C**. Urządzenie charakteryzuje się tym, że filtr ciśnieniowy (2) ma połączenie ze źródłem nagrzanego ośrodka. Źródło pary ma połączenie z odrębnym kotłakiem parowym (4) wewnątrz pojemnika (1) filtra ciśnieniowego, Kotłak parowy (4) ma połączenie z korytem filtrowym (3) filtra obrotowego.

(34 zastrzeżenia)

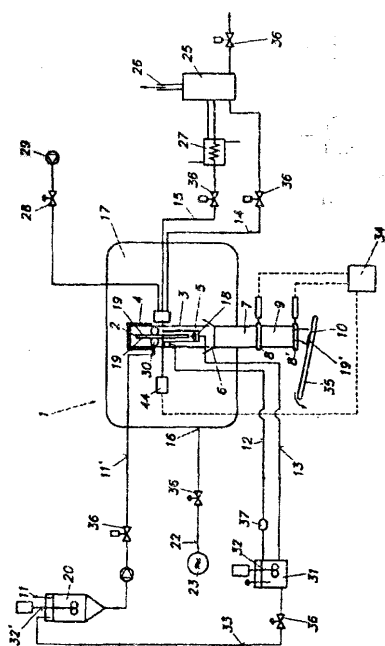

AI(21) 296484 (22) 92 11 05 5(51) B01D 35/06

(71) Politechnika Warszawska, Warszawa

(72) Mańkowski Stanisław, Szadkowski Wiesław

(54) Filtr **magnetyczno-workowy**

(57) Filtr zaopatrzony jest w przepływowy zbiornik (1) z pokrywą (3), wewnątrz którego znajduje się filtr magnetyczny (9) złożony z magnesów stałych oraz filtr workowy (11).

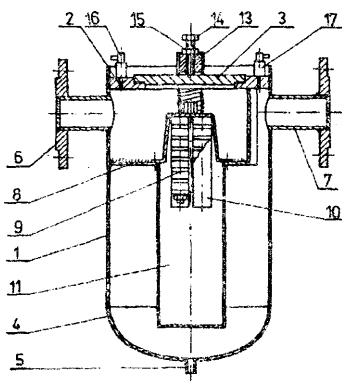

Na filtr magnetyczny (9) nasunięta jest osłona (10) z materiału niemagnetycznego, do której przywierają zanieczyszczenia ferromagnetyczne,

(1 zastrzeżenie)

AI(21) 301470 (22) 93 05 07 5(51) B01D 46/00

(31) 92 4215155 (32) 92 05 08 (33) DE

92 4233146 02 10 92 DE

93 4308285 16 03 93 DE

(86) 93 05 07 PCT/EP93/01116

(87) 93 11 25 W093.23143 PCT Gazette nr 28/93

(71) BISSINGER GmbH, Zaberfeld, DE

(72) Bissinger Heinz

(54) Urządzenie filtracyjne do pojemników z
zapyłonym powietrzem nieoczyszczonym

(57) Przedmiotem wynalazku jest urządzenie filtracyjne z pojemnikiem filtrowym, z którego wnętrza zapyłone powietrze wypływa oczyszczone na zewnątrz przez wstawione w otwory pokrywy **pojemnikowej**, otwarte na zewnątrz wkładki filtrowe, oraz z pneumatycznym układem oczyszczającym, który zawiera zbiornik sprężonego powietrza i połączone z nim, umieszczone nad otworami filtrowymi dysze sprężonego powietrza.

Zbiornik (4.1) z dyszami sprężonego powietrza (4.2) i z ich elementami łączącymi (4.4) stanowi sztywny zespół, który jest utrzymywany na pojemniku filtrowym za pomocą urządzenia (4.6, 4.7, 4.8) przytrzymującego z możliwością odchylenia i/lub zdejmowania. Dzięki temu uzyskuje się możliwość łatwego i szybkiego wyprowadzania układu pneumatycznego ze strefy wstawionych wkładek filtrowych, co ułatwia ich wymiowanie lub też wstawianie, albo przeróbkę lub uzupełnianie istniejących instalacji filtrowych.

(18 zastrzeżeń)

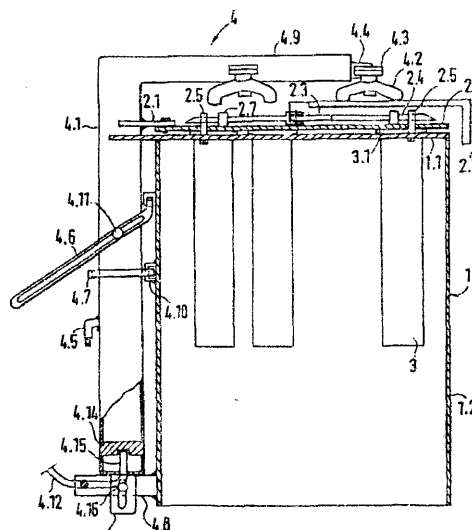

AI(21) 291861 (22) 91 09 26 5(51) B01D 53/18

B01D 47/06

(71) Instytut Inżynierii Chemicznej PAN,
GLIWICE(72) Pawelczyk Ryszard, Dubis Antoni, Pindur
Krystian(54) Sposób rozdrabniania gazu w cieczy i
urządzenie do rozdrabniania gazu w cieczy

(57) Sposób polega na tym, że w przestrzeni zalanej cieczą doprowadza się do ciągłego dynamicznego oddziaływania, pod

kątem zbliżonym do 90 stopni, strumienia wyphywającej ze szczeliny cieczy ze strumieniem gazu wyphywającego z drugiej szczeliny.

Urządzenie do rozdrabniania gazu w cieczy składa się ze szczelinowego dystrybutora cieczy (1) i współpracującego z nim szczelinowego dystrybutora gazu (2), przy czym szczeliny (3, 4) obu dystrybutorów są względem siebie prostopadłe w każdym osiowym przekroju.

(2 zastrzeżenia)

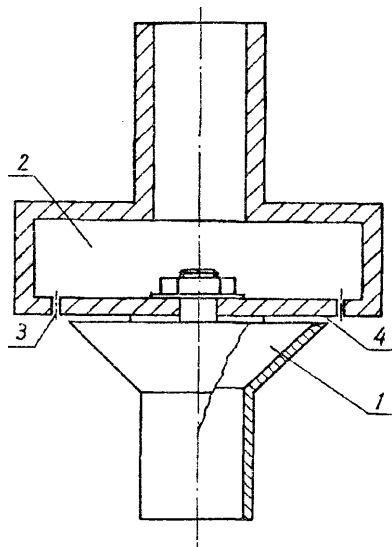

biegające powstawaniu wyładowań elektrycznych zakłócających prawidłową pracę lub prowadzących do trwałych uszkodzeń odznacza się tym, że czynnik płuczący wprowadza się do wnętrza izolatora pod kątem ostrym korzystnie 10° w stosunku do płaszczyzny pokrywy izolatora (5) przez co najmniej jedną dyszę (6), która korzystnie posiada zabudowany na wlocie zawór zwrotny (7).

(3 zastrzeżenia)

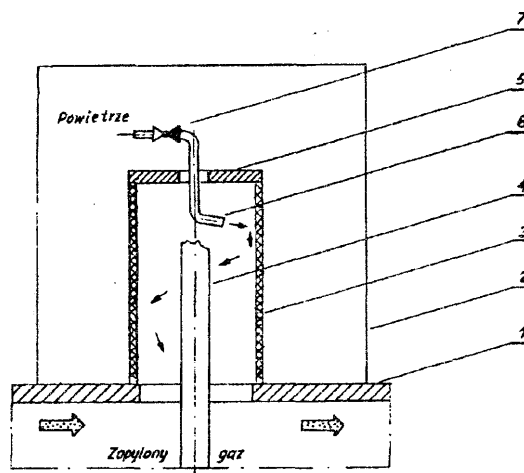

AI(21) 300858 (22) 93 10 26 5(51) B01J 31/00
C08F 4/00

(31) 92 92430026 (32) 92 10 26 (33) EP
93 9307718 18 06 93 FR

(71) BP Chemicals Limited, Londyn, GB
(72) Berardi Alain, FR; Collomb Joelle, FR;
Daire Erick, FR; Speakman John Gabriel,
GB

(54) Sposób wytwarzania katalizatora typu
Ziegler-Natta, katalizator i zastosowanie
katalizatora

(57) Sposób wytwarzania katalizatora typu **Ziegler-Natta** o podłożu granulowanym polega na kontaktowaniu podłoża granulowanego ze związkami krzemooorganicznymi, **dialkylmagnezem** i ewentualnie związkami **trialkiloglinowymi**, związkami monochloroorganicznymi oraz z co najmniej jednym związkiem czterwartościowego tytanu.

Według wynalazku związkami krzemooorganicznymi może być silan taki jak **dietoksydimetylosilan**, **metylotrimetoksylan**, **metylotrietoksylan** lub tetraetoksylan. Może nim być również disilazan taki jak **heksametylodysilazan**.

(12 zastrzeżeń)

AI(21) 296596 (22) 92 11 13 5(51) B03C 3/80

(71) Instytut Energetyki, Warszawa
(72) Koralun Marek, Wilczewski Tadeusz,
Wawrowicz Wiesław

(54) Sposób i urządzenie do czyszczenia
izolatorów wysokiego napięcia w elektrofiltrach

(57) Sposób i urządzenie do oczyszczania izolatorów wysokonapięciowych w elektrofiltrach z osadzającego się na ich powierzchni popiołu lotnego lub pyłów przemysłowych zapo-

AI(21) 300830 (22) 93 10 22 5(51) B03D 1/001
(31) 92 1195 (32) 92 10 23 (33) CL

(71) HECU S.A, Santiago, CL

(72) Cuadra Fernandez Hector

(54) **Kompozycja spieniacza o dobrej selektywności do stosowania jako odczynnik wspomagający w procesie flotacji rozdrobnionych rud siarczkowych oraz jako wyłączny odczynnik w procesie przetwarzania odpadów flotacyjnych**

(57) Kompozycja spieniacza o dobrej selektywności do stosowania jako odczynnik wspomagający w procesie flotacji rozdrobnionych rud siarczkowych oraz jako wyłączny odczynnik w procesie przetwarzania odpadów flotacyjnych zawiera około 1% do 10% części wagowych siarczku sodowego, około 15% do 36% części wagowych nadtlenku wodoru i około 20% do 40% części wagowych wodorowęglanu sodowego.

Kompozycja według wynalazku nie wymaga długotrwałej homogenizacji i dostosowania do wymaganej rozpuszczalności; jest stabilna w szerokim przedziale wartości pH i nie wywołuje zanieczyszczeń.

(5 zastrzeżeń)

AI(21) 296507 (22) 92 11 04 5(51) B09B 3/00

(71) Ośrodek Badawczo-Rozwojowy Maszyn i
Urządzeń Chemicznych, Toruń
(72) Szumski Zbigniew, Klimczak Krzysztof

(54) Sposób utylizacji pojemników z
politeraftalanu etylowego

(57) Sposób polega na tym, że w szyjce pojemnika mocuje się zawór zwrotny, po czym pojemnik ogrzewa się do temperatury $90 - 150^\circ\text{C}$ promiennikami podczerwieni emitującymi promieniowanie w zakresie długości fal $1,0 - 5,0\mu\text{m}$.

(2 zastrzeżenia)

AI(21) 296558 (22) 92 11 10 5(51) B21D 47/04
E04H 12/08

(71) ELEKTROMONTAŻ-RZESZÓW Spółka
Akcyjna, Rzeszów
(72) Sowa Zbigniew

(54) **Sposób wytwarzania słupa stalowego oświetleniowego oraz słup stalowy oświetleniowy**

(57) Sposób polega na tym, że z blachy stalowej wycina się dwa pasy o kształcie trapezowym, które poddaje się operacji gięcia na zimno, aż do uzyskania kształtu korytkowego (1) o stałej zbieżności i o przekroju poprzecznym połowy sześciokąta foremnego z wydłużonymi bokami skrajnymi (2). Następnie wydłużone końce (3) tych boków zagina się w kształcie litery "U", po czym oba elementy korytkowe (4 i 5) łączy się ze sobą za pomocą dwóch spinek (6) w kształcie pasa trapezowego z zagiętymi dłuższymi bokami (7) pod kątem około 30°, które po wsunięciu ich w zagięcia elementów korytkowych (4 i 5) zagniat się na ich zagiętych końcach znanymi metodami.

(2 zastrzeżenia)

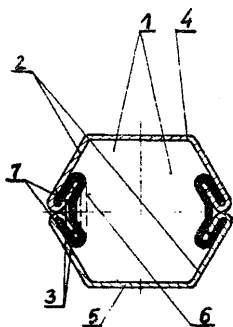

AI(21) 296552 (22) 92 11 09 5(51) B21D 53/38

(75) Młyńczak Jerzy, Częstochowa

(54) **Sposób wykonywania fleków metalowych**

(57) Przedmiotem wynalazku jest sposób wykonywania fleków metalowych, stanowiących osłonę obcasów w damskich pantoflach. Sposób ten polega na przeciąganiu metalowego pręta przez zamocowane w wielostopniowej cięgarni profilowe ciągnadła. Ilość ciepła wytworzona na skutek tarcia, wywołanego przeciąganiem pręta - powoduje jego uplastycznienie i nadanie odpowiedniego kształtu. Tak wyprofilowany pręt tnije się następnie na odcinki równe założonej wysokości końcówki (1) fleka i w każdym z nich wierci się, najlepiej na automacie tokarskim, otwór na bolec (2).

(1 zastrzeżenie)

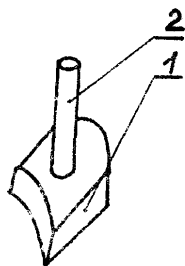

AI(21) 296481 (22) 92 11 05 5(51) B23P 13/00

(71) Instytut Mechaniki Precyzyjnej, Warszawa
(72) Bettiuk Marek, Michalski Jerzy

(54) **Sposób wytwarzania warstw ochronnych i/lub dekoracyjnych, zwłaszcza na materiałach zawierających pierwiastki niskotopliwe**

(57) Sposób polega na tym, że w pierwszym etapie na obrabiane powierzchni przedmiotu nanosi się w znany sposób w procesie elektrolitycznym powłokę ochronną, a następnie przedmioty z wytworzoną galwanicznie powłoką wygrzewa się w atmosferze azotu, przy ciśnieniu atmosfery wynoszącym od 0,001 do 10 hPa, w czasie od 5 min. do 1 godz, utrzymując je na potencjale elektrycznym wynoszącym od 500 do 2000 V, po czym wygrzewa się je w atmosferze sublimującego tytanu, przy ciśnieniu atmosfery wynoszącym od $1 \cdot 10^{-2}$ do $1 \cdot 10^{-6}$ hPa, w czasie od 5 do 60 sec, wytwarzając łuk elektryczny o gęstości od 60 do 150 A, utrzymując przedmioty na potencjale elektrycznym wynoszącym od 50 do 1000 V, a następnie prowadzi się syntezę azotku tytanu w atmosferze gazowej wynoszącej od $1 \cdot 10^{-2}$ do $1 \cdot 10^{-6}$ hPa w czasie od 5 min. do 2 godz, w temperaturze od 250 do 700°C, utrzymując przedmioty na potencjale elektrycznym wynoszącym od 400 do 1800 V i zapewniając natężenie łuku w źródle par tytanu w zakresie od 60 do 150 A.

(1 zastrzeżenie)

AI(21) 300828 (22) 93 10 22 5(51) B24B 55/12

(31)92 4235828 (32)9210 23 (33) DE

(75) Fertl Klaus, Nordlingen, DE

(54) **Sposób oczyszczania zużytego ścierniwa i urządzenie do oczyszczania zużytego ścierniwa**

(57) Sposób polega na tym, że dane ścierniwo dostarczone w dowolny sposób poddaje się oczyszczaniu zgrubnemu, podczas którego usuwa się rzucające się w oczy składniki, po czym - gdy wstępnie oczyszczone ścierniwo jest wilgotne - poddaje się je suszeniu, a w przeciwnym razie doprowadza się wprost do oczyszczalnika ścierniwa, w którym możliwe do powtórnego wykorzystania ścierniwo oddziela się od składników obcych i pyłów oraz poszczególne partie obrabianego materiału doprowadza się do specjalnych odbieralników, przy czym do nadających się do wtórnego wykorzystania partii materiału można dodać świeży materiał. Urządzenie charakteryzuje się tym, że posiada ustawione kolejno urządzenia tworzące linię obróbkową, przy czym linia obróbkowa (1) ma lej załadowniczy (3); za lejem załadowniczym (3) następuje przenośnik (4), z którym łączy się podnoszący przenośnik kubełkowy (5), który jest wyposażony w górnym końcu w skierowaną skośnie w dół prowadnicę

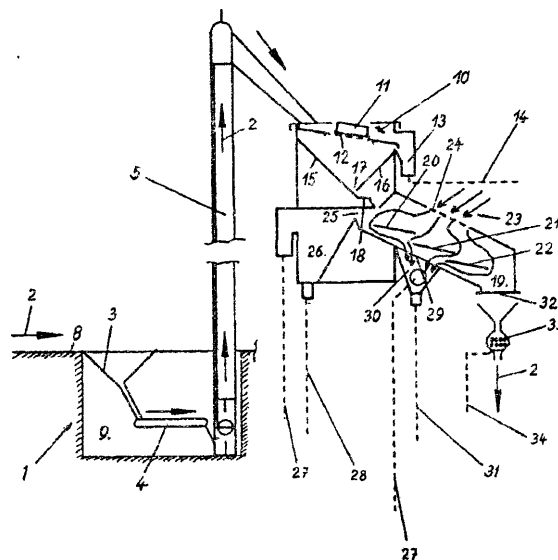

ślizgową; prowadnica ślizgowa uchodzi do ewentualnie pomijanego urządzenia suszarniczego; za urządzeniem następuje za pośrednictwem następnego przenośnika kubełkowego (5) właściwy oczyszczalnik ścierniwa (10), który zawiera zespoły oczyszczania i do którego dołączone są urządzenia do przejmowania ścierniwa nadającego się do powtórnego wykorzystania oraz do odbierania składników usuwanych jako odpady.

(15 zastrzeżeń)

AI(21) 296605 (22) 92 11 14 5(51) B27G 13/12

(75) Szymczak Krzysztof, Łodygowice

(54) Zespół skrawający do wykonywania wzdłużnych rowków trapezowych i sposób ich wykonywania

(57) Zespół tworzy układ trzech posobnie ułożonych tarczowych frezów (1, 2, 3), przy czym jeden frez (1), korzystnie wyprzedzający, usytuowany jest prostopadle do płaszczyzny elementu (5), zaś kolejne frezy (2, 3) pochylone są przemiennie zgodnie z żądanym kątem pochylenia bocznych płaszczyzn przekroju trapezowego rowka (4). Obrobiony element (5) przesuwa się wzdłuż zespołu skrawającego **zawrębiając** go tak, że frezy (1, 2, 3) sięgają dna rowka (4).

(6 zastrzeżeń)

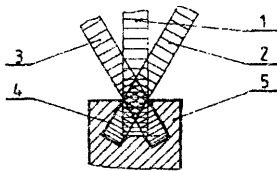

AI(21) 298709 (22) 93 04 27 5(51) B27G 21/00

(31)92 9214929 (32) 92 11 03 (33) DE

(71) SCHMIDLER Maschinenbau GmbH,
Heideck, DE

(72) Schmidler Richard, Schmidler Hans

(54) Podajnik dłużycy przesuwający ją wzdłuż osi

(57) Podajnik dłużycy ma wodzik (21), do którego na osi obrotu (26) zamocowana jest dźwignia (23) poruszana łożkiem

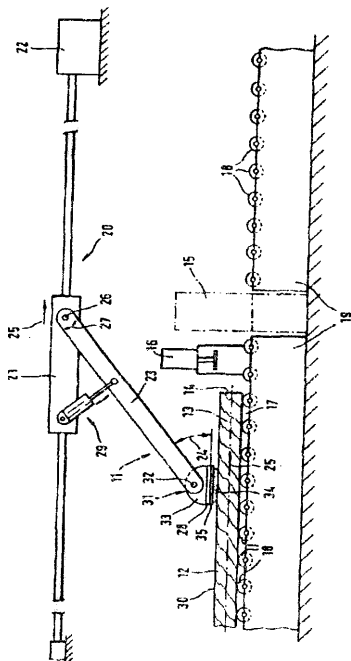

(29), na której przeciwnym naciskowym zakończeniu (31) jest umieszczona stopka ciągnąca (28). Stopka ciągnąca (28) nakładana na dłużycę (12) lub podnoszona z niej przesuwa ją wskutek ruchu wodzika (21) po torze rolkowym (18) w kierunku zacisku (16) i obrabiarki (15). Odpowiednią przyczepność stopce ciągnącej (28) zapewnia montowana do niej podkładka naciskowa (35), która dla dłużyc (12) suchych i wilgotnych jest grubo profilowana, a dla dłużyc (12) suchych i gładkich ma powierzchnię o dużej przyczepności z mało ściśliwej gumy. Podajnik nie uszkadza powierzchni dłużycy (12) ani nie powoduje jej przechylania podczas przesuwania.

(9 zastrzeżeń)

AI(21) 296594 (22) 92 11 12 5(51) B28B 1/29

(71) RUDNA MAŁA Zakład Elementów
Budowlanych, Głogów Młp

(72) Figurski Jerzy, Buksa Anatol

(54) Sposób wytwarzania płyt styropianowo-betonowych

(57) Sposób wytwarzania płyt styropianowo-betonowych stosowanych w budownictwie polega na tym, że na powierzchni płyty styropianowej frezuje się równoległe do krawędzi bocznych płyty rowki kotwiące (1, 2), po czym powierzchnię tę ściera się tarczkami i usuwa z niej nie związane z powierzchnią cząsteczki styropianu, a następnie tak przygotowaną płytę styropianową umieszcza się w formie powierzchnią z rowkami kotwiącymi (1, 2) skierowaną ku górze, płytę spręża się w dwóch prostopadłych względem siebie kierunkach, przy czym stopień sprężenia wynosi 0,10 - 0,18% i zalewa betonem.

(2 zastrzeżenia)

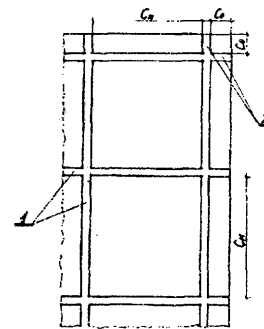

AI(21) 296597 (22) 92 11 13 5(51) B29D 23/22

(75) Pawelak Marian, Jastrzębie-Zdrój

(54) Sposób znakowania rur z tworzywa sztucznych oraz urządzenie do jego realizacji

(57) Paski rozpoznawcze na powierzchni rury wykonuje się poprzez nanoszenie jednym lub wieloma strumieniami dodatkowego tworzywa tego samego gatunku co rura w korzystnym miejscu na odcinku uplastycznienia formowanej rury. Doprowadzone tworzywo posiada temperaturę równą temperaturze tworzywa rury.

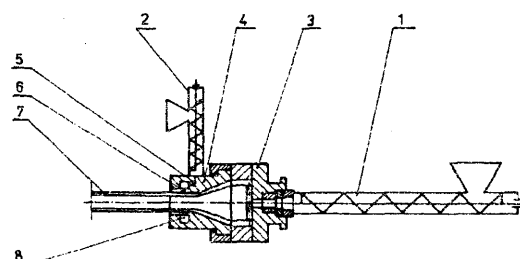

Tworzywo dostarcza się za pomocą pomocniczej wytłaczarki (2) do dolnej części ustnika (4) wspólnej głowicy (3) systemem kanałów (5, 8). Z kanału (8) obwodowego tworzywo przedostaje się kanałami (6) rozdzielającymi na powierzchni rury (7).

(3 zastrzeżenia)

AI(21) 300867 (22) 93 10 27 5(51) B41F 9/00

(31) 92 4236457 (32) 92 1028 (33) DE

(71) U.E.Sebald Druck und Verlag GmbH,
Nürnberg, DE

(72) Straubinger Werner

(54) Maszyna rotacyjna włkłódrukowa i sposób drukowania maszyną rotacyjną włkłódrukową

(57) W maszynie włkłódrukowej (1) z co najmniej dwoma zespołami drukującymi (24 do 27 i 30 do 33) i umieszczonym między tymi zespołami urządzeniem suszącym (34 do 36; 38 do 40), przez które przebiega kolejno zadrukowywana taśma papieru (2), przewidziano da uproszczenia obsługi i zmniejszenia ilości powstającej makulatury, że zespoły drukujące są rozmieszczone tak, że taśma papieru prowadzona jedynie przez cylindry formowe (55) i walce dociskowe (56) tych obu zespołów drukujących przebiega prostoliniowo od poprzedzającego zespołu drukującego, bezstykowo poprzez urządzenie suszące, aż do następnego zespołu drukującego.

Sposób według wynalazku polega na tym, że farbę nadrukowaną w poprzednich dwóch zespołach drukujących osusza się tylko na tyle, żeby nie ulegała ścieraniu podczas druku w następnym zespole drukującym.

(14 zastrzeżeń)

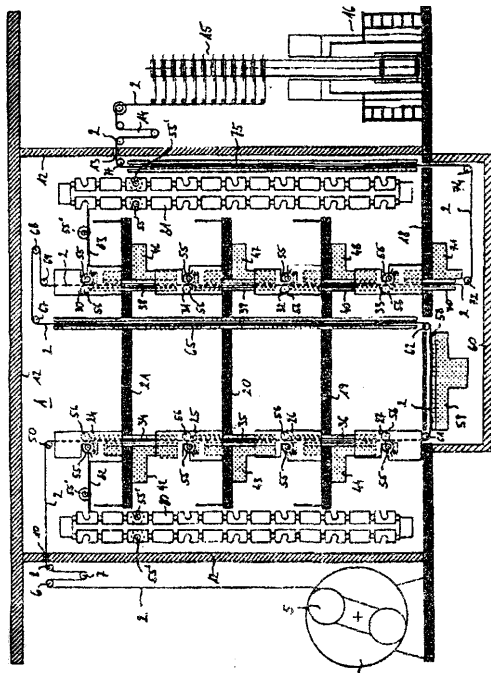

AI(21) 296526 (22) 92 11 06 5(51) B43M 3/00

(75) Rabczenko Andrzej, Warszawa

(54) Przyrząd do składania arkuszy, zwłaszcza arkuszy papieru

(57) Przyrząd składa się z czterech płaskich płytek prostokątnych, pierwszej (1), drugiej (2), trzeciej (3) i czwartej (4) połączonych trzema złączami przegubowymi, pierwszym (5), drugim (6)

i trzecim (7). Do jednej z krawędzi drugiej płytki (2) dołączona jest pierwszym złączem (5) krawędź płytki pierwszej (1). Do krawędzi przeciwległej drugiej płytki (2) dołączone są pomocą złącz drugiego (6) i trzeciego (7) krawędzie pozostałych płytek trzeciej (3) i czwartej (4).

(3 zastrzeżenia)

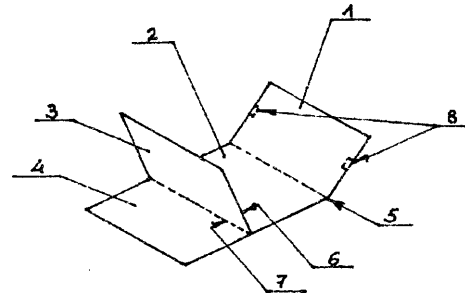

AI(21) 300997 (22) 93 11 09 5(51) B60J 1/00

B60R 21/02

(31) 92 973473 (32) 92 11 09 (33) US

(71) ROHM AND HAAS COMPANY,
Philadelphia, US

(72) Raymond Paul Johnston, Reilly John
Joseph, Jans Robert William

(54) Systemy obsadzenia pochłaniającego energię do okna pojazdu

(57) Wynalazek przedstawia samochodowe okna (4) z tworzywa sztucznego, które są bezpieczne w trakcie zderzeń bocznych.

Projekt okna wykorzystuje przezroczyste termoplasty o wysokim module mające powłokę (10) odporną na ścieranie. Okno jest umocowane do otworu okiennego w pojeździe mechanicznym z wykorzystaniem jednej z kilku technik obsadzenia. Dla okien ustalonych systemy obsadzenia będą spajać okno z pojazdem w normalnych warunkach działania i zapewniają uszczelnienie przed wpływem warunków zewnętrznych. Dla okien z możliwością poruszania rama okienna będzie wyposażona w prowadnicę ślizgową i zapewnia uszczelnienie przed wpływem warunków zewnętrznych.

Dzięki dobraniu grubości okna i określonej techniki obsadzenia, okno z tworzywa sztucznego może zostać wypchnięte tak, że okno pozostaje nie uszkodzone i nie powoduje obrażenia uderzającej głowy użytkownika. System obsadzenia zaprojektowano tak, że okno zostanie wypchnięte i odłączone od pojazdu w sposób bezpieczny. Strefa oderwania (9) w oknie będzie pękać wzdłuż karbu naciętego lub uformowanego w oknie. Okno pęknie i wszystkie kawałki zostaną bezpiecznie uwolnione z rami okiennej dzięki karbowi pęknięcia.

(9 zastrzeżeń)

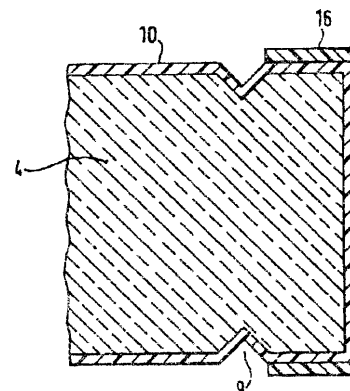

AI(21) 296559 (22) 92 11 10 5(51) B60Q 1/42

- (71) POLMO Zakłady Elektrotechniki
Motoryzacyjnej, Rzeszów
(72) Czesnar Roman, Michno Tadeusz,
Kowalczyk Mirosław, Dembiński Jerzy
(54) Zespół przełączników świateł,
kierunkowskazów i wycieraczek

(57) Zespół przełączników świateł, kierunkowskazów i wycieraczek w pojazdach samochodowych, osadzony w kolumnie kierownicy pojazdu, charakteryzuje się tym, że ramię tworzące z pierścieniowym korpusem (4, 5, 6), osadzonym na osi kolumny kierownicy, dźwignię przełącznika kierunkowskazów, świateł oraz wycieraczek, ma na swej długości dwa przeciwnie skierowane, korzystnie promieniowe przegięcia (10, 11), a w przekroju poprzecznym ma kształt zbliżony do odwróconej litery U, o odchylonych na zewnątrz wzdłużnych ściankach bocznych. Wystająca z korpusu (4, 5, 6) część początkowa (14) ramienia dźwigni przełącznika kierunkowskazów, świateł i wycieraczek, poza osłoną (18) kolumny kierownicy, przechodzi poprzez przegięcie (10) w część środkową (15), nachyloną do czołowej płaszczyzny pierścienia korpusu (4, 5, 6) pod kątem ostrym (α), a część końcowa (16) ramienia, nachyloną do czołowej płaszczyzny pierścienia korpusu (4, 5, 6) pod kątem ostrym (β).

(4 zastrzeżenia)

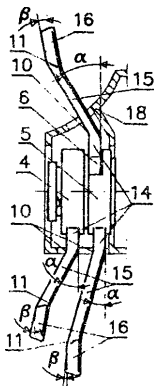

AI(21) 296200 (22) 92 10 08 5(51) B60R 25/00

- (75) Sidor Tomasz, Warszawa
(54) Kotwica samochodowa

(57) Kotwica samochodowa do zapobieżenia kradzieży samochodu ma kształt okrągłego drążka (4). Drążek (4) ma z boku

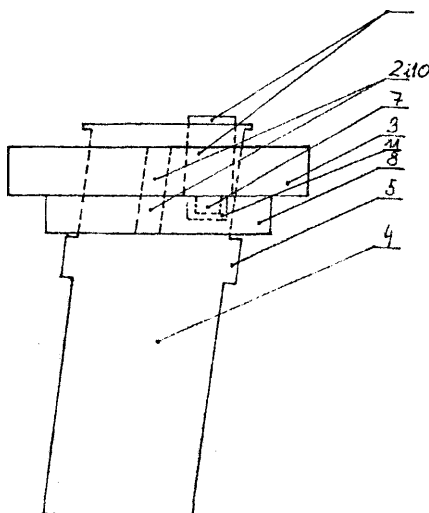

występ (5) blokujący oraz otwór do zainstalowania zamka. Pod podwoziem (3) znajduje się płyta (8), przez którą włożony jest drążek (4) sięgający do podłoża, na którym stoi samochód.

(7 zastrzeżeń)

AI(21) 296480 (22) 92 11 05 5(51) B60R 25/00

- (75) Wachowski Stanisław, Żyrardów
(54) Sposób znakowania elementów lub zespołów,
zwłaszcza samochodów w celu
zabezpieczenia ich przed kradzieżą

(57) Wynalazek rozwiązuje zagadnienie taniego i trudnego do usunięcia znakowania pojazdów. Sposób polega na tym, że podczas operacji wybijania na elemencie pojazdu numeru cyfrowego jednocześnie, dodatkowo wybija się pod i/lub nad tym numerem rząd liter, przy czym pod każdą cyfrą tego numeru wybija się inną literę przyporządkowanej cyfrze w taki sposób aby cyfry szczególnie łatwej do przerobienia odpowiadała litera szczególnie trudna do przerobienia, a każdej literze szczególnie łatwej do przerobienia odpowiadała cyfra szczególnie trudna do przerobienia.

(1 zastrzeżenie)

AI(21) 300789 (22) 93 10 20 5(51) B61D 3/16

(31) 92 4236161 (32) 92 1021 (33) DE

- (71) Institut für Schienenfahrzeuge GmbH,
Berlin, DE; Schwermaschinenbau KIROW
Leipzig GmbH, Leipzig, DE
(72) Stahl Rudolf, Trommler Wolfgang,
Magdeburg Eike, Pasemann Bernd,
Hellmich Bernd, Miessler Antje
(54) Wagon nośny do kombinowanego przewozu
ładunków

(57) Aby osiągnąć wybiórczy załadunek i wyładunek oraz bezpieczny transport w szczególności drogowych pojazdów ciężarowych (17) wagonami kolejowymi, podzielono pomost platformy (1) na ruchome w kierunku pionowym płyty (3, 4, 5, 6) nośne. Płyty (3, 4, 5, 6) połączone są przegubowo z belkami zderzakowymi tworząc w obniżonym położeniu ze wzdłużnicami (13) wagonu nieckę załadowniczą.

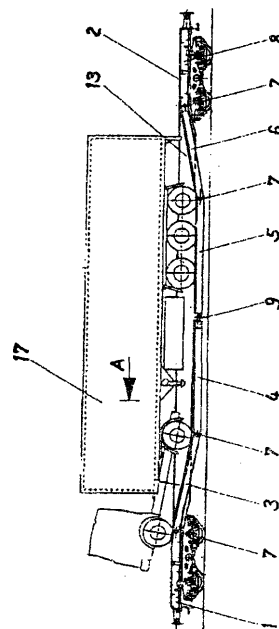

Pod pomostem przewozowym (2) platformy (1) zawieszane są na elementach naciągowych elastyczne zbiorniki ciśnieniowe, które po napełnieniu ściślimy płynem opierają się na torowisku szynowym wyciskając ku górze wymienione płyty nośne (3, 4, 5, 6) do płaszczyzny poziomej pomostu przewozowego (2).

(5 zastrzeżeń)

AI(21) 300869 (22) 93 10 27 5(51) B61L 5/04
(31) 92 2178 (32) 92 11 04 (33) AT

(71) Alcatel Austria Aktiengesellschaft, Wiedeń, AT

(72) Baumruck Manfred

(54) Układ napędu zwrotnicy z hydraulicznym cylindrem nastawczym

(57) W hydraulicznym układzie napędu zwrotnicy do połączenia cylindra nastawczego (2) z osadzoną na drążku przesuwnym (7) przesuwną obudowę (8) zastosowana została osadzona z jednej strony uchylnie dźwignia ryglująca (9), której zakres swobodnego wychylenia jest wyznaczony przez ograniczniki (14, 15) na przesuwnej obudowie (8). Dźwignia ryglująca (9) posiada po stronie przesuwnej obudowy (8) dwa noskowe podwyższenia (16, 17), do każdego z których przylega jeden z nosków uruchamiających osadzonego na przesuwnej obudowie (8) rygla obrotowego (18, 19), który po stronie przeciwnej posiada zatrzask (23) dla współpracującego, zamocowanego na stałe do obudowy, haka blokującego (24, 25).

(7 zastrzeżeń)

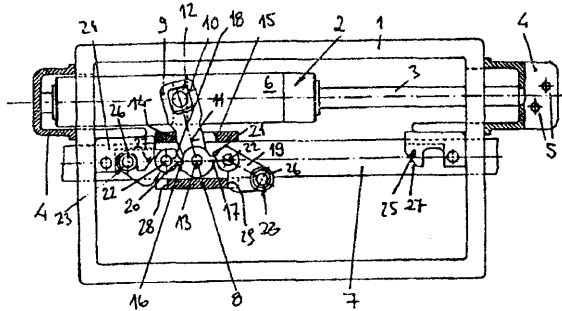

AI(21) 300870 (22) 93 10 27 5(51) B61L 5/04
(31) 92 2179 (32) 92 11 04 (33) AT

(71) Alcatel Austria Aktiengesellschaft, Wiedeń, AT

(72) Baumruck Manfred

(54) Układ napędu zwrotnicy

(57) W napędzie zwrotnicy między agregatem napędowym (1) i jednym z jego miejsc przyłączenia (13) do elementu obudowy (7, 4) jest umieszczony miernik siły (14), połączony za

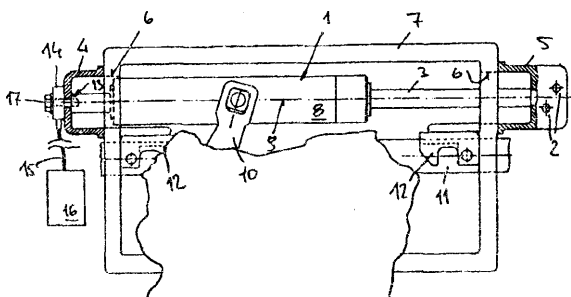

pośrednictwem nieruchomego przewodu sygnałowego (15) z jednostką kontrolną (16), np. w mechanizmie nastawczym. W ten sposób można łatwo stwierdzić spowodowany zanieczyszczeniem wzrost siły, niezbędnej do uruchomienia i przedsięwziąć odpowiednie środki konserwujące.

(2 zastrzeżenia)

AI(21) 301422 (22)93 03 31 5(51) B62D 55/084
E02F 9/02

(31) 92 4210532 (32) 92 03 31 (33) DE

(86) 93 03 31 PCT/EP93/00777

(87) 93 10 14 W093/19974 PCT Gazette nr 25/93

71) NOBAS GMBH, Nordhausen, DE

72) Meissner Wolfgang, Reinbrecht Hans, Drobner Alfons, Friedrich Uwe

(54) Mechanizm jezdny o zmiennym rozstawie

(57) Mechanizm jezdny o zmiennym rozstawie (1) posiada ramę główną (3) oraz dwie, osadzone za pośrednictwem równoległowodów (5, 6) na bokach ramy głównej (3) i wychylane na boki ramy pomocnicze (4). Do wychylenia ram pomocniczych (4) przewidziane zostało hydrauliczne urządzenie uruchamiające, które za pośrednictwem łącznika (9) oddziałuje na ramy pomocnicze. Łączniki (9) współpracują z parą leżących naprzeciw siebie równoległowodów (6). Urządzenie uruchamiające zawiera cylinder hydrauliczny (8), który jest umieszczony w płaszczyźnie symetrii wzdłużnej (2) mechanizmu jezdny (1), i na którego jednym końcu (10) osadzone są przegubowo oba łączniki (9).

(7 zastrzeżeń)

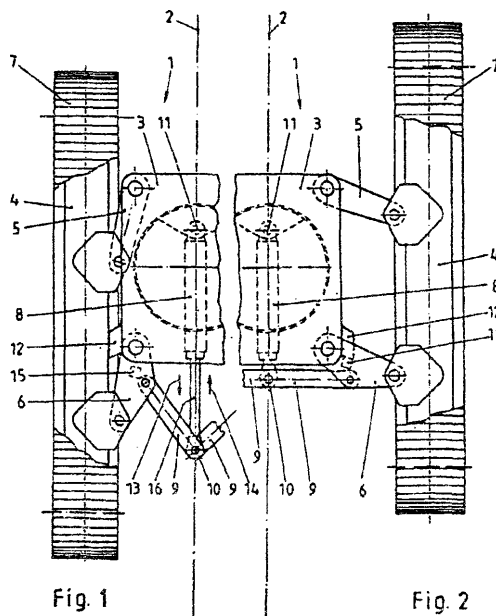

Fig. 1

Fig. 2

AI(21) 301044 (22) 93 11 12 5(51) B63C 5/00
(31)92 975520 (32) 92 11 12 (33) US

(71) MMC COMPLIANCE ENGINEERING INC, Norfolk, US

(72) Goldbach Richard A, Wagner William A.

(54) Sposób i układ do wykonywania prac na zewnętrznej powierzchni kadłuba statku

(57) Układ do wykonywania prac na zewnętrznej powierzchni (18) kadłuba statku (10), ustawiony na poziomej platformie (12) suchego doku (14) ub pływającej barki, zawiera wieżę (34),

na której jest osadzony pionowo przesuwany wózek (36) z przegubowymi wspornikowymi ramionami (38).

Na wieży (34) jest zamocowany zespół zastonowy (42) zamykający przestrzeń (44) między jej zewnętrznym blokiem i odcinkiem (88) powierzchni (18) kadłuba od góry, od rufy, od dziobu i od strony zewnętrznej.

Co najmniej jeden układ może być zamontowany na barce i ułożony poziomo do transportu.

Współpracujące z układem zespoły mogą być umieszczone na barce pomocniczej i połączone za pomocą przewodów z przestrzenią (44) osłoniętą przez układ.

Sposób wykonywania prac na zewnętrznej powierzchni kadłuba statku polega na tym, że czyści się i maluje odcinek kadłuba z osłoniętego pomostu, po czym przemieszcza się pionowo pomost od poziomu pokładu otwartego do poziomu kilu, a następnie wieżę z pomostem roboczym przemieszcza się w kierunku poziomym do następnego odcinka powierzchni. Jednocześnie przy czyszczeniu i malowaniu odprowadza się z osłoniętej przestrzeni pył, lotne składniki organiczne i tym podobne.

(33 zastrzeżenia)

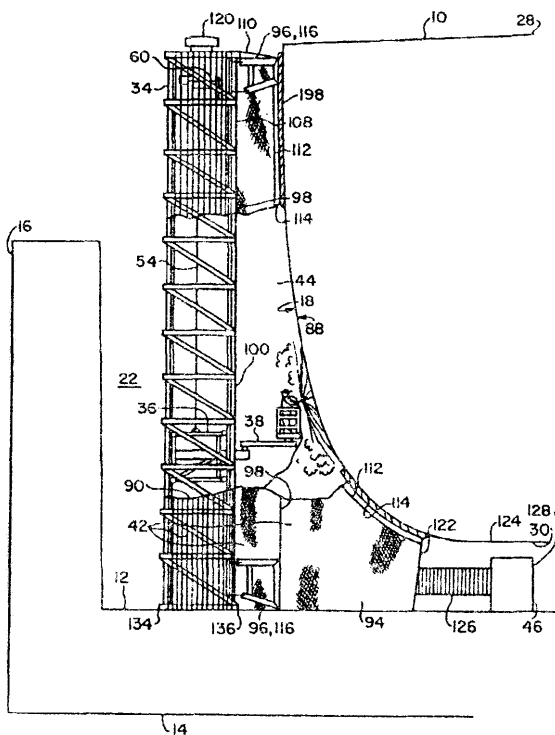
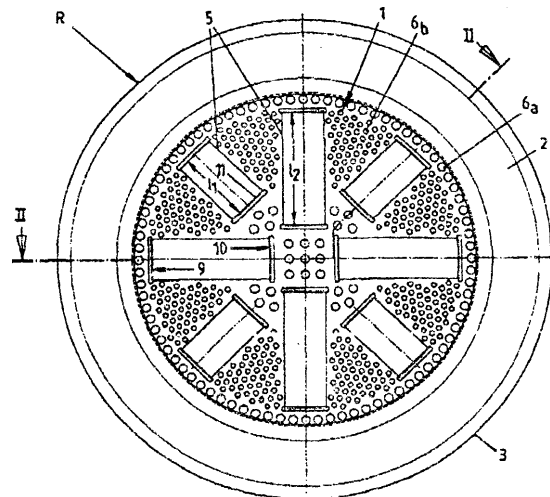

AI(21) 300827 (22) 93 10 22 5(51) B64C 27/00

(31) 92 9214369 (32) 92 10 23 (33) DE

(71) SCHAKO Metallwarenfabrik Ferdinand Schad KG - Zweigniederlassung Kolbingen, Kolbingen, DE

(72) Müller Gottfried

(54) Wylot wirowy

(57) Wynalazek dotyczy wylotu wirowego z tarczą wylotową (1), w której ukształtowane są czołowo umieszczone szczeliny wylotowe (5), które połączone są każdorazowo z kierującymi płytkami (7) powietrznymi, zaś między i/lub dookoła szczelin wylotowych (5) umieszczone są wycięcia w tarczy wylotowej (1).

(7 zastrzeżeń)

AI(21) 296518 (22) 92 11 05 5(51) B65B 29/08

(75) Wojcieszek Anetta, Darłowo; Wojcieszek Marek, Darłowo

(54) Sposób pakowania masy spożywczej, zwłaszcza flaków

(57) Właściwie przygotowaną masę spożywczą przede wszystkim flaki, pakuje się podciśnieniowo w osłonki sztuczne, przy czym czas wysysania powietrza z osłonki wynosi (14 - 22) sekund, z jednoczesnym pakowaniem masy spożywczej. Czas zgrzewania osłonki po zapakowaniu wynosi (1,5 - 2,2) sekundy. Otrzymany w ten sposób baton jest poddawany pasteryzacji w temperaturze (368,16 - 373,16K) przez okres (55 - 65) minut. Po pasteryzacji baton jest schładzany do temperatury (277,16 - 281,16K). Pakowanie gotowych batonów w pojemniki, przechowywanie oraz dostarczanie do punktów sprzedaży odbywa się w temperaturze poniżej (281,16K).

Powyższy sposób pakowania zapewnia zwiększenie trwałości wyrobu z 24 godzin do 14 dni przy zachowaniu wszystkich walorów smakowych i zapachowych.

(3 zastrzeżenia)

AI(21) 296560 (22) 92 11 10 5(51) B65B 29/08

(75) Wojcieszek Anetta, Darłowo

(54) Sposób pakowania masy spożywczej, zwłaszcza flaków

(57) Sposób polega na tym, że otrzymaną jednolitą kleistą masę spożywczą, zwłaszcza flaki pakuje się ściśle w osłonki poliamidowe, otrzymane w ten sposób batony schładza się do temperatury 293,16 do 278,16 K i pakuje podciśnieniowo w woreczki z tworzywa sztucznego, przy czym pakowanie podciśnieniowe wcześniej otrzymywanych batonów odbywa się w przeciągu 12 godzin od ich wytworzenia, w czasie 15 - 28 sekund, przy czasie zgrzewania woreczków wynoszącym 1,2 - 2,5 sekundy.

Otrzymany baton podwójny jest następnie w zależności od potrzeb pasteryzowany lub nie i schładzany.

Przechowywanie, pakowanie i dostarczanie gotowych batonów podwójnych odbywa się w temperaturze poniżej 281,16 K.

(3 zastrzeżenia)

AI(21) 300632 (22) 93 01 15 5(51) B65D 1/22

(31) 92 4201145 (32) 92 01 17 (33) DE

(86) 93 01 15 PCT/EP93/00091

(87) 93 07 22 W093/13991 PCT Gazette nr 18/93

(71) SCHOELLER-PLAST S.A., Romont, CH

(72) Umiker Hans

(54) Pojemnik z tworzywa sztucznego, **zwłaszcza** pojemnik na warzywa, ze składanymi ściankami bocznymi

(57) Pojemnik jest wykonany jako jedna część, a przeguby do składania czterech ścianek bocznych są utworzone przez zawiasy błonowe (12, 13) na dolnej dłuższej krawędzi ścianek bocznych.

(9 zastrzeżeń)

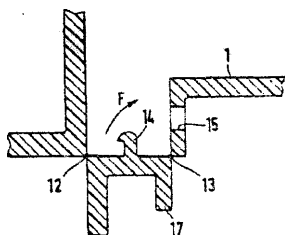

AI(21) 300962 (22) 93 11 05 5(51) B65D 41/34

(31) 92 973035 (32) 92 11 06 (33) US

(71) Crown Cork & Seal Company Inc., Philadelphia, US

(72) Anderson Jimmy L.

(54) Zamknięcie z widocznym zabezpieczeniem oraz sposób i urządzenie do wytwarzania tego zamknięcia

(57) Zamknięcie zawiera kapsel zamykający (2) przeznaczony do założenia na szyjkę, taśmę (3) z widocznym zabezpieczeniem przeznaczoną do połączenia z szyjką otworu pojemnika, liczne połączenia (4) mostkowe, które łączą wzajemnie kapsel zamykający i taśmę z widocznym zabezpieczeniem, które to połączenia mostkowe zostają przerwane podczas otwierania zamknięcia.

(12 zastrzeżeń)

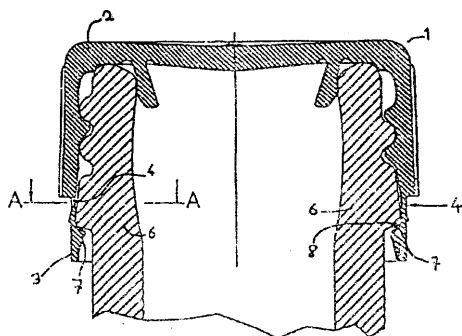

AI(21) 301154 (22) 93 02 25 5(51) B65D 43/16

(31) 92 9204138 (32) 92 02 26 (33) GB

(86) 93 02 25 PCT/US93/02089

(87) 93 09 02 W093/16936 PCT Gazette nr 21/93

(71) SAMSONITE CORPORATION a Delaware Corporation, Denver, US

(72) Pedlar Roger

(54) Walizka do **bagażu**

(57) Walizki do bagażu, zwłaszcza jeśli są one duże i zajmują wiele miejsca, zwykle mają koła i elementy ślizgowe lub nogi tak, aby przytrzymać walizkę w położeniu stojącym, kiedy jest załadowana, oraz umożliwić ciągnięcie walizki lub przesuwanie jej na kołach. Takie duże walizki mają dużą objętość, co jest zaletą, kiedy aktualnie wykorzystuje się je do transportu ubrań. Ta duża objętość jest jednak niedogodnością podczas pakowania, przechowania i wysyłania po wyprodukowaniu na drodze od fabryki do sklepu, w którym walizka jest sprzedawana. Ta wieka objętość jest utrudnieniem również wtedy, jeśli walizka ma być przechowana przez właściciela w okresie między podróżami. Przedstawiono walizkę (10), mającą łatwo **zdemontowalne** koła (11) i dolne podstawki (13). Te zewnętrzne elementy osprzętowe są łączone na zewnątrz osłonoj powłoki bagażowej i mają występ, który przesuwa się do otworu w ścianie osłonoj powłoki walizki do wnętrza tej walizki. Ręcznie wyzwalany zatrzask, taki jak zacisk, łączy i odłącza się od tego występu wewnątrz walizki, aby zamocować koło i podstawkę dolną do strony zewnętrznej tej walizki. Ten układ połączenia działa również, jako urządzenia kotwiące do pasów, które **zwykle** wykorzystuje się do przytrzymywania i układania ubrań, kiedy są pakowane do wnętrza zmontowanej walizki. Ten zewnętrzny układ wyposażeniowy jest szczególnie użyteczny, kiedy dwie osłonoj powłoki (12) oraz (14) tej walizki przechowuje się jedną wewnątrz drugiej podczas wysyłki dokonywanej przez producenta i przechowania u użytkownika.

(23 zastrzeżenia)

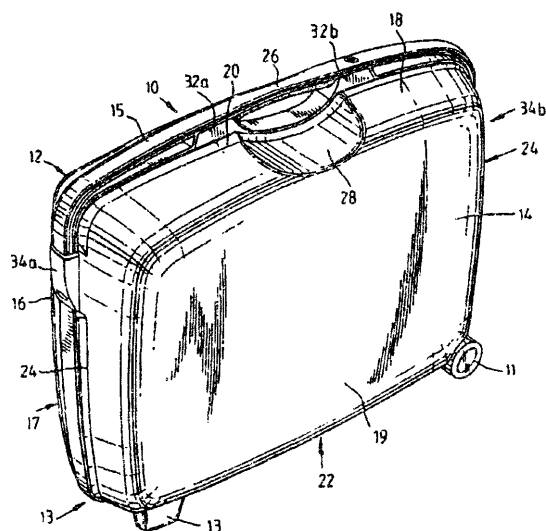

AI(21) 301209 (22) 93 03 02 5(51) B65D 81/00

(31) 92 000180 (32) 92 03 04 (33) IT

(86) 93 03 02 PCT/EP93/00465

(87) 93 09 16 W093/17932 PCT Gazette nr 22/93

(71) LUIGI LAVAZZASPA, Turyn, IT

(72) Cordone Carlo

(54) Wymienny patron stosowany w urządzeniach do ekstrakcji lub dozowania gorących napojów

(57) Wymienny patron ma na ścianie wlotowej zewnętrzne, obwodowe, pierścieniowe żeberko (26) otaczające perforowany obszar (20), które może sprzęgać się pod naciskiem z ogrzewaną płytką (P) do doprowadzania gorącej wody do patrona. Pierścieniowe żeberko (26) jest wykonane z tworzywa sztucznego, np. z polipropylenu, które może **mięknąć** w temperaturze, do jakiej jest ogrzewana płytką doprowadzająca (P).

(6 zastrzeżeń)

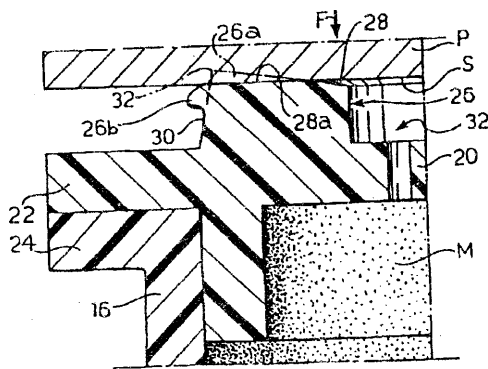

AI(21) 300745 (22) 93 10 18 5(51) B65F 1/12
 (31) 92 4235851 (32) 92 10 23 (33) DE
 (71) Fritz Schafer Gesellschaft mit beschränkter
 Haftung, Neunkirchen, DE
 (72) Schafer Gerhard
 (54) Pojemnik rozchylany z kilkoma komorami

(57) Pojemnik charakteryzuje się tym, że segment (2b), na którym może być ryglowana ścianka grodziowa, ma przegrodę usytuowaną poprzecznie do tej ścianki, a ścianka składa się z dwóch członów, których szczelina podziałowa zbiega się z płaszczyzną przegrody, i że oba te człony niezależnie od siebie są ryglowane i odryglowywane na segmencie (2b).

(5 zastrzeżeń)

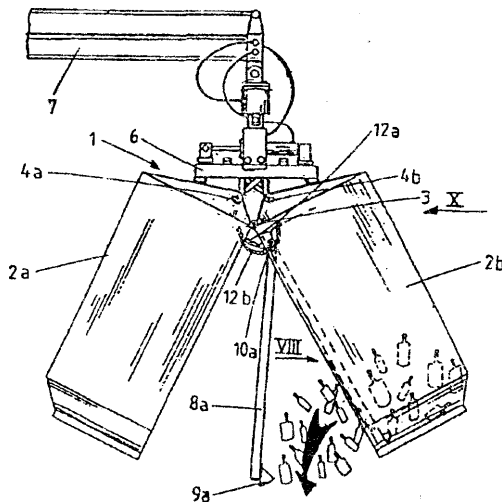

AI(21) 296473 (22) 92 11 03 5(51) B65G 21/02
 (71) CZECZOTT Kopalnia Węgla Kamiennego,
 Miedźna-Wola
 (72) Cegiełko Ryszard, Rzechuła Janusz, Jekielek
 Henryk, Wojtala Andrzej, Kasprzyk Józef
 (54) Sposób i urządzenie do przesuwania
 prędośników w chodniku przyścianowym

(57) Sposób przesuwania prędośników w chodniku przyścianowym polega na tym, że łączy się stację zwrotną prędośnika taśmowego (2) z prędośnikiem zgrzeblowym (1) podścianowym przesuwnikami (4, 4'), ustawia się blokadę mechanizmu zapadkowego prowadników (6, 6) na pchanie i cyklicznie w miarę przesuwania prędośnika ścianowego skokowo przesuwają się prędośnik zgrzeblowy (1) podścianowy, po czym okresowo skraca się prędośnik taśmowy (2), ustawia blokadę mechanizmu

zapadkowego prowadników (6, 6) na ciągnięcie i przesuwają się przesuwnikami (4, 4') stacją zwrotną prędośnika taśmowego (2).

Urządzenie do przesuwania prędośników w chodniku przyścianowym wyposażone jest w przesuwniki (4, 4'), których końce cylindrów zamocowane są do stacji zwrotnej prędośnika taśmowego (2), a do końców rdzenników zabudowane są prowadniki (6, 6) z mechanizmem zapadkowym przesuwnie połączone z prowadnicami ślizgowymi (5, 5') zabudowanymi trwale po obu bokach prędośnika zgrzeblowego (1) podścianowego.

(8 zastrzeżeń)

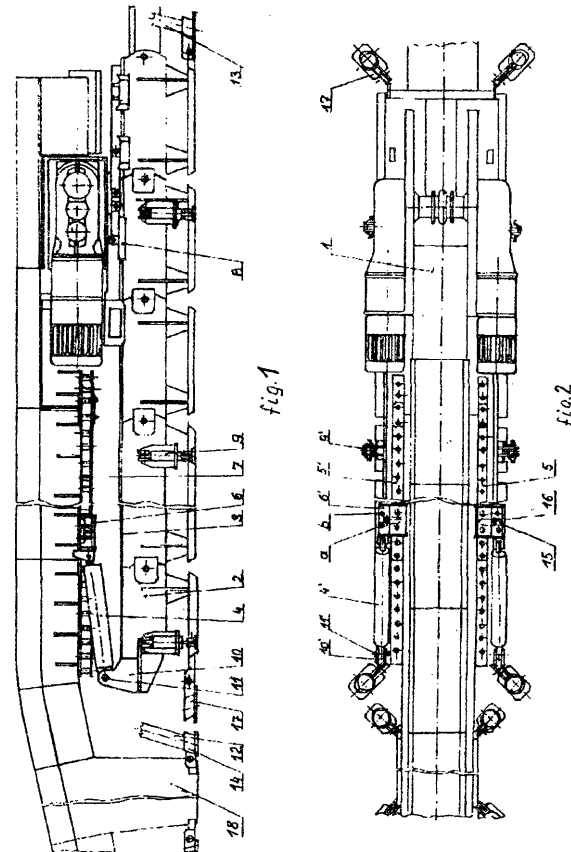

AI(21) 296528 (22) 92 11 06 5(51) B66C 1/42
 (71) NORDTECHNIK NTK Przedsiębiorstwo
 Produkcyjno-Usługowe Sp. z o.o., Sopot
 (72) Hoszard Jarosław, Śliwiński Eugeniusz
 (54) Obrotowy chwytak hydrauliczny

(57) Obrotowy chwytak charakteryzuje się tym, że głowica (1) z wbudowanym agregatem hydraulicznym (2) ma w części dolnej przegubowe punkty podparcia elementów chwytanych (4) z czołowymi synchronizującymi zębatkami (5), zaś w górnej części znajdują się stałe punkty podparcia siłowników hydraulicznych (3) oddziaływujących na elementy chwytne (4). Zewnętrzna górna powierzchnia głowicy (1) stanowi podstawę zamocowania wychylno-podpierających dźwigni (8) połączonych górnymi końcami z korpusem obrotnicy (9) zawierającej promieniową zębatkę zmieniającą liniowy przesuw siłowników hydraulicznych na ruch obrotowy koła zębatego osadzonego na trzonie (12), z którym rozłącznie połączona jest nad obrotnicą (9) belkowa pozioma trawersa (13). Siłowniki hydrauliczne (3) elementów chwytanych (4) i siłowniki hydrauliczne promieniowej zębatki otrzymują ciśnienie robocze czynnika od agregatu hydraulicznego (2) głowicy (1).

(3 zastrzeżenia)

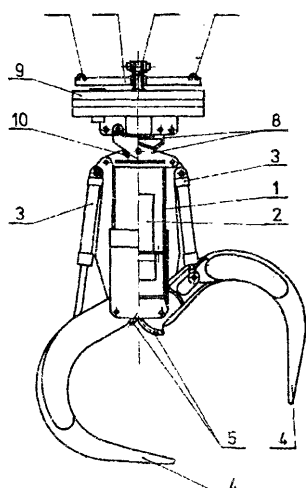

AI(21) 296505 (22) 92 11 04 5(51) B66C 13/18

- (71) Ośrodek Badawczo-Rozwojowy Urzędzeń Mechanicznych, Gliwice
 (72) Kowal Aleksander, Wilk Andrzej, Spałek Jacek, Knapczyk Henryk, Masły Stanisław
 (54) Mechanizm obrotu **wałtu**, zwłaszcza podstawy żurawia jezdnego

(57) Wynalazek rozwiązuje zagadnienie opracowania mechanizmu zajmującego jak najmniej miejsca oraz możliwie lekkiego. Część obracanego wału (2) jest umieszczona w korpusie (1) z cylindryczną komorą. Na tej części wału są dwa występy (3) sięgające od dna komory do pokrywy i do wewnętrznej ścianki tulei (6), na której znajdują się dwa obustronne występy, przy czym wewnętrzne części (7) tych występów przylegają do wału, a zewnętrzne części (8) do bocznej ścianki (9) cylindrycznej komory, na której także znajdują się dwa występy (10) dzielące pierścieniową przestrzeń (11) na dwie równe części. Do pierścieniowych przestrzeni (11 i 15) są doprowadzone kanały.

(3 zastrzeżenia)

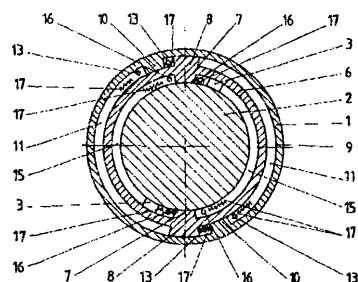

AI(21) 296506 (22) 92 11 04 5(51) B66C 13/18

- (71) Ośrodek Badawczo-Rozwojowy Urzędzeń Mechanicznych, Gliwice
 (72) Kowal Aleksander, Wilk Andrzej, Spałek Jacek, Knapczyk Henryk, Masły Stanisław
 (54) Mechanizm obrotu wału, zwłaszcza podstawy żurawia jezdnego

(57) Wynalazek rozwiązuje zagadnienie opracowania mechanizmu zajmującego jak najmniej miejsca oraz możliwie lekkiego. Część obracanego wału jest umieszczona w korpusie z cylindryczną komorą. Na tej części wału znajdują się występy (3) sięgające od dna komory do pokrywy i do bocznej ścianki (6), na której znajdują się dwa występy (7) dzielące pierścieniową przestrzeń (8) na dwie równe części. Do każdej z tych części w pobliżu występów (7) są doprowadzone kanały.

(5 zastrzeżeń)

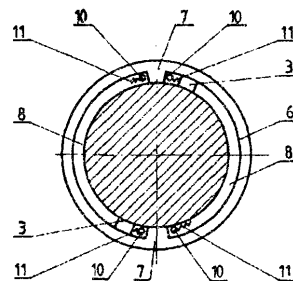

DZIAŁ C

CHEMIA I METALURGIA

AI(21) 296576 (22) 92 11 09 5(51) C01B 33/26

- (71) Uniwersytet Marii Curie-Skłodowskiej, Lublin
 (72) Staszczuk Piotr, Stefaniak Elżbieta, Szymański Edward
 (54) Sposób oczyszczania mączki skaleniowej

(57) Sposób oczyszczania skaleni od związków chemicznych żelaza do poziomu odpowiadającego wymaganiom technologicznym w przemyśle szklarskim przy produkcji szkła polega na tym, że skałę skaleniową miele się znanym sposobem do granulacji od 0 do 2 mm, po czym mlewo rozdziela się na dwie frakcje o wielkości ziaren zawartych w przedziale od 0 do 0,5 mm i od 0,5 do 2 mm. Frakcja grubsza stanowi oczyszczoną mączkę skaleniową.

(1 zastrzeżenie)

AI(21) 296554 (22) 92 11 09 5(51) C01D 1/28

- (71) Wojewódzki Klub Techniki i Racjonalizacji, Szczecin; Szaniawski Władysław, Szczecin
 (72) Szaniawski Władysław, Taterka Ireneusz, Kachnic Tadeusz
 (54) Sposób regeneracji i neutralizacji ługu sodowego oraz urządzenie do stosowania tego sposobu

(57) Sposób polega na tym, że w trakcie opróżniania zasobnika myjki (1) z zanieczyszczonego ługu sodowego oddziela się stłuczkę, po czym ług sodowy jest filtrowany. Prześfiltrowany ług poddany jest sedymentacji przez okres 5 - 8 godzin, a następnie zostaje zawrócony do zasobnika myjki (1). Neutralizację sedymentacyjnych zanieczyszczeń przeprowadza się recyrkulując ług sodowy z dwutlenkiem węgla.

Urządzenie ma łapacz stłuczki (3) połączony przewodem rurowym (4) z filtrami (5) i (6). Na przewodzie rurowym (4)

usytuowana jest pompa (21). Filtry (5) i (6) za pośrednictwem przewodu rurowego (7) z dwoma zaworami (8) i (8') połączone są ze zbiornikiem (2). Z przewodem rurowym (7) krzyżuje się przewód rurowy (10), którego jedna część z zaworem (11) połączona jest rozłącznie z zasobnikiem myjki (1), a druga część zawierająca pompę (12) z usytuowanymi po obu jej stronach zaworami (13) i (13') połączona jest z karbonizatorem (14). Między karbonizatorem (14), a zaworem (13') do przewodu rurowego (10) zamontowany jest króciec (15). Wyjście karbonizatora (14) przewodem rurowym (10) zawierającym zawór (16) połączone jest z przewodem kanalizacyjnym (17). Do przewodu rurowego (10), między zaworem (16), a karbonizatorem (14) zamocowany jest przewód rurowy (18) z zaworem (26), łączący karbonizator (14) ze zbiornikiem (2). Na wyjściu karbonizatora (14) zamontowany jest pehametr (19). Przewody rurowe (7) i (10) przy zbiorniku (2) połączone są zaworem (20), a przewody rurowe (7) i (18) połączone są za pośrednictwem zaworu (20').

(9 zastrzeżeń)

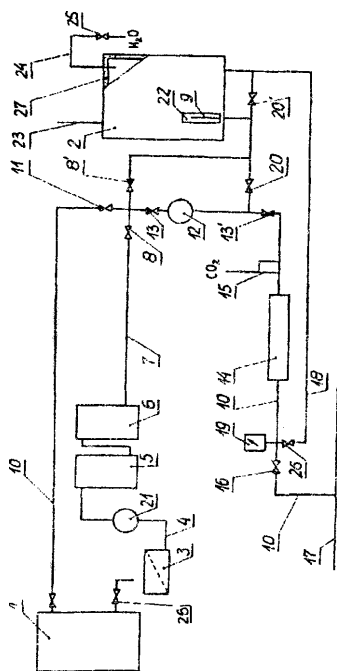

AI(21) 296520 (22) 92 11 05 5(51) C02F 1/00
C02F 1/28

- (71) Instytut Chemicznej Przeróbki Węgla,
Zabrze; PRODES Przedsiębiorstwo
Projektowo-Wdrożeniowe Spółka z o.o.,
Katowice
- (72) Kordiuć Mieczysław, Haberski Aleksander,
Sobolewski Aleksander
- (54) Sposób ciągłego oczyszczania ścieków od
rozpuszczonych i/lub rozproszonych
substancji organicznych

(57) Sposób polega na tym, że kontakt materiału adsorpcyjnego poifrakcyjnego ze ściekami surowymi następuje w ekspandowanym złożu adsorbentu ziarnowego, do którego równocześnie podawana jest cyrkulująca zawiesina adsorbentu pyłowego w ściekach oczyszczonych, a ścieki surowe przed wprowadzeniem ich do strefy kontaktowania mieszane są z tą zawiesiną w takim stosunku, aby linowa prędkość przepływu cieczy przez strefę kontaktowania zapewniała żądany rozdział materiału poifrakcyjnego na frakcję ziarnową, tworzącą ekspandowane złożo adsorbentu ziarnowego i frakcję pyłową adsorbentu zużytego zawieszoną w ściekach oczyszczonych i w postaci zawiesiny kierowanej do bioregeneracji.

(3 zastrzeżenia)

AI(21) 300894 (22) 93 10 29 5(51) C02F 1/00

(31) 92 4237123 (32) 92 11 03 (33) DE

(75) Huber Hans Georg, Berching, DE

(54) Urządzenie do oczyszczania dużych ilości
wody ze skratek

(57) Urządzenie do oczyszczania dużych ilości wody (3) ze skratek na krawędziach przelewowych (2) posiada osadzoną na stałe, omywaną przez wodę, powierzchnię osadową (10). Powierzchnia osadowa (10) jest wykonana w postaci fragmentu cylindrycznego płaszcza (7) o osi (8), leżącej równoległe do krawędzi przelewowej (2). Powierzchni osadowej (10) jest przyporządkowana obracana wokół osi (8) cylindrycznego płaszcza (7) jednostka przejmująca (11) do odbierania osadzonych na powierzchni osadowej (10) pozostałości.

(10 zastrzeżeń)

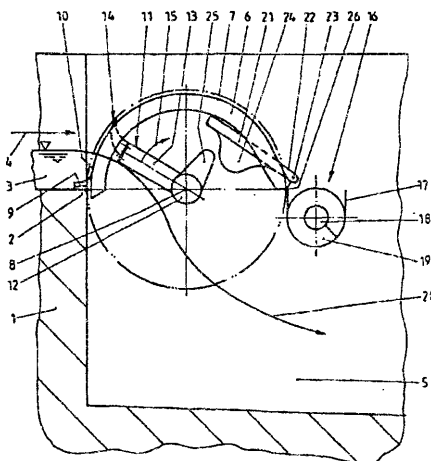

AI(21) 300788 (22) 93 10 20 5(51) C02F 1/40

(31) 92 4235903 (32) 92 10 23 (33) DE

(75) Huber Hans Georg, Berching, DE

(54) Urządzenie do usuwania substancji
oddzielonych od cieczy płynącej w korycie

(57) Urządzenie do usuwania substancji oddzielonych od cieczy według wynalazku ma powierzchnię filtracyjną (7) ukształtowaną jako powierzchnię cylindryczną z otwartymi powierzchniami czołowymi (8), przy czym pomiędzy ściankami (4, 5) koryta (3), w

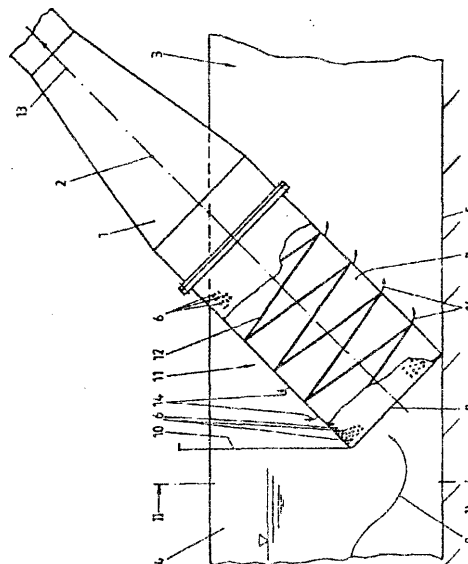

którym **plynie** ciecz i wlotową powierzchnią czołową (8) znajduje się ścianka (10) zamykająca pozostały przekrój, tak że ciecz i substancje oddzielane spiętrzają się przed tą ścianką (10) napływają wyłącznie przez wlotową powierzchnię czołową (8), a ciecz wypływa w przybliżeniu promieniowo we wszystkich miejscach obwodu cylindrycznej powierzchni filtracyjnej (7).

Urządzenie to może być stosowane np. do oczyszczania ścieków.

(12 zastrzeżeń)

AI(21) 296562 (22) 92 11 12 5(51) C02F 3/00

(75) Bezdek Janusz, Lubin; Janicki Wacław, Wrocław; Mańczak Michał, Wrocław; Maślanka Władysław, Lubin; Rudy Stanisław, Lubin; Sieradzki Lech, Wrocław

(54) Sposób usuwania fosfore i azotu ze ścieków

(57) Sposób usuwania fosforu i azotu polegający na biologicznej nityfikacji i denityfikacji oraz biologicznej - chemicznej defosfatacji polega na tym, że w pierwszym stopniu biologicznego oczyszczania, ścieki surowe doprowadza się do komory anaerobowej (2), w której prowadzi się cykliczne mieszanie ścieków. Z komory (2) ścieki doprowadza się do komory osadu czynnego średnioobciążonego (3) i dalej do osadnika pośredniego (5). W drugim stopniu oczyszczania, ścieki i osady z osadnika (5) doprowadza się do komory anoksydacyjnej (7), z której poprzez komorę nityfikacji (8) i osadnik końcowy (10) kieruje się do komory uwalniania fosforu i zagęszczania osadu (15), a ciecz nadosadową z komory (15) poddaje się wapnowaniu w reaktorze chemicznym (18), z którego ciecz nadosadową kieruje się do komory (8).

(1 zastrzeżenie)

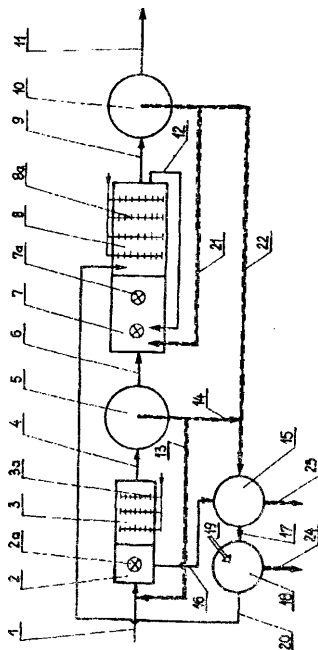

AI(21) 296563 (22) 92 11 12 5(51) C02F 3/00

(75) Bezdek Janusz, Lubin; Janicki Wacław, Wrocław; Mańczak Michał, Wrocław; Maślanka Władysław, Lubin; Rudy Stanisław, Lubin; Sieradzki Lech, Wrocław

(54) Sposób usuwania fosforu i azotu ze ścieków

(57) Sposób usuwania fosforu i azotu ze ścieków, polegający na biologicznej nityfikacji i denityfikacji oraz biologiczno-

chemicznej defosfatacji polega na tym, że w pierwszym stopniu biologicznego oczyszczania ścieki surowe doprowadza się do komory anaerobowej (2), w której odbywa się mieszanie cykliczne ścieków, a następnie z tej komory ścieki doprowadza do komory średnioobciążonego osadu czynnego (3). Z komory (3) ścieki i osady doprowadza się do osadnika pośredniego (5), natomiast w drugim stopniu oczyszczania ścieki i osady z osadnika pośredniego (5) doprowadza się na nityfikacyjne złożo spłukiwane (7) i dalej na denityfikacyjne złożo zanurzone (9), z którego poprzez komorę końcowego natleniania ścieków (11) i osadnik końcowy (13) do odbiornika. Osady nadmierne z osadników (5) i (13) kieruje się do komory uwalniania fosforu i zagęszczania osadu (17), zaś ciecz nadosadową z komory (17) poddaje się wapnowaniu w reaktorze (19), z którego ciecz nadosadową jest kierowana w części do komory (3), a w części do przewodu (6) doprowadzającego ścieki do złoża (7).

(1 zastrzeżenie)

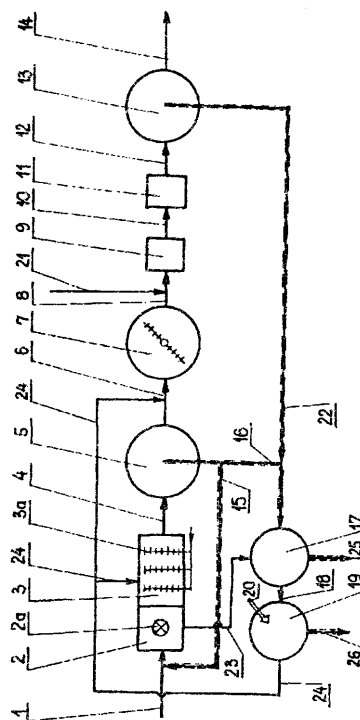

AI(21) 296564 (22) 92 11 12 5(51) C02F 3/00

(75) Bezdek Janusz, Lubin; Janicki Wacław, Wrocław; Mańczak Michał, Wrocław; Maślanka Władysław, Lubin; Rudy Stanisław, Lubin; Sieradzki Lech, Wrocław

(54) Sposób usuwania fosforu i azotu ze ścieków

(57) Sposób usuwania fosforu i azotu ze ścieków, polegający na biologicznej nityfikacji chemicznej, denityfikacji oraz biologiczno-chemicznej defosfatacji polega na tym, że w pierwszym stopniu biologicznego oczyszczania, ścieki surowe doprowadza się do komory anaerobowej (2), w której stosuje się wolne, okresowe mieszanie ścieków, a następnie z komory (2) ścieki doprowadza się do komory średnioobciążonego osadu czynnego (3). Z komory (3) ścieki i osady doprowadza się do osadnika (5). W drugim stopniu biologicznego oczyszczania, sklarowane ścieki z osadnika (5) doprowadza się na nityfikacyjne złożo spłukiwane (7) i dalej do odbiornika. Osad z osadnika (5) w części recyrkuluje się do przewodu (1) ścieków surowych, a w części jako osad nadmierny do komory uwalniania fosforu i zagęszczania osadu (11). Ciecz nadosadową z komory (11) kieruje się do reaktora (14) chemicznego strącania fosforu za pomocą wapna, a następnie wraz z wodami poosadowymi z obiektów gospodarki osadowej poddaje się przedmuchiwaniu sprężonym powietrzem w komorze strippingowej (17). Zagęsz-

czone osady organiczne z komory (11) kieruje się do dalszej przeróbki, a osady chemiczne z reaktora (14) do rolniczego wykorzystania.

(1 zastrzeżenie)

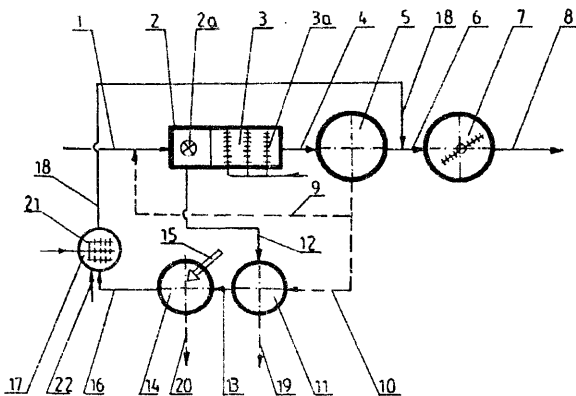

A1(21) 296565 (22) 92 11 12 5(51) C02F 3/00

(75) Bezdek Janusz, Lubin; Janicki Waław, Wrocław; Mańczak Michał, Wrocław; Maślanka Władysław, Lubin; Rudy Stanisław, Lubin; Sieradzki Lech, Wrocław

(54) Sposób usuwania fosforu i azotu ze ścieków

(57) Sposób polega na tym, że w pierwszym stopniu biologicznego oczyszczania, ścieki surowe doprowadza się do komory anaerobowej (2), w której stosuje się wolne, okresowe mieszanie ścieków, a następnie z tej komory ścieki doprowadza się do komory średnioobciążonego osadu czynnego (3). Z komory (3) ścieki i osady są odprowadzane do osadnika (5). W drugim stopniu biologicznego oczyszczania, sklarowane ścieki z osadnika (5) doprowadza się na nityfikacyjne złożo sftukiwane (7) i dalej do odbiornika. Osad z osadnika (5) w części jako powrotny recykluje się do komory anaerobowej (2), a w części jako nadmierny kieruje się do urządzeń zagęszczania i stabilizacji osadu (11) i dalej do urządzeń odwadniania osadów ustabilizowanych (13). Wody posadowe z urządzeń (11), (13) przewodami doprowadza się do naprzemiennie pracujących reaktorów chemicznych i komór strippingowych (17), z których osady wykorzystuje się rolniczo, a ciecz nadosadową doprowadza się na złożo (7).

(1 zastrzeżenie)

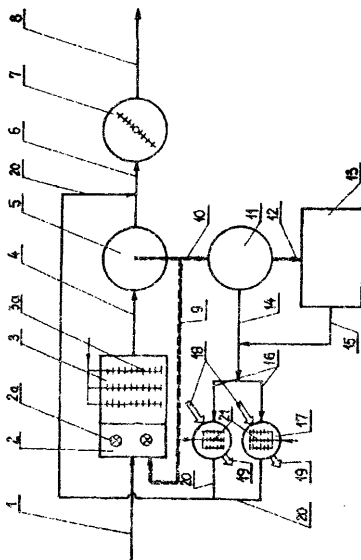

AI(21) 296568 (22) 92 11 12 5(51) C02F 3/00

(71) Wasilewski Waldemar, Warszawa; Biernat Krzysztof, Warszawa; Waś Janusz, Warszawa; Ławacz Włodzimierz, Łomianki; Pajnowski Jacek, Warszawa

(72) Ławacz Włodzimierz, Waś Janusz

(54) Urządzenie do biologicznego oczyszczania ścieków

(57) Urządzenie zawiera symultaniczną komorę do napowietrzania i sedymentacji, zbudowaną w postaci heksagonu zakończonego ostrosłupem. W każdym narożniku heksagonu znajdują się pionowe kanały sedymentacyjne (1) oraz deflektor (2) oddzielający komorę napowietrzającą od leja sedymentacyjnego.

Komora wypełniona jest złożem (4) z tworzywa sztucznego zorganizowanym w postaci schodów o spadku ścian do punktu centralnego gdzie umieszczony jest aerator (3) tworzący układ pompy mamuciej.

Komora stanowi moduł układu oczyszczalni biologicznej ścieków.

(5 zastrzeżeń)

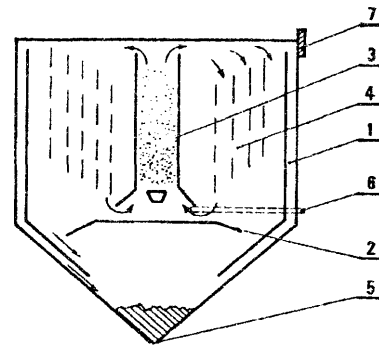

AI(21) 296551 (22) 92 11 09 5(51) C02F 3/12

(71) TORFBUD Przedsiębiorstwo Wielobranżowe Zakład Ochrony Środowiska Sp. z o.o., Poznań

(72) Lendzion Piotr

(54) Biologiczna oczyszczalnia ścieków

(57) Biologiczna oczyszczalnia ścieków bytowo - gospodarczych i/lub przemysłowych o zmiennym składzie i natężeniu dopływu w granicach od 10 do 200 m³ na dobę, wyposażona w komory osadu czynnego oraz osadniki wtórne, które posiadają instalacje pompowe do recykulacji osadu, połączone z komorami osadu czynnego oraz komorą stabilizacji i zagęszczania osadu nadmiernego charakteryzuje się tym, że ma co najmniej dwie oddzielne komory (1, 2) osadu czynnego, których wloty (3)

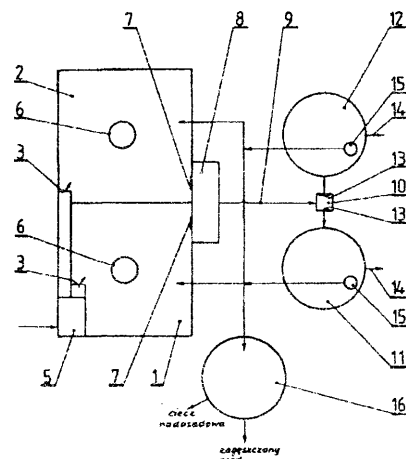

są przyłączone z osobna do źródła ścieków surowych, a wyloty (7) mają połączenie z rozdzielaczem (10) ścieków oczyszczonych, połączonym z co najmniej dwoma wtórnymi osadnikami (11, 12).

(1 zastrzeżenie)

AI(21) 296567 (22) 92 11 12 5(51) C02F 3/32

(71) Wasilewski Waldemar, Warszawa; Biernat Krzysztof, Warszawa; Waś Janusz, Warszawa; Ławacz Włodzimierz, Łomianki; Pajnowski Jacek, Warszawa

(72) Ławacz Włodzimierz, Waś Janusz

(54) **Układ biologicznej oczyszczalni ścieków organicznych**

(57) Układ biologicznej oczyszczalni ścieków organicznych, składający się z dwóch stopni oczyszczania charakteryzuje się tym, że pierwszy stopień stanowi komora dolna (A) z lejem kopertowym, nad którym znajduje się deflektor (14). W środkowym punkcie komory dolnej (A) znajduje się aerator (1). Przestrzeń pomiędzy aeratorem (1), a ścianami komory (A) wypełniona jest złożem **immobilizowanym** (2). Drugi stopień stanowi przynajmniej jedna komora górna (B) typu szklarni. Komora górna (B) zawiera złożo hydroponiczne (3) o wypełnieniu mineralnym i organicznym **przerośniętym** korzeniami roślin. Układ stanowi zamkniętą jednostkę nie wymagającą ochrony strefy sanitarnej.

(12 zastrzeżeń)

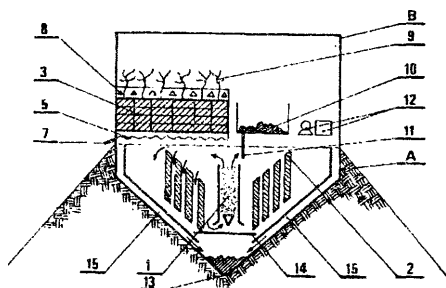

AI(21) 296547 (22) 92 11 10 5(51) C04B 28/00

(71) EUROGRANULATS, Moulins les Metz, FR

(72) Todaro Pierre

(54) **Kompozycja dla podbudowy jezdni na bazie żużla ze stalowni elektrycznej oraz sposób wytwarzania kompozycji dla podbudowy jezdni**

(57) Kompozycja zawiera piasek i/lub żwir sporządzony z żużla ze stalowni z piecem elektrycznym **zmieszany** z jednym lub kilkoma środkami wiążącymi wybranymi spośród wodnych środków wiążących, **lotnych** popiołów pucolanowych, pochodnych **lotnych** popiołów pucolanowych i ich mieszanin i co najmniej jednym środkiem aktywującym i z jednym lub kilkoma środkami wiążącymi/aktywującymi. Wynalazek dotyczy także sposobu wytwarzania kompozycji.

(14 zastrzeżeń)

AI(21) 301159 (22) 93 03 03 5(51) C04B 35/66

(31) 92 847972 (32) 92 03 06 (33) US

(86) 93 03 03 PCT/US93/01861

(87) 93 09 16 W093/17983 PCT Gazette nr 22/93

(71) SPECIALTY REFRACTORIES INC., Nowy Jork, US

(72) Rumpeltin Charles R., Dody Julie Annette

(54) **Substancje ogniotrwałe nanoszone wibracyjnie**

(57) Ujawniono nakładaną wibracyjnie na sucho, nie zawierającą litowców, substancję **dowytworzenia** wymiennej wykładziny, w której dzięki kombinacji sproszkowanego metalu, stosowanego jako **spoiwo** wysokotemperaturowe i materiału organicznego, stosowanego jak spoiwo niskotemperaturowe, wyeliminowano niedostatki **stosowania** tlenków litowców, które dotychczas powodowały degradację stałych materiałów ogniotrwałych, na które była nakładana wykładzina wymienna. W celu zmniejszenia gęstości substancji będącej przedmiotem wynalazku można do niej dodawać materiały o małej gęstości, takie jak nieorganiczne **materiały** porowate. Substancja ogniotrwała według wynalazku zawiera także kruszywo ogniotrwałe.

Wynalazek dotyczy również sposobu uzyskania wykładziny wymiennej w zasobniku ze stałą wykładziną ogniotrwałą, a także powstałego w ten sposób zasobnika.

(17 zastrzeżeń)

AI(21) 301160 (22) 93 03 03 5(51) C04B 35/68

(31) 92 847560 (32) 92 03 06 (33) US

(86) 93 03 03 PCT/US93/01862

(87) 93 09 16 W093/17984 PCT Gazette nr 22/93

(71) SPECIALTY REFRACTORIES INC., Nowy Jork, US

(72) Rumpeltin Charles R., Dody Julie Annette

(54) **Substancje ogniotrwałe nanoszone natryskowo**

(57) W niniejszym wynalazku ujawniono materiał ogniotrwały przystosowany, zwłaszcza do stosowania w roli wymiennego materiału pokryciowego na zasobniki do stopionego metalu. W skład tego materiału wchodzi od około 0,1 do 2 procent, wagowo, środka usztywniającego, zawierającego fosforan innego pierwiastka niż **litowce**, od około 0,1 do około 2 procent, wagowo, środka opóźniającego twardnienie, od około 0,1 do 6 procent, wagowo, materiałów zmniejszających gęstość, od około 0,1 do około 5 procent, wagowo, plastyfikatora, a resztę kruszywo ogniotrwałe, którym jest, korzystnie MgO. Materiał ogniotrwały może także zawierać spoiwo niskotemperaturowe.

Środek usztywniający oraz środek opóźniający twardnienie znajdują się w materiale, w zasadzie w takich samych ilościach, co zapewnia ujawnionemu materiałowi ogniotrwałemu większą odporność na spływanie po natryśnięciu, a jednocześnie umożliwia zachowanie materiału w stanie płynnym w urządzeniu natryskowym w czasie do pół godziny, bez jego blokowania. W skład substancji wchodzi poniżej 0,1 procenta, wagowo, tlenków litowców, dzięki czemu wyeliminowano reakcję i stapianie się ze sobą wykładziny wymiennej i wykładziny stałej, co ułatwia mechaniczne usuwanie wykładziny wymiennej.

Wynalazek dotyczy również sposobów nakładania wykładziny wymiennej techniką natryskiwania oraz urządzenie do stopionego metalu, składające się ze stalowej obudowy, umieszczonej w niej stosunkowo stałej wykładziny ogniotrwałej oraz wykładziny wymiennej, usytuowanej na co najmniej części stałej wykładziny ogniotrwałej.

(19 zastrzeżeń)

AI(21) 296531 (22) 92 11 06 5(51) C07C 39/16

C07C 37/68

B01J 2/00

(71) **BLACHOWNIA** Zakłady Chemiczne, Kędzierzyn-Koźle

(72) Szydłowski Leszek, Zając Eugeniusz, Grabiec Lucjan, Szklarczyk Eugeniusz, Tworek Józef, Mróz Jerzy, Smolnik Ryszard, Koterba Marek, Żurek Stanisław,

Czadankiewicz Mieczysław, Worobiec Jan,
Noglić Rudolf, Janeczko Jan

(54) Sposób granulacji bisfenolu A i układ do granulacji bisfenolu A

(57) Sposób polega na tym, że bisfenol A po oddestylowaniu fenolu w temperaturze 157 do 170°C pod ciśnieniem 250 do 450 mm Hg ogrzewanymi płaszczowo rurociągami i pompą podawany jest w ilości 600 do 1000 kg/h do dysz kierujących kropki ciekłego bisfenolu A na nieruchomą taśmę, którą odprowadza się ciepło z kropel powodując ich zestalanie tak, aby temperatura na końcu taśmy wynosiła max. 40°C.

Układ do granulacji bisfenolu A składa się z kolumny (1) połączonej ogrzewanymi płaszczowo rurociągami (13) i pompą zanurzeniową (3) z urządzeniem granulacyjnym (4), do którego przepływ bisfenolu A stabilizuje układ regulacyjny (7), a zabezpieczenie minimalnego poziomu bisfenolu A w kolumnie (1) zapewnia układ (8), który sprzężony jest z pompą (3) podającą bisfenol A do urządzenia (4).

(7 zastrzeżeń)

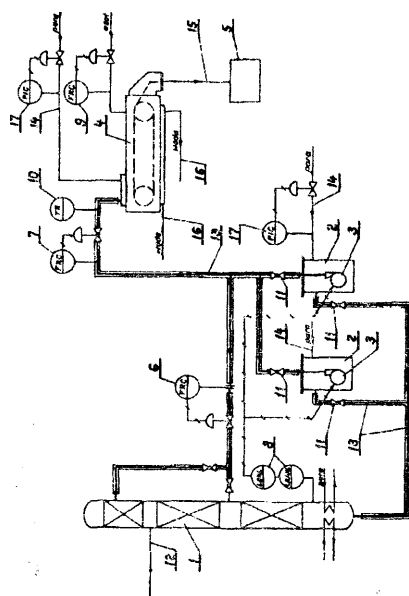

A1(21) 301342 (22) 93 03 13 5(51) C07C 217/18
A61K 31/135

(31) 92 000608 (32) 92 03 17 (33) IT

(86) 93 03 13 PCT/EP93/00577

(87) 93 09 30 WO93/19036 PCT Gazette nr 24/93

(71) Zambon Group S.P.A., Vicenza, IT

(72) Santangeo Francesco, Bertolini Giorgio,
Casagrande Cesare, Marchini Francesco,
Montanari Stefania, Semeraro Claudio

(54) Pochodne
2-amino-1,2,3,4-tetrahydronaftalenu
działające na układ **sercowo-naczyniowy**,
sposoby ich wytwarzania i zawierające je
preparaty farmaceutyczne

(57)

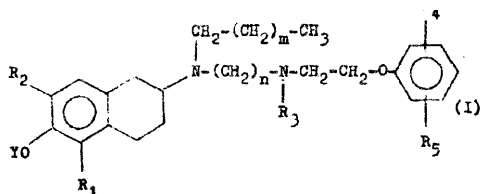

Opisano pochodne 2-amino-1,2,3,4-tetrahydronaftalenu o wzorze (I), w którym R₁ i R₂, które są od siebie różne, oznaczają atom wodoru lub grupę OY, Y i Y' oznaczają atom wodoru albo grupę acylową lub fenyłową, m oznacza 1 i 2, n oznacza liczbę całkowitą od 3 do 7, R₃ oznacza wodór lub grupę alkilową, R₄ i R₅ oznaczają atom wodoru lub chlorowca, albo grupę alkilową lub alkoxyłową oraz ich zastosowanie w leczeniu.

Związki te są szczególnie użyteczne w leczeniu nadciśnienia tętniczego, dekompensacji sercowej i niewydolności nerek, w leczeniu arteriopatii obwodowych i niewydolności naczyniowo-mózgowej.

(8 zastrzeżeń)

A1(21) 301216 (22) 92 04 27 5(51) C07D 211/18
C07D 211/40
C07D 401/06
C07D 401/14
C07D 417/06
A61K 31/33

(31) 91 696893 (32) 91 05 07 (33) US

91 720357 25 06 91 US

92 871262 23 04 92 US

(86) 92 04 27 PCT/US92/03463

(87) 92 11 12 W092/19595 PCT Gazette nr 28/92

(71) MERCK and CO., INC., Rahway, US

(72) Duggan Mark E, Hartman George,
Egbertson Melissa S, Ihle Nathan, Turchi
Laura M, Hoffman William F

(54) Antagoniści receptorów fibrynogenu

(57) Opisano antagonistów receptorów fibrynogenu o wzo-

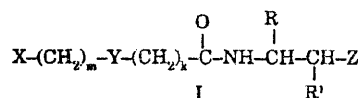

do stosowania w inhibicji wiązania fibrynogenu do płytek krwi i inhibicji zlepiania płytek krwi, a także leczenia i zapobiegania tworzeniu skrzeplin i skrzeplin zatorowych.

(10 zastrzeżeń)

A1(21) 300802 (22) 93 10 21 5(51) C07D 213/64
A61K 31/435

(31) 92 4235943 (32) 92 10 23 (33) DE

(71) BAYERAKTIENGESELLSCHAFT,
Leverkusen, DE

(72) Fey Peter, Dresse Jürgen, Hanko Rudolf,
Hübsch Walter, Krämer Thomas, Müller
Ulrich E., Müller-Gliemann Matthias, Beuck
Martin, Kazda Stanislav, Wohlfeil Stefan,
Knorr Andreas, Stasch Johannes-Peter,
Zaiss Siegfried

(54) **Alkoksymetylopodstawione**
pirydonobifenyle, sposób ich wytwarzania i
leki je zawierające

(57) Przedmiotem wynalazku są alkoksymetylopodstawione pirydonobifenyle o ogólnym wzorze 1, w którym R₁ oznacza grupę karboksylową lub grupę C₁-C₈-alkoksykarbonyłową, R₂ oznacza nierozgałęzioną lub rozgałęzioną grupę C₁-C₁₀ alkilową, ewentualnie podstawioną grupę fenyłową, R₃ oznacza atom chlorowca, wodoru, grupę C₁-C₆-alkilową, hydroksylową, C₁-C₈-alkoksyłową, trifluorometyłową lub trifluorometoksyłową, R₄

oznacza grupę karboksylową lub tetrazolilową i X oznacza atom tlenu Sub siarki oraz ich sole. Alkoksymetylopodstawione pirydonobifenyle można stosować jako substancje czynne w lekach, zwłaszcza do leczenia podwyższonego ciśnienia tętniczego krwi i miażdżycy naczyń.

(10 zastrzeżeń)

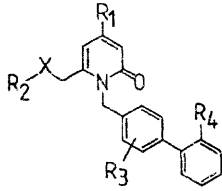

AI(21) 300803 (22)93 10 21 5(51) C07D 213/64
A61K 31/435

(31) 92 4235933 (32) 92 10 23 (33) DE

- (71) BAYER AKTIENGESELLSCHAFT,
Leverkusen, DE
(72) Dressel Jürgen, Fey Peter, Hanko Rudolf,
Hübsch Walter, Krämer Thomas, Müller
Ulrich E., Müller-Gliemann Matthias, Beuck
Martin, Kazda Stanislav, Wohlfeil Stefan,
Knorr Andreas, Stasch Johannes-Peter,
Zaiss Siegfried

(54) **Trójpodstawione** bifenyle, sposób ich
wytwarzania i **leki** je zawierające

(57) Przedmiotem wynalazku są trójpodstawione bifenyle o ogólnym wzorze 1, w którym R₁ oznacza resztę karboksylową albo resztę Ci-Cs-alkoksykarbonyliową, R₂ oznacza nierozgałęzioną lub rozgałęzioną grupę C₁-C₈-alkilową, R₃ oznacza atom chlorowca, grupę hydroksylową, cyjanową, C₁-C₆-alkoksyliową, nierozgałęzioną lub rozgałęzioną grupę C₁-C₈-alkilową, grupę trifluorometylową, trifluorometoksyliową, karboksamidową, karboksylową, Ci-Cs-alkoksykarbonyliową lub nitrową i FU oznacza resztę karboksylową lub tetrazolilową oraz ich soie.

Trójpodstawione bifenyle można stosować jako substancje czynne w lekach, zwłaszcza jako środek obniżający ciśnienie tętnicze krwi i przeciwdziałający miażdżycy naczyń.

(10 zastrzeżeń)

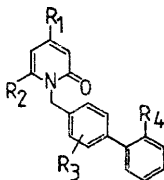

AI(21) 300347 (22) 93 09 10 5(51) C07D 233/00
A61K 31/17

(31) 92 4230470 (32)92 09 11 (33) DE
93 4302052 26 01 93 DE
93 4309213 22 03 93 DE

- (71) Dr. Karl Thomae GmbH, Biberach/Riss, DE
(72) Himmelsbach Frank, Austel Volkhard, Linz
Günter, Pieper Helmut, Guth Brian, Müller
Thomas, Weisenberger Johannes

(54) Cykliczne pochodne mocznika, środki
lecnicze zawierające te związki oraz sposób
ich wytwarzania

(57) Przedmiotem wynalazku są cykliczne pochodne mocznika o wzorze ogólnym 1, ich fizjologicznie tolerowane sole, środki lecnicze zawierające te związki albo ich fizjologicznie

tolerowane sole, sposób ich wytwarzania oraz sposoby wytwarzania cyklicznych pochodnych mocznika.

Będące przedmiotem wynalazku nowe cykliczne pochodne mocznika oraz ich fizjologicznie tolerowane sole wpływają hamująco na wzajemne oddziaływania komórka - komórka lub komórka - macierz i nadają się do zwalczania chorób lub zapobiegania chorobom, w przypadku których występują agregaty komórek lub odgrywają rolę wzajemne oddziaływania komórka - macierz.

(11 zastrzeżeń)

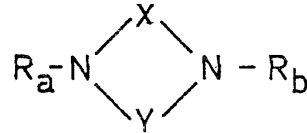

AI(21) 300585 (22) 93 10 05 5(51) C07D 235/06
C07D 403/10
A61K 31/415

(31) 92 4233590 (32) 92 10 06 (33) DE
93 4315349 08 05 93 DE

- (71) Dr. Karl Thomae GmbH, Biberach/Riss, DE
(72) Ries Uwe, Haeuel Norbert, van Meel Jacques,
Wienen Wolfgang, Entzeroth Michael

(54) Benzimidazole, środki lecnicze zawierające
te związki oraz sposób ich wytwarzania

(57) Przedmiotem wynalazku są benzimidazole o wzorze ogólnym I i ich fizjologicznie tolerowane sole z nieorganicznymi albo organicznymi kwasami lub zasadami, środek lecniczy zawierający jako substancję czynną związek o wzorze 1 albo jego fizjologicznie tolerowaną sól i sposób jego wytwarzania oraz sposoby wytwarzania związków o wzorze 1.

Będące przedmiotem wynalazku związki są antagonistami angiotensyny, szczególnie angiotensyny II.

(10 zastrzeżeń)

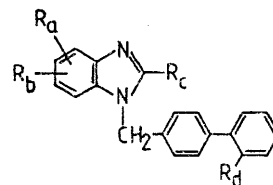

AI(21) 300673 (22) 93 10 11 5(51) C07D 401/04
C07D 211/00
A61K 31/435

(31) 92 4234295 (32) 92 10 12 (33) DE

- (71) Dr. Karl Thomae GmbH, Biberach/Riss, DE
(72) Pieper Helmut, Linz Günter, Himmelsbach
Frank, Austel Volkhard, Müller Thomas,
Weisenberger Johannes, Guth Brian

(54) Pochodne kwasów **karboksylowych**, środki
lecnicze **zawierające** te związki i **sposób** ich
wytwarzania

(57) Przedmiotem wynalazku są pochodne kwasów karboksylowych, ich tautomery, stereoisomery, włączając ich mieszaniny oraz fizjologicznie tolerowane sole addycyjne z kwasami lub zasadami, środek lecniczy zawierający te związki jako substancję czynną oraz sposoby wytwarzania pochodnych kwasów karboksylowych.

Będące przedmiotem wynalazku związki wykazują działanie hamujące wzajemne oddziaływania komórka - komórka lub komórka - macierz.

(10 zastrzeżeń)

AI(21) 300834 (22) 93 10 22 5(51) C07D 413/10
A61K 31/535

(31) 92 4235590 (32) 92 10 22 (33) DE
93 4303840 10 02 93 DE

- (71) Dr. Karl Thomae Gesellschaft mit beschränkter Haftung, Biberach/Riss, DE
(72) Maier Roland, Müller Peter, Woitun Eberhard, Humaus Rudolf, Mark Michael, Eisele Bernhard, Budzinski Ralph-Michael, Hallermayer Gerhard

(54) **Arylideno-1-azacykloalkany i aryloalkilo-1-azacykloalkany, ich sole**, środki lecznicze zawierające te związki, zastosowanie ich oraz sposób ich wytwarzania

(57) Przedmiotem wynalazku są **arylideno-1-azacykloalkany** i **aryloalkilo-1-azacykloalkany** o wzorze ogólnym 1, ich fizjologicznie tolerowane sole z nieorganicznymi albo organicznymi kwasami, środek leczniczy, zawierający te związki jako substancję czynną, a także sposoby ich wytwarzania.

Związki o wzorze 1 stanowią inhibitory biosyntezy cholesterolu.

(11 zastrzeżeń)

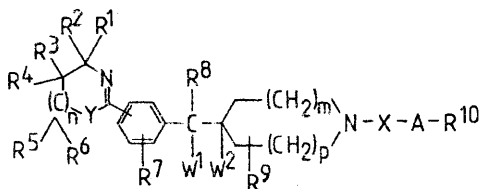

AI(21) 300804 (22) 93 10 21 5(51) C07D 413/12
C07D 417/12
A61K 31/41

(31) 92 964546 (32) 92 10 21 (33) US
91 688964 17 04 91 US

- (71) Hoechst-Roussel Pharmaceuticals Incorporated, Somerville, US
(72) Effland Richard C, Klein Joseph T., Martin Lawrence L., Shutske Gregory M., Kapples Kevin X, Tomer IV John D.

(54) **Podstawione (pirydyny loamino)-benzizoksazole i benzo[b]tiofeny**, sposoby ich wytwarzania i ich zastosowanie jako **leki**

(57) Przedmiotem wynalazku są związki o wzorze 1, ich farmaceutycznie dopuszczalne sole addycyjne z kwasami oraz sposoby wytwarzania tych związków.

We wzorze 1, R_1 oznacza atom wodoru, niższe grupy: alkilową, alkenylową, alkinyłową, alkilokarbonyłową, alkoksylkarbonyłową, alkilową podstawioną, grupę **arylo-niższą** alkilową, grupę cykloalkilo - niższą **alkilową**, niższą grupę alkoksyl-niższą alkilową, grupę hydroksyl-niższą alkilową, grupę **amino-niższą** alkilową, grupę mono- lub di-niższą **alkiloamino-niższą** alkilową, grupę formylową, grupę amino- niższą alkilokarbonyłową, grupę **arylokarbonylo-niższą** alkilową, grupę **aryloksyl-niższą** alkilową lub grupę o wzorze (a); X oznacza -O- lub -S-; W oznacza atom wodoru, atom chlorowca, grupę hydroksylową, niższą grupę alkoksylową, grupę **arylo** - niższą alkoksylową, grupę nitrową, trifluorometylową lub grupę o wzorze -O-C(=O)-N(-R_a)(-R₄), w którym R_a oznacza atom wodoru, niższą grupę alkilową lub grupę arylo-niższą alkilową, a R₄ oznacza niższą grupę alkilową lub grupę arylo-niższą alkilową; lub alternatywnie, grupę o wzorze -N(R₃)(R₄), która jako całość stanowi odpowiednią grupę heterocykliczną; 2 oznacza atom wodoru, chlorowca, niższą grupę alkilową grupę nitrową lub grupę aminową.

Związki o wzorze 1 są użyteczne jako środki przeciwdrobnoustrojowe.

(10 zastrzeżeń)

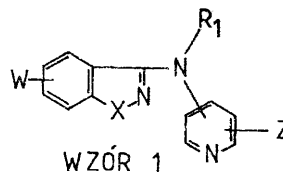

WZÓR 1

- niż, alkileno  halogen
WZÓR (a)

AI(21) 300996 (22) 93 11 09 5(51) C07D 473/10

(31) 92 4237814 (32) 92 11 10 (33) DE

- (71) Hoechst Aktiengesellschaft, Frankfurt nad Menem, DE
(72) Korb Gerhard, Flemming Hans-Wolfram
(54) **Sposób uzyskiwania 3,7-dialkiloksantyn z 3-alkiloksantyn**

(57) Sposób uzyskiwania **3,7-dialkiloksantyn** o wzorze 1, w którym R^1 i R^2 niezależnie od siebie oznaczają proste lub rozgałęzione grupy **(C₁-C₆)-alkilowe**, według wynalazku polega na tym, że **3-alkiloksantynę** o wzorze 2, w którym R^1 oznacza prostą lub rozgałęzioną grupę **(C₁-C₆)-alkilową**, a) w fazie wodnej za pomocą zasadowego środka przeprowadza się w sól i b) sól tę w obecności co najmniej jednego czwartorzędowego związku amoniowego i/lub związku fosfoniowego o wzorze 3 lub 4, przy czym R^3 do R^{10} są jednakowe lub różne i niezależnie od siebie oznaczają prostą lub rozgałęzioną grupę **(C₁-C₂₀)-alkilową**, grupę benzyłową albo grupę fenyłową i X oznacza anion, w mieszaninie dwufazowej poddaje się reakcji ze środkiem alkilującym o 1 do 6 atomach węgla i c) ewentualnie prowadzi się alkilowanie w obecności liniowego polietereu o wzorze $R^{11}-O-(Y)_n-R^{12}$, przy czym R^{11} i R^{12} są jednakowe lub różne i niezależnie od siebie oznaczają grupy **(C₁-C₆)-alkilowe**, Y oznacza resztę z grupy -CH₂-CH₂-O- albo -CH₂-CH₂-CH₂-O-, a n oznacza liczbę całkowitą 1 do 8.

Niepodstawione, albo podstawione w pozycji 1 3,7-dialkiloksantyny stanowią zasadnicze produkty wstępne lub pośrednie do wytwarzania środków leczniczych.

(10 zastrzeżeń)

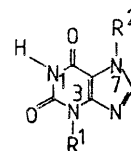

WZÓR 1

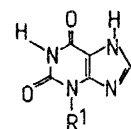

WZÓR 2

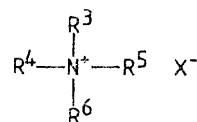

WZÓR 3

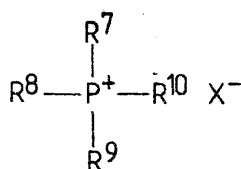

WZÓR 4

AI(21) 301467 (22)93 03 24 5(51) C07D 477/00
A61K 31/40

(31) 92 92400836 (32) 92 03 26 (33) EP
92 92402763 0910 92 EP

(86) 93 03 24 PCT/GB93/00603

(87) 93 09 30 WO93/19070 PCT Gazette nr 24/93

(71) Zeneca Limited, Londyn, GB;
Zeneca-Pharma S.A, Cergy Cedex, FR

(72) Jung Frederic Henri

(54) Antybiotyki karbapenemowe i półprodukty
do ich wytwarzania

(57) Wynalazek dotyczy karbapenemów o wzorze 1 i ub ich dopuszczalnych w farmacji soli albo ulegających hydrolizie in vivo estrów, w którym to wzorze: R^1 oznacza grupę 1-hydroksyetylową, 1- fluoroetylową lub hydroksymetylową; R oznacza atom wodoru lub grupę C₁₋₄-alkilową; R^3 oznacza atom wodoru lub grupę C₁₋₄-alkilową; a pierścień tienylowy jest ewentualnie dalej podstawiony jednym lub dwoma podstawnikami, takimi jak atom chlorowca, grupa cyjanowa, C₁₋₄-alkilowa, nitrowa, hydroksylowa, karboksylowa, C₁₋₄-alkoksylova, trifluorometylova, C₁₋₄-alkoksykarbonylova, aminowa, C1-4- alkiloaminowa, di-C₁₋₄- alkiloaminowa, reszta kwasu sulfonowego, grupa C1-4-alkilo-S-(O)_n- (gdzie n oznacza liczbę 0-2), C1-4- alkaniloaminowa, C₁₋₄- alkanilo(N-C₁₋₄- alkilo) aminowa, karbamoilowa, C₁₋₄- alkilokarbamoilowa, di-C₁₋₄-alkilokarbamoilowa i N-C₁₋₄- alkanosulfonamidowa, albo grupą tetrametylenową przyłączoną do sąsiadujących atomów węgla w pierścieniu tienylowym.

Opisano sposób wytwarzania powyższych związków, półprodukty do ich otrzymywania, zastosowanie w charakterze środków terapeutycznych i kompozycje farmaceutyczne zawierające te związki.

(17 zastrzeżeń)

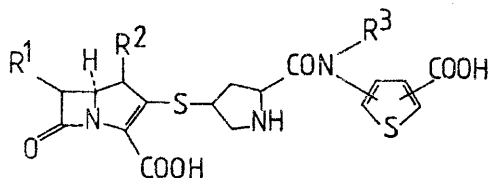

AI(21) 300747 (22)93 10 18 5(51) C07D 498/04

(31) 92 9219353 (32) 92 10 21 (33) KR

(71) PHARMA DEVELOPMENT LTD, Dublin, IE

(72) Yang Ho Suk, Choi Nam Hee, Lee Sang Chul, Ham Yun Beom, Min Kyeong Bok

(54) Sposób wytwarzania zasadniczo czystego kwasu klawulanowego

(57) Sposób wytwarzania zasadniczo czystego kwasu klawulanowego w postaci jego farmaceutycznie dopuszczalnych soli, polega na tym, że zakwasza się wodny roztwór zanieczyszczzonego klawulanianu o temperaturze od 0 do 10°C i ekstrahuje się kwas klawulanowy do nie mieszającego się z wodą rozpuszczalnika organicznego, zwłaszcza octanu etylu i otrzymany roztwór kwasu klawulanowego w rozpuszczalniku organicznym

suszy się i odbarwia w znany sposób. Do wysuszonego i odbarwionego roztworu kwasu klawulanowego w rozpuszczalniku organicznym dodaje się temperaturze 0 - 10°C trzyczlorowką oktyloaminę lub jej roztwór w rozpuszczalniku i odzyskuje się w znany sposób powstałą zasadniczo czystą krystaliczną sól trzyczlorowką aminy z kwasem klawulanowym. Tak otrzymany związek pośredni, stanowiący sól trzyczlorowką aminy z kwasem klawulanowym, rozpuszcza się w rozpuszczalniku organicznym, zwłaszcza w izopropanolu, zawierającym wodę w ilości od 0 do 5%, do którego dodaje się alkoholowy roztwór odpowiedniego nośnika jonu, takiego, że otrzymuje się pożądaną, farmaceutycznie dopuszczalną, krystaliczną sól kwasu klawulanowego i następnie wyodrębnia się ją w znany sposób.

(2 zastrzeżenia)

AI(21) 301024 (22) 93 11 10 5(51) C07D 501/20
A61K 31/545

(31) 92 976250 (32) 92 11 12 (33) US
92 976248 12 11 92 US

(71) F.Hoffmann-La Roche AG, Bazylea, CH

(72) Dax Scott Louis, Keith Dennis Dalton,
Rossman Pamela Loreen, Wei Chung-Chen

(54) Pochodne cefalosporyny, sposób ich
wytwarzania oraz zawierające je środki
lecnicze

(57) Wynalazek dotyczy pochodnych cefalosporyny o ogólnym wzorze 1, w którym R oznacza grupę o wzorze 3 albo 4 oraz odpowiednich łatwo ulegających hydrolizie, farmaceutycznie dopuszczalnych estrów i farmaceutycznie dopuszczalnych soli i wdzianów tych związków jak również sposobu ich wytwarzania i preparatów farmaceutycznych zawierających te związki, a ponadto zastosowania tych związków do zwalczania chorób i do wytwarzania wyżej wspomnianych preparatów.

(13 zastrzeżeń)

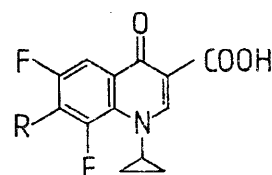

WZÓR 1

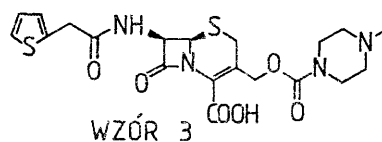

WZÓR 3

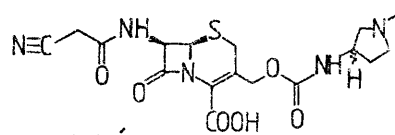

WZÓR 4

AI(21) 296536 (22)921109 5(51) C07D 501/36

(71) Ośrodek Badawczo-Rozwojowy
Biotechnologii, Warszawa

(72) Oszczapowicz Irena, Gumiężna Teresa

(54) Sposób otrzymywania krystalicznej soli
sodowej cefoperazonu

(57) Sposób polega na tym, że cefoperazon - wolny kwas rozpuszcza się w mieszaninie alkoholu alifatycznego o wzorze

ogólnym R_1OH oraz ketonu alifatycznego o wzorze ogólnym R_2COR_3 , w którym R_1 , R_2 i R_3 oznaczają metyl, **etyl**, **n-propyl**, izopropyl, l rz. butyl, izobutyl i **tert-butyl**, przy czym R_2 i R_3 mogą być jednakowe lub różne, następnie po odbarwieniu węglem aktywnym, dodaje roztwór **metoksyłanu** sodowego w alkoholu o wzorze ogólnym R_1OH , gdzie R_1 ma znaczenie podane powyżej, po czym uzyskany roztwór **lub** zawiesinę zagęszcza się, co powoduje stopniowe wypadanie kryształów soli sodowej **cefoperazonu**, które kolejno miesza się, wydziela i przemywa się stosowanym w reakcji ketonem o wzorze ogólnym R_2COR_3 **lub** jego mieszaninę z alkoholem o wzorze ogólnym R_1OH , w których R_1 , R_2 i R_3 określono uprzednio i suszy się pod zmniejszonym ciśnieniem w temperaturze pokojowej.

(8 zastrzeżeń)

A1(21) 300628 (22) 93 10 07 5(51) C07D 519/00
A61K 31/47

(31)92 4234078 (32)9210 09 (33) DE

(71) BAYER AKTIENGESELLSCHAFT,
Leverkusen, DE

(72) Petersen Uwe, **Schröck Wilfried**, Häbisch Dieter, Krebs Andreas, Schenke Thomas, Philipps Thomas, Grohe Klaus, Endermann Rainer, **Bremm Klaus-Dieter**, Metzger Karl-Georg

(54) Kwasy **chinolonokarboksylowe**, sposób ich wytwarzania oraz zawierające je **leki i środki** mikrobójcze

(57) Wynalazek **dotyczy** nowych pochodnych kwasu **chiono-** i **naftyrydynokarboksylowego**, połączonych z **β -laktamowym** antybiotykiem, ich soli, sposobów ich wytwarzania oraz zawierających je leków i środków bakteriobójczych. Związki te wykazują silne działanie antybiotyczne, małą toksyczność, szeroki zakres aktywności bakteriobójczej w stosunku do zarazków **Gram-dodatnich** i **Gram-ujemnych**, zwłaszcza zaś w stosunku do bakterii jelitowych. Można je stosować w medycynie oraz jako środki konserwujące materiały nieorganiczne i organiczne.

(8 zastrzeżeń)

A1(21) 301114 (22)9105 03 5(51) C07J 9/00
A61K 31/575

(86) 91 05 03 PCT/FI91/00139

(87) 92 11 12 WO92/19640 PCT Gazette nr 28/92

(71) RAISION MARGARIINI OY, Raisio, FI

(72) Miettinen Tatu, Vanhanen Hannu, Wester Ingmar

(54) Substancja do obniżania wysokiego poziomu cholesterolu w surowicy krwi i sposób jej wytwarzania

(57) Wynalazek **dotyczy** substancji obniżającej poziom cholesterolu w surowicy krwi, stanowiącej ester kwasu tłuszczowego **β -sitostanolu** lub mieszaninę estrów kwasów tłuszczowych **β -sitostanolu** i sposobu jej wytwarzania. Substancję tę można stosować jako taką lub dodawać do pożywienia.

(9 zastrzeżeń)

A1(21) 300935 (22) 93 11 04 5(51) C07K 7/52
A61K 37/02

(31)92 4237456 (32) 92 11 06 (33) DE

(71) Merck Patent Gesellschaft mit beschränkter Haftung, Darmstadt, DE

(72) **Jonczyk Alfred**, Hölzemann Günter, Felding-Habermann Brunhilde, Rippmann

Friedrich, Melzer Guido, Diefenbach Beate, Kessler Horst, Haubner Roland, Wermuth Jochen

(54) Nowe **cyklopeptydy**, sposób ich wytwarzania oraz preparat farmaceutyczny i sposób jego wytwarzania

(57) Wynalazek dotyczy nowych cyklopeptydów lub ich soli, sposobu ich wytwarzania oraz preparatu farmaceutycznego i sposobu jego wytwarzania.

Nowe **cyklopeptydy** są objęte wzorem **Cyklo-(A-B-C-D-Arg)**, w którym każdy z symboli A i B niezależnie od siebie oznacza Ala, Asn, Asp, Arg, Cys, **Gln**, Glu, **Gly**, His, Ile, Leu, Lys, Met, Phe, Pro, Ser, Thr, Tyr lub Val, C oznacza Asp lub Asp(0-C₁₋₄-alkil), a D oznacza Gly lub Ala, przy czym co najmniej dwa z podanych rodników aminokwasowych **występują w odmianie-D**.

Wymienione skróty rodników aminokwasowych mają następujące znaczenie: **Ala-alanina**, Asn-asparagina, Arg-argina, Cys-cysteina, **Gln-glutamina**, **Glu-kwas glutaminowy**, **Gly-glicyna**, His-histydyna, **Ile-izoleucyna**, Leu-leucyna, Lys-lizyna, Met-metionina, **Phe-fenylalanina**, Pro-prolina, Ser-seryna, Threonina, Tyr-tyrozyna, **Val-walina**.

Cechą sposobu wytwarzania tego nowego związku lub jego soli jest według wynalazku to, że uwalnia się go z jednej z jego funkcyjnych pochodnych drogą traktowania środkiem solwolizującym lub **hydrogenolizującym**, albo ze peptydu o wzorze **H-Z-OH**, w którym Z oznacza -A-B-C-D-Arg-, **-B-C-D-Arg-A-**, **-C-D-Arg-A-B-**, **-D-Arg-A-B-C-** lub **-Arg-A-B-C-D-** lub reaktywną pochodną takiego peptydu, traktuje się środkiem **cyklizującym** i/albo, że zasadowy lub kwasowy związek o wzorze 1 przeprowadza się w jedną z jego soli drogą traktowania kwasem lub zasadą.

Związki te działają jako inhibitory **integryny** i mogą być stosowane, zwłaszcza do profilaktyki i leczenia chorób krążenia i w terapii guzów.

(11 zastrzeżeń)

A1(21) 299753 (22) 93 07 21 5(51) C08F 2/22

(31) 92 975746 (32) 92 11 13 (33) US

71) Rohm And Haas Company, Filadelfia, US

72) Chiou Shang-Jaw, Li Sheng **Miaó-Hsun**, Hook III John William, Stevens Travis Edward

(54) Sposób wytwarzania cząstek polimeru emulsyjnego o dużych wymiarach, polimer i jego zastosowanie

(57) Sposób wytwarzania cząstek polimeru emulsyjnego o dużych wymiarach **obejmujący** polimeryzację co najmniej jednego etylenowo nienasyconego monomeru w obecności: 1) systemu stabilizatora zawierającego od około 0,5 do około 50 wag. **pięwszorzędowego amfifilowego polimerycznego** stabilizatora w przeliczeniu na całkowitą ilość reagentów **monomerycznych** i ewentualnie dodatek **monomeryczny**, w którym **polimeryczny** stabilizator należy do grupy zawierającej **hydrofobowo-hydrofilowo zrównoważoną**, rozpuszczalną w alkaliach żywicę **solubilizowaną** zasadą organiczną lub nieorganiczną i **hydrofobowo-hydrofilowo zrównoważoną**, **rozpuszczalną** w kwasach żywicę **solubilizowaną** kwasem organicznym lub nieorganicznym **oraz** 2) inicjatora polimeryzacji rodnikowej. Polimeryzację przeprowadza się w warunkach sprzyjających dalszej rozpuszczalności **pięwszorzędowego amfifilowego polimerycznego stabilizatora**, po czym dodatkowo dodaje się monomer, w kontrolowany sposób, aby spowodować wzrost **kulistych** cząstek do stabilizowanych cząstek emulsji o dużych wymiarach.

Cząstki polimeru emulsyjnego o dużych wymiarach są stosowane jako dodatek wzmacniający w kompozycjach powłokowych, do formowania lub do zalewania.

(17 zastrzeżeń)

A1(21) 300648 (22) 93 10 08 5(51) C08F 220/02

(31) 92 958064 (32) 92 10 08 (33) US

(71) ROHM AND HAAS COMPANY,
Filadelfia, US

(72) Hughes Kathleen Anne, Swift Graham

(54) Sposób łączenia polimerów

(57) Opracowano sposób łączenia polimeru akrylowego z drugim polimerem lub polimerującym monomerem, który charakteryzuje się tym, że obejmuje tworzenie ich roztworów wodnych, wytwarzanie wolnych rodników na nasyconych atomach węgla na co najmniej jednym łańcuchu każdego polimeru lub polimerującego monomeru, a następnie łączenie co najmniej dwóch łańcuchów polimerowych w miejscach o charakterze wolnych rodników na każdym łańcuchu polimerowym w celu wytworzenia produktu polimerowego lub kopolimerowego o większym ciężarze cząsteczkowym i regulowanym stopniu rozgałęzienia.

Polimery i kopolimery utworzone według tego sposobu są przydatne jako środki przeciw powstawaniu kamienia kotłowego, środki dyspergujące, inhibitory inkrustacji i superabsorbenty. Są one szczególnie przydatne w zastosowaniach do detergentów i środków czyszczących.

(16 zastrzeżeń)

AI(21) 300835 (22) 93 10 22 5(51) C08G 2/10

(31) 92 9214402 (32) 92 10 24 (33) DE
92 4236465 29 10 92 DE(71) Degussa Aktiengesellschaft,
Frankfurt/Menem, DE(72) Schauhoff Stephanie, Nun Edwin, Arnoldi
Detlef(54) **Polioksymetylen** o ulepszonej trwałości
wobec kwasów oraz sposób jego wytwarzania

(57) Przedmiotem wynalazku jest **polioksymetylen** o ulepszonej trwałości wobec kwasów, zawierający: A - co najmniej jeden polioksymetylen, B - 0,05 - < 3 części, w odniesieniu do 100 części składnika A, cyjanuranu melaminy, C - do 5 części, w odniesieniu do 100 części składnika A, soli alkalicznej kwasu wielokarboksylowego, D - do 5 części, w odniesieniu do 100 części składnika A, glikolu polialkilenowego, E - do 100 części, w odniesieniu do 100 części składnika A, termoplastycznego poliuretanu, F - zwykłe dodatki.

Wynalazek dotyczy także sposobu wytwarzania **polioksymetyleny** polegającego na zmieszaniu w/w składników w odpowiednich proporcjach i ewentualnie sprasowaniu lub wtrysnięciu, wyprasek z **polioksymetyleny** o ulepszonej trwałości wobec kwasów oraz kształtki wtryskowej zawierającej polioksymetylen i cyjanuran melaminy,

(9 zastrzeżeń)

AI(21) 301022 (22) 93 11 10 5(51) C08G 8/12

(31) 92 324887 (32) 92 11 10 (33) JP

(71) Shin-Etsu Chemical Co.Ltd., Tokio, JP

(72) Shimizu Toshihide, Watanabe Mikio,
Nakano Toshihiko(54) Środek zapobiegający osadzaniu się
skamieliny **polimeryzacyjnej**

(57) Przedmiotem wynalazku jest środek zapobiegający osadzaniu się skamieliny polimeryzacyjnej, do stosowania w procesie polimeryzacji monomeru zawierającego nienasycone podwójne wiązanie etylenowe, który składa się z roztworu alkalicznego zawierającego produkt kondensacji związku hydroksynaftalenowego i związku aldehydowego oraz koloidu nieorganicznego.

Środek ten stosowany jest do wytworzenia powłoki na wewnętrznej ścianie lub innej powierzchni naczynia polimeryzacyjnego. Tak przygotowane naczynie, które jest także przedmiotem wynalazku, skutecznie zapobiega osadzaniu się skamieliny polimeryzacyjnej, nie tylko w obrębie fazy ciekłej lecz także w sąsiedztwie fazy granicznej pomiędzy fazami gazową i ciekłą w naczyniu. Jest ono **użyteczne** przy wytwarzaniu będącego przedmiotem wynalazku **polimeru**, który zawiera bardzo mało rybich oczek i posiada dobrą białość, jeśli przetworzony jest w płyty lub podobne artykuły.

(20 zastrzeżeń)

AI(21) 300822 (22) 93 10 22 5(51) C08G 65/44

(31) 92 002422 (32) 92 10 23 (33) IT

(71) ENICHEM S.p.A, Mediolan, IT

(72) Tartari Vittorio, Forlin Anna, Volpe Paola,
Nadali Giampietro, Checchin Adnaro, Del
Castillo Gianfranco Olivieri(54) Sposób wytwarzania **polioksyfenylenów** i
poioksyfenyleny

(57) Sposób wytwarzania polioksyfenylenów w postaci proszków o średniej wielkości granulek wynoszącej 100 - 500 μm , przy czym więcej niż 70% i korzystnie więcej niż 80% granulek ma wielkość w zakresie 200 μm , a maksymalna zawartość proszku o wielkości granulek mniejszej niż 10 μm wynosi poniżej 0,1%, polega na tym, że poddaje się reakcji jeden lub większą liczbę podstawionych fenoli drogą utleniającej polikondensacji za pomocą tlenu w rozpuszczalniku złożonym z mieszaniny toluenu i metanolu, w obecności związku kompleksowego utworzonego z niezasadowej soli miedziowej i **morfoliny** lub jej C-podstawionej pochodnej, w temperaturze 50 - 70°C, aż do rozproszenia **polioksyfenyleny** w rozpuszczalniku reakcyjnym, po czym wyodrębnia się **polioksyfenylen** otrzymany tym sposobem.

Poioksyfenyleny mogą być stosowane m.in. do wyrobu elementów konstrukcyjnych.

(15 zastrzeżeń)

AI(21) 300897 (22) 93 10 29 5(51) C08J 9/06

(31) 92 2244 (32) 92 11 13 (33) AT

(71) Union Industrie comprimerter Gase GmbH
Nfg. KG, Wien, AT

(72) Adler Robert

(54) Sposób wytwarzania spienionych tworzyw
sztucznych

(57) Sposób wytwarzania spienionych tworzyw sztucznych, w którym do plastycznego tworzywa sztucznego doprowadza się w regulowanym procesie jeden lub wiele środków spieniających, przy czym stosuje się obojętny środek spieniający na przykład dwutlenek węgla, azot lub argon i wytłacza się sztuczne tworzywo zawierające środek lub środki spieniające. Najpierw miesza się wstępnie pod wysokim ciśnieniem obojętny środek spieniający z nośnikiem, który z jednej strony w stosunku do obojętnego środka spieniającego, a z drugiej strony do wytłaczanego sztucznego tworzywa wykazuje dużą rozpuszczalność. Tę mieszaninę wtryskuje się pod wysokim ciśnieniem do sztucznego **tworzywa**. Dzięki temu w plastycznym sztucznym tworzywie mogą być rozpuszczone znacznie większe ilości obojętnego środka spieniającego niż w procesie nie przewidującym mieszania wstępnego.

(9 zastrzeżeń)

AI(21) 296535 (22) 92 11 09 5(51) C08L 23/12

(71) Mężyk Piotr, Bytom

(72) Piechowiak Edmund, Mężyk Piotr

(54) Masa fonoizolacyjna oraz sposób jej wytwarzania

(57) Sposób wytwarzania masy fonoizolacyjnej, składającej się z substancji wiążących o własnościach plastycznych oraz wypełniaczy, charakteryzuje się tym, że jako substancja wiążąca stosowany jest ataktyczny polipropylen, w ilości od 1 do 99% wagowych w przeliczeniu na całą masę **fonoizolacyjną**, a jako wypełniacz, jeden lub kilka wypełniaczy nieorganicznych lub organicznych w ilości od 1 do 99% wagowych, przy czym masę wytwarza się przez zmieszanie składników, ujednoczenie mieszaniny oraz uformowanie płyt, profili lub innych kształtek.

(2 zastrzeżenia)

AI(21) 296545 (22) 92 11 10 5(51) C09B 57/00
C07C 50/12

(71) Politechnika Warszawska, Warszawa
(72) Synoradzki Ludwik, Sernicka-Poluchowicz Anna, Hajmowicz Halina, Bujnowski Krzysztof

(54) Sposób otrzymania 2,3-epoksy-2,3-dihydro-1,4-naftochinonu

(57) Sposób polega na reakcji 1,4-naftochinonu z nadtlakiem wodoru, w obecności substancji o charakterze zasadowym, przy czym reakcję prowadzi się w środowisku wodnym, a na 1 mol 1,4-naftochinonu stosuje się 1 - 5 moli nadtlaku wodoru i 0,1 - 1,5 mola substancji o charakterze zasadowym.

(1 zastrzeżenie)

AI(21) 296546 (22) 92 11 10 5(51) C09D 167/00

(71) Politechnika Warszawska, Warszawa
(72) Florjańczyk Zbigniew, Łukasik Leszek, Rokicki Gabriel, Ryndak Bolesław, Wójcik Irena, Świętek Zofia, Mazur Janusz, Leski Roman, Gancarz Teresa

(54) Sposób wytwarzania wodorocieńczalnych alkidowych żywic lakierniczych

(57) Sposób polega na tym, że w pierwszym etapie otrzymuje się niepełny ester pentaerytrytu lub jego mieszaniny z gliceryną lub trójmetylopropanem i nienasyconych kwasów tłuszczowych olejów schnących lub i półschnących, po czym prowadzi się estyfikację stosując jako środowisko reakcji wcześniej otrzymane niepełny ester pentaerytrytu lub jego mieszaniny z gliceryną lub trójmetylopropanem i nienasyconych kwasów tłuszczowych, o tej samej lub niższej funkcyjności, w ilości 20 - 30% wagowych w stosunku do wsadu substratów, w temperaturze 220 - 240°C przy azeotropowym usuwaniu wody kondensacyjnej, do osiągnięcia liczby kwasowej poniżej 1mg KOH/g, a następnie w znany sposób kondensuje się otrzymany ester z kwasami dwukarboksylowymi lub ich bezwodnikami oraz wielofunkcyjnym składnikiem kwasowym.

(1 zastrzeżenie)

AI(21) 300995 (22) 93 11 09 5(51) C09J 175/04
C08G 18/08
C09J 7/02

(31) 92 973448 (32) 92 11 09 (33) US
(71) E.R.Squibband Sons Inc., Princeton, US
(72) Kydonieus Agis, US; Bastar Ladislav, US; Shah Kishore, IN; Jamshidi Khosrow, IR; Chang Tak-Lung, CN; Kuo Sheng-Hung, CN

(54) Poliuretanowe kleje przyklepcowe

(57) Przedmiotem wynalazku są poliuretanowe kleje przyklepcowe i sposoby ich otrzymywania.

Poliuretanowe kleje przyklepcowe wykazujące zdolność absorpcji wody i/lub przepuszczania pary wodnej umożliwiającą usuwanie traconej przez naskórek wody i/lub innych płynów ustrojowych wchodzących w kontakt z klejem, a także z doskonałym zrównoważeniem właściwości dotyczących kohezji i adhezji, można otrzymać dzięki regulacji procesu sieciowania polimeru poliuretanowego z nadmiarem hydroksylowych grup funkcyjnych, wytworzonego na drodze reakcji składnika cyjanowego ze składnikiem stanowiącym polioliol o temperaturze zeszklenia niższej od około 0°C, absorpcji wilgoci co najmniej około 20% jego ciężaru i/lub szybkości przepuszczania pary wodnej co najmniej około 300 g/m²/24 h, zmierzonej w temperaturze 37°C i przy gradiencie wilgotności względnej 90%. Kleje wytworzone z polimerów tego rodzaju wykazują adhezję do skóry ludzkiej odpowiadającą wytrzymałości na odrywanie w zakresie od około 0,3 do 4 niutonów/cm szerokości polimeru lub kleju.

Nadają się do użycia w środkach leczniczych przeznaczonych do stosowania na skórę ludzką oraz do przyborów leczniczych.

(48 zastrzeżeń)

AI(21) 300833 (22) 93 10 22 5(51) C09J 201/02

(31) 92 965486 (32) 92 10 23 (33) US
92 965487 23 10 92 US

(71) ROHM AND HAAS COMPANY, Filadelfia, US
(72) Xiaohong Ci

(54) Kompozycja wodna, sposób powlekania podłoża oraz kompozyt

(57) Kompozycja według wynalazku zawiera błonotwórczy polimer lateksowy o charakterze anionowym; rozpuszczalny w wodzie lub dyspergowalny w wodzie polimer wytworzony z co najmniej 20% wagowych monomeru zawierającego aminowe grupy funkcyjne; oraz wolną zasadę w ilości wystarczającej, aby podnieść pH kompozycji do wystarczająco wysokiego poziomu, przy którym zasadniczo wszystkie aminowe grupy funkcyjne znajdują się w stanie niejonowym; i ewentualnie rozpuszczalny w wodzie lub dyspergowalny w wodzie metal wielowartościowy (jon metalu wielowartościowego). Jest to szybko utwardzalna, bezcementowa kompozycja wodna, którą łatwo jest nanosić, w której szybko wytwarza się siła kohezji i która nie pozostawia odpadów w dowolnych warunkach utwardzania. Kompozycja według wynalazku jest szczególnie przydatna jako do stosowania w zewnętrznych układach izolacyjnych i wykończeniowych. Daje powłoki zewnętrzne o dobrej odporności na wymywanie i wychwytywanie brudu. Jest również szczególnie przydatna jako spoiwo stosowane w farbach do znakowania dróg oraz jako warstwa podkładowa i/lub powłoka powierzchniowa w zewnętrznych układach izolacyjno wykończeniowych.

(10 zastrzeżeń)

AI(21) 301023 (22) 93 11 10 5(51) C09K 17/00

(31) 92 9213603 (32) 92 11 12 (33) FR

(71) RHONE-POULENC CHIMIE, Courbevoie, FR
(72) Frouin Laurent, Pennavaire Maryse

(54) Zaprawa i sposób wytwarzania zaprawy do wstrzykiwania

(57) Przedmiotem wynalazku jest zaprawa, którą sporządza się przez zastosowanie roztworu krzemianu metalu alkalicznego, rozpuszczalnego w wodzie związku na bazie wapnia, glinianu metalu alkalicznego i wodorotlenku metalu alkalicznego.

Zaprawę otrzymaną sposobem według wynalazku stosuje się do uszczelniania i/lub wzmacniania gruntów tub materiałów budowlanych, przez wstrzykiwanie.

(17 zastrzeżeń)

AI(21) 296510 (22) 92 11 06 5(51) C11B 3/00

- (71) AGRO-SPOŻ-CUKROPROJEKTSp.z o.o., Warszawa
 (72) Dobrowolski Piotr, Czeakański Marek, Kędziora Bożenna, Wiśniewski Maciej, Wrzodak Jerzy
 (54) Bielnik dwukomorowy o mieszadłach kotwicowych do bielenia olejów jadalnych metodą ciągłą

(57) Bielnik dwukomorowy o mieszadłach kotwicowych do bielenia olejów jadalnych metodą ciągłą, wykorzystywany przy przerobieniu olejów, charakteryzuje się tym, że ma dwie komory (7) i (8), w których znajdują się mieszadła kotwicowe o nachylonych powierzchniach natarcia (9) i (10). Komory oddzielone są płaskim dnem (5), w którym umocowana jest rura przelewowa (6).

(4 zastrzeżenia)

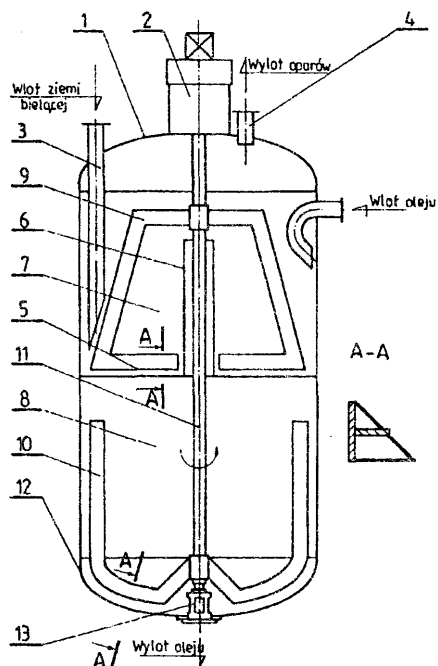

AI(21) 300831 (22) 93 10 22 5(51) C13F 3/00

- (31) 92 965804 (32) 92 10 23 (33) US
 (71) Fuisz Technology Ltd., Chantilly, US
 (72) Bogue B.Arie, Fuisz Richard C., Hiscocks Peter G.
 (54) Sposób wytwarzania osnowy formowanej przez ścinanie oraz urządzenie do wytwarzania osnowy formowanej przez ścinanie

(57) Przedmiotem wynalazku jest sposób wytwarzania osnowy formowanej przez ścinanie oraz urządzenie do wytwarzania osnowy formowanej przez ścinanie, w wyniku transformacji morfologii materiału surowca.

Sposób charakteryzuje się zwiększaniem temperatury nierozpuszczonego nośnika surowca do wartości, przy której będzie on podlegał wewnętrznemu płynięciu, po czym następuje wyrzucanie strumienia surowca pod ciśnieniem i następnie

poddawanie go zrywającej sile ścinania płynu, która rozdziela go na oddzielne części lub masy, które mają zmienioną morfologię. Osnowa formowana przez ścinanie może zawierać inne składniki, takie jak materiał oleisty i środki czynne.

Urządzenie do wytwarzania osnowy zawiera środki (10) do zwiększania temperatury i przykładania ciśnienia do nierozpuszczonego materiału surowca (18), środki (34) do wyrzucania tego surowca (18) w warunkach ścinania tego surowca, przy czym wymienione środki (34) do wyrzucania są połączone płynowo z wymienionymi środkami (10) do zwiększania temperatury i ciśnienia oraz ma środki (42) do ścinania wymienionego surowca (10) zamocowane w pobliżu wymienionych środków (34) do wyrzucania.

(28 zastrzeżeń)

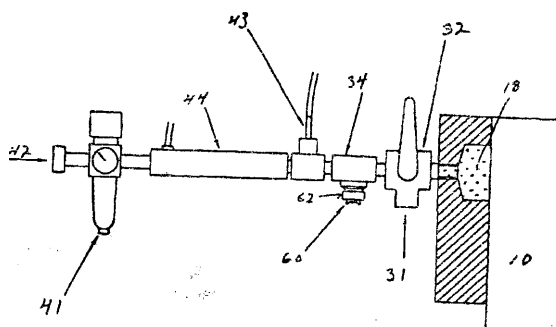

AI(21) 301042 (22) 93 11 12 5(51) C22C 38/00

- (31) 92 974772 (32) 92 11 12 (33) US
 (71) Armco Inc., Middletown, US
 (72) Schoen Jerry W., Gaudino Francesco
 (54) Sposób wytwarzania stali elektrotechnicznej o regularnie zorientowanym ziarnie

(57) Sposób polega na tym, że wytwarza się płaskownik stalowy zawierający co najwyżej 0,024% Mn więcej względem ilości Mn łączącego się z S i/lub Se.

Płaskownik wyżarza się w temperaturze 900 - 1125°C przez co najwyżej 10 minut, wolno chłodzi się do 480 - 650°C, a następnie chłodzi się szybko do temperatury poniżej 100°C wytwarzając w wyżarzonym płaskowniku co najmniej 70% objętościowych austenitu y 1150°C. Wyżarzony płaskownik walcuje się na zimno w jednym etapie w taśmę o końcowej grubości, którą następnie odwęglą się i pokrywa na co najmniej jednej powierzchni powłokoseparatora wyżarzania, zawierającego siarkę w ilości co najmniej 15 mg na metr kwadratowy. Taśmę poddaje się końcowemu wyżarzaniu w temperaturze 1100°C lub wyższej do rozrostu wtórnego ziarna

(13 zastrzeżeń)

AI(21) 296459 (22) 92 11 03 5(51) C23G 13/12

H01J 7/18

- (75) Jagusztyn Maciej, Warszawa
 (54) Sposób wykonania obszaru próżni

(57) Sposób wykonania obszaru próżni w układzie warstw ciał stałych i podłoża, stanowiących ściany obszaru próżni polega na tym, że wewnątrz układu warstw ciał stałych i podłoża wykonuje się pomocniczy obszar takiego materiału wypełniającego, którego składniki lub produkty rozpadu przenikają w podwyższonej temperaturze przez co najmniej jedną ścianę obszaru pomocniczego, po czym wykonuje się dalsze warstwy ciał stałych, a następnie układ warstw ciał stałych i podłoża nagrzewa się z kontrolowaną szybkością do podwyższonej tern-

peratury i wygrzewa się w tej temperaturze aż do zadanego stopnia usunięcia materiału wypełniającego i powstania obszaru próżni w całym obszarze pomocniczym lub w jego części, przy czym wartości szybkości nagrzewania i podwyższonej temperatury są dobrane do materiału wypełniającego i ścian obszaru pomocniczego tak, aby naprężenia mechaniczne w

układzie warstw ciał stałych i podłoża były mniejsze od wytrzymałości na rozzerwanie lub od granicy plastyczności ścian obszaru pomocniczego.

(4 zastrzeżenia)

DZIAŁ D

WŁÓKIENICTWO I PAPIERNICTWO

AI(21) 300951 (22) 93 11 04 5(51) D06F 49/02

(71) Myszkowska Fabryka Naczyń Emaliowanych Spółka Akcyjna, Myszków

(72) Witas Marian, Góra Adolf, Fereniec Stefan, Wiśniewski Stanisław

(54) Bęben wirówki

(57) Bęben charakteryzuje się tym, że wykonany jest z dwóch stożków ściętych (1, 2) zwróconych względem siebie większymi podstawami mającymi w części końcowej pobocznice (3, 4) w kształcie walca. Pobocznice (3, 4) połączone są ze sobą na podwójną zakładkę (5). 2 bębniem rozłącznie połączone są tuleja kołnierkowa (6), pierścieni dociskowy (7) i uszczelka (8).

(2 zastrzeżenia)

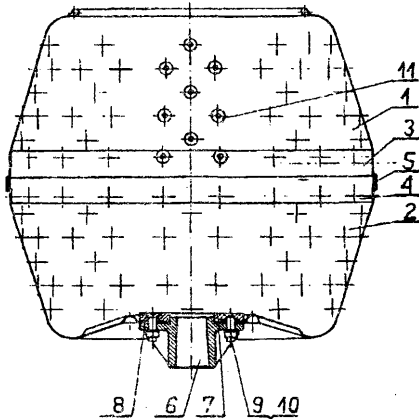

A1 (21) 300801 (22) 93 10 21 5(51) D06M 13/282
D06M 13/325

(31) 92 9222190

(32) 92 10 22

(33) GB

(71) ALBIRGHT AND WILSON LIMITED,
Oldbury, GB

(72) Lei Xiao Ping, CN; Speake David William,
GB; Zakikhani Mohsen, GB

(54) Sposób obróbki tkanin

(57) Wynalazek dotyczy sposobu obróbki zmniejszającej palność tkanin i nadającej im wodoodporność przez nasycanie ich wodnym roztworem związku poli(hydroksyalkilo) fosfoniowego. Cechą tego sposobu jest to, że do roztworu dodaje się jedną lub większą liczbę sprotonowanych i zobojętnionych określonych amin, co zwiększa wydajność wiązania soli fosfoniowych z włóknami, poprawia równomierność ich rozłożenia w układzie i prowadzi do zmniejszenia palności i zwiększenia wodoodporności.

(7 zastrzeżeń)

AI(21) 296537 (22) 92 11 09 5(51) D06M 16/00

(75) Gallas Krzysztof, Warszawa; Minkowski
Aleksander, Warszawa

(54) Sposób uszlachetniania włókien w procesie
produkcji, zwłaszcza rajstop

(57) Sposób uszlachetniania włókien wykorzystywanych do produkcji wyrobów pończosznich polega na tym, że włókninie nadaje się właściwości lecznicze poprzez poddawanie jej w końcowym etapie produkcji działaniu środków chemicznych o właściwościach bakteriostatycznych i bakteriobójczych, a następnie płukanie w kąpiei zawierającej odpowiedni zestaw ziół i preparatów galenowych.

(1 zastrzeżenie)

DZIAŁ E

BUDOWNICTWO, GÓRNICTWO; KONSTRUKCJE ZESPOLONE

AI(21) 300641 (22) 93 10 06 5(51) E01H 1/08

(75) Formela Ryszard, Choszczno

(54) Urządzenie do zbierania śmieci z terenów
miejskich

(57) Urządzenie charakteryzuje się tym, że dmuchawa (1) zamocowana jest do ramy podwozia przyczepy (1), zaś jej wirnik

sprzęgnięty jest przez przekładnię (5) z wałem przegubowym (6), który sprzęgnięty jest z wałkiem odbioru mocy, ciągnika (12). Do króćca ssącego (7) dmuchawy (1) przyłączony jest giętki wąż (8) zakończony sztywną rurą (9) ze ssawką (10). Do króćca wylotowego (7a) dołączona jest łukowo wygięta rura wylotowa (2), zakończona ruchomą kierownicą (3) połączoną cięgnem (4a) z mechanizmem sterowania (4).

(1 zastrzeżenie)

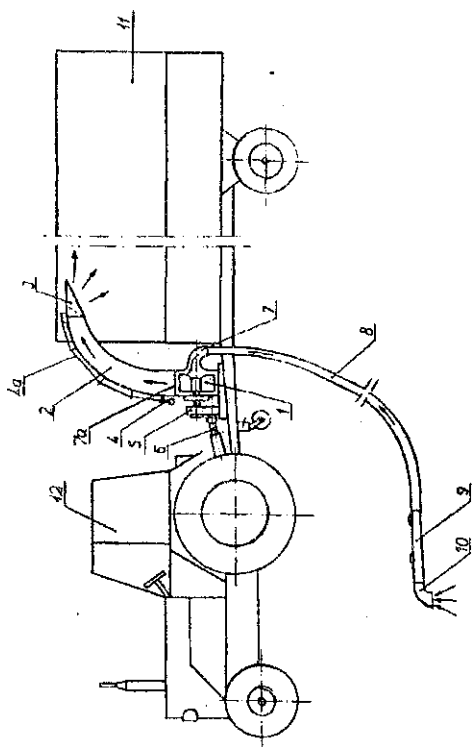

warstwie filtracyjnej osadza si wzdłu kanału przepływowego (B, C) dren (4, 4'), który umieszcza si pod k tem równym lub mniejszym od 90°C wzgl dem poziomym ił czy si z co najmniej jednym szybem zbiorczym uj cia wody (5), tak e pobór wody prowadzi si poprzez wywołanie depresji wzgl dem poziomu zwierciadła wody.

Układ charakteryzuje si tym, e w pobli u zbiornika wodnego (A) ma umieszczone co najmniej jeden podłu ny, otwarty kanał przepływowy (B, C), na wlocie poł czony pierwszym przewodem (D1) z uj ciami wody ze zbiornika wodnego (A), za na wylocie poł czony drugim przewodem (D2) ze zbiornikiem wodnym (A), przy czym kanał przepływowy (B, C) osadzony jest w uszczelnionej, korzystnie za pomoc ilitu lub folii, warstwie filtracyjnej o odpowiedniej granulacji umieszczonej w co najmniej jednym wykopie w podło u, ponadto w warstwie filtracyjnej osadzony jest dren (4, 4'), poł czony z co najmniej jednym szybem zbiorczym uj cia wody (5).

(32 zastrze enia)

AI(21) 300675 (22) 93 10 11 5(51) E04B 1/38
F16B 19/02
(31) 92 80722 (32) 9210 28 (33) JP

(71) TATSUO ONO, Chiba, JP
(72) Kuramoto Kikuzo, Suzuki Yoshiyuki
(54) **Sworze spinaj cy**

(57) W konstrukcji sworznia spinaj cego, na tylnym ko cu kolumnowego korpusu znajduje si kołnierz (10) do blokowania, w cz ci trzonowej, na przednim ko cu korpusu, ukształtowany jest wzdłu ny otwór (11), przy czym w cz trzonow , na przednim ko cu korpusu, w kierunku poprzecznym wzgl dem otworu wzdłu nego wstawiony jest czop (12). Równolegle do czopa (12) ukształtowane s dwa przeciwległe otwory, a na czopie, w pobli u rodka, osadzony jest element blokuj cy (13) zaopatrzony w kilka podłu nych wgł bie (16), wykonanych po jego obu stronach. W otworze umieszczony jest element ustalaj cy, który sprz ga si selektywnie z jednym z wgł bie .

(4 zastrze enia)

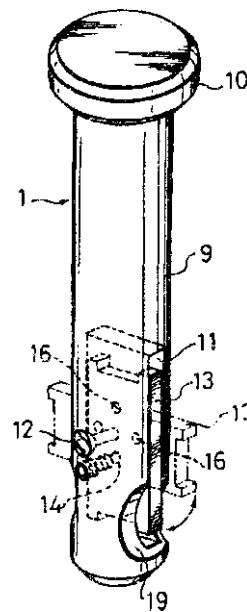

AI(21) 296479 (22) 92 11 05 5(51) E02B 1/00
E02B 11/00

(75) Wyszowski Klemens Antoni Tadeusz, Warszawa; Grunwald Andrzej Marek, Warszawa; Klinkiewicz Sławomir Kazimierz, Warszawa; Matlak Mieczysław, Warszawa

(54) **Sposób poboru ze zbiorników wodnych wody infiltruj cej do drenów oraz układ poboru ze zbiorników wodnych wody infiltruj cej do drenów**

(57) Sposób polega natym, e w pobli u zbiornika wodnego (A) wykonuje si co najmniej jeden podłu ny, otwarty kanał przepływowy (B, C) w uszczelnionej, korzystnie za pomoc ilitu lub folii, warstwie filtracyjnej o odpowiedniej granulacji umieszczonej w co najmniej jednym wykopie w podło u, po czym w

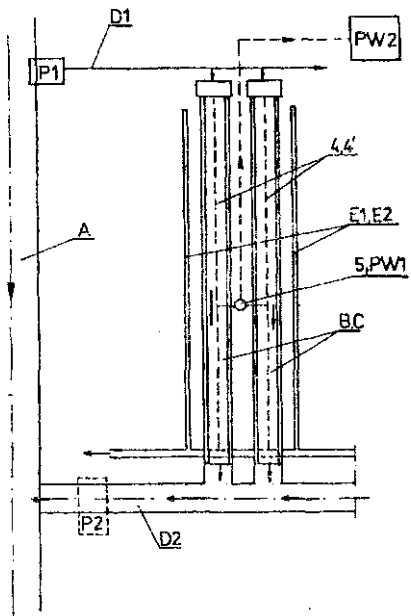

AI(21) 296509 (22) 92 11 05 5(51) E04B 1/80
B32B 31/26

(75) Wysoki ski Lech, Warszawa; Sikorski Tadeusz, Warszawa

(54) Okładzinowa płyta izolacyjna

(57) Okładzinowa płyta izolacyjna z warstwą wierzchnią ozdobną z materiału naturalnego do zabezpieczania ścian i budowli stanowi wielowarstwowy element, który montuje się na konstrukcji nośnej **zamocowanej** do tej ściany lub części budowli. Płyta posiada podłoże (1) wykonane z maty wełny szklanej oraz warstwę wiążącą (2) z żywicy epoksydowej wypełnionej popiołem elektrownianym. Na warstwie wiążącej utworzona jest warstwa wierzchniaskładająca się z podkładu (3) **z tworzywa sztucznego** oraz nałożonego na podkład (3) materiału naturalnego (4) stanowiącego kruszywo.

Sposób polega na wytworzeniu płyty wielowarstwowej na drodze formowania poszczególnych warstw w formie. Uformowaną płytę poddaje się obróbce termicznej przez wygrzewanie.

(5 zastrzeżeń)

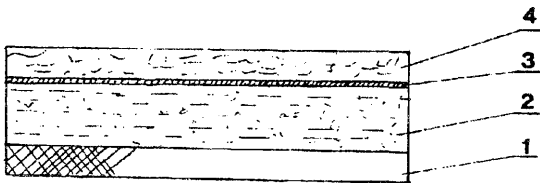

AI(21) 300857 (22) 93 10 26 5(51) E04B 1/348
E04H 1/02

(31) 92 4237325 (32) 92 11 05 (33) DE

(71) JODAG Mobilsysteme GmbH,
Bohmenkirch, DE
(72) Bewer Andreas, Renftle Hans, Sander
Wolfgang, Schmid Till A

(54) Układ komór przestrzennych, zwłaszcza budynek ruchomy, o wielokondygnacyjnym typie budowy

(57) Układ komór przestrzennych składa się z większej liczby ustawionych na sobie w stos, komór przestrzennych (12, 14) i posiada samousztywniony rdzeń (16), którym komory przestrzenne (12, 14) każdej kondygnacji są zabezpieczone przed przesunięciami w kierunku poziomym. Samousztywniony rdzeń (16) ma trzy ściany (18, 20, 22), których przedłużenia nie spotykają się w jednym punkcie.

Dzięki zastosowaniu samousztywnionego rdzenia mogą być użyte komory przestrzenne nie samousztywnione tak, że całkowity ciężar budynku może być poważnie zredukowany.

(13 zastrzeżeń)

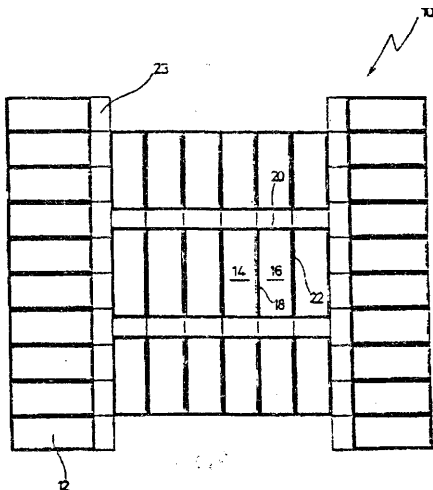

AI(21) 296579 (22) 92 11 13 5(51) E04C 2/02

(71) Politechnika Warszawska, Warszawa

(72) Pudłowski Kazimierz, Lewiński Jan

(54) Element nośny zespolony

(57) Wynalazek rozwiązuje zagadnienie przenoszenia obciążeń ciągłych, a także zginania w jednym kierunku.

Element nośny złożony jest z osnowy (1) będącej taflą elastyczną, w której umieszczone są sztywne pręty nośne (2) w procesie wytwarzania. Pręty nośne (2) są do siebie równoległe. Element usytuowany jest na podporach prostopadłych do sztywnych prętów nośnych (2).

(2 zastrzeżenia)

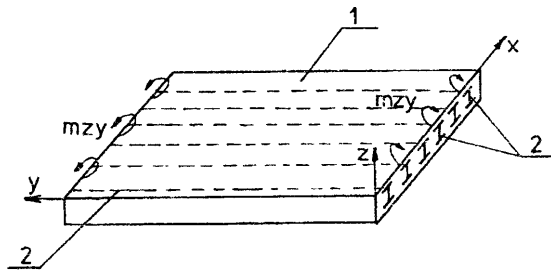

AI(21) 300639 (22) 93 01 13 5(51) E04F 13/08

F16B 13/10

F16B 19/10

(31) 92 4202774 (32) 92 01 31 (33) DE

(86) 93 01 13 PCT/EP93/00052

(87) 93 08 05 W093/15288 PCT Gazette nr 19/93

(71) fischerwerke Artur Fischer GmbH und
Co.KG, Tumlingen 3/Waldachtal, DE

(72) Lind Stefan

(54) Element mocujący, zwłaszcza do mocowania fasadowych płyt okładzinowych

(57) Elementy mocujące do mocowania fasadowych płyt okładzinowych mają zazwyczaj tuleję rozporową, wchodzącą w wyniku jej rozpierania w tylne podcięcie nawiercenia i wywołujący rozpięcie element rozpierający.

Dla uproszczenia montażu i dla delikatnego zakotwienia elementu mocującego tuleja rozporowa (5) ma wginane do środka segmenty rozporowe (7) na powierzchni zewnętrznej, których w obrębie przedniej strony czołowej tulei rozporowej, usytuowane jest zgrubienie (8), biegnące wokół tej strony czołowej tej tulei. Elementem rozpierającym jest nit (12) jednostronnie zamykany, którego łeb (13) osadzający jest wciągany za pośrednictwem jego trzpienia (16) w obszar wewnętrznego przewiercenia (10) tulei rozporowej, mający nacięcia szczelinowe, i który jest tam zanitowywany dla jednoczesnego dociśnięcia przedmiotu do odwrotnej strony fasadowej płyty (1) okładzinowej.

(4 zastrzeżenia)

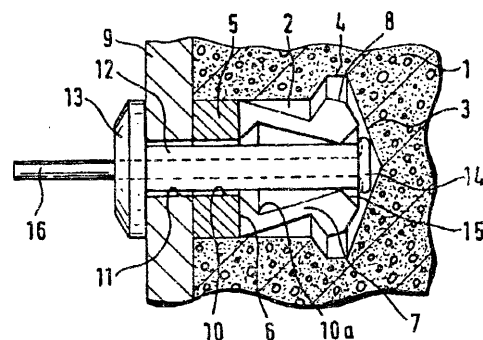

A1 (21) 296553 (22) 92 11 09 5(51) E04F 15/18

(75) Tatarczuk Mirosław, Szczecin

(54) Sposób wykonania podłogi odprowadzającej ładunki elektryczne z pomieszczeń, zwłaszcza magazynowych

(57) Sposób polega na tym, że na betonowej płycie fundamentowej ustawia się na podkładkach poziomujących metalowy uzziemiony ruszt, a następnie wypełnia się przestrzeń pomiędzy płytą fundamentową, a górną krawędzią rusztu odpowiednio zagęszczoną masą bitumiczną o własnościach dielektrycznych.

(1 zastrzeżenie)

A1(21) 301248 (22) 93 11 30 5(51) E04H 14/00

(75) Basaj Andrzej, Warszawa

(54) Sposób wznoszenia budowli, budynków i ogrodowych figur przestrzennych oraz budowle, budynki i ogrodowe figury przestrzenne wznoszone tym sposobem

(57) Sposób polega na tym, że wypełnia się glebą worki układane następnie w postaci przegrody budowlanej, filara, sklepienia łukowego, przy czym glebę wzbogaca się uprzednio dodatkami odpowiadającymi funkcjonalnemu przeznaczeniu budowli. Przy układaniu worków (3) z glebą (1) w ściany stosuje się szpilki przeciwyboczeniowe (2) o długości większej od grubości worka (3) z glebą, stanowiącego warstwę nasypową. Warstwę nasypową wykonuje się też przy pomocy mat, które zawijają się na nasypanej glebie i zapina szpilkami (2). Jako ocieplający dodatek do gleby stosuje się suchą, zdrewniałą i rozdrobnioną masę roślinną impregnowaną solą lub rozdrobnione tworzywo sztuczne o małym współczynniku przewodzenia ciepła i nie ulegające degradacji oraz nieszkodliwe dla środowiska. Jako dodatek do gleby stosuje się również substancje wolnowiążące, a w przypadku figur ogrodowych - mieszaniny i substancje użyźniające.

Budynki i budowle charakteryzują się tym, że materiałem z którego są wnoszone są wypełnione glebą (1) worki (3) wykonane z tworzywa nie ulegającego degradacji. Gleba w workach wzbogacona jest dodatkami ocieplającymi i substancjami wolnowiążącymi. Mocowanie oston (5) nałożonych z worków ścianach wykonane jest w sposób przesuwny. Worki z glebą połączone są ze sobą w pionie za pomocą szpilek (2), a w przypadku ścian oporowych stosuje się odciągi mocowane do ściany i wchodzące w grunt, wykonane z tworzywa stosowanego do wyrobu worków (3) lub z prętów kotwionych w ścianie i ziemi.

(16 zastrzeżeń)

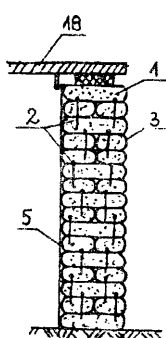
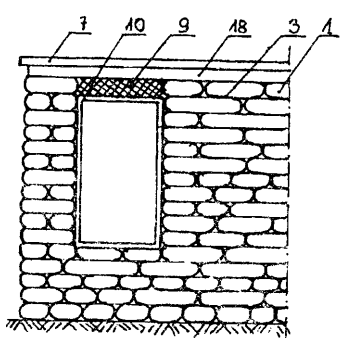
**(54) Bębenek zamykający i sposób wytwarzania bębrenka zamykającego**

(57) Bębenek zamykający z parami kołków zastawkowych (22), w którym każdorazowy otwór (24b), przyjmujący kołek (22b) jest zamknięty przez kulkę (30), która swoim wierzchołkiem leży w pionowym obszarze częściowym obszaru powierzchniowego (14), przeciętym przez otwór (24b), to znaczy w takim obszarze częściowym, który pozostaje z obu stron po nawierceniu obszaru powierzchniowego (14).

(21 zastrzeżeń)

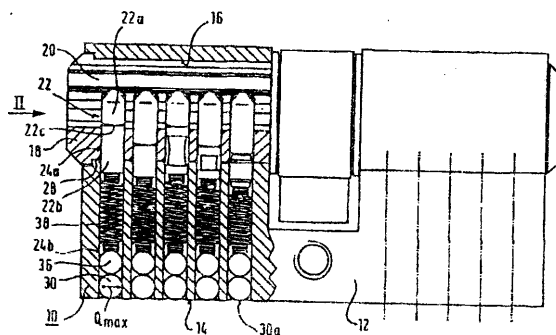

A1(21) 300918 (22) 93 11 02 5(51) E06B 9/32

(31) 92 9201903

(32) 92 11 02

(33) NL

(71) Forest Group Nederland B.V., Deventer, NL

(72) Bosgoed Henrikus Wilhelmus Frederikus

(54) Szyna zastonowa i sposób wytwarzania szyny zastonowej

(57) Szyna zastonowa ma postać kształtownika ze szczeliną posiadającego korpus i ramiona. Kształtownik (9) jest metalowy i ma warstwę muflowego lakieru (11). Wzdłuż szczeliny po obu jej stronach są żebra, a na powierzchni szyny jest warstwa przeciwcienierna (12) z niepigmentowanego polichlorku winylu, silikonu lub policzterofluoroetyleny.

Sposób wytwarzania szyny zastonowej polega na tym, że zanurza się szynę pionowo do rzadkiego ciekłego polichlorku winylu, wyjmuje się ją z cieczy, osusza i suszy w temperaturze zbliżonej do temperatury cieczy, a następnie chłodzi się.

(7 zastrzeżeń)

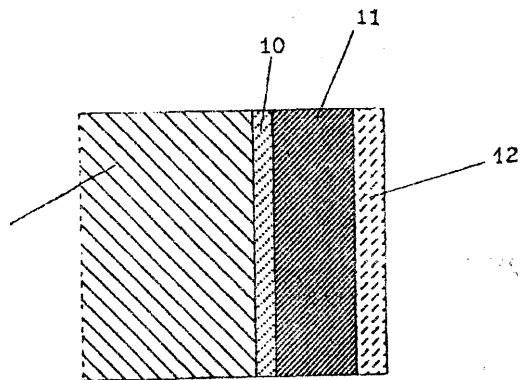

A1(21) 300936 (22) 93 11 04 5(51) E05B 27/00

(31) 92 4237565

(32) 92 11 06

(33) DE

(71) Aug. Winkhaus GmbH & Co. KG, Telgte, DE

(72) Wienert Dieter

A1(21) 296532 (22) 92 11 06 5(51) E21B 33/06

(71) Polskie Górnictwo Naftowe i Gazownictwo - Sanocki Zakład Nafty i Gazu, Sanok

(72) Czerwik Michał, Scheibinger Ryszard, Hoffman Hubert

(54) Pierścieniowe uszczelnienie **suwaka** w zasuwach wysokociśnieniowych

(57) Pierścieniowe uszczelnienie charakteryzuje się tym, że suwak (4) posiada zamontowaną po stronie uszczelniającej płytkę (5) z prasowanego węgla, a ponadto w dzielonym pierścieniu (2) zamocowana jest tuleja (3) korzystnie z tworzywa sztucznego.

(1 zastrzeżenie)

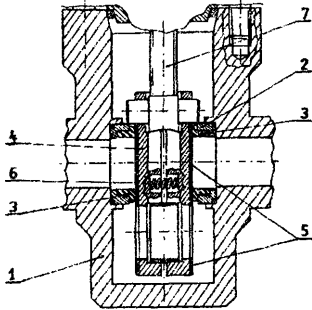

AI(21) 296533 (22) 92 11 07 5(51) E21C 25/10

(71) Turski Leszek, Wrocław

(72) Jaromin Zygmunt

(54) Sposób zbrojenia organu **urabiającego kombajnu węglowego** i organ **urabiający kombajnu węglowego**

(57) Sposób zbrojenia organu urabiającego przy osadzeniu noży w uchwytych przymocowanych do **ładujących** płatów polega na tym, że **noże** o różnej długości części skrawającej osadza się przemiennie w liniach urabiania i przemiennie w liniach noży na ładujących płatach.

Organ urabiający utworzony z bębna (1), do którego przymocowane są ładujące płaty, przy czym ładujące płaty mają uchwyty (3) osadzone w równej odległości od osi obrotu bębna (1) charakteryzuje się tym, że noże (4, 5) mają część skrawającą o różnej długości, a ich końce ostrzy są usytuowane w różnych odległościach od osi obrotu bębna (1). Dłuższe i krótsze noże (4, 5) są rozmieszczone przemiennie.

(6 zastrzeżeń)

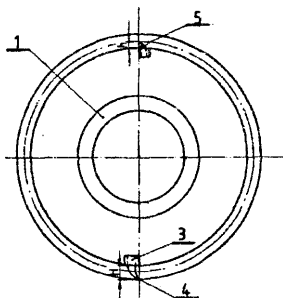
AI(21) 300926 (22) 93 11 03 5(51) E21C 25/56
E21C 27/34

(31) 92 4237896 (32) 92 11 10 (33) DE

(71) Bochumer Eisenhütte Heintzmann GmbH u.Co.KG, Bochum, DE

(72) Heintzmann Peter, Guse Kuno

(54) Urządzenie do urabiania występujących pokładowo surowców mineralnych, w szczególności węgla

(57) Urządzenie charakteryzuje się tym, że korpusy urobkowe i ewentualnie korpusy transportowe (9) mają podstawę (10)

do podłączenia ciągną łańcuchowego (7), a także mają przewodniki (11). Co najmniej jedno z urządzeń zwrotnych (3) jest połączone z napędem (12), a odcinek transportowy (1) jest połączony z urządzeniami zwrotnymi (3) poprzez prowadzone po równi pochyłej układy rynny prowadzącej (13). Górne przewodniki (11) na odcinku **urobkowym** (2) są prowadzone na spęczonym obrzeżu (14) członów koryta urobkowego (5) na zasadzie połączenia kształtowego.

Przynajmniej w strefie urządzenia zwrotnego (3) z napędem (12) umieszczono szyny prowadzące (15) dla górnych na odcinku urobkowym przewodników (11). Przyporządkowany urządzeniu zwrotnemu (3) z napędem (12) prowadzony po równi pochyłej układ rynny prowadzącej (13) jest ukształtowany jako część **naprężacza łańcuchowego** (7) i składa się on z co najmniej dwóch elementów rynny prowadzącej (13a, 13b), które rozmieszczone są zakładkowe i mają możliwość wzajemnego przemieszczania się w kierunku wzdłużnym rynny prowadzącej.

(4 zastrzeżenia)

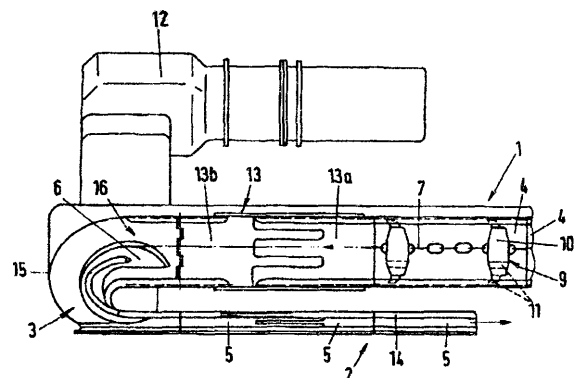

AI(21) 296591 (22) 92 11 12 5(51) E21C 35/08

(71) FAMUR Fabryka **Maszyn** Górniczych S. A, Katowice; BOLESŁAW SMIAŁY Kopalnia Węgla Kamiennego, Łaziska Górne(72) **Błażewicz** Andrzej, Florek Hubert, Knyć Józef, Matuszyk Jan, Styrski Bogusław, Srokosz Zygmunt(54) **Kompleks ścianowy**, zwłaszcza do **urabiania węgla**

(57) Przedmiotem wynalazku jest kompleks ścianowy do urabiania węgla składający się z przenośnika ścianowego (1), w którego końcowej części znajduje się zwrotnia (2) oraz umieszczonego na przenośniku kombajnu ścianowego wyposażonego w ramiona (4).

Wewnętrzna powierzchnia ramienia (4) kombajnu znajduje się w odległości (a) od zewnętrznej powierzchni zwrotni (2), przy czym odległość (a) jest co najmniej dwukrotnie większa od wielkości luzu bocznego kombajnu względem prowadnika.

(1 zastrzeżenie)

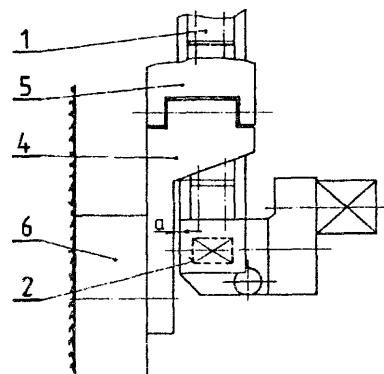

(54) Urządzenie doprowadzające ciecz do zespołów zraszających kombajn oraz układ do zwalczania zapylenia i nagromadzeń metanu w obrębie strefy urabiania kombajnu górniczego

(57) Wynalazek dotyczy rozwiązania urządzenia i układu zasilającego zespół zasysająco-przewietrzający i zespół dysz zraszających, znajdujących się w tym samym organie urabiającym kombajnu. Urządzenie charakteryzuje się tym, że wewnątrz obrotowego i wydrążonego wału (18) wyjściowego przekładni ramienia, sprzężonego z **multiplikatorem (13)** ciśnienia umieszczono **dwa współśrodkowe przewody (16) i (17)**. Przewody te są umieszczone w pokrywie (19), a na ich końcach jest osadzona tuleja (20) z kanałami (22) i (23), którymi przewody (16) i (17) są zasilane. Wyjście wewnętrznego przewodu (16) jest połączone z zespołem (10) **zasysająco-przewietrzającym**, a wyjście zewnętrznego przewodu (17) jest połączone poprzez **multiplikator (13)** ciśnienia z zespołem (14) dysz zraszających.

Układ charakteryzuje się tym, że zespół (10) zasysająco-przewietrzający jest zasilony niskim ciśnieniem, a zespół (14) dysz zraszających jest zasilony wysokim ciśnieniem poprzez urządzenie (12) znajdujące się w wydrążeniu wału (18) przekładni ramienia.

(3 zastrzeżenia)

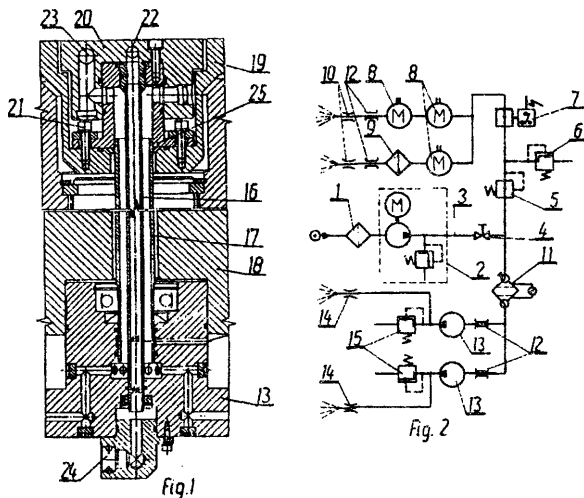
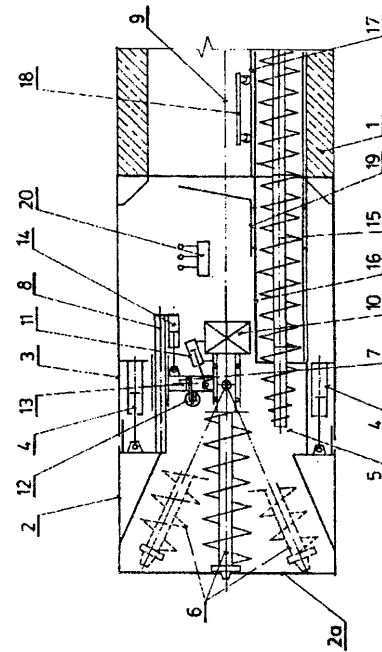

Al(21) 296490 (22) 92 11 03 5(51) E21D 11/40

(71) CZECZOTT Kopalnia Węgla Kamiennego, Miedźna-Wola

(72) Wróbel Krzysztof, Boberek Stanisław, Szwec Andrzej

(54) Urządzenie do podnoszenia obudowy łukowej

(57) Urządzenie osadzone na wysięgniku tnącym kombajnu chodnikowego posiadające wychylaną siłownikiem hydraulicznym (3) ramę (1, 1'), na końcu której jest obrotowo zamocowany uchwyt stropnicowy z przeciwcieżarem, wyposażone jest dodatkowo w ciągną stabilizującą (6, 6') zamocowane jednym końcem we współosiowych otworach wsporników (7'), a drugim końcem połączone z dźwignią (8) przymocowaną na sztywno do uchwytu stropnicowego.

(2 zastrzeżenia)

Al(21) 296606 (22) 92 11 15 5(51) E21D 9/04

(71) **KKIM** Przedsiębiorstwo Inżynieryjne S. A., Katowice

(72) Janus Bogumił, Picz Roman, Gryglewicz Krzysztof, Gieruszczak Jan, Kasprzyk Aleksander

(54) Zespół urabiający i transportujący grunt w urządzeniu do przeciskania rur wielkogabarytowych

(57) Wynalazek dotyczy **zespołu** umieszczonego w głowicy składającej się z dwóch cylindrycznych członów (2 i 3) połączonych ze sobą przegubowo cylindrami (4) korygującymi kierunek drążonego otworu. Zespół składa się z urabiającego organu w postaci świdra (6) zamocowanego wychylnie pionowo i poziomo do pionowego wspornika (7) i sprzężonego z hydraulicznym silnikiem (10) do ruchu obrotowego i z poziomego prowadnika (8) do przesuwania świdra (6) ze wspornikiem (7) w osi (9) drążonego otworu. Do usuwania urobku stosuje się ślimakowy transporter (15) w stalowej obudowie osadzonej na najniższym poziomie drążonego otworu. Obudowa z jednej strony jest zamocowana do członu (3) głowicy, a z drugiej strony jest wsparta o wewnętrzną ściankę przeciskanej rury (1) na przykład rury żelbetowej.

(5 zastrzeżeń)

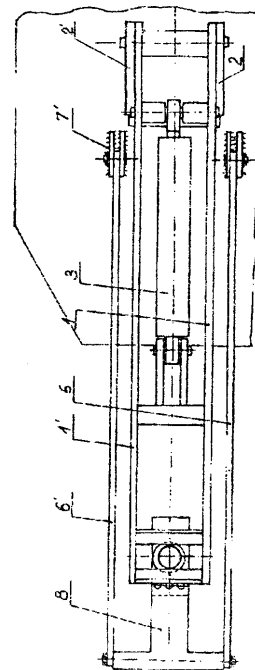

AI(21) 296527 (22) 92 11 06 5(51) E21D 23/06

- (71) Rudzka Spółka Węglowa Spółka Akcyjna,
Ruda Śląska
- (72) Jaglarz Zbigniew, Strojny Jan, Kostorz
Norbert, Salwa Jacek, Skibiński Lech,
Zasadni Wojciech, Kosno Zygmunt,
Chramega Jan, Zabierowski Stanisław,
Ślusarz Ryszard, Piechowicz Tadeusz,
Myśliwiec Karol, Belczyk Stanisław, Bajorek
Józef

(54) Górnicza obudowa podporowa

(57) Obudowa posiada stropnicę (14) przednią z przewodnikiem umieszczonym w osi obudowy. Zamocowane w tej stropnicy (14) osłony (10) boczne są umieszczone między stropnicą wychylną i stropnicą wysuwaną stykającą się po rozparciu obudowy ze stropem. W stropnicy (9) zasadniczej są umieszczone siłowniki korekcyjne położone względem siebie pod kątem mniejszym od kąta półpełnego i skierowaniem końców zewnętrznych do góry.

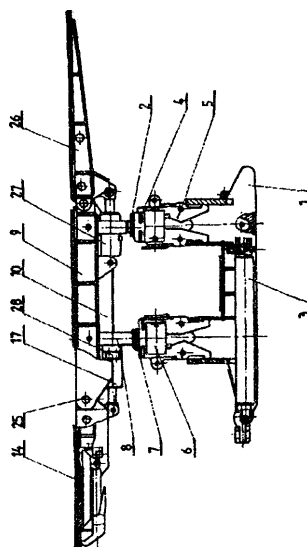
(3 zastrzeżenia)

DZIAŁ F

**MECHANIKA; OSWIETLENIE; OGRZEWANIE;
UZBROJENIE; TECHNIKA MINERSKA**

AI(21) 296542 (22) 92 11 10 5(51) F03B 17/02

(75) Bujalski Wacław, Warszawa

(54) Silnik hydrostatyczny

(57) Silnik hydrostatyczny ma wieżę wodną (3) wyposażoną u dołu w koło robocze (11), zaś u góry w koło zwrotne (4). Przez

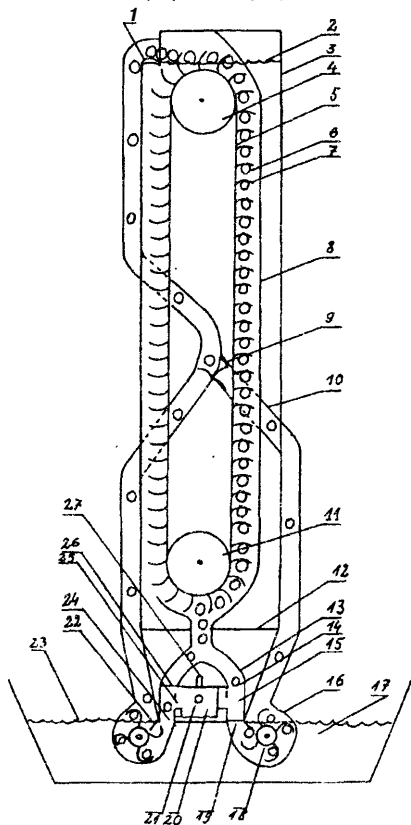

te koła przełożona jest transmisja (5) z widłowymi zaczepami (7) na kuliste pojemniki (6), lżejsze od wody.

Wieża wodna połączona jest ze zbiornikiem wody za pośrednictwem symetrycznie położonych dwu słuz (15), wyposażonych w zawory wlotowe (19 i 24) i wylotowe (14 i 26). Każda ze słuz połączona jest z sąsiadującą z nią komorą stabilizatorem wody (20).

(1 zastrzeżenie)

AI(21) 296517 (22) 92 11 04 5(51) F04F 1/02

(71) KOKSOPROJEKT Biuro Projektów Sp. z o.o., Zabrze

(72) Solarz Andrzej, Gromek Ryszard, Sowa Lucjan, Lis Mieczysław, Lemieszewski Leszek, Buksiński Andrzej, Dolecki Jerzy

(54) Inżektor wody o przemiennym ciśnieniu

(57) Wynalazek rozwiązuje problem inżektora wody o przemiennym ciśnieniu o wysokiej sprawności zarówno przy wysokim jak i przy niskim ciśnieniu o dużej stabilności w całym okresie pracy.

Inżektor charakteryzuje się tym, że w korpusie (1) w dolnej części wkręcony jest wtryskiwacz (2) z kalibrowanym wypływowym otworem (6), mający umieszczony powyżej tego otworu (6) zawirowywacz (8).

Wtryskiwacz (2) ma między kalibrowanym otworem (6), a dolną powierzchnią zawirowywacza (8), przestrzeń utworzoną przez stożkowy otwór (9) łączący się u podstawy z walcowym otworem (10).

Stożkowy otwór (9) przechodzi w wypływowy otwór (6) a średnica (11) otworu (10) jest co najmniej dwa razy większa od średnicy (12) otworu (6), zaś całkowita wysokość (13) jest co najmniej dwa razy większa od średnicy (12) otworu (6). Wtryskiwacz (2) powyżej zawirowywacza (8) ma wlotowy otwór (14) w kształcie stożka ściętego, którego ścięcie graniczy z zawirowywaczem (8).

(4 zastrzeżenia)

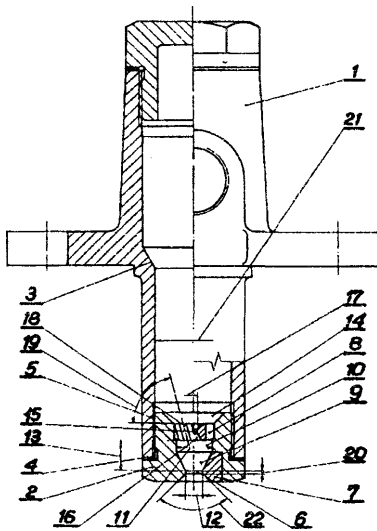

Al(21) 300983 (22) 93 11 08 5(51) F16B 13/14

(31) 92 4238177 (32) 92 11 12 (33) DE

(71) fischerwerke Artur Fischer GmbH u.Co.KG, Waldachtal, DE

(72) Fischer Artur, Haug Willi

(54) Kotwa zespolona

(57) Wynalazek dotyczy kotwy zespolonej do mocowania pręta kotwowego (7) w wywierconym otworze, przy czym nabój (3) jest napełniony zaprawą mineralną jako jeden składnik i zawierająca składnik wodny (5) wkładką pojemnikową (4).

Żeby uzyskać równomierne i jednorodne wymieszanie obu składników, składnik wodny (5) zawiera środek tiksotropowy w ilości wystarczającej do zachowania konsystencji pasty tzn. że bez oddziaływania sił ścinających zachowuje on konsystencję pasty.

(5 zastrzeżeń)

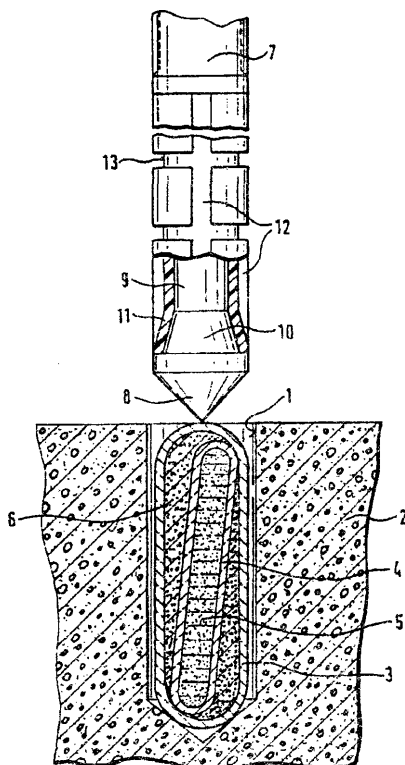

Al(21) 301469 (22) 93 05 05 5(51) F16B 13/14

(31) 92 4216214 (32) 92 05 18 (33) DE
92 4221853 03 07 92 DE

(86) 93 05 05 PCT/EP93/01095

(87) 93 11 25 WO93/23676 PCT Gazette nr 28/93

(71) fischerwerke Artur Fischer GmbH und Co. KG, Waldachtal, DE

(72) Fischer Artur, Weber Wilfrid

(54) Kotew do mocowania na masę zespalaającą otworze wywierconym w betonowym bloku

(57) Wynalazek przedstawia kotew do mocowania na masę zespalaającą w otworze (14) wywierconym w bloku betonowym lub innym podobnym, zaopatrzoną w stożek (1) rozpierający, do którego dołączona jest końcówka głowicowa przy utworzeniu odsadzenia oporowego. Na pocieniony odcinek trzpienia (2) i stożek (4) rozpierający nałożona jest tuleja (3) kotwowa, w której powierzchni zewnętrznej utworzone są żłobki (10) wzdłużne. Dzięki tym żłobkom wzdłużnym i elastyczności tulei kotwowej z tworzywa sztucznego występuje możliwość wyrównywania poszerzania się wywierconego otworu na skutek pojawiających się pęknięć, co umożliwi zastosowanie kotwy w warunkach naciągu.

(8 zastrzeżeń)

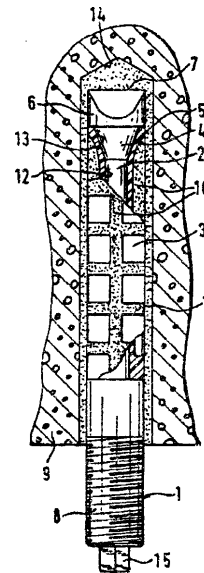

Al(21) 301341 (22) 93 03 30 5(51) F16G 13/16

(31) 92 4210674 (32) 92 04 01 (33) DE

(86) 93 03 30 PCT/DE93/00296

(87) 93 10 14 WO93/20366 PCT Gazette nr 25/93

(71) Iglus Spritzgussteile für die Industrie GmbH, Bergisch Gladbach, DE

(72) Blase Gunter

(54) Łańcuch prowadzący energię

(57) W łańcuchu ogniwa łańcuchowe (1) mają dwie ściany boczne (2, 3) i element stabilizujący (10) łączący je między sobą na ich dolnych krawędziach wzdłużnych oraz pokrywę osadzalną na górnych krawędziach wzdłużnych, przy czym kolejne ogniwa łańcuchowe są między sobą połączone przegubowo, a pokrywy są mocowane rozłączalnie na górnych krawędziach wzdłużnych ścian bocznych (2, 3). Pokrywy są połączone przez płaskie, giętne łączniki, które ślizgowo są umieszczone w odpowiednich komorach ślizgowych pokrywy.

(15 zastrzeżeń)

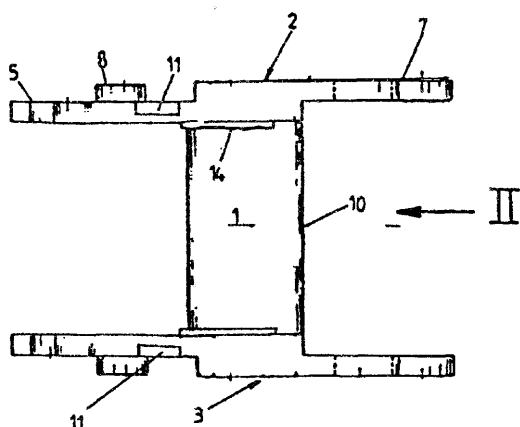

Al(21) 296582 (22) 92 11 13 5(51) F16K 1/18

(71) Politechnika Warszawska, Warszawa

(72) Pudłowski Kazimierz, Lewiński Jan

(54) Zawór klapowy

(57) Zawór ma klapę ułożyskowaną na brzegu ściętej skośnie rury. Klapę stanowi płyta nośna wykonana z elastycznej osnowy (5), w którą włączone są równoległe pręty nośne (6). Pierwszy pręt nośny (4) jest ułożyskowany na ścianie rury, a do ostatniego pręta nośnego (6) zamocowany jest pręt (7) sterujący otwieraniem klapki za pośrednictwem przegubu (8).

(2 zastrzeżenia)

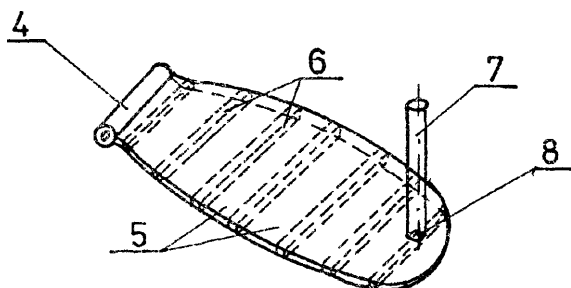

Al(21) 301287 (22) 93 02 27 5(51) F16K 3/02

F16K 3/18

(31) 92 4206739 (32) 92 03 04 (33) DE

(86) 93 02 27 PCT/EP93/00458

(87) 93 09 16 W093/18322 PCT Gazette nr 22/93

(71) NOUVELLE USINE DE WECKER S.A., Wecker, LU

(72) Rausch Jos, Wener Marcel

(54) Zawór zasuwowy

(57) Zawór zasuwowy do stosowania jako zawór obejściowy dla przewodów prowadzących media o względnie wysokim ciśnieniu ma obudowę (11), po jednym króćcu rurowym (15, 16) na stronie napływowej i stronie wypływowej, płytę zaworową (12) poruszaną prostopadle do osi środkowej (M) króćca rurowego za pomocą dźwika unoszącego (14), przy czym płaszcz wewnętrzny króćca rurowego (15) na stronie napływowej zwięza się stożkowo do płyty zaworowej (12), a zawór zasuwowy jest wyposażony w urządzenie (17, 18, 19) do unoszenia płyty zaworowej (12, 13) równoległe do osi środkowej (M).

(12 zastrzeżeń)

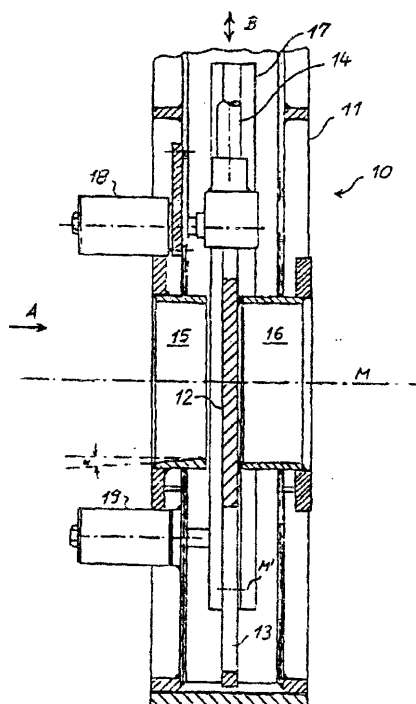

Al(21) 300961 (22) 93 11 05 5(51) F16L 3/10

(31) 92 4237674 (32) 92 11 07 (33) DE

(71) HILTI Aktiengesellschaft, Schaan, LI

(72) Hense Ulrich, Hofle Siegfried

(54) Obejma rurowa

(57) Obejma rurowa posiada dwie połówki (1, 2), których jedno końce są wzajemnie połączone przegubowo a ich drugie końce są wzajemnie zamykające. W celu zamknięcia pierwsza połówka (1) posiada listwę (7) z zaczepami oporowymi, przy czym listwa (7) jest w ten sposób przytrzymywana w kołnierzu (8) drugiej połówki (2), że płytka (9) odchylana wbrew sile członu sprężystego (10) współpracuje z zaczepami oporowymi listwy (7). Dzięki temu uzyskuje się bezśrubowe połączenie obu połówek (1, 2) obejmy, przynoszące zalety nie tylko ekonomiczne ale i obsługowe.

(8 zastrzeżeń)

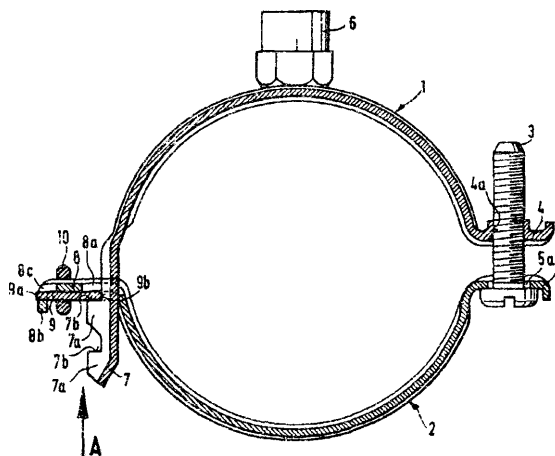

Al(21) 296599 (22) 92 11 13 5(51) F16L 47/06

(75) Pawelak Marian, Poznań

(54) Złączka do rur, zwłaszcza z tworzyw sztucznych

(57) W rozwiązaniu tuleja (1) ma zabudowany pomiędzy pierścieniami (3) uszczelniającymi, a elementem (2) ustalającym co najmniej jeden pierścień (4) zakleszczający. Zewnętrzna część (4a) pierścienia ma kształt powierzchni cylindrycznej, zaś wewnętrzna część (4b) ma kształt powierzchni bocznej stożka ściętego zwróconego mniejszą średnicą (D) w kierunku elementu (2) ustalającego. Na obwodzie części (4b) pierścienia ma wykonane regularne wycięcia, o korzystnym zarysie tworzącym koronkę.

(3 zastrzeżenia)

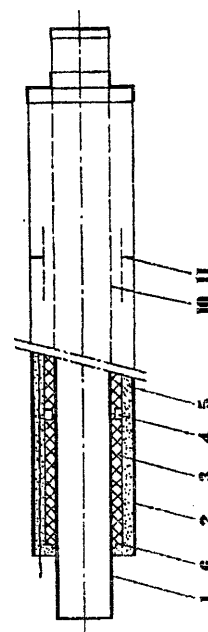
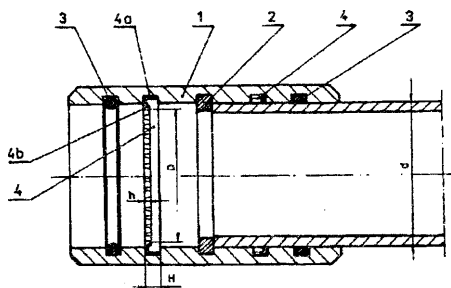

Al(21) 296581 (22) 92 11 13 5(51) F16L 55/16

(71) Politechnika Warszawska, Warszawa

(72) Pudłowski Kazimierz, Lewiński Jan

(54) Element uszczelniający zbiorniki ciśnieniowe

(57) Wynalazek rozwiązuje zagadnienie łatwego dostępu przy zakładaniu uszczelnienia.

Element uszczelniający jest dociskany do ściany zbiornika od strony wysokiego ciśnienia (1) i stanowi go elastyczna powłoka (2) zbrojona równoległymi prętami (4) tworząc płytę nośną (5) w kształcie pokrywy o powierzchni większej niż powiększona przez kołnierz (3) na obwodzie powierzchni elementu uszczelniającego od strony niższego ciśnienia (1').

(1 zastrzeżenie)

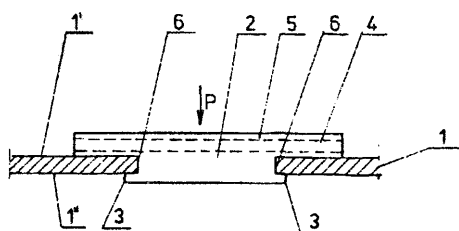

Al(21) 300752 (22) 93 10 19 5(51) F16L 59/04

(31) 92 9214160 (32) 92 10 20 (33) DE

(71) PAN-ISOVIT Holding AG, Pfaffikon, CH

(72) Harri Bahr

(54) Prefabrykat rury ciepłowniczej

(57) Wynalazek dotyczy prefabrykatu rury ciepłowniczej, zwłaszcza dla układanych w ziemi linii przesyłowych ciepła. Prefabrykat rury składa się z rury przewodzącej medium (1), współosiowej z nią paroszczelnej, polietylenowej rury okładzinowej (2) bez szwu, umieszczonego między tymi rurami (1, 2) elementu (5) z tworzywa piankowego stanowiącego izolację cieplną oraz izolacji rdzeniowej (3) z materiału odpornego na wysoką temperaturę umieszczonej pomiędzy rurą przewodzącą (1) i elementem (5). Izolację rdzeniową (3) stanowi rura z włókna ceramicznego, zwłaszcza z glinokrzemianu.

(5 zastrzeżeń)

Al(21) 301347 (22) 93 03 19 5(51) F23D 11/40

(31) 92 4209221 (32) 92 03 21 (33) DE

(86) 93 03 19 PCT/EP93/00666

(87) 93 09 30 W093/19325 PCT Gazette nr 24/93

(71) Deutsche Forschungsanstalt für Luft-und Raumfahrt e.V., Bonn, DE

(72) Buschulte Winfried, Adis Erich, Bader Manfred

(54) Palnik o niskiej zawartości tlenu azotu

(57) Palnik charakteryzuje się tym, że element (62) do tłumienia recyrkulacji zewnętrznej (54) jest umieszczony wewnątrz rury palnika (10) i sterowany za pomocą prowadzonego wewnątrz wspornika rurowego (12), elementu sterującego (66).

(39 zastrzeżeń)

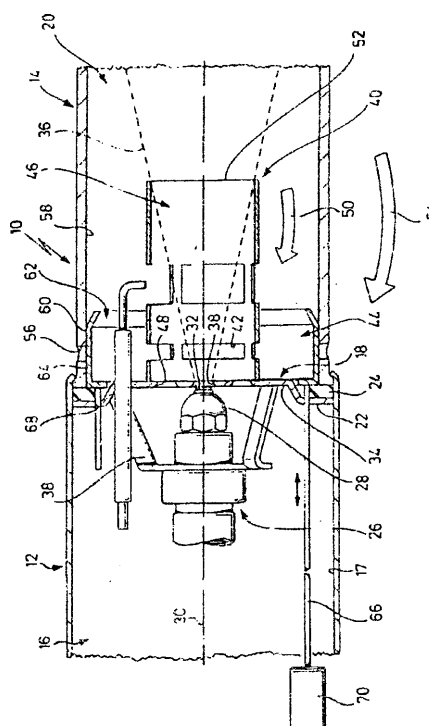

AI(21) 296580 (22) 92 11 13 5(51) F23K 3/08

- (71) Politechnika Warszawska, Warszawa
 (72) Mańkowski Stanisław, Dzierżowski Mieczysław, Wiszniewski Andrzej
 (54) Sposób podawania paliwa w palenisku z rusztem taśmowym i palenisko z rusztem taśmowym

(57) W palenisku z rusztem taśmowym, przeznaczonym do spalania miazgi węglowej, strumień paliwa podawany z dozownika (1) rozdziela się, korzystnie na prętowym separatorze (3), na dwie frakcje spadające grawitacyjnie w kierunku zbieżnym z kierunkiem posuwu rusztu, po czym zmienia się kierunek strumienia frakcji grubych, korzystnie poprzez odbicie od płyty (4) tak, że strumień frakcji grubych przecina w locie strumień frakcji drobnych opadający pod działaniem sił ciężkości na frakcje grube pokrywające ruszt.

Palenisko ma w części wylotowej dozownika (1) prętowy separator (3) rozdzielający część wylotową na kanał górny i kanał dolny. Na wylocie z kanału górnego umieszczona jest płyta (4) odbijająca strumień frakcji grubych oddzielonych na separatorze (3) w kierunku przedniej części rusztu taśmowego.

(2 zastrzeżenia)

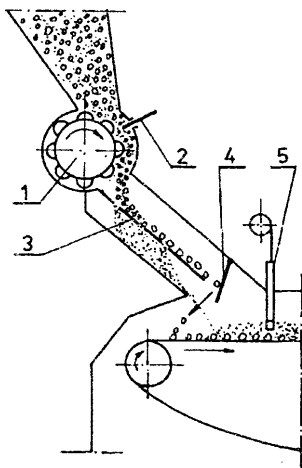

AI(21) 300920 (22) 93 11 02 5(51) F23L 9/00

- (31) 92 002510 (32) 92 11 02 (33) IT
 (71) WORGAS BRUCIATORI S.r.l., Modena, IT
 (72) Sebastiani Enrico
 (54) Sposób zasilania urządzenia do spalania paliwa gazowego oraz urządzenie do spalania paliwa gazowego

(57) Sposób zasilania urządzenia do spalania gazu, zaopatrzonego w palnik typu atmosferycznego, w którym strumień paliwa gazowego miesza się ze strumieniem powietrza pierwotnego (AP) w przewodzie wlotowym, a następnie powstałą mieszaninę wprowadza się przez dyfuzor do komory spalania w obecności powietrza wtórnego (AS), polega natomiast, że powietrze wtórne (AS) co najmniej w części wprowadza się do komory spalania strumieniem, który w sąsiedztwie wlotu przewodu wlotowego przepływa przez wlot, w zasadzie równoległe do strumienia powietrza pierwotnego (AP).

Urządzenie składa się z palnika atmosferycznego (10), komory spalania (11) i elementów (13) do wytwarzania podciśnienia w komorze spalania. Palnik (10) składa się z pewnej liczby dysz wylotowych (17) gazu, przewodów wlotowo-mieszających (18) współosiowych z dyszami (17) i dyfuzorów (19) mających połączenie z przewodami (18), służącymi do dostarczenia mieszaniny gazu i powietrza pierwotnego do wnętrza komory (11) spalania.

W celu osiągnięcia optymalnej równomierności spalania stosuje się osłonę skrzynkową (23), w zasadzie zamkniętą i połączoną z komorą (11) spalania, skonstruowaną tak, że obejmuje przewody wlotowo-mieszające (18) i zaopatrzona jest w ściankę (24) umieszczoną poprzecznie między dyszami (17) i przewodami (18), mającą otwory (25) dla każdej z dysz, służące do wprowadzania powietrza pierwotnego (AP) do wnętrza przewodów, oraz otwory (26) do wprowadzania powietrza wtórnego (AS), znajdujące się w sąsiedztwie otworów dla powietrza pierwotnego. Strumienie powietrza pierwotnego (AP) i powietrza wtórnego (AS), przechodzące przez odpowiadające im otwory przepływają w kierunkach w zasadzie równoległych względem siebie.

(5 zastrzeżeń)

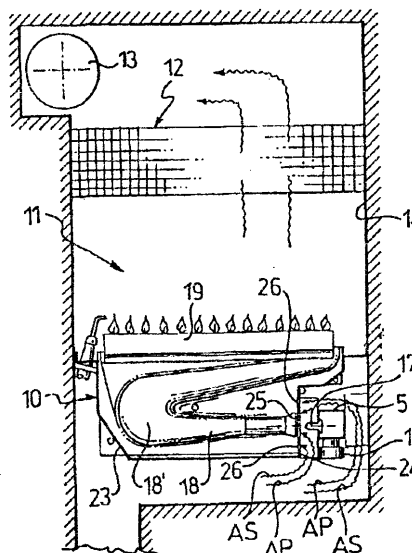

AI (21) 301285 (22) 93 03 10 5(51) F24D 9/00

- (31) 92 921034 (32) 92 03 10 (33) FI
 (86) 93 03 10 PCT/FI93/00085
 (87) 93 09 16 WO93/18350 PCT Gazette nr 22/93
 (71) ABB FLAKT AB, Sztokholm, SE
 (72) Leskinen Seppo
 (54) Sposób i urządzenie do ogrzewania budynku i powietrza wentylacyjnego

(57) Sposób polega na tym, że ciecz grzewczą stosuje się do przepływu tak, że przenosi ciepło najpierw w celu ogrzania budynku, a następnie do ogrzania powietrza wentylacyjnego.

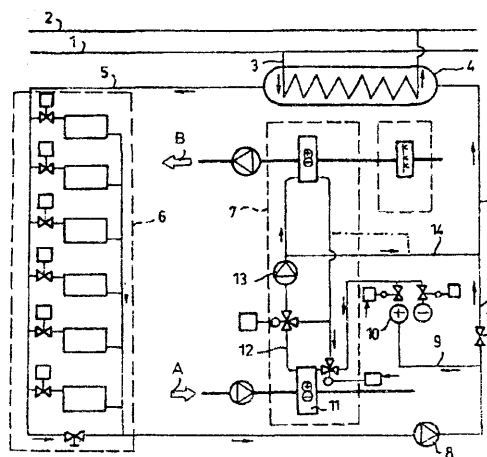

W urządzeniu obwody grzewcze (6, 7) do ogrzania budynku i wlotowego powietrza są połączone szeregowo tak, że grzewcza ciecz płynąca w przewodzie rurowym (5) ogrzewa, po przejściu przez wymiennik ciepła (4) najpierw obwód grzewczy (6) do ogrzania budynku, a następnie obwód grzewczy (7) do ogrzania powietrza wlotowego (A). Dzięki wynalazkowi temperatura miejskiej grzewczej wody powrotnej jest niższa niż w znanych urządzeniach.

(10 zastrzeżeń)

AI(21) 296534 (22) 92 11 07 5(51) F24F 7/00

(75) Staniszewski Andrzej, Kraków

(54) **Wentylacja naturalna nadciśnieniowa pomieszczeń zamkniętych**

(57) Wentylacja naturalna wykorzystuje różnicę ciśnień dynamicznych wiatru, działającą na ściany zewnętrzne pomieszczenia wentylowanego. Zrealizowana jest przy pomocy pary przepustnic zwrotnych (3). Wiatr napierający na ścianę zewnętrzną powoduje wzrost ciśnienia, otwarcie przepustnicy zwrotnej (3) i przepływ powietrza przez uzbrojony otwór (2) do pomieszczenia (1). Ciśnienie wewnętrzne spowoduje zamknięcie drugiej przepustnicy zwrotnej (3) na ścianie zewnętrznej, co wymusi przepływ powietrza z pomieszczenia poprzez kanały wywiewne na zewnątrz budynku.

(1 zastrzeżenie)

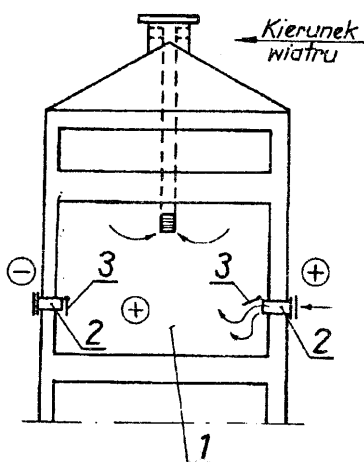

AI(21) 301473 (22) 92 04 01 5(51) F24F 7/00

(86) 92 04 01 PCT/FI92/00095

(87) 93 10 14 WO93/20388 PCT Gazette nr 25/93

(71) ABB FLAKT OY, Helsinki, FI

(72) Peltola Heikki, Saloranta Markku

(54) **Układ wymiany powietrza dla wielopiętrowego budynku**

(57) Układ wentylacyjny dla wielopiętrowego budynku (1), zawiera urządzenie wentylacyjne (4) zamontowane na dachu i zaopatrzone w wentylatory (5) do wytwarzania strumienia (B) powietrza wlotowego oraz kanał rozprowadzający do dostarczenia strumienia (B) powietrza wlotowego na różne poziomy (2) budynku. Aby uniknąć stosowania oddzielnego kanału rozprowadzającego i aby zachować przestrzeń w budynku, szyb (3) budynku służy jako kanał przepływowy powietrza wlotowego, który to szyb tworzy drogę przepływu dla strumienia powietrza wlotowego skierowanego do wentylatorów (5) w dół, przy czym szyb posiada środki odchylające (11) do przeprowadzania części strumienia powietrza na każdy pośredni poziom budynku.

(10 zastrzeżeń)

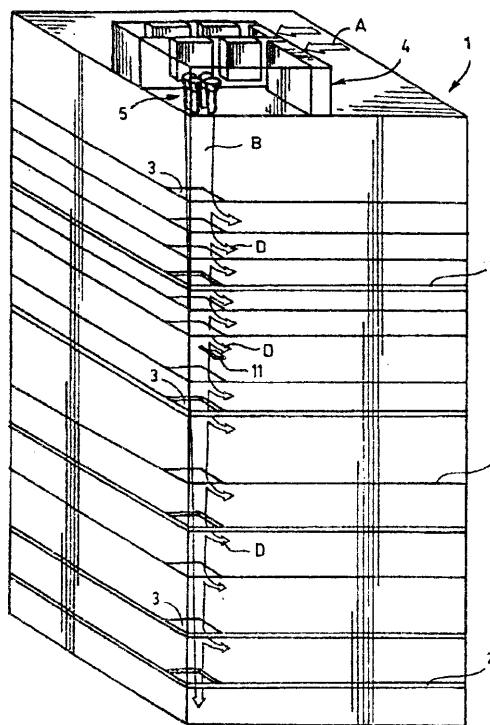

AI(21) 296593 (22) 92 11 12 5(51) F24J 3/00

(71) Politechnika Śląska, Gliwice

(72) Jackiewicz Wiktor

(54) **Sposób ogrzewania budowli**

(57) Sposób polega na tym, że dokonuje się go za pomocą diatermicznego modułu (1) grzewczego, w którym wykorzystuje się ciśnienie wywołane ciężarem budynku (2) na module (1) powodujące wzrost temperatury o określony przedział i podgrzanie cieczy do temperatury wymaganej w wymienniku centralnego ogrzewania.

(1 zastrzeżenie)

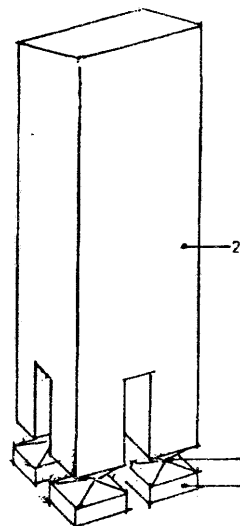

AI(21) 300994 (22) 93 11 09 5(51) F28D 1/04

(31) 92 2222

(32) 92 11 11 (33) AT

(71) Harreither Gesellschaft m.b.H., Garlenz, AT

(72) Ahrer Hermann

(54) Element grzejny do ogrzewania i ochładzania powierzchniowego oraz grzejnik do ogrzewania powierzchniowego

(57) Istotą elementu grzejnego do ogrzewania powierzchniowego, z pustą przestrzenią wewnętrzną do przenoszenia nośnika ciepła oraz z otaczającym tę przestrzeń wewnętrzną płaszczem (2) z tworzywa sztucznego i/lub metalu, jest to, że płaszcz (2) jest tak ukształtowany, iż jego powierzchnia zewnętrzna przyjmuje różne temperatury nawet w przypadku równomiernego natężenia przepływu nośnika ciepła. Element grzejny można stosować w zasadzie również do chłodzenia powierzchni, jeśli zamiast nośnika ciepła wykorzystuje się czynnik chłodzący,

(10 zastrzeżeń)

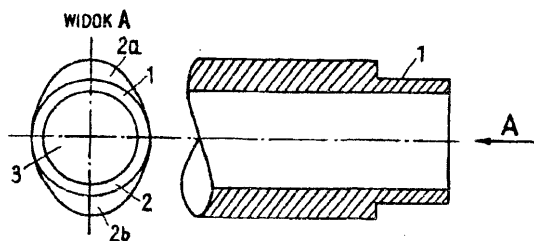

AI(21) 296503 (22) 92 11 04 5(51) F28D 11/02

(71) Politechnika Łódzka, Łódź

(72) Wawszczak Włodzimierz

(54) **Wymiennik ciepła**

(57) Wymiennik ciepła jest wyposażony w wirnik (1) w kształcie wydrążonego walca z promieniowymi kanałami, a wewnątrz wirnika (1) jest umieszczona przegroda (2) złożona z dwóch części połączonych z sobą płaskim przegubem (3) wzdłuż osi wirnika (1).

Wirnik (1) jest umieszczony w obudowie (6) z głównymi kanałami wylotowymi (7) i (8) o kształcie spiralnym oraz pomocniczymi kanałami wylotowymi (9) i (10), także w kształcie spiralnym.

(2 zastrzeżenia)

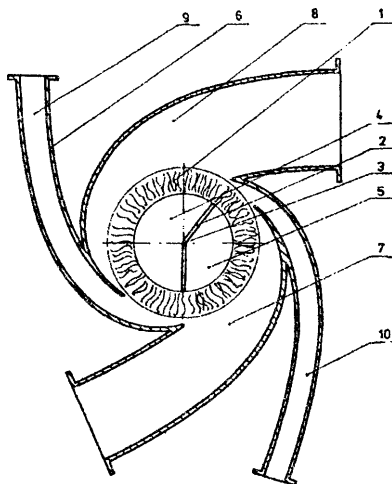

AI(21) 296511 (22) 92 11 06 5(51) F41A 3/58

(71) Biuro Uruchomień Sprzętu Specjalnego, Warszawa

(72) Andruczyk Henryk, Pawłowska Hanna, Magnuszewski Tadeusz

(54) **Mechanizm spustowy z bezpiecznikiem do sztucera myśliwskiego**

(57) Elementy mechanizmu rozmieszczone są w korpusie (1). Na osi (3) zamontowane są: język spustowy (4), przyspiesznik (5), sprężyna języka spustowego (12) i sprężyna powrotna (13) stanowiące pewną oddzielną całość, na osi (17) umocowany jest zaczep kurka (15), a w osi bezpiecznika (21) dźwignia współpracująca z pokrętkiem bezpiecznika oraz wkręt bezpiecznika (19) blokujący zaczep kurka. Elementem, z którym zazębia się przyspiesznik (5) jest kostka regulacyjna (9), która pozwala dobrać optymalną wielkość zazębienia.

(4 zastrzeżenia)

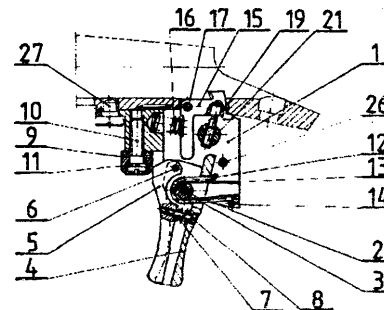

AI(21) 296478 (22) 92 11 05 5(51) F41G 3/26

(71) Wojskowa Akademia Techniczna im. Jarosława Dąbrowskiego, Warszawa

(72) Pietrasieński Jan, Młokosiewicz Jerzy, Szymczyk Józef, Zarzycki Mirosław

(54) **Sposób i układ symulacji zadań taktycznych dla potrzeb przyrządowego szkolenia operatorów wyrzutni przeciwpancernych pocisków kierowanych**

(57) Sposób polega na tym, że obraz stanowiący fotografię rzeczywistego pola walki wpisuje się do pamięci komputera (2), a następnie przy pomocy tego komputera sterowanego z pulpitu instruktora (1) obraz ten z uwzględnieniem warunków ustalonych dla kolejnych zadań taktycznych dla operatora przedstawia się na monitorach instruktora (6) i operatora (7). Zadanie to realizuje szkolony operator, który posługując się pokrętkami obrotowych generatorów impulsów azymutu (3) i kąta elewacji (4) - śledzi cel lub przyrządem kierowania (5) naprowadza na ten cel znacznik albo sylwetkę rakiety. Bieżącą ocenę za wykonywane zadanie wylicza się według ustalonych kryteriów i wyświetla się na monitorze (6), a ostateczną ocenę indywidualną i grupową zapamiętuje się w pamięci komputera (2).

Układ charakteryzuje się tym, że zawiera pulpitu instruktora (1) połączony z komputerem (2), do którego dołączone są również generatory impulsów azymutu (3) i kąta elewacji (4) oraz przyrząd kierowania (5). Do wyjścia komputera jest dołączony monitor instruktora (6) i monitor operatora (7) połączony z nieruchomym układem optycznym (8).

(5 zastrzeżeń)

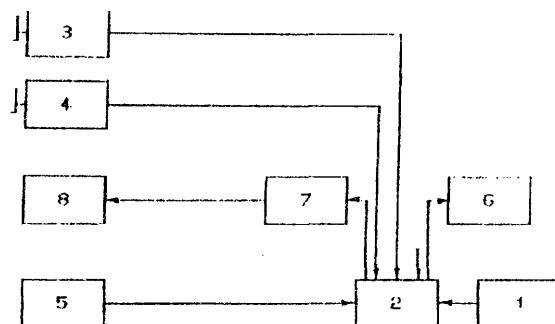

DZIAŁ G

FIZYKA

AI(21) 296482 (22) 92 11 05 5(51) G01B 11/00

(71) Politechnika Warszawska, Warszawa

(72) Dobosz Marek

(54) Sposób i urządzenie do pomiaru przemieszczeń liniowych i kątowych

(57) Wynalazek rozwiązuje zagadnienie eliminacji wpływu pochyleń kątowego płaszczyzny siatki dyfrakcyjnej.

Zgodnie ze sposobem przed ugięciem światła w siatce dyfrakcyjnej (2) wytwarza się falę świetlną, której czoło jest w przekroju kołowe. Światło to następnie doprowadza się do interferencji w układzie optycznym (3). Przemierzające się prążki po przetworzeniu na impulsy elektryczne zlicza się w liczniku (5). W urządzeniu między fotodiodą (1) wytwarzającą wiązkę świetlną, a siatką dyfrakcyjną (2) usytuowany jest optyczny układ ogniskujący. Za fotodiodą (1) jest układ optyczny (3) interferometru oraz fotodetektory (1) połączone z licznikiem rewersyjnym (5).

(3 zastrzeżenia)

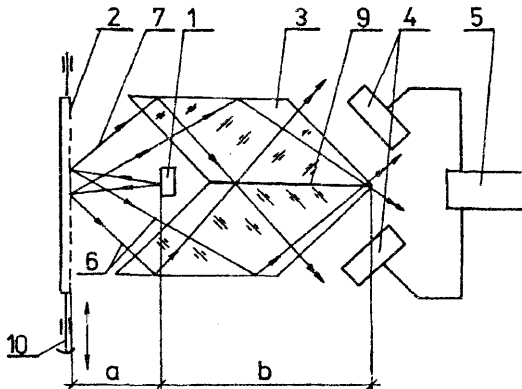

AI(21) 296483 (22) 92 11 05 5(51) G01B 11/00

(71) Politechnika Warszawska, Warszawa

(72) Dobosz Marek

(54) Urządzenie do pomiaru przemieszczeń liniowych i kątowych

(57) Wynalazek rozwiązuje zagadnienie eliminacji tarczowej siatki dyfrakcyjnej.

W urządzeniu siatka dyfrakcyjna (1) naniesiona jest na powierzchni (2) bryły obrotowej o środku na osi obrotu (4) obracającego się elementu (3). Dowolny, prostopadły do osi obrotu (4) przekrój powierzchni (2) bryły obrotowej stanowi część okręgu, ewentualnie okrąg o środku leżącym na osi obrotu (4) obracającego się elementu (3). Za siatką dyfrakcyjną (1) usytuowane jest źródło światła, a następnie układ optyczny z fotodetektorami (10) na wyjściu, które połączone są z licznikiem impulsów (11). Przeciwnie niż siatka dyfrakcyjna (1) koniec obracającego się elementu (3) zetknięty jest z powierzchnią przemieszczającego się elementu (13).

(2 zastrzeżenia)

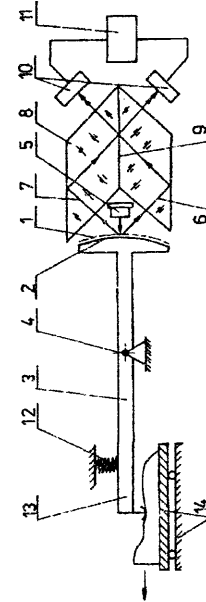

AI(21) 300993 (22) 93 11 09 5(51) G01F 1/68

(31) 92 9213651 (32) 92 11 10 (33) FR

(71) SCHLUMBERGER INDUSTRIES S.A., Montrouge, FR

(72) Guizot Jean-Luc, King Bradley, Zarudiansky Alain

(54) Układ do mierzenia objętościowego natężenia przepływu w przewodzie

(57) Układ zawiera obudowę (12) wypełnioną wewnątrz płynem w stanie spoczynku i posiadającą otwór (14) do wymiany płynu pomiędzy wewnętrzną i zewnętrzną stroną obudowy (12). Ściana obudowy (12) ma zamontowany w swojej płaszczyźnie jeden element grzewczy (16) emitujący modulowane impulsy termiczne jednocześnie do wnętrza i na zewnątrz obudowy (12). Na zewnątrz obudowy (12), w oddaleniu od niej i w pobliżu elementu grzewczego (16), jest umieszczony pierwszy czujnik termiczny (42), który jest połączony z pierwszym zespołem detekcyjnym, zaś wewnątrz obudowy (12), w oddaleniu od jej ścian i w pobliżu elementu grzewczego (16), jest umieszczony drugi czujnik termiczny (44), który jest połączony z drugim zespołem detekcyjnym. Czujniki (42, 44) są dostosowane do pomiaru czasów propagacji i przesunięć fazowych fal termicznych w przewodzie (10) i wewnątrz obudowy (12).

(15 zastrzeżeń)

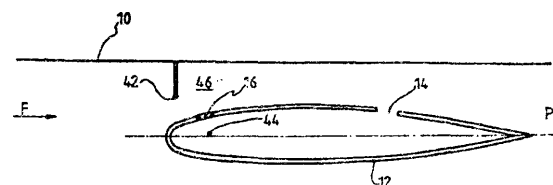

AI(21) 296566 (22) 92 11 12 5(51) G01F 1/80

(71) Polska Akademia Nauk Instytut
Biocybernetyki i Inżynierii Biomedycznej,
Warszawa

(72) Kozarski Maciej

(54) **Oscylometryczny przepływomierz masowy**

(57) Oscylometryczny przepływomierz masowy zawiera rurkę (2) z kanałem płynowym, sztywno zamocowaną w jarzmie (3) stanowiącym równoważnię **ułożyskowaną**, korzystnie sprężyste, względem nieruchomego sztywnego korpusu podstawy (1) w punkcie obrotu (O) równoważni znajdującym się w osi symetrii (a-a) całego układu mechanicznego. Do jarzma (3) przymocowana jest jedna strona czujnika pomiaru siły (14), a druga strona tego czujnika przymocowana jest do nieruchomego korpusu podstawy (1).

(4 zastrzeżenia)

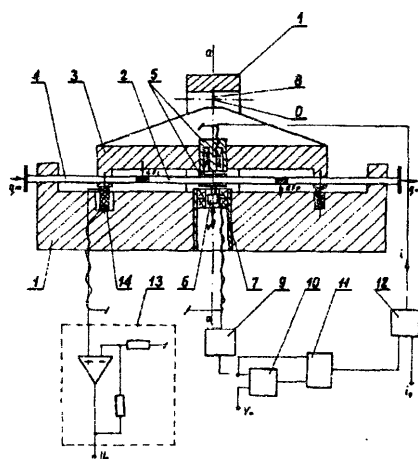

AI(21) 296475 (22) 92 11 03 5(51) G01F 3/08

(71) Wągrowski Zygmunt, Poznań; Lehmann
Stanisław, Poznań; Akademia Rolnicza,
Poznań

(72) Wągrowski Zygmunt, Lehmann Stanisław

(54) **Przepływomierz objętościowy**

(57) Wynalazek rozwiązuje zagadnienie zmniejszenia oporów ruchu wirnika w obrębie komory pomiarowej oraz poprawy płynności pracy przepływomierza poprzez zminimalizowanie zjawiska odrywania się współpracujących powierzchni wirnika i przerzutnika. Ten ostatni problem rozwiązano poprzez takie wzajemne usytuowanie osi wirnika i przerzutnika (5), które umożliwia zrównanie **szerokości** wybranych (13) przerzutnika (5) ze

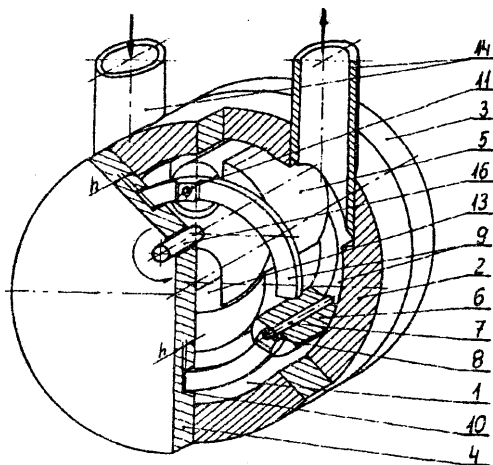

średnicami tłoczków (6), natomiast zmniejszenie **oporów** wirnika uzyskano poprzez umieszczenie pierścieni (9) w wybraniach (10) z zachowaniem jednostronnych luzów określonej wielkości oraz obrotowe połączenie tłoczków (6) z pierścieniami (9).

(9 zastrzeżeń)

AI(21) 301372 (22) 92 10 29 5(51) G01K 13/00

(31) 92 9200889 (32) 92 04 28 (33) ES
92 9201462 14 07 92 ES

(86) 92 10 29 PCT/EP92/00070

(87) 93 11 11 W093/22639 PCT Gazette nr 27/93

(71) CIBERVEU S.A., Barcelona, ES

(72) Ursueguia Balbuena Andres, Lazaro
Cantabrana Armando, Salvado Usach Carlos(54) **Termometr lekarski z odtwarzaniem
cyfrowym i akustycznym**

(57) Przyrząd zawiera wejście pochodzące ze stopnia (1) warunkowania stanu sygnałów podawanych przez czujnik, będący rezystorem (NTC) o **ujemnym** współczynniku temperaturowym, przeznaczonym do umieszczenia w styku z pewnym obszarem ciała **ludzkiego**, przetwornik (2) sygnałów składający się z układu obciążenia **rezystancyjno-pojemnościowego**, mikrosterownik (3) przeznaczony do odbioru informacji z poprzednich stopni bez potrzeby przetwarzania **analogowo-cyfrowego** i mający wyjście do syntetyzatora (4) mowy, który zawiera filtry do eliminacji niepożądanych sygnałów i stopień wzmacniający sygnały akustyczne w celu zasilania przetwornika (5) akustycznego, jako głośnika oraz wskaźnik (6) cyfrowy mierzonej temperatury.

Przyrząd zawiera także połączenie w unikalnym układzie scalonym stopnia warunkowania stanu sygnałów pochodzących z próbnika, mikrosterownik i stopień warunkujący stan sygnałów o małych częstotliwościach, dostarczanych do głośnika.

(4 zastrzeżenia)

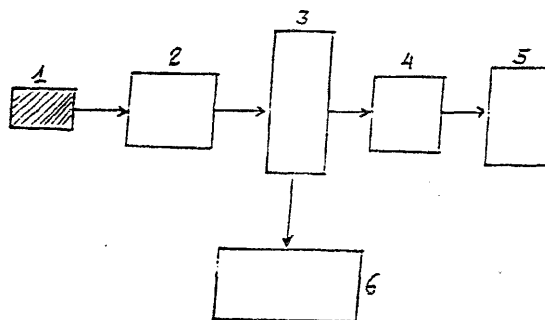
AI(21) 296504 (22) 92 11 04 5(51) G01L 1/22
G01G 3/14(71) Politechnika Krakowska im, T.Kościuszki,
Kraków

(72) Gajek Andrzej, Śliwiński Władysław

(54) **Dynamometr płytowy przejzdowy**

(57) Dynamometr posiada prostokątną płytę nośną (1) obrotowo umocowaną jednym bokiem najazdowym do płyty **fundamentowej** (2), a z drugiego przeciwległego boku zjazdowego podpartą w narożach na przegubach kulistych osadzonych na swobodnym zakończeniu kształtowej belki **widlastej** (8). Kulisty przegub płyty nośnej (1) stanowi kulka (6) oraz utwardzone wkładki (7) o odmiennie ukształtowanych powierzchniach współpracujących z kulką (6), przy czym korzystnie w jednej wkładce (7) powierzchnia ta ma postać czaszy kulistej o promieniu kulki (6), a w drugiej wkładce (7) czaszy o promieniu wielokrotnie większym od promienia kulki (6). Natomiast belka widlasta (3)

stanowi monolityczny prostopadłościenny element, korzystnie wykonany z prostokątnego pręta stalowego, posiadający z co najmniej jednego końca **poziomą płasko-równoległą** głęboką wybranie, umiejscowione asymetrycznie, tworzące w belce widlastej (8) dwa ramiona. Na powierzchniach ramienia sprężystego belki widlastej (8), zewnętrznej rozciąganej i wewnętrznej ściskanej, w jednakowej odległości od dolnej krawędzi wklęsłego dna wybrania, naklejone są **tensometry** pomiarowe (9) podłączone elektrycznie w znany układ pełnego mostka.

(4 zastrzeżenia)

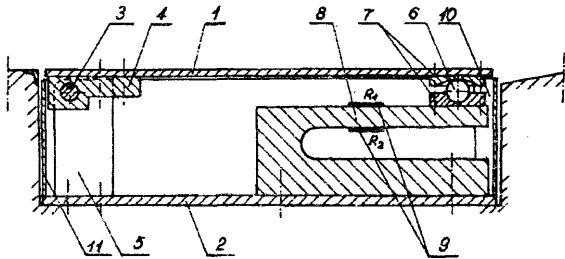

AI(21) 296469 (22) 92 11 03 5(51) G01R 31/02

(71) INSTYTUT ENERGETYKI, Warszawa
(72) Sołtys Andrzej, Skarbek Zbigniew, Słonimski Andrzej, Babs Adam

(54) Sposób wykrywania wyładowań zupełnych i zwarć w komorze elektrofiltru

(57) Sposób polega na pomiarach napięcia i prądu uzwojenia pierwotnego transformatora wysokiego napięcia (2). Mierzone są wartości chwilowe oraz uśrednione tych przebiegów i poprzez ich analizę wykrywane są zarówno wyładowania zupełne w jak i zwarcia w komorze elektrofiltru (1).

(2 zastrzeżenia)

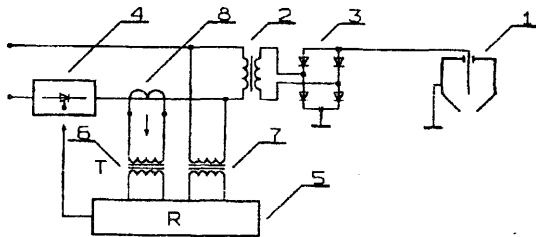

AI(21) 296603 (22) 92 11 14 5(51) G02B 6/04
C03C 17/00
H01B 13/00

(71) OPTRONIK Przedsiębiorstwo Innowacji Technicznych Sp. z o.o., Lublin

(72) Bajorek Ryszard, Goś Lucjan, Parosa Ryszard, Reszke Edward

(54) Sposób wytwarzania elementu konstrukcyjnego kabla światłowodowego

(57) Przedmiotem wynalazku jest sposób wytwarzania elementu konstrukcyjnego kabla światłowodowego, w którym pasma włókien szklanych impregnuje się w tworzywie termoutwardzalnym, formuje za pomocą kalibratorów w element o kształcie pręta, po czym wygrzewa w temperaturze 80 do 100°C, powtórnie kalibruje i nagrzewa nagrzewnicą mikrofalową o mocy 1 do 3 kW/m, jeszcze raz kalibruje i **wygrzewa w temperaturze 100 do 120°C**, ponownie nagrzewa nagrzewnicą mikrofalową o mocy 1,5 do 3,5 kW/m, wygrzewa w temperaturze 100 do 120°C, a następnie schładza i nawija na bęben.

(2 zastrzeżenia)

AI(21) 296463 (22) 92 11 02 5(51) G05D 23/19
G05B 11/16

(71) APENA Fabryka Aparatów Elektrycznych, Bielsko-Biała

(72) Wróbel Andrzej, Będkowski Józef, Kiejnich Wojciech, Maciaszek Wojciech, Leki Paweł, Horeczy Bogdan

(54) Układ dwustanowego regulatora temperatury

(57) Układ służy do sterowania grzejnikiem elektrycznym lub innym odbiornikiem i znajduje zastosowanie do regulacji temperatury.

Napięcie zasilania z zacisków wejściowych (X1) i (X2) podawane jest na odbiornik (R1) poprzez tranzystor MOSFET (V5) włączony za pośrednictwem mostka diodowego (V1), (V2), (V3), (V4). Część sterująca układu zasilania jest z zacisków wejściowych (X2) i (X1) poprzez diodę (V6), rezystor (R2) oraz diodę (V4). W zależności od temperatury otoczenia zmienia się rezystancja termistora (R3), co powoduje zmiany napięcia na wyjściu wzmacniacza operacyjnego (N1), któryysterowuje lub blokuje tranzystor (V5).

(1 zastrzeżenie)

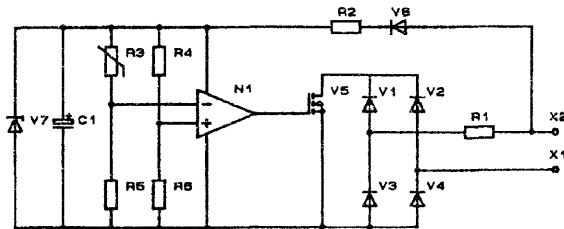

AI(21) 296569 (22) 92 11 12 5(51) G07C 1/30

(75) Łagutko Krzysztof, Warszawa; Roman Andrzej, Warszawa; Belino-Studziński Jacek, Płock

(54) Sposób pomiaru czasu parkowania

(57) Sposób polega na tym, że programuje się pojedynczy parkometr wprowadzając odpowiednie parametry, po każdorazowym włączeniu dokonuje się ciągłego pomiaru czasu i aktualizuje się zadane parametry, przy czym wybrane parametry rejestruje się, zaś ostatecznej aktualizacji wszystkich parametrów dokonuje się podczas ponownego programowania parkometru.

(3 zastrzeżenia)

AI(21) 301043 (22) 93 11 12 5(51) G08B 13/24
G06K 19/06
G09F 3/03

(31) 92 4238951 (32) 92 11 14 (33) DE

(71) Krone Aktiengesellschaft, Berlin, DE

(72) Mucha Hans-Karl, Mrozynski Gerd, Muth Karlheinz, Gobel Jurgen

(54) Sposób elektronicznego oznaczania przedmiotów i urządzenie do elektronicznego oznaczania przedmiotów

(57) Sposób polega na tym, że n przełączalnych rezonatorów (1), składających się z n rezonatorów detekcyjnych (2) o każdorazowo przyporządkowanych częstotliwościach detekcji f_1 ($i=1,2,\dots,n$) i z n rezonatorów wyłączających (3) o każdorazowo przyporządkowanych częstotliwościach **wyłączania** f_2 ($i=1,2,\dots,n$), rozmieszcza się jak

przy włączeniu pól elektromagnetycznych (5) przez $1 \leq j \leq n$ spośród n częstotliwości wyłączenia fe poprzez zmianę stanu rezonatorów wyłączających (3).

W urządzeniu n przetaczalnych rezonatorów (1) jest umieszczonych w macierzy w jednej i/lub większej liczbie warstw.

(4 zastrzeżenia)

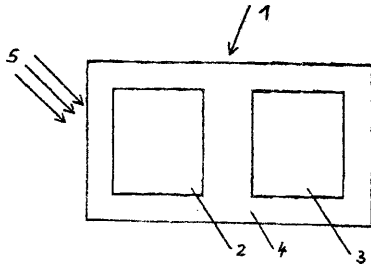

AI(21) 301474 (22) 93 04 01 5(51) G11B 19/20
F16C 32/06
(31) 92 9201022 (32) 92 04 01 (33) SE
(86) 93 04 01 PCT/SE93/00279
(87) 93 10 14 WO93/20556 PCT Gazette nr 25/93
(75) Forsell Peter, Alvsjo, SE

(54) Urządzenie do odtwarzania płyt kompaktowych

(57) Wynalazek dotyczy odtwarzacza płyt kompaktowych zawierającego talerz obrotowy (56) przeznaczony do zetknięcia się z płytą kompaktową (6) i mającego wałek napędzany silnikiem oraz zespół optyczny, z pomocą którego wysyłany jest promień laserowy na powierzchnię płyty kompaktowej w czasie ruchu odczytującego tego zespołu od zewnętrznej strony płyty w kierunku do jej środka, który to zespół rejestruje też odbite od płyty światło laserowe po jego zmodulowaniu przez informacje zapisane na płycie kompaktowej.

Zespół ułożyskowania powietrznego (12) jest skonstruowany dla talerza obrotowego (56) oraz czopa (58) napędzanego silnikiem celem ułatwienia pracy silnika (8) oraz zmniejszenia zakłóceń mechanicznych.

(11 zastrzeżeń)

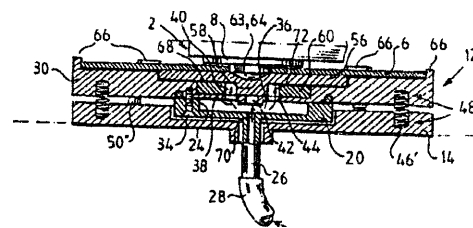

DZIAŁ H

ELEKTROTECHNIKA

AI(21) 296452 (22) 92 11 02 5(51) H01K 1/00
(75) Błaszczuk Wacław Jan, Hrubieszów
(54) Układ połączeń do zasilania żarówek elektrycznych lamp żarowych ze źródła prądu zmiennego
(57) W układzie połączeń żarnik elektryczny lampy żarowej (1) zasilany jest ze źródła prądu zmiennego poprzez półprzewodnik (2) włączony szeregowo w obwodzie zamkniętym. Opisany układ nadaje się szczególnie do zastosowania we współpracy z siecią energetyczną 220 V.
(1 zastrzeżenie)

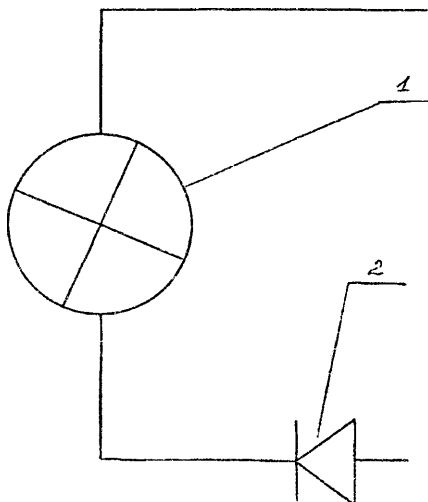

AI(21) 301319 (22) 92 07 28 5(51) H01M 10/44
(31) PCT/CA92/00113 (32) 92 03 16 (33) CA
(86) 92 07 28 PCT/JP92/00955
(87) 93 09 30 W093/19496 PCT Gazette nr 24/93
(71) 4C Technologies Inc., Kolumbia Brytyjska, CA; DataLink Corporation, Tokio, JP
(72) Simmonds Stewart Neil
(54) Urządzenie i sposób szybkiego ładowania akumulatorów niklowo-kadmowych

(57) Sposób polega na tym, że doprowadza się do ogniwa prąd i kontroluje się temperaturę ogniwa lub zarówno jego temperaturę jak i napięcie i proces ładowania przerywa się po wykryciu momentu, w którym zmierzona prędkość wzrostu temperatury przekracza dwukrotnie prędkość zmierzoną poprzednio lub po wystąpieniu tego zjawiska w momencie, w którym następuje zmniejszenie prędkości wzrostu napięcia po okresie jej stałego wzrostu.

Przedmiotem zgłoszenia jest również urządzenie do szybkiego ładowania akumulatorów niklowo-kadmowych.

(17 zastrzeżeń)

AI(21) 300877 (22) 93 10 28 5(51) H01Q 15/16
B32B 31/00
(31) 92 002471 (32) 92 10 28 (33) IT
(71) Di. W.S. Plastic S.r.l., Mediolan, IT
(72) Grossi Remo, Minguzzi Vito

(54) Antena odbijająca do fal elektromagnetycznych i sposób wytwarzania anteny odbijającej do fal elektromagnetycznych

(57) Antena zawiera element odbierający (3) i element odbijający (1) w postaci korpusu z tworzywa sztucznego, w którym jest wbudowana przewodząca elektryczność sieć.

Sposób wytwarzania anteny polega na tym, że wstępnie kształtuje się sieć przewodzącą elektryczność, umieszcza się tę sieć w formie do wtryskiwania tworzywa sztucznego, po czym zaciska się tę sieć w tej formie i wtryskuje się tworzywo sztuczne do formy do jej wypełnienia.

(5 zastrzeżeń)

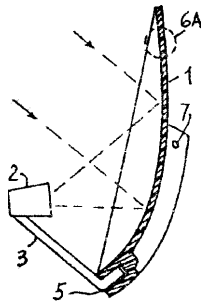

AI(21) 300800 (22) 93 10 21 5(51) H01R 13/66

(31) 92 971028 (32) 92 11 03 (33) US
92 971164 031192 US

(71) The Whitaker Corporation, Delaware, US
(72) Iannella James Frank, Anastasio Paul Joseph, English James Marsh

(54) Filtr taśmowy i sposób jego stosowania w złączu elektrycznym

(57) Elektryczne złącze (10) zaopatrzone w przynajmniej jeden kontakt sygnału (22) i jeden uziemiony ekran (16) jest zamontowane w dielektrycznej obudowie (12) z płaskimi zewnętrznymi powierzchniami. Filtr (32) jest połączony z każdym kontaktem sygnału, ma on kształt taśmowy i stanowią go dwie elektrody (34, 38) oddzielone od siebie dielektrycznym materiałem.

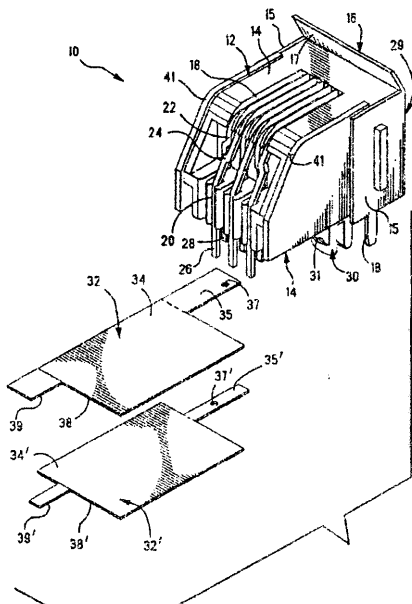

Filtr jest przymocowany do zewnętrznej powierzchni obudowy (14). Dielektryczny materiał ma odpowiednią grubość oraz stałą dielektryczną, umożliwiające uzyskanie wymaganej pojemności pomiędzy elektrodami sygnału i uziemienia (34, 38). Sposób obejmuje elektryczne połączenie elektrod sygnału i uziemienia (34, 38) z kontaktem sygnału (22) i uziemionym ekranem (16), a następnie przymocowanie elektrod do zewnętrznej powierzchni obudowy.

(8 zastrzeżeń)

A1 (21) 296578 (22) 92 11 10 5(51) H01T 23/00

(75) Pakosz Zenon, Zielona Góra

(54) Sposób jonizacji powietrza i jonizator przeznaczony do realizacji tego sposobu

(57) Sposób polega na emitowaniu jonów z ostrzowej elektrody o potencjale ujemnym, przy czym na emitowane jony oddziałuje się polem magnetycznym współosiowym z elektrodą. Pole magnetyczne polaryzuje się dodatnio.

Jonizator jest utworzony z przetwornicy (2) połączonej z powielaczem napięcia (3) i jest zaopatrzonej na wyjściu w elektrody jonizujące (4). Charakteryzuje się on tym, że ma na wyjściu spolaryzowane dodatnio pole magnetyczne usytuowane współosiowo z jonizującymi elektrodami (4).

(5 zastrzeżeń)

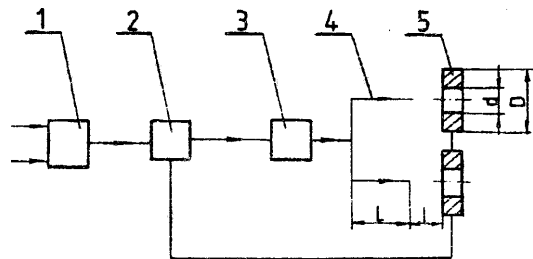

AI(21) 296549 (22) 92 11 09 5(51) H02G 5/00

(75) Hołoga Zygmunt, Pszczyzna

(54) Sposób połączenia styków generatora wieloprądowego z szynami prądowymi wyprowadzenia mocy i/lub wyprowadzenia punktu gwiazdowego generatora wieloprądowego, łącznik do stosowania tego sposobu oraz wyprowadzenie punktu gwiazdowego generatora wieloprądowego wykonane tym sposobem

(57) Sposób polega na tym, że oś każdej szyny prądowej szynoprzewodów wyprowadzenia mocy i/lub szyny prądowej wyprowadzenia punktu gwiazdowego generatora przesuwają się w kierunku zewnętrznym w stosunku do osi odpowiadającego tej szynie styku izolatora przepustowego generatora.

Łącznik (8) składa się z części sztywnej (11) i połączonej z nią w sposób nierozłączny części elastycznej (7). Szyny prądowe (14) wyprowadzenia mocy generatora są połączone w sposób rozłączny ze stykami (5) izolatorów przepustowych (4) wyprowadzenia mocy generatora, za pomocą łączników (8) w taki sposób, że osie wzdłużne (2) szynoprzewodów (1) wyprowadzenia mocy generatora są przesunięte równolegle, w kierunku zewnętrznym w stosunku do osi wzdłużnych (3) izolatorów przepustowych (4) wyprowadzenia mocy generatora.

Wyprowadzenie punktu gwiazdowego generatora (29) składa się z trzech pionowych odcinków szynoprzewodu (31) połączonych odcinkiem poziomym (32). Drugie końce szyn prądowych (34) pionowych odcinków szynoprzewodów (31) są

połączone w sposób rozłączny z odpowiednimi stykami izolatorów przepustowych (22) za pomocą łączników (40) w taki sposób, że osie wzdłużne (31) pionowych odcinków szynoprzewodów (30) są przesunięte równoległe w kierunku zewnętrznym w stosunku do osi wzdłużnych (33) izolatorów (22) punktu gwiazdowego generatora.

(10 zastrzeżeń)

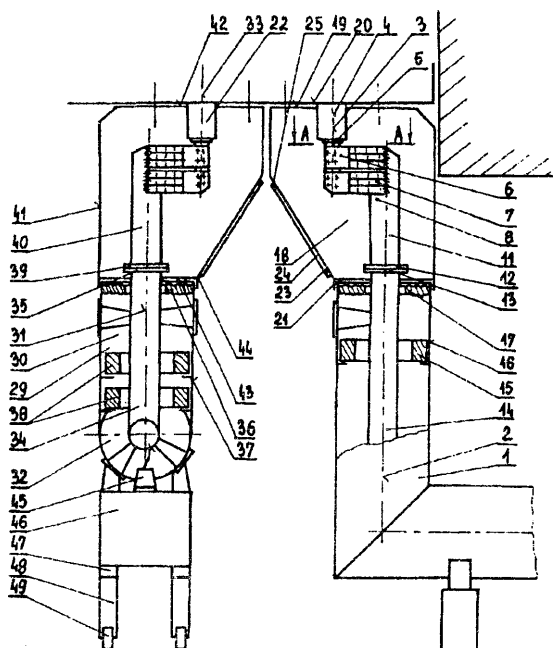

A3(21) 296464 (22) 92 11 02 5(51) H05B 3/40

(61) 291104

(75) Biolik Felicjan, Katowice

(54) Oporowy zespół grzejny pieca elektrycznego

(57) Wynalazek rozwiązuje zagadnienie stosowania różnych materiałów oporowych na elementy grzejne oraz różnych materiałów na wymiennik ciepła w postaci naczynia zanurzonego w kąpiel metalowej.

Oporowy zespół grzejny charakteryzuje się tym, że elektroda złożona z łącznika i pionowego elementu oporowego, dogodnie pręta, którego koniec zanurzony jest w kąpiel metalowej albo masie kontaktowej iub kształtce kontaktowej osadzonej na dnie naczynia w postaci rury stanowi element grzejny, przekazujący ciepło pośrednio poprzez wymiennik ciepła w postaci rury do kąpeli metalowej pieca.

Oporowy zespół grzejny w innym przykładzie wykonania wynalazku charakteryzuje się tym, że pręt (27) osiowo zainstalowany wewnątrz korpusu nośnego (26) stanowi elektrodę, przy czym element oporowy korzystnie w postaci taśmy (33) stanowi element grzejny usytuowany w rurze (11) połączony z jednej strony z korpusem nośnym (26) stanowiącym doprowadzenie prądowe, a z drugiej strony koniec taśmy (33) połączony jest prętem (27) stanowiącym odprowadzenie prądowe, zabudowanym wewnątrz korpusu nośnego (26) i odizolowanym od korpusu nośnego (26) i posadowionym na korpusie nośnym (26).

Rozwiązania techniczne według wynalazku przeznaczone są dla elektrycznych pieców oporowych stosowanych do topienia metali, zwłaszcza metali nieżelaznych, do przetrzymywania metali w stanie stopionym oraz do produkcji stopów metali i do metalizacji zanurzeniowej.

(8 zastrzeżeń)

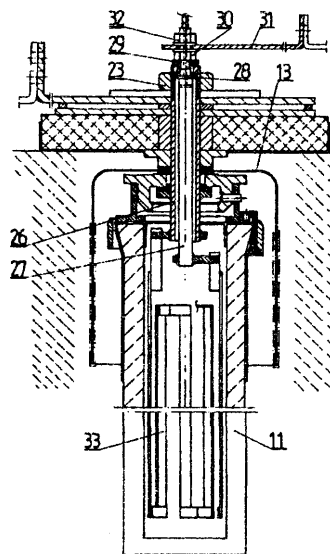

II. WZORY UŻYTKOWE

DZIAŁA

PODSTAWOWE POTRZEBY LUDZKIE

U1(21) 96348 (22)921104 5(51) A47K 11/00

(71) Lachowski Bogdan, Częstochowa; Stępień Marek, Częstochowa

(72) Nowakowski Jerzy, Gryglewski Tomasz

(54) **Uchwyt z pojemnikiem, zwłaszcza dla szczotki ustępowej**

(57) Uchwyt z pojemnikiem charakteryzuje się tym, że pojemnik (1) ma kształt kubka, który zwrócony jest dnem w dół i który w swej górnej części połączony jest obrotowo z uchwytem (2) za pomocą dwóch równoległych do siebie ramion (3) uchwytem (2). Ramiona (3) uchwytem (2) wygięte są w kształcie łuku i przechodzą we wspólną prostopadłą do nich podstawę (6) uchwytem (2), która w rzucie prostopadłym ma kształt podkowy i ma usytuowany w osi symetrii otwór podstawy (6). Pojemnik (1) połączony jest z ramionami (3) uchwytem (2) za pomocą kołków pasowanych ciasno z otworami (5) ramion (3) uchwytem (2).

(4 zastrzeżenia)

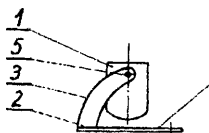

U1(21) 98777 (22)9310 04 5(51) A47L 13/40

(71) NET-system LTD Sp. z o.o., Bydgoszcz

(72) Schlotter Alfred

(54) **Zbieracz kurzu i włókien**

(57) Przedmiotem wzoru użytkowego jest zbieracz kurzu i włókien, który służy do czyszczenia tworzyw i innych tkanin, materacy a szczególnie tkanin obiciowych, wykładzin i obić.

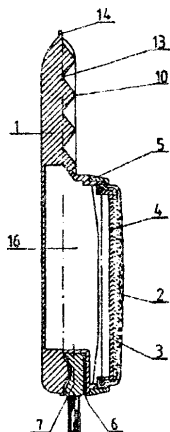

Zbieracz ma obudowę (1) uformowaną z materiału elektrostatycznego, która w części górnej wyposażona jest na 2/3 powierzchni w welurową szczotkę (2), a w pozostałej powierzchni ma roboczą powierzchnię (10) z uformowanymi ośmioma rowkami (13), przy czym dolna powierzchnia robocza uformowana ma wzdłużne, przebiegające na całej powierzchni rowki, natomiast od czoła na krawędzi obudowy (1) uformowaną ma szczelinę (6) przystosowaną do odłącznego mocowania szczotki (7) ze szczecinią.

(3 zastrzeżenia)

UI(21) 96405 (22) 92 11 10 5(51) A61F 2/00
A61H 3/00

(71) POLMATEX CENARO Centralny Ośrodek
Badawczo-Rozwojowy Maszyn
Włókienniczych, Łódź

(72) Nikodem Jerzy, Grobliński Klemens,
Świątek Józef, Michalak Paweł

(54) **Zestaw do nauki chodzenia po różnych nawierzchniach**

(57) Zestaw stanowią bieżnie (1, 2, 3, 4) usytuowane w płaszczyźnie poziomej. Bieżnie (1, 2, 3, 4) mają w przekroju poprzecznym kształt ceownika.

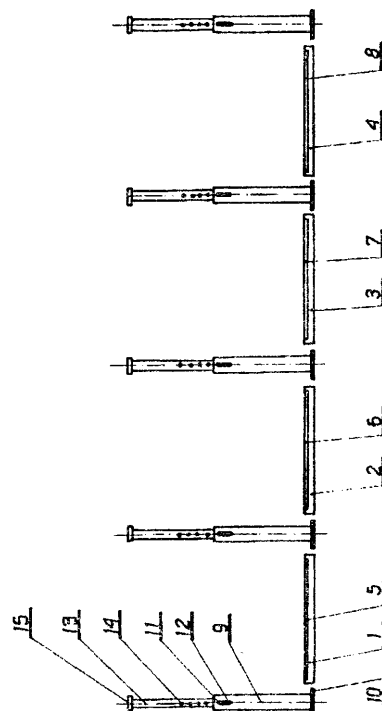

Każda z bieżni jest wyłożona na całej długości nawierzchniową warstwą (5, 6, 7, 8) imitującą inną nawierzchnię naturalną. Wzdłuż dłuższych boków bieżni (1, 2, 3, 4) umieszczone są tuleje (9), zamocowane do podstaw (10). Tuleje (9) mają otwory (11) z umieszczonymi w nich przetyczkami (12), ustalającymi wysokość rurek (13) przemieszczających się w tulejach (9). Rurki (13) mają na długości otwory (14), a ich górne końce są połączone na stałe poręczami (15).

(2 zastrzeżenia)

UI(21) 96415 (22) 92 11 13 5(51) A61N 2/06

(75) Raźniak Janina, Warszawa

(54) Lecznicza poduszka magnetyczna

(57) Lecznicza poduszka, złożona z pokrowca zaopatrzonego wewnątrz w gniazdo, w którym jest umieszczona wkładka magnetyczna (2). Wkładka (2) składa się z dwóch arkuszy folii

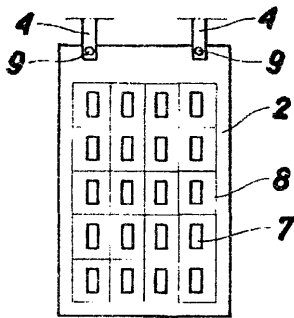

z tworzywa termoplastycznego, między którymi zaspawane są magnesy stałe (7), najkorzystniej ceramiczne, umieszczone odpowiednio w szeregach i rzędach. Do wkładki (2) są ponadto przymocowane taśmy mocujące (4).

(3 zastrzeżenia)

UI(21) 96414 (22) 92 11 13 5(51) A61N 2/08

(75) Raźniak Janina, Warszawa

(54) Leczniczny pas magnetyczny

(57) Pas jest złożony z pochwy (1), wykonanej najkorzystniej z materiału tekstylnego i umieszczonej wewnątrz niej magnetycznej wkładki (2). Wkładka (2) jest wykonana z dwóch arkuszy termoplastycznego tworzywa, między którymi zaspawane są magnesy. Magnesy umieszczone są we wkładce szeregowo i unieruchomione za pomocą spoin. Do obydwu końców (4) pochwy (1) są przymocowane elastyczne taśmy (3), zakończone zatrzaskową zapinką (5), zaś u góry pochwy znajduje się suwak błyskawiczny (6), umożliwiający wkładanie i wyjmowanie wkładki magnetycznej (2).

(2 zastrzeżenia)

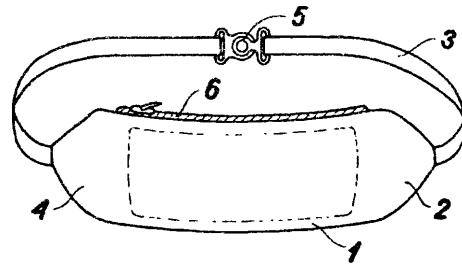

DZIAŁ B

RÓŻNE PROCESY PRZEMYSŁOWE; TRANSPORT

UI(21) 96411 (22) 92 11 09 5(51) B44C 1/00

(75) Nowak Tadeusz, Sosnowiec

(54) Widokówka, zwłaszcza do przesyłania korespondencji

(57) Widokówka charakteryzuje się tym, że na części czołowej posiada graficznie wkomponowaną flagę polską trójkątną (1), na tle której znajduje się kolorowy herb miasta (2), nazwę miasta (3) w lewym górnym rogu, linię podziału (4), zaś pozostała część czoła widokówki po obu stronach linii podziału jest przeznaczona na zdjęcia (widoki) (5). Na odwrotnej stronie (adresowej) znajduje się nadruk nazwy serii np. "ALBUM MIAST POLSKICH".

(1 zastrzeżenie)

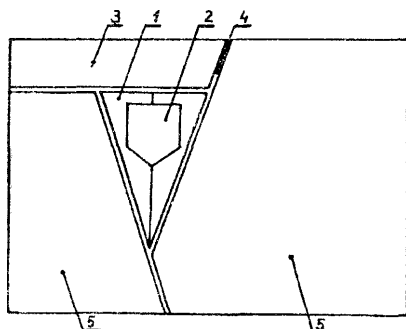

UI(21) 99141 (22) 93 11 23 5(51) B62D 25/10

(75) Serej Mirosław, Szczecin

(54) Spoiler samochodowy

(57) Spoiler wykonany jest w postaci cienkościennej skorupy i ma płytę górną (1) połączoną monolitycznie z płytą tylną (2) i płytami bocznymi (3).

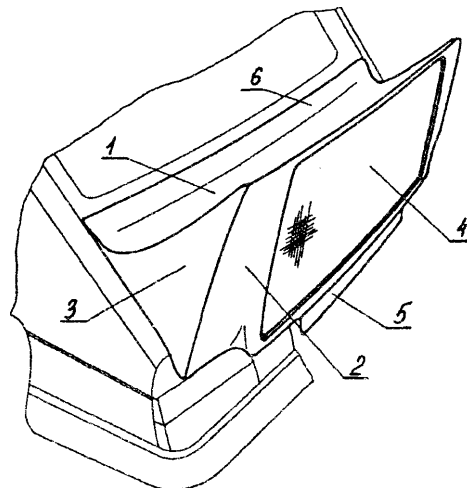

Płyta górna (1) spoileru zamocowanego na bagażniku samochodu zajmuje położenie skośne do poziomu, zaś płyta tylna (2) usytuowana jest pionowo, przy czym w płycie tej uformowana jest wnęka (4) przeznaczona na pomieszczenie tablicy reklamowej.

Spoiler mocowany jest do bagażnika samochodu na obrzeżu łukowym (6) i za pomocą płaskiego uchwyty (5).

(3 zastrzeżenia)

UI(21) 96893 (22) 93 01 15 5(51) B65G 13/02

(75) Chełchowski Remigiusz, Pruszków

(54) Krążnik dolny przenośnika taśmowego

(57) Krążnik dolny przenośnika taśmowego ma rurę nośną (3) wyposażoną w kanałek wzdłużny z klinem o przekroju prostokątnym a pierścienie podtrzymujące (1) z kanałkami wzdłużnymi na wewnętrznej powierzchni są plastrami o przekroju prostokątnym, uzyskiwanymi w wyniku cięcia na różne długości rury z litego poliuretanu odlanej w formie pionowej w postaci walca z rdzeniem, natomiast pierścienie dystansowe (2) o przekroju prostokątnym mają wycięcia (5) prostokątne na swych bokach i są uzyskiwane w wyniku prasowania tworzywa sztucznego.

(1 zastrzeżenie)

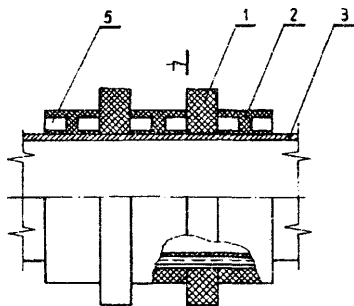

UI(21) 99210 (22) 93 12 06 5(51) B65G 53/04

(71) ENERGOPOMIAR Sp. z o.o. Zakłady Pomiarowo-Badawcze Energetyki, Gliwice

(72) Kondratowicz Gwidon, Szejbal Wiesław, Jureczko Brunon, Wiśniewski Wojciech

(54) Urządzenie do odprowadzania pyłu z lejów elektrofiltru

(57) Pod lejami (2) pierwszej strefy trzystrefowego elektrofiltru (1) są usytuowane zbiorniki pośrednie (8) połączone, z dogodnie usytuowanymi lejami (2) pierwszej strefy, przewodami zsywowymi o naturalnym kącie zsyphu. Pozostałe leje (2) pierwszej strefy i łączone parami leje (2) strefy drugiej i trzeciej są połączone rynnami aeracyjnymi (7) ze zbiornikami pośredni-

mi (8). Wewnątrz każdego leja (2) są zabudowane cztery wkłady aeracyjne (3) usytuowane w narożach jego dolnej części, oraz dwa sygnalizatory poziomu, górny (5) i dolny (6). Pod zbiornikiem pośrednim (8) są zabudowane dwa rękawy załadownicze (10), z których jeden jest roboczy a drugi jest rezerwow.

(1 zastrzeżenie)

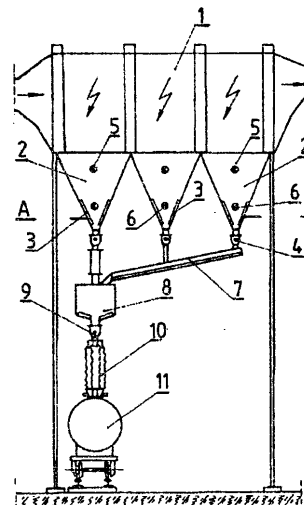

UI(21) 96877 (22) 92 11 06 5(51) B65G 67/34

(71) KOMAG Centrum Mechanizacji Górnictwa, Gliwice

(72) Geras Tadeusz, Wawrzyniak Alicja, Maciejczyk Józef

(54) Wywrót wozów

(57) Wywrót wozów przeznaczony do wywracania kopalnianych wozów w celu ich opróżnienia, ma w ramie rozporę (1) usytuowane poprzecznie względem ramy. Rozporę (1) dociskane do szyn, po których poruszają się kopalniane wozy, są mocowane do ramy (2) za pomocą śrub przechodzących przez wzdłużne wycięcia w rozporach (1). Na bocznej powierzchni rozporę (1) mają rowki (4) usytuowane poprzecznie do wzdłużnego wycięcia w rozporze. Na powierzchni ramy (2) w miejscu przylegania rozporę (1) są rowki (5), których podziałka jest równa podziałce rowków (4) na rozporze (1).

(1 zastrzeżenie)

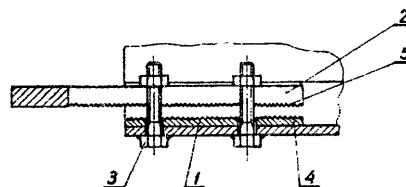

DZIAŁ E

BUDOWNICTWO, GÓRNICTWO; KONSTRUKCJE ZESPOLONE

UI(21) 99188 (22) 93 12 02 5(51) E01C 23/00

(71) SYSTEM HYDRAULIK Polska Sp. z o.o., Zabrze

(72) Stępniewski Bogdan

(54) Urządzenie do cięcia, zwłaszcza betonu i asfaltu

(57) Urządzenie do cięcia, zwłaszcza betonu i asfaltu stosowane w pracach remontowo-budowlanych, ma napędzaną poprzez przekładnię z silnika obrotową tarczą tnącą (5).

Regulacja głębokości cięcia następuje przez obrót śruby pociągowej (13). Powodujemy zmianę kąta ustawienia wobec siebie podstawy korpusu i osadzonej w niej na osi płytki (10) zaopatrzonej w koła (11) i wodzik (12), w którym osadzona jest śruba pociągowa (13). Urządzenie ma instalację do zraszania ciętej powierzchni (15, 16, 17).

(2 zastrzeżenia)

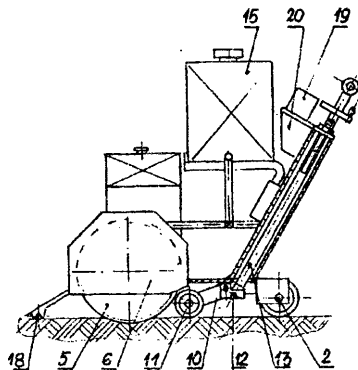

UI(21) 99189 (22) 93 12 02 5(51) E01C 23/00

- (71) SYSTEM HYDRAULIK Polska Sp. z o.o.,
Zabrze
(72) Stępniewski Bogdan
(54) Urządzenie do usuwania nawierzchni,
zwłaszcza betonu i asfaltu

(57) Urządzenie posiada korpus złożony z podstawy (1), kół (2) i ramy (3) z rękojeścią (4). Na podstawie (1) zamocowany jest bęben (5) napędzany z silnika. W podstawie (1) umieszczona jest na osi (8) płytka (9) mająca z przodu koła (10), a z tyłu wodzik (11) w kształcie litery T, w którym umieszczona jest śruba pociągowa (12) do regulacji głębokości usuwania nawierzchni. Urządzenie posiada mechanizm szybkiego podnoszenia bębna (5) złożony ze wspornika w kształcie litery C, dwie przylegające do niego krzywki sprzęgnięte ciągnem (16) i dźwignie do podnoszenia bębna (5). Dodatkowo urządzenie ma instalację do zraszania wodą złożoną ze zbiornika wody, przewodów (19) i króćca (20) do podłączenia bieżącej wody.

(3 zastrzeżenia)

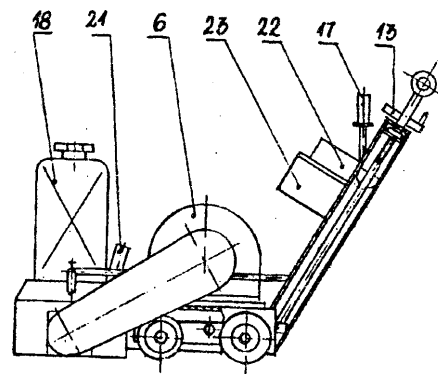

UI(21) 99190 (22) 93 12 02 5(51) E21D 21/00

- (71) CZĘSTOCHOWA SA Zakłady Budowy
Maszyn i Górnictwa, Kłobuck
(72) Broda Andrzej, Mrozek Kazimierz, Buła
Marian, Maślanka Marian, Wosik Tadeusz,
Katulski Andrzej, Biliński Jerzy, Bugajski
Witold, Siewierski Stanisław

(54) Podkładka do kotwi górniczych

(57) Podkładka charakteryzuje się tym, że w ściętym i zagiętym wierzchołku (1) ramion (2) ma otwór (3).

(1 zastrzeżenie)

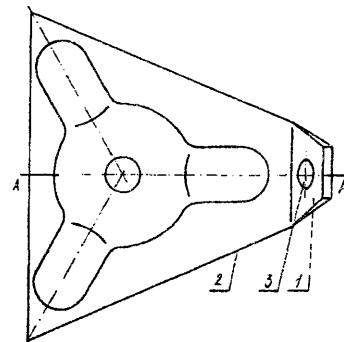

DZIAŁ F

MECHANIKA; OŚWIETLENIE; OGRZEWANIE; UZBROJENIE; TECHNIKA MINERSKA

UI(21) 98856 (22) 93 10 15 5(51) F16L 23/036

- (75) Królikowski Ryszard, Poznań
(54) Przyłącze zaworu kulowego

(57) Przyłącze charakteryzuje się tym, że kołnierze (7, 8) korpusu (3) i rurowej instalacji (2) otacza na obwodzie rozłączna obejmą zaciskowa (11).

Obejma ta ma wkięsty przekrój poprzeczny, dopasowany do przekroju poprzecznego kołnierza (7, 8), przy czym jej krawędzie przylegają do bocznych powierzchni (13) tych kołnierzy. Obejma (11) stanowi dwudzielny pierścień, który składa się z dwóch półkolistych części (14, 15), związanych z sobą przegubowo.

(2 zastrzeżenia)

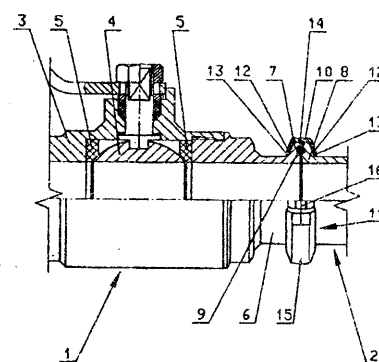

UI(21) 99191 (22) 93 12 02 5(51) F17C 1/00

(75) Staniuk Jacek, Słupsk

(54) **Zbiornik ciśnieniowy, zwłaszcza na gaz propan-butan**

(57) Wzór użytkowy rozwiązuje zagadnienie zbiornika ciśnieniowego, zwłaszcza na gaz propan - butan, umożliwiającego zamontowanie go w samochodach. Zbiornik ciśnieniowy ma płaszcz (1) o kształcie zbliżonym do bryły pierścienia kołowego i składa się z odcinków (2) blachy i rury (2a) zachodzących na siebie i połączonych na wyprofilowanych krawędziach spoinami. W zewnętrznej powierzchni płaszcz (1) ma otwór z króćcem (5) przyłączeniowym.

(3 zastrzeżenia)

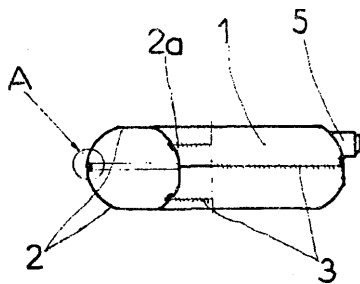

Urządzenie do wykorzystania ciepła odpadowego stanowi osadzony na wyjściu wodnym przewodzie (1) wymiennika ciepła (2) zawór zwrotny (3) skąd wodny przewód (1) poprzez dodatkowy wymiennik ciepła (4) osadzonego nad pilotem (5) płomienia gazowego połączony jest przed wodnym kurkiem spustowym (6) z jednym końcem dodatkowego wodnego przewodu (7), którego drugi koniec włączony jest do wodnego przewodu (1) w przestrzeni pomiędzy zaworem zwrotnym (3) a dodatkowym wymiennikiem (4).

(1 zastrzeżenie)

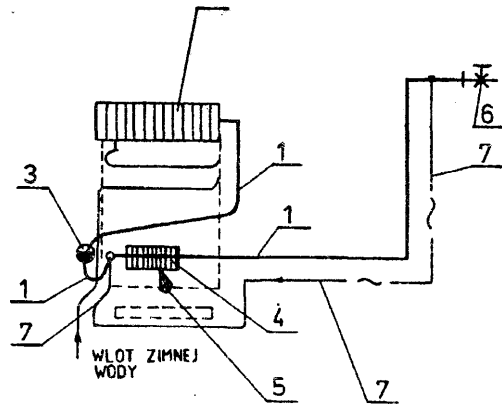

UI(21) 99214 (22) 93 12 06 5(51) F17C 5/02

(75) Domański Zbigniew, Poznań

(54) **Uchwyt do napełniania butli gazowych**

(57) Uchwyt ma korpus (1), wewnątrz którego osadzony jest suwliwie trzpień (2). Trzpień ten zaopatrzony jest w swej grubszej przedniej części (6) trzpienia we współosiowy kanał zasilający (7) połączony bocznie z króćcem (8). Pozostała cieńsza część trzpienia (2) osadzona jest suwliwie w wewnętrznym zwężeniu (5) korpusu i końcową częścią spłaszczoną (14) trzpienia połączona jest także suwliwie z dźwignią (15). Między uskokiem (17), a zwężeniem (5) korpusu osadzona jest sprężyna (18).

(1 zastrzeżenie)

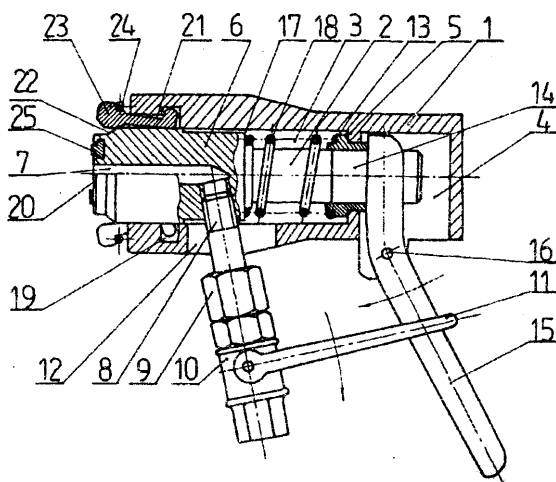

UI(21) 99264 (22) 93 12 11 5(51) F28D 1/047

(75) Orechwo Ewa, Koronowo

(54) **Grzejnik**

(57) Istota wzoru użytkowego polega na tym, że grzejnik składający się z pary pionowych, podłużnych rur, połączonych z szeregiem rur poprzecznych, ma uformowane rury poprzeczne (2) na kształt pętli, składającej się z dwóch usytuowanych

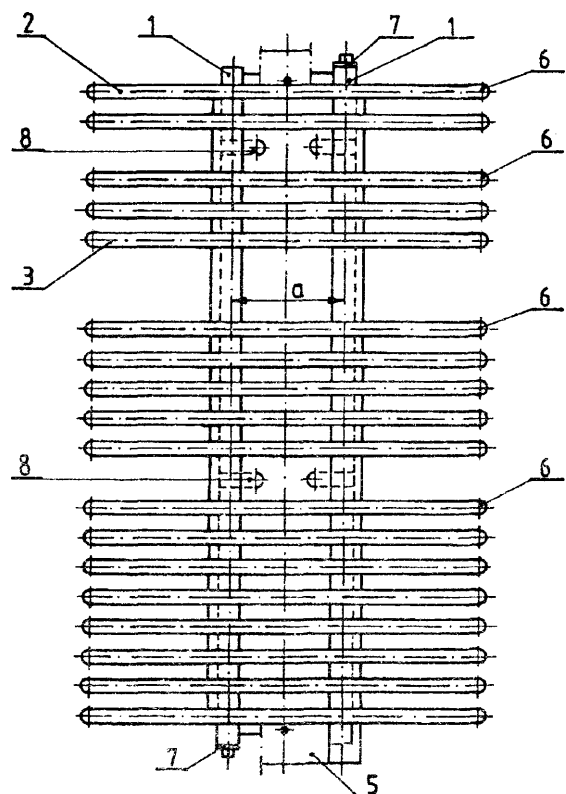

UI(21) 96369 (22) 92 11 04 5(51) F24H 9/00

(75) Kapski Andrzej, Bielsko-Biała

(54) **Urządzenie do wykorzystania ciepła odpadowego**

(57) Przedmiotem wzoru użytkowego jest urządzenie do wykorzystania ciepła odpadowego, przeznaczone zwłaszcza do pieców gazowych łazienkowych.

względem siebie w poziomic równoległych rur (2), połączonych na skrajach po łuku kołowym, których końce połączone są rurami podłużnymi (1), przy czym miejsca tych połączeń ostońnięte są na całej długości ekranem (5).

(5 zastrzeżeń)

UI(21) 96388 (22) 92 11 06 5(51) F42B 15/01

- (71) Wojskowa Akademia Techniczna im. J. Dąbrowskiego, Warszawa
 (72) Biały Miłosz, Dmitriew Waldemar, Sawicki Grzegorz, Dąbrowski Henryk
 (54) **Urządzenie treningowe do szkolenia operatorów wyrzutni przeciwpancernych pocisków kierowanych**

(57) Urządzenie treningowe charakteryzuje się tym, że w trzyczęściowej, rozbieralnej obudowie zawiera stanowisko instruktora (1) i stanowisko operatora (2).

Stanowisko instruktora (1), usytuowane w przedniej części obudowy (3), jest zaopairzonew pulpit sterowania (4) i monitor instruktora (5), a wewnątrz tej części obudowy (3) zawiera monitor operatora (6) i komputer (8).

Stanowisko operatora (2) usytuowane w tylnej części obudowy (9) na podstawie (10) jest zaopatrzone w pulpit operatora (11), umocowany przesuwnie na ukośnie usytuowanym wysięgniku (12), przyrząd kierowania (13) usytuowany pionowo, atrapę pulpitu napędu elektrycznego (14) umieszczoną na

bocznej ścianie obudowy (9) oraz fotel operatora (15) przymocowany do podłogi stanowiska operatora (2).

Pod atrapą pulpitu napędu elektrycznego (14) na bocznej ścianie obudowy (9), jest wyprofilowany występ (16) odwzorowujący ostonę koła wyrzutni.

Poszczególne elementy urządzenia według wzoru, ich kształt i rozmieszczenie na stanowisku operatora odwzorowują rzeczywistą wyrzutnię, co umożliwia wyrabianie właściwych nawyków i odruchów manualnych u szkolnych operatorów.

(3 zastrzeżenia)

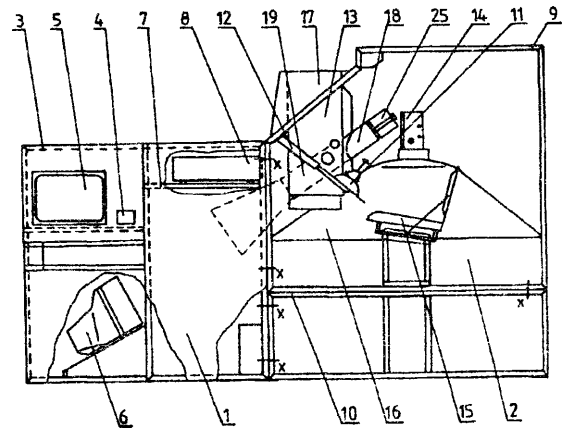

DZIAŁ G

FIZYKA

UI(21) 99004 (22) 93 11 06 5(51) G07D 7/00

- (71) FASTERS SC Bylinka Sławomir, Wesoła; Bylinka Dariusz, Wesoła; Zochowski Mariusz, Wesoła
 (72) Bylinka Sławomir
 (54) **Urządzenie do sprawdzania autentyczności banknotów i dokumentów**

(57) Urządzenie posiada jarzeniowe źródło światła nadfioletowego oraz element fluorescencyjny pobudzany do świecenia światłem zbliżonym do białego przez to samo źródło światła nadfioletowego. Urządzenie zaopatrzone jest w filtr optyczny, korzystnie ciemny, skrzyty wokół osi równoległej do jarzeniowego źródła światła nadfioletowego. Ponadto urządzenie wyposażone jest w przyrząd optyczny, będący wycinkiem soczewki (9) Fresnela, pozwalający na powiększanie i przeniesienie poza obudowę urządzenia obrazu sprawdzanego dokumentu lub

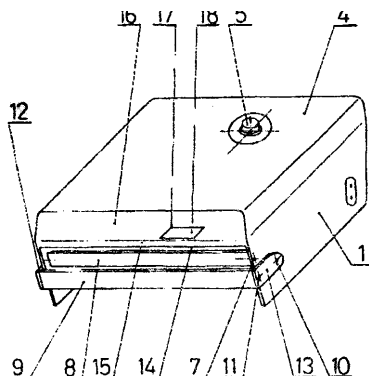

banknotu. Urządzenie posiada korzystnie obudowę (1) umożliwiającą pracę urządzenia w poziomic lub w pionie. Skrzyty filtr (8) optyczny dobrze chroni oczy osoby sprawdzającej. Element fluorescencyjny ułatwia sprawdzenie znaków wodnych.

(2 zastrzeżenia)

UI(21) 99278 (22) 93 12 14 5(51) G07D 7/00

- (75) Nowicki Leszek, Bydgoszcz; Nowicki Andrzej, Bydgoszcz
 (54) **Tester do banknotów**

(57) Obudowa testera od czoła ma uformowaną wnękę wyposażoną w ekran (4), przy czym w części górnej ostony (1) uformowana jest szczelina (6), która usytuowana jest wzdłużnie do krawędzi (7) przedniej ostony (1) i łączy się z drugim ekranem (8), przy czym korpus izolacyjny (2) ma postać korytka a ostona (1) ceownika.

(2 zastrzeżenia)

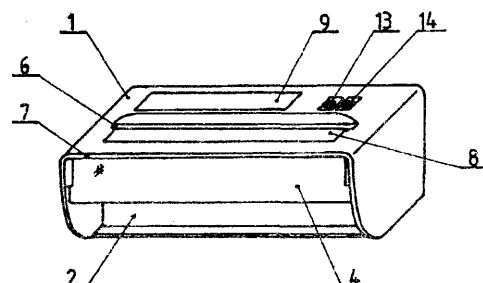

DZIAŁ H

ELEKTROTECHNIKA

UI(21) 96426 (22) 92 11 13 5(51) H03H 7/12
H05K 9/00

- (71) Wojskowy Instytut Łączności, Zegrze
(72) Karpiński Czesław, Milewski Leszek,
Sierpiński Wiesław, Czajka Kazimierz,
Soczawa Andrzej

(54) **Filtr przeciwemisyjny do filtracji obwodów zasilania w specjalnych ekranowanych obiektach**

(57) Filtr składa się z korpusu (27) z sześcioma wzajemnie ekranowanymi komorami, w których znajdują się poszczególne ogniwa filtru oraz z pokrywy z korytkami na uszczelkę elektromagnetyczną.

Na dnie ostatniej komory znajduje się tuleja służąca do wprowadzenia przewodów do wnętrza kabiny ekranowej i do mocowania filtru na ścianie kabiny, zaś w bocznej ścianie komory pierwszej znajduje się tuleja (41) przeznaczona do wprowadzenia **przewodów** od strony sieci zasilania.

(1 zastrzeżenie)

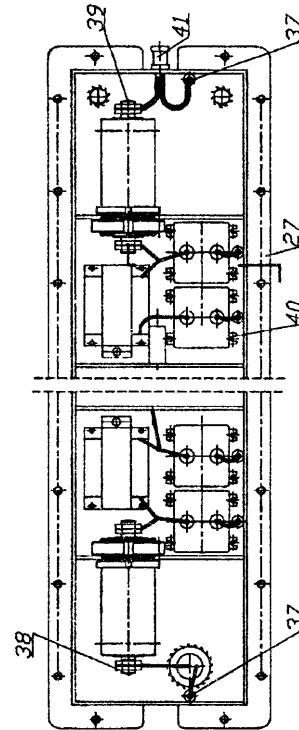

III. ZGŁOSZENIA DOKONANE W RAMACH PROCEDURY PCT, W KTÓRYCH POLSKĘ WSKAZANO JAKO KRAJ WYBRANY

DZIAŁA

PODSTAWOWE POTRZEBY LUDZKIE

A1(86)930409 PCT/HU93/00020 5(51)A01H4/00
A01H17/00
A01G7/00

(87)93 10 28 WO 93/20685 PCT Gazette nr 26/93

(31)P 01218/92 (32)92 04 10 (33)HU

(71) PIACFEJLESZTÉSI Alapítvány, Budapest,
HU

(72) VARGA Szilárd Sándor

(54) Sposób wyhodowania nowego typu roślin,
zdolnych do wiązania azotu również w swoich
liściach

(57) Przedmiot wynalazku odnosi się do sposobu wyhodowania nowej rośliny zdolnej do wiązania azotu także przez liście. Sposób wynalazku polega na inokulacji rosnących w warunkach in vitro protoplastów, komórek, tkanek, zarodków lub organów rośliny z bakteriami należącymi do rodziny Azotobacteraceae, następnie **kokultywacji** uzyskanych kultur w temperaturze od 15 do 35°C i jeśli zajdzie potrzeba rozmnażanie i/lub regeneracja całej rośliny w warunkach in vitro na pożywce zawierającej azot i źródło węgla przyswajane tylko przez komórki roślinne i jeśli zajdzie potrzeba dodatkowe substancje. Sposób ten zapewnia harmonijny wzrost rośliny z bakteriami.

(9 zastrzeżeń)

A1(86)930205 PCT/EP93/00285 5(51)A01N25/04
A01N47/38

(87)93 08 19 WO 93/15605 PCT Gazette nr 20/93

(31)9203429.7 (32)92 02 18 (33)GB

(71) AGREVO UK LIMITED, Cambridge, GB

(72) FAERS Malcolm Andrew, KEEPING Stuart
Alan

(54) Ciekłe preparaty szkodnikobójcze

(57) Przedmiotem wynalazku jest ciekły preparat szkodnikobójczy, który zawiera co najmniej jeden **związek** szkodnikobójczy. jeden lub więcej szkodnikobójczo dopuszczalnych nośników a jako inhibitor krystalizacji zawiera: (a) polihydroksylowany związek aromatyczny, (b) **monohydroksylowany** związek aromatyczny, w którym pierścień aromatyczny jest podstawiony przez grupę chlorowco, alkoksy, nitro, karboksy, cyjano lub przez ewentualnie podstawiony fenyl w pozycji orto w stosunku do grupy hydroksylowej, (c) amino podstawiony związek aromatyczny, lub (d) alifatyczny kwas karboksylowy o długości łańcucha 1 do 8 atomów węgla, zawierający jedną do trzech grup karboksylowych i ewentualnie podstawiony grupą hydroksylową.

(7 zastrzeżeń)

A1(86)930122 PCT/AU93/00033 5(51)A01N25/12
A01N25/14

A01N25/26

A01N35/10

A01N37/22

A01N43/707

(87)93 08 05 WO 93/14632 PCT Gazette nr 19/93

(31)241388 (32)92 01 24 (33)NZ

(71) ICI AUSTRALIA OPERATIONS
PROPRIETARY LIMITED, Melbourne, AU

(72) LLOYD John Malcolm

(54) Dyspergujące w wodzie granulki pestycydów
mających niskie temperatury topnienia

(57) Granulki dyspergujące w wodzie, które zawierają pestycydy mające niską temperaturę topnienia, sporządza się przez mielenie pestycydów z pierwszą porcją miarko rozdrobnionego wypełniacza i zmieszanie zmielonej mieszaniny z drugą porcją miarko rozdrobnionego wypełniacza, zwilżenie mieszaniny wodą, a następnie formowanie granulek ze zwilżonej mieszanki.

(7 zastrzeżeń)

A1(86)921230 PCT/US92/11305 5(51)A01N25/34
A01N47/36

A01N43/64

A01N39/04

(87)93 07 22 WO 93/13658 PCT Gazette nr 18/93

(31)07/817.247 (32)92 01 06 (33)US

07/817.248 92 01 06 US

(71) E.I.DU PONT DE NEMOURS AND
COMPANY, Wilmington, US

(72) JACKISCH David Allan

(54) Kompozycja tabletki z wewnętrznym środkiem osuszającym

(57) Przedmiotem wynalazku jest kompozycja tabletki zawierająca środek przeciw szkodnikom oraz układ dozowania, przy czym układ dozowania zawiera szereg kombinacji kwasu z zasadą, dyspergator, środek zwilżający, poliwinylpiroliidon oraz charakteryzująca się tym, że zawiera wewnętrzny środek osuszający **zapewniający** trwałość tabletki, przy czym tabletkę dobiera się tak, aby zapewnić kompatybilność z odpowiednim typem zasady stosowanej w kompozycji.

(8 zastrzeżeń)

A1(86)93 02 12 PCT/US93/01328 5(51)A01N 37/18

A61K 37/00

A61K 37/24

A61K 37/36

A23J 1/00

C07K 3/00

C07K 13/00

C07K 15/00

C07K 17/00

C12N 5/00

C12N 15/00

C12P 21/06

(87)93 08 19 WO 93/15608 PCT Gazette nr 20/93

(31)836.090 (32)92 02 14 (33)US
897.307 92 06 11 US(71) REGENERON PHARMACEUTICALS
INC., Tarrytown, USTHE REGENTS OF THE UNIVERSITY
OF CALIFORNIA, Oakland, US(72) LAVAIL Matthew M., STEINBERG Roy H.,
YANCOPOLOUS George D.(54) Zapobieganie uszkodzeniom i zwyrodnieniu
siatkówki przez zastosowanie specyficznych
czynników

(57) Uszkodzeniom foto **receptorów** lub śmierci komórek (zwyrodnienie siatkówki) zapobiega się przez wprowadzenie do żywego oka ssaka specyficznych czynników sprzyjających przeżyciu. Specyficzne czynniki zapobiegają uszkodzeniu i zwyrodnieniu fotoreceptorów gdy wprowadza się je do żywego oka przed, podczas lub po ekspozycji na uszkodzające działanie światła oraz opóźniają uszkodzenie fotoreceptorów związanych z dziedziczną chorobą.

(38 zastrzeżeń)

A1(86)93 03 26 PCT/SE93/00256 5(51)A23C 15/16

A23D 7/02

(87)93 10 14 WO 93/19611 PCT Gazette nr 25/93

(31)9200974-5 (32)92 03 30 (33)SE

(71) ALFA LAVAL FOOD ENGINEERING
AB, Lund, SE(72) LARSSON Magnus, THUNBERG Claes,
SVENSSON Kjell, MOBERG Ake H.,
CHRISTENSSON Kerstin, ARPH Sten-Olof(54) Sposób wytwarzania produktu tłuszczowego
zawierającego tłuszcz z mleka

(57) Wynalazek przedstawia sposób wytwarzania produktu tłuszczowego zawierającego tłuszcz z mleka, o obniżonej zawartości tłuszczu, w którym śmietanka jest zagęszczona do produktu kremowego o zawartości tłuszczu co najmniej 75%, w oddzielnym odśrodkowym. Kremowy produkt miesza się z olejem roślinnym w ilości 0-50% całkowitej ilości tłuszczu w fazie tłuszczowej, składającej się z kremowego produktu i oleju roślinnego. Fazę tłuszczową miesza się z wymaganą ilością pasteryzowanej wody zawierającej środki stabilizujące, korzystnie żelatynę, sól i substancje aromatyczne.

Temperatura jest utrzymywana pomiędzy 50-80°C podczas wymienionej operacji mieszania. Otrzymaną mieszaninę chłodzi się i poddaje obróbce tak, że następuje odwrócenie fazy. Otrzymany produkt końcowy zawiera trwałą emulsję typu woda w oleju. Produkt ma zawartość tłuszczu 25-60% i zawiera tylko

emulgatory pierwotnie zawarte w kremie. Zawartość kazeiny wynosi poniżej 2%.

(10 zastrzeżeń)

A1(86)93 01 14 PCT/EP93/00079 5(51)A23D 7/00

A23D 7/02

(87)93 07 22 WO 93/13675 PCT Gazette nr 18/93

(31)822.503 (32)92 01 17 (33)US

(71) UNILEVER N.V., Rotterdam, NL

(72) BODOR Janos, PATRICK Matthew,
WAJDA Thomas, WESDORP Leendert
Hendrik(54) Sposób wytwarzania środków do smarowania
i środki do smarowania wytworzone tym spo-
sobem

(57) Przedmiotem wynalazku jest sposób wytwarzania środka do smarowania typu emulsji woda w oleju, o bardzo małej zawartości tłuszczu oraz środek do smarowania wytworzony tym sposobem.

Sposób wykorzystuje technikę mieszania na zimno, zgodnie z którą co najmniej częściowo wstępnie **zżelowaną** fazę wodną miesza się w warunkach mieszania wstecznego z co najmniej częściowo wstępnie zestaloną emulsją tłuszczu i wody z ciągłą fazą **tłuszczową**. Wytwarzać można emulsje zawierające mniej niż 30%, a nawet 20% lub mniej tłuszczu.

(17 zastrzeżeń)

A1(86)93 01 29 PCT/GB93/00201 5(51)A23G 9/02

(87)93 08 05 WO 93/14644 PCT Gazette nr 19/93

(31)92300791.8 (32)92 01 30 (33)EP

(71) UNILEVER NV, Rotterdam, NL

(72) BAKER Terence Paul, CARRICK Gordon
Stewart, HOULIHAN Thomas David,
SAWANT Vijay Arjun

(54) Złożone mrożone produkty cukiernicze

(57) Pokryty polewą, mrożony produkt cukierniczy w kształcie batonu, obejmuje przynajmniej jedną warstwę kremu lodowego (4), przynajmniej jedną warstwę ciągnącego się materiału cukierniczego (6) i przynajmniej jedną ciągłą warstwę kruchego materiału cukierniczego (1) otoczonego materiałem barierowym wilgoci (3).

Sposoby wytwarzania tego produktu obejmują łączenie składników wewnętrznych, a następnie otaczanie poiewą lub wstępne umieszczenie w formie pokrywy polewowej, włożenie doń składników wewnętrznych, i na końcu zamknięcie pokrycia.

(10 zastrzeżeń)

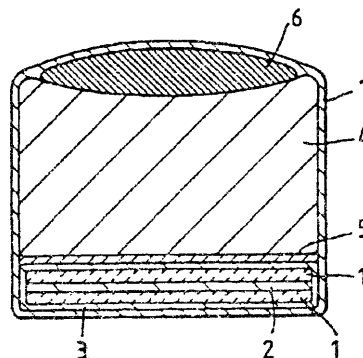

A1(86)92 12 10 PCT/US92/10639 5(51)A46B3/06

(87)93 07 08 WO 93/12690 PCT Gazette nr 16/93

(31)07/814,847 (32)91 12 30 (33)US

(71) THE PROCTER & GAMBLE COMPANY,
Cincinnati, US

(72) DIRKSING Robert Stanley

(54) Usprawniony sposób mocowania pęczków
szczeciny do uchwytu

(57) Według przedstawionego sposobu w uchwycie do szczeciny znajdują się gotowe otwory (5) z wystającymi na zewnątrz, w zasadzie koncentrycznymi kołnierzami (6), w które są wkładane pęczki szczeciny (40). Końcówki mocujące szczeciny (41) w każdym pęczku (40), który ma być zamocowany do uchwytu, są stopione i zespolone ze sobą tak, że powstaje pogrubiona końcówka mocująca (42). Przekrój poprzeczny pogrubionej końcówki mocującej (42) każdego pęczka (40) nie jest większy niż odpowiedni przekrój poprzeczny gotowego otworu (5) i wystającego na zewnątrz kołnierza (6) w uchwycie.

Gotowe kołnierze (6) i sąsiednie części ścianek bocznych (8) gotowych otworów (5) w uchwycie są zmiękczone za pomocą bezstykowego urządzenia ogrzewającego, pogrubione końcówki mocujące (42) pęczków szczeciny (40) są wkładane do gotowych otworów (5) i ich odpowiednich kołnierzy (6), w zasadzie bez kolidowania ze sobą, a zmiękczone kołnierze (6) są zagniatane wokół pogrubionych końcówek mocujących (42) pęczków (40) szczeciny, w wyniku czego po ochłodzeniu i stwardnieniu zagniecionych kołnierzy (6), pęczki (40) szczeciny są mocowane do uchwytu.

Ponieważ w kołnierzach (6) znajduje się tylko niewielka ilość materiału termoplastycznego, intensywność ogrzewania i chłodzenia, jakie są potrzebne do realizacji połączenia, jest minimalna, co zmniejsza łączny czas cyklu roboczego niniejszego procesu. Ponadto niewielka ilość lokalnie działającego na kołnierze (6) ciepła umożliwia eliminację nieestetycznych uszkodzeń lub odkształceń uchwytu.

(8 zastrzeżeń)

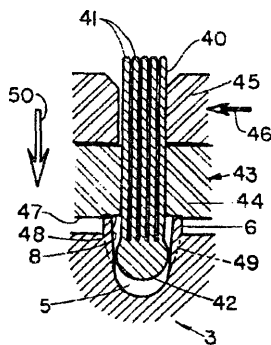

A1 (86)93 03 11 PCT/EP93/00557 5(51) A47J 47/06

A47J 47/10

(87)93 09 30 WO 93/18696 PCT Gazette nr 24/93

(31)P4208656.6 (32)92 03 18 (33)DE

(71) L + H LEMITEG LEBENSMITTEL-UND
FREIZEITTECHNIK GMBH, Neuhausen,
DE

(72) KIENER Waldemar, SCHMIDT Herbert

(54) Hermetycznie zamykany, utrzymujący w stanie
świeżości pojemnik

(57) Ujawniono pojemnik utrzymujący w stanie świeżości substancje organiczne, zwłaszcza żywność, z utrzymującą stabilną postać dolną częścią (1), która posiada powierzchnię nakładania dla materiału utrzymywanego w stanie świeżości. z

również utrzymującą stabilną postać górną częścią, która jest osadzona w sposób zdejmowalny na dolnej części (1) z utworzeniem przestrzeni użytkowej powyżej powierzchni nakładania, i z wypompowującym powietrze urządzeniem dla powietrza znajdującego się w przestrzeni użytkowej. Przestrzeń użytkowa w obszarze ograniczonym górną częścią (2) jest ograniczona nie przepuszczającą powietrza folią (9), której brzeg jest połączony hermetycznie, rozłącznie ze ścianą ograniczającą poza tym przestrzeń użytkową. W tej ścianie jest przewidziany ssawny otwór (10) wypompowującego powietrze urządzenia.

(17 zastrzeżeń)

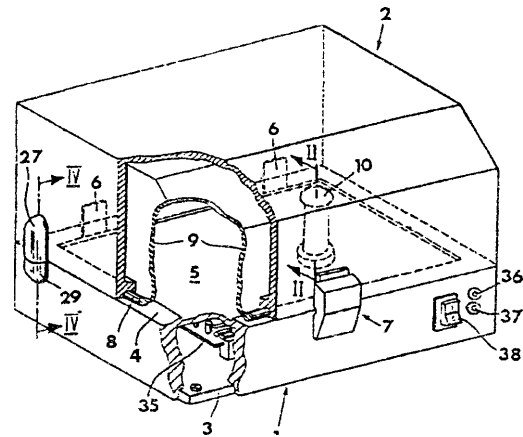

A1 (86)93 02 05 PCT/US93/01070 5(51)A61C 15/00

(87)93 08 19 WO 93/15686 PCT Gazette nr 20/93

(31)832.151 (32)92 02 06 (33)US

(71) GILLETTE CANADA INC, Quebec, CA

(72) SUHONEN Christopher H., JUSINO Pedro L.

(54) Ulepszony przyrząd zapachowy do czyszczenia
zębów i sposób

(57) Przyrząd zapachowy (2) do czyszczenia przestrzeni międzyzębnej ma część szczotkową (6) z otwartymi porami, z cząstkami osłonowymi zawierającymi cząstki zapachowe zakapsułkowane w rozpuszczalnej w wodzie osłonie ograniczonej do powierzchni części szczotkowej przez nierozpuszczalną w wodzie, otaczającą cząstkę osłonową, twardą, giętką folię polimerową, która jest korzystnie polimerem uretanowym. Część szczotkowa może być nierozłącznie połączona z częścią nitkową (4) i/lub częścią sznurkową (8), a część nitkowa (4) i część szczotkowa (6) mogą następnie być usztywnione przez drugą zewnętrzną, polimerową, twardą, giętką powłokę foliową, która może być pozbawiona cząstek zapachowych. Przyrząd czyszczący (2) jest wykonany przez impregnowanie części szczotkowej (6) o otwartych porach, przyrządu (2) do czyszczenia przestrzeni międzyzębnej, z roztworem pokrywającym zawierającym materiał pokrywający rozpuszczony w lotnym rozpuszczalniku. W roztworze pokrywającym rozproszono cząstki osłonowe zawierające cząstki zapachowe zakapsułkowane w rozpuszczalnej w wodzie osłonie, której cząstki są nierozpuszczalne w lotnym rozpuszczalniku.

(20 zastrzeżeń)

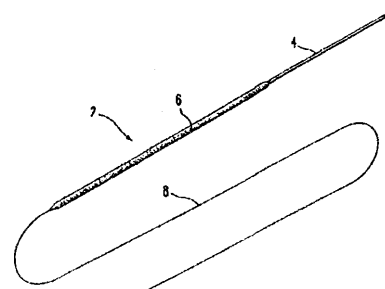

A1(86)93 03 17 PCT/US93/02427 5(51)A61F 13/00
 (87)93 09 30 WO 93/18727 PCT Gazette nr 24/93
 (31)9200820-0 (32)92 03 17 (33)SE
 07/972.280 92 11 05 US

(71) BECTON DICKINSON AND COMPANY,
 Franklin Lakes, US

(72) EVERS Hans Christer Arvid, BROBERG
 Bernt Frederik Julius, DE NUZZIO John D.,
 HOKE Randal A.

(54) Uaktywniane przez użytkownika urządzenie
 jontoforetyczne i sposób stosowania go

(57) Jontoforetyczne urządzenie lub plaster (10), zawiera zespół elektrodowy (12) posiadający przynajmniej jedną elektrodę, zbiornik elektrodowy (14) i przynajmniej jeden zbiornik leku (16), które są trzymane lub zawarte w woreczku lub innej odpowiedniej strukturze (18). Należy zauważyć, że elektroda powrotna może być włączona w zespół (12) lub zastosowana oddzielnie, jak to jest znane. Urządzenie jest podzielone lub w inny sposób rozdzielone na dwie części, z których jedna część (20) (pierwsza) zawiera zespół elektrodowy (12) i zbiornik elektrodowy (14), przy czym ten zbiornik elektrodowy jest usytuowany przy zespole elektrodowym i utrzymuje elektrolit (26). Druga część (22) zawiera zbiornik leku (16), który utrzymuje lek (28), korzystnie w postaci zjonizowanej lub nadającej się do zjonizowania, przeznaczony do jontoforetycznego podawania.

(15 zastrzeżeń)

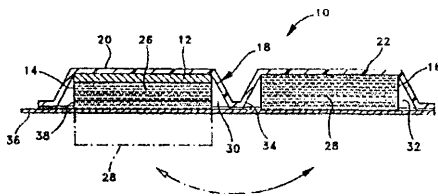

A1(86)93 03 01 PCT/SE93/00176 5(51) A61F13/15
 (87)93 09 16 WO 93/17648 PCT Gazette nr 22/93
 (31)9200663-4 (32)92 03 04 (33)SE

(71) MÖLNLYCKE AB, Göteborg, SE

(72) WIDLUND Urban, HEDLUND Gunilla,
 KLING Robert

(54) Higroskopijna pieluszka w postaci majteczek

(57) Higroskopijna pieluszka charakteryzuje się tym, że przynajmniej jedna z części przednich i tylnych (1, 2) pieluszki ma przynajmniej jeden obszar sprężystości rozciągliwej, że część

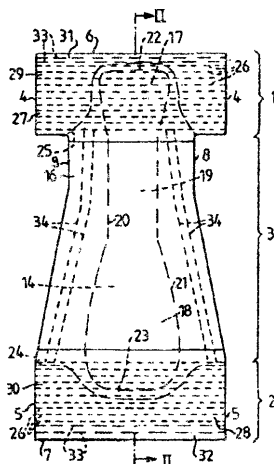

krokowa (3) jest w zasadzie nierozciągliwa w porównaniu z wspomnianym obszarem rozciągliwym (29, 30); oraz że przynajmniej jedna z poszczególnych części końcowych (17, 18) wkładki wchłaniającej (14) znajduje się wewnątrz jednego ze sprężystości rozciągliwych obszarów (29, 30), a część środkowa (19) wkładki wchłaniającej umieszczona jest wewnątrz stosunkowo nierozciągliwej części krokowej (3) pieluszki, za pomocą której siły wywierane przez obszar sprężystości rozciągliwy (29, 30) na część końcową, lub części końcowe (17, 18), wkładki wchłaniającej podtrzymują tę wkładkę (14) w szczelnym styku z ciałem użytkownika.

(12 zastrzeżeń)

A1(86)92 12 21 PCT/US92/11153 5(51)A61F13/15
 B29C 51/22

(87)93 07 08 WO 93/12749 PCT Gazette nr 16/93

(31)07/817.016 (32)92 0103 (33)US

(71) THE PROCTER & GAMBLE COMPANY,
 Cincinnati, US

(72) GOODMAN William Harry Jr., GERTH
 Donald Leroy

(54) Sprężysty rdzeń z tworzywa sztucznego o
 zmniejszonej powierzchni zetknięcia ze skórą
 i polepszonych **własnościach** przenoszenia
 płynu

(57) Sprężysty, trójwymiarowy rdzeń (50) z tworzywa sztucznego **ma zmniejszoną powierzchnię zetknięcia ze skórą** i wygląd włóknisty. Rdzeń (50) ma wiele otworów (53), z których każdy jest utworzony przez wiele wzajemnie przecinających się elementów włóknistych wzajemnie połączonych w płaszczyźnie pierwszej powierzchni (51) rdzenia. Każdy element włóknisty ma jednakowy przekrój poprzeczny wzdłuż swojej długości, **na ogół o kształcie wklęsłym ku górze**. Przekrój poprzeczny zawiera co najmniej jedną parę zbieżnych, na ogół liniowych części, które przecinają się wzajemnie tworząc **wierzchołek** w płaszczyźnie pierwszej powierzchni (51) rdzenia. Ten wierzchołek zmniejsza zetknięcia rdzenia ze skórą polepszając wrażenie dotykowe użytkownika gdy rdzeń jest użyty jak wierzchnia warstwa stykająca się z użytkownikiem, w jednorazowym opatrunku higroskopijnym. Ponadto rdzeń ma na ogół niebłyszczącą widoczną powierzchnię ponieważ nie ma żadnej płaskiej części na jej górnej powierzchni odbijającej przypadkowe światło ku oku patrzącego. Wzór wzajemnie przecinających się wierzchołków na pierwszej powierzchni rdzenia na ogół eliminuje zwilżenie płynami pierwszej powierzchni (51) rdzenia ponieważ prawie nie ma wcale płaskiej części, którą płyny mogłyby zwilżyć. Powoduje to ponadto bardziej czysty i suchy wygląd podczas użytkowania, jak również szybszy odpływ do położonego niżej rdzenia **higroskopijnego**.

(10 zastrzeżeń)

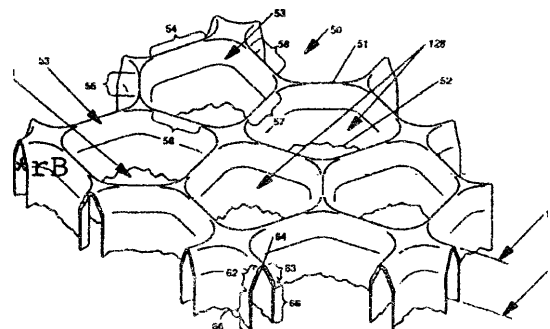

A1(86)92 12 29 PCT/SE92/00899 5(51)A61F 13/15
 (87)93 07 08 WO 93/12746 PCT Gazette nr 16/93
 (31)9103851-3 (32)91 12 30 (33)SE
 (71) MOLNLYCKE AB, Goteborg, SE
 (72) KLING Roberg
 (54) Wyrób chłonny

(57) Wyrób chłonny, np. pielucha, wkład dla osób nie będących w stanie opanować wydalania lub podobny, składa się z części przedniej i tylnej (1, 2), środkowej części krokowej (3), która podczas użytkowania ma być umieszczana pomiędzy udami użytkownika, wkładu chłonnego (6), elastycznych skrzydełek bocznych (21, 22) biegnących poprzecznie w obie strony poza wkład chłonny (6), co najmniej w obszarze części krokowej (3), podłużnych elementów elastycznych (19), umieszczonych wzdłuż swobodnej krawędzi bocznej (21 a, 22a) wspomnianych skrzydełek bocznych (21, 22), przy czym po założeniu wyrobu wspomniane elementy (19) działają jako elementy dopasowujące się elastycznie do nóg, oraz poprzecznych elementów elastycznych (20), zainstalowanych, w stanie rozciągniętym, co najmniej w części krokowej (3), wewnątrz w stosunku do warstwy osłonowej (4) wyrobu, po tej stronie wkładu chłonnego, która podczas użytkowania ma być zwrócona ku użytkownikowi. Wyrób charakteryzuje się tym, że ma co najmniej we wspomnianej części krokowej, klapki barierowe (23, 24) biegnące wzdłuż wkładu chłonnego i oddzielone od skrzydełek bocznych (21, 22); oraz tym, że poprzeczne elementy elastyczne (20) biegną poprzecznie przez wkład chłonny i są skonstruowane w taki sposób, że siła sprężystości wywierana przez wspomniane elastyczne elementy (20) podczas ich przechodzenia ze stanu rozciągniętego do skurczonego oddziałuje w zasadzie tylko na wkład chłonny i na klapki barierowe (23, 24).

(10 zastrzeżeń)

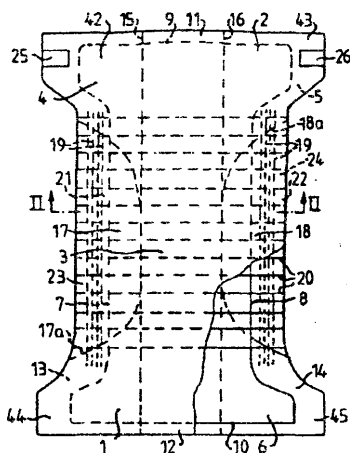

A1(86)93 02 16 PCT/SE93/00120 5(51)A61F 13/15
 (87)93 08 19 WO 93/15700 PCT Gazette nr 20/93
 (31)9200482-9 (32)92 02 18 (33)SE
 (71) MÖLNLYCKE AB, Göteborg, SE
 (72) WIDLUND Urban
 (54) Produkt absorpcyjny jednorazowy zbudowany z co najmniej dwóch płaskich podatnych korpusów zawierających materiał absorpcyjny i paczka produktów mających krawędzie w kształcie litery S

(57) Niniejszy wynalazek dotyczy jednorazowego produktu absorpcyjnego, takiego jak podpaska higieniczna, wkładka ochronna majtek lub pieluszka. Produkt składa się z co najmniej dwóch, zasadniczo płaskich, podatnych korpusów (1, 2), które zawiera-

ją materiał absorpcyjny i które, w stanie zapakowania, leżą jeden obok drugiego stykając się pierwszymi płaskimi bokami, które są przeznaczone do kontaktu z użytkownikiem przy użyciu. Dwa sąsiadujące korpusy (1, 2) produktu są wzajemnie połączone wzdłuż pierwszej wspólnej krawędzi (3), tworzącej linię zagięcia, wokół której korpusy mogą być rozkładane od ich stanu zapakowania, i która zawiera odcinek łukowy (5) wypukły w kierunku od pierwszej wspólnej krawędzi (3) do drugiej przeciwległej krawędzi korpusów (1, 2), w stanie zapakowania.

(6 zastrzeżeń)

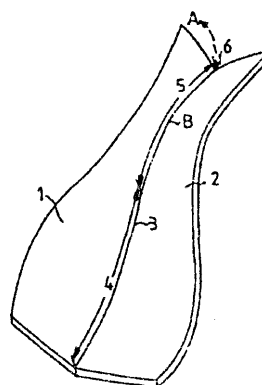

A1(86)92 12 01 PCT/CA92/00518 5(51)A61K0/00
 (87)93 06 10 WO 93/10741 PCT Gazette nr 14/93
 (31)07/801.704 (32)91 12 02 (33)US
 (71) ENDORECHERCHE INC, Quebec, CA
 (72) LABRIE Fernand, MERAND Yves
 (54) Inhibitory aktywności steroidów płciowych

(57) Inhibitory aktywności steroidów płciowych, np. o wzorze ogólnym (A), stosować można jako część środka farmaceutycznego w celu uzyskania działania **antyestrogenowego** i/iub zahamowania syntezy estrogeny. Takie środki farmaceutyczne są przydatne w leczeniu raka piersi oraz innych chorób, których rozwój jest ułatwiany w wyniku aktywowania receptorów steroidów płciowych.

(12 zastrzeżeń)

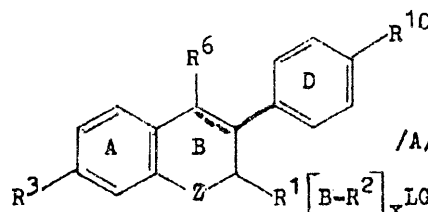

A1(86)92 12 30 PCT/US92/11290 5(51)A61K6/00
 (87)93 07 08 WO 93/12760 PCT Gazette nr 16/93
 (31)07/815.404 (32)91 12 31 (33)US
 (71) MINNESOTA MINING AND MANUFACTURING COMPANY, Saint Paul, US
 (72) AASEN Steven M., UBEL F. Andrew, OXMAN Joel D., MITRA Sumita B., FUNDINGSLAND Jon W.
 (54) Sposób spajania z twardą tkanką

(57) Wynalazek dotyczy sposobu przygotowania i podkładu nakładanego bezpośrednio na twardą tkankę. Wynalazek jest szczególnie użyteczny przy spajaniu z i powlekaniiu stwardniałej

zębiny lub przy spajaniu z lub powlekanium twardej tkanki w środowisku do dużej wilgotności. Podkład ten umożliwia tworzenie niezwykle silnych spojów z zębina. Sposób ten zawiera następujące etapy: (a) nakładanie na twardą tkankę adhezyjnie skutecznych ilości kwasu i dyspergowalnego w wodzie czynnika tworzącego cienką warstwę zawierającego polimer i (b) utwardzanie tego czynnika tworzącego cienką warstwę. Podano kompozycje podkładu do stosowania według tego sposobu zawierające mieszaninę kwasu i **czynnika** tworzącego **cienką** warstwę zawierającego polimer przed utwardzeniem, przy czym mieszanina ta jest w postaci cienkiej warstwy na wierzchu twardej tkanki.

(65 zastrzeżeń)

A1(86)93 01 11 PCT/US93/00179 5(51)A61K6/00
A61K6/093

(87)93 08 05 WO 93/14737 PCT Gazette nr 19/93
(31)825.885 (32)92 01 27 (33)US
904.782 92 08 03 US

(71) THE PROCTER & GAMBLE COMPANY,
Cincinnati, US

(72) RAJIAH Jayanth, SAUD Abel, MacKAY
Bruce John, GRUBBS Dennis Robert

(54) **Kompozycje do stabilizowania protez denty-
stycznych**

(57) Ujawniono kompozycje klejów do protez dentystycznych o poprawionej estetyce, zawierające składnik zapewniający łatwe usuwanie kleju z protezy i hydrofilowy proszek.

(14 zastrzeżeń)

Al(86)930222 PCT/US93/01520 5(51)A61K7/00
A61K9/07

(87)93 09 16 WO 93/17655 PCT Gazette nr 22/93
(31)07/850.328 (32)92 03 10 (33)US

(71) RICHARDSON VICKS INC., Shelton, US

(72) HUGHES Timothy John, DECKNER
George Endel

(54) **Kompozycje uwalniające substancje aromaty-
czne do stosowania zewnętrznego**

(57) Przedmiotem wynalazku są kompozycje uwalniające substancje aromatyczne do stosowania zewnętrznego, zasadniczo nie zawierające wazeliny i zawierające jeden lub więcej lotnych związków aromatycznych, należących do grupy zawierającej mentol, kamforę i olejek eukaliptusowy i ich mieszaniny. W dalszych odmianach wynalazku, kompozycje te zawierają jedną lub więcej substancji aktywnych do stosowania zewnętrznego i są także użyteczne w przyniesieniu ulgi w objawach związanych z zaburzeniami oddechowymi.

(7 zastrzeżeń)

A1(86)92 12 30 PCT/US92/11297 5(51)A61K7/32

(87)93 08 05 WO 93/14740 PCT Gazette nr 19/93
(31)824.987 (32)92 01 24 (33)US

(71) THE GILLETTE COMPANY, Boston, US

(72) BRODOWSKI Michael H., WHITE Michael
G.

(54) Szyft **dezodorujący** zawierający kwas
usnikowy

(57) Wyrób w stanie stałym w postaci szyftu dezodorującego zawiera od około 65% do około 85% alifatycznego alkoholu wielowodorotlenowego, od około 3% do około 12% środka

żelotwórczego i od około 0,05 do około 0,2% kwasu usnikowego, przy czym kompozycja ta daje chromatogram, wykonany metodą chromatografii cieczowej **wysokosprawnej**, wykazujący pik kwasu usnikowego i pik składnika pochodzącego z rozkładu tego rodzaju, że pole pod pikiem kwasu usnikowego jest co najmniej 10 razy większe od pola pod pikiem składnika pochodzącego z rozkładu.

(19 zastrzeżeń)

A1(86)93 02 04 PCT/EP93/00273 5(51)A61K9/127

(87)93 08 19 WO 93/15719 PCT Gazette nr 20/93
(31)92200397.5 (32)92 02 12 (33)EP

(71) JANSSEN FARMACEUTICI S.P.A, Rome,
IT

(72) LUCCHETTI Giovanni, ASSOGNA
Giuseppe, BAGNATO Pietro

(54) **Lipozomowe preparaty itraconazolu**

(57) Wynalazek dotyczy preparatów **lipozomowych** do stosowania miejscowego, zawierających **itraconazol**, fosfolipid, układ rozpuszczalnikowy dla itraconazolu i wspomnianego fosfolipidu, wodę i znane środki pomocnicze preparatów i sposobu wytwarzania takich preparatów.

(9 zastrzeżeń)

Al(86)930204 PCT/EP93/00272 5(51)A61K9/127

(87)93 08 19 WO 93/15718 PCT Gazette nr 20/93
(31)92200398.3 (32)92 02 12 (33)EP

(71) JANSSEN FARMACEUTICI S.P.A, Rome,
IT

(72) LUCCHETTI Giovanni, ASSOGNA
Giuseppe, BAGNATO Pietro

(54) **Lipozomowe preparaty piroxicamu**

(57) Wynalazek dotyczy preparatów lipozomowych do stosowania miejscowego, zawierających **piroxicam**, fosfolipid, układ rozpuszczalnikowy dla piroxicamu i wspomnianego fosfolipidu, wodę i znane środki pomocnicze preparatów i sposobu wytwarzania takich preparatów.

(9 zastrzeżeń)

A1(86)93 01 12 PCT/EP93/00055 5(51)A61K9/46
A61K9/16

(87)93 07 22 WO 93/13760 PCT Gazette nr 18/93
(31)92100441.2 (32)92 01 13 (33)EP

(71) GERGELY Gerhard, Wien, AT

(72) GERGELY Gerhard, GERGELY Thomas,
GERGELY Irmgard

(54) **Preparat farmaceutyczny w postaci tabletki
musującej i/lub tabletki rozpadającej się lub
granulatu szybko rozpuszczalnego** oraz spo-
sób ich wytwarzania

(57) Preparat farmaceutyczny w postaci tabletki musującej i/lub rozpadającej się albo w postaci granulatu szybko rozpuszczalnego (**"instant"**) zawiera co najmniej jedną substancję czynną o drażniącym smaku i co najmniej jedną substancję szkieletową opóźniająca uwalnianie tej substancji, tworzącą ścisłą mieszaninę z cząstkami substancji czynnej, bądź otaczającą te cząstki, naniesione na nośnik. Preparat w roztworze wodnym w temperaturze pokojowej uwalnia w ciągu około 2 minut co najwyżej 65, korzystnie co najwyżej 50% substancji czynnej, **ale** w ciągu co najwyżej 20 minut, korzystnie co najwy-

żej 15 minut w 0,1 n roztworze HCL w temperaturze 38°C - ponad 70%, korzystnie 80% substancji czynnej. Szkielet zawiera co najmniej jeden ester kwasu tłuszczowego i/lub jeden wosk, korzystnie o temperaturze topnienia w zakresie od 30 do 45, a zwłaszcza od 32 do 35°C i/lub co najmniej jedną pochodną celulozy i/lub co najmniej jeden ester kwasu polimetakrylowego. Ilość substancji czynnej wynosi poniżej 60 i korzystnie poniżej 10 mg, przy czym szkielet stanowi 1 do 10, korzystnie 3 do 5-cioкратно ilość w stosunku do ilości substancji czynnej na tabletkę lub dawkę granulatu. W preparatach do leczenia biegunki za pomocą loperamidu, szkielet zawiera dodatkowo mieszaninę soli metali alkalicznych i/lub metali ziem alkalicznych, korzystnie soli organicznych oraz chlorków, w ilości wyrównującej w organizmie utratę elektrolitów.

(9 zastrzeżeń)

A1(86)93 01 22 PCT/GB93/00145 5(51)A61K31/12
A61K9/16

(87)93 08 05 WO 93/14747 PCT Gazette nr 19/93
(31)9201857.1 (32)92 01 29 (33)GB
(71) SMITHKLINE BEECHAM PLC, Brentford,
GB

(72) LEONARD Graham Stanley

(54) Nowe związki

(57) Przedmiotem wynalazku jest nabumeton, który jest zestawiany rozpyłowo i poddawany formulacji do postaci dawek jednostkowych, mających mniejszą objętość niż było to wcześniej możliwe.

(14 zastrzeżeń)

A1(86)92 11 20 PCT/US92/10277 5(51)A61K31/355
C07D 311/72
C07D 311/22
C07C 39/23

(87)93 05 27 WO 93/09777 PCT Gazette nr 13/93
(31)07/796.486 (32)91 11 22 (33)US

(71) LIPOGENICS INC., Scottsdale, US

(72) LANE Ronald H., QURESHI Asaf A,
SALSER Winston A.

(54) Tokotrienole i związki podobne do tokotrienoli i sposoby ich zastosowania

(57) Wynalazek niniejszy dotyczy nowych tokotrienoli i związków podobnych do tokotrienoli o czynności biologicznej. Tokotrienole i związki podobne do tokotrienoli można otrzymać ze źródeł biologicznych lub przez syntezę chemiczną i można je stosować w środkach farmaceutycznych, środkach żywnościowych i dodatkach do żywności. Wynalazek dotyczy także zastosowania tokotrienoli, związków podobnych do tokotrienoli i ich mieszanin jako środków hipocholesterolemicznych, przeciwnaczyniowych, przeciwutleniających, przeciwmiażdżycowych, przeciwnapalnych i immunoregulacyjnych lub jako środków do obniżania stężenia lipoprotein w krwi i/lub do zwiększania skuteczności przemiany pokarmu.

(68 zastrzeżeń)

A1(86)92 10 22 PCT/FR92/00992 5(51)A61K31/425

(87)93 09 16 WO 93/17683 PCT Gazette nr 22/93
(31)92/02696 (32)92 03 06 (33)FR

(71) RHONE-POULENC RORER S.A, Antony
Cedex, FR

(72) LOUVEL Erik

(54) Zastosowanie 2-amino-6-trifluorometoksybenzotiazolu do wytwarzania leku przeznaczonego do leczenia schorzeń neuronów ruchowych

(57) Ujawniono zastosowanie 2-amino-6-fcifluorometoksybenzotiazolu do wytwarzania leku przeznaczonego do leczenia schorzeń neuronów ruchowych, a zwłaszcza stwardnienia słupów bocznych zanikowego, w szczególności zespołu opuszkowego w przebiegu stwardnienia słupów bocznych zanikowego.

(5 zastrzeżeń)

A1(86)930302 PCT/US93/01931 5(51)A61K31/56

(87)93 09 16 WO 93/17686 PCT Gazette nr 22/93
(31)07/843.058 (32)9203 02 (33)US

(71) SCHERING AKTIENGESELLSCHAFT,
Berlin, DE

(72) HODGEN Gary D., CHWALISZ Krzysztof

(54) Estrogenowo-progestynowo-antyprogestynowy sposób i zestaw do antykoncepcji doustnej oraz regulacji miesiączki

(57) Regulację miesiączki i antykoncepcję (gdy jest ona pożądana) osiąga się przez zastosowanie niskich dawek estrogenu i progestynu, które w innym przypadku spowodowałyby epizody krwawienia przełomu i/lub braku miesiączki po odstawieniu środka, okresowo wywołując miesiączkę za pomocą antyprogestynu.

(22 zastrzeżenia)

A1(86)92 12 14 PCT/US92/10778 5(51)A61K31/56
A61K31/705

C07J 7/00
C07J 9/00
C07J 75/00

(87)93 06 24 WO 93/11772 PCT Gazette nr 15/93

(31)806.985 (32)91 12 13 (33)US

(71) THE TRUSTEES OF PRINCETON
UNIVERSITY, Princeton, US

(72) KAHNE Daniel Evan, WALKER KAHNE
Suzanne

(54) Glikozyłowane pochodne steroidowe jako środki transportujące przez błony biologiczne i sposób ich wytwarzania

(57) Ujawniono nowe glikozyłowane pochodne steroidowe, które ułatwiają transport związków przez błony biologiczne w postaci mieszanek lub w postaci koniugatów. Zapewniono również nowy sposób wydajnej syntezy tych glikozyłowanych pochodnych steroidowych, z zastosowaniem pośrednich, aktywowanych sulfotienków glikozyłowych.

(51 zastrzeżeń)

A1(86)92 12 16 PCT/EP92/02914 5(51)A61K31/60
A61K9/06

(87)93 07 08 WO 93/12799 PCT Gazette nr 16/93
(31)P4142483.2 (32)91 12 20 (33)DE

(71) LTS LOHMANN THERAPIE-SYSTEME
GMBH & CO KG, Neuwied, DE

(72) BECHER Frank, KISSEL Thomas

(54) Sposób aplikowania kwasu acetylosalicylowego przez skórę w terapii przeciwzakrzepicowej i zapobieganiu chorobom nowotworowym

(57) Wynalazek dotyczy systemu aplikowania przez skórę w terapii przeciwzakrzepicowej lub w zapobieganiu chorobom nowotworowym, w którym jako substancję biologicznie czynną stosuje się kwas acetylosalicylowy i/lub jego sole dopuszczalne w farmacji.

(10 zastrzeżeń)

A1(86)93 02 12 PCT/US93/01263 5(51)A61K 37/00
A61K 37/02
C07K 5/00
C07K 7/00
C07K 15/00
C07K 17/00

(87)93 08 19 WO 93/15751 PCT Gazette nr 20/93

(31)836.031 (32)92 02 14 (33)US
009.186 93 0126 US

(71) MERCK & CO, INC, Rahway, US

(72) LOMBARDO Victoria K., TOLMAN Richard L., MARBURG Stephen

(54) Chimeryczna toksyna wiążąca się z receptorem dla GnRH

(57) Analogi GnRH funkcjonalizuje się przy użyciu unikalnych grup wiążących tak, że można je sprzęgać z **cząsteczką** działającą cytotoksycznie.

Chimeryczna toksyna obejmuje analog GnRH, grupę wiążącą i składnik toksynowy.

Podaje się ją osobnikom płci męskiej i żeńskiej, w **organizmie** których transportowana jest ona do narządów zawierających komórki z receptorami dla GnRH, takich jak przysadka w celu zmniejszenia **wydzielania** steroidowych hormonów **płciowych**.

Prowadzi to do wysterylizowania albo do zmniejszenia guzów wymagających do swego rozwoju steroidowych hormonów płciowych.

Związków według niniejszego wynalazku używa się jako środków sterylizujących i przeciwrakowych. Pochodne GnRH zmodyfikowane grupami wiążącymi według niniejszego wynalazku są korzystniejsze od chimer z poprzedniego stanu techniki wytwarzanych na drodze koniugowania dzięki temu, że w trakcie analizy aminokwasów koniugatu zmodyfikowana pochodna GnRH uwalnia nie występujący w naturze aminokwas, który można łatwo oznaczyć ilościowo, wykazując w ten sposób stopień skoniugowania analogu GnRH z toksyną.

(24 zastrzeżenia)

A1(86)92 12 01 PCT/US92/10359 5(51)A61K 37/00
A61K 37/04
A61K 39/00
A61K 39/395
C07K 15/28
C12N 15/13
C12P 21/00

(87)93 06 10 WO 93/10805 PCT Gazette nr 14/93

(31)07/801.795 (32)91 12 02 (33)US

(71) COR THERAPEUTICS INC., South San Francisco, US

(72) RAMAKRISHNAN Vanitha, ESCOBEDO Maria, FRETTO Larry

(54) Hamujące **polipeptydy** immunoglobulinowe skierowane przeciw ludzkiemu receptorowi **PDGF BETA**

(57) **Niniejszy** wynalazek dotyczy polipeptydów **immunoglobulinowych**, które specyficznie wiążą się z **pozakomórkową** domeną ludzkiego receptora typu beta PDGF. Wiązanie immunoglobulinowych peptydów z receptorem wykazującym aktywowanie indukowanego (lub stymulowanego) receptora PDGF następuje przez hamowanie receptora fosforylacji i **dimeryzacji** oraz przez hamowanie **mitogenezy** kierowanej PDGF, **chemotaksacji** i migracji komórek posiadających ludzki receptor typu beta PDGF na powierzchni komórki. Wynalazek dotyczy również kwasów nukleinowych kodujących polipeptydy immunoglobulinowe. Polipeptydy immunoglobulinowe mają zastosowanie diagnostyczne i terapeutyczne.

(18 zastrzeżeń)

A1(86)93 02 02 PCT/CA93/00029 5(51)A61L 2/20
A01N 59/10
A01N 59/12
A01N 59/00

(87)93 08 05 WO 93/14793 PCT Gazette nr 19/93

(31)829.417 (32)92 02 03 (33)US

(71) LIQUID CARBONIC INC., Ontario, CA

(72) TARANCON Gregorio

(54) Zastosowanie fluorowych związków międzyhalogenowych jako środka sterylizującego

(57) Sposób sterylizacji powierzchni wyrobu zanieczyszczonej bakteriami i **przetwornikami** bakteryjnymi polega na wystawieniu tej powierzchni na działanie skutecznej ilości fluorowego związku **międzyhalogenowego** jako środka sterylizującego, takiego jak gazowy **trifluorek** chloru lub **pentafluorek** chloru lub ich mieszaniny. Tę przeznaczoną do sterylizacji powierzchnię można poddać działaniu gazowej atmosfery o kontrolowanej wilgotności, bezpośrednio przed wystawieniem lub podczas wystawienia na działanie gazowego środka sterylizującego.

(33 zastrzeżenia)

A1(86)93 03 13 PCT/EP93/00582 5(51)A61M 15/00
(87)93 09 30 WO 93/18811 PCT Gazette nr 24/93
(31)P4208880.1 (32)92 03 19 (33)DE
(71) BOEHRINGER INGELHEIM KG,
Ingelheim, DE

(72) GUPTE Arun Rajaram, KLADDERS Heinrich

(54) **Separator** do inhalatorów proszkowych

(57) Separator, który służy jako dodatek dla aparatów do inhalacji proszkowej, ma komorę (5), w której umieszczone jest wiele płytek odbojowych (6) z przepustami (7), i posiada króciec (4) dla dołączenia inhalatora proszkowego oraz ustnik (8).

(13 zastrzeżeń)

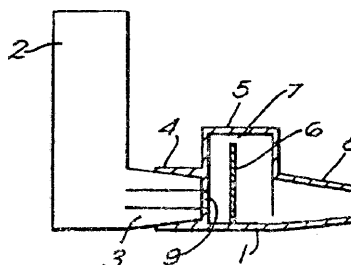

A1(86)93 01 14 PCT/FR93/00036 5(51)A61M 29/02

(87)93 07 22 WO 93/13826 PCT Gazette nr 18/93

(31)92/00499 (32)92 01 17 (33)FR

(71) LABORATOIRES NYCOMED S.A, Paris
Cedex, FR(72) BOUSSIGNAC Georges, LABRUNE
Jean-Claude(54) **Kateter** rozszerzający(57) **Kateter** rozszerzający charakteryzuje się tym, że balon
(2) zawiera ściankę zewnętrzną, przeznaczoną do stykania się

ze ścianką wewnętrzną wymienionego kanału ciała w położeniu użytkowania, oraz ściankę wewnętrzną, przymocowaną w sposób szczelny do ścianki zewnętrznej i mogącą ograniczać pierścieniową wnękę wewnętrzną w położeniu użytkowania; **kateter** ten zawiera ponadto element nośny, uformowany tak, aby utrzymywać w położeniu użytkowania ściankę wewnętrzną balonu, z jednoczesnym umożliwieniem przepływu płynu ciała przez przestrzeń, zawartą pomiędzy elementem wewnętrznym a ścianką wewnętrzną (9) balonu.

Wynalazek znajduje zastosowanie, zwłaszcza w dziedzinie leczenia schorzeń arterii wieńcowych.

(8 zastrzeżeń)

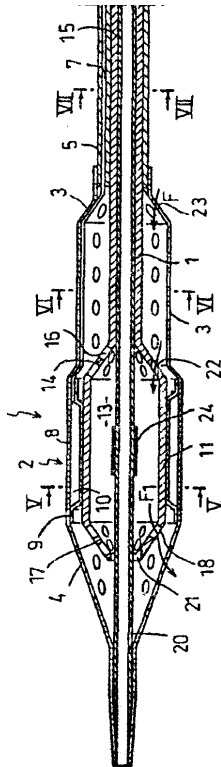

A1(86)92 12 24 PCT/US92/11222 5(51)A62D 3/00

C01B 15/037

C01B 15/10

C09K 15/02

C11D 3/08

C11D 3/395

C11D 7/14

C11D 7/18

(87)93 07 08 WO 93/12843 PCT Gazette nr 16/93

(31)92200005.4 (32)92 01 03 (33)EP

(71) THE PROCTER & GAMBLE COMPANY,
Cincinnati, US(72) **TRANI Marina**

(54) Granulowany pralniczy środek bielący

(57) Ujawniono granulowane środki bielące zawierające nadwęglan metalu alkalicznego oraz krystaliczny warstwowy krzemian lub jego mieszaniny.

Korzystne środki zawierają również bezwodny środek zakwaszający.

Środki zapewniają skuteczne bielenie i są tak stabilne jak środki bielące oparte na nadboranie.

(7 zastrzeżeń)

DZIAŁ B

RÓŻNE PROCESY PRZEMYSŁOWE, TRANSPORT

A1(86)93 02 04 PCT/EP93/00265 5(51)B01D 1/18

F26B 21/04

B01J2/16

(87)93 08 19 WO 93/15812 PCT Gazette nr 20/93

(31)P4204090.6 (32)92 02 12 (33)DE

P4204035.3 92 02 12 DE

P4206050.8 92 02 27 DE

P4206495.3 92 03 02 DE

(71) HENKEL
KOMMANDITGESELLSCHAFT AUF
AKTIEN, Düsseldorf, DE(72) RÄHSE Wilfried, BECK Wilhelm, JUNG
Dieter, SONNEMANN Dieter

(54) Sposób wytwarzania granulatów, które są odpowiednie jako środki zwilżające, piorące i/lub czyszczące

(57) Sypkie i zdolne do przesypywania granulaty surowców lub mieszanek surowców z ich wodnych roztworów i/lub zawiesin wytwarza się za pomocą strumienia gazu gorącego przez suszenie rozpyłowe lub suszenie rozpyłowe w warstwie fluidalnej lub tym podobne, wewnątrz zbiornika do suszenia. Pracuje się w jednej lub szeregu kroków suszenia, przy czym przegrzana para **wodna jest stosowana** jako gaz suszący. Przy tym suszenie przerywa się przed termicznym uszkodzeniem produktu, zapewnia się trwałość sypkości i zdolności do przesypywania podczas składowania tego rodzaju częściowo wysuszonego produktu, ewentualnie przez dodatek składników mieszanin, zdolnych do wiązania ograniczonych ilości wody i/lub przez obróbkę dodatkową. Pracuje się w zamkniętym systemie ze strumieniem obiegowym pary wodnej, z którego odciąga się

jako strumień częściowy, odparowaną część wody materiału wsadowego i ponownie odprowadza oddaną energię cieplną. Oczyszcza się strumień obiegowy pary wodnej ze **współzabieranych** części materiału wsadowego za pomocą **filtrów**, składających się z tkaniny i/lub filców.

(6 zastrzeżeń)

A1(86)930204 PCT/EP93/00266 5(51)B01D 1/18
F26B 21/04
B01J 2/16

(87)93 08 19 WO 93/15813 PCT Gazette nr 20/93

(31)P4204090.6	(32)92 02 12	(33)DE
P4204035.3	92 02 12	DE
P4206050.8	92 02 27	DE
P4206521.6	92 03 02	DE

(71) HENKEL
KOMMANDITGESELLSCHAFT AUF
AKTIEN, Düsseldorf, DE

(72) RÄHSE Wilfried, FUES Johann, BECK
Wilhelm, KOCH Otto

(54) Sposób wytwarzania granulatów, które są odpowiednio jako środki **zawilżające**, piorące i/lub czyszczące

(57) Granulaty wytwarza się z ich wodnych roztworów i/lub zawiesin przez granulowania **rozpyłowe** w warstwie fluidalnej, w gorącym gazie fluidyzacyjnym w zakresie ciśnienia normalnego. Pracuje się z przegrzaną parą wodną jako gazem fluidyzacyjnym i granulaty odprowadza się z granulatora przed jego uszkodzeniem przez termiczne działanie. Trwałość syfkości i zdolności do przesypania tego rodzaju cząsteczkowego wysuszonego materiału jest zapewniona przez dodatek składników mieszaniny, zdolnych do ograniczonego wiązania ilości wody i/lub obróbki dodatkowej. Pracuje się w zamkniętym układzie za pomocą strumienia obiegowego pary wodnej, z którego jest odprowadzany odparowany udział wody, materiału wsadowego jako strumień częściowy, a oddana ilość ciepła jest ponownie doprowadzana. Sposób może być przeprowadzany bez gazów odlotowych i bez obciążających ścieków, bez wpływu przy **wielkotechnicznym** zastosowaniu na pogorszenie jakości otrzymanego granulatu.

(25 zastrzeżeń)

A1(86)93 02 04 PCT/EP93/00267 5(51)B01D 1/18
F26B 21/04

(87)93 08 19 WO 93/15814 PCT Gazette nr 20/93

(31)P4204035.3	(32)92 02 12	(33)DE
----------------	--------------	--------

(71) HENKEL
KOMMANDITGESELLSCHAFT AUF
AKTIEN, Düsseldorf, DE

(72) RÄHSE Wilfried, FUES Johann, KOCH
Otto, SCHMIDT Jorg-Martin

(54) Ulepszony sposób suszenia surowców do środków piorących i czyszczących, za pomocą przegrzanej pary wodnej

(57) Surowce lub ich mieszanki, zawierające wodę, które nadają się jako środki zwilżające, piorące i/lub czyszczące, i/lub nadają się do stosowania w takich środkach, i mogą występować jako wodne roztwory i zawiesiny, suszone są przy zastosowaniu przegrzanej pary wodnej jako gazu suszącego, która po odprowadzeniu odparowanej części wody w obiegu, zwracana

jest do stopnia suszenia. Dla uzyskania wysokowartościowego, zwłaszcza jasnobarwnego i/lub wolnego od osadu węglanowego, wysuszonego materiału, zasób energii konieczny do odparowania wody, doprowadzany jest do obiegu strumienia pary, przynajmniej w znacznym stopniu, przez pośrednią wymianę ciepła.

(21 zastrzeżeń)

A1(86)93 02 04 PCT/EP93/00268 5(51)B01D 1/18
F26B 21/04

(87)93 08 19 WO 93/15815 PCT Gazette nr 20/93

(31)P4204090.6	(32)92 02 12	(33)DE
----------------	--------------	--------

(71) HENKEL
KOMMANDITGESELLSCHAFT AUF
AKTIEN, Düsseldorf, DE

(72) RÄHSE Wilfried, FUES Johann, SCHMIDT
Jorg-Martin, HLAVACEK Wolfgang

(54) Uproszczony sposób suszenia surowców i ich mieszanek z zakresu **śródków** piorących i czyszczących za pomocą przegrzanej pary wodnej

(57) Surowce lub ich mieszanki zawierające wodę, które nadają się jako środki zwilżające, piorące i/lub czyszczące, i/lub nadają się do stosowania w takich środkach, i mogą występować jako wodne roztwory i zawiesiny, suszone są przy zastosowaniu przegrzanej pary wodnej jako gazu suszącego, która po odprowadzeniu odparowanej części wody w obiegu, zwracana jest do stopnia suszenia. Zasób energii konieczny do odparowania wody, doprowadzany jest do obiegu strumienia pary, przynajmniej częściowo, przez ogrzewanie bezpośrednie, w postaci ciepła spalania.

(25 zastrzeżeń)

A1(86)93 02 04 PCT/EP93/00264 5(51)B01D 1/18
F26B 21/04

(87)93 08 19 WO 93/15811 PCT Gazette nr 20/93

(31)P4204035.3	(32)92 02 12	(33)DE
P4204090.6	92 02 12	DE
P4206050.8	92 02 27	DE
P4206495.3	92 03 02	DE
P4206521.6	92 03 02	DE
P4208773.2	92 03 19	DE

(71) HENKEL
KOMMANDITGESELLSCHAFT AUF
AKTIEN, Düsseldorf, DE

(72) RÄHSE Wilfried, FUES Johann, BECK
Wilhelm, WELPER Sven

(54) Sposób suszenia surowców lub ich mieszanek, nadających się jako środki zwilżające, piorące **lub** czyszczące

(57) Jako gaz suszący stosowana jest przegrzana para, która po odprowadzeniu odparowanej części wody w obiegu zamkniętym zwracana jest do stopnia suszenia. Pracuje się przy temperaturach wyjściowych pary ze strefy suszenia wynoszących co najmniej **150C**, zwłaszcza co najmniej około **180C**, oraz przy ciśnieniach wewnętrznych w układzie wypełnionym parą, w zakresie ciśnienia normalnego, a przy tym tak podniesionym ciśnieniu, że unika się zapowietrzenia układu, na przykład w uszkodzonych miejscach.

(21 zastrzeżeń)

A1(86)921203 PCT/US92/10416 5(51)B01D35/06
B01D 35/14
B03C3/28
B32B 5/06

(87)93 09 02 WO 93/16783 PCT Gazette nr 21/93

(31)839.110 (32)92 02 20 (33)US

(71) MINNESOTA MINING AND
MANUFACTURING COMPANY, Saint
Paul, US

(72) NELSON David L.

(54) Materiał filtrujący z włókien elektrostatycznych z włożonym płótnem

(57) Wynalazek przedstawia nietkany **materiał** z elektrostatycznie naładowanych włókien przekłutych igłowo z płótnem wspierającym.

Materiał ten zapewnia ośrodek filtrujący mający zwiększoną jednorodność w spadku ciśnienia, gramaturze i osiagach filtracyjnych.

(14 zastrzeżeń)

A1(86)930121 PCT/US93/00531 5(51)B01J 13/20

(87)93 08 05 WO 93/14865 PCT Gazette nr 19/93

(31)07/823.740 (32)92 01 22 (33)US

(75) SCHER Herbert B., Moraga, US

RODSON Marius, El Sobrante, US

DAVIS Richard W., Groveland, US

BAKER Don R., Orinda, US

KEZERIAN Charles, Orinda, US

(54) Sposób zmniejszania zawartości formaldehydu w preparatach **mikrokapsułkowych**

(57) Opisano sposób zmniejszania zawartości formaldehydu w preparacie **mikrokapsulek** z żywicy aminowej, który polega na obróbce preparatu **mikrokapsułkowego** przy użyciu od około 0,03% wag. do około 0,75% wag. amoniaku.

Opisano także **mikrokapsułki** wytworzone tym sposobem.

(13 zastrzeżeń)

A1(86)930212 PCT/SE93/00111 5(51)B02C 17/22

(87)93 08 19 WO 93/15839 PCT Gazette nr 20/93

(31)9200439.9 (32)92 02 14 (33)SE

(75) LEJONKLOU Harald Kenneth, Limasol, CY

(54) Element ścierny do bębna młynnego obrotowego

(57) Wynalazek dotyczy pręta dystansowego montowanego wewnątrz bębna obrotowego w **młynie** do rozdrabniania rud i minerałów. Według wynalazku, górna część pręta tego typu składa się z metalowego korpusu (18), posiadającego ściankę przednią (20) zwróconą w kierunku ruchu elementu ściernego, wydłużoną ściankę tylną (22), a między obu tymi ściankami znajdują się ścianki poprzeczne (24).

Pomiędzy wspomnianymi ściankami korpusu tworzą się liczne przestrzenie (26), co najmniej częściowo wypełnione wypełniaczem z innego materiału niż dowolny ze składników rozdrabnianego w młynie materiału, i o większej objętościowej ścierności właściwej niż metal, z jakiego jest wykonany korpus.

(12 zastrzeżeń)

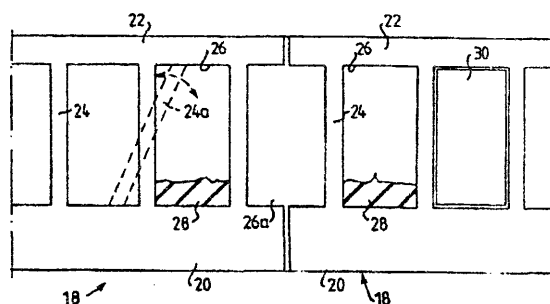

A1(86)921210 PCT/CA92/00543 5(51)B03D 1/14

B04C3/06

B04C7/00

B03C1/30

(87)93 07 22 WO 93/13863 PCT Gazette nr 18/93

(31)817.298 (32)92 01 06 (33)US

(71) HYDRO PROCESSING & MINING LTD,
Alberta, CA

(72) DUCZMAL Tomasz, SCHNEIDER Jakob H.

(54) Aparat i sposób do rozdzielania mokrych drobin

(57) Sposób rozdzielania mieszaniny nierozpuszczających się drobin stałych i/lub ciekłych w pulpie oparty jest na różnicy we własnościach fizycznych, magnetycznych i/lub chemicznych drobin. Sposób polega na: (I) wprowadzenia strumienia pulpy do pionowo ustawionej otwartej od góry cylindrycznej komory (12), przy czym strumień wprowadza się w pobliżu dolnego końca, pod kątem i styknie do komory, aby wytworzyć skierowany do góry spiralny strumień; (II) wprowadzeniu strumienia o wystarczającej objętości i ciśnieniu aby utworzyć wir w pulpie, który rozprzestrzeni się od końca (20) komory do dołu; (III) wprowadzeniu **powietrza** do strumienia przez wewnętrzną ściankę komory podczas co najmniej części jego drogi do góry; (IV) dostarczeniu komory o odpowiedniej wysokości aby czas pobytu w komorze umożliwił oddzielenie drobin za pomocą flotacji odśrodkowej, przy czym na górnym końcu komory strumień przekształca się w lej; (V) skierowaniu strumienia w kształcie leja w kierunku na zewnątrz przy otwartym końcu (20) do basenu

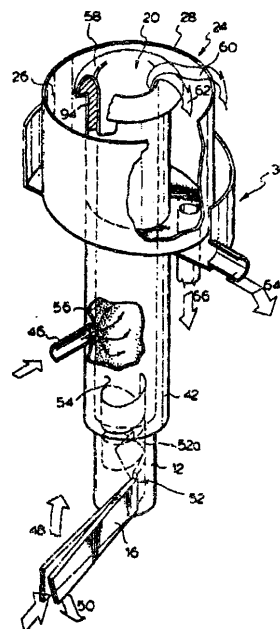

przechwytyjącego (24) otaczającego otwarty koniec umożliwiając bąbelkom powietrza przepłynięcie w kierunku zewnętrznej krawędzi (28) basenu przechwytyjącego; (M) zbieraniu spływających na zewnątrz bąbelków powietrza z lżejszymi hydrofobowymi drobinami z górnej strefy basenu przechwytyjącego podczas gdy cięższe drobinami odpływają z dolnej strefy basenu przechwytyjącego co powoduje rozdzielanie.

(27 zastrzeżeń)

A1(86)93 01 28 PCT/US93/00872 5(51)B05B 11/00
B05B 1/16
G01F 11/02

(87)93 08 19 WO 93/15845 PCT Gazette nr 20/93
(31)07/832.526 (32)92 02 07 (33)US

(71) THE PROCTER & GAMBLE COMPANY,
Cincinnati, US

(72) DROBISH James Lee, BIARD Daniel Guy,
MERRITT Joyce Ross

(54) Opakowanie z pompą rozpryskową zawierającą wiele otworów dozujących ciecz o różnych wzorach strugi a samoczynnie dostosowanym, optymalizowanym skokiem pompy dla każdego wzoru

(57) Opakowanie (10) pompy rozpryskowej zdolnej do dostarczania dwóch lub więcej różnych wstępnie określonych rodzajów strugi, przez dwa lub więcej różne otwory rozpryskowe (20, 30) ale przy stosowaniu ilości cieczy na jednostkę obrabianej powierzchni, która jest optymalna dla poszczególnego otworu natryskowego (20, 30) wybranego jako kompromis między dwoma skrajnościami. Wstępnie określone rodzaje strugi, może charakteryzować kąt stożka strugi, szerokość wzoru strugi, średni wymiar cząstek w strudze, ilości cząstek o wymiarach odbiegających od średniej itd. Opakowania są zaopatrzone w środki

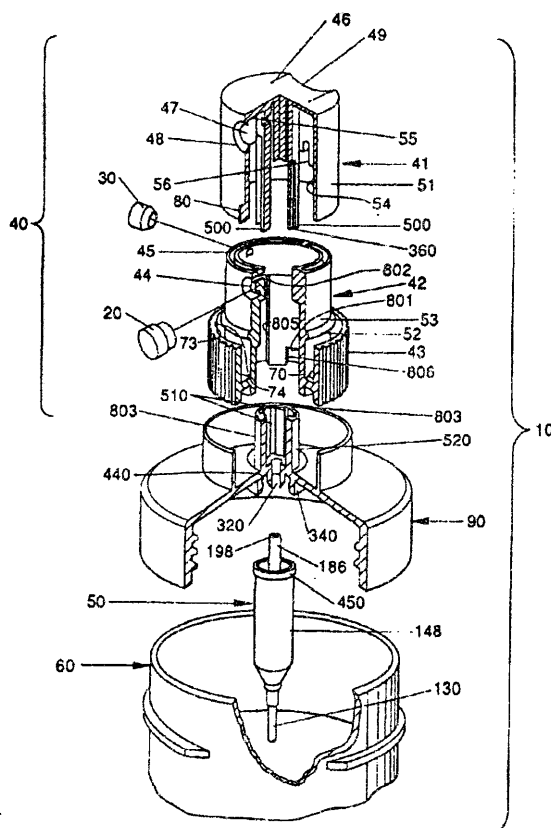

do samoczynnego dostosowywania maksymalnego, osiągalnego skoku pompy tak, aby zoptymalizować maksymalną ilość produktu, która może być dostarczona ma każdy całkowity skok pompy dla któregokolwiek otworu wybranego przez użytkownika. W szczególnie korzystnym przykładzie, opakowanie zawiera pompę wyporową, która jest samozalewająca niezależnie od długości skoku.

(13 zastrzeżeń)

A1(86)93 01 22 PCT/US93/00587 5(51)B21J 1/06
B21J 9/08

(87)93 08 05 WO 93/14895 PCT Gazette nr 19/93
(31)07/823.954 (32)92 01 23 (33)US

(71) BOARD OF REGENTS THE
UNIVERSITY OF TEXAS SYSTEM,
Austin, US

(72) WELDON William F., JAIN Sulekh C.

(54) Urządzenie i sposób odkształcania przedmiotu obrabianego

(57) Ujawnione jest urządzenie i sposób regulacji temperatury tłoczników (12) i przedmiotu (14) obrabianego w całym procesie odkształcania. Tłoczniki (12) są zdolne do odbioru zewnętrznego prądu do ogrzewania rezystancyjnego przedmiotu (14) obrabianego i tłoczników (12) podczas operacji odkształcania, przy czym zewnętrzny prąd jest modulowany poprzez sprzężenie zwrotne odczytów temperatury dokonywanych z przedmiotu (14) obrabianego. Zewnętrzny prąd może być dostarczany z prądnicy (18) jednobiegunowej zdolnej do wytwarzania impulsowego prądu stałego w sterowanych okresach i o danych wartościach równocześnie w tłocznikach (12) i przedmiocie (14) obrabianym.

(10 zastrzeżeń)

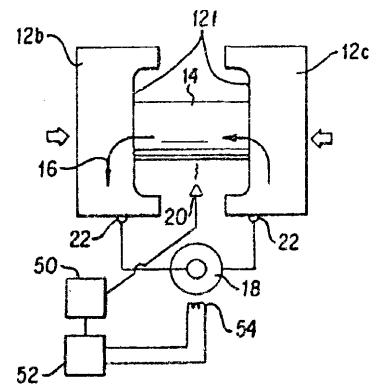

A1(86)93 02 05 PCT/EP93/00280 5(51)B24B 1/04
B24B 41/06

(87)93 08 19 WO 93/15877 PCT Gazette nr 20/93
(31)P4203434.5 (32)92 02 06 (33)DE

(71) PPV-VERWALTUNGS-AG, Zürich, CH

(72) PÖSCHL Günter

(54) Urządzenie do szlifowania półwyrobów

(57) W urządzeniu do szlifowania przy pomocy ściernicy (24) lub podobnego przyrządu, w szczególności półwyrobów wykonanych z ceramicznych materiałów, zostaje półwyrob (23) dodatkowo wprawiony podczas szlifowania w drgający ruch, poprzeczny w stosunku do kierunku obróbki. Jako instalację (20) do wytwarzania drgającego ruchu półwyrobu (23) stosuje się co najmniej jeden przetwornik ultradźwięków (1), którego energia ultradźwiękowa będzie wykorzystywana jako energia wzbudzenia półwyrobu (23). Między przetwornikiem ultradźwięków (1) i sonotrodą (5),

która przenosi drgania na półwyrób (23), jest stosowany obszar rezonansowy ultradźwięków (2, 4) do przetwarzania amplitudy.

(15 zastrzeżeń)

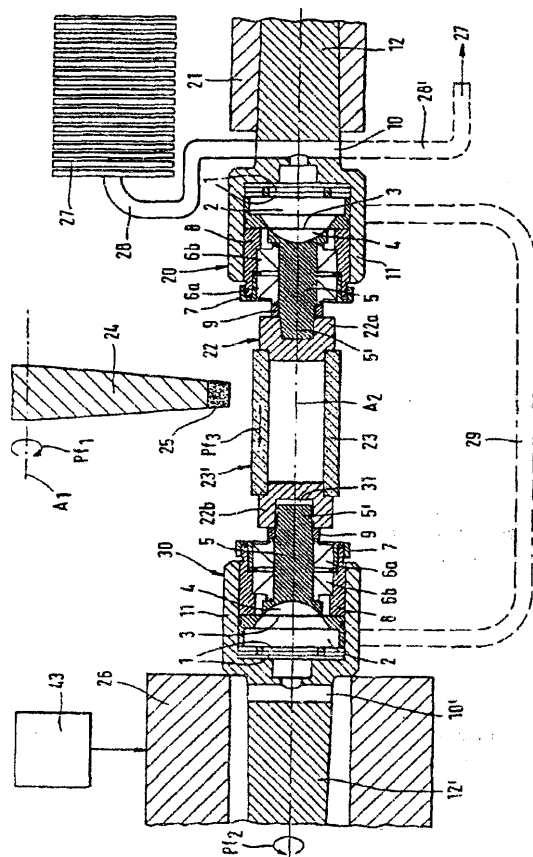

A1(86)92 03 04 PCT/DK92/00067 5(51)B27K3/02
B27K3/10

(87)93 09 16 WO 93/17843 PCT Gazette nr 22/93

(71) GORITAS A/S, Kolding, DK

(72) IMSGARD Finn, KELLY Anthony William,
KELDMAN Erik

(54) Sposób i urządzenie do strefowej impregnacji
drewna

(57) Sposób i urządzenie służą do miejscowego impregnowania kawałka drewna (6) gazowym lub ciekłym środkiem impregnującym drewno, który jest wtryskiwany pod ciśnieniem za pośrednictwem wtryskowego przyrządu (70) do otworu (7) wywierconego w drewnie i zamkniętego zaworem (44) określającym wydrążenie (10). W celu uzyskania możliwie najlepszego przenikania środka impregnującego do drewna powietrze z wydrążenia (10) jest najpierw usuwane przez wyfukanie wydrążenia środkiem impregnującym lub bezpośrednio opróżnienie wydrążenia z powietrza. Urządzenie zawiera elastomerowy zawór (44) posiadający co najmniej jeden wewnętrzny zaworowy kanał (42, 63), zaciśnięty szczelnie wzdłuż podłużnego odcinka gdy zawór jest wciskany do wywierconego otworu, oraz przyrząd wtryskowy posiadający igłę połączoną z każdym z kanałów zaworowych w celu wprowadzenia do odpowiedniego kanału zaworowego podczas iniekcji i tym samym połączenia przyrządu wtryskowego z otworem. Kanały zaworowe zamknięte są po wtrysku kołkami umieszczonymi na tarczy zmieniającej barwę po określonym czasie, np. po 3 latach aby wskazać konieczność dokonania ponownej impregnacji.

(20 zastrzeżeń)

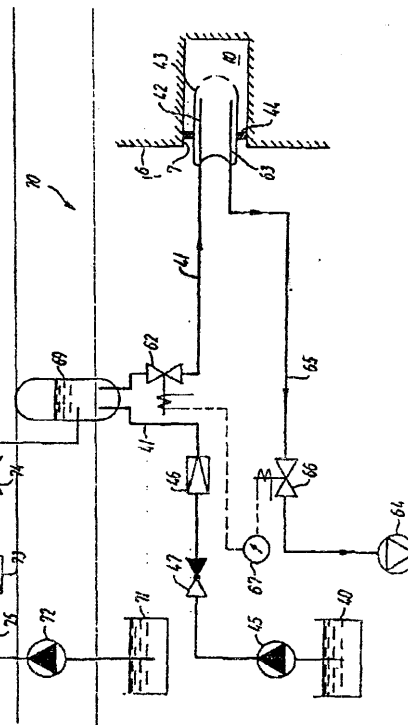

A1(86)93 02 27 PCT/DE93/00190 5(51)B29C 45/78
B29C 45/72
B29C 45/74

(87)93 09 02 WO 93/16860 PCT Gazette nr 21/93

(31)P4206450.3

(32)92 02 27

(33)DE

(71) HENNIGES ELASTOMER- UND
KUNSTSTOFFTECHNIK GMBH & CO
KG, Rehburg-Loccum, DE

(72) SAUL Hans-Peter

(54) Sposób i urządzenie do wielotaktowego odle-
wania wtryskowego kształtek z mas sieciują-
cych

(57) W sposobie wielotaktowego odlewania wtryskowego elementów z elastomerów o niewielkiej przewodności cieplnej, masa elastomerowa w nieciągłych warunkach pracy nagrzewana jest, za pomocą energii dławienia w pierwszej fazie taktu roboczego, bezpośrednio przed jej wejściem do przestrzeni formy, przy czym temperatura, w jednym lub wielu taktach roboczych, wzrasta od temperatury nie powodującej sieciowania, do temperatury, w której następuje prawie całkowite usieciowanie w czasie trwania taktu roboczego, przy czym temperatura masy jest regulowana. Urządzenie do stosowania sposobu składa się z części uchwytu (5) i dolnej (2) oraz formy z przestrzeniami wewnętrznymi (13) z kanałami dopływowymi

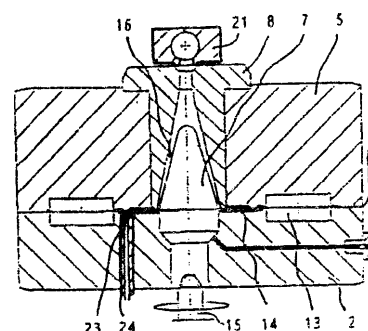

(14), zaopatrzonej w symetryczny względem osi trzpień dławiaczy (7), znajdujący się wewnątrz cylindrycznej tulei dławiaczy (8), z którą tworzy szczelinę dławiaczą (16) oraz umieszczony w środku formy w bezpośredniej bliskości jej przestrzeni wewnętrznej.

(20 zastrzeżeń)

AI(86)930227 PCT/DE93/00191 5(51)B29C45/78

(87)93 09 02 WO 93/16861 PCT Gazette nr 21/93

(31)P4206447.3 (32)9202 27 (33)DE

(71) HENNIGES ELASTOMER-UND
KUNSTSTOFFTECHNIK GMBH & CO
KG, Rehburg-Loccum, DE

(72) SAUL Hans-Peter

(54) Sposób formowania wtryskowego sieciowa-
nych mas do formowania i urządzenie do sto-
sowania tego sposobu

(57) Według sposobu w pierwszej fazie taktu pracy masa jest doprowadzana do wnęki formy i przed wejściem do niej lub do prowadzącego do niej kanału jest ogrzewana przy użyciu urządzenia grzejnego, w drugiej fazie wskutek działania optymalnej temperatury jest usieciowiona, a w końcu jest usuwana z wnęki formy. Podczas przejścia przez urządzenie grzejne kolejnych części masy następuje wzrost temperatury do temperatury powodującej znaczące usieciowienie, a wskutek regulacji ilości ciepła doprowadzanego do każdej objętości cząstkowej zgodnie z zadaniem lub obliczonym profilem i z uwzględnieniem różnych przebytych dróg przez różne kolejne doprowadzane części masy i potrzebnego do tego czasu następuje zasadniczo równomierne usieciowanie tych różnych części masy. Urządzenie zawiera po jednym czujniku temperatury (32, 33, 34) przed i za urządzeniem grzejnym, jeden blok obliczeniowy lub sterujący, który steruje urządzeniem grzejnym, oraz czujnik temperatury (31) w zespole wtryskowym (30).

(16 zastrzeżeń)

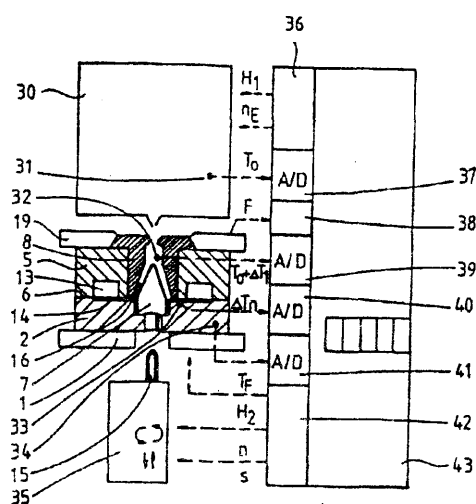

AI(86)930226 PCT/US93/01757 5(51)B32B 7/12

E04B 2/02

(87)93 09 02 WO 93/16872 PCT Gazette nr 21/93

(31)07/843.337 (32)92 02 28 (33)US
102466 92 07 10 IL

(71) ARMOR VISION PLASTICS AND GLASS,
Los Angeles, US

(72) LABOCK Joseph

(54) Kuloodporny przezroczysty panel oraz spo-
sób i prasa do jego wytwarzania

(57) Przezroczysty panel ma właściwość jednokierunkowej kuloodporności i zawiera przezroczysty panel zewnętrzny (2) z żywicy akrylowej, przezroczysty arkusz wewnętrzny (3) z żywicy poliwęglanowej, oraz przezroczysty klej sklejający obydwa arkusze (2, 3) ze sobą. Opisany jest również sposób wytwarzania takiego panelu, oraz prasy stosowanej do wytwarzania takiego panelu.

(23 zastrzeżenia)

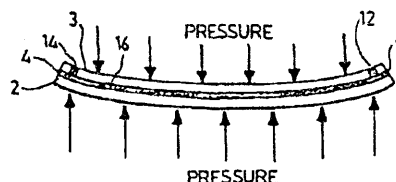

AI(86)930304 PCT/GB93/00446 5(51)B32B 15/08

B65D 1/28

B32B 31/00

(87)93 09 16 WO 93/17864 PCT Gazette nr 22/93

(31)9204972.5 (32)92 03 06 (33)GB

(71) CARNAUDMETALBOX PLC., Worcester,
GB

(72) HEYES John, BROWN Alison

(54) Blacha laminowana

(57) Denko do puszki jest wytwarzane z blachy metalowej, z którą jest spojona powłoka z półkryształicznej, termoplastycznej folii poliestrowej. Denko do puszki składa się z części centralnej (4), ścianki bocznej (5) wybiegającej z obrzeża części centralnej, pierścieniowego zagłębienia usztywniającego (6), wybiegającej ze ścianki bocznej (5), ścianki uchwytowej (7), biegnącej ku górze z obrzeża zagłębienia usztywniającego, oraz z pierścieniowej części dołączenia na zakładkę (8), wybiegającej promieniowo ze ścianki uchwytowej (7). Blacha metalowa jest wykonana ze stopu aluminium zawierającego magnez w ilości od 0,8% do 2,0% wagowo i mangan w ilości od 0,6% do 1,5% wagowo; współczynnik krystaliczności powłoki poliestrowej ma wartość, mierzona techniką dyfrakcji promieni rentgena, z przedziału 0,05 do 0,5; a odległość pomiędzy ścianką skośną a ścianką boczną, mierzona na wysokości 0,45 mm ponad najniższą częścią górnej powierzchni zagłębienia usztywniającego, wynosi od 0,85 do 1,0 mm.

(38 zastrzeżeń)

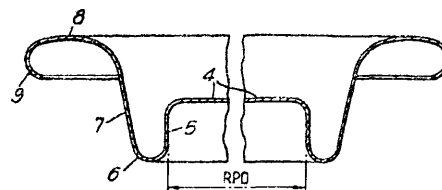

AI(86)930223 PCT/DK93/00064 5(51)B32B 19/06

B32B 5/26

B32B 31/30

(87)93 09 02 WO 93/16874 PCT Gazette nr 21/93

(31)267/92 (32)92 02 28 (33)DK

(71) ROCKWOOL INTERNATIONAL A/S,
Hedehusene, DK

(72) GUNDBERG Martin, GARN Claus Bugge

(54) Sposób wytwarzania elementów z włókna mineralnego z pokryciem powierzchniowym, i urządzenie do stosowania tego sposobu

(57) Sposób polega na tym, że pokrycie nakładane jest przynajmniej na część powierzchni warstwy podstawowej i kształtowane jest przez nagrzewanie termoplastycznego materiału polimerowego w celu jego stopienia

Następnie dokonuje się rozprrowadzenia otrzymanego stopionego polimeru w postaci włókien i/lub nitek na powierzchni warstwy podstawowej oraz chłodzenie go z utworzeniem warstwy stałej. Przedmiotem zgłoszenia jest również urządzenie do stosowania powyższego sposobu.

(10 zastrzeżeń)

A1(86)93 02 18 PCT/GB93/00340 5(51)B60R 16/02

(87)93 09 02 WO 93/16901 PCT Gazette nr 21/93

(31)9204367.8 (32)92 02 28 (33)GB

(71) LOVETT Malcolm, Southampton, GB

MASSEY Peter, Southampton, GB

(72) MORGAN Stephen

(54) Urządzenie do sterowania elementem układu elektrycznego

(57) Urządzenie do sterowania działaniem elementu włączającego do układu elektrycznego zawiera: nadajnik zawierający przełącznik (TR1) do elektrycznego przyłączenia do obwodu zasilanego baterią stałoprądową w układzie elektrycznym oraz elementy do wywoływania przełączenia przełącznika (TR1) dla wytwarzania sygnału impulsowego w obwodzie stałoprądowym w wyniku wstecznej siły elektromotorycznej wytwarzanej przy przełączaniu przełącznika (TR1) oraz odbiornik do przyłączenia do obwodu stałoprądowego dla detekcji sygnału impulsowego w obwodzie i sterowania działaniem wymienionego elementu układu elektrycznego w odpowiedzi na detekcję sygnału impulsowego.

Urządzenie można zastosować do włączania i wyłączania elementu przyłączonego do układu przewodów elektrycznych silnika pojazdu w celu zabezpieczenia pojazdu.

(11 zastrzeżeń)

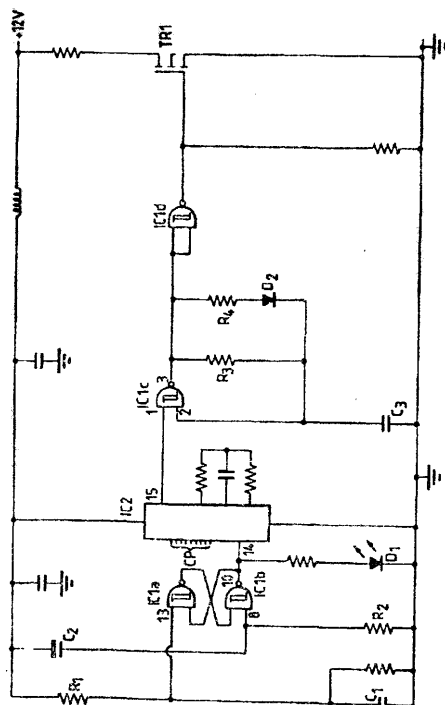

AI(86)920220 PCT/NO92/00029 5(51)B63B 59/00
B63B 3/14

(87)93 09 02 WO 93/16912 PCT Gazette nr 21/93

(71) TROMSO SKIPSVERFT AS, Tromsø, NO

(72) HANSEN Age

(54) Wzmocnienie przeciwlodowe kadłuba statku

(57) Jako wzmocnienie przeciwlodowe statków, zwłaszcza statków poławiających krewetki w rejonie Morza Barentsa i wokół Szpicbergenu, proponuje się wzmocnienie na zewnątrz pierwotnych płyt kadłuba, w formie pasa (1) wokół całego statku na wysokości granicy zanurzenia, składającego się z wydłużonych, mocnych kątowników stalowych (4), na których przymocowuje się zewnętrzne płyty ochronne. Statki wzmocnione tą metodą spełniają wymogi niezbędne dla prowadzenia połowów na wodach polarnych i posiadają większą stateczność. Pas wzmocnienia przeciwlodowego może w określonych przypadkach przyczynić się do zwiększenia szybkości statku przy niezmienionej mocy silnika.

(3 zastrzeżenia)

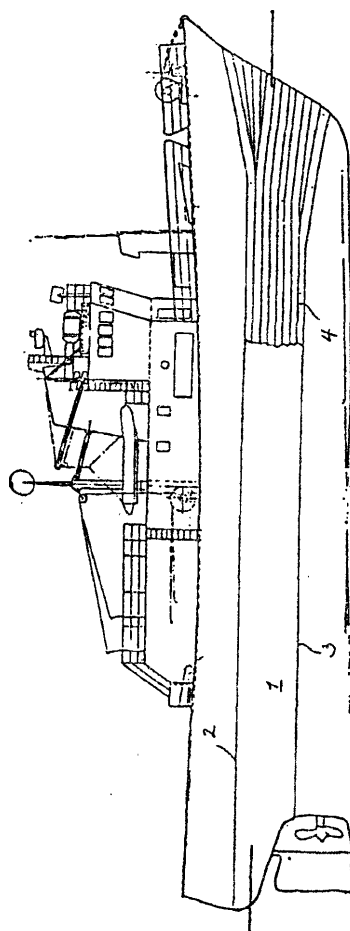

A1(86)92 02 24 PCT/SE92/00109 5(51)B65B 31/02

(87)93 09 02 WO 93/16922 PCT Gazette nr 21/93

(71) THERMOPAC AB, Gallivare, SE

(72) BLOM Anders, GUSTAFSSON Jarl

(54) Urządzenie do wytwarzania izolowanego termicznie pojemnika

(57) Ujawniono sposób i urządzenie do wytwarzania izolowanego termicznie pojemnika (1) służącego do przechowywania i transportowania materiału takiego, jak szczepionka, materiał biologiczny lub tym podobne, wymagającego stałości temperatury

w ciągu pewnego czasu, przy czym w skład urządzenia wchodzi pierwsze naczynie puszkowe (2) napełnione czynnikiem chłodniczym działającym na zasadzie przemiany fazowej między fazą stałą i ciekłą. W pierwszym etapie izolacja wielowarstwowa wygrzewana jest w próżni i układana przez owijanie wokół pierwszego naczynia (2), tak że zamyka ona pierwsze naczynie ze wszystkich stron, w drugim etapie pierwsze naczynie wstawiane jest w próżni do drugiego naczynia, zewnętrznego, w trzecim etapie dolna część (18) zgrzewana jest w próżni z częścią nakrywającą (19). Urządzenie do wytwarzania pojemnika zawiera komorę wysokiej próżni (28) zaopatrzoną w magazynek wejściowy (32) z zaworem (32b) dla pierwszego naczynia (2), owijkarkę (29) do owijania pierwszego naczynia izolacją oraz stanowisko zgrzewania znajdujące się powyżej owijkarki (29) służące do zgrzewania części (18, 19) pojemnika w warunkach próżni.

(4 zastrzeżenia)

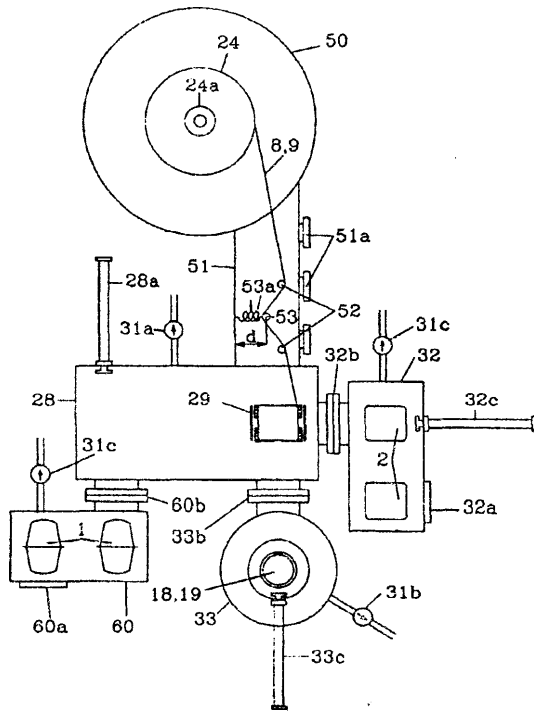

AI (86)93 01 21 PCT/SE93/00035 5(51)B65D 33/16
 (87)93 09 02 WO 93/16930 PCT Gazette nr 21/93
 (31)9200517-2 (32)92 02 20 (33)SE
 (75) NASLUND Ingemar, Huddinge, SE
 (54) **Spinacz, zwłaszcza spinacz workowy**

(57) Wynalazek dotyczy jednoelementowego spinacza wykonanego z tworzywa sztucznego, zwłaszcza do zamykania worków w miejscu wzdłuż wysokości worka lub w miejscu przyległym do otworu worka.

Spinacz posiada dwa wzajemnie podwieszane zawiasowo ramiona (2, 3) zaopatrzone w powierzchnie przyporu worka. Powierzchnie przyporu przeznaczone są do zetknięcia się z materiałem worka położonym pomiędzy tymi powierzchniami, gdy ramiona są złożone razem tak, aby zamknąć worek. Swobodne końce ramion zaopatrzone są w układ zamykający zatraskowy (4, 5), który może być otwierany ręcznie i który zamyka się automatycznie gdy ramiona są w stanie złącznym. Co najmniej jedno (3) z ramion posiada zasadniczo sprężyste odształcalny pomost (6), który działa w celu naciśnięcia materiału worka w sposób go zamykający do przeciwnie położonej powierzchni przyporu worka tak, aby doprowadzić do jego zamknięcia.

(7 zastrzeżeń)

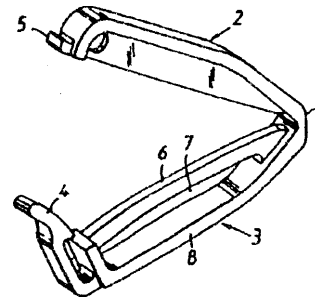

A1(86)93 01 26 PCT/US93/00776 5(51)B65H 18/26
 (87)93 08 05 WO 93/15009 PCT Gazette nr 19/93
 (31)07/825.684 (32)92 01 27 (33)US

(71) BELOIT TECHNOLOGIES INC.,
 Wilmington, US

(72) FITZPATRICK Donald G, FRYE Kenneth G., GANGEMI Donald, OLSHANSKY Alexis

(54) **Układ przegubowej rolki przesuwnikowej sposób**

(57) Układ rolki przesuwnikowej służy do wywierania jednokowej siły docisku wzdłuż powierzchni rolki (324) nawijanego papieru z ciągnącego zwoju w nawijarce zawierającej wiele kół (330) rolki przesuwnikowej, z których każde jest połączone ze wspólnym źródłem (376) ciśnienia hydraulicznego dostarczając tę samą siłę docisku do rolki (324) nawijanego papieru. Koła (330) rolki przesuwnikowej są zamontowane na belce (322), która jest ruchoma przesuwnie powyżej rolki (324) nawijanego papieru. Belka (322) i pojedyncze koła (330) są poruszane ku górze w funkcji wzrostu średnicy rolki (324) nawijanego papieru. Przesunięcie belki w zależności od średnicy rolki (324) nawijanego papieru, jest regulowane logicznym regulatorem programowym.

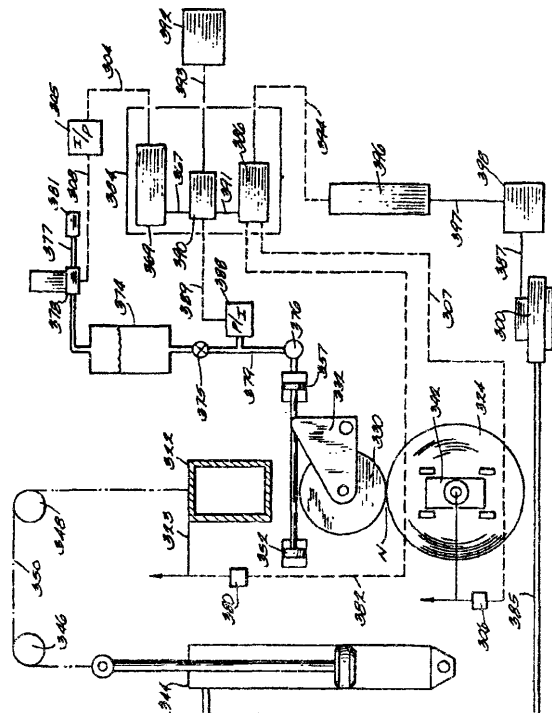

Poszczególne koła (330) są dociskane do tłoka równoważającego (352) tak, aby dostarczyć jednakową, ale amortyzowaną siłę docisku do powierzchni rolki (324) nawijanego papieru, w krótkich odstępach na jej długości. Wielkość tych równych sił docisku jest również regulowana w funkcji średnicy rolki (324) nawijanego papieru. Sposób regulacji zawiera etapy doprowadzania górnej powierzchni rolki do wielu umieszczonych obok siebie kół.

(25 zastrzeżeń)

A1(86)930116 PCT/EP93/00096 5(51)B65H 75/18

D06B 23/04

(87)93 08 05 WO 93/15013 PCT Gazette nr 19/93

(31)P4202029.8 (32)92 01 25 (33)DE

(75) HAHM Manfred, Aachen, DE

HAHM Jurgen, Aachen, DE

(54) Korpus cewki

(57) Wynalazek dotyczy korpusu cewki do przyjmowania przędzy, z obrotowo symetrycznym korpusem, którego zewnętrzna powierzchnia stanowi powierzchnię wspierającą przędzę, z wystającym osiowo na końcu kołnierzem. Taki korpus cewki powinien być wykonany tak, aby przy zachowaniu znanych zalet możliwe było osiowe ustawianie korpusów cewek jeden na drugim bez ryzyka uszkodzenia lub zakleszczania nitki. Według wynalazku zostało to rozwiązane przez to, że korpus cewki (1) przy końcu posiadającym gniazdo (2) ma dodatkowy kołnierz

(3), który przebiega względem gniazda promieniowo do wewnątrz, a jego zewnętrzne wymiary odpowiadają wewnętrznym wymiarom kołnierza (4) znajdującego się na drugim końcu, przy czym kołnierz (4) jest wyposażony w rowek (6) zapasu nitki.

(9 zastrzeżeń)

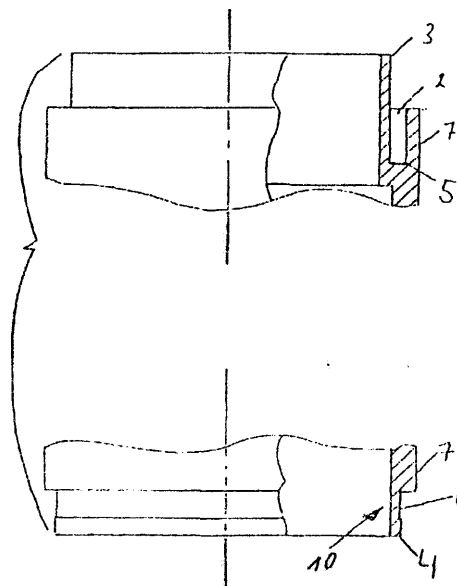

DZIAŁ C

CHEMIA I METALURGIA

A1(86)930210 PCT/FR93/00137 5(51)C02F 1/04

B01 D1/22

B01D 1/28

B01D 1/24

B01D 19/02

F26B 17/28

F26B 23/00

B01D 19/00

(87)93 08 19 WO 93/16005 PCT Gazette nr 20/93

(31)92/01732 (32)92 02 12 (33)FR

(71) SIRVEN, Ploudaniel, FR

(72) BOURDEL Jacques

(54) Sposób, urządzenie i instalacja do wydzielenia przez odparowanie pozostałości stałych z substancji płynnej

(57) Obrabianą substancję, mającą konsystencję płynną rozkłada się w sposób ciągły i w postaci cienkiej warstwy na górnej powierzchni (41) ścianki (40) z wymianą ciepła; ściankę tę nagrzewa się do temperatury, wystarczającej do uzyskania szybkiego odparowania wody i/lub innych składników lotnych, zawartych w substancji, a pozostałości stałe i suche usuwa się w miarę ich powstawania na powierzchni (41); ściankę (40) nagrzewa się za pomocą pary, będącej wynikiem odparowania, przy czym parę tę spręża się mechanicznie, a następnie powoduje jej zetknięcie z dolną powierzchnią (42) ścianki (40) w taki sposób, aby się na niej skropliła, przy czym ciekłe skropliny (104) następnie się odprowadza. Ten sposób wydzielenia jest szczególnie ekonomiczny ze względu na to, że energię, uwolnioną przez skrople-

nie, wykorzystuje się z drugiej strony ścianki z wymianą ciepła do odparowywania.

(24 zastrzeżenia)

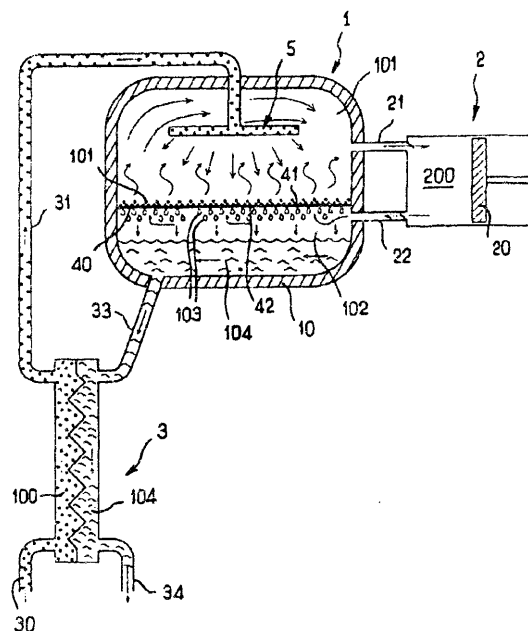

A1(86)93 02 24 PCT/CA93/00077 5(51)C02F3/00
C12M1/00

(87)93 09 02 WO 93/16962 PCT Gazette nr 21/93

(31)5036319 (32)92 02 25 (33)RU

(71) 958075 ONTARIO INC carrying on business
as EUROCAN VENTURES, Toronto, CA

(72) PERTSOV Nikolay Valerjevich, ULBERG
Zoya Rudolfovna, VEMBER Vladimir
Evguenjevich, PODOLSKAYA Valentina
Ivanovna, KOGAN Boris Semjonovich,
BURENKOV Eduard Konstantinovich

(54) Urządzenie dla oczyszczania wód ściekowych
zawierających cyjanidy

(57) Urządzenie dla oczyszczania ścieków zabezpiecza możliwość oczyszczania wód ściekowych z dużą zawartością cyjanidów oraz z dużą zawartością fazy zdyspergowanej. Do składu urządzenia należy bioreaktor i element mieszający, jaki jest usytuowany w bioreaktorze. Z bioreaktorem jest związany przynajmniej jeden kultywator dla drobnoustrojów (27) i przynajmniej jedna komora sorpcyjna (28), nad którą jest zainstalowana siatka drenażowa (34) z powierzchnią nachyloną do płaszczyzny poziomej pod kątem 20-40° i wyposażona w barbotery (31) i element mieszający (32), jaki przedstawia sobą podnośnik powietrzny cieczy. Bioreaktor jest wykonany w postaci pojemnika (1), który jest wyposażony w element grzewczy (7) i barbotery (8) i ma w swoich ściankach otwory, jakie służą dla doprowadzenia oczyszczanych wód ściekowych zawierających cyjanidy do bioreaktora (2), dla doprowadzenia do bioreaktora drobnoustrojów (3), dla odprowadzenia mieszaniny zawierających cyjanidy wód ściekowych i drobnoustrojów z bioreaktora (4), natomiast element mieszający (6) bioreaktora przedstawia sobą pompę odśrodkową lub podnośnik powietrznej cieczy.

(6 zastrzeżeń)

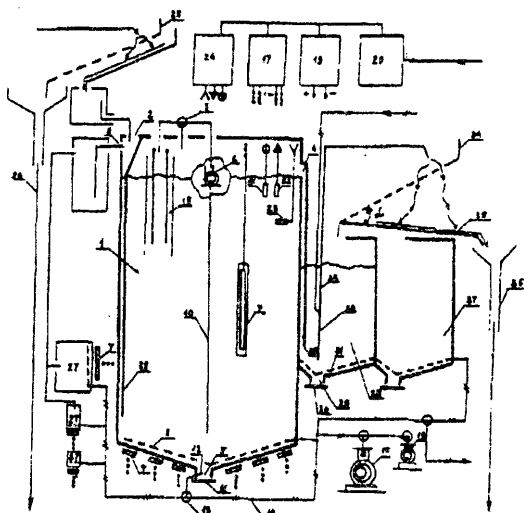

A1(86)92 12 23 PCT/DK92/00397 5(51)C02F3/30

(87)93 07 08 WO 93/13023 PCT Gazette nr 16/93

(31)2062/91 (32)91 12 23 (33)DK

(71) I. KRÜGER SYSTEMS AS, Søborg, DK

(72) KERN-JESPERSEN Jens Peter, HENZE
Mogens

(54) Sposób oczyszczania zanieczyszczonej wody

(57) Sposób biologicznego oczyszczania zanieczyszczonej wody, polega na tym, że zanieczyszczona woda jest poddawana

na kolejno obróbce beztlenowej, z niedotlenieniem i tlenowej w obecności mikroorganizmów przy czym obróbka beztlenowa i z niedotlenieniem jest przeprowadzana w obecności jednej lub więcej kultur mikroorganizmów, które są różne od kultury mikroorganizmów stosowanych w obróbce tlenowej. Sposób pozwala na lepsze wykorzystanie substancji organicznej w wodzie, poprawiając przez to usuwanie azotu i zwiększenie szybkości reakcji na jednostkę biomasy, co umożliwia zmniejszenie ilości biomasy lub zwiększenie całkowitej szybkości reakcji urządzenia. Przedmiotem wynalazku jest też urządzenie do biologicznego oczyszczania wody.

(15 zastrzeżeń)

A1(86)93 02 01 PCT/NO93/00018 5(51)C04B 28/16
C04B 11/06

(87)93 08 05 WO 93/15030 PCT Gazette nr 19/93

(31)920431 (32)92 02 03 (33)NO

(71) A/S BYGGPRODUKTER, Oslo, NO

(72) SKJELLUM Freddy, HOVEMOEN Jan

(54) Masa ciekła

(57) Przedmiotem wynalazku jest masa ciekła jako materiał budowlany do użycia zamiast betonu, na bazie cementu. Masa ciekła zawiera piasek, skalę i dowolne dodatki oraz materiały i jest znamienna tym, że zawiera anhydryt jako jedyny środek wiążący i utwardzający, który po dodaniu wody powoduje utwardzenie i twerdnienie masy ciekłej.

(2 zastrzeżenia)

A1(86)93 03 12 PCT/GB93/00523 5(51)C07C 67/31
C07C 69/732
C07D 307/86
C12P 7/62

(87)93 09 16 WO 93/17994 PCT Gazette nr 22/93

(31)9205505.2 (32)92 03 13 (33)GB

(71) ZENACA LIMITED, London, GB

(72) BLACKER Andrew John, BROWN Stephen
Martin, BOWDEN Martin Charles

(54) **Hydroksy pochodne cykloheksadienu**

(57) Przedmiotem wynalazku są nowe podstawione związki cis-1,2-dihydroksy-cykloheksadienowe, mogące znaleźć zastosowanie jako związki pośrednie do wytwarzania związków do stosowania jako związki pośrednie w produkcji środków agrochemicznych i farmaceutycznych, oraz mikrobiologiczny sposób ich wytwarzania.

(20 zastrzeżeń)

A1(86)93 03 08 PCT/FR93/00224 5(51)C07C 227/18
C07C 229/34
C07D 205/08
C07D 305/14

(87)93 09 16 WO 93/17997 PCT Gazette nr 22/93

(31)92/02821 (32)92 03 10 (33)FR

(71) RHONE-POULENC RORER S.A.,
Antony, FR

(72) BOURZAT Jean-Dominique,
COMMERON Alain

(54) Sposób wytwarzania β -fenyloizoseryny i jej analogów

(57) Przedmiotem wynalazku jest sposób wytwarzania β -fenyloizoseryny i jej analogów o wzorze ogólnym (I) z aldehy-

du aromatycznego i **S- α -metyloaryloaminy** przy przejściu pośrednio przez laktam o wzorze ogólnym (II). **We** wzorach (I) i (II) Ar oznacza rodnik arylowy, Ph oznacza rodnik fenylowy ewentualnie podstawiony, **R₁** oznacza grupę zabezpieczającą funkcję alkoholową w postaci estru lub eteru, R oznacza atom wodoru lub rodnik alkilowy ewentualnie podstawiony rodnikiem **fenylowy** m. Kwasy o wzorze ogólnym (I) (R=H) są stosowane do wytwarzania pochodnych taksanu mających znakomite własności przeciwnowotworowe i przeciwbiałaczkowe.

(10 zastrzeżeń)

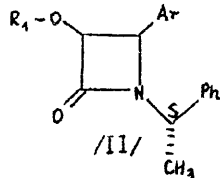
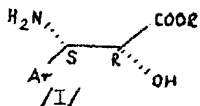

A1(86)93 03 08 PCT/US93/02083 5(51)C07C 231/02
C07C 233/18
C07C 233/20
C07C 213/02
C11D 1/52

(87)93 09 30 WO 93/19038 PCT Gazette nr 24/93

(31)07/857.853 (32)92 03 26 (33)US

(71) THE PROCTER & GAMBLE COMPANY,
Cincinnati, US

(72) CONNOR Daniel **Stedman**, SCHEIBEL
Jeffrey John, MAO Mark Hsiang-Kuen,
MURCH Bruce Prentiss, GOSELINK
Eugene Paul, SEVERSON Roland George Jr.

(54) Sposób zmniejszania ilości kwasów tłuszczowych stanowiących zanieczyszczenia w środkach powierzchniowo czynnych typu polihydroksyamidów kwasów tłuszczowych

(57) Przy syntezie środków powierzchniowo czynnych typu polihydroksyamidów kwasów tłuszczowych, takich jak związek o wzorze $C_{11}H_{23}C(O)N(CH_3)_3 CH_2(CHOH)_4CH_2OH$, w reakcji estru kwasu tłuszczowego z cukrową **N-alkiloaminą** uzyskać można produkt zanieczyszczony resztkowymi źródłami kwasów tłuszczowych.

Niedopuszczalna może być obecność takich resztkowych kwasów tłuszczowych w silnie pieniących się środkach detergentowych, takich jak płyny do zmywania naczyń, zwłaszcza zawierające kationy Ca lub Mg.

Sposobem według wynalazku, zanieczyszczenia takie poddaje się reakcji z **alkiloaminami**, a zwłaszcza z **etanoaminą**, w celu przekształcenia tych kwasów w **alkilo- lub alkanoloamidy** kwasów tłuszczowych, które mogą wchodzić w skład gotowych środków detergentowych, stosowanych w gospodarstwach domowych i w przemyśle.

(10 zastrzeżeń)

A1(86)93 02 19 PCT/GB93/00346 5(51)C07C 233/63
C07C 233/58
C07C 237/22
C07D 207/16
C07D 211/60
C07D 209/20

C07K5/06
A61K31/16

(87)93 09 02 WO 93/16982 PCT Gazette nr 21/93

(31)9203608.6 (32)92 02 20 (33)GB
9213093.9 92 06 19 GB
9224629.7 92 11 24 GB

(71) JAMES BLACK FOUNDATION
LIMITED, London, GB

(72) KALINDJIAN Sarkis Barret, LOW Caroline
Minii Rachel, MCDONALD Iain Mair,
HULL Robert Antony David, SHANKLEY
Nigel Paul, BUCK Ildiko Maria, STEEL
Katherine Isobel Mary, DAVIES Jonathan
Michael Richard, DUNSTONE David John,
HARPER Elaine Anne, PETHER Michael
John, BODKIN Michael James

(54) **Pochodne bicyklo/2.2.2/oktanu jako inhibitory cholestocystokininy**

(57) Związki o wzorze (I), w którym W oznacza grupę karbonylową, sulfonylową lub **sulfinylową**, a X oznacza grupę karbonylową, **sulfonylową** lub **sulfinylową**, albo grupę **-C(O)-CH₂-**, w której grupa karbonylowa jest związana z Y/z tym, że co najmniej jeden z symboli W i X zawiera grupę **karbonylową**, Y oznacza **R₇-O-** albo **R₇-N/R₈-** /gdzie R₇ oznacza H albo C1-C15-hydrokarbyl, przy czym do dwóch atomów węgla grupy hydrokarbylowej jest ewentualnie zastąpione przez atom azotu, tlenu lub siarki, z tym, że Y nie zawiera **-O-O-**, a R_a oznacza H, **C₁-C₃-alkil**, **karboksymetyl** albo **zestryfikowany karboksymetyl**, Z oznacza wzory **/i/ -O-R₉**, **/ii/**, **/iii/**, **/iv/**, albo Z nie występuje, a W oznacza H, **R₁** oznacza H, metyl, chlorowec, **karboksy**, **zestryfikowaną** grupę karboksy, **amidowaną** grupę karboksy, **karboksymetyl**, **zestryfikowany karboksymetyl** albo **amidowany karboksymetyl**, **R₂** oznacza grupy podane wyżej dla R₁; R₃ i R₄ /albo każda z grup R₃ i R₄, gdy m albo n oznacza 2 lub więcej/ niezależnie od siebie oznaczają chlorowec, grupę aminową, nitrową cyjanową, sulfamoiową, **C₁-C₃-alkilową**, **C₁-C₃-alkoksylową**, **karboksylową**, **zestryfikowaną karboksylową** i **amidowaną karboksylową**, R₅ i R₆ niezależnie od siebie oznaczają H i grupy podane wyżej dla R₃; m i n = 0 do 4, oraz ich farmaceutycznie dopuszczalne sole, są **ligandami** receptorów cholestocystokininy i/lub gastryny.

(13 zastrzeżeń)

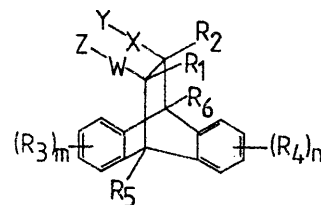

WZÓR I

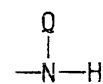

WZÓR (ii)

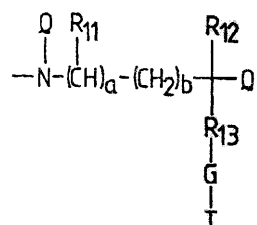

WZÓR (iii)

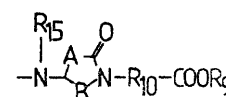

WZÓR (iv)

A1(86)93 02 17 PCT/EP93/00373 5(51)C07C 259/20
A01N 37/52
C07D 319/18
C07C307/Q2
C07D 213/76

(87)93 09 02 WO 93/16986 PCT Gazette nr 21/93

(31)624/92-4 (32)92 02 28 (33)CH

(71) CIBA-GEIGYAG, Basie, CH

(72) ZIEGLER Hugo, TRAH Stephan

(54) **Związki azowe**

(57) Przedmiotem wynalazku są etery **azooksymu** o ogólnym wzorze I, w którym X oznacza CH lub N, R₁ oznacza atom wodoru. C1-C3 **alkil**, trójfluorometyl lub cyklopropyl, a R₂ oznacza **aryl** lub **heteroaryl**, wykazujące aktywność wobec **fitopatogenicznych** grzybów. Można je stosować w postaci preparatów jako produkty do ochrony roślin, produkty do zaprawiania nasion i do ochrony drewna.

(27 zastrzeżeń)

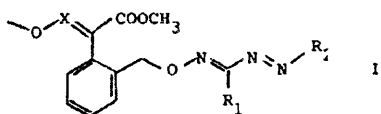

A1(86)93 01 19 PCT/US93/00395 5(51)C07C 279/26
A61K31/155
C07C321/28

(87)93 08 19 WO 93/16037 PCT Gazette nr 20/93

(31)837.258 (32)92 02 14 (33)US

(71) JACOBUS PHARMACEUTICAL CO. INC.,
Princeton, US

(72) CANFIELD Craig, JACOBUS David,
LEWIS Neil

(54) N,N-Dipostawione **diamidy** kwasu imido-
karbonoimidowego otrzymywane z hydroksy-
loamin

(57) Przedmiotem wynalazku są związki o wzorze (1), w którym R¹ oznacza podstawioną lub niepodstawioną **dwuwartościową** grupę alifatyczną, mającą 1 do 16 atomów węgla, przy czym podstawniki są **mono-** lub **poli-** i są wybrane z grupy składającej się z niższej grupy alkilowej, aryłowej i aryloalkilowej, R² jest wybrane z grupy składającej się z tej samej grupy znaczeń co R⁵, R⁵ jest wybrane z grupy składającej się z podstawionych lub niepodstawionych grup alkilowych mających 1-10 atomów węgla, **grup aryłowych**, cykloalkilowych i **heterocykloalkilowych** mających 3-8 atomów węgla, przy czym podstawniki są mono- lub **poli-** i są wybrane z grupy składającej się z niższych grup alkilowych, grup cykloalkilowych mających 3-8 atomów węgla, niższych grup alkenyloowych, niższych grup alkinyloowych, grupy nitrowej, niższych grup **alkoksyloowych**, niższych grup **alkoksykarbonyloowych**, **niższych grup fenyloalkilowych**, **grup fenyłowej**, grup **mono-** i **polichlorowcofenoksyloowych**, grupy fenoksylowej, **mono-** i **polichlorowcofenoksyloowych**, R⁶ i R⁷ mogą być takie same lub różne i oznaczają wodór, **alkanoil** lub **alkoksyalkanoil**, R⁷ może mieć taką samą wartość co R⁵, Y oznacza **tlen** lub **siarkę**, m jest równe 0 lub 1, q jest równe 0 lub 1, przy czym przedrostek alk oznacza grupy o łańcuchu prostym lub rozgałęzionym, a określenie niższy oznacza 1-6 atomów węgla, **niezmodyfikowane** określenie alk oznacza 1-24 atomów węgla, ich odpowiednie **tautomery**, ich odpuszczalne farmaceutycznie sole i sole addycyjne oraz wodziany wspomnianych soi i soli addycyjnych. Ponadto przedmiotem wynalazku są metody zabezpieczania podatnych podmiotów przed infekcjami powodowanymi przez

organizm z grupy Plasmodium sp., Mycobacterium sp. i Pneumocystis carinii, polegające na podawaniu podmiotowi podatnemu na taką infekcję profilaktycznie skutecznej ilości związku o powyższym wzorze. Związki te będą również zmniejszać poziom infekcji gdy wspomniane podmioty są już **zainfekowane**.

(31 zastrzeżeń)

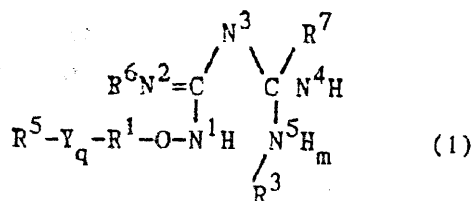

A1(86)930217 PCT/SE93/00123 5(51)C07C395/00
A61K31/00
C09K15/02

(87)93 09 02 WO 93/16993 PCT Gazette nr 21/93

(31)9200502-4 (32)92 02 20 (33)SE

(71) AKTIEBOLAGET ASTRA, Södertälje, SE

(72) ANDERSSON Carl-Magnus, BERGLUND
Mats, BRATTSAND Ralph, COTGREAVE
Ian, ENGMAN Lars, HALLBERG Anders,
MOLDEUS Peter

(54) **Nowe przeciwutleniacze**

(57) Ujawniono nowe tellurki **dwuaryłowe** o wzorze Ar¹ - Te - Ar² przydatne jako przeciwutleniacze do zapobiegania lub leczenia zaburzeń powodowanych przez, **lub** obejmujących utleniające uszkodzenie tkanki.

(26 zastrzeżeń)

A1(86)93 02 16 PCT/US93/01385 5(51)C07D 209/44
A61K31/395
C07D 401/06
C07D 217/04
C07D 409/06
C07D 405/06

(87)93 08 19 WO 93/16047 PCT Gazette nr 20/93

(31)07/836.229 (32)92 02 14 (33)US

(71) THE DU PONT MERCK
PHARMACEUTICAL COMPANY,
Wilmington, US

(72) CIGANEK Engelbert

(54) **Hydroizoindoliny i hydroizochinoliny** jako leki **psychotropowe**

(57) Przedmiotem **wynalazku** są nowe zawierające azot związki bicykliczne przydatne w leczeniu fizjologicznej i wywołanej przez leki psychozy i dyskinezi u ssaków. Nowe związki są selektywnymi antagonistami receptorów σ i wykazują mniejszą skłonność do wywoływania typowych skutków ubocznych powodujących zaburzenia ruchu, związanych z stosowaniem tradycyjnych środków przeciwpsychotycznych.

(26 zastrzeżeń)

A1(86)93 03 11 PCT/AU93/001035(51)C07D 213/81
C07D 213/30
C07D 237/08
C07D 237/26

C07D 215/48
C07D 401/12
C07C 109/04
C07C 109/087
C07C 133/00
C07C 243/14
C07C 243/28
C07C 281/02

(87)93 09 16 WO93/18006 PCT Gazette nr 22/93

(31)PL 1304 (32)92 03 11 (33)AU

(71) NARHEX LIMITED, Hong Kong, HK

(72) GROBELNY Damian Wojciech

(54) Aminowe pochodne okso i hydroksy podstawionych węglowodorów

(57) Przedmiotem wynalazku są związki o wzorze ogólnym (I):

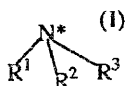

lub ich farmaceutycznie możliwe do przyjęcia sole, gdzie R^1 jest grupą R, w której R jest wybraną z grupy składającej się z wodoru, $-\text{R}'\text{H}$, $-\text{R}'\text{C}(\text{O})\text{OR}''$, $-\text{R}'\text{C}(\text{O})\text{NH}_2$, $-\text{R}'\text{C}(\text{O})\text{NHR}''$, $-\text{R}'\text{C}(\text{O})\text{NR}''\text{R}'''$, $-\text{RNHC}(\text{O})\text{R}'$, $\text{R}'\text{NR}''\text{C}(\text{O})\text{R}''$ i $-\text{R}'\text{C}(\text{O})\text{R}''$, gdzie R'' i R''' są niezależnie, dowolnie podstawioną grupą alkilową, cykloalkilową, cykloalkiloalkilową, aryłową, aryalkilową, aikenową, aralkenową, alkinową, aralkinową; lub heterocykliczną, i gdzie R' jest dowolnie podstawionym diwalencyjnym rodnikiem wywodzącym się z grupy alkilowej, cykloalkilowej, cykloalkiloalkilowej, aryłowej, aryalkilowej, alkenowej, aralkenowej, aikinowej, aralkinowej heterocyklicznej, lub R^1 oznacza



gdzie R^4 , R^5 i R^6 oznaczają niezależnie grupę R jak zdefiniowano powyżej, lub R^4 posiada znaczenie R jak zdefiniowano powyżej i R^5 oraz R^6 wzięte razem stanowią $=\text{O}$, $=\text{S}$, $=\text{NH}$ lub $=\text{NR}$; i Pr jest



gdzie R jest jak poprzednio zdefiniowano; D jest O lub S; Y jest wodorem, -R lub -OR, gdzie R jest jak poprzednio zdefiniowano, lub jest resztą aminokwasową, aza-aminokwasową lub peptydową, w której obecne grupy funkcyjne są dowolnie zabezpieczone; oraz B jest dowolnie nieobecne lub stanowi grupę alkilidenową, w której jedna lub więcej grup $-\text{CH}_2-$ może być wymieniona przez $-\text{NR}-$, $-\text{NH}-$, $-\text{O}-$ lub $-\text{S}-$ pod warunkiem, że związek o wzorze (I) nie posiada łańcucha trzech lub więcej atomów, które nie są węglem i gdzie dowolny atom wodoru może być podstawiony przez grupę R, jak zdefiniowano poprzednio; i dowolnie N^* , N, R^1 i R wzięte razem tworzą cykliczny diazoalkan o wzorze:

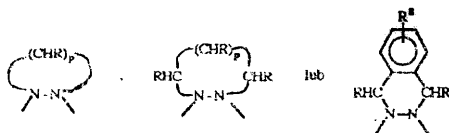

gdzie p jest od 1 do 3, każde R jest niezależnie jak zdefiniowano powyżej i R^3 jest R, $-\text{NH}_2$, $-\text{NHR}$, $-\text{NR}_2$, $-\text{COOL}$, $-\text{CHO}$, $-\text{C}(\text{O})\text{R}$,

$-\text{CN}$, halogen, $-\text{CF}_3$, $-\text{OL}$, $-\text{SR}$, $-\text{S}(\text{O})\text{R}$, $-\text{S}(\text{O})_2\text{R}$, $-\text{CONH}_2$, $-\text{CONHR}$, $-\text{CONR}_2$, $-\text{NHOH}$, $-\text{NHOL}$, $-\text{NO}_2$, $=\text{O}$, $=\text{S}$, lub $-\text{NHNH}_2$, w których R jest niezależnie jak zdefiniowano powyżej i każde L jest niezależnie R lub grupą protekcyjną grupy hydroksylowej, która jest iabilna in vivo; lub R^2 , N^* oraz R^1 razem tworzą nasycony lub nienasycony cykliczny, bicykliczny lub skondensowany system pierścieniowy jak zdefiniowano poniżej, który może być dodatkowo podstawiony przez $-\text{C}(\text{O})\text{Y}$, gdzie Y jest poprzednio zdefiniowane oraz R^3 jest X-W-A-Q-A-, w którym A' i A są niezależnie nieobecne lub stanowią alkiliden, który może być podstawiony jednym lub kilkoma podstawnikami R jak zdefiniowano poprzednio; Q jest

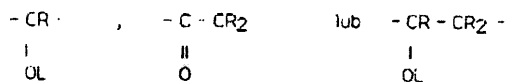

gdzie L oraz każdy R, niezależnie od innych, są zdefiniowane jak poprzednio, i dowolnie Q oraz A razem, lub Q i A' razem, lub A', Q i A razem tworzą część nasyconego lub nienasyconego cyklicznego, bicyklicznego bądź skondensowanego systemu pierścieniowego, jak zdefiniowano poniżej; W jest nieobecne lub jest N(R), O lub S, w którym R jest jak zdefiniowano poprzednio; i X jest wodorem, lub X, gdzie X jest Ra- lub RbC(O)- lub RbS(O)_z, gdzie z jest 1 lub 2 i Ra oraz Rb są niezależnie grupą alkilową; cykloalkilową; cykloalkiloalkilową; heterocykliczną, alkilheterocykliczną, heterocykliczaryloksylową, alkoksylową, alkoksyalilową, aryloksyalilową, aryloksyaloksyloową, aryloową, aryalkilową, aryalkilheterocykliczną, heterocykliczalkilową, alkiloaminową, alkiloaminową, dialkiloaminową, aryloaminową, aryloaminową, aralkiloaminową lub diaralkiloaminową; z których każda może być dowolnie podstawiona jak zdefiniowano powyżej lub podstawiona grupą Re, gdzie Re jest grupą o wzorze:

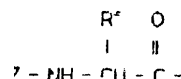

gdzie Z posiada znaczenie Ra lub Rb lub jest acylowanym aminokwasem, azaaminokwasem bądź resztą peptydową, oraz Rf jest łańcuchem bocznym naturalnego aminokwasu, w którym obecne grupy funkcyjne są dowolnie zabezpieczone, lub gdzie wiązanie Z-NH jest zastąpione przez zmodyfikowane wiązanie izosteryczne takie jak $\text{CH}_3\text{-NRa-}$, $\text{RaCH}_2\text{-NRa-}$, $\text{CH}_3\text{-CHRa-}$, $\text{HCH}=\text{CRa}$, $\text{RaCH}=\text{CRa}$, HCOCHRa- , RaCOCHRa- , HCHOH-CHRa- , RaCHOHCHRa- , HNRaCO- , $\text{HCF}=\text{CRa-}$, $\text{RaCF}=\text{CRa-}$, $\text{RaS}(\text{O})_z$, $\text{RaS}(\text{O})_z\text{-}$, $\text{RaP}(\text{O})\text{ORa-}$, $\text{RaP}(\text{O})\text{(ORa)CH}_2$, $\text{RaP}(\text{O})\text{ORaO-}$, $\text{RaP}(\text{O})\text{ORaS-}$, w których każdy Ra jest niezależnie jak zdefiniowano poprzednio, lub X jest Re jak poprzednio zdefiniowano, lub X jest dowolnie zabezpieczonym aminokwasem, azaaminokwasem bądź resztą peptydową; lub kiedy W jest N(R), wtedy X, N i podstawnik R przy N razem mogą tworzyć nasycony bądź nienasycony cykliczny, bicykliczny lub skondensowany system pierścieni jak zdefiniowano powyżej lub N, A' i podstawnik R przy N razem mogą tworzyć nasycony bądź nienasycony cykliczny, bicykliczny lub skondensowany system pierścieni jak zdefiniowano poprzednio; lub związki w których dwa podstawniki R, niekoniecznie wycinalne, wzięte razem są dowolnie podstawionym alkilidennem. Związki według wynalazku są użyteczne jako inhibitory proteaz retrowirusowych i są skuteczne w traktowaniu, stanów wywołanych niepożądaną aktywnością tych enzymów w szczególności syndromu nabytego braku odporności immunologicznej (AIDS).

(16 zastrzeżeń)

A1(86)93 02 16 PCT/US93/01384 5(51)C07D 217/04

C07D 217/06

C07D 401/06

C07D 209/44

C07D 471/04

C07D 513/04
A61K31/47
A61K31/40

C07D 239/88
C07D 401/12
C07D 495/04

(87)93 08 19 WO 93/16050 PCT Gazette nr 20/93
(31)07/836.230 (32)92 02 14 (33)US

(87)93 09 30 WO 93/19050 PCT Gazette nr 24/93
(31)P4208254.4 (32)92 03 14 (33)DE

(71) THE DU PONT MERCK
PHARMACEUTICAL COMPANY,
Wilmington, US

(71) HOECHST SCHERING AGREVO GMBH,
Frankfurt am Main, DE

(72) GILLIGAN Paul Joseph

(72) SCHAPER Wolfgang, FREUSS Rainer,
SALBECK Gerhard, BRAUN Peter,
KNAUF Werner, SACHSE Burkhard,
WALTERSDORFER Anna, KERN
Manfred, LÜMMEN Peter, BONIN Werner

(54) **Dwupierscieniowe** związki zawierające azot o
działaniu **przeciwpsychotycznym**

(54) Podstawione pirymidyny, sposób ich wytwa-
rzania oraz ich zastosowanie jako **środków**
do zwalczania szkodników i środków grzybo-
bójczych

(57) Wynalazek dotyczy nowych dwupierscieniowych zwią-
zków zawierających azot, środków farmaceutycznych zawierają-
cych te związki oraz sposobów stosowania tych związków w
leczeniu psychozy na tle fizjologicznym lub polekowej lub dys-
kinezy u ssaka,

(53 zastrzeżenia)

(57) Wynalazek dotyczy związków o wzorze 1, X oznacza NH
albo tlen, a E oznacza wiązanie albo 1- do 4-członowy łańcuch
C, sposobu ich wytwarzania, zawierających je środków oraz ich
zastosowania do zwalczania szkodników i jako środków grzy-
bobójczych.

A1(86)92 12 16 PCT/US92/10720 5(51)C07D 223/16
C07D 223/12
C07K5/06
A61K31/55
A61K37/02

(20 zastrzeżeń)

(87)93 08 05 WO 93/15059 PCT Gazette nr 19/93
(31)825.677 (32)92 01 27 (33)US

(71) PFIZER INC., New York, US

(72) LOWE John A

(54) Podstawione heksahydroazepiny i tetra-
hydrobenzazepiny

(57) Wynalazek dotyczy nowych podstawionych **heksahydro-**
azepinonów i tetrahydrobenzazepinonów o wzorach

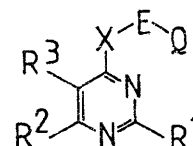

A1(86)93 02 16 PCT/GB93/00328 5(51)C07D 281/10

(87)93 08 19 WO 93/16055 PCT Gazette nr 20/93

(31)9203347.1 (32)92 02 17 (33)GB

(71) THE WELLCOME FOUNDATION
LIMITED, London, GB

(72) BRIEADDY Lawrence Edward

(54) Związki obniżające poziom lipidów

(57) Wynalazek dotyczy związków o wzorze 1, w którym **l**
oznacza liczbę całkowitą od 0 do 4; **m** oznacza liczbę całkowitą
od 0 do 5; **n** oznacza liczbę całkowitą od 0 do 2; **R** i **R'** oznaczają
atomy lub grupy niezależnie wybrane spośród chlorowców,
grupy nitrowej, grup **fenyloalkoksyloowych**, **C₁₋₄-alkoksylowych**,
C₁₋₆-alkilowych i **-O(CH₂)_pSO₃R''**, w której **p** oznacza liczbę
całkowitą od 1 do 4 a **R''** oznacza wodór lub **C₁₋₆-alkil**, przy czym
wymienione grupy **fenyloalkoksyloowe**, **alkoksyloowe** i **alkilowe** są
ewentualnie podstawione jednym lub więcej atomami chlorow-
ców; **R¹** oznacza prostą grupę **C₁₋₆ alkilową**, a **R²** oznacza prostą
grupę **C₂₋₆ alkilową** oraz ich soli, solwatów i fizjologicznie fun-
kcyjnych pochodnych, sposobów i nowych półproduktów
do ich wytwarzania, zawierających je kompozycji farmaceutycz-
nych i ich zastosowania w medycynie, zwłaszcza w **profilaktyce**
i leczeniu stanów **hiperlipidemicznych**, takich jak miażdżycza
naczyń.

(28 zastrzeżeń)

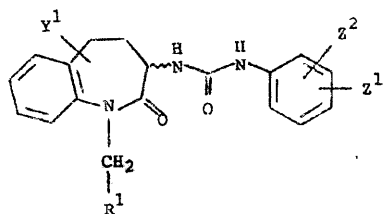
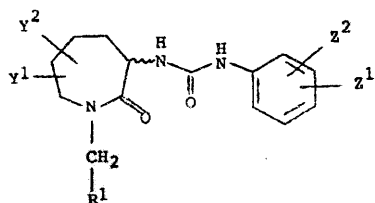

i nowych związków **pośrednich** używanych w syntezie takich
związków. Takie związki są użyteczne w leczeniu i profilaktyce
chorób żołądkowo-jelitowych, bólu i zaburzeń lękowych.

(17 zastrzeżeń)

A1(86)93 03 10 PCT/EP93/00536 5(51)C07D 239/46
C07D 239/42
C07D 239/52
C07D 239/34
C07D 239/94

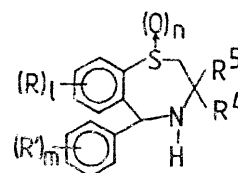

A1(86)93 04 09 PCT/FR93/00360 5(51)C07D 285/24
C07D 417/06
C07D 513/06
A61K31/54

(87)93 10 28 WO 93/21170 PCT Gazette nr 26/93

(31)92/04612 (32)92 04 15 (33)FR
92/11675 9210 02 FR

(71) RHONE-POULENC RORER S.A,
Antony, FR

(72) ALOUP Jean-Claude, AUDIAU Francois,
DAMOUR Dominique, JIMONET Patrick,
MIGNANI Serge

(54) **Pochodne kwasu 3,4-dihydro-2H-1,2,4-benzotiadiazyno-1,1-dioksydo-3-karboksyłowego, ich wytwarzanie i zawierające je leki**

(57) Niniejszy wynalazek dotyczy związków o wzorze:

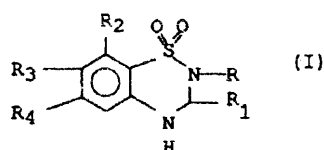

w którym R oznacza (a) atom wodoru, (b) rodnik alkilowy, (c) rodnik alilowy, (d) rodnik fenyłowy, (e) rodnik 2- lub 3-pirydyloalkilowy, (f) rodnik 2-chinoliloalkilowy, (g) rodnik naftyloalkilowy, (h) rodnik cykloalkiloalkilowy, (i) rodnik (2H-3-nafto[1,8-cd]izotiazol-2-ilo-1,1-dioksydo)alkilowy, (j) rodnik (5,6-dihydro-1H,4H-1,2,5-tiadiazolo [4,3,2-ij]chinolilo-2,2-dioksydo)alkilowy, (k) rodnik alk-CO-R₅, (l) rodnik -alk-R₆-R₇, (m) rodnik 4-fenylpiperazyloalkilowy o pierścieniu fenolowym ewentualnie podstawionym jednym lub większą liczbą podstawników wybranych spośród atomów chlorowca i rodników alkilowych i alkoksylowych, (n) rodnik 10-fenotiazynyloalkilowy, (o) rodnik (10-alkilo-2-fenotiazynylo)alkilowy, (p) rodnik 3-indoliloalkilowy, (q) rodnik fenyloalkoksyłowy, (r) rodnik 1-fenyloalkilo-4-piperidyłowy, (s) rodnik 2-tienyloalkilowy lub (t) rodnik fenyloalkilowy, w którym fenyl jest niepodstawiony lub podstawiony jednym lub większą liczbą podstawników wybranych spośród atomów chlorowca i rodników alkilowych, alkoksylowych, polifluoroalkilowych, aminowych, nitrowych, cyjanowych, fenyłowych, winylowych, poli-fluoroalkoksylowych, alkoksylkarbonyłowych, karboksylowych, fenyloalkoksylowych, fenyloalkilowych, benzoiloaminowych, fenylkarbonyłowych i fenoksyłowych, w których pierścień fenyłowy jest ewentualnie podstawiony jednym lub większą liczbą podstawników wybranych spośród atomów chlorowca i rodników alkilowych, alkoksylowych lub polifluoroalkilowych, R₁ oznacza rodnik karboksylowych, alkoksylkarbonyłowy, tetrazolilowy, -CO-NH₂, -CO-NH-alk, -CO-N(alk)₂, -CO-NHOH, -CO-N(alk)OH, CO-NH-O-R₈, -CO-N(alk)-OR_a lub grupę ulegającą przemianie w rodnik karboksylowy in vivo, R₂, R₃ i R₄ są jednakowe lub różne i oznaczają atom wodoru lub chlorowca albo rodnik alkilowy lub alkoksylowy, R₅ oznacza rodnik hydroksylowy, alkoksylowy, fenyłowy lub -NR₉ R₁₀, R_e oznacza atom tlenu, siarki lub azotu albo rodnik SO, SO₂ lub -N-alk, R₇ oznacza rodnik alkilowy, fenyloalkilowy lub fenyłowy ewentualnie podstawiony jednym lub większą liczbą atomów chlorowca R₈ oznacza rodnik alkilowy lub fenyloalkilowy, R₉ i R₁₀ niezależnie oznaczają atom wodoru albo rodnik alkilowy lub fenyłowy, a alk oznacza rodnik alkilowy lub alkilenowy, ich soli i zawierających je leków.

(23 zastrzeżenia)

A1(86)93 0204 PCT/FR93/00112 5(51)C07D 305/14
A61K31/335

(87)93 08 19 WO 93/16060 PCT Gazette nr 20/93

(31)92/01381 (32)92 02 07 (33)FR

(71) RHONE-POULENC RORER S.A,
Antony, FR

(72) BOURZAT Jean-Dominique,
COMMERON Alain

(54) **Nowe pochodne bakatyny III i 10-dezacetylobakatyne III, sposób ich wytwarzania i kompozycje farmaceutyczne je zawierające**

(57) Przedmiotem wynalazku są nowe pochodne taksanu o wzorze ogólnym (I), sposób ich wytwarzania i kompozycje farmaceutyczne je zawierające. We wzorze ogólnym (I): Ar oznacza rodnik aryłowy, R₁ oznacza wodór lub acetyl, R oznacza alkil ewentualnie podstawiony, alkenyl, alkynyl, cykloalkil, cykloalkenyl, bicykloalkil, fenyl, heterocykl, z wyjątkiem produktów, w których Ar oznacza rodnik aryłowy i R₁ oznacza wodór lub acetyl, R oznacza rodnik tert-butyłowy lub etylowy. Nowe produkty o wzorze ogólnym (I) wykazują znaczące działanie przeciwnowotworowe.

(13 zastrzeżeń)

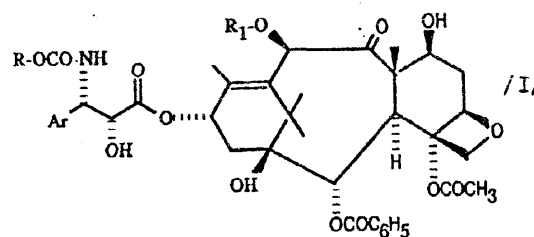

A1(86)93 01 13 PCT/US93/00674 5(51)C07D 401/04
C07D 403/04
A61K31/44
A61K31/47
A61K31/505

(87)93 07 22 WO 93/14081 PCT Gazette nr 18/93

(31)07/819.551 (32)92 01 13 (33)US
07/867.249 92 04 10 US

(71) SMITHKLINE BEECHAM
CORPORATION, Philadelphia, US

(72) ADAMS Jerry Leroy, GALLAGHER
Timothy Francis, LEE John C, WHITE John
Richard

(54) Nowe związki

(57) Przedmiotem wynalazku są nowe 2,4,5-triaryloimidazolo-we związki, sposoby ich wytwarzania i kompozycje do stosowania w terapii chorób pośredniczonych przez cytokiny.

(15 zastrzeżeń)

A1(86)93 02 12 PCT/HU93/000085(51)C07D 401/12

(87)93 08 19 WO 93/16070 PCT Gazette nr 20/93

(31)P9200431 (32)92 02 13 (33)HU

(71) CHINOIN GYÓGYSZER-ÉS
VEGYÉSZETI TERMÉKEK GYÁRA RT,
Budapest, HU

(72) HERMECZ István, SIPOS Judit,
VASVÁRY Lelle, KAPUI Zoltán,
HORVÁTH Ágnes, BALOGH Mária,

KERESZTURI Géza, BOER Kinga, PAJOR Anikó

(54) **3-(pirydyloamino)-2-(1H-tetrazol-5-ilo)-akrylo-nitryle** i sposób ich wytwarzania

(57) Wynalazek dotyczy nowych **3-(pirydyloamino)-2-(1H-tetrazol-5-ilo)-akrylonitryli** o ogólnym wzorze (I),

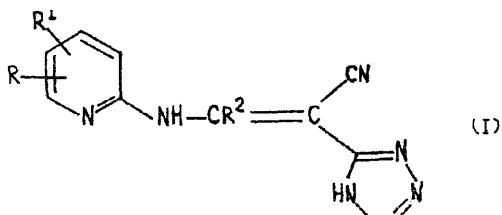

ich izomerów geometrycznych, tautomerów i hydratów, i ich wytwarzania. Związki te są użyteczne jako korzystne substancje wyjściowe dla związków o ogólnym wzorze (II)

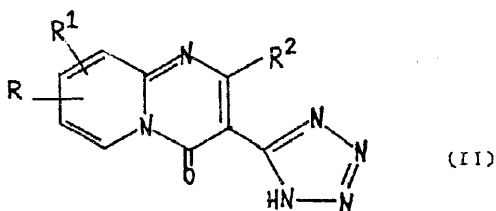

które posiadają przede wszystkim własności antyalergiczne i przeciwwrzodowe. We wzorze ogólnym (i) R oznacza wodór, grupę C₁₋₄-alkilową, halogen, grupę hydroksylową, nitrową, karboksylową, C₂₋₅-alkoksykarbonylową lub C₇₋₁₂-aralkoksylo-²wą; R¹ oznacza wodór, grupę C₁₋₄-alkilową lub halogen; R² oznacza wodór, grupę C₁₋₄-alkilową lub C₆₋₁₀-arylową. Wynalazek niniejszy dotyczy również sposobu wytwarzania związków o ogólnym wzorze (I) i ich geometrycznych izomerów, tautomerów i hydratów.

(6 zastrzeżeń)

A1(86)93 02 16 PCT/EP93/00380 5(51)C07D 405/06
A61K31/40
C07D 409/14
C07D 405/14

(87)93 09 02 WO 93/17014 PCT Gazette nr 21/93
(31)9204365.2 (32)92 02 28 (33)GB

(71) PFIZER INC., New York, US

(72) BLAGG Julian, FINN Paul William,
GREENGRASS Colin, William, MAW
Graham, Nigel

(54) Indole

(57) Przedmiotem wynalazku są związki o wzorze:

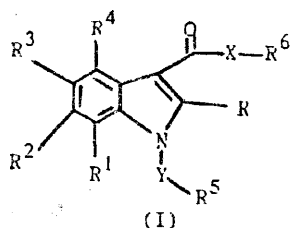

lub ich dopuszczalne farmaceutycznie sole, gdzie X oznacza O, NH, N(C₁₋₄ alkil), bezpośrednie wiązanie, C₁₋₄ alkielen, C₂₋₄ alkenylen lub C₂₋₄ alkiynylen, przy czym wspomniane alkielen,

alkenylen i alkiynylen są ewentualnie podstawione przez C₁₋₄ alkil lub aryl; Y oznacza grupę metylenową, C₂₋₆ alkielen ewentualnie przedzielony przez O, C₂₋₆ aikenylen lub C₂₋₆ alkiynylen, które wszystkie mogą być ewentualnie podstawione przez C₁₋₆ alkil lub jest grupą o wzorze

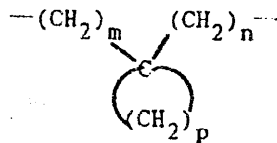

w którym m i n są niezależnie od siebie wybrane z 0 oraz liczb całkowitych od 1 do 5, pod warunkiem, że suma m i n nie jest wyższa niż 5, zaś p jest liczbą całkowitą od 2 do 6; R oznacza H, OH, chlorowec, C₁₋₄ alkil lub C₁₋₄ alkoksyl; R¹, R², R³ i R⁴ są niezależnie od siebie wybrane z H, alkilu C₁₋₄, alkoksylu C₁₋₄, OH, chlorowca, -CF₃, -CO₂(C₁₋₄ alkil), -CONH₂, -CONH(C₁₋₄ alkil) i -CON(C₁₋₄ alkil)₂; R⁵ oznacza -COOH, -COOR, -CONR⁸R⁹ lub tetrazol-5-il; R⁶ oznacza

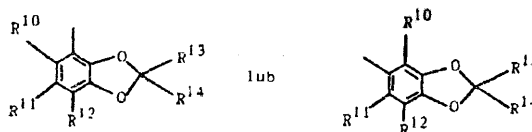

oraz zawierające je kompozycje farmaceutyczne, ich zastosowania, sposoby ich otrzymywania oraz związki pośrednie stosowane do ich otrzymywania.

(31 zastrzeżeń)

A1(86)93 02 11 PCT/GB93/00285 5(51)C07D 417/12
C07D 471/04
C07D 295/13
C07D 333/66
A61K31/495
C07D 417/14
C07D 471/04
C07D 221:00
C07D 209:00

(87)93 08 19 WO 93/16073 PCT Gazette nr 20/93
(31)9202915.6 (32)92 02 12 (33)GB

(71) THE WELLCOME FOUNDATION
LIMITED, London, GB

(72) NORMAN Mark Henry, NAVAS Frank

(54) Związki chemiczne

(57) Przedmiotem wynalazku jest grupa pochodnych piperazyny i piperydyny, sposoby ich wytwarzania, środki farmaceutyczne zawierające takie związki oraz ich zastosowanie w leczeniu, zwłaszcza w leczeniu chorób psychiatrycznych.

(27 zastrzeżeń)

A1(86)93 03 03 PCT/US93/01667 5(51)C07D 417/14
A61K31/40
C07D 413/14

(87)93 09 16 WO 93/18032 PCT Gazette nr 22/93
(31)846.640 (32)92 03 05 (33)US

(71) PFIZER INC., New York, US

(72) MACOR John E., NOWAKOWSKI Jolanta
T.

(54) Pochodne indolu

(57) Przedmiotem wynalazku są związki o wzorze

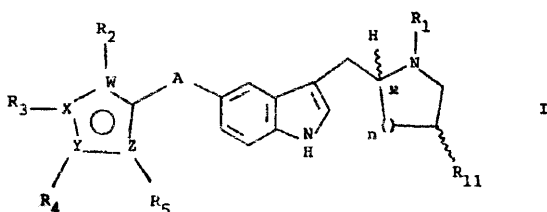

w którym A oznacza bezpośrednio wiązanie C1-C4 alkil lub C1-C4alkenyl, n jest 0, 1 lub 2, R₁ oznacza wodór, C₁-C₆alkil, ary, C₁-C₃alkiloaryl, C1-C3 alkiloheteroaryl lub -(CH₂)_mR₆, każdy W, X, Y i Z oznacza niezależnie tlen, siarkę, azot lub węgiel, pod warunkiem, że przynajmniej jeden spośród W, X, Y lub Z jest azotem, każdy R₂, R₃, R₄ i R₅ oznacza niezależnie wodór, C₁-C₆alkil, ar/1, C₁-C₃alkiloaryl, C₁-C₃alkiloheteroaryl, chlorowec, grupę cyjanową, trifluorometylową, nitrową, -OR₇, -NR₇R₈, -(CH₂)_sOR₇, SF₇, -SO₂NR₇R₈, -NR₇SO₂R₈, -NR₇CO₂R₈, -CONR₇R₈ lub -CO₂R₇, jeden z R₂ i R₃, R₃ i R₄ lub R₄ i R₅ może tworzyć łącznie pierścień alkilowy pięcio- do siedmioczłonowy, sześcioczłonowy pierścień arylowy, heteroalkilowy pierścień pięcio- do siedmioczłonowy mający 1 heteroatom N, O lub S lub heteroarylowy pierścień pięcio- do sześcioczłonowy mający 1 lub 2 heteroatomy N, O lub S, R₆ oznacza grupę cyjanową, trifluorometylową lub -CR₉, każdy R₇, R₈ i R₉ oznacza niezależnie atom wodoru, C₁-C₃alkil, -(CH₂)_mR₁₀, C₁-C₃alkiloaryl lub aryl, R₇ i R₈ mogą łącznie tworzyć pierścień C4-C7-alkilowy, R₁₀ oznacza grupę cyjanową, trifluorometylową lub C1-C4 alkoksylową, R₁₁ oznacza wodór, -OR₁₂ lub -NHCOR₁₂, R₁₂ oznacza C₁-C₆alkil, aryl lub C₁-C₃alkiloaryl, m jest 1, 2 lub 3, s jest 0, 1, 2 lub 3, a powyższe grupy arylove lub fragmenty arylove powyższych grup alkiloarylowych są wybrane niezależnie spośród fenylu i podstawionego fenylu, przy czym podstawiony fenyl może być podstawiony jedną do trzech grup wybranych spośród C₁-C₄alkilu, chlorowca, grupy hydroksylowej, cyjanowej, karbonamidowej, nitrowej, oraz C₁-C₄alkoksylowej i ich farmaceutycznie dopuszczalne sole. Związki te są przydatne jako psychoterapeutyki i są silnymi agonistami receptora serotoniny (5-HT₁) i mogą być stosowane w leczeniu depresji, lęku, zaburzeń łaknienia, otyłości, nadużywania leków, bólu głowy, migreny, bólu i chronicznej, napadowej migreny i bólu głowy związanych z zaburzeniami naczyniowymi i innych zaburzeń wynikających z niedoboru neurotransmisji serotonergicznej. Związki te można także stosować jako działające centralnie środki przeciwnadciśnieniowe i rozszerzające naczynia.

(23 zastrzeżenia)

Al(86)93 01 27 PCT/GB93/00175 5(51)C07D 453/02
A61K31/395
C07D 487/08
C07D 471/08

(87)93 08 05 WO 93/15073 PCT Gazette nr 19/93
(31)9201749.0 (32)92 01 28 (33)GB

(71) SMITHKLINE BEECHAM PLC, Middlesex,
GB

(72) ORLEK Barry Sidney, BROWN Thomas
Henry, COOPER David Gwyn

(54) Leki

(57) Wynalazek dotyczy zastosowania związków o wzorze (I):

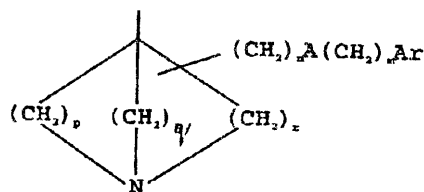

wzór (I)

w którym p, q i r niezależnie reprezentują liczbę całkowitą od 1 do 4, A oznacza wiązanie, grupę -CH=CH-, -CC-, tlen, siarkę lub NR₁, gdzie R₁ oznacza atom wodoru, alkil C₁₋₈ lub fenylalkil C₁₋₄, n wynosi 0 do 6, a m wynosi od 0 do 6, aby długość łańcucha -(CH₂)_nA(CH₂)_m wynosiła co najmniej 2 atomy, oraz Ar reprezentuje aryl lub heteroaryl, z których każdy może być ewentualnie podstawiony i ich farmaceutycznie dopuszczalnych soli, do wytwarzania leku do leczenia zaburzeń, przy których wskazane jest zastosowanie antagonisty kanału wapniowego. Opisano także nowe związki o wzorze (I), sposoby ich wytwarzania i zawierające je kompozycje farmaceutyczne.

(16 zastrzeżeń)

Al(86)93 02 12 PCT/HU93/000095(51)C07D 471/04
A61K 31/505
C07D 471/04
C07D 239:00
C07D 221:00

(87)93 08 19 WO93/16076 PCT Gazette nr 20/93

(31)P9200432 (32)92 02 13 (33)HU

(71) CHINOIN GYÓGYSZER-ÉS
VEGYÉSZETI TERMÉKEK GYÁRART,
Budapest, HU

(72) HERMECZ István, SÍPOS Judit,
VASVÁRY Lelle, KAPUI Zoltán,
HORVÁTH Ágnes, BALOGH Mária,
KERESZTURI Géza, BÓÉR Kinga, PAJOR
Anikó

(54) 3-/1H-tetrazol 1-5-ylo/-4H-pirydo/1,2-a/piry-
midyn-4-ony, preparaty farmaceutyczne zawierające te związki i ich wytwarzanie

(57) Przedmiotem wynalazku są związki o wzorze ogólnym (I):

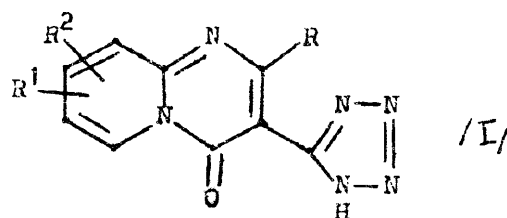

i ich farmaceutycznie dopuszczalne sole i/lub wodziany, w którym R oznacza atom wodoru, grupę C1-4 alkilową lub grupę C₆₋₁₀ arylową; R¹ oznacza atom wodoru, grupę C1-4 alkilową, atom chlorowca, grupę hydroksylową, grupę nitrową, grupę karboksylową, grupę C2-5 alkoksylkarbonylową lub grupę aryloalkoksylową; R² oznacza atom wodoru, grupę C₁₋₄ alkilową lub atom chlorowca i proces ich wytwarzania. Związki te odznaczają się wysoką aktywnością przeciwalergiczną i przeciwrzodową. Wynalazek dotyczy również procesu wytwarzania związków o wzorze ogólnym (I), ich farmaceutycznie dopuszczalnych soli i/lub wodzianów, który obejmuje cyklizację 3-/2-pirydyoamino/-2-/1 H-tetrazol-5-ylo/ akrylonitrylu o wzorze ogólnym (II)

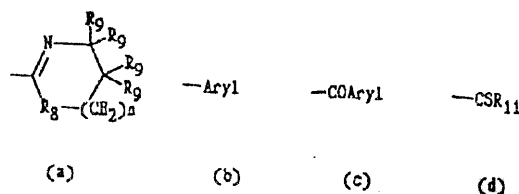
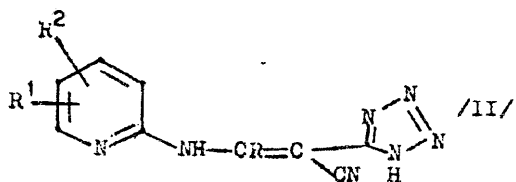

/w którym znaczenia R, R¹ i R² są takie same jak określono powyżej/ w kwaśnym środowisku i przeprowadzenie tak otrzymanego związku o wzorze ogólnym (I) w jego farmaceutycznie dopuszczalną sól lub jeżeli się chce, uwolnienie zasady z jej soli lub przeprowadzenie jej w inną sól w znany, oczywisty sposób.

(7zastrzeżeń)

Związki te nadają się do leczenia zaburzeń ośrodkowego układu nerwowego związanych z receptorami benzodiazepinowymi u osobnika wymagającego takiego leczenia polegającego na podawaniu temu osobnikowi skutecznej leczniczo ilości związku o wzorze I, II lub III w celu złagodzenia tego zaburzenia. Zazwyczaj związek o wzorze I, II lub III podaje się w formie kompozycji farmaceutycznej zawierającej dopuszczalny farmaceutycznie nośnik lub rozcieńczalnik.

(17zastrzeżeń)

A1(86)93 01 25 PCT/US93/00291 5(51)C07D 487/04
 C07D 487/14
 A61K31/495
 C07D 487/04
 C07D 241:00
 C07D 235:00
 C07D 487/04
 C07D 239:00
 C07D 235:00
 C07D 487/14
 C07D 239:00
 C07D 235:00
 C07D 235:00

A1(86)93 03 10 PCT/GB93/00506 5(51)C07D 487/04
 C07D 498/04
 C07D 513/04
 C07D 471/04
 C07D 519/00
 A61K31/445
 A61K31/535
 C07D 487/04
 C07D 239:00
 C07D 209:00
 C07D 489/04
 C07D 263:00
 C07D 209/00
 C07D 498/04
 C07D 267:00
 C07D 209:00
 C07D 519/00
 C07D 498:00
 C07D 471:00
 C07D 471/04
 C07D 221:00
 C07D 209:00
 C07D 487/04
 C07D 223:00
 C07D 209:00
 C07D 498/04
 C07D 265:00
 C07D 209:00
 C07D 513/04
 C07D 277:00
 C07D 209:00
 C07D 487/04
 C07D 209:00
 C07D 209:00

(87)93 09 02 WO93/17025 PCT Gazette nr 21/93
 (31)07/838.519 (32)92 0219 (33)US
 (71) THE UPJOHN COMPANY, Kalamazoo, US
 (72) TEN BRINK Ruth Elizabeth, JACOBSEN
 Eric Jon, HESTER Jackson B. Jr.,
 SKALETZKY Louis L.

(54) Podstawione w pozycji 3 pochodne imidazo(1,5-A)-chinoksaliny i chinazolininy

(57) Przedmiotem wynalazku jest 4-oksoimidazo(1,5-a) chinoksalina o wzorze (I)

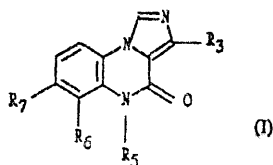

5-oksoimidazo(1,5-a)chinoksalina o wzorze (II)

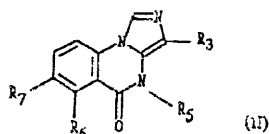

diiimidazochinazolina o wzorze (III)

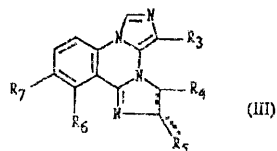

lub jej farmaceutycznie dopuszczalna sól, gdzie R₃ oznacza

(87)93 09 16 WO93/18036 PCT Gazette nr 22/93
 (31)9205428.7 (32)92 03 12 (33)GB
 9218846.5 92 09 05 GB
 9227045.3 92 12 29 GB
 (71) SMITHKLINE BEECHAM PLC, Brentford, GB
 (72) GASTER Laramie Mary, WYMAN Paul
 Adrian

(54) Środki farmaceutyczne

(57) Przedmiotem wynalazku są związki o wzorze (I) i ich farmaceutycznie dopuszczalne sole.

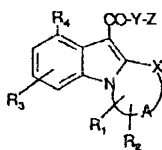

Ujawniono także ich zastosowanie jako środków leczniczych do leczenia zaburzeń żołądkowo-jelitowych, sercowo-naczyniowych i ośrodkowego układu nerwowego.

(15 zastrzeżeń)

A1(86)930211 PCT/EP93/00327 5(51)C07H7/02
C08B 37/02
C07K 15/14

(87)93 08 19 WO 93/16087 PCT Gazette nr 20/93

(31)P 293464 (32)92 02 13 (33)PL
92103614.1 92 03 03 EP

(71) TORF ESTABLISHMENT, Vaduz, LI

(72) MIODUSZEWSKI Jan Zbigniew,
WITKIEWICZ Krystyna, INGLOT Anna

(54) Związki i produkty reakcji Amadoriego, sposób ich wytwarzania oraz ich zastosowanie

(57) Przedmiotem wynalazku są nowe związki reakcji Amadoriego o wzorze R₁-NH-R₂, w którym R₁ obejmuje swym znaczeniem rodnik 1-amino-1-dezoksy-2-ketozowy w formie D pochodzący z rodnika cukrowego wybranego z grupy obejmującej glukozę, ksylozę, gaiaktozę, ramnozę, fruktozę, mannozę, 6-dezoksyglukozę, giukozaaminę i gaiaktozoaminę, zaś R₂ obejmuje swym znaczeniem rodnik aminokwasowy lub peptydowy w formie L, wybrany z grupy obejmującej serynę, glicynę, prolinę, histydynę, argininę, alaninę, kwas asparaginowy, kwas glutaminowy, fenyloalaninę, teroninę, cysteinę, cystynę, glutaminę, asparaginę, metioninę, tyrozynę, hydroksyprolinę, tryptofan, walinę, izoleucynę, lizynę i leucynę. Związki i połączenia związków o wzorze ogólnym R₁'-NH-R₂', R₁' obejmuje swym znaczeniem rodnik 1-amino-1-dezoksy-2-ketozowy pochodzący od prostego cukru, oligosacharydu i polisacharydu, zaś R₂' obejmuje swym znaczeniem rodnik aminokwasowy lub peptydowy, stosowane są do wytwarzania preparatów farmaceutycznych, które w kontakcie z ludzkimi leukocytami powodują wytwarzanie interferonu i innych cytokin.

(17 zastrzeżeń)

A1(86)930205 PCT/US93/01068 5(51)C07J 75/00
C07J 3/00
C07J 43/00

(87)93 08 19 WO 93/16097 PCT Gazette nr 20/93

(31)07/832.280 (32)92 02 07 (33)US

(71) SMITHKLINE BEECHAM
CORPORATION, Philadelphia, US

(72) BAINE Neil Howard, O WINGS Franklin Fell

(54) Sposób

(57) Przedmiotem wynalazku jest ulepszony sposób konwersji podstawionych 3-halogeno-3,5-dienowych pochodnych steroidowych w podstawione 3,5-dien-karboksylowe pochodne steroidowe.

(16 zastrzeżeń)

A1(86)930205 PCT/US93/01071 5(51)C07J 75/00
C07J 3/00
C07J 43/00
C07J 51/00
C07J 31/00

(87)93 08 19 WO 93/16098 PCT Gazette nr 20/93

(31)07/832.279 (32)92 02 07 (33)US

(71) SMITHKLINE BEECHAM
CORPORATION, Philadelphia, US

(72) BAINE Neil Howard, McGuire Michael A

(54) Sposób

(57) Przedmiotem wynalazku jest udoskonolony sposób wytwarzania podstawionych dienów steroidowych.

(9 zastrzeżeń)

A1 (86)93 02 12 PCT/EP93/00350 5(51)C07K0/00

(87)93 08 19 WO 93/16099 PCT Gazette nr 20/93

(31)92102324.8 (32)92 02 12 (33)EP

(71) BIOPHARM GESELLSCHAFT ZUR
BIOTECHNOLOGISCHEN
ENTWICKLUNG VON PHARMAKA
MBH, Heidelberg, DE

(72) NEIDHARDT Helge, HÖTTEN Gertrud

(54) Sekwencje DNA kodujące nowe czynniki wzrostu i różnicowania

(57) Wynalazek dotyczy sekwencji DNA kodujących nowe białka z grupy TGF-β. Rodzina TGF-β obejmuje białka, które działają jako czynniki wzrostu i/lub różnicowania i które są przydatne w medycynie. Tak więc, wynalazek również opisuje izolację wyżej wspomnianych sekwencji DNA, ekspresję kodowanych białek, wytwarzanie niniejszych białek i kompozycje farmaceutyczne zawierające niniejsze białka.

(17 zastrzeżeń)

A1(86)930312 PCT/CA93/00095 5(51)C07K 5/02
C07C 237/22
A61K 37/02
A61K 31/16

(87)93 09 16 WO 93/18056 PCT Gazette nr 22/93

(31)849.918 (32)92 03 12 (33)US

(71) BIO-MEGA/BOEHRINGER INGELHEIM
RESEARCH INC., Quebec, CA

(72) BEAULIEU Pierre-Louis, DEZIEL Robert,
MOSS Neil, PLANTE Raymond

(54) Izosteryczne pochodne peptydów o aktywności przeciw wirusom opryszczkowym

(57) Ujawnione są pochodne peptydów o wzorze A-B-D-CH₂CH {CH₂C/O/R¹}C/O/-NHCH{CR²/R³/COOH} C/O/-E, w którym A oznacza grupę końcową, na przykład ewentualnie podstawiony fenyloalkanoil, a B oznacza resztę N-metyloamino-kwasu lub A i B razem tworzą nasycony lub nienasycony alkiioaminokarbonyl; D oznacza resztę aminokwasu; R¹ oznacza alkil, cykloalkil, monopodstawioną lub dipodstawioną grupę aminową; R² oznacza wodór lub alkil a R³ oznacza alkil, lub R oznacza wodór a R³ oznacza fenyloalkil lub R² i R³ są połączone razem i tworzą cykloalkil; a E oznacza grupę końcową, na przykład rodnik alkiloaminowy lub jednowartościowy rodnik

aminokwasu, taki jak NHCH/aikil/C/0/OH. Pochodne nadaję się do leczenia zakażeń opryszczkowych.

(20 zastrzeżeń)

A1(86)93 03 04 PCT/HU93/00013 5(51)C07K5/06
A61K 37/02
A61K37/64
C07K1/06

(87)93 09 16 WO 93/18060 PCT Gazette nr 22/93

(31)P9200725 (32)9203 04 (33)HU
P9201657 92 05 19 HU

(71) GYÓGYSZERKUTATÓ INTÉZET KFT,
Budapest, HU

(72) BAJUSZ Sándor, BAGDY Dániel,
BARABÁS Éva, FEHÉR András, SZABÓ
Gabriella, SZÉLL Györgyné, VÉGHÉLYI
Béla, HORVÁTH Gyula, JUHÁSZ Attila,
LÁVICH Jánosné

(54) Nowe pochodne peptydów o własnościach
antykoagulantów i zawierające je kompozycje
farmaceutyczne oraz sposób ich wytwarzania

(57) Wynalazek dotyczy nowych pochodnych peptydów o wzorze ogólnym (1) A - Xaa - Arg - H, w którym A oznacza grupę D- lub L-izochromano-1-karbonylową, D- lub L-izochromano-3-karbonylową, a ponadto grupę acylową o wzorze ogólnym D- lub DL - A' -CH/OH/-CO, w którym A' oznacza grupę fenyliową, benzylową, 1-naftyliową, 1-naftyliometylową, 2-naftyliową, 2-naftyliometylową, 9-fluorenyliową, benzhydriową, cykloheksyloową, cykloheksylometylową, 2-pirydyliową, 3-pirydyliową lub 4-pirydyliową, Xaa oznacza resztę L-proliową lub resztę kwasu L-pipekolinowego, a Arg oznacza resztę L-argininy, ich soli addycyjnych z kwasem wytworzonych z kwasu organicznego lub nieorganicznego i zawierających je kompozycji farmaceutycznych. Ponadto wynalazek dotyczy sposobu ich wytwarzania. Związki według wynalazku mają cenne właściwości lecznicze, zwłaszcza jako antykoagulanty.

(10 zastrzeżeń)

A1(86)93 03 08 PCT/SE93/00201 5(51)C07K 15/06

(87)93 09 16 WO 93/18066 PCT Gazette nr 22/93

(31)07/847.369 (32)92 03 06 (33)US

(75) PERSSON Hakan Bengt, Tumba, SE

MOLINER Carlos Fernando Ibanez,
Hägersten, SE

(54) Czynniki **neurotrofowe** o zmienionej spesyficzności wiązania receptora

(57) Podano sposób zmieniania zdolności do wiązania receptora i **stabilności** czynników neurotrofowych.

Opisano **mutantowe** czynniki neurotrofowe o zmienionej spesyficzności wiązania receptora. Konkretnie rozwiązania stanowią czynniki neurotrofowe, które wiążą receptory trk, ale nie wiążą się z receptorem NGF o niskim powinowactwie.

(14 zastrzeżeń)

A1(86)93 02 09 PCT/US93/01135 5(51)C07K 15/26

C12P 21/02

A61K37/66

(87)93 08 19 WO 93/16107 PCT Gazette nr 20/93

(31)07/835.030 (32)92 02 10 (33)US

(71) INTERFERON SCIENCES INC., New Brunswick, US

(72) TESTA Douglas, LIAO Mei-June,
FERENCZ-BIRO Katalin, RASHIDBAIGI
Abbas, P ADHYE Manisha, DIPOLA Mario

(54) Ulepszona kompozycja alfa interferonu i sposób jej wytwarzania z ludzkich leukocytów krwi obwodowej

(57) Przedmiotem wynalazku jest nowa ulepszona kompozycja alfa interferonu, charakteryzująca się wysoką aktywnością właściwą, czystością większą niż 95% i która po zastosowaniu u ludzi charakteryzuje się zasadniczym zmniejszeniem działań ubocznych normalnie towarzyszących kompozycjom alfa interferonu. Podano również sposób wytwarzania na dużą skalę kompozycji z ludzkich leukocytów krwi obwodowej. Kompozycja alfa interferonu może być stosowana w leczeniu nowotworów i chorób układu odpornościowego i/lub chorób pochodzenia wirusowego.

(15 zastrzeżeń)

A1(86)93 01 28 PCT/US93/00979 5(51)C08B 37/02

C04B 35/04

C04B 35/64

H01F 1/00

H01F 1/28

A61K9/16

A61K9/50

A61K9/62

A61K9/64

A61K33/24

A61K33/26

A61K33/38

A61K37/48

A61K37/54

A61K37/62

A61K39/00

A61K43/00

A61K49/00

A61M 36/14

G01N31/00

G01N 33/15

G01N33/48

A01N 59/16

(87)93 08 05 WO 93/15117 PCT Gazette nr 19/93

(31)07/827.347 (32)92 01 29 (33)US

(71) COULTER CORPORATION, Hialeah, US

(72) SIIMAN Olavi, BURSHTYEN Alexander

(54) Tworzenie układów koloidalnych metali z użyciem **aminodekstranów** jako reduktorów i środków zabezpieczających

(57) Wynalazek dotyczy otrzymywania koloidalnych cząstek metalu o wartościowości zero, pokrytych **usieciowanymi aminodekstranami** z podwieszonymi grupami aminowymi. **Aminodekstran** działa równocześnie jako środek redukujący jony metalu do cząstek zerowartościowego metalu i jako czynnik osłaniający, który pokrywa utworzone w ten sposób cząstki zerowartościowego metalu.

Po ustabilizowaniu powłoki **aminodekstranowej** przez zastosowanie czynnika sieciującego, pokryte cząstki mogą być użyte do kowalencyjnego wiązania protein. Powstałe w wyniku takiego wiązania cząstki koloidalne mogą być używane jako znaczniki w mikroskopii optycznej i elektronowej, w **analizach** w

immunologii i biologii, oraz być może jako czynniki terapeutyczne.

(34 zastrzeżenia)

A1(86)93 02 26 PCT/US93/01529 5(51)C08F 14/18
(87)93 09 02 WO 93/17053 PCT Gazette nr 21/93
(31)07/843.754 (32)9202 28 (33)US

(71) E.I.DU PONT DE NEMOURS AND COMPANY, Wilmington, US

(72) FEIRING Andrew Edward, KRESPAN Carl George, RESNICK Paul Raphael, SMART Bruce Edmund, TREAT Theodore Arthur, WHELAND Robert Clayton

(54) Rozpuszczalniki **fluorowęglowodorowe** do polimeryzacji monomerów fluorowych

(57) Przedmiotem wynalazku jest nowy sposób wolnorodnikowej polimeryzacji monomerów fluorowych, w którym stosowane są wybrane **rozpuszczalniki fluorowęglowodorowe**. Rozpuszczalniki posiadają niewielki wpływ na temperaturę atmosfery i stężenia ozonu. Wytworzone polimery są użyteczne jako termoplasty i elastomery.

(22 zastrzeżenia)

A1(86)93 03 17 PCT/EP93/00633 5(51)C08F210/14
C10M 143/08
C10L 1/16

(87)93 09 30 WO 93/19106 PCT Gazette nr 24/93
(31)9205996.3 (32)92 03 19 (33)GB

(71) EXXON CHEMICAL PATENTS INC., Florham Park, US

(72) ROSSI Albert, CHANDLER John Earl, BARBOUR Robert

(54) Kompozycje **polimerów** i dodatków

(57) Przedmiotem wynalazku są homo- lub kopolimery pochodzące od jednego lub kilku α -olefin o liczbowo średniej masie cząsteczkowej do 15000 oraz o Izotaktyczności 75% lub powyżej, oraz ich zastosowania jako dodatków poprawiających płynięcie na zimno do stosowania z ropą naftową, olejem napędowym lub olejem smarowym,

(18 zastrzeżeń)

A1(86)93 01 21 PCT/US93/00683 5(51)C08G 63/48
C08G 63/91

(87)93 07 22 WO 93/14142 PCT Gazette nr 18/93
(31)07/822.924 (32)92 01 21 (33)US

(71) UNIVERSITY OF UTAH, Salt Lake City, US

(72) KOPECEK Jindrich, KRINICK Nancy

(54) Układ dostarczania leku do równoczesnego dostarczania leków uaktywnianych przez enzymy i światło

(57) Przedmiotem wynalazku jest środek do zwalczania tkanek rakowych u zwierząt **ciepłokrwistych** zawierający zarówno lek przeciwnowotworowy jak i lek fotoaktywowany, przyłączone do nośników polimerycznych wybranych z grupy obejmującej (a) nośnik **kopolimeryczny**, do którego przyłączony jest zarówno **lek** przeciwnowotworowy jak i **Sek** fotoaktywowany, (b) mieszaninę nośników kopolimerycznych w której do **jednego** z nośników kopolimerycznych przyłączony jest lek przeciwnowotworowy, a do

innego nośnika **kopolimerycznego** przyłączony jest lek fotoaktywowany oraz (c) kombinację (a) i (b). Lek przeciwnowotworowy przyłączony jest do nośnika **polimerycznego** poprzez łańcuchy boczne odporne w krwioobiegu ciepłokrwistego zwierzęcia, ale podatne na hydrolizę przez wewnątrzkomórkowe enzymy **lizosomalne**. Lek fotoaktywowany przyłączony jest poprzez takie same ulegające degradacji lub nie ulegające degradacji łańcuchy. Nośnik **polimeryczny** może dodatkowo zawierać grupy kierujące.

Po podaniu **polimeryczne** makrocząsteczki przedostają się do komórek rakowych w wyniku pinocytozy, co zmniejsza działanie uboczne wywoływane zazwyczaj przez wolne leki. Po podaniu leku dopuszcza się przedział czasowy w celu optymalnego wchłonięcia kopolimerów przez rakową tkankę, tak aby zaczął działać lek przeciwnowotworowy. Następnie źródła światła o odpowiedniej długości fali i energii aktywują lek fotoaktywowany. Kombinowane działanie **leku** przeciwnowotworowego i **leku fotoaktywowanego** zapewnia **większe** zniszczenie komórek przy mniejszych dawkach i mniejszych działaniach ubocznych.

(31 zastrzeżeń)

A1(86)93 03 02 PCT/US93/01972 5(51)C09C 1/50
C09C 1/56

(87)93 09 16 WO 93/18094 PCT Gazette nr 22/93
(31)07/846.644 (32)92 03 05 (33)US

(71) CABOT CORPORATION, Boston, US

(72) BRANAN John MJr., CHUNG Bin, HRACH Frank JJr., HURST Ronald C., KAUL David J., MONTES Sergio A, SIFLEET William L., WEAVER Daniel W., ZIMMER Jay

(54) Sposób wytwarzania sadzy i nowe sadze

(57) Przedmiotem wynalazku jest sposób wytwarzania sadzy obejmujący mieszanie utleniacza, pierwotnego paliwa i wsadu do wytwarzania sadzy w celu wytworzenia cząstek i agregatów sadzy, przepuszczenia mieszaniny przez reaktor, ochłodzenia, oddzielenia i odzyskania wytworzonej sadzy. Ulepszenie obejmuje dodanie wtórnego strumienia zawierającego utleniacz do reaktora w taki sposób, aby strumień utleniacza nie zakłócał tworzenia cząstek i agregatów sadzy w reaktorze. Opisano także nowe sadze o poniższych parametrach:

$$35 \text{ m}^2/\text{g} > \text{liczba } I_2 \geq 65 \text{ m}^2/\text{g}$$

$$30 \text{ m}^2/\text{g} \geq \text{CTAB} \geq 55 \text{ m}^2/\text{g}$$

$$1,12 \text{ mg}/\text{m}^2 > \text{stosunek } \text{liczba } I_2/\text{CTAB}$$

$$\text{zabarwienie} > 65\%$$

$$75 \text{ cm}^3/100 \text{ g} > \text{CDBP} \geq 95 \text{ cm}^3/100 \text{ g}$$

Ponadto opisano kompozycje kauczukowe i/lub tworzywowe zawierające nowe sadze.

(14 zastrzeżeń)

A1(86)920721 PCT/EP92/01665 5(51)C09J 9/00
C09J 103/08

(87)93 02 18 WO 93/03109 PCT Gazette nr 5/93
(31)P4125122.9 (32)91 07 30 (33)DE

(71) HENKEL

KOMMANDITGESELLSCHAFT AUF AKTIEN, Düsseldorf, DE

(72) GARDENIER Kari-Josef, GIERENZ Gerhard, KLAUCK Wolfgang, PETERS

Bernd, DONOTHEK Horst, DÖRING
Norbert

(54) Szyft klejowy na bazie eteru skrobi

(57) Opisany jest miękko ścieralny szyft klejowy, o trwałym kształcie, składający się z wodnego preparatu pochodnych skrobi i żelu mydlanego, jako nadającej **kształt** substancji szkieletowej oraz ewentualnie dalszych substancji pomocniczych. Szyft klejowy, będący przedmiotem wynalazku, w wysokim stopniu bazuje na naturalnych surowcach i dlatego z ekologicznych i toksykologicznych punktów widzenia może uchodzić za nie budzący obaw. Wynalazek charakteryzuje się tym, że jako pochodne skrobi zawarte są etery skrobi o zredukowanej lepkości.

(14 zastrzeżeń)

A1(86)93 01 15 PCT/US93/00376 5(51)C09J 123/28
C09J 129/04
C09J 161/10

(87)93 08 05 WO 93/15160 PCT Gazette nr 19/93

(31)07/828.337 (32)92 01 30 (33)US

(71) LORD CORPORATION, Erie, US

(72) WARREN Patrick

(54) Wodne kompozycje klejowe zawierające stabilizowane żywice fenolowe

(57) Wodna kompozycja podkładowa zawiera zawieszoną żywicę **fenolową** stabilizowaną **poli(alkoholem winylowym)**, lateks halogenowanej poliolefiny i tlenek metalu. Zawieszoną żywicę fenolową wytwarza się sposobem obejmującym mieszanie (a) uprzednio wytworzonej, stałej w zasadzie nierozpuszczalnej w wodzie żywicy fenolowej; (b) wody; (c) organicznego rozpuszczalnika łączącego; i (d) **poli(alkoholu winylowego)**, w temperaturze i w ciągu czasu wystarczającego do wytworzenia zawiesiny wymienionej żywicy fenolowej w wodzie. Wodna kompozycja podkładowa znacznie zmniejsza stosowanie rozpuszczalników organicznych, jest odporna na warunki wstępnego wygrzewania i daje wytrzymałe połączenie, które jest elastyczne i odporne na działanie niesprzyjających warunków otoczenia.

(21 zastrzeżeń)

A1(86)93 02 11 PCT/DE93/00119 5(51)C10B 53/00
C10B 1/10

(87)93 08 19 WO 93/16147 PCT Gazette nr 20/93

(31)P4204728.5 (32)92 02 17 (33)DE
P4217301.9 92 05 25 DE

(71) SIEMENS AKTIENGESELLSCHAFT,
München, DE

(72) TRATZ Herbert, ENGELHARDT Reiner,
LÖSEL Georg

(54) Sposób i urządzenie do grzania bębna wylęwnego

(57) **Do grzania bębna** wylęwnego (4), który służy do wytwarzania gazu wylęwnego (s), stosowany jest gaz grzewczy (g), prowadzony w obiegu gazu grzewczego (70, 72). Aby urządzenie do wylęwania (1) mogło pracować samodzielnie w sposób szczególnie ekonomiczny, przewidziano zgodnie z wynalazkiem, że gaz grzewczy (g) jest wytwarzany na drodze spalania części strumienia (t1) gazu wylęwnego (s). W urządzeniu do spalania i wylęwania, zwłaszcza w wyposażonym później w urządzenie do wylęwania (1) urządzeniu do spalania (2), resztkowy strumień (t2) wytwarzanego gazu wylęwnego (s) jest doprowadzany do komory spalania (34) urządzenia do spalania (2).

(16 zastrzeżeń)

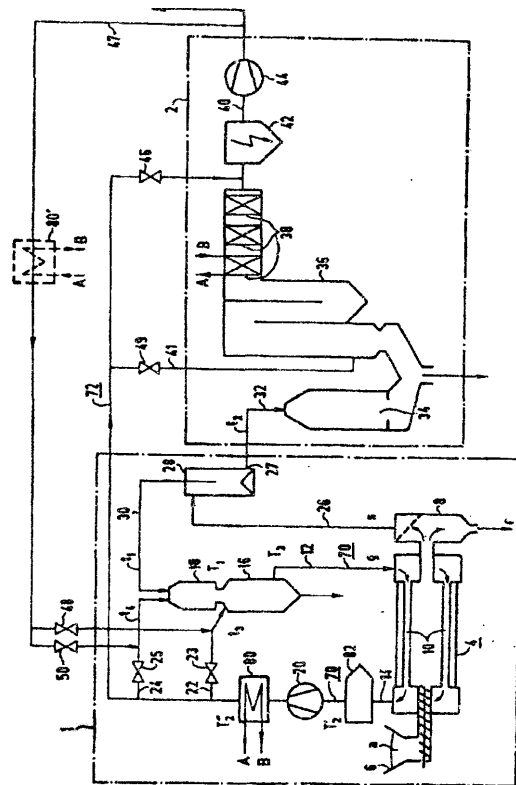

A1(86)93 02 05 PCT/US93/01058 5(51)C10C3/02

(87)93 08 19 WO 93/16148 PCT Gazette nr 20/93

(31)07/832.425 (32)92 0207 (33)US

(71) REILLY INDUSTRIES INC., Indianapolis,
US

(72) RODER William R.

(54) Sposób podwyższania ilości smoły otrzymywanej ze smoły węglowej

(57) Opisano korzystny sposób otrzymywania większej ilości smoły w procesie destylacji surowej smoły węglowej.

Sposób obejmuje poddanie surowej smoły węglowej reakcji z formaldehydem, następnie destylację smoły węglowej w celu otrzymania ilości smoły większej niż ilość otrzymywana bez działania formaldehydem.

(13 zastrzeżeń)

A1(86)93 02 22 PCT/EP93/00412 5(51)C10M 173/02
C10M 173/02
C10M 129:28
C10M 133:06
C10N 40:00

(87)93 09 16 WO 93/18120 PCT Gazette nr 22/93

(31)P4206505.4 (32)92 03 02 (33)DE

(71) HENKEL

KOMMANDITGESELLSCHAFT AUF
AKTIEN, Düsseldorf, DE

(72) STROTHOFF Werner, WINKEMANN
Birgit

(54) Smary do łańcuchowych taśm transportowych i ich stosowanie

(57) Zostały ujawnione tworzące klarowne roztwory, wodne smary do łańcuchowych taśm transportowych, stanowiące kom-

binację **a/** co najmniej jednego lub kilku związków o ogólnym wzorze (I), w którym **R** oznacza nasycony lub jednokrotnie albo kilkukrotnie nienasycony, liniowy lub rozgałęziony rodnik alkilowy z 6 do 22 atomami **C**, który ewentualnie może być podstawiony przez -OH, -NH₂, -NH-, -CO-, chlorowec lub rodnik **karboksylowy**, **R²** oznacza rodnik karboksylowy z 2 do 7 atomami **G**, **M** oznacza wodór, metal alkaliczny, grupę amonową, rodnik alkilowy z 1 do 4 atomami **C** lub rodnik benzylový oraz **n** oznacza liczbę całkowitą w zakresie od 1 do 6, **b/** co najmniej jednego organicznego kwasu karboksylowego, wybranego spośród **jednozasadowych** lub kilkuzasadowych, nasyconych lub jednokrotnie albo kilkukrotnie nienasyconych kwasów karboksylowych z 2 do 22 atomami **C**, **c/** ewentualnie wody oraz substancji dodatkowych i/lub pomocniczych.

(12 zastrzeżeń)

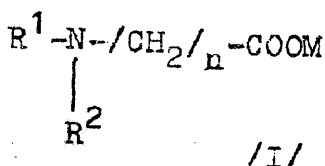

A1(86)930127 PCT/US93/00736 5(51)C11D 1/12
C11D 11/00

(87)93 08 19 WO 93/16154 PCT Gazette nr 20/93

(31)92870026.9 (32)92 02 14 (33)EP

(71) THE PROCTER & GAMBLE COMPANY,
Cincinnati, US

(72) DORSET Andrew, PAQUATTE Olivier

(54) Sposób **wytwarzania** cząstek detergentu w wyniku zobojętniania kwasów sulfonowych

(57) Przedmiotem wynalazku jest sposób wytwarzania cząstki detergentowej w wyniku zobojętniania, w mieszarce z intensywnym ścinaniem, kwasowej formy anionowego środka powierzchniowo czynnego **stechiometrycznym** nadmiarem składnika zobojętniającego w postaci cząstek o średniej wielkości cząstek poniżej 5 μm. Wynalazek dotyczy także syplików środków detergentowych wytworzonych tym sposobem.

(10 zastrzeżeń)

A1(86)930122 PCT/US93/00624 5(51)C11D 3/28
C11D 3/37
C11D 3/386
C11D 3/395

(87)93 08 05 WO 93/15174 PCT Gazette nr 19/93

(31)92870017.8 (32)92 01 31 (33)EP

(71) THE PROCTER & GAMBLE COMPANY,
Cincinnati, US(72) THOEN **Christiaan** Arthur, FREDJ
Adbennaceur, LABEQUE **Regine**,
GOETHALS Patrick Willy M., JOHNSTON
James Pyott(54) Kompozycje **detergentowe** hamujące przenoszenie barwnika w czasie prania

(57) Kompozycja inhibitująca przenoszenie barwnika złożona jest z A. katalizatora metalicznego wybranego spośród a) **metaloporfin** i rozpuszczalnych lub dyspergowalnych w wodzie ich pochodnych; b) **metaloporfiryn** i rozpuszczalnych lub dyspergowalnych w wodzie ich pochodnych; c) metaloftalocyjanin i rozpuszczalnych lub dyspergowalnych w wodzie ich pochod-

nych; B. polimeru wybranego spośród a) polimerów zawierających **alkoksyle**; b) polimerów zawierających hydroksyle; c) polimerów **zawierających tiole**; d) polimerów zawierających amidy; e) polimerów zawierających aminy heterocykliczne; f) poliamin; g) poliuretanów; h) poliakrylonitryli; C. układu enzymatycznego zdolnego do wytwarzania nadtlenu wodoru.

(25 zastrzeżeń)

A1(86)930122 PCT/US93/00626 5(51)C11D 3/28
C11D 3/386
C11D 3/39
C11D 3/395

(87)93 08 05 WO 93/15176 PCT Gazette nr 19/93

(31)92870019.4 (32)92 01 31 (33)EP

(71) THE PROCTER & GAMBLE COMPANY,
Cincinnati, US(72) THOEN **Christiaan** Arthur, FREDJ
Adbennaceur, LABEQUE **Regine**

(54) Środki detergentowe zapobiegające przenoszeniu barwnika podczas prania

(57) Ujawniono środki zapobiegające przenoszeniu barwnika podczas prania, zawierające A) **metalokatalizator** wybrany z grupy obejmującej a) metaloporfinę i jej pochodne rozpuszczalne lub dyspergowalne w wodzie, b) metaloporfirynę i jej pochodne rozpuszczalne lub dyspergowalne w wodzie, c) **metaloftalocyjaninę** i jej pochodne rozpuszczalne lub dyspergowalne w wodzie, B) stabilizator katalizatora w postaci zasady aminowej, zdolny do wiązania piątego ligandu **metalokatalizatora**, C) układ enzymatyczny zdolny do wytwarzania nadtlenu wodoru.

(23 zastrzeżenia)

A1(86)930209 PCT/EP93/00302 5(51)C11D 11/00
C11D 11/02
B01D 1/18
F26B 21/04

(87)93 08 19 WO 93/16165 PCT Gazette nr 20/93

(31)P4204090.6 (32)92 02 12 (33)DE

P4204035.3 92 02 12 DE

P4206050.8 92 02 27 DE

P4234376.3 92 10 12 DE

(71) HENKEL
KOMMANDITGESELLSCHAFT AUF
AKTIEN, Düsseldorf, DE(72) FUES Johann, RÁHSE Wilfried, PAATZ
Kathleen, POLY Wolfgang, GRUBER Bert,
SYLDATH Andreas, WELPER Sven,
PATTBERG Herbert

(54) Nowe ubogie w pył koncentraty anionowych substancji powierzchniowo czynnych w postaci proszku lub granulatu o poprawionej zdolności rozpuszczania w wodnych środowiskach

(57) Wynalazek dotyczy koncentratów anionowych substancji powierzchniowo czynnych w postaci stałych spływających proszków i/albo granulatów, które mogą występować również jako składniki w mieszaninie z dalszymi substancjami pomocniczymi i/albo wartościowymi, odpowiednimi do zastosowania w środkach piorących i/albo czyszczących i zostały wytworzone przez wysuszenie odpowiednich zawierających wodę preparatów z utworzeniem postaci proszku i/albo granulatu. Zgodna z wynalazkiem teoria charakteryzuje się tym, że koncentraty wytwarzane **sa** jako bezpyłowy materiał, przy tym anionowe związki powierzchniowo czynne występują co najmniej częściowo w

postaci soli aktywnych piorąco i/albo czyszczące, dalej te koncentraty anionowych substancji powierzchniowo czynnych wykazują gęstości nasypowe co najmniej około 150 g/i i zostały wytworzone przez suszenie na gorąco preparatów zawierających wodę przegrzaną parą wodną jako gazem suszącym. Korzystne gęstości nasypowe wynoszą powyżej około 200 g/l, a zwłaszcza co najmniej około 350 g/l. Dalej korzystnie wytwarza się sypki i sphywający materiał, jako zasadniczo bezpyłowy materiał, przez współzastosowanie wiążących pył substancji pomocniczych i/albo wartościowych i/albo przez regulowanie resztkową zawartością wody. W korzystnej postaci wykonania koncentrat anionowych substancji powierzchniowo czynnych wytwarza się jako porowatą kulkę nośnikową o chłonie porowatej strukturze wewnętrznej.

(27 zastrzeżeń)

A1(86)93 02 03 PCT/US93/00867 5(51)C12N 1/00
C12N 1/20
B01J 13/02
A61K37/00
A23L 1/28

(87)93 09 30 WO 93/19162 PCT Gazette nr 24/93

(31)07/852.692 (32)92 03 17 (33)US

(71) PIONEER HI-BRED INTERNATIONAL INC., Des Moines, US

(72) RUTHERFORD William M., ALLEN Jack E., DENNIS Scott M., HAINDS Mark A., DANA Gregory R.

(54) **Mikro kulki** z kwasu tłuszczowego zawierające *Enterococcus* do stosowania w celu przyspieszenia wzrostu i polepszania jakości tuszy

(57) Przedmiotem **wynalazku** są suszone na wirującej tarczy mikro kulki zmieszanych szczepów *Enterococcus faecium* 301 i 302 stosowane jako dodatki do pasz zwierzęcych w celu przyspieszenia wzrostu i polepszania jakości tuszy.

(19 zastrzeżeń)

A1(86)93 02 02 PCT/US93/00879 5(51)C12N 1/00
C12N 11/00
C12N 11/16
C12N 11/02
C12N 1/12
C12N 1/20
C12N 1/16
B J13/02

(87)93 09 02 WO 93/17094 PCT Gazette nr 21/93

(31)07/842.226 (32)92 02 26 (33)US

(71) PIONEER HI-BRED INTERNATIONAL INC., Des Moines, US

(72) RUTHERFORD William M., ALLEN Jack E., SCHLAMEUS Herman Wade, MANGOLD Donald J., HARLOWE William W., LEBEDA Joseph R.

(54) Suszone mikro kulki z mikroorganizmów wytwarzane na obrotowej tarczy

(57) Ujawniono suszone mikro kulki z mikroorganizmów w osnowie kwasu tłuszczowego.

(19 zastrzeżeń)

A1(86)92 12 21 PCT/US92/10891 5(51)C12N 9/10

(87)93 07 08 WO 93/13198 PCT Gazette nr 16/93

(31)810.858 (32)91 12 20 (33)US

(71) THE TRUSTEES OF THE UNIVERSITY OF PENNSYLVANIA, Filadelfia, US

(72) ROTH Stephen

(54) Sposób syntezy środków zawierających sacharydy

(57) Ujawniono powtarzalny sposób służący do uzyskania glukozylotransferaz, korzystny dla syntezy katalizowanej przez **glukozylotransferazę** do otrzymywania środków sacharydowych, przez kolejne wiązanie zespołów wyselekcjonowanego sacharydu z unieruchomioną częścią cząsteczki akceptora, który jest jednym elementem wyselekcjonowanym z grupy składającej się z protein, glukoprotein, lipidów, **glukolipidów** oraz węglowodanów.

Sposób ten obejmuje przede wszystkim interakcję, stanowiącą stopnie (i) obejmujące część cząsteczki akceptora unieruchomioną na stałym lub półstałym nośniku, z mieszaniną zawierającą przynajmniej jedną glukozylotransferazę, w warunkach korzystnie pozwalających podanej powyżej **glukozylotransferazie** związać się z unieruchomioną częścią cząsteczki akceptora, wskutek czego otrzymuje się kompleks unieruchomionej części cząsteczki akceptora glukozylotransferazy, który następnie przez (ii) kontaktuje się z unieruchomionym akceptorem stanowiącym część cząsteczki glukozylotransferazy, z wyselekcjonowanym **sacharydem** w tych warunkach oraz w obecności koreagentów zdolnych do wywołania związania się wyselekcjonowanego zespołu sacharydu na unieruchomionej aktywnej części cząsteczki akceptora, katalizowanej przez glukozylotransferazę - przez co uwalnia się z powyższego kompleksu **glukozylotransferaza i w** ten sposób otrzymuje się trwały produkt. Jest to następstwem **pojedynczych** lub wielokrotnych dalszych interakcji stopni (i) i (ii) tak, że trwały produkt uzyskany w stopniu (ii) podanej powyżej interakcji jest używany jako unieruchomiona część cząsteczki akceptora w stopniu (i), w następujących po sobie interakcjach, aż cel otrzymania środka sacharydowego zostanie osiągnięty oraz wszystkie z wymaganych glukozylotransferaz są także przy tym uzyskane.

(45 zastrzeżeń)

A1(86)93 02 12 PCT/EP93/00356 5(51)C12N 9/96
A23K 1/165

(87)93 08 19 WO 93/16175 PCT Gazette nr 20/93

(31)92200414.8 (32)92 02 13 (33)EP

(71) GIST-BROCADES N.V., Delft, NL

(72) BARENDSE Rudolfus Carolus Maria, VAN DOESUM Johannes Henricus, GOUWENS Jacob, VAN PARIDON Petrus Andreas

(54) Stabilizowany **ciekły** preparat fitazy zawierający wodę

(57) Wynalazek dotyczy stabilizowanych **ciekłych** preparatów fitazy zawierających wodę, o zwiększonej odporności aktywności enzymu na dezaktywację termiczną i zachowujących aktywność enzymatyczną w czasie dłuższego przechowywania. Ciekłe preparaty stabilizuje się dodając mocznik i/lub poliol taki jak sorbit i gliceryna jako środki stabilizujące. Przedmiotem wynalazku są także mieszanki paszowe dla zwierząt jednożołądkowych i sposoby ich wytwarzania.

(12 zastrzeżeń)

A1(86)930204 PCT/US93/00759 5(51)C12N 15/13
C12P 21/08
C12N 5/20

C07K 15/00
C12N 5/10
A61K 39/395

- (87)93 08 19 WO 93/16184 PCT Gazette nr 20/93
(31)07/832.842 (32)92 02 06 (33)US
(71) SCHERING CORPORATION, Kenilworth, US
(72) CHOU Chuan-Chu, MURGOLO Nicholas J., ABRAMS John S., JENH Chung-Her, PETRO Mary E., SILVER Jon E., TINDALL Stephen, WINDSOR William T., ZAVODNY Paul J.

(54) **Projektowanie, klonowanie i ekspresja humanizowanych monoklonalnych przeciwciał przeciw ludzkiej interleukinie-5**

(57) Przedmiotem wynalazku jest **monoklonalne** przeciwciało, które specyficznie wiąże się do **interleukiny-5**. Przedmiotami wynalazku są również: **hybrydoma** wytwarzająca **monoklonalne** przeciwciało, komplementarne DNA kodujące regiony zmienne ciężkiego i lekkiego łańcucha **monoklonalnego** przeciwciała i regiony CDR w nich zawarte, humanizowane monoklonalne przeciwciała oraz kompozycje farmaceutyczne zawierające monoklonalne przeciwciało lub skierowane przeciwko niemu **antyidiotypowe przeciwciała**, fragmenty wiążące, kompozycje wiążące lub **jedno-łańcuchowe białka** wiążące pochodzące z tego przeciwciała i fizjologicznie dopuszczalny nośnik.

(16 zastrzeżeń)

A1(86)93 02 18 PCT/US93/01301 5(51)C12N 15/13
C12P 21/08
C12N 5/20
C07K 15/00
C12N 5/10
A61K39/395

- (87)93 09 02 WO 93/17106 PCT Gazette nr 21/93
(31)07/841.659 (32)92 02 19 (33)US
(71) SCHERING CORPORATION, Kenilworth, US
(72) ABRAMS John S., DALIE Barbara, LE Hung V., MILLER Kenneth, MURGOLO Nicholas J., NGUYEN Hanh, PEARCE Michael, TINDALL Stephen, ZAVODNY Paul J.

(54) **Klonowanie i ekspresja humanizowanego przeciwciała przeciw ludzkiej interleukinie 4**

(57) Przedmiotem wynalazku są przeciwciała monoklonalne, specyficzne wobec ludzkiej **interleukiny-4**. Przedmiotem wynalazku są również komplementarne DNA kodujące regiony zmienne ciężkiego i lekkiego łańcucha takich przeciwciał monoklonalnych oraz regiony determinujące specyficzność kodowane przez takie DNA oraz zestawy i metody wykrywania, pomiaru i oczyszczania immunologicznego ludzkiej interleukiny-4 oraz do blokowania biologicznej aktywności ludzkiej interleukiny-4.

(14 zastrzeżeń)

A1(86)93 01 29 PCT/US93/01042 5(51)C12P 7/42
C12P 17/06
C07D 309/30
C07C 69/732

C12P 7/42
C12R 1:645

- (87)93 08 19 WO 93/16188 PCT Gazette nr 20/93
(31)832.545 (32)92 02 07 (33)US
(71) MERCK & CO INC., Rahway, US
(72) CONDER Michael J., TEWALT Gregory L., CIANCIOSI Stevan J., PISK Eric T.

(54) **Biochemiczne oczyszczanie symwastatyny**

(57) Przedmiotem wynalazku jest sposób oddzielania symwastatyny w postaci kwasu lub soli z jej mieszaniny z lowastatyną przez traktowanie mieszaniny związków bakterią lub grzybem, które są zdolne do hydrolizowania **2-metylobutyryloksylogowego łańcucha bocznego** lub mutantem takiego mikroorganizmu, pochodzącym z niego ekstraktem wolnym od komórek lub pochodzącą z niego hydrolazą co daje kwas 7-[1', 2', 6', 7', 8', 8a' (R)-heksahydro-2' (S), 6' (R)-dimetylio -8' (S)-hydroksy-1' (S)naftylo]-3(R), 5(R) - **dihydroksyheksanokarboksylogowy**, kwas triolowy, lub sól **triolową**, które mogą być z łatwością oddzielone od symwastatyny, przed bądź po laktonizacji do postaci laktonowej. Tym sposobem wytwarza się **symwastatynę** z wysoką wydajnością i o wysokiej czystości.

(23 zastrzeżenia)

A1(86)93 02 04 PCT/US93/01281 5(51)C12Q 1/68
G01N 33/53

- (87)93 08 05 WO 93/15229 PCT Gazette nr 19/93
(31)07/833.837 (32)92 02 04 (33)US
(71) E.I.DU PONT DE NEMOURS AND COMPANY, Wilmington, US
(72) EBERSOLE Richard Calvin, COLLIER David Nash, MORAN John Richard, HENDRICKSON Edwin R., HATFIELD Tina Marie

(54) **Amplifikacja reporterów oznaczenia poprzez replikację kwasu nukleinowego**

(57) Przedmiotem wynalazku jest sposób **zamplifikowanej** detekcji substancji analizowanej, w którym **amplifikację** uzyskuje się przez replikację celowej sekwencji kwasu nukleinowego, **immobilizowanego** w odpowiedzi na substancję analizowaną.

(28 zastrzeżeń)

A1(86)93 02 26 PCT/GB93/00382 5(51)C22C 19/03
(87)93 09 16 WO 93/18194 PCT Gazette nr 22/93
(31)07/844.087 (32)92 03 02 (33)US
(71) HAYNES INTERNATIONAL LIMITED, Manchester, GB

(72) KLARSTROM Dwaine Leroy

(54) **Stopy niklowo-molibdenowe**

(57) Przedmiotem wynalazku są molibdenowe odporne na korozję stopy o znacznie poprawionej stabilności termicznej, o wzorze $Ni_a Mo_b X_c Y_d Z_e$, przy czym: a jest pomiędzy około 73 a 77 procent atomowych, b jest pomiędzy około 18 a 23 procent atomowych, X jest jednym lub kilkoma wymaganymi zastępczymi pierwiastkami stopowymi wybranymi z grup VI, VII i VIII układu okresowego, a c nie przekracza około 5 procent atomowych dla każdego pierwiastka, Y jest jednym lub **kilkoma** opcjonalnymi zastępczymi pierwiastkami stopowymi, które mogą być obecne, a d nie przekracza około jednego procentu atomowego dla każdego pierwiastka, Z jest jednym lub **kilkoma** pierwiastkami międzywęzłowymi, a e jest tak niskie jak to tylko możliwe, nie

przekraczając około 0,2 procent atomowych w całości; a suma c i d jest pomiędzy około 2,5 a 7,5 procent atomowych.

(28 zastrzeżeń)

AI(86)930304 PCT/SE93/00187 5(51)C23F 13/00

(87)93 09 16 WO 93/18204 PCT Gazette nr 22/93

(31)9200671-7 (32)92 03 05 (33)SE

(71) STRIAB., Ludvika, SE

(72) JONSSON Uno, KARLSSON Dan

(54) Urządzenie do kompensacji napięcia przemiennego, które pojawia się między ośrodkiem a metalowym rurociągiem ułożonym w tym ośrodku

(57) W metalowym rurociągu (1) ułożonym w ziemi może się indukować napięcie z sąsiednich linii przesyłowych i powodować korozję. Dla zmniejszenia ryzyka korozji napięcia są indukowane w rurociągu za pomocą transformatora (8), którego napięcia przeciwdziałają napięciom indukowanym.

Przewód pomiarowy (2) dostarcza sygnał, który jest miarą indukowanego napięcia. We właściwy sposób ten sygnał reguluje amplitudę i fazę napięcia (U_1), które jest wytwarzane w

połączeniu przetwornicowym (7) i jest podawane do uzwojenia pierwotnego transformatora (8).

(10 zastrzeżeń)

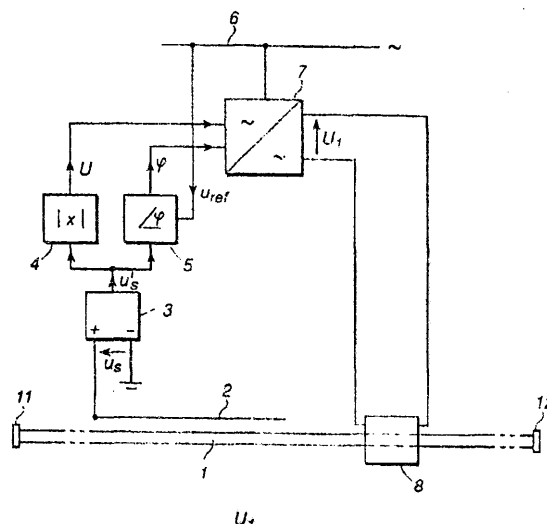

DZIAŁ D

WŁÓKIENICTWO I PAPIERNICTWO

A1(86)930316 PCT/EP93/00609 5(51)D01F 6/92

(87)93 09 30 WO 93/19231 PCT Gazette nr 24/93

(31)P4208916.6 (32)92 03 20 (33)DE

(71) AKZO NOBEL N.V., Arnhem, NL

(72) BÖHRINGER Bertram, SCHILO Diederich

(54) Włókno poliestrowe i sposób jego wytwarzania

(57) Włókno składające się głównie z polietylenotereftalanu jako polimeru włókna, zawiera 0,1 do 5% wagowych, w odniesieniu do polimeru włókna, imidyzowanego w 50 do 90% estru alkilowego kwasu polimetakrylowego. Sposób wytwarzania zasadniczo składających się z polietylenotereftalanu przedzonych ze stopu włókien przez topienie polimeru włókna i następnie przedzenie ze stopu, charakteryzujący się tym, że do polimeru włókna zostają domieszane przed przedzeniem ze stopu substancje dodatkowe i 0,1 do 5% wagowych, w odniesieniu do polimeru włókna, rozpuszczalnego w nim tylko częściowo polimeru z w zasadzie imidyzowanych estrów alkilowych kwasu polimetakrylowego, które są imidyzowane w 50 do 90% przez reakcję estrów alkilowych kwasu polimetakrylowego, których grupa estrowa zawiera alkohol o 1 do 6 atomach węgla, z pierwszorzędową aminą o 1 do 3 atomach węgla, i których zawartość kwasu i/lub wodorownika jest mniejsza niż 0,25 miligramorównoważnika na g.

(11 zastrzeżeń)

A1(86)930203 PCT/AU93/00045 5(51)D06P 3/14

C07C 309/14

C11D 001/92

(87)93 08 05 WO 93/15259 PCT Gazette nr 19/93

(31)PL0673/93 (32)92 02 04 (33)AU

PL5373/92 92 10 15 AU

(71) COMMONWEALTH SCIENTIFIC AND INDUSTRIAL RESEARCH ORGANISATION, Campbell, AU

(72) RIPPON John Anthony, HARRIGAN Francis James

(54) Proces barwienia materiałów keratynowych z ulepszonym wyczerpywaniem składników kąpieli

(57) Metoda nakładania barwnika na włókna keratynowe obejmuje wstępną obróbkę włókien przez kontaktowanie ich z alkalicznym roztworem amfoterycznym związku powierzchniowo czynnego, a następnie nakładanie barwnika na wstępnie obrabiane włókna z roztworu barwiącego zasadniczo wolnego od czynników wyrównujących typu powierzchniowo czynnego. Odkryto również nowy związek powierzchniowo czynny zawierający alkoksylowaną hydroksylsulfobetainę o wzorze:

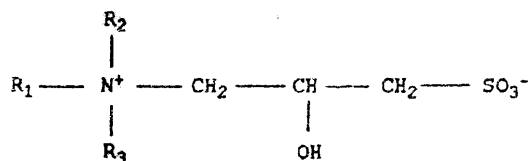

gdzie: R_1 jest grupą węglowodorową wybraną z zakresu $C_{12}H_{25}$ do $C_{21}H_{43}$; a R_2 i R_3 to grupy poii(alkileno tlenkowe), z których każda zawiera n jednostek tlenku alkilenowego, gdzie $n < 21$.

W innym aspekcie odkryto metodę nakładania barwnika na włókna keratynowe obejmującą kontaktowanie włókien z cieczą kąpiel, zawierającą alkaliczny roztwór powyższego związku powierzchniowo czynnego, a następnie dodanie barwnika do cieczy kąpiel i nakładanie barwnika na włókna z cieczy kąpiel.

(42 zastrzeżenia)

A1(86)93 03 09 PCT/SE93/0Q205 5(51)D21H 23/14
D21J 1/00

(87)93 09 16 WO 93/18227 PCT Gazette nr 22/93

(31)9200784-8 (32)92 03 13 (33)SE

(71) CASCO NOBEL AB, Stockholm, SE

(72) FLODMAN Leif, NORDOVIST Jan-Erik

(54) Sposób wytwarzania płyt

(57) W sposobie wytwarzania płyt metodą moką masę drzewną wytwarza się z surowego materiału włóknistego, a środek wiążący dodaje się przed odwodnieniem i prasowaniem. Sposób

charakteryzuje się dodawaniem środka wiążącego do włókien przed wytwarzaniem masy drzewnej.

Środek wiążący może być rozpuszczalnym w wodzie środkiem, który wytrąca się i wiąże z włóknami przez zakwaszenie.

Zakwaszenie można prowadzić w związku z wytwarzaniem masy drzewnej lub przed wytwarzaniem jak również przed dodawaniem środka wiążącego. Środek wiążący można dodawać do włókien w linii wydmuchu z defibratora uzyskując włókna z surowego materiału włóknistego lub można go dodawać do włókien przed defibratorem.

(11 zastrzeżeń)

DZIAŁ E

BUDOWNICTWO, GÓRNICTWO; KONSTRUKCJE ZESPOLONE

A1(86)93 02 22 PCT/NO93/00028 5(51)E01B 35/00

(87)93 09 02 WO 93/17184 PCT Gazette nr 21/93

(31)920713 (32)92 02 24 (33)NO

(75) RØYNSTAD Tom Toralv, Kvinesdal, NO

(54) Słupek nastawczy

(57) Wynalazek dotyczy dupka nastawczego (4) mającego punkt pomiarowy/odniesienia (12) do zastosowania w połączeniu z ręcznym/mechanicznym ponownym ustawianiem/podbijaniem torów, zawierającego element fundamentowy (5) i element (6, 6', 7, 7') ustawiony na nim, regulowany na wysokości i zawierający element (11) z punktem odniesienia (12). Punkt odniesienia (12) jest regulowany w zakresie płaszczyzny poziomej w stosunku do elementu fundamentowego (5). Według wynalazku celem jest zapewnienie bardzo prostego słupka nastawczego zarówno pod względem budowy jak i funkcjonalności (pod względem działania). W tym celu element (6, 6', 7, 7') regulowany na wysokości jest przesuwalnie ustawiony na elemencie fundamentowym (5) i jest odpowiednio mocowany do niego w wyregulowanym położeniu wysokościowym. Element (6, 6', 7, 7') o regulowanej wysokości ma prowadzenie (10') przebiegające poziomo do liniowego przemieszczania tam i z powrotem w płaszczyźnie poziomej elementu (11) zawierającego punkt

odniesienia, który w wyregulowanym położeniu przesunięcia jest mocowany w stosunku do elementu regulowanego na wysokość.

(6 zastrzeżeń)

A1(86)93 02 19 PCT/CA93/00069 5(51)E01C 23/06

(87)93 09 02 WO 93/17185 PCT Gazette nr 21/93

(31)2.061.682 (32)92 02 21 (33)CA

(71) ARTEC EQUIPMENT CO.LTD., British Columbia, CA

(72) WILEY Patrick C.

(54) Sposób ponownego wprowadzania do obiegu warstwy górnej asfaltu oraz urządzenie do realizacji tego sposobu

(57) Sposób obejmuje (a) dostarczanie powierzchni asfaltowej mającej górną powierzchnię do ponownego wprowadzania, (b) zrywanie górnej warstwy do głębokości co najmniej około

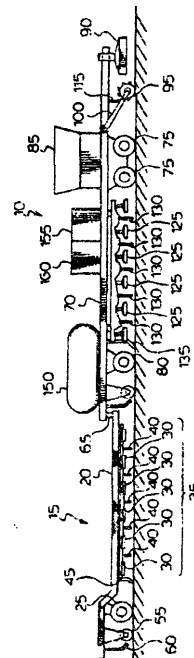
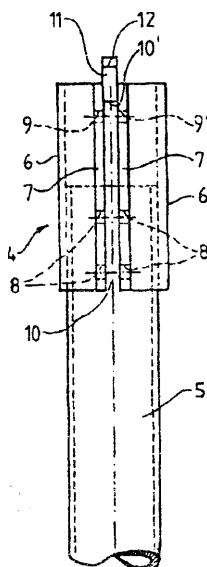

1,5 cala dla zapewnienia zerwanej górnej warstwy, (c) ogrzewanie i mieszanie pękniętej górnej powierzchni na powierzchni asfaltowej do temperatury w zakresie od około 100° do około 350°F dla utworzenia ogrzanej, zerwanej warstwy górnej, która zasadniczo wolna jest od wilgoci, oraz (d) prasowanie ogrzanej, zerwanej górnej warstwy dla zapewnienia ponownie wprowadzonej powierzchni nawierzchni asfaltowej. Urządzenie zawiera środki zrywające górną warstwę, środki grzewcze (30) i środki mieszalne (40), środki do prasowania górnej warstwy.

(40 zastrzeżeń)

A1(86)93 02 24 PCT/3E93/00149 5(51)E01F9/08
C09D 5/22

(87)93 09 16 WO 93/18237 PCT Gazette nr 22/93

(31)9200635-2 (32)92 03 03 (33)SE

(71) CLEANOSOL AB, Kristianstad, SE

(72) SUHR Jorn

(54) Znakowanie dróg

(57) Ujawniono znakowanie w celu tworzenia świecącej powierzchni na podłożu (10), która to powierzchnia jest przeznaczona do stosowania jako oznaczenia kierunków i/lub boków dróg, ulic, nabrzeży lub miejsc do parkowania i która to powierzchnia podlega działaniu wody i ścieraniu przez opony jeżdżących pojazdów. Znakowanie zawiera spoiwo (11), które fluoryzuje przy oświetlaniu światłem nadfioletowym. Powierzchnia znakowania zawiera przepuszczalne dla światła szklane ziarenka (12) o wielkości pomiędzy 0.4 - 1.0 mm, które są osadzone do około 50-75% ich wielkości w spoiwie (11).

(3 zastrzeżenia)

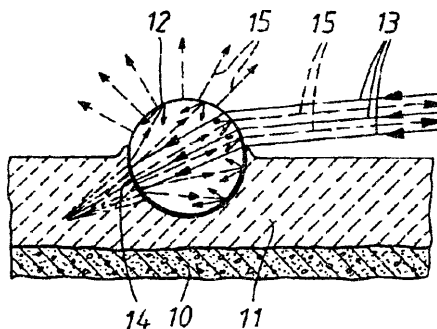

A1(86)93 02 19 PCT/EP93/00405 5(51)E04B 1/19
E04B 1/58
F16B 7/00
F16B 12/40

(87)93 09 02 WO 93/17192 PCT Gazette nr 21/93

(31)G 92 02 312.6 U (32)92 02 20 (33)DE
G92 09 885.1 U 92 07 23 DE(71) USM U SCHARER SOHNE AG,
Munsingen, CH

(72) GEISEN Johannes

(54) Zestaw konstrukcyjny, zwłaszcza do montażu szafek wystawowych

(57) W skład zestawu konstrukcyjnego, zwłaszcza do montażu szafek wystawowych, wchodzi elementy prętowe (7.1, ..., 7.4), które łączone są w węzłach za pośrednictwem odpowiednich kątowych elementów sprzęgających (8.1, 8.2, 8.5, 8.6). Elementy prętowe (7.1, ..., 7.4) zaopatrzone są w pewną liczbę przyłączy sprzęgających (13.1, 13.2) rozmieszczonych wokół osi podłużnej każdego z prętów. W przyłączach elementy sprzę-

gające mogą być unieruchamiane w pewnych położeniach kątowych. Korzystne jest, jeżeli elementy sprzęgające stanowią naroże kątowe.

(14 zastrzeżeń)

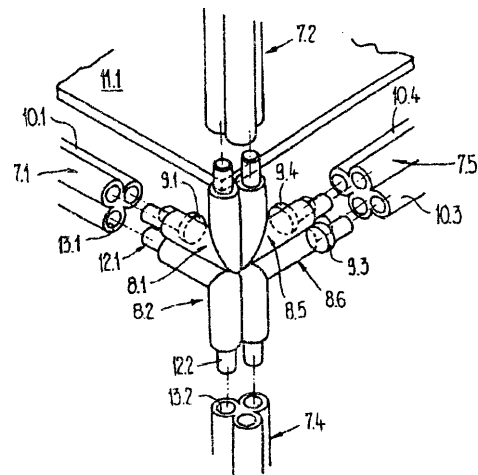

A1(86)93 02 11 PCT/EP93/00337 5(51)E04H 7/18
E04B 1/19
E04B 1/32
B09B 1/00
G21C 13/00
B65D 90/02

(87)93 08 19 WO 93/16259 PCT Gazette nr 20/93

(31)P4203880.4 (32)92 02 11 (33)DE
P4203881.2 92 02 11 DE

(75) ASSMANN Allo, Enger, DE

ROTTMAYR Josef, Munchen, DE

(54) Urządzenie do składowania dla odpadów i żelbetowe konstrukcje nośne dla takiego urządzenia do składowania

(57) Urządzenie do składowania dla odpadów, w postaci symetrycznie obrotowego, w odniesieniu do osi pionowej, dużego zbiornika, złożone jest z pojedynczych betonowych segmentów. Powierzchnia ściany zbiornika co najmniej w obszarze częściowym jest wykonana dwupowłokowo i tworzy przestrzeń pośrednią dla celów inspekcyjnych. Duży zbiornik (10) jest ukształtowany zasadniczo w postaci kuli i składa się z żelbetonowych części gotowych (20, 22), które każdorazowo posiadają płytę wewnętrzną, płytę zewnętrzną i urządzenie podporujące, które łączy płyty, przy utworzeniu przestrzeni pośredniej.

(7 zastrzeżeń)

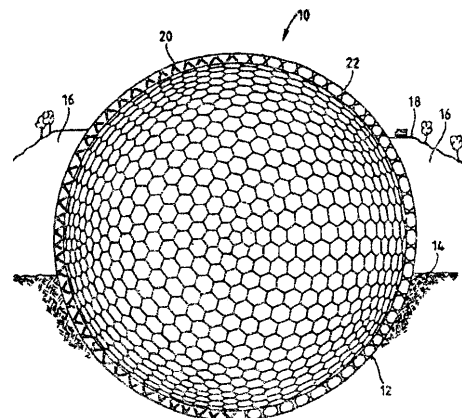

A1(86)93 03 10 PCT/NO93/00037 5(51)E04H 12/22

E02D 27/42

(87)93 09 16 WO 93/18253 PCT Gazette nr 22/93

(31)920959

(32)92 03 12

(33)NO

(75) ROYNESTAD Tom Toralv, Kvinesdal, NO

(54) Podstawa masztu

(57) Podstawa zawiera płytę gniazdową (5), która ma zespół (7) dla zamocowania masztu (9), poprzez płytę dolną (8). W celu zamocowania podstawy w gruncie (1) wierce się wstępnie pionowy otwór (2) dla rury (3), którą następnie wprowadza się do wstępnie wywierconego otworu (2), po czym tę rurę zalewa się w gruncie przez dostarczenie betonu, najlepiej pod ciśnieniem, przez górny otwarty koniec rury (3) będący powyżej poziomu gruntu tak, że beton częściowo wyciskany jest przez otwory (4) rury (3), po czym płytę gniazdową (5) mocuje się na szczycie końcowej części rury (3).

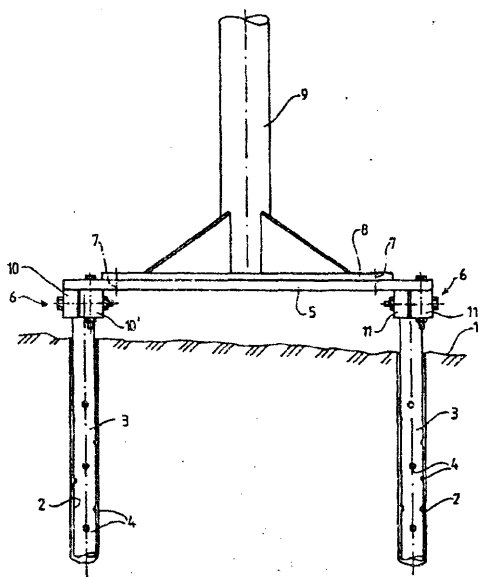
(8 zastrzeżeń)

A1(86)930226 PCT/SE93/00170 5(51)E04H 12/22

H01Q 1/12

(87)93 09 02 WO 93/17208 PCT Gazette nr 21/93

(31)9200608-9

(32)92 02 28

(33)SE

(71) CUE DEE PRODUKTER AB, Robertsfors, SE

ERICSSON NETWORK ENGINEERING AB, Skarholmen, SE

(72) GUSTAFSSON Karl Martin, SYLVAN Herman Per Samuel

(54) Podstawa masztu, zwłaszcza dla tymczasowo podnoszonego masztu

(57) Podstawa masztu zawiera korpus częściowo utworzony z prostokątnego pojemnika (12) posiadającego cztery górne narożne łączniki umieszczone na górnym jego końcu oraz cztery dolne narożne łączniki umieszczone na dolnym jego końcu i częściowo utworzonego ze stałej ramy nośnej (15) umieszczonej na pojemniku (12) i przymocowanej do czterech górnych narożnych łączników. Aby utrzymać korpus (12, 15) w stałym położeniu na ziemi, stosuje się cztery nogi podtrzymujące (16), które mogą być umieszczone w takich położeniach, w których wystają one na boki z każdego jednego naroża korpusu (12, 15). Każda podtrzymująca noga (16) składa się z jednego dolnego ramienia (18) przymocowanego na swym wewnętrznym końcu

do dolnego narożnego łącznika oraz jednego górnego ramienia (17) przymocowanego na swym wewnętrznym końcu do stałej ramy nośnej (15) lub do górnego narożnego łącznika. Ponadto na swym zewnętrznym końcu każda podtrzymująca noga (16) jest wyposażona w podtrzymującą stopę (32).

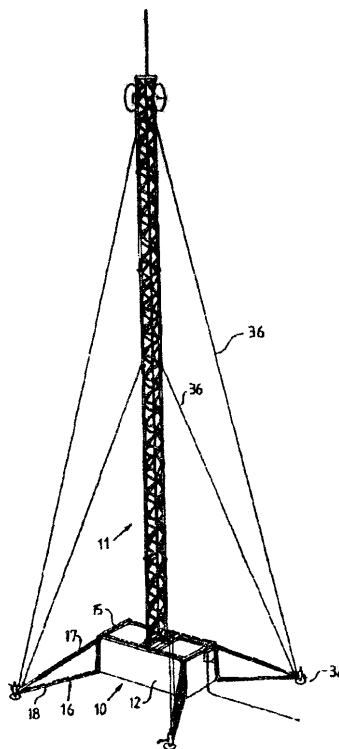
(5 zastrzeżeń)

A1(86)93 03 26 PCT/SE93/00261 5(51)E05B 47/06

(87)93 09 30 WO 93/19267 PCT Gazette nr 24/93

(31)9200943-0

(32)92 03 26

(33)SE

(71) ASSA AB, Eskilstuna, SE

(72) THORDMARK Magnus, WALLDEN Lars

(54) Zamek bębnowy

(57) Zamek bębnowy zawiera bębenek i wkładkę otwierającą i zamykającą kluczem. Element zatraskowy (10) znajduje się w obszarze powierzchni granicznej pomiędzy bębniem zamka a wkładką i jest uruchamiany za pomocą wzbudzanego elektrycznie elementu zatraskowego, który może się przemieszczać pomiędzy położeniem zwolnionym a położeniem blokującym. Wkładka nie może być obrócona za pomocą klucza kiedy element blokujący znajduje się w położeniu blokującym. Element zatraskowy (10) ma długość nieco mniejszą niż osiowa długość wkładki.

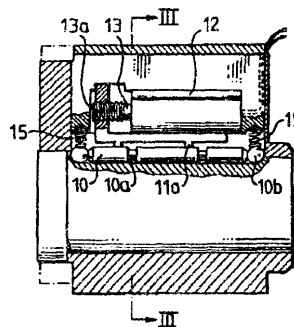
(9 zastrzeżeń)

A1(86)93 03 10 PCT/DK93/00090 5(51)E06B 9/42
E06B 9/56

(87)93 09 16 WO 93/18270 PCT Gazette nr 22/93

(31)0322/92 (32)92 03 11 (33)DK

(71) V KANN RASMUSSEN INDUSTRI A/S,
Soborg, DK

(72) KOLD Ove, MIKKELSEN Torben

(54) **Roleta, szczególnie do zastosowania jako zasłona zaciemniająca**

(57) Do rolety jako zasłony zaciemniającej i z prętem nawijającym napiętym przez sprężynę, z zasłoną nawiniętą na ten pręt nawijający i mającą wzdłuż swoich bocznych krawędzi elementy prowadzące, prowadzone na torach w szynach prowadzących ułożonych po obu stronach otworu okiennego, oraz z prętem dolnym, zastosowano urządzenie hamowania do zatrzymania pręta dolnego (7) w dowolnym położeniu pokonując działanie wymienionej siły naciągu za pomocą układu linkowego z linką (9, 10), która na dole jednej szyny prowadzącej przechodzi poprzez szynę prowadzącą, przez pręt dolny (7) i drugą szynę prowadzącą do układu zamocowania (17, 17') na jej górze. Jako układy tarciove działają na linkę dwa bolce (14, 15, 14', 15') zamontowane w pręcie dolnym (7), po których przechodzi linka (9, 10) w układzie w kształcie litery S. W celu zapewnienia

równoległego prowadzenia pręta dolnego (7) w stosunku do pręta nawijającego układ linkowy może zawierać dwie linki (9, 10) zamontowane w układzie lustrzanego odbicia.

(6 zastrzeżeń)

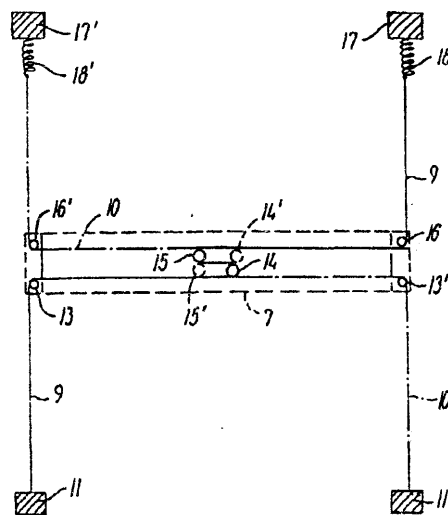

DZIAŁ F

**MECHANIKA; OSWIETLENIE; OGRZEWANIE;
UZBROJENIE; TECHNIKA MINERSKA**

AI(86)921207 PCT/US92/10517 5(51)F01B 9/06
F01B 1/06

(87)93 06 10 WO 93/11342 PCT Gazette nr 14/93

(31)803.156 (32)91 12 05 (33)US

(71) ADVANCED TECHNOLOGIES
MACHINE, Fremont, US

(72) DUNCALF D. James, JOHNSON Robert B.

(54) **Ulepszony silnik wewnętrzny spalania**

(57) Wynalazek przedstawia gwiazdowy silnik wewnętrzny spalania, w założeniu dwusuwowy, wykorzystujący centralną krzywkę (32) obrotową połączoną z wałem (30) napędowym umieszczonym na osi środkowej silnika. Na krzywce znajdują się ścieżki.

Tłoki (28) w założeniu cztery, poruszają się ruchem posuwisto-zwrotnym w głowicach umieszczonych w silniku. Każdy z tłoków połączony jest z jednym końcem jednego korbowodu (34). Popychacze (40) połączone z drugim końcem każdego korbowodu przesuwają się po ścieżkach krzywki podczas jej obrotu. Ścieżki są ułożone w ten sposób, że niektóre z popychaczy popychane są przez krzywkę a inne są przez nią ciągnięte w celu koordynacji jej ruchu z ruchem posuwisto-zwrotnym tłoków.

Elementy połączone z korbowodem łączą się z przewodnikami prętowymi, które umieszczone są na płytkach przewodnikowych przymocowanych do bloku silnikowego.

Połączenie tych elementów będących częścią korbowodu, z przewodnikami prętowymi efektywnie tłumia siły działające na korbowód oraz złącze korbowodu z krzywką, w kierunku innym niż kierunek ruchu postępowego tłoka i ogranicza ruch korbowodu i tłoka do kierunku ruchu posuwisto-zwrotnego.

(30 zastrzeżeń)

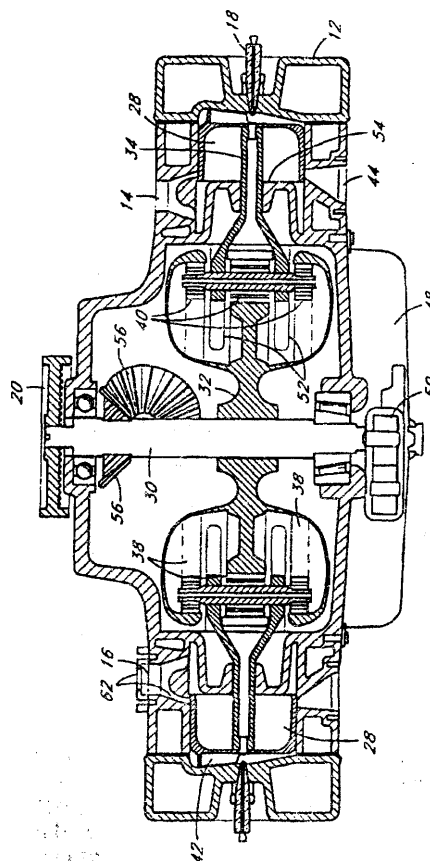

A1(86)93 02 19 PCT/EP93/00406 5(51)F16C 11/10
F16B 7/04
E05D 11/04
E05D 5/14
E04B 1/58

(87)93 09 02 WO 93/17248 PCT Gazette nr 21/93

(31)G 9202301.0 U (32)92 02 20 (33)DE

(71) USM U. SCHÄRER SÖHNE AG,
Münsingen, CH

(72) GEISEN Johannes

(54) Zespół do łączenia elementów w postaci prętów i płyt oraz układ konstrukcyjny z zastosowaniem tego zespołu

(57) Zespół do łączenia elementów w postaci prętów i płyt składa się z zacisku (1), (2) i wkładki (5), (6). Wkładka (5), (6) jest najbardziej korzystnie kulista lub wielościennea i mocowana jest w odpowiedniej wnęce zacisku (1), (2) w różnych pozycjach. Wnęka zacisku jest dostępna z pięciu różnych wzajemnie prostopadłych iub **przeciwnoległych** kierunków przestrzennych (7.1, 7.2, 7.3).

(12 zastrzeżeń)

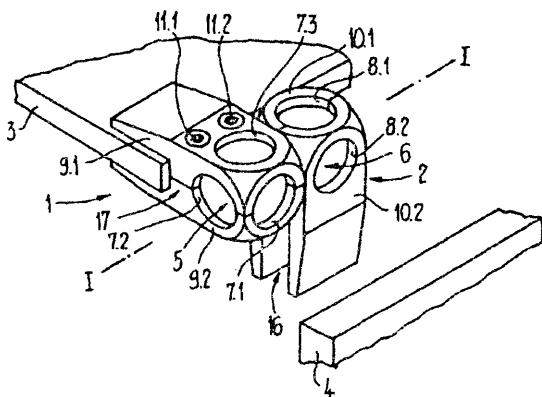

A1(86)93 01 29 PCT/US93/00900 5(51)F16D 31/02
F15B 7/00
B60K 17/00
H02K33/00
H02K7/06
F04B 17/04

(87)93 08 19 WO 93/16297 PCT Gazette nr 20/93

(31)07/836.523 (32)92 02 18 (33)US

(75) SIMPSON Alvin B., Clovis, US

BISEL Charley W., Broomfield, US

(54) Przekładnia hydrauliczna napędzana elektromagnetycznie i sposób napędu tej przekładni

(57) Przekładnia hydrauliczna napędzana elektromagnetycznie zamienia elektromagnetyczną energię pulsującą w energię mechaniczną obrotową. Tłok (50) o ruchu **posuwisto-zwrotnym** w komorze cylindrowej (51) działa na ciecz (Fn), który **to** tłok reaguje na pulsującą energię elektromagnetyczną. Komora cylindrowa (51) jest wyposażona w zawory zwrotne jednokierunkowe (CV1, CV4), (CV1, CV3), (CV2, CV4) w otworach wlotowych i wylotowych, które są hydraulicznie połączone z hydraulicznym silnikiem. Tłok (50) posiada wbudowane magnesy stałe (56), które współpracują z pulsującymi elektromagnesami (EM1, EM2), w celu powodowania ruchu **posuwisto-zwrotnego**. Magnes stały tłoka (56), ma występy (56a, 56b), które wchodzą w środkowe

wybrania (CRa, CRb), w rdzeniach (CR1, CR2) elektromagnesów (EM1, EM2), w celu zwiększenia magnetycznej siły przyciągania i odpychania.

(13 zastrzeżeń)

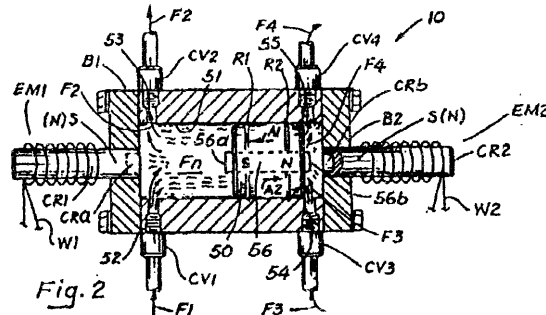

A1(86)93 02 10 PCT/DK93/00047 5(51)F16L 1/028
F16L 51/02

(87)93 08 19 WO 93/16311 PCT Gazette nr 20/93

(31)0163/92 (32)92 02 10 (33)DK

(71) BREDAHL KOMPENSATOR K/S, Esbjerg
V, DK

(72) BREDAHL Henning

(54) Rurowy element złączny do montażu rur sieci ciepłowniczej

(57) W połączeniu z tak zwanymi wstępnie naprężonymi cieplnie rurociągami sieci ciepłowniczej jest stosowany zespół tulejowy, który musi być zespawany razem gdy instalacja rurociągowa zostanie wydłużona po nagraniu.

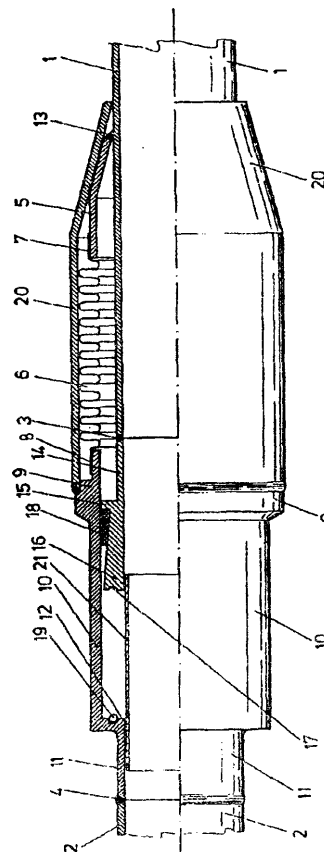

To spawanie razem jest więc wykonywane po ułożeniu instalacji rurociągowej w rowie, a ponieważ wymaga to dostępu do zespołu tulejowego, to rów musi pozostać odkryty, co jest szczególnie niekorzystne, zwłaszcza gdy wykopy są na drogach.

Przy zastosowaniu rurowego elementu złącznego według wynalazku zamiast wspomnianych wyżej tulei, będzie ono **samoblokujące** się, gdy zostanie wstępnie wydłużone cieplnie, a należy podkreślić, że wystąpi to bez żadnego spawania wykonanego na tym zespole. Tak więc wykop może być zasypany natychmiast po ułożeniu rurociągu sieci ciepłowniczej. Sam układ blokowania jest ukształtowany w postaci stożka (16) z zewnętrznym pierścieniem (18), który w trakcie wyciągania będzie mocno klinowany pomiędzy stożkiem i elementem rurowym (10). Z drugiej strony ściskanie rurowego elementu złącznego będzie się mogło odbywać bez przeszkód,

(5 zastrzeżeń)

AI(86)921214 PCT/US92/10751 5(51)F16L3/20
F16F7/14

(87)93 06 24 WO 93/12367 PCT Gazette nr 15/93

(31)808.132 (32)91 12 16 (33)US

915.477 92 07 16 US

978.018 92 11 18 US

(71) ABB IMPELL CORPORATION, San Ramon, US

(72) LOZIUK Lawrence Alexander

(54) Mocowanie rury

(57) Śrubowy izolator w ramie nakrętki rzymskiej na centralnej rurze z usytuowanym z odstępami nastawnym centralnym drążkiem i drążkami łączącymi o przeciwnych **gwintach** jest zamontowany pomiędzy rurą i przyległą konstrukcją. Druciane, pochłaniające energię zwoje inowe (32) izolatora (1) znajdują się w stanie sprężenia wstępnego i mają **dwuliniową** charakterystykę sprężystości, która jest zapewniana przez regulowanie za pomocą średnicy rury konstrukcyjnej (16) i pręta odległościowego (30) utrzymywanego w miejscu względem ścianki rury (18) jako część podstawy (28) izolatora.

(15 zastrzeżeń)

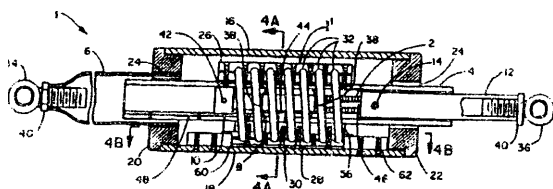

AI(86)930212 PCT/GB93/00296 5(51)F16L55/162

(87)93 08 19 WO 93/16320 PCT Gazette nr 20/93

(31)9203005.5 (32)92 02 13 (33)GB

(71) INSITUFORM GROUP LIMITED, Isle of Man, GB

(72) WOOD Eric

(54) **Udoskonalenia** odnoszące się do wykładania rurociągów lub kanałów przełazowych

(57) Według wynalazku otrzymuje się **zespół** wprowadzany do rurociągu lub kanału przełazowego, w którym ma być nakładana wykładzina **rurowa**. Wykładzina rurowa nasyciona jest utwardzającą żywicą syntetyczną i otacza rozłaczaną dętkę, dętka z kolei otacza rurę rdzeniową, przez którą może przepływać podczas operacji wykładania czynnik normalnie płynący rurociągiem lub kanałem. Rura rdzeniowa ma sztywność wystarczającą do zapewnie-

nia odporności na działanie ciśnienia **rozłaczania**, służącego do docięnięcia, przez **rozłoczenie** dętki, wykładziny rurowej do powierzchni rurociągu lub kanału, oraz elastyczność odpowiednią do **umożliwienia dopasowywania** się jej do zakrętów i spadków rurociągu lub kanału, w który jest wprowadzana. W szczególności rura powinna być dostatecznie giętka dla umożliwienia wprowadzenia zespołu w dół przez właz do podziemnego rurociągu lub kanału.

(10 zastrzeżeń)

AI(86)930224 PCT/DE93/00163 5(51)F22B37/24

(87)93 09 16 WO 93/18340 PCT Gazette nr 22/93

(31)P4206657.3 (32)92 03 03 (33)DE

(71) SIEMENS AKTIENGESELLSCHAFT, München, DE

(72) LÖSEL Georg, KRAUPA Werner, ENGELHARDT Reiner

(54) Układ wytwornicy pary w konstrukcji nośnej

(57) Wytwornica pary zawiera kanał spalinowy, obejmujący szereg odcinków (3, 4, 5), przy czym pierwszy biegnący pionowo odcinek (3) jest połączony za pośrednictwem drugiego odcinka (4), biegnącego przynajmniej w przybliżeniu poziomo, z trzecim odcinkiem (5), biegnącym również pionowo. Aby wyeliminować ujemne skutki rozszerzania się i odkształceń kanału spalinowego wskutek rozszerzalności cieplnej, według wynalazku układ zestawiono tak, że pierwszy odcinek (3) jest zawieszony w konstrukcji nośnej (1) za pomocą elementów nośnych (16, 19), przy czym elementy nośne (16, 19) zajmują w chłodnym stanie położenie (16', 19'), biegnące pochyło względem pionu, a w stanie gorącym biegną równoległe do pionu. Kanał spalinowy pozostaje przy tym niezależnie od stanu roboczego jedną całością konstrukcyjną, umożliwiającą swobodne rozszerzenia cieplne w kierunku zarówno pionowym, jak i poziomym.

(9 zastrzeżeń)

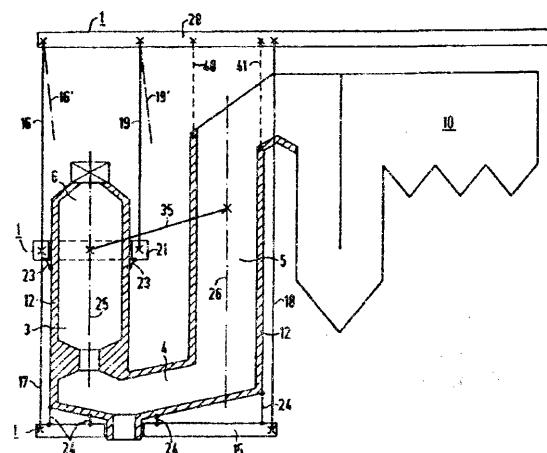

AI(86)930204 PCT/US93/01039 5(51)F23D14/00

(87)93 08 19 WO 93/16327 PCT Gazette nr 20/93

(31)07/831.884 (32)92 02 06 (33)US

(71) COMBUSTION POWER COMPANY INC, Menlo Park, US

(72) GOLDBACH Gerhardt O.

(54) Reaktor ze **złożem** fluidalnym o kontrolowanej emisji

(57) Opisano reaktor (20) o kontrolowanej emisji ze **złożem** fluidalnym. Reaktor (20) zawiera centralną komorę ze złożem

fluidalnym (22) u podstawy centralnej komory i cyrkulujący materiał cząstkowy nad złożem fluidalnym, tworzący wolną przestrzeń (28). Złoże fluidalne (22) jest utrzymywane w zakresie temperatur pomiędzy 800 a 900°C. Wolna przestrzeń (28) działa w uprzednio określonym środowisku pomiędzy 900 a 950°C i z prędkością pomiędzy 1-3,5 m/sek.

Gaz doprowadzany z zewnątrz z dyskretnego procesu przemysłowego, takiego jak system zewnętrznego spalania lub proces fabryczny, przepuszczany jest przez wloty **polutantów 36** w wolną przestrzeń (28). Doprowadzany z zewnątrz gaz zawiera **polutanty**, które są usuwane w wyniku działania uprzednio określonego środowiska w wolnej przestrzeni (28).

(16 zastrzeżeń)

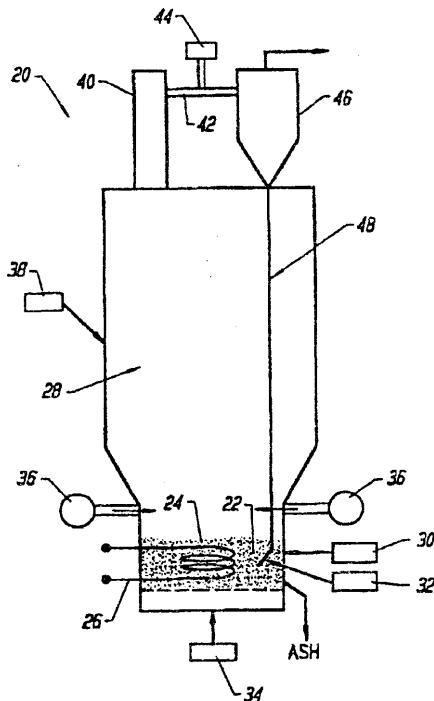

A1(86)93 03 12 PCT/EP93/00572 5(51)F24H 1/10
(87)93 09 30 WO 93/19332 PCT Gazette nr 24/93
(31)P4208675.2 (32)93 03 18 (33)DE
P4211590.6 92 04 07 DE

(71) KKW KULMBACHER
KLIMAGERATE-WERK GMBH,
Kulmbach, DE

(72) KOHLRUSCH Gerd-Dietmar,
RODECKER Artur, SHIRKANI Ghanbar

(54) **Elektryczny grzejnik przepływowy**

(57) Elektryczny grzejnik przepływowy posiada wlot zimnej wody (1), urządzenie sterujące (3) do sterowania mocą grzewczą w zależności od strumienia objętości, jeden odcinek izolacyjny (4), odcinek grzejny (5) i drugi odcinek izolacyjny (6). Odcinek grzejny składa się z kilku rurowych modułów (5a, 5b, 5c) z mającą okrągły przekrój rurą z tworzywa sztucznego (51) do obsadzenia spirali grzejnej (50a, 50b, 50c). Na wewnętrznej ścianie tej rury umieszczone są spiralne żebra (52) do zwiększenia turbulencji przepływającej przez moduł grzejny wody. Pierwszy i drugi odcinek izolacyjny (4, 6) są wykonane w postaci elastycznych węży, z których każdy jest szczelnie połączony z króćcem przyłączeniowym (44, 63) jednego modułu grzejnego (5a, 5c). Moduły grzejne można pojedynczo wymieniać przy minimalnych nakładach.

(25 zastrzeżeń)

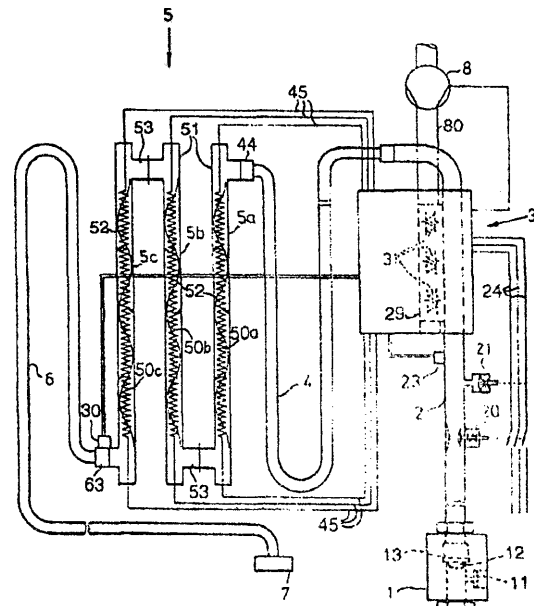

A1(86)92 11 24 PCT/US92/10255 5(51)F25B 17/08
(87)93 07 08 WO 93/13369 PCT Gazette nr 16/93
(31)07/813.283 (32)91 12 20 (33)US
(71) ROCKY RESEARCH, Boulder City, US
(72) ROCKENFELLER Uwe, KIROL Lance D.
(54) **Ulepszona instalacja pracująca przy stałym ciśnieniu zmieniającym się skokowo dla etapowych związków ciała stałe - para**

(57) Urządzenie zawiera wiele z dwóch lub więcej komór reakcji (12, 14, 16, 18), w każdej z nich jest inny związek obejmujący adsorbent reakcji w postaci ciała stałego i gazowy adsorbowany czynnik reakcji, każdy z wymienionych związków ma inne ciśnienie parowania gazowego czynnika reakcji, w zasadzie niezależne od stężenia tego gazowego czynnika reakcji, związki te mają rosnący porządek ciśnień parowania gazowego czynnika reakcji, w którym temperatura adsorpcji związku o niższym ciśnieniu parowania przy ciśnieniu adsorpcji jest co najmniej o 8°C wyższa od temperatury desorpcji związku o następnym w kolejności, wyższym ciśnieniu parowania przy ciśnieniu desorpcji, urządzenie to ma środki (17, 19, 52, 54, 56) do kierowania ośrodka płynnego wymiany ciepła do i z wymienionych komór reakcji, za pośrednictwem których ciepło z egzotermicznej reakcji adsorpcji jest kierowane do komory reakcji do pobudzenia **endotermicznej** reakcji desorpcji, oraz ma środki wymiany ciepła do odzyskiwania i/lub adsorbowania, według wyboru, **ciepła** z wymienionych komór, ma układ skraplacza (26) zawierający jeden skraplacz i środki przewodowe (39) do kierowania wymienionego gazowego czynnika reakcji z każdej z wymienionych komór reakcji do wymienionego skraplacza, albo do dwóch lub więcej skraplaczy, z których każdy pracuje przy innej temperaturze, oraz ma układ parownikowy (24) zawierający jeden parownik i układ przewodowy (38) do kierowania gazowego czynnika reakcji z wymienionego parownika do każdej z wymienionych komór reakcji, albo z dwóch lub więcej parowników, z których każdy pracuje przy innej temperaturze. Gazowy czynnik reakcji obejmuje amoniak, wodę, dwutlenek węgla, dwutlenek siarki, niższy alkanol, alkioloaminę, poliaminę, fosfinę lub heteropolarny czynnik chłodniczy mający co najmniej jedną wolną parę elektronów, a wymieniony czynnik reakcji w postaci ciała stałego zawiera sól nieorganiczną.

(19 zastrzeżeń)

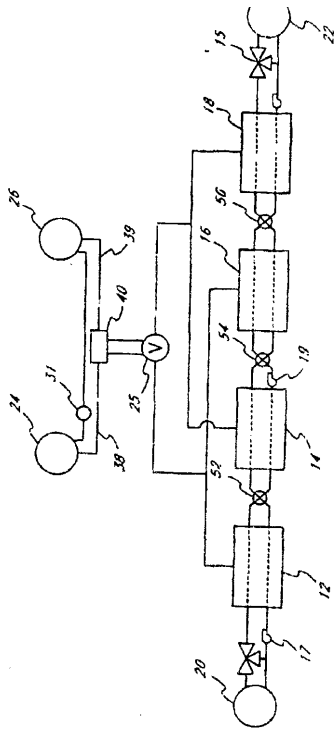

A1(86)9210 01 PCT/US92/08187 5(51)F27B 7/28
F27D 1/14
F27B 7/14

(87)93 07 08 WO 93/13375 PCT Gazette nr 16/93
(31)815.102 (32)91 12 24 (33)US
(71) **SPECIALTYREFRACORIES INC.**, New York, US

(72) **MOSCI Ricardo**

(54) **Piec obrotowy z wieloboczną wykładziną**

(57) Wynalazek przedstawia piec obrotowy z wieloboczną wykładziną przeznaczony do obróbki termicznej cementu, wapna, innych materiałów mineralnych, jak również innych materiałów. Dzięki ułożonej w wieiobok wykładzinie z cegieł lub materiału ogniotrwałego albo ceramicznego, mającej od 3 do 12 boków, zwiększono sprawność cieplną lub wymianę ciepła pomiędzy gazami o wysokiej temperaturze a wsadem materiału przeznaczonego do obróbki w piecu. Skuteczne wykorzystanie ciepła gazu jest związane z różnymi czynnikami, dzięki którym większa ilość wsadu może być szybciej poddawana działaniu gazów o wysokiej temperaturze. Do czynników tego typu należy intensywniejsze przesypywanie, przedłużony czas obecności materiału w piecu, zmniejszony stopień napełnienia oraz zwiększona powierzchnia, na którą działa substancja robocza.

(25 zastrzeżeń)

A1(86)93 02 12 PCT/FI93/00044 5(51)F28D 17/00
C21B 9/00

(87)93 08 19 WO 93/16345 PCT Gazette nr 20/93
(31)920619 (32)92 02 13 (33)FI
922420 92 05 27 FI
923160 92 07 09 FI

(71) **A AHLSTROM CORPORATION**,
Noormarkku, FI

(72) **ARPAHAHTI Olli, ITAPELTO Markku,**
WESTERLUND Kim, WESTERLUND Kurt

(54) **Podgrzewacz do wstępnego podgrzewania powietrza, zwłaszcza w instalacjach wielkiego pieca**

(57) Niniejszy wynalazek dotyczy regeneracyjnego podgrzewacza zmodernizowanego wydziału wielkopiecowego huty lub tym podobnych gorących procesów, takiego jak podgrzewacz typu Cowper. Podgrzewacz (10) jest zamontowany w obudowie (12) starego podgrzewacza, z którego stara gromadząca ciepło masa (np. cegły) jest przynajmniej częściowo usunięta. Gromadzący ciepło sztyb jest zaopatrzony w gromadzące ciepło łóże (44) uformowane z drobnziarnistego materiału, w którym stosunek powierzchni wymiany ciepła do objętości jest większy niż w tradycyjnych podgrzewaczach regeneracyjnych. Zmodernizowany podgrzewacz nie posiada poprzednio stosowanego wypełniacza cegłowego tak, że przestrzeń gazowa jest rozmieszczona w taki sposób, że przynajmniej część powiększonej części gazowej w podgrzewaczu uzyskanej poprzez usunięcie starego wypełniacza cegłowego, oraz przez przemieszczenie nowego gromadzącego ciepła łóża (44), pozostaje na zewnątrz przestrzeni gazowej stosowanej w procesie podgrzewania (np. jest oddzielona w gazowo szczelny sposób od procesu podgrzewania).

(18 zastrzeżeń)

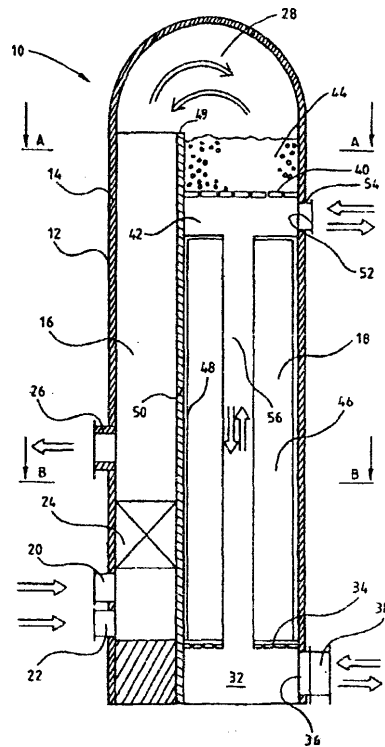

A1(86)93 02 05 PCT/SE93/00093 5(51)F28F21/06
B29C 65/02
B29L 31/18

(87)93 08 19 WO 93/16346 PCT Gazette nr 20/93
(31)9200342-5 (32)92 02 06 (33)SE

(75) **ALANDER Johan**, Stockholm, SE
HAGERT Björn, Stockholm, SE

(54) **Sposób wytwarzania wymienników ciepła**

(57) Wymiennik ciepła z rowkowanych płyt (10) z tworzywa sztucznego jest wytwarzany sposobem polegającym na spiętrzaniu wspomnianych płyt z pośrednimi członami dystansowymi. Rowkowane płyty mają dwie ścianki zewnętrzne (12, 14) połączone z sobą licznymi ściankami pośrednimi (16). Końcowe części ścianek pośrednich są stapiane na określonej długości, natomiast końcowe części ścianek zewnętrznych w każdej

rowkowanej płycie są odginane od siebie w taki sposób, że krawędzie tworzą integralne zespoły z krawędziami sąsiednich części końcowych w sąsiednich rowkowanych płytach. Przed skrzepnięciem powstałych spoin można je spłaszczyć za pomocą rolki. Przestrzenie ograniczone zewnętrznymi ściankami rowkowanych płyt i członami dystansowymi można wypełniać cząstkami tworzywa sztucznego, które tworzą jeden element z końcowymi częściami rowkowanych płyt.

(8 zastrzeżeń)

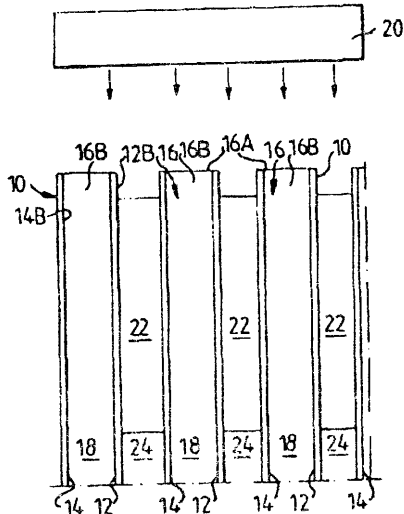

A1(86)93 03 11 PCT/EP93/00560 5(51)F41H5/013
F16B 5/06
B62D 27/06

(87)93 09 30 WO 93/19342 PCT Gazette nr 24/93

(31)P4208308.7 (32)92 03 16 (33)DE

(71) AKZO FASER AG, Wuppertal, DE

(72) DIETERICH Günter, PIEL Karlheinz,
REINEHR Paul-Werner, SCHULTE
Hans-Werner, FELS Achim, MOHR Michael

(54) Obudowa do ochrony balistycznej osób i/lub obiektów

(57) Obudowa do ochrony balistycznej osób i/lub obiektów z płytami jak ścianami obudowy, które powiązane są ze sobą za pomocą szyn profilowych, charakteryzuje się tym, że płyty (1), przynajmniej w obszarach przeznaczonych do osadzenia w szynach profilowych, są ściśnięte, przy czym szyny profilowe

posiadają przynajmniej jedno korytko (5) obejmujące krawędź płyty, w którym krawędź płyty osadzona jest przez ściśnięcie jej obszaru krawędziowego. Ściśnięcie krawędzi płyt, dokonuje się za pomocą klinów (7), które osadzone są pomiędzy ścianą korytka szyny profilowej i powierzchnią płyty w jej obszarze krawędziowym. Korzystnym jest, gdy płyty są płytami warstwowymi, zwłaszcza z kompozytu włóknistego.

(18 zastrzeżeń)

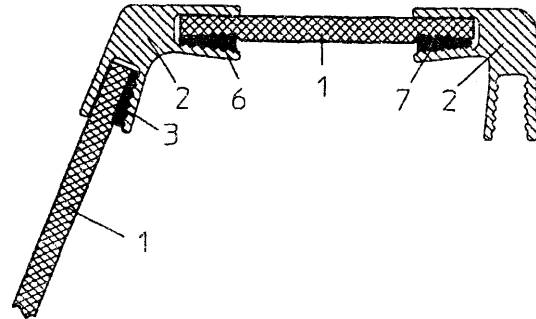

A1(86)930226 PCT/SE93/00171 5(51)F42D5/04
F23G 5/12

(87)93 09 02 WO 93/17295 PCT Gazette nr 21/93

(31)9200576-8 (32)92 02 26 (33)SE

(71) FORSVARETS FORSKNINGSANSTALT,
Sundbyberg, SE

(72) LAMNEVIK Stefan

(54) Sposób mszczenia substancji wybuchowych

(57) Przedmiotem wynalazku jest sposób niszczenia substancji wybuchowych, w których te substancje wybuchowe przekształcane są w pompowalny płyn lub zawiesinę, która nie ulega detonacji, ale ulega spalaniu i która może zostać spalona w konwencjonalnych kotłach przeznaczonych do produkcji energii. Substancję wybuchową rozpuszcza się lub tworzy z niej zawiesinę w palnym płynie, który nie zawiera dostępnego tlenu w ogóle lub zawiera jedynie małą ilość dostępnego tlenu, najlepiej w oleju opałowym, przy czym ilość obecnego płynu jest tak duża, by zredukować zawartość energii mieszaniny do 1 MJ/kg lub mniej w nieobecności dostępnego tlenu atmosferycznego. Mieszaninę spala się w urządzeniu spalającym, dostarczając mieszaninę do urządzenia spalającego poprzez palnik paliwa płynnego lub palnik dla zawiesin paliwo stałe/paliwo płynne. Rozmiar ziaren substancji wybuchowej w zawieszynie wybierana jest tak, by każde ziarno zostało spopielone w czasie jego pobytu w płomieniu używanego płomienia.

(10 zastrzeżeń)

DZIAŁ G

FIZYKA

A1(86)93 02 12 PCT/EP93/00342 5(51)G01D 5/24
G01P 15/125

(87)93 09 02 WO 93/17302 PCT Gazette nr 21/93

(31)P4205989.5 (32)92 02 27 (33)DE

(71) MANNESMANN KIENZLE GMBH,
Villingen-Schwenningen, DE

(72) GRULER Martin

(54) Układ czujnika pomiarowego

(57) Do przetwarzania sygnałów pomiarowych pojemnościowego różnicowania elementu czujnikowego (1) proponuje się wykorzystanie pracujących w zamkniętym obwodzie dwóch wzajemnie wystawiających się oscylatorów RC, przy czym wyznaczające czas kondensatory cząstkowe (5 lub 6) elementu czujnikowego (1) są podłączone na wspólny potencjał odniesienia (7) i po skojarzeniu logicznym według funkcji lub sygnałów składowych (e1 i e2) jeden kondensator cząstkowy wyznacza czas "High" a drugi kon-

densator cząstkowy czas "Low" modulowanego długością impulsu sygnału wyjściowego (14) układu.

(4 zastrzeżenia)

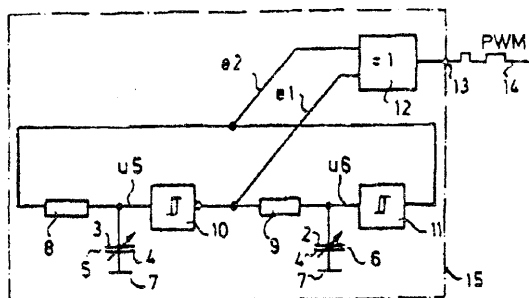

A1 (86)93 01 27 PCT/US93/00737 5(51)G01N 33/50
(87)93 09 02 WO 93/17336 PCT Gazette nr 21/93
(31)07/838.594 (32)92 0219 (33)US
(71) THE PROCTER & GAMBLE COMPANY,
Cincinnati, US

(72) OSBORNE Rosemarie, PERKINS Mary
Ann, ROBERTS Deirdre Anne
(54) **Model in vitro** badania podrażnienia oczu i
skóry

(57) Ujawniono technikę badania in vitro środków drażniących oczu i skórę. Sposób obejmuje miejscowe działanie materiałów płynnych, stałych **granularnych** lub żelopodobnych (np. kosmetyków) na hodowlę komórkową, a następnie ocenę cytotoxyczności **materiału**.

Stosuje się hodowlę komórkową ludzkiej skóry bez warstwy rogowej i mające histologiczne podobieństwo do oka. Podrażnienie ocenia się przez zmierzenie żywotności komórki przy użyciu próby MTT (opartej na redukcji **barwnika tetrazolowego** przez mitochondria funkcyjne), **lub** uwolnienie LDH lub PGE2. Opisano jedyny w swoim rodzaju sposób zastosowania materiałów badanych, które nie są rozpuszczalne w wodzie.

(10 zastrzeżeń)

A1(86)93 01 14 PCT/US93/00103 5(51)G02B 5/124
B32B 7/12
(87)93 07 22 WO 93/14422 PCT Gazette nr 18/93
(31)821.207 (32)92 01 16 (33)US

(71) STIMSONITE CORPORATION, Niles, US

(72) ZAMPADaniel E., SZOPINSKI Alex A.

(54) **Materiał warstwowy odblaskowo-świecący**

(57) Fosforyzujący i odblaskowy materiał arkuszowy (10) przeznaczony jest do stosowania w budynkach i podobnych obiektach na wypadek awarii zasilania elektrycznego. Z materiału tego wykonuje się znaki, które wskazują wyjścia, drogi ewakuacyjne, miejsca niebezpieczne i urządzenia bezpieczeństwa. Materiał zawiera elementy **fotoluminescencyjne** (14), które świecą w ciemności i elementy odblaskowe (12), które odbijają padające światło. Pozwala to na wykonywanie znaków z jednego materiału zamiast dwóch: fosforyzującego i odblaskowego.

(28 zastrzeżeń)

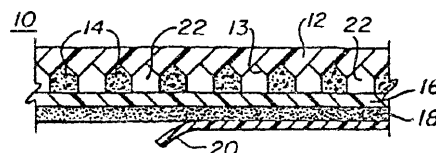

A1(86)93 02 03 PCT/US93/00931 5(51)G09B 19/00
G09B 17/00

(87)93 08 19 WO 93/16455 PCT Gazette nr 20/93

(31)07/833.141 (32)92 02 10 (33)US

(75) KAMINSKI Marek, Eagle, US

LEMPICKI Alexander, Boston, US

(54) **Audiowizualna aparatura i metoda nauki języka**

(57) Aparatura i sposób **nauki** języka obejmuje środki audiowizualne umożliwiające wizualną prezentację materiału filmowego na ekranie z towarzyszeniem ścieżki dźwiękowej wyżej wymienionego filmu w języku **nauczonym**. Dostarczany jest też tekst zawierający ten materiał w formie pisemnej, podzielony na opatrzone identyfikatorami fragmenty. Dostarczany jest ekran z napisami, odpowiadającymi poszczególnym fragmentom filmu, w języku nauczonym.

Każdy napis opatrzone jest identyfikatorem, odpowiadającym identyfikatorowi w tekście pisanym. Urządzenia umożliwiają uruchomienie, zatrzymanie i cofanie środka audiowizualnego w celu umożliwienia użytkownikowi zlokalizowanie i obejrzenie odpowiedniego fragmentu materiału.

(7 zastrzeżeń)

DZIAŁ H

ELEKTROTECHNIKA

A1(86)92 12 17 PCT/EP92/02930 5(51)H01M 10/50
G01R 31/36

(87)93 07 08 WO 93/13568 PCT Gazette nr 16/93

(31)P4142628.2 (32)91 12 21 (33)DE

(75) BRAUN Dieter, Berlin, DE

(54) Układ do ulepszenia dostarczania energii elektrycznej z naładowanego akumulatora **lub** baterii akumulatorów, przy niskich temperaturach **zawętrzných**

(57) Przedmiotem wynalazku jest urządzenie grzejne akumulatora z czujnikiem temperatury i co najmniej jednym elementem grzejnym, które umieszczone są wewnątrz akumulatora hermetycznie i w sposób zabezpieczony przed kwasem. Elementem grzejnym jest umocowany na blasze chłodzącej, zasilany prądem z akumulatora, tranzystor mocy (10), którego elektroda sterująca zasilana jest prądem z układu regulacji temperatury (34), gdy temperatura akumulatora znajduje się poniżej żądanej temperatury o określonej wartości, a napięcie akumulatora jest większe od dolnej wartości progowej i mniejsze od górnej wartości **progowej**. Istnieje również układ spustowy, który działa pod wpływem wzrostu napięcia akumulatora po

wyłączeniu prądu w odbiorniku o dużym poborze prądu. Układ spustowy uruchamia układ czasowy (100), który przy napięciu akumulatora znajdującym się poniżej dolnej wartości progowej lub jej równym, wysterylizuje przewodzący tranzystor mocy (10) na nastawiony okres czasu.

(20 zastrzeżeń)

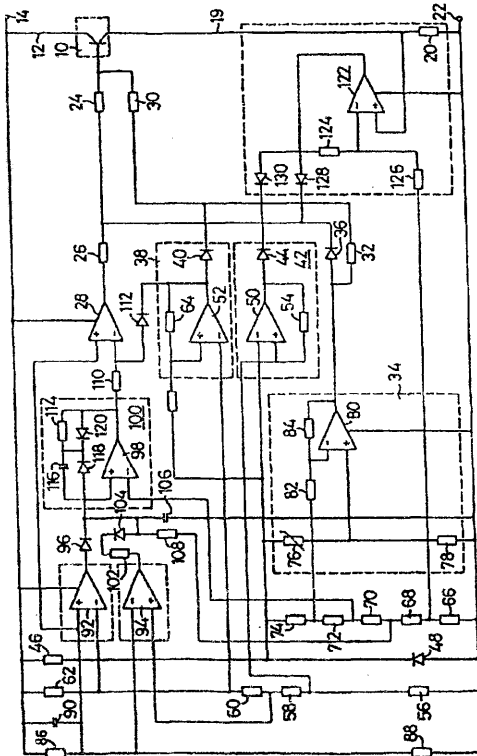

A1(86)93 02 24 PCT/FR93/00183 5(51)H02K 41/025
H02K 15/02

(87)93 09 02 WO 93/17487 PCT Gazette nr 21/93
(31)92/02324 (32)92 02 24 (33)FR

(75) DEFONTAINE Jean-Claude,
Villefranche-sur-Saone, FR

DEFONTAINE Bernard, Beynost, FR

(54) **Moduł indukcyjny do silnika elektrycznego liniowego asynchronicznego i jego proces produkcyjny**

(57) Moduł indukcyjny do silnika elektrycznego liniowego asynchronicznego składa się z zewnętrznej obudowy ochronnej, z blachowego obwodu magnetycznego wyposażonego w pręt (8), na którym znajdują się uzwojenia indukcyjne (13, 14) umieszczone w żłobkach (9) pręta magnetycznego (8) i syciwa izolującego (15), które wypełnia wolną przestrzeń pozostałą wewnątrz obudowy ochronnej, między tą ostatnią a prętem magnetycznym (8) i zainstalowanymi na nim uzwojeniami. Celem ułatwienia produkcji modułu indukcyjnego i obniżenia kosztów jego wytwarzania, wysokość pręta magnetycznego (8)

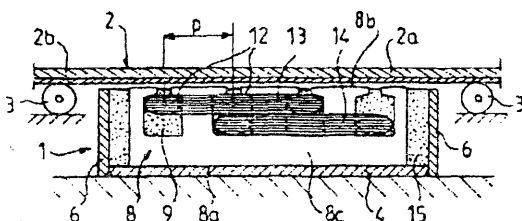

jest większa od wysokości ścianek podłużnych i poprzecznych (6) obudowy ochronnej, tak że po wypełnieniu syciwem izolującym (15), płaskie powierzchnie biegunowe (8b) zębów pręta magnetycznego wynurzają się samoistnie z bloku zakrzepłego syciwa izolującego (15).

(3 zastrzeżenia)

A1(86)92 12 31 PCT/US92/11360 5(51)H03F3/38

(87)93 07 22 WO 93/14563 PCT Gazette nr 18/93

(31)817.862 (32)92 0106 (33)US

(71) INFINITY SYSTEMS INC., Catsworth, US

(72) TURNER Wheeler M.

(54) **Wzmacniacz przełączający**

(57) Opisano budowę ulepszonego cyfrowego wzmacniacza przełączającego. Zastosowanie filtra dolnoprzepustowego (LPF) na wejściu komparatora przełączającego (U1) zwiększa stosunek sygnału do szumu na ostatecznym wyjściu wzmacniacza. Innym aspektem wynalazku to wykorzystanie opóźnienia spowodowanego propagacją dla uzyskania w obwodzie wzmacniacza oscylacji stanu ustalonego.

(8 zastrzeżeń)

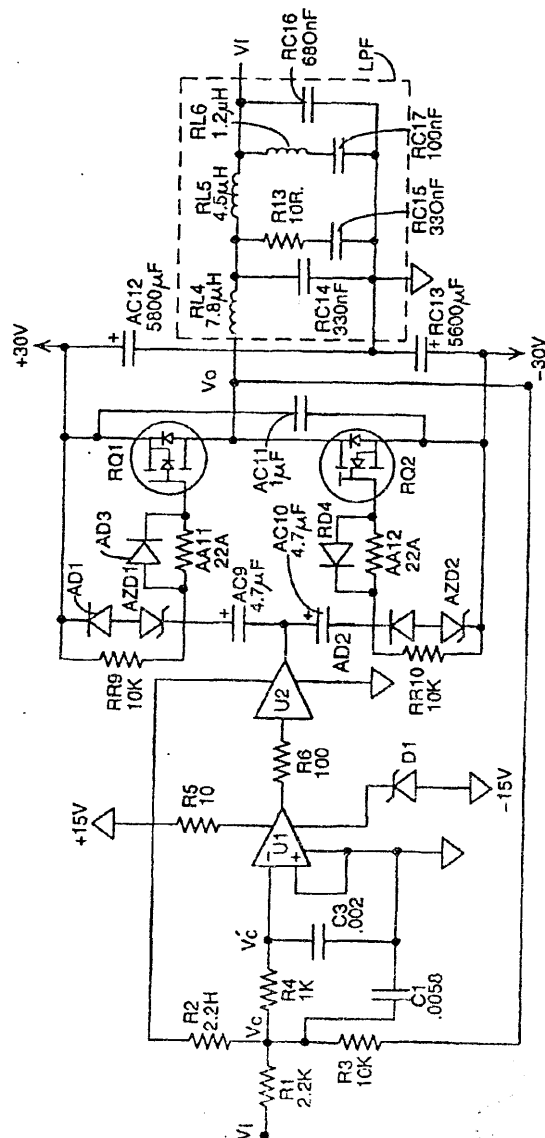

A1(86)93 01 19 PCT/US93/00406 5(51)H04L27/30

(87)93 07 22 WO 93/14588 PCT Gazette nr 18/93

(31)822.164 (32)92 01 16 (33)US

(71) QUALCOMM INCORPORATED, San Diego, US

(72) PADOVANI Roberto, TIEDEMANN Edward G., WEAVER Lindsay A Jr., BUTLER Brian K.

(54) Sposób i urządzenie do formatowania danych przesyłanych

(57) Dane formatowane w celu transmisji mogą być danymi wokodera lub innego rodzaju danymi odmiennymi niż dane wokodera. Dane są zorganizowane w ramki o uprzednio określonym czasie trwania transmisji.

Ramki danych są zorganizowane, w zależności od danych, jako mające jedną z kilku szybkości. Dane wokodera są dostarczane z jedną spośród kilku szybkości i są zorganizowane w ramkę zgodnie z uprzednio określonym formatem. Ramki mogą mieć format dzielący dane wokodera z danymi innymi niż dane wokodera o największej szybkości danych ramki. Różne rodzaje danych innych niż wokodera mogą być zorganizowane tak, żeby mieć także największą szybkość danych ramki. Dodatkowe dane sterujące mogą być dostarczone wewnątrz ramek danych dla wspierania różnych aspektów transmisji i ułatwienia odzyskiwania ich po odbiorze.

(4 zastrzeżenia)

A1(86)93 03 03 PCT/AT93/00035 5(51)H04M 19/02

H04M 19/00

H04B 3/54

H03F 1/02

(87)93 09 16 WO 93/18609 PCT Gazette nr 22/93

(31)A 414/92 (32)92 03 04 (33)AT

(71) SEMCOTEC HANDELSGESELLSCHAFT M.B.H., Wien, AT

(72) KAUSEL Wilfried, KREMSEK Hannes, STALLBAUMER Hermann, WINKLER Werner

(54) Układ do nakładania małych sygnałów niskoenergetycznych i dużych sygnałów o zasadniczo większej energii

(57) Ujawniono układ do nakładania małych sygnałów niskoenergetycznych (2) i dużych sygnałów o zasadniczo większej energii (3), zwłaszcza do przenoszenia sygnałów mowy z sygnałem stałym dla zasilania zdalnego układu odbiorczego lub z sygnałem przemiennym o dużej energii, np. napięciem przemiennym wywołania dla sygnalizacji, w którym jest przewidziany wzmacniacz operacyjny (1), do którego wejścia jest doprowadzo-

ny jeden biegun źródła dostarczającego mały sygnał i którego wejścia napięcia roboczego są połączone ze źródłem napięcia zasilania. Aby w takim układzie móc przenosić słabe sygnały niskoenergetyczne, np. sygnały mowy, i sygnały o dużej energii i napięcia stałe do łącza abonenckiego za pośrednictwem prostych elementów, przewidziane jest, że drugi biegun źródła (2) małego sygnału jest połączony z drugim wejściem wzmacniacza operacyjnego (1) i jeden biegun źródła (3) dostarczającego sygnały o dużej energii jest połączony z jednym biegunem źródła napięcia zasilania (V).

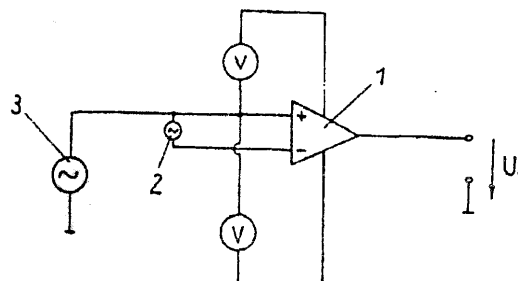
(4 zastrzeżenia)

A1(86)93 01 22 PCT/US93/00210 5(51)H04N 7/13

(87)93 09 02 WO 93/17524 PCT Gazette nr 21/93

(31)842.042 (32)92 02 26 (33)US

(71) GENERAL ELECTRIC COMPANY, Schenectady, US

(72) SHAPIRO Jerome Mark

(54) System kompresji danych z kwantyzatorem istotności

(57) System przetwarzania danych złożonych ze zbioru elementów zwiększa stopień kompresji niezerowych wartości współczynników istotnych przez kodowanie danych mapy istotności niezależnie od kodowania wartości istotnych współczynników niezerowych. Dedykowany symbol (1038) reprezentuje strukturę drzewa zerowego obejmującego względne przyporządkowanie współczynników nieistotnych wewnątrz struktury drzewa. Symbol drzewa zerowego oznacza, że współczynnik jest korzeniem drzewa zerowego jeżeli, przy progu T, współczynnik (1002) i wszystkie jego współczynniki zstępne, które zostały uznane za nieistotne przy większych progach poziomu odniesienia, mają amplitudy mniejsze od progowego poziomu T. Struktura drzewa zerowego opisana jest w odniesieniu do podzakresowego procesora obrazu typu piramidowego, łącznie ze stopniową uprecyzniającą kwantyzacją i kodowaniem entropijnym w celu ułatwienia kompresji danych.

(32 zastrzeżenia)

Wykaz numerowy zgłoszonych wynalazków opublikowanych w BUP Nr 10/1994

Nr zgłoszenia	Int.Cl ⁵	Strona
1	2	3
291861	B01D	9
296200	B60R	14
296452	H01K	48
296459	C23G	31
296463	G05D	47
296464	H05B	50
296468	E21C	36
296469	G01R	47
296472	A61H	5
296473	B65G	18
296475	G01F	46
296476	A21D	3
296478	F41G	44
296479	E02B	33
296480	B60R	14
296481	B23P	11
296482	G01B	45
296483	G01B	45
296484	B01D	9
296490	E21D	37
296503	F28D	44
296504	G01L	46
296505	B66C	19
296506	B66C	19
296507	B09B	10
296509	E04B	33
296510	C11B	31
296511	F41A	44
296517	F04F	38
296518	B65B	16
296520	C02F	20
296526	B43M	13
296527	E21D	38
296528	B66C	18
296530	A01K	2
296531	C07C	23
296532	E21B	35
296533	E21C	36
296534	F24F	43
296535	C08L	29
296536	C07D	27
296537	D06M	32
296542	F03B	38
296543	A23K	4
296545	C09B	30
296546	C09D	30
296547	C04B	23
296549	H02G	49
296551	C02F	22
296552	B21D	11

Nr zgłoszenia	Int.Cl ⁵	Strona
1	2	3
296553	E04F	35
296554	C01D	19
296558	B21D	11
296559	B60Q	14
296560	B65B	16
296561	A23L	4
296562	C02F	21
296563	C02F	21
296564	C02F	21
296565	C02F	22
296566	G01F	46
296567	C02F	23
296568	C02F	22
296569	G07C	47
296576	C01B	19
296578	H01T	49
296579	E04C	34
296580	F23K	42
296581	F16L	41
296582	F16K	40
296583	A62B	8
296591	E21C	36
296593	F24J	43
296594	B28B	12
296596	B03C	10
296597	B29D	12
296599	F16L	40
296600	A61D	5
296603	G02B	47
296604	A01D	2
296605	B27G	12
296606	E21D	37
297062	B01D	8
298709	B27G	12
298951	A63B	8
299753	C08F	28
300347	C07D	25
300540	A22B	3
300585	C07D	25
300628	C07D	28
300632	B65D	17
300639	E04F	34
300641	E01H	32
300648	C08F	29
300673	C07D	25
300675	E04B	33
300745	B65F	18
300747	C07D	27
300752	F16L	41
300753	A61M	7

Nr zgłoszenia	Int.Cl ⁵	Strona
1	2	3
300787	A23G	3
300788	C02F	20
300789	B61D	14
300800	H01R	49
300801	D06M	32
300802	C07D	24
300803	C07D	25
300804	C07D	26
300822	C08G	29
300827	B64C	16
300828	B24B	11
300830	B03D	10
300831	C13F	31
300833	C09J	30
300834	C07D	26
300835	C08G	29
300856	A61H	5
300857	E04B	34
300858	B01J	10
300867	B41F	13
300869	B61L	15
300870	B61L	15
300877	H01Q	48
300892	A61K	6
300894	C02F	20
300897	C08J	29
300918	E06B	35
300919	A47L	4
300920	F23L	42
300926	E21C	36
300934	B01D	9
300935	C07K	28
300936	E05B	35
300937	A61K	7
300951	D06F	32
300961	F16L	40
300962	B65D	17
300983	F16B	39
300993	G01F	45
300994	F28D	43
300995	C09J	30
300996	C07D	26
300997	B60J	13
301022	C08G	29
301023	C09K	30
301024	C07D	27
301042	C22C	31
301043	G08B	47
301044	B63C	15
301114	C07J	28

1	2	3
301149	A61K	-7
301150	A61K	7
301154	B65D	17
301159	C04B	23
301160	C04B	23
301209	B65D	17
301216	C07D	24
301248	E04H	35
301285	F24D	42

1	2	3
301287	F16K	40
301319	H01M	48
301341	F16G	39
301342	C07C	24
301347	F23D	41
301370	A61K	6
301372	G01K	46
301374	A47K	4
301422	B62D	15

1	2	3
301429	A23D	3
301430	A61K	6
301465	A61K	6
301467	C07D	27
301469	F16B	39
301470	B01D	9
301473	F24F	43
3011474	G11B	48

Wykaz numerowy zgłoszonych wzorów opublikowanych w BUP Nr 10/1994

Nr zgłoszenia	Int.CI ⁵	Strona
1	2	3
96348	A47K	51
96369	F24H	55
96388	F42B	56
96405	A61F	51
96411	B44C	52
96414	A61N	52
96415	A61N	52
96426	H03H	57

Nr zgłoszenia	Int.CI ⁵	Strona
1	2	3
96877	B65G	53
96893	B65G	53
98777	A47L	51
98856	F16L	54
99004	G07D	56
99141	B62D	52
99188	E01C	53
99189	E01C	54

Nr zgłoszenia	Int.CI ⁵	Strona
1	2	3
99190	E21D	54
99191	F17C	55
99210	B65G	53
99214	F17C	55
99264	F28D	55
99278	G07D	56

Wykaz numerowy zgłoszeń dokonanych w ramach procedury PCT,
w których Polskę wskazano jako kraj wybrany

Nr zgłoszenia	Int.Cl ⁵	Strona	Nr zgłoszenia	Int.Cl ⁵	Strona	Nr zgłoszenia	Int.Cl ⁵	Strona
1	2	3	1	2	3	1	2	3
92 00029 NO	B63B	72	93 00103 US	G02B	101	93 00405 EP	E04B	93
92 00067 DK	B27K	70	93 00111 SE	B02C	68	93 00406 EP	F16C	96
92 00109 SE	B65B	72	93 00112 FR	C07D	80	93 00406 US	H04L	103
92 00397 DK	C02F	75	93 00119 DE	C10B	87	93 00412 EP	C10M	87
92 00518 CA	A61K	62	93 00120 SE	A61F	62	93 00446 GB	B32B	71
92 00543 CA	B03D	68	93 00123 SE	C07C	77	93 00506 GB	C07D	83
92 00899 SE	A61F	62	93 00137 FR	C02F	74	93 00523 GB	C07C	75
92 00992 FR	A61K	64	93 00145 GB	A61K	64	93 00531 US	B01J	68
92 01665 EP	C09J	86	93 00149 SE	E01F	93	93 00536 EP	C07D	79
92 02914 EP	A61K	64	93 00163 DE	F22B	97	93 00557 EP	A47J	60
92 02930 EP	H01M	101	93 00170 SE	E04H	94	93 00560 EP	F41H	100
92 08187 US	F27B	99	93 00171 SE	F42D	100	93 00572 EP	F24H	98
92 10255 US	F25B	98	93 00175 GB	C07D	82	93 00582 EP	A61M	65
92 10277 US	A61K	64	93 00176 SE	A61F	61	93 00587 US	B21J	69
92 10359 US	A61K	65	93 00179 US	A61K	63	93 00609 EP	D01F	91
92 10416 US	B01D	68	93 00183 FR	H02K	102	93 00624 US	C11D	88
92 10517 US	F01B	95	93 00187 SE	C23F	91	93 00626 US	C11D	88
92 10639 US	A46B	60	93 00190 DE	B29C	70	93 00633 EP	C08F	86
92 10720 US	C07D	79	93 00191 DE	B29C	71	93 00674 US	C07D	80
92 10751 US	F16L	97	93 00201 GB	A23G	59	93 00683 US	C08G	86
92 10778 US	A61K	64	93 00201 SE	C07K	85	93 00736 US	C11D	88
92 10891 US	C12N	89	93 00205 SE	D21H	92	93 00737 US	G01N	101
92 11153 US	A61F	61	93 00210 US	H04N	103	93 00759 US	C12N	89
92 11222 US	A62D	66	93 00224 FR	C07C	75	93 00776 US	B65H	73
92 11290 US	A61K	62	93 00256 SE	A23C	59	93 00867 US	C12N	89
92 11297 US	A61K	63	93 00261 SE	E05B	94	93 00872 US	B05B	69
92 11305 US	A01N	58	93 00264 EP	B01D	67	93 00879 US	C12N	89
92 11360 US	H03F	102	93 00265 EP	B01D	66	93 00900 US	F16D	96
93 00008 HU	C07D	80	93 00266 EP	B01D	67	93 00931 US	G09B	101
93 00009 HU	C07D	82	93 00267 EP	B01D	67	93 00979 US	C08B	85
93 00013 HU	C07K	85	93 00268 EP	B01D	67	93 01039 US	F23D	97
93 00018 NO	C04B	75	93 00272 EP	A61K	63	93 01042 US	C12P	90
93 00020 HU	A01H	58	93 00273 EP	A61K	63	93 01058 US	C10C	87
93 00028 NO	E01B	92	93 00280 EP	B24B	69	93 01068 US	C07J	84
93 00029 CA	A61L	65	93 00285 EP	A01N	58	93 01070 US	A61C	60
93 00033 AU	A01N	58	93 00285 GB	C07D	81	93 01071 US	C07J	84
93 00035 AT	H04M	103	93 00291 US	C07D	83	93 01135 US	C07K	85
93 00035 SE	B65D	73	93 00296 GB	F16L	97	93 01263 US	A61K	65
93 00036 FR	A61M	66	93 00302 EP	C11D	88	93 01281 US	C12Q	90
93 00037 NO	E04H	94	93 00327 EP	C07H	84	93 01301 US	C12N	90
93 00044 FI	F28D	99	93 00328 GB	C07D	79	93 01328 US	A01N	59
93 00045 AU	D06P	91	93 00337 EP	E04H	93	93 01384 US	C07D	78
93 00047 DK	F16L	96	93 00340 GB	B60R	72	93 01385 US	C07D	77
93 00055 EP	A61K	63	93 00342 EP	G01D	100	93 01520 US	A61K	63
93 00064 DK	B32B	71	93 00346 GB	C07C	76	93 01529 US	C08F	86
93 00069 CA	E01C	92	93 00350 EP	C07K	84	93 01667 US	C07D	81
93 00077 CA	C02F	75	93 00356 EP	C12N	89	93 01757 US	B32B	71
93 00079 EP	A23D	59	93 00360 FR	C07D	80	93 01931 US	A61K	64
93 00090 DK	E06B	95	93 00373 EP	C07C	77	93 01972 US	C09C	86
93 00093 SE	F28F	99	93 00376 US	C09J	87	93 02083 US	C07C	76
93 00095 CA	C07K	84	93 00380 EP	C07D	81	93 02427 US	A61F	61
93 00096 EP	B65H	74	93 00382 GB	C22C	90			
93 00103 AU	C07D	77	93 00395 US	C07C	77			

SPIS TREŚCI

I. WYNAŁAZKI

DZIAŁ A	PODSTAWOWE POTRZEBY LUDZKIE	2
DZIAŁ B	RÓŻNE PROCESY PRZEMYSŁOWE; TRANSPORT.	8
DZIAŁ C	CHEMIA I METALURGIA	19
DZIAŁ D	WŁÓKIENICTWO I PAPIERNICTWO.	32
DZIAŁ E	BUDOWNICTWO, GÓRNICTWO; KONSTRUKCJE ZESPOLONE	32
DZIAŁ F	MECHANIKA OŚWIETLENIE; OGRZEWANIE; UZBROJENIE; TECHNIKA MINERSKA	38
DZIAŁ G	FIZYKA	45
DZIAŁ H	ELEKTROTECHNIKA	48
	WYKAZ NUMEROWY ZGŁOSZONYCH WYNAŁAZKÓW.	104

II. WZORY UŻYTKOWE

DZIAŁ A	PODSTAWOWE POTRZEBY LUDZKIE	51
DZIAŁ B	RÓŻNE PROCESY PRZEMYSŁOWE; TRANSPORT.	52
DZIAŁ E	BUDOWNICTWO, GÓRNICTWO; KONSTRUKCJE ZESPOLONE	53
DZIAŁ F	MECHANIKA; OŚWIETLENIE; OGRZEWANIE; UZBROJENIE; TECHNIKA MINERSKA	54
DZIAŁ G	FIZYKA	56
DZIAŁ H	ELEKTROTECHNIKA	57
	WYKAZ NUMEROWY ZGŁOSZONYCH WZORÓW UŻYTKOWYCH	106

III. ZGŁOSZENIA DOKONANE W RAMACH PROCEDURY PCT, W KTÓRYCH POLSKĘ WSKAZANO JAKO KRAJ WYBRANY

DZIAŁ A	PODSTAWOWE POTRZEBY LUDZKIE	58
DZIAŁ B	RÓŻNE PROCESY PRZEMYSŁOWE, TRANSPORT.	66
DZIAŁ C	CHEMIA I METALURGIA	74
DZIAŁ D	WŁÓKIENICTWO I PAPIERNICTWO.	91
DZIAŁ E	BUDOWNICTWO, GÓRNICTWO; KONSTRUKCJE ZESPOLONE	92
DZIAŁ F	MECHANIKA; OŚWIETLENIE; OGRZEWANIE; UZBROJENIE; TECHNIKA MINERSKA	95
DZIAŁ G	FIZYKA	100
DZIAŁ H	ELEKTROTECHNIKA	101
	WYKAZ NUMEROWY ZGŁOSZEŃ DOKONANYCH W RAMACH PROCEDURY PCT, W KTÓRYCH POLSKĘ WSKAZANO JAKO KRAJ WYBRANY.	107

KOMUNIKAT

Departament Wydawnictw Urzędu Patentowego RP
zawiadamia o zmianach cen swoich wydawnictw tj.:
BIULETYNU URZĘDU PATENTOWEGO", "WIADOMOŚCI
URZĘDU PATENTOWEGO", "BIULETYNU INFORMACYJNEGO
URZĘDU PATENTOWEGO RP", Polskich Opisów Patentowych.

Cena poszczególnych wydawnictw wynosi:

BUP	-	35 000 zł
WUP	-	30 000 zł
BI UPRP	-	10 000 zł
Opis	-	10 000 zł

Koszt prenumeraty w 1994 r. będzie wynosił:

BUP	-	910 000 zł
WUP	---	360 000 zł
BI UPRP	-	120 000 zł

Powyższe kwoty prosimy wpłacać na konto UP RP
(NBP O/O Warszawa 1052-2583-223-1 Dz. 99 Rozdz. 1000 § 92).

Prosimy o podawanie dokładnych adresów **na** przelewach.

Nie ulega zmianie forma prenumeraty Polskich Opisów Patentowych.

Zawiadamiamy, że przyjmujemy zamówienia na:

1. Wykazy patentów za rok 1992.
2. Wykazy wzorów użytkowych za rok 1992.

Odnosnie wydawnictw i opisów patentowych udzielamy informacji pod nr tel. 25-80-01 wew. 224.