



URZĄD PATENTOWY RZECZYPOSPOLITEJ POLSKIEJ

BIULETYN

Urzędu
Patentowego

ISSN - 1689 - 0124 • Cena 16,80 zł (w tym 5% VAT) • Warszawa 2014

6

Urząd Patentowy RP – na podstawie art. 43 ust. 1, art. 100 oraz art. 143 ustawy z dnia 30 czerwca 2000 r. Prawo własności przemysłowej oraz rozporządzeń Prezesa Rady Ministrów wydanych na podstawie art. 93, art. 101 ust. 2 oraz art. 152 ustawy (Dz. U. z 2003 r. nr 119 poz. 1117 z późniejszymi zmianami) – dokonuje ogłoszenia w „Biuletynie Urzędu Patentowego” o zgłoszonych wynalazkach, wzorach użytkowych i znakach towarowych. Ogłoszenia o zgłoszeniach wynalazków i wzorów użytkowych publikowane w Biuletynie podane są w układzie klasowym według Międzynarodowej Klasyfikacji Patentowej i zawierają:

- symbol Międzynarodowej Klasyfikacji Patentowej,
- numer zgłoszenia wynalazku lub wzoru użytkowego,
- datę zgłoszenia wynalazku lub wzoru użytkowego,
- datę i kraj uprzedniego pierwszeństwa oraz numer zgłoszenia lub oznaczenie wystawy,
- nazwisko i imię lub nazwę zgłaszającego,
- miejsce zamieszkania lub siedzibę oraz kraj zgłaszającego,
- nazwisko i imię wynalazcy,
- tytuł wynalazku lub wzoru użytkowego,
- skrót opisu, w razie potrzeby z figurą rysunku,
- liczbę zastrzeżeń,
- daty wprowadzenia zmian zastrzeżeń, jeśli miały miejsce.

Ogłoszenia o zgłoszeniach znaków towarowych publikowane są w układzie numerowym i zawierają:

- numer zgłoszenia,
- datę zgłoszenia,
- datę i kraj uprzedniego pierwszeństwa oraz numer zgłoszenia priorytetowego lub oznaczenie wystawy,
- nazwisko i imię lub nazwę zgłaszającego oraz miejscowość zamieszkania (siedziby) i kraj (kod),
- prezentację znaku towarowego,
- wskazane przez zgłaszającego klasy towarowe.

W Biuletynie ogłasza się również informacje o międzynarodowych zgłoszeniach wynalazków i wzorów użytkowych, w zakresie których podjęto postępowanie przed Urzędem Patentowym RP działającym jako urząd wyznaczony lub wybrany oraz informacje o złożeniu tłumaczenia na język polski zastrzeżeń patentowych europejskiego zgłoszenia patentowego i o notyfikowanych międzynarodowych rejestracjach znaków towarowych dokonanych w trybie Porozumienia madryckiego z wyznaczeniem Polski.

Po wykazie ogłoszeń o zgłoszeniach podaje się wykazy zgłoszeń wynalazków i wzorów użytkowych opublikowanych w danym numerze w układzie numerowym oraz zgłoszeń znaków towarowych w układzie klasowym i alfabetycznym.

Od dnia ogłoszenia o zgłoszeniu wynalazku i wzoru użytkowego oraz znaku towarowego osoby trzecie mogą:

- 1) zapoznać się ze wskazanym opisem zgłoszeniowym wynalazku lub wzoru użytkowego, zawierającym opis, zastrzeżenia patentowe lub ochronne i rysunki oraz sporządzać z nich odpisy;
- 2) zapoznać się ze wskazanym w zgłoszeniu znakiem towarowym oraz wykazem towarów (z bazy komputerowej);
- 3) do czasu wydania decyzji w sprawie udzielenia patentu (prawa ochronnego) – zgłaszać do Urzędu Patentowego uwagi co do istnienia okoliczności uniemożliwiających jego udzielenie.

Odpowiednio uzasadnione pod względem faktycznym (dokumentacja dowodowa) i prawnym uwagi należy nadsyłać na adres:

Urząd Patentowy RP – 00-950 Warszawa; skr. poczt. 203, Al. Niepodległości 188.

Informuje się, że odbitki opisu zgłoszeniowego oraz kartę informacyjną znaku towarowego można zamawiać w Urzędzie Patentowym, przy czym w zamówieniu należy podać przynajmniej numer zgłoszenia, numer „Biuletynu Urzędu Patentowego”, w którym dokonano ogłoszenia o zgłoszeniu oraz numer strony. Celowe jest podanie innych danych identyfikacyjnych zamawianego materiału (tytuł wynalazku lub wzoru użytkowego, określenie znaku towarowego).

Urząd Patentowy podaje do wiadomości nr konta w NBP
Urząd Patentowy RP – NBP O/O w Warszawie konto: **93 1010 1010 0025 8322 3100 0000**

Zainteresowanych prenumeratą lub zakupem egzemplarzy bieżących oraz z lat ubiegłych prosimy o składanie zamówień: faksem pod numerem (22) 579-04-55 lub via e-mail: wydawnictwa@uprp.pl
lub w siedzibie Urzędu Patentowego RP, 00-950 Warszawa, Al. Niepodległości 188/192 w pok. 22 w godz. 8-16

Informacji dotyczących wydawnictw udzielamy pod numerem telefonu (22) 579-01-07, (22) 579-01-13, (22) 579-02-24.

BIULETYN

Urzędu Patentowego

Warszawa, dnia 17 marca 2014 r.

Nr 6 (1049) Rok XLII

A. OGŁOSZENIA O ZGŁOSZONYCH W POLSCE WYNAŁAZKACH I WZORACH UŻYTKOWYCH

Cyfrowe kody identyfikujące (wg normy WIPO ST. 9), które poprzedzają informacje o zgłoszonych do opatentowania wynalazkach oraz zgłoszonych do uzyskania prawa ochronnego wzorach użytkowych, mają następujące znaczenie:

- (21) – numer zgłoszenia wynalazku lub wzoru użytkowego
- (22) – data zgłoszenia wynalazku lub wzoru użytkowego
- (23) – dane dotyczące pierwszeństwa z wystawy (data i oznaczenie wystawy)
- (31) – numer zgłoszenia priorytetowego
- (32) – data zgłoszenia priorytetowego (data pierwszeństwa)
- (33) – kraj, w którym dokonano zgłoszenia priorytetowego (kod kraju)*
- (51) – symbol Międzynarodowej Klasyfikacji Patentowej
- (54) – tytuł wynalazku lub wzoru użytkowego
- (57) – skrót opisu w razie potrzeby z figurą rysunku
- (61) – nr zgłoszenia głównego
- (71) – nazwisko i imię lub nazwa zgłaszającego, a także miejsce zamieszkania lub siedziba oraz kraj zgłaszającego (kod kraju)*
- (72) – nazwisko i imię twórcy (ów) wynalazku lub wzoru użytkowego
- (86) – data i numer zgłoszenia międzynarodowego
- (87) – data i numer publikacji zgłoszenia międzynarodowego
- (96) – data i numer zgłoszenia europejskiego
- (97) – data i numer publikacji europejskiego zgłoszenia (lub europejskiego patentu jeżeli został udzielony)

Przed cyfrowym kodem identyfikującym (21), umieszczone są następujące literowo-cyfrowe kody rodzaju dokumentu (wg normy WIPO ST. 16):

- A1 – ogłoszenie o zgłoszeniu wynalazku
- A3 – ogłoszenie o zgłoszeniu wynalazku (na patent dodatkowy)
- U1 – ogłoszenie o zgłoszeniu wzoru użytkowego

*) nie podaje się kodu PL

I. WYNAŁAZKI

DZIAŁ A

PODSTAWOWE POTRZEBY LUDZKIE

A1 (21) 400616 (22) 2012 09 03

(51) A01C 3/06 (2006.01)

A01C 17/00 (2006.01)

A01C 23/00 (2006.01)

(71) WALKIEWICZ DARIUSZ PPUH DEXWAL
EXPORT-IMPORT, Busko-Zdrój

(72) WALKIEWICZ DARIUSZ

(54) Rozrzutnik gnojowicy

(57) Rozrzutnik gnojowicy, zawierający zamknięty od góry zbiornik na gnojowicę, który to zbiornik zamocowany jest na ramie nośnej i wyposażony jest w co najmniej jeden otwór wylotowy u dołu zbiornika i jeden otwór wlewowy u góry zbiornika, charakteryzuje się tym, że poniżej zbiornika (3) na ramie nośnej (1) usytuowany jest co najmniej jeden talerz obrotowy (4), wyposażony w łopatkę kierującą (5), przy czym końcówka wylotowa (7) gnojowicy usytuowana jest bezpośrednio nad talerzem obrotowym (4).

(4 zastrzeżenia)

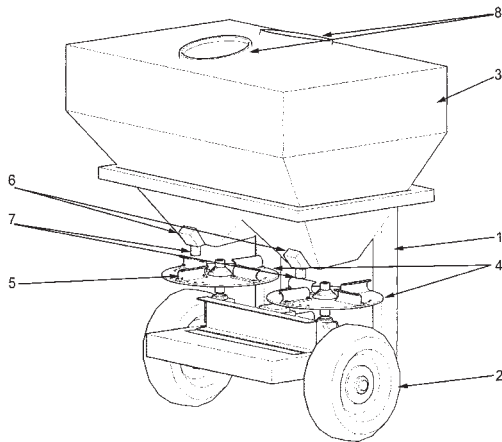

A1 (21) 400773 (22) 2012 09 14

(51) A01D 78/12 (2006.01)

A01D 80/00 (2006.01)

(71) SAMASZ SPÓŁKA Z OGRANICZONĄ
ODPOWIEDZIALNOŚCIĄ, Białystok

(72) STOLARSKI ANTONI; ROGOWSKI GRZEGORZ

(54) Mechanizm regulujący wysokości zgrabiania
w maszynach do zbioru siana

(57) Przedmiotem wynalazku jest mechanizm regulacji wysokości zgrabiania w maszynach do zbioru siana, zwłaszcza w zgrabiarzach doczepianych do ciągnika stosowanych do grabienia zielonki, słomy i siana. Mechanizm regulacji wysokości zgrabiania w maszynie do zbioru siana posiadającej co najmniej jeden obracający się zespół roboczy osadzony na wózku jezdnym i przymocowany do ram przedniej oraz tylnej usytuowanych wzdłużnie do kierunku roboczego maszyny, w którym regulacja wysokości zgrabiania regulowana jest pokrętłem (22) poprzez zmianę wysokości wózka

jezdnego charakteryzuje się tym, że posiada ograniczającą tuleję (27) opierającą się z jednej strony na czołowej powierzchni obudowy (29) siłownika (21), a z drugiej strony na czołowej powierzchni pokrętła (22), przy czym tuleja ograniczająca (27) porusza się wzdłuż elementu prowadzącego (23) połączonego z jednej strony z tłoczyskiem, a z drugiej strony obrotowo z ramą wózka.

(6 zastrzeżeń)

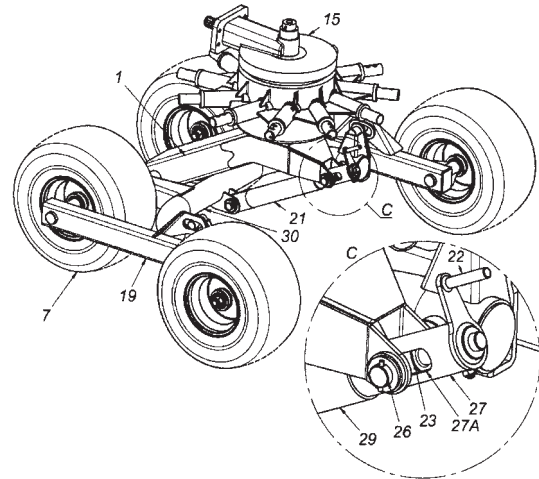

A1 (21) 400685 (22) 2012 09 07

(51) A01D 87/12 (2006.01)

A01D 90/00 (2006.01)

A01D 45/00 (2006.01)

(71) PRZEMYSŁOWY INSTYTUT MASZYN ROLNICZYCH,
Poznań

(72) DUBOWSKI ADAM; ZEMBROWSKI KRZYSZTOF;
PAWŁOWSKI TADEUSZ; KARBOWSKI RADOŚLAW;
RAKOWICZ ALEKSANDER

(54) Sposób przemieszczania bel biomasy.
Adapter do przemieszczania bel biomasy

(57) Sposób przemieszczania bel biomasy przy pomocy ciągnika z przyczepianym adapterem z ramą oraz zespoloną osią wokół której toczy się walcowa bryła biomasy w postaci bel polega na tym, że w bele (10) biomasy z jednej strony w środku promienia koła lub

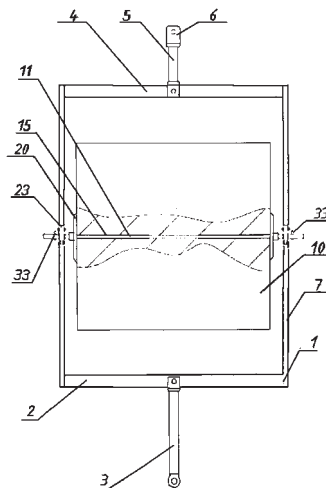

w jego pobliżu wprowadza się do wnętrza beli ruchem obrotowym i/lub ruchem posuwisto zwrotnym sprężysty kształtownik (11) albo sprężysty pręt (11), na wejściu zakończony ostrzowym elementem, po przejściu pręta lub kształtownika (11) na drugą stronę beli (10), następnie osadza się go tak, by jego końce wystawały równomiernie z każdej strony beli (10). Po czym na sprężysty kształtownik (11) albo sprężysty pręt (11) nasuwa się następnie cylindryczne tuleje (15) od strony wejściowej zakończone skośnym ścięciem w postaci ostrza, na których wcześniej osadza się przesuwne boczne oporowe płyty (20). Przedmiotem zgłoszenia jest również adapter do transportu bel.

(6 zastrzeżeń)

A1 (21) 400690 (22) 2012 09 07

- (51) **A01G 9/24** (2006.01)
F24F 5/00 (2006.01)
F24J 2/24 (2006.01)
F24J 3/06 (2006.01)
F28D 20/00 (2006.01)

- (71) INSTYTUT OGRODNICTWA, Skierniewice
 (72) HOŁOWNICKI RYSZARD; KONOPACKI PAWEŁ;
 KURPASKA SŁAWOMIR; LATAŁA HUBERT;
 BRONIAREK ROBERT; RUTKOWSKI KAZIMIERZ;
 TREDER WALDEMAR; NOWAK JACEK

(54) **Sposób zastosowania akumulatora ciepła oraz akumulator ciepła**

(57) Sposób zastosowania akumulatora ciepła, w którym nagrzane powietrze pobierane przez czerpnię górną (2.1.1) z przestrzeni nad cieniówką jest tłoczone wentylatorem do złoża akumulacyjnego jednocześnie sekcji pierwszej, sekcji drugiej i sekcji trzeciej akumulatora (1.1) lub kolejno sekcji pierwszej, sekcji drugiej i sekcji trzeciej albo pobierane przez czerpnię dolną (2.1.2) z przestrzeni pod zamkniętą cieniówką jest tłoczone wentylatorem do złoża akumulacyjnego korzystnie sekcji pierwszej i do rynien uprawowych lub sekcji drugiej i do rynien uprawowych lub sekcji trzeciej i do rynien uprawowych. Akumulator ciepła posiada czerpnię górną (2.1.1), czerpnię dolną (2.1.2) i czerpnię zewnętrzną (2.1.4), połączone przez wentylator z kolektorem zasilającym zbiorczym (2.3) i kolektorami zasilającymi sekcyjnymi pierwszym, drugim i trzecim, połączonymi z rurami zasilającymi dolnymi ułożonymi w złożu akumulacyjnym, a ponadto z kolektorem odbiorczym zbiorczym połączone są kolektory odbiorcze sekcyjne trzeci, drugi i pierwszy połączone z rurami zasilającymi górnymi ułożonymi w złożu akumulacyjnym, a ponadto z kolektorem odbiorczym zbiorczym połączony jest kolektor rozprowadzający (4.1) z rynnami uprawowymi.

(8 zastrzeżeń)

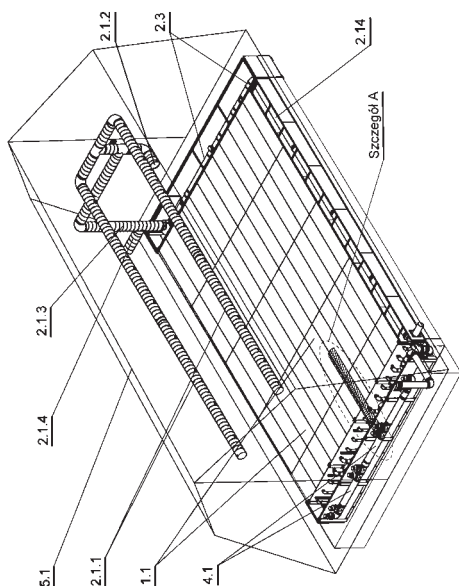

A1 (21) 400691 (22) 2012 09 08

- (51) **A01K 67/02** (2006.01)
A61K 38/09 (2006.01)
A61K 33/06 (2006.01)
A61K 33/14 (2006.01)
A61P 15/00 (2006.01)

- (71) RYSZKA FLORIAN FARMACEUTYCZNY ZAKŁAD NAUKOWO-PRODUKCYJNY BIOCHEFA, Sosnowiec
 (72) RYSZKA FLORIAN; DOLIŃSKA BARBARA; SMORAŃG ZDZISŁAW; SZCZĘŚNIAK-FABIAŃCZYK BARBARA; SUSZKA-SWITEK ALEKSANDRA; LESZCZYŃSKA LUCYNA; KOSKA MIROSLAW

(54) **Sposób wytwarzania preparatu regulującego proces rozrodczy**

(57) Sposób wytwarzania preparatu regulującego proces rozrodczy polegający na wymieszaniu zawartości i inkubowaniu w temperaturze pokojowej, charakteryzuje się tym, że do wodnych roztworów hormonów rozrodczych dodaje się wodne roztwory jonów metali drugiej grupy układu okresowego, a następnie uzyskaną mieszaninę doprowadza się do pH 6,8-8,2 przez dodanie odpowiedniej zasady, przy czym stosunek molowy metal - peptyd jest w granicy 1:1 do 100:1, po czym do otrzymanej zawiesiny dodaje się wysoko cząstkowe białko, potem zawartość miesza się i inkubuje w temperaturze pokojowej.

(7 zastrzeżeń)

A1 (21) 400780 (22) 2012 09 14

- (51) **A01N 1/02** (2006.01)

- (71) TRANSMEDIUM SPÓŁKA Z OGRANICZONĄ ODPOWIEDZIALNOŚCIĄ, Gdańsk
 (72) WOŹNIAK MICHAŁ; SMOLEŃSKI RYSZARD TOMASZ;
 KNAP NARCYZ

(54) **Płyn do ochrony, przechowywania i perfuzji narządów w czasie zabiegów chirurgicznych zwłaszcza transplantacji.**

(57) Płyn do ochrony, przechowywania i perfuzji narządów w czasie zabiegów chirurgicznych zwłaszcza transplantacji zawiera: trehalozę w stężeniu od 1 mM do 50 mM, inozynę w stężeniu od 0,1 mM do 5 mM, kwas α -ketomasłowy lub jego sole w stężeniu od 0,1 mM do 25 mM, kwas aurynotrikarboksyłowy lub jego sole w stężeniach od 0,01 mM do 1 mM oraz N-metylonikotynamid w stężeniu od 0,1 mM do 5 mM.

(16 zastrzeżeń)

A1 (21) 400681 (22) 2012 09 07

- (51) **A24D 3/08** (2006.01)

- (71) READ-GENE SPÓŁKA AKCYJNA, Szczecin
 (72) LUBIŃSKI JAN; MORAWSKI ANTONI W.

(54) **Sposób wytwarzania filtrów do usuwania metali ciężkich z gazów, zwłaszcza filtrów papierosowych do usuwania metali ciężkich z dymu papierosowego**

(57) Przedmiotem wynalazku jest sposób wytwarzania filtrów do usuwania metali ciężkich z gazów, zwłaszcza filtrów papierosowych do usuwania metali ciężkich z dymu papierosowego, w których jako ochronę czynną stosuje się sorbent metali i zanieczyszczeń ze strumienia dymu papierosowego w postaci sproszkowanych grzybów suszonych, najkorzystniej borowika szlachetnego o wysokiej zawartości selenu. Sproszkowany borowik szlachetny może stanowić ochronę bierną osób niepalących w postaci wkładu do maseczek filtrujących powietrze.

(5 zastrzeżeń)

A1 (21) 404496 (22) 2011 03 30

- (51) **A24F 47/00** (2006.01)

- (31) 201110075226.4 (32) 2011 03 28 (33) CN

(86) 2011 03 30 PCT/CN2011/072291

(87) 2012 10 04 WO12/129787

(71) SHENZHEN KONTLE ELECTRONICS CO., LTD,
Shajing, CN

(72) ZHU XIAOCHUN, CN

(54) **Elektroniczny papieros**

(57) Elektroniczny papieros, zawiera pusty w środku trzpień rozpylający (10), pierwszy pierścień przewodzący (20) z kołnierzem w dolnej części trzpienia rozpylającego (10) i uszczelnieniem z trzpieniem rozpylającym (10), drugi pierścień przewodzący (30) umieszczony w pierwszym pierścieniu przewodzącym (20) i odizolowany od niego, przewód (40) umieszczony w trzpieniu rozpylającym (10), z podstawą stykającą się szczelnie z pierwszym pierścieniem przewodzącym (20), bloker ciecchy (70) umieszczony w górnej części trzpienia rozpylającego (10) oraz uchwyt papierosa (80), usadowiony w górnej części trzpienia rozpylającego (10), mieszczący w sobie jednocześnie bloker ciecchy (70). Wewnętrzna ścianka trzpienia rozpylającego (10), zewnętrzna ścianka przewodu (40), górna część pierwszego pierścienia przewodzącego (20) oraz dolna część blokera ciecchy (70) wspólnie wyznaczają komorę przechowywania ciecchy (12) dla przechowywania soku tytoniowego.

(10 zastrzeżeń)

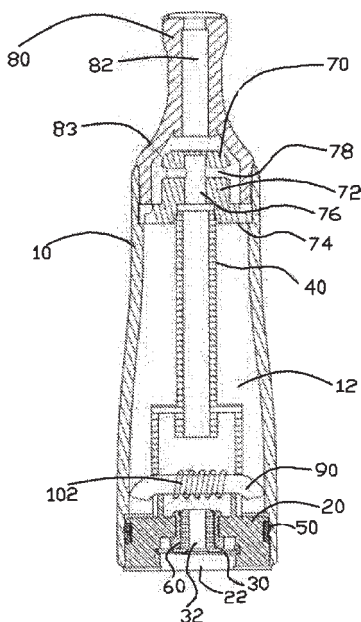

A1 (21) 400753 (22) 2012 09 12

(51) A47B 31/00 (2006.01)

A47B 67/00 (2006.01)

A47B 97/00 (2006.01)

(71) MEBLE VOX SPÓŁKA Z OGRANICZONĄ
ODPOWIEDZIALNOŚCIĄ SPÓŁKA
KOMANDYTOWO-AKCYJNA, Janikowo

(72) KRUPIŃSKA MARTA

(54) **Zespół konstrukcyjny mebla**

(57) Zespół konstrukcyjny mebla ma dwie ścianki obłe (A) połączone z boków elementami płaskimi (P), natomiast w części górnej połączone są one z wieńcem górnym (WG), a w części dolnej z wieńcem dolnym (WD). Ścianką obłą (A) jest arkusz tworzywa sztucznego (T) o wysokiej elastyczności, którego boki są przytwierdzone do wsporników pionowych (A1, A2), usytuowanych od jej strony wewnętrznej, przy czym grubość arkusza tworzywa sztucznego (T) mieści się w zakresie od 1-3 mm, ponadto co najmniej jeden z wsporników pionowych (A1, A2) jest połączony bokiem z przyległym do niego elementem płaskim (P). Krawędź powierzchni zewnętrznej arkusza tworzywa sztucznego (T) oraz przyległa do niej krawędź zewnętrzna elementu płaskiego (P) leżą w płaszczyźnie równoległej do powierzchni zewnętrznej elementu

płaskiego (P). W miejscu przejścia krawędzi powierzchni zewnętrznej arkusza tworzywa sztucznego (T) oraz przyległej do niej krawędzi zewnętrznej elementu płaskiego (P) jest zachowana ciągłość przebiegu powierzchni zewnętrznej ich połączenia. W ścianie obłej (A) powierzchnie wsporników pionowych (A1, A2), leżące po stronie przeciwnej ich połączenia z arkuszem tworzywa sztucznego (T), są dodatkowo połączone drugim arkuszem tworzywa sztucznego o wysokiej elastyczności, którego grubość mieści się w zakresie od 1-3 mm.

(8 zastrzeżeń)

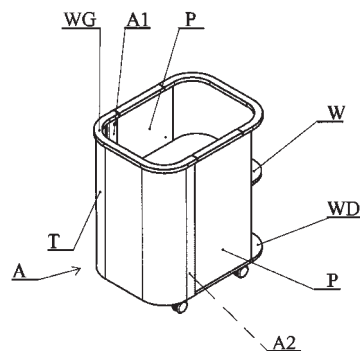

A1 (21) 400621 (22) 2012 09 03

(51) A47B 47/04 (2006.01)

(71) MICHALCZEWSKI FILIP MARIA, Sopot

(72) MICHALCZEWSKI FILIP MARIA

(54) **Złącze rozłączne elementów płaskich, zwłaszcza elementów regałów ekspozycyjnych**

(57) Złącze rozłączne elementów płaskich, zwłaszcza elementów regałów ekspozycyjnych, stanowi para elementów zwanych umownie końcówką męską oraz końcówką żeńską, wykonanych w elementach (1, 3) regału, podlegających łączeniu ze sobą. Końcówkę męską stanowi wykonany w pierwszym elemencie (1) regału wypust (2) o kształcie podobnym do litery „L” usytuowanej w płaszczyźnie tego elementu (1) i złączonej z nim krótszym ramieniem, a dłuższe ramię oddalone jest od tego elementu (1) o wielkość co najmniej równą grubości drugiego elementu (3) regału, natomiast końcówkę żeńską stanowi wykonane w drugim elemencie (3) regału wycięcie przelotowe (4) o szerokości co najmniej równej grubości wypustu (2) pierwszego elementu (1) oraz długości pozwalającej na przeprowadzenie tego wypustu (2) przez przelotowe wycięcie (4) na drugą stronę tego elementu (3).

(4 zastrzeżenia)

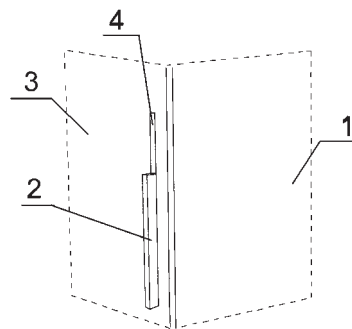

A1 (21) 400723 (22) 2012 09 10

(51) A47F 7/00 (2006.01)

G11B 33/04 (2006.01)

G11B 23/03 (2006.01)

G11B 23/033 (2006.01)

(71) JUSZKO RAFAŁ, Chróstina Opolska;
WODO WOJCIECH, Bełchatów

(72) JUSZKO RAFAŁ; WODO WOJCIECH

(54) Regał na nośniki multimedialne i element mocujący

(57) Przedmiotem wynalazku jest regał na nośniki multimedialne i element mocujący płyty multimedialnej, przeznaczone do mocowania płyt DVD, BlueRAY, VCD. Regał ma element nośny (1) wykonany z transparentnego tworzywa sztucznego, na którym zamocowana jest na wspornikach (2) co najmniej jedna stalowa płyta (4), przy czym element nośny (1) i stalowa płyta (4) mają wypukłe powierzchnie zewnętrzne, zaś w przestrzeni utworzonej pomiędzy elementem nośnym (1) i stalową płytą (4) umieszczony jest moduł oświetleniowy (3) i zamontowany w elemencie nośnym (1). Element nośny (1) przymocowany jest do podstawy regału (5) pod niewielkim kątem, natomiast ze stalową płytą (4) współpracuje umieszczona w opakowaniu płyty, wkładka wewnętrzna (6) wyposażona w co najmniej jeden element magnetyczny w postaci magnesu trwałego. Element mocujący płyty multimedialnej jest wkładką wewnętrzną (6) wykonaną z tworzywa sztucznego w postaci prostokątnego arkusza, który w pobliżu naroży, przy dłuższej krawędzi, ma wykonane nacięcia tworzące prostokątne pióro (10) współpracujące z wewnętrznymi uchwytami opakowania płyty, przy czym wkładka wewnętrzna (6) wyposażona jest w co najmniej jeden element magnetyczny w postaci magnesu trwałego.

(7 zastrzeżeń)

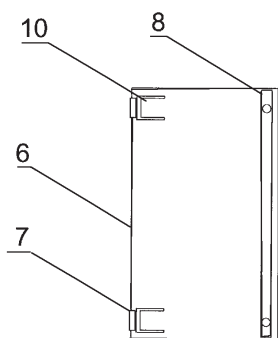
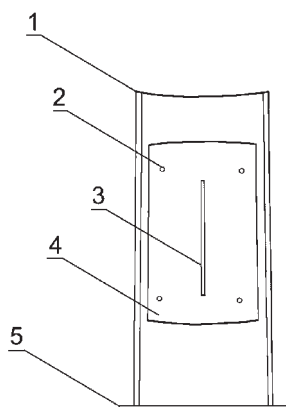

że w przekroju poprzecznym ma kształt koła i jednakową średnicę zewnętrzną na całej długości, wynoszącą od 5,5 mm do 6,0 mm, za wyjątkiem zaoblonego końca (6) i składa się z części mieszalnikowej (1) oraz z części aplikacyjnej (2). Ponadto ma całkowitą długość od 60 mm do 80 mm, a stosunek długości części mieszalnikowej (1) do długości części aplikacyjnej (2) wynosi jak 6:1÷3:1. Część mieszalnikowa (1) i część aplikacyjna (2) umieszczone są względem siebie pod kątem $\alpha = 15^\circ\text{--}20^\circ$; ponadto przez całą długość instrumentarium przebiega centralny kanał (3) o średnicy od 3,0 mm do 3,5 mm, przy czym w miejscu zagięcia centralny kanał (3) posiada zwężenie (5) do średnicy od 1,0 mm do 1,5 mm, a w kanale (3), przed zwężeniem (5), umieszczony jest w sposób luźny element mieszający (6).

(2 zastrzeżenia)

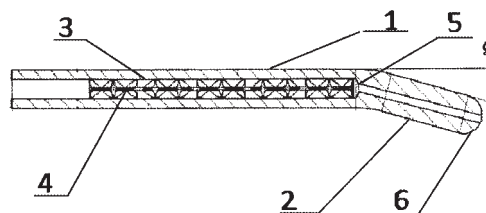

A1 (21) 400637 (22) 2012 09 03

(51) A61B 5/12 (2006.01)

(71) POLITECHNIKA WROCŁAWSKA, Wrocław;
UNIwersytet Medyczny im. Piastów Śląskich,
Wrocław(72) MICHAŁSKI WOJCIECH; DZIEWISZEK WOJCIECH;
BOCHNIA MAREK**(54) Sposób i urządzenie do badań zależności między sygnałami pobudzenia a sygnałami odpowiedzi ślimaka ucha wewnętrznego**

(57) Przedmiotem wynalazku jest sposób i urządzenie do badań zależności między sygnałami pobudzenia a sygnałami odpowiedzi ślimaka ucha wewnętrznego, znajdujący zastosowanie w badaniach mechanizmów funkcjonowania narządu Cortiego prowadzonych na zwierzętach doświadczalnych, a także w diagnostyce słuchu u ludzi. Sposób polega na tym, że w cyfrowym generatorze układu automatycznego pozyskiwania danych (U), generuje się trzy zsynchronizowane częstotliwościowo przebiegi sinusoidalne, z których pierwszy sygnał pobudzenia o częstotliwości f_1 , o ustalonej amplitudzie i fazie początkowej z przedziału od 0° do 360° , zmiennej skokowo ze ściśle określonym skokiem, doprowadza się do jednej z dwóch słuchawek sondy pomiarowej (S), drugi sygnał pobudzenia o częstotliwości f_2 , o ustalonej amplitudzie i fazie początkowej równej 0° doprowadza się do drugiej słuchawki sondy pomiarowej (S), przy czym słuchawki sterowane sygnałami pobudzenia wytwarzają w przewodzie słuchowym zewnętrznym dwutonową falę akustyczną pobudzającą ślimak, zaś trzeci sygnał o częstotliwości odniesienia f_3 stanowiącej liniową kombinację częstotliwości sygnałów pobudzenia będący sygnałem odniesienia, doprowadza się równocześnie do wejść odniesienia każdego z dwóch detektorów fazoczułych (D_1 , D_2), natomiast do wejść pomiarowych tych detektorów (D_1 , D_2) doprowadza się sygnały generowane przez pobudzony ślimak, przy czym ślimak generuje sygnały o częstotliwościach kombinacyjnych, z których sygnał elektryczny elektrodą doprowadza się wraz z sygnałem odniesienia do pierwszego detektora fazoczułego (D_1) i sygnał akustyczny, który przetworzony przez mikrofon sondy (S) wraz z sygnałem odniesienia doprowadza się do drugiego detektora fazoczułego (D_2), po czym sygnały doprowadzone do detektorów fazoczułych (D_1 , D_2) poddaje się podwójnej detekcji fazoczułej, w wyniku czego na dwóch wyjściach każdego z detektorów fazoczułych (D_1 , D_2) otrzymuje się po dwa wolnozmiennie mierzone analogowe sygnały elektryczne, z których pierwszy jest miarą amplitudy sygnału o częstotliwość odniesienia f_3 a drugi miarą fazy mierzonego sygnału o częstotliwość odniesienia f_3 , następnie sygnały analogowe doprowadza się do czterech

A1 (21) 400779 (22) 2012 09 14

(51) A61B 1/317 (2006.01)

A61B 1/012 (2006.01)

A61L 27/38 (2006.01)

A61L 27/54 (2006.01)

C12N 5/077 (2010.01)

(71) IMC IMPOMED CENTRUM SPÓŁKA AKCYJNA, Warszawa

(72) KUREK JANUSZ; ZALEWSKI ROBERT

(54) Instrumentarium do artroskopowej implantacji komórek, zwłaszcza autologicznych chondrocytów

(57) Instrumentarium do artroskopowej implantacji komórek, zwłaszcza autologicznych chondrocytów, charakteryzuje się tym,

wejść przetwornika analogowo-cyfrowego i zapisuje w pamięci komputera (K), następnie tworzy się charakterystyki zmian amplitudy i fazy każdego z mierzonych sygnałów w funkcji zmian fazy początkowej. Urządzenie ma układ automatycznego pozyskiwania danych (U) wyposażony w cyfrowy generator sterowany komputerem, przetwornik analogowo-cyfrowy, oraz dwie pary wejść pomiarowych, przy czym pierwsza para wejść stanowiąca wejścia pomiarowe amplitudowe i fazowe połączona jest z wyjściami pierwszego detektora fazoczułego (D₁), wejście którego połączone jest z elektrodą pomiarową zamontowaną na ślimaku, zaś druga para wejść stanowiąca również wejścia pomiarowe amplitudowe i fazowe połączona jest z wyjściami drugiego detektora fazoczułego (D₂), wejście którego połączone jest z mikrofonem sondy (S), ponadto cztery wyjścia układu automatycznego pozyskiwania danych (U) połączone są z drugimi wejściami detektorów fazoczułych (D₁, D₂), słuchawkami sondy (S) i komputerem (K).

(2 zastrzeżenia)

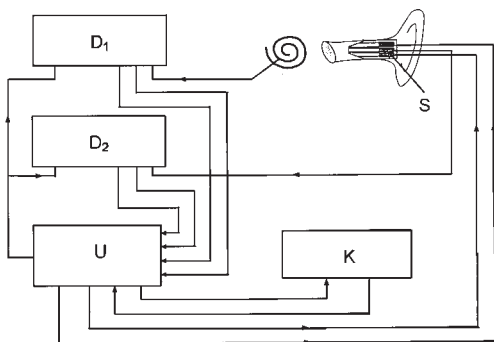

A1 (21) 400736 (22) 2012 09 11

(51) A61C 19/02 (2006.01)
A61C 5/00 (2006.01)
A61M 31/00 (2006.01)

(71) ŚLĄSKI UNIWERSYTET MEDYCZNY W KATOWICACH,
Katowice
(72) DZIEDZIC ARKADIUSZ

(54) **Zasobnik substancji czynnej płynnej lub półpłynnej**

(57) Wynalazek dotyczy konstrukcji separowanego zasobnika substancji w formie płynnej lub półpłynnej, stosowanych podczas leczenia stomatologicznego, przeznaczonego jako transferowy rezeruar w celu bezpośredniego przeniesienia i aplikacji substancji czynnej w jamie ustnej. Zasobnik w kształcie owalnym przypominającym „piłkę do rugby” ma modyfikowaną powierzchnię (3), która posiada trzy nacięcia podłużne (4) oraz jedno poprzeczne nacięcie poziome (5) tworzące strefy zmniejszonego oporu, umożliwiające separację i dekompozycję zasobnika pod wpływem nacisku na wierzchołek dalszy (2). Nacięcia pionowe na powierzchni zasobnika zbiegają się na jego wierzchołku dalszym.

(3 zastrzeżenia)

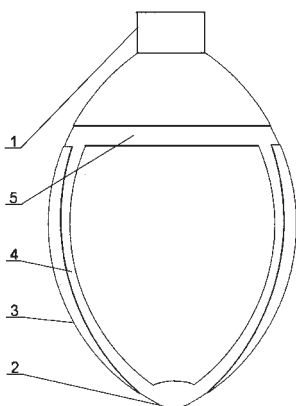

A1 (21) 400719 (22) 2012 09 10

(51) A61K 31/337 (2006.01)
A61K 31/74 (2006.01)
A61K 47/02 (2006.01)
A61L 31/16 (2006.01)
C08G 71/04 (2006.01)
C08G 18/40 (2006.01)

(71) WARSZAWSKI UNIWERSYTET MEDYCZNY, Warszawa
(72) SOBCZAK MARCIN; CIACH TOMASZ;
ANDRZEJCZYK MARTA; OLĘDZKA EWA;
KOLMAS JOANNA; KOŁODZIEJSKI WACŁAW L.

(54) **Biodegradowalny implant oraz sposób otrzymywania biodegradowalnego implantu**

(57) Przedmiotem wynalazku jest biodegradowalny implant oraz sposób otrzymywania biodegradowalnego implantu jako nośnika paklitakselu (PACL) o kontrolowanym uwalnianiu substancji czynnej. W pierwszym etapie otrzymywane są biodegradowalne matryce poliuretanowe metodą prepolimerową lub jednoetapową. W drugim etapie, otrzymane w pierwszym etapie poliuretany biodegradowalne rozpuszcza się w N,N-dimetyloformamidzie (DMF) lub dimetylosulfotlenku (DMSO). Następnie do roztworu polimeru dodawany jest porofor, hydroksyapatyt wapnia i PACL. Uzyskany układ pozostawia się w temperaturze pokojowej od 2 do 24 godzin. Następnie wymywany jest porofor a finalny produkt suszy się.

(20 zastrzeżeń)

A1 (21) 400727 (22) 2012 09 10

(51) A61K 35/74 (2006.01)
A61K 36/55 (2006.01)
A61K 36/899 (2006.01)
A61K 31/685 (2006.01)
A23L 1/30 (2006.01)

(71) WŁODARCZYK-KIERCZYŃSKA MAGDALENA MARIA,
Warszawa; GRECHUTA BOŻENA MARIA, Komorów;
KURAŚ MIECZYŚLAW, Warszawa; SUCHOCKI PIOTR
ROMAN, Warszawa; GROCHOLSKI TOMASZ, Warszawa
(72) WŁODARCZYK-KIERCZYŃSKA MAGDALENA MARIA;
GRECHUTA BOŻENA MARIA; KURAŚ MIECZYŚLAW;
SUCHOCKI PIOTR ROMAN; GROCHOLSKI TOMASZ

(54) **Preparat profilaktyczno-leczniczy**

(57) Wynalazek rozwiązuje zagadnienie składu preparatu profilaktyczno-leczniczego, znajdującego zastosowanie w profilaktyce i we wspomaganie leczenia, głównie chorób cywilizacyjnych. Preparat profilaktyczno-leczniczy zawiera w swoim składzie 10-20% wagowych liofilizowanych bakterii fermentacji mlekowej *Lactobacillus plantarum* o zawartości zdolnych do wzrostu komórek $1-2 \times 10^9$ w 1g, 10-35% wagowych lnu mielonego, częściowo od tłuszczonego i prażonego, 10-30% wagowych błonnika owsianego oraz 10-25% lecytyny sojowej.

(1 zastrzeżenie)

A1 (21) 400676 (22) 2012 09 06

(51) A61M 1/00 (2006.01)
A61B 5/15 (2006.01)

(71) ZAKŁAD PRODUKCJI SPRZĘTU MEDYCZNEGO RAVIMED
SPÓŁKA Z OGRANICZONĄ ODPOWIEDZIALNOŚCIĄ,
Łąjski
(72) RASZEWSKI ROMAN; KONON KAMIL

(54) **Zestaw do pobierania krwi pępowinowej**

(57) Wynalazek dotyczy zestaw do pobierania krwi pępowinowej charakteryzującego się tym, że zawiera co najmniej jeden pojemnik macierzysty (5, 5') wyposażony w port (9, 9') do wprowadzania krwi do pojemnika (5, 5') i porty do opróżniania pojemnika (11A, 11B,

11A', 11B'), co najmniej dwa zespoły (1, 1') zawierające po dwa dreny biorcze (1A', 1B') z igłami, połączone z drenem (8, 8') za pomocą pierwszego trójnika (6, 6'), co najmniej dwa dreny transferowe (8, 8') łączące zespoły (1, 1') z odpowiadającymi im pojemnikami macierzystymi (5, 5') za pośrednictwem portów (9, 9').

(15 zastrzeżeń)

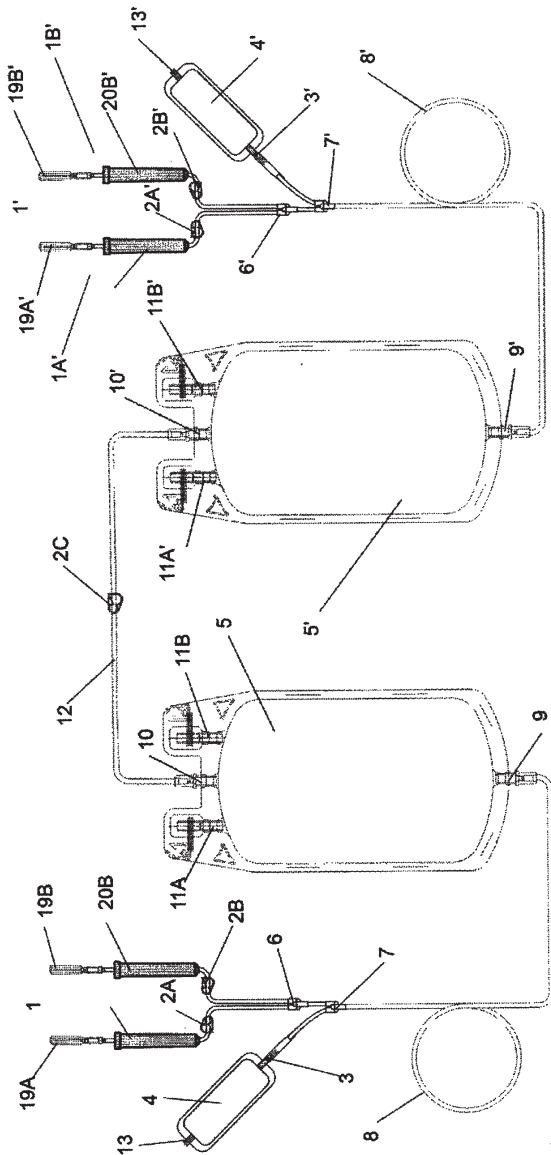

A1 (21) 400748 (22) 2012 09 12

(51) A62C 2/24 (2006.01)
A62C 99/00 (2010.01)

(71) ROTHGANGL ERHARD, Saint Germain De La Coudre, FR
(72) ROTHGANGL ERHARD, FR

(54) Wyzwalacz urządzenia oddymiającego

(57) Wyzwalacz charakteryzuje się tym, że os obrotu wyzwalającej dźwigni (9) stanowi wałek (8), mający wycinek walca ze ściętą płaską powierzchnią (C) zaś kołnierz popychacza ma dwustopniowy profil poboczniczy, w którym część poboczniczy stanowiąca zderzak sprężyny (7) ma kształt walcowy z obwodową płaską powierzchnią (A), przechodzącą w stronę iglicy w stożek o poboczniczy (B) wklęsłej, przy czym położeniu gotowości wyzwalacza powierzchnia wklęsła (B) popychacza iglicy podparta jest powierzchnią walcową (C) wałka (8) a popychacz zablokowany jest w położeniu napięcia sprężyny (7).

(7 zastrzeżeń)

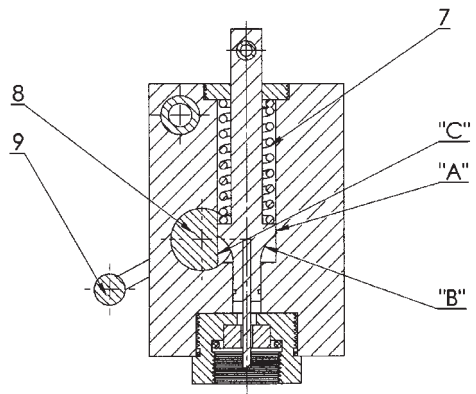

A1 (21) 400755 (22) 2012 09 12

(51) A63B 22/02 (2006.01)
A61H 33/00 (2006.01)
A63B 23/04 (2006.01)
F24H 1/20 (2006.01)

(71) ANDERSOHN ROBERT HYCON, Gdańsk
(72) ANDERSOHN MICHAŁ; ANDERSOHN ROBERT

(54) Układ podgrzewania i cyrkulacji wody, zwłaszcza wodnych bieźni terapeutycznych

(57) Układ podgrzewania i cyrkulacji wody, zwłaszcza wodnych bieźni terapeutycznych, składający się z pompy, filtrów, zbiornika wody, podgrzewaczy wody, zaworów trójdrogowych, charakteryzuje się tym, że ssanie pompy (5) połączone jest poprzez filtry ssące (1, 3) ze zbiornikiem wody (15), a tłoczenie pompy (5) połączone jest z podgrzewaczem wody (13) poprzez filtr dokładnego oczyszczania (7) i usytuowanym szeregowo elektrycznym podgrzewaczem wody (8), którego wyjście połączone jest, poprzez zawory trójdrogowe (10, 11), ze zbiornikiem wody (15).

(3 zastrzeżenia)

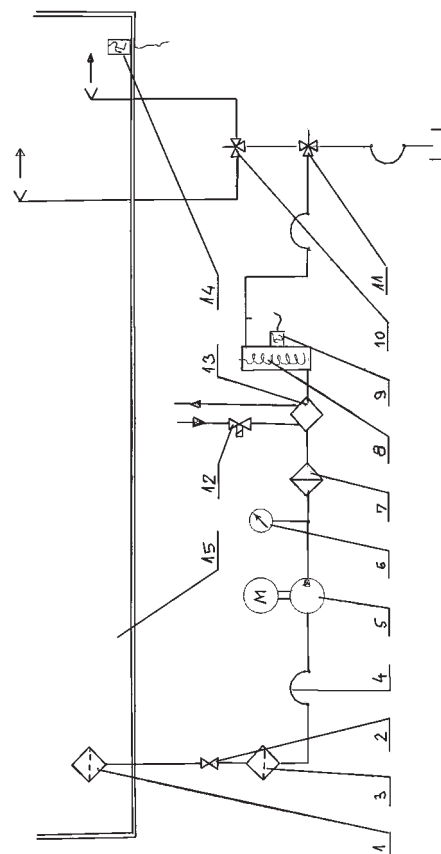

A1 (21) 400372 (22) 2012 09 13

- (51) A63B 23/14 (2006.01)
 A63B 23/12 (2006.01)
 A63B 23/16 (2006.01)
 A63B 22/00 (2006.01)
 A61H 1/02 (2006.01)

(71) TERMA TECHNOLOGIE SPÓŁKA Z OGRANICZONĄ ODPOWIEDZIALNOŚCIĄ, Czaple

(72) PIEKARSKI ŁUKASZ

(54) **Urządzenie do kompleksowej rehabilitacji oraz prowadzenia procesu przywracania anatomicznych ruchów stawu nadgarstkowego**

(57) Urządzenie do kompleksowej rehabilitacji oraz prowadzenia procesu przywracania anatomicznych ruchów stawu nadgarstkowego zawiera podstawę (2), element czynny (3), stabilizator (4) i urządzenie sprzęgające. Urządzenie sprzęgające zawiera pierwszy mechanizm sprzęgający i drugi mechanizm sprzęgający (40). Element czynny (3) i stabilizator (4) są połączone względem siebie obrotowo wokół pierwszej osi obrotu (A), a element czynny (3) i stabilizator (4) są połączone względem siebie obrotowo wokół drugiej osi obrotu (B). Obrót elementu czynnego (3) względem stabilizatora (4) wokół pierwszej osi obrotu (A) jest realizowany za pośrednictwem pierwszego mechanizmu sprzęgającego, a obrót elementu czynnego (3) względem stabilizatora (4) wokół drugiej osi obrotu (B) jest realizowany za pośrednictwem drugiego mechanizmu sprzęgającego (40).

(10 zastrzeżeń)

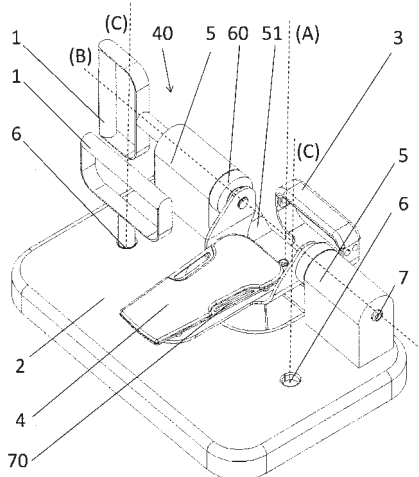

DZIAŁ B

RÓŻNE PROCESY PRZEMYSŁOWE; TRANSPORT

A1 (21) 400724 (22) 2012 09 10

- (51) B01D 50/00 (2006.01)
 (71) GŁOS ROMAN, Nowy Dwór Mazowiecki;
 GAWĘDA ZBIGNIEW, Łódź; PAWŁOWSKI ANDRZEJ,
 Nowy Dwór Mazowiecki
 (72) GŁOS ROMAN; GAWĘDA ZBIGNIEW;
 PAWŁOWSKI ANDRZEJ

(54) **Układ odpylający z samoczynnym odsysaniem części gazu z odpylaczy**

(57) Układ odpylający z samoczynnym odsysaniem części gazu z odpylaczy charakteryzuje się tym, że składa się z dwóch odpylaczy cyklonowych, odpylacza wstępnego (1) i odpylacza drugiego stopnia (2), połączonych szeregowo kanałem (3), które posiadają samoczynne odsysanie części spalin w ilości, która wpływa do zbiornika odpylacza wraz z zatrzymanym pyłem i tak z odpylacza wstępnego (1) strumień częściowy gazu, odsysany z obudowy, najkorzystniej z górnej części, przepływa kanałem (4) do odpylacza (5), najczęściej odpylacza cyklonowego, przed wlot odpylacza drugiego stopnia (2), natomiast w odpylaczu drugiego stopnia (2) strumień częściowy gazu odsysany jest ze zbiornika (7), najkorzystniej z górnej części, skąd po odpyleniu w odpylaczu (9), najczęściej w filtrze tkaninowym, łączy się z gazem odpylonym w odpylaczu drugiego stopnia (2) płynącym kanałem (10) i razem poprzez kanał (11) przepływają do wentylatora (12) i dalej do komina.

(1 zastrzeżenie)

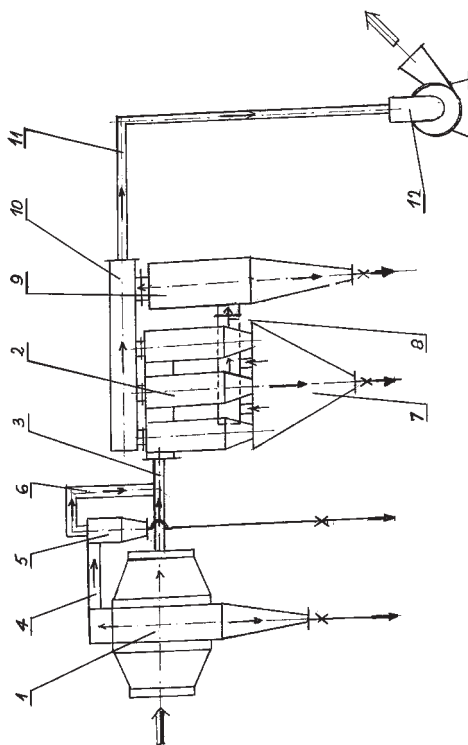

A1 (21) 400704 (22) 2012 09 13

- (51) B01D 53/04 (2006.01)
 B01J 20/12 (2006.01)
 (71) SOŁTYS JÓZEF PRZEDSIĘBIORSTWO
 TECHNICZNO-HANDLOWE INTERMARK, Gliwice
 (72) CEBULA JAN; WERESZCZYŃSKI DARIUSZ;
 LATOCHA LUDWIK; SOŁTYS JÓZEF;
 SOŁTYS MAŁGORZATA; SOŁTYS BARTOSZ;
 JÓŹWIAK KATARZYNA; MITAK JOLANTA

(54) **Filtr do oczyszczania gazu**

(57) Filtr charakteryzuje się tym, że zawiera co najmniej jedno złożo filtracyjne z warstwą filtracyjną sorpcyjną haloizytu w postaci ziaren haloizytu kalcynowanego w temperaturze 600 do 950°C o mieszanej strukturze nanorurkowej i nanopłytkowej lub też mieszaniny haloizytu naturalnego i kalcynowanego o wielkości ziaren od 0,2 do 10 mm. Filtr może składać się z modułów zawierających złożo filtracyjne o różnej wielkości ziaren i różnych proporcjach haloizytu kalcynowanego do naturalnego. Filtr jest w stanie oczyszczać gaz z siarkowodoru, siloksanów, amoniaku i metali ciężkich.

(3 zastrzeżenia)

A1 (21) 400642 (22) 2012 09 04

(51) B01D 53/83 (2006.01)
B01D 53/50 (2006.01)
B01D 45/12 (2006.01)

(71) GAWĘDA ZBIGNIEW, Łódź
(72) GAWĘDA ZBIGNIEW

(54) Układ do odsiarczania i odpylania gazu z reaktorem wirowym i recyrkulacją sorbentu nieprzereagowanego

(57) Układ do odsiarczania i odpylania gazu z reaktorem wirowym i recyrkulacją sorbentu nieprzereagowanego całkowicie charakteryzuje się tym, że zbudowany jest z reaktora wirowego (2) z cyklonem (5), oraz rury wlotowej (1) doprowadzającej do reaktora (2) sorbent świeży, sorbent nieprzereagowany całkowicie z cyklonu (5) i sorbent nieprzereagowany całkowicie wraz z pyłem z gazu spod odpylacza końcowego (11), najczęściej filtra tkaninowego, oraz instalacji odprowadzającej sorbent wystarczająco przereagowany i pył wytrącony z gazu na zewnątrz poprzez automatyczny zawór (21) i rurę spustową (22).

(1 zastrzeżenie)

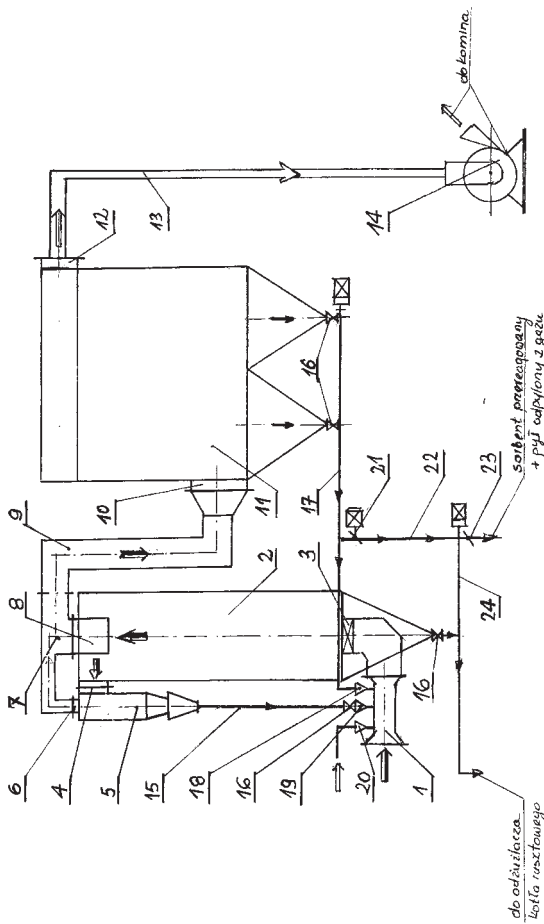

A1 (21) 400614 (22) 2012 09 03

(51) B01D 61/02 (2006.01)
C02F 1/44 (2006.01)

(71) DOE SPÓŁKA Z OGRANICZONĄ ODPOWIEDZIALNOŚCIĄ, Gdynia
(72) KASPRZAK LEONARD

(54) Filtr do odsalania wody

(57) Filtr do odsalania wody, zawierający elementy z wlotem medium brudnego, wylotem medium czystego, wylotem ścieków, wlotem medium myjącego, siatkę filtracyjną, korzystnie obrotowy mechanizm nie dotykający siatki filtracyjnej, źródło zasilania, komorę ciśnienia, komorę zbierania, komorę filtrowania oraz co naj-

miej jedną końcówkę myjącą, charakteryzuje się tym, że posiada membranę (15), korzystnie membranę RO lub NANO, zamontowaną na linii wysokiego ciśnienia za źródłem zasilania (14), korzystnie pompą wysokiego ciśnienia, a przed końcówką lub końcówkami myjącymi (12), przy czym za źródłem zasilania (14) sprężone czyste medium, pochodzące z filtra, jest kierowane do wejścia pod wysokim ciśnieniem membrany (13), oczyszczone przez membranę (13) medium opuszcza filtr przez wyjście (15) tej membrany, a powstały kondensat poprzez drugie wyjście tej membrany jest skierowany z powrotem do końcówki lub końcówek myjących filtra (12) poprzez wlot kondensatu (8). W jednym z rozwiązań filtr zawiera komorę ciśnienia (1), połączoną z jednej strony ze źródłem zasilania (2a), korzystnie z silnikiem elektrycznym, z obrotowym uszczelnieniem (4) komory ciśnienia (1), przez które przechodzi mechanizm obrotowy (5), korzystnie wałek, aż do komory filtracji (6) z siatką filtracyjną (7). Komora filtracyjna (6) posiada nieruchomą siatkę filtracyjną (7), korzystnie w kształcie walca, o długości mniejszej od długości tej komory, uszczelnioną w miejscu zamocowania. Komora filtracji (6) posiada wlot brudnego medium (10) i wylot ścieków (11), a komora ciśnienia (1) posiada wlot kondensatu (8), pochodzącego z membrany (13). Komora zbierania (3) posiada wylot czystego medium (9), które kierowane jest poprzez źródło zasilania (14), korzystnie pompę, do membrany (13), przy czym po przejściu przez membranę (13) czyste, przefiltrowane medium opuszcza układ przez wylot (15), a powstały kondensat poprzez wlot (8) kierowany jest do wnętrza mechanizmu obrotowego (5), który na swej długości, pomiędzy komorą ciśnienia (1), a komorą filtracji (6), posiada nieprzelotowy otwór osiowy (5a) celem przesłania kondensatu z membrany (13) oraz co najmniej jedną końcówkę myjącą (12) celem aplikowania kondensatu.

(6 zastrzeżeń)

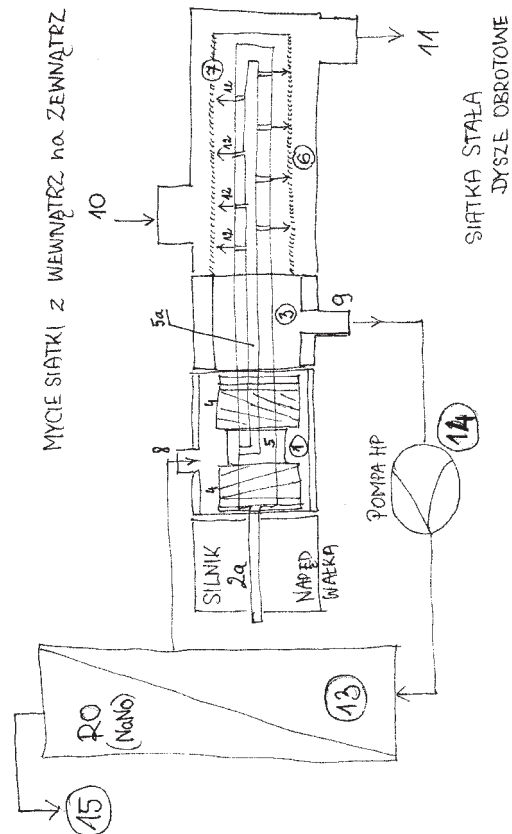

A1 (21) 400645 (22) 2012 09 04

(51) B09B 3/00 (2006.01)
C10J 3/02 (2006.01)
F23G 5/027 (2006.01)

(71) SVENSSON KAROL, Wola Gołkowska
(72) SVENSSON KAROL

A1 (21) 400721 (22) 2012 09 10

(51) B09B 3/00 (2006.01)
B03B 9/06 (2006.01)

- (71) JAKUBOWSKI MIECZYŚLAW PRZEDSIĘBIORSTWO WIELOBRANŻOWE MIKI, Kraków
(72) JAKUBOWSKI MIECZYŚLAW; KLIŚ MARCIN;
MALINOWSKI MATEUSZ; WOJTYŁA MARIUSZ

(54) Sposób i układ do wytwarzania paliwa w procesie odzysku frakcji podsitowej

(57) Przedmiotem wynalazku jest sposób i układ do wytwarzania paliwa w procesie odzysku frakcji podsitowej, znamienny tym, że do wyprodukowania paliwa wykorzystuje się frakcję podsitową o wilgotności 20-70% pochodzącą z zakładów przetwarzania zmieszanych odpadów. Sposób według wynalazku polega na wydzieleniu ze strumienia frakcji podsitowej metali, frakcji lekkiej, frakcji drobnej korzystnie poniżej 20mm i frakcji mineralnej. Pozostałą masę (frakcję bio) miesza się z frakcją lekką i opcjonalnie z selektywnie zbieranymi odpadami biodegradowalnymi w ilości do 49%. Tak uzyskaną mieszaninę suszy się w suszarni komorowej (6) do uzyskania wilgotności co najwyżej 20%. Pozyskany materiał wykorzystuje się jako paliwo. Pozostałe frakcje wydzielone w procesie odzysku poddaje się wykorzystaniu materiałowemu.

(9 zastrzeżeń)

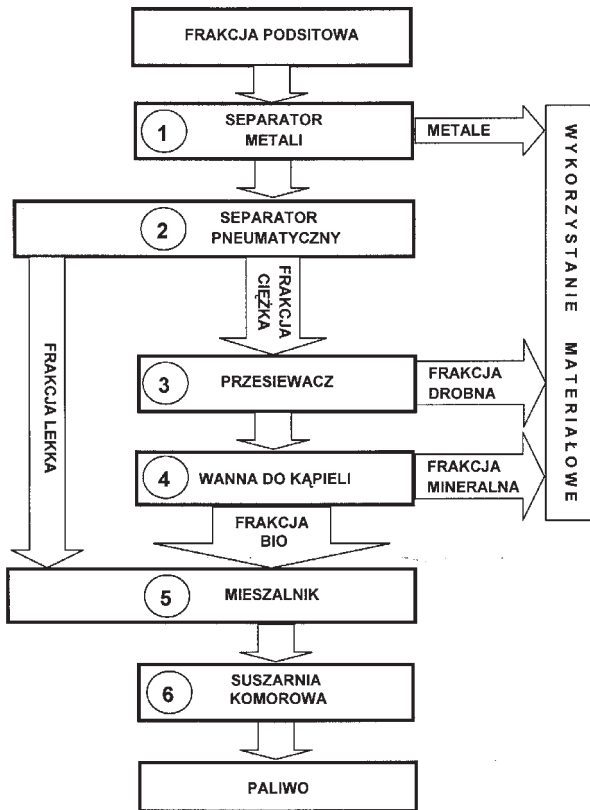

A1 (21) 400722 (22) 2012 09 10

(51) B21D 53/30 (2006.01)
B21K 1/38 (2006.01)

- (71) TABAKA JAN, Częstochowa
(72) TABAKA JAN

(54) Sposób wykonania koła oraz koło zwłaszcza do wózka dziecięcego

(57) Obręcz (1) koła składa się z co najmniej dwóch odpowiednio ukształtowanych elementów (2 i 3), połączonych ze sobą przy pomocy mechanizmu zatraskowego, posiadającego odpowiednio dopasowane do siebie kształtem: zwężający się na swoim końcu element zatraskowy (4) i gniazdo zatraskowe (5) zakończone uwypukleniem (6) wchodzącym w wybranie (7) wykonane

w elemencie zatraskowym (4) lub analogicznie odwrotnie, nadto po obu stronach z obręczy (1) do jej wnętrza obwodowo są wysunięte występy (8).

(2 zastrzeżenia)

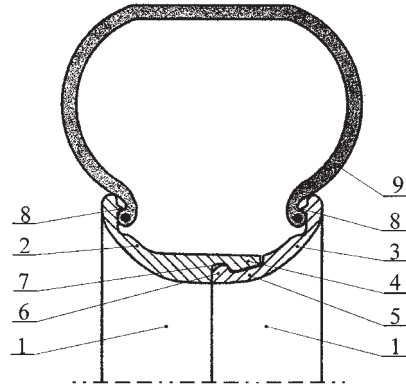

A1 (21) 404828 (22) 2011 10 03

(51) B21F 15/04 (2006.01)
D07B 1/06 (2006.01)

(31) 12/901,655 (32) 2010 10 11 (33) US
(86) 2011 10 03 PCT/US2011/054581
(87) 2012 04 19 WO12/050997

- (71) WIRECO WORLDGROUP INC., Kansas City, US
(72) POURLADIAN BAMDAD, US; KLEIN TIMOTHY M., US

(54) Lina druciana czterożyłowa czerniona

(57) Przedmiotem niniejszego wynalazku jest lina druciana z wykończeniem przez czernienie służąca do przedstawień teatralnych. Lina druciana obejmuje wiele żył, które mają zamknięte ułożenie spiralne względem siebie i są ściśnięte. Każda z żył obejmuje drut środkowy (12) spiralnie otoczony przez wiele drutów wewnętrznych (16), które są spiralnie otoczone przez druty zewnętrzne (22) tak, że druty zewnętrzne (22) całkowicie zawierają druty wewnętrzne. Drut środkowy i druty wewnętrzne są wytworzone z materiału galwanizowanego i pokryte smarem (20). Druty zewnętrzne są wytworzone z materiału stalowego niepowlekanego. Każda żyła jest ściśnięta tak, że druty zewnętrzne tworzą szczelne zamknięcie mechaniczne dla ochrony drutów wewnętrznych. Wykończenie przez czernienie na linie drucianej jest skutkiem obróbki tworzącej czarną powłokę tlenkową i zapewnia niską widoczność liny drucianej podczas przedstawień teatralnych.

(20 zastrzeżeń)

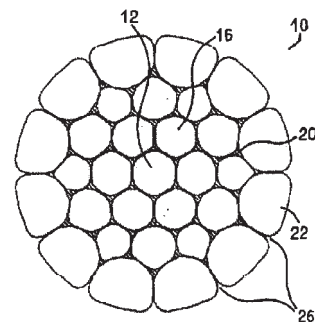

A1 (21) 400740 (22) 2012 09 11

(51) B21J 5/02 (2006.01)
C23C 22/56 (2006.01)
B60K 11/04 (2006.01)

- (71) ZM KOŻUCHÓW SPÓŁKA Z OGRANICZONĄ ODPOWIEDZIALNOŚCIĄ, Białe Błota
(72) Kęпка HENRYK; KOŁODZIEJEK ROBERT

(54) Sposób wytwarzania półproduktu detalu aluminiowego stosowanego w pokrywach chłodnic samochodowych i sposób wytwarzania detalu aluminiowego z tego półproduktu, matryce i stemple stosowane w tych sposobach oraz urządzenie do wytwarzania detalu aluminiowego

(57) Sposób wytwarzania detalu aluminiowego, w którym wytwarza się półprodukt detalu aluminiowego przetłaczając arkusz aluminiowy między matrycą do wytwarzania półproduktu detalu aluminiowego i stemplem do wytwarzania półproduktu detalu aluminiowego formując półprodukt, który ma powierzchnię formowaną o obrysie prostokątnym, zawierający szereg, rozdzielonych odstępami, podłużnych wybrzuszeń, usytuowanych równoległe do krótszego boku półproduktu, które tworzą powierzchnię formowaną o przekroju poprzecznym w kształcie zasadniczo regularnej fali, przy czym każde uformowane podłużne wybrzuszenie jest na obu krańcach zamknięte zaokrągloną powierzchnią końcową, następnie przetłacza się wytworzony półprodukt pomiędzy matrycą do wytwarzania detalu aluminiowego i stemplem do wytwarzania detalu aluminiowego, przecinając wzdłuż podłużne wybrzuszenia, charakteryzuje się tym, że podczas przetłaczania arkusza aluminiowego między matrycą do wytwarzania półproduktu detalu aluminiowego i stemplem do wytwarzania półproduktu detalu aluminiowego, w obu zaokrąglonych zakończeniach (5) każdego uformowanego w arkuszu wybrzuszenia, formuje się pola zgniotu posiadające płaską powierzchnię równoległą do płaszczyzny arkusza, znajdującą się poniżej wierzchu utworzonego wybrzuszenia, mającą kształt półpierzścienia zamykającego krańce wybrzuszenia oraz tym, że podczas przetłaczania półproduktu między matrycą do wytwarzania detalu aluminiowego i stemplem do wytwarzania detalu aluminiowego, przecina się powierzchnie wierzchu podłużnych wybrzuszeń formując podłużne otwory (4) o zaokrąglonych końcach (5) i wywiniętych obrzeżach (7), posiadające ustępy (6) na swoich zaokrąglonych końcach (5).

(22 zastrzeżenia)

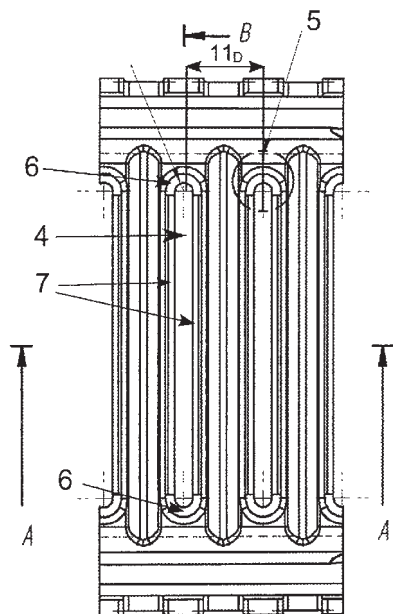

A1 (21) 400605 (22) 2012 09 03

(51) B23P 15/00 (2006.01)

(71) KOCHAŃSKI RADOŚLAW LASER PREC, Bydgoszcz

(72) KOCHAŃSKI RADOŚLAW

(54) Sposób wytwarzania wielofunkcyjnej szafki specjalistycznej

(57) Sposób wytwarzania wielofunkcyjnej szafki specjalistycznej z blachy stalowej ocynkowanej elektrolitycznie polega na cięciu laserowym elementów blachy, kształtowaniu na zimno, zmontowaniu poszczególnych elementów i poddaniu procesowi malowania.

Sposób charakteryzuje się tym, że z jednego arkusza blachy o grubości 1,5 mm o wielkości 1500 mm x 3000 mm wycina się wiązką laserową o grubości 0,1 mm z prędkością ok. 80 m/min i mocy 4kW, korpus szafki wraz z elementami składowymi, po czym poddaje gięciu profilowanemu z naciskiem do 850 kN i prowadzi proces scalania ukształtowanych i wyprofilowanych części składowych, ich zgrzaniu oraz poddaniu procesowi malowania poprzez odłuszczenie powierzchni z użyciem roztworu fosforanowego, który nanosi się natryskowo z użyciem 2,5% roztworu wodnego fosforanu cynku o temperaturze 45-55°C w czasie 3 minut i odgazowaniu powierzchni w procesie wygrzania oraz osuszania w temperaturze 60°C w czasie ok. 60 minut. Z kolei prowadzi się nakładanie lakieru proszkowego metodą elektrostatyczną poprzez nanoszenie proszku poliestrowego zmieszanego z powietrzem o grubości powłoki 60 μm ± 100 μm i poddaje się procesowi polimeryzacji w temperaturze około 200°C w czasie 20 minut do uzyskania wymaganej twardości lakieru.

(1 zastrzeżenie)

A1 (21) 400611 (22) 2012 09 03

(51) B23Q 7/04 (2006.01)

B25J 9/08 (2006.01)

(71) BOJKO TOMASZ TB-AUTOMATION, Żywiec

(72) PRUSAK DANIEL; BOJKO TOMASZ

(54) Piezopozycjoner

(57) Piezopozycjoner przeznaczony do ustalania wzajemnego położenia względem siebie elementów montowanych podczas procesu wytwarzania oraz do pomiaru zmian położenia w płaszczyźnie pionowej, charakteryzuje się tym, że ma modułowy zespół wykonawczy (1) ustalania położenia w płaszczyźnie montażowej (2) organu roboczego (3) korzystnie stanowiącego chwytak (4) połączony z płytą manipulatora (5) poprzez wózek ruchu liniowego (6) przemieszczający się wzdłuż osi (Z) nachylonej do płaszczyzny montażowej (2), przy czym zespół wykonawczy (1) aktywowany jest napędem piezoelektrycznym oraz zaopatrzony jest w moduł ruchu liniowego (8) poruszania wzdłuż osi (X), oraz moduł ruchu prostopadłego (9) poruszania wzdłuż osi Y korzystnie prostopadłego do osi X.

(14 zastrzeżeń)

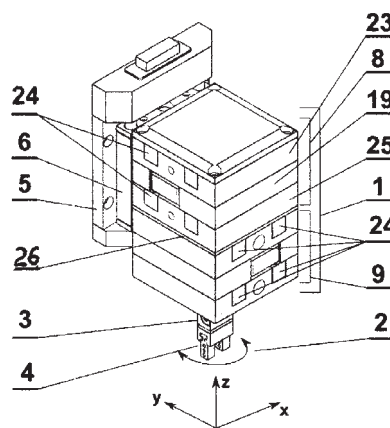

A1 (21) 400749 (22) 2012 09 12

(51) B23Q 17/22 (2006.01)

G05B 19/402 (2006.01)

(71) ZACHODNIOPOMORSKI UNIWERSYTET TECHNOLOGICZNY W SZCZECINIE, Szczecin

(72) MATUSZAK MARCIN; WASZCZUK PAWEŁ

(54) Metoda znajdowania kontaktu narzędzia z obrabianym materiałem w mikrofrezarce

(57) Sposób znajdowania kontaktu narzędzia z obrabianym materiałem w mikrofrezarce, wykorzystująca pomiar z czujnika, charakteryzuje się tym, że jako czujnik stosuje się siłomierz, przy czym sygnał siły skrawania w osi Z, odczytanej z siłomierza, wzmacnia

się, a następnie przetwarza z postaci analogowej na cyfrową i przesyła do sterownika czasu rzeczywistego, wylicza się z co najmniej dwóch pakietów próbek uśrednioną wartość skuteczną $RMS_{\text{odniesienia}}$ sygnału siły skrawania, kiedy narzędzie skrawające nie znajduje się w obrabianym materiale, następnie wylicza się RMS_{aktualny} z kolejnego pojedynczego pakietu próbek i równocześnie określa się doświadczalnie moment kontaktu narzędzia skrawającego z obrabianym materiałem i dla tego momentu oblicza się stosunek RMS_{aktualny} do $RMS_{\text{odniesienia}}$, stanowiący współczynnik W, który określa dla danego rodzaju obrabianego materiału, kiedy narzędzie osiąga kontakt z obrabianym materiałem.

(1 zastrzeżenie)

A1 (21) 400656 (22) 2012 09 05

(51) B25J 5/02 (2006.01)

B25J 11/00 (2006.01)

(71) PRZEMYSŁOWY INSTYTUT AUTOMATYKI I POMIARÓW PIAP, Warszawa

(72) KRAKÓWKA TOMASZ

(54) Platforma jezdna pojazdu terenowego

(57) Platforma jezdna pojazdu mobilnego, zwłaszcza robota mobilnego, charakteryzuje się tym, że jest zaopatrzona w belkę tylną symetryczną w stosunku do wzdłużnej osi platformy jezdnej, do której górnej strony zamocowane są szyny montażowe (2) przeznaczone do mocowania wyposażenia dodatkowego oraz mająca na górnej stronie otwory (7) oraz mająca pokrywę, w której jest umieszczona kamera (3) przeznaczona do obserwacji terenu z tyłu platformy jezdnej, natomiast na krawędziach belki są umieszczone kamery (4) do obserwacji terenu z boków platformy jezdnej, a w pobliżu bocznych krawędzi belki umieszczone są oświetlacze (5), a ponadto belka jest zaopatrzona w odbojniki (6), których płaszczyzna powierzchni czołowych leży ponad płaszczyzną kamery (3).

(1 zastrzeżenie)

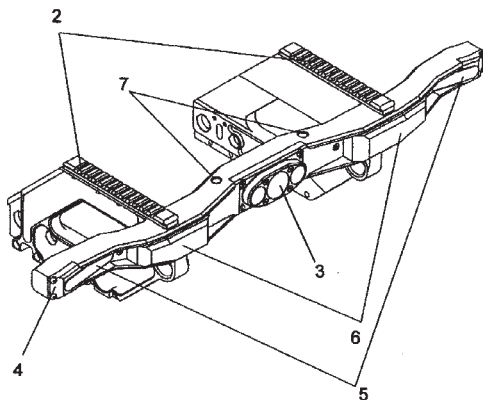

A1 (21) 400677 (22) 2012 09 06

(51) B27M 3/18 (2006.01)

A47B 13/08 (2006.01)

(71) LEONIAK BERNARD ZAKŁAD ARANŻACYJNO-WYKONAWCZY VERIFIS, Sawice Wieś

(72) LEONIAK BERNARD

(54) Sposób wytwarzania mebli dla piekarnictwa o szczególnych właściwościach powierzchni zewnętrznych

(57) Sposób wytwarzania mebli drewnianych przeznaczonych dla piekarnictwa polegający na przygotowaniu konstrukcji mebli oraz blatów, charakteryzujący się tym, że arkusze blatów o wymaganych grubościach pobiera się automatycznie z inteligentnego magazynu, które poddaje się cięciu z dolnym podcięciem na wejściu w zintegrowany sposób na jednym stanowisku, po czym rozkrojony arkusz płyty powraca do inteligentnego zautomatyzowanego magazynu na miejsce odkładcze z zaznaczonym ubytkiem po rozkroju, i pobierany jest kolejny arkusz płyty, który podlega

takiemu samemu procesowi rozkroju i powrotowi do magazynu, przy czym wykroje poddawane są okleinowaniu naroży z prędkością 12 m/min przy wykorzystaniu klein papierowych, z tworzyw sztucznych lub z litego drewna do grubości 12 mm w automatycznym ciągu począwszy od załadunku elementów do ich rozładunku o różnych rodzajach obrzeży na płasko, z promieniami od $R=1$ mm do $R=3$ mm z opcją zaokrąglania naroży lub bez lub ich zaprasowaniu, po czym poddaje procesowi nakładania natryskowo na surowe powierzchnie elementów podkładu w ilości 50-100 g/m², po czym sezonuje do wyschnięcia powłoki w czasie od 0,5-1 godziny w zależności od nałożonego podkładu o wilgotności względnej powietrza około 50% i temperaturze około 25°C i poddaje procesowi nakładania warstwy zewnętrznej w technologii automatycznego natrysku materiału lakierniczego na elementy w trakcie ich transportu lakierem poliuretanowym lub nitro natryskiem wysokociśnieniowym pod ciśnieniem 120-150 bar warstwą nawierzchniową w ilości 80-120 g/m², po czym sezonuje do wyschnięcia powłoki w czasie od 0,5-1 godziny w zależności od nałożonej warstwy zewnętrznej o wilgotności względnej powietrza około 60% i temperaturze około 25°C, następnie poddaje procesowi montażu wykrojonych i ukształtowanych blatów z częściami składowymi konstrukcji drewnianej.

(1 zastrzeżenie)

A1 (21) 400615 (22) 2012 09 03

(51) B29B 17/00 (2006.01)

B29B 9/00 (2006.01)

B29C 47/00 (2006.01)

(71) ALBRECHT-MIKULSKA MONIKA PRZEDSIĘBIORSTWO PRODUKCYJNO-HANDLOWO-USŁUGOWE ML, Gronowo Górne

(72) MIKULSKI TOMASZ; SZEPETA ANDRZEJ

(54) Technologia uzyskiwania regranulatu w procesie recyklingu z heterogenicznych materiałów odpadowych tworzyw sztucznych

(57) Technologia polega na doborze składników wsadu i parametrów przetwarzania odpadów tworzyw sztucznych. Wchodzące w skład wsadu materiały zawierają od 20 do 50% polietylenu PE, od 5 do 30% politereftalanu etylenu PET i od 20 do 50% polipropylenu PP. Materiały rozdrabnia się w młynie w różnych przedziałach czasowych, a mianowicie PE i PET w czasie 8 do 11 minut do wielkości od 0,1 do 30 mm, a PP od 5 do 8 minut do wielkości od 0,5 do 40 mm, po czym składniki miesza się uzyskując odpowiednią frakcję gotową do podania do wylączarki. W przeróbce na wylączarce w fazie stapiania wsadu proces odbywa się w temperaturze 165-195°C z taką szybkością aby stopiony wsad przebywał w cylindrze wylączarki od 40 sekund do 1 minuty, a w fazie odgazowywania proces odbywa się w temperaturze 220-280°C z taką szybkością aby stopiony wsad przebywał w cylindrze wylączarki w czasie od 1 do 2 minut.

(1 zastrzeżenie)

A1 (21) 400781 (22) 2012 09 15

(51) B32B 5/30 (2006.01)

B32B 7/12 (2006.01)

B32B 27/32 (2006.01)

E04C 2/20 (2006.01)

B44C 5/04 (2006.01)

(71) WÓJCIK PIOTR, Zasole; BABIUCH MARCIN, Kęty

(72) WÓJCIK PIOTR; BABIUCH MARCIN

(54) Panel ozdobny

(57) Przedmiotem wynalazku jest panel ozdobny, zwłaszcza panel z tworzywa sztucznego takiego jak polistyren XPS lub polistyren EPS mający zastosowanie do ozdabiania ścian lub/i sufitów. Panel ozdobny zawierający warstwę polistyrenu (1), charakteryzuje się tym, że na warstwie polistyrenu (1) znajduje się co najmniej jedna powłoka ozdobna (2), która składa się z co najmniej jednej warstwy lepszca (3) i co najmniej jednej warstwy kwarcu i/lub żwiru kwarc-

cowego (4), a powłoka ozdobna (2) pokryta jest co najmniej jedną warstwą ochronną (5).

(9 zastrzeżeń)

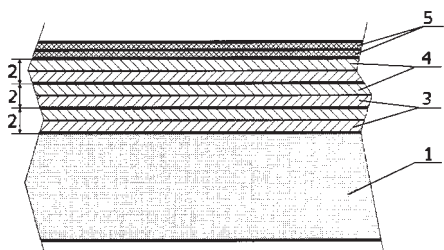

A1 (21) 400610 (22) 2012 09 03

(51) B32B 27/36 (2006.01)

(71) GTX HANEX PLASTIC SPÓŁKA Z OGRANICZONĄ ODPOWIEDZIALNOŚCIĄ, Dąbrowa Górnicza

(72) STOKŁOSA JANUSZ; GRZELAK MICHAŁ

(54) Folia poliestrowa

(57) Przedmiotem wynalazku jest folia poliestrowa, mająca zastosowanie do wytwarzania blisterów oraz opakowań zaginanych, mających styczność z produktami medycznymi i farmaceutycznymi. Charakteryzuje się tym, że składa się z trzech warstw, z których warstwę wewnętrzną (1) stanowi tworzywo pierwotne z politereftalanu etylenu A-PET, zaś warstwy zewnętrzne (2), (3) stanowi tworzywo z politereftalanu etylenu, PET - G, przy czym warstwy (1), (2), (3) są tworzywem dopuszczonym do kontaktów produktami farmaceutycznymi i medycznymi.

(1 zastrzeżenie)

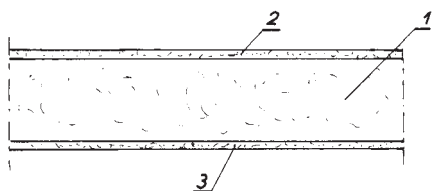

A1 (21) 400640 (22) 2012 09 03

(51) B32B 27/36 (2006.01)

B65D 65/38 (2006.01)

B09B 3/00 (2006.01)

(71) GTX HANEX PLASTIC SPÓŁKA Z OGRANICZONĄ ODPOWIEDZIALNOŚCIĄ, Dąbrowa Górnicza

(72) STOKŁOSA JANUSZ; GRZELAK MICHAŁ

(54) Folia poliestrowa

(57) Przedmiotem wynalazku jest folia poliestrowa, mająca zastosowanie do wytwarzania blisterów oraz opakowań zaginanych, mających styczność z produktami spożywczymi. Charakteryzuje się tym, że składa się z trzech warstw, z których warstwę wewnętrzną (1) stanowi tworzywo recyklowane z politereftalanu etylenu w postaci płatków o podwyższonej lepkości w granicach (0,76-0,84) dl/g, zaś warstwy zewnętrzne (2) i (3) stanowi tworzywo recyklowane z politereftalanu etylenu, w postaci płatków lub regranulatu o podwyższonej lepkości w granicach (0,76-0,84) dl/g, przy czym warstwy zewnętrzne (2) i (3) są tworzywem dopuszczonym do kontaktów z żywnością.

(1 zastrzeżenie)

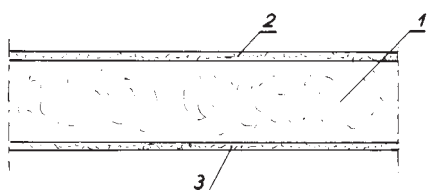

A1 (21) 400671 (22) 2012 09 06

(51) B60J 1/02 (2006.01)

(71) GAWĘDA ZBIGNIEW, Łódź; GŁOS ROMAN, Nowy Dwór Mazowiecki; PAWŁOWSKI ANDRZEJ, Nowy Dwór Mazowiecki

(72) GAWĘDA ZBIGNIEW; GŁOS ROMAN; PAWŁOWSKI ANDRZEJ

(54) Układ do usuwania w sposób ciągły mokrej warstwy drobnego żużla i pyłu dymnicowego z lustra wody odzūżlacza kotła

(57) Układ do usuwania w sposób ciągły zwilżonej warstwy drobnego pyłu z powierzchni lustra wody w odzūżlaczu kotła składa się z łopatek posadzonych na stałe w wałku (3) usytuowanym na obu bokach (2) wanny żużlowej (1), w pobliżu wyjścia z wody łańcucha odzūżlacza i obracającym się poprzez przekładnię (5) od napędu (6) wanny żużlowej (1).

(1 zastrzeżenie)

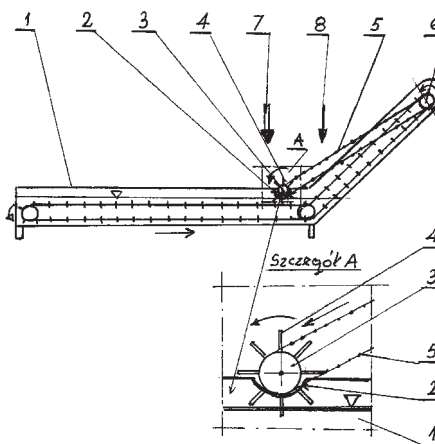

A1 (21) 404562 (22) 2011 12 23

(51) B60K 11/04 (2006.01)

B62D 25/08 (2006.01)

B62D 29/00 (2006.01)

(31) 102011008069.4 (32) 2011 01 07 (33) DE
102011008857.1 2011 01 18 DE

(86) 2011 12 23 PCT/DE2011/002178

(87) 2012 07 19 WO12/095085

(71) Decoma (Germany) GmbH, Sulzbach, DE

(72) SAILER GOTTFRIED, DE; PINTYE FERENC, DE; GÖTZELMANN JOHANNES, DE; MUELLER MARCEL, DE

(54) Wspornik montażowy

(57) W zwyczajowych strukturach nośnych dla przodu pojazdów mechanicznych, w szczególności tak zwanych wspornikach montażowych z hybrydowych kształtek wtryskowych z tworzyw sztucznych z osadzonymi częściami blachy metalowej zastępowanie ich blachą organiczną jest coraz bardziej pożądane. Należy przy tym unikać zwiększenia przekrojów poprzecznych z uwagi

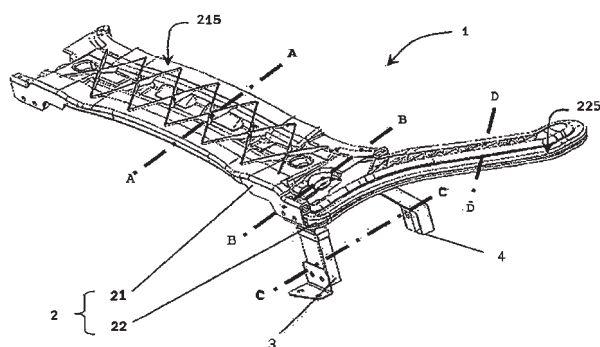

na ograniczone przestrzenie montażowe. W tym celu proponuje się, że co najmniej jedna część struktury nośnej (1), a w szczególności poziomo belka nośna (2) zawierają wykrój z blachy organicznej z przebiegającym we wzdlużnym kierunku zagłębieniem w kształcie rynny, na którego wzdlużnych pasach krawędziowych z jednej strony lub z obu stron uformowany jest przez połączenie kształtowe i materiałowe profil zamknięty z termoplastycznego tworzywa sztucznego.

(10 zastrzeżeń)

A1 (21) 400699 (22) 2012 09 08

(51) **B60R 19/00** (2006.01)
B60R 19/30 (2006.01)
B60R 19/28 (2006.01)

(71) INSTYTUT TECHNOLOGII EKSPLOATACJI - PAŃSTWOWY INSTYTUT BADAWCZY, Radom

(72) ZBROWSKI ANDRZEJ

(54) **Metalowo-elastomerowy zderzak w mechanizmie spustowym pneumatycznego działa**

(57) Metalowo-elastomerowy zderzak w mechanizmie spustowym pneumatycznego działa, zawierający elastomerowe pierścienie, składa się z przedniego pierścienia (1) z wgłębieniami (8), korzystnie kilku do kilkunastu wewnętrznych pierścieni (2), przy czym poprzez przedni pierścień (1), wewnętrzne pierścienie (2) i kołnierzyowy pierścień (7) poprowadzone są otwory (11), poprzez które przewleczone są cięgna (10) korzystnie z plecionej linki stalowej, zakończone gwintowanymi końcówkami (6) z nakrętkami (4 i 5). Natomiast w pierścieniowym kołnierzu (7) od strony wewnętrznych pierścieni (2) usytuowany jest kołowy kanał (12), natomiast na stronie zewnętrznej usytuowany jest inny kołowy kanał (3).

(2 zastrzeżenia)

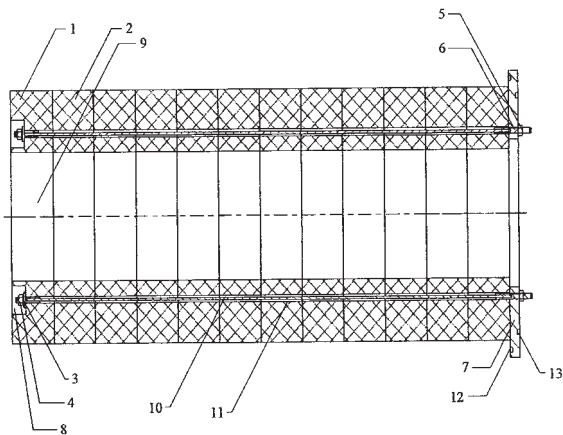

A1 (21) 400635 (22) 2012 09 03

(51) **B60R 21/01** (2006.01)
E05F 15/02 (2006.01)

(71) INSTYTUT PRZEMYSŁU ORGANICZNEGO, Warszawa
(72) ZIĘTEK STEFAN; BOCHNIAK ANZELM; BUCHALIK KAROL; WYRZYKOWSKA URSZULA; MISZCZAK MACIEJ; WITKOWSKI WALDEMAR; ĆWIAKALSKI WŁODZISŁAW

(54) **Mechanizm zawiasowy do awaryjnego otwierania drzwi, zwłaszcza pojazdów**

(57) Przedmiotem wynalazku jest mechanizm zawiasowy do awaryjnego otwierania drzwi, zwłaszcza pojazdów utworzony przez dwa ramiona połączone przegubowo, posiadający pneumatyczny siłownik uruchamiany za pomocą urządzenia sterującego biernym układem bezpieczeństwa pojazdu, usytuowany w jednym z ramion, korzystnie pirotechniczny, zbudowany z tłoka (4) osadzonego suwliwie we wnęce tulei (5) mieszczącej źródło gazu (6) (gazogenerator) usytuowane na przeciw czoła tłoka (4). Istota pierwszej odmiany wynalazku polega na tym, że tuleja (5) oraz tłok (4) siłownika mają wykonane otwory przelotowe leżące współosiowo,

prostopadle względem osi wzdlużnej tłoka (4) i tulei (5), korzystnie leżące wzdluż średnicy tłoka (4) i tulei (5), przez które przechodzi zawleczka (7), przy czym ramię zawierające siłownik pneumatyczny jest zamocowane na stałe do futryny (2) poprzez dno tulei (5), zaś drugi koniec tego ramienia stanowi wystająca z tulei (5) profilowana część tłoka (4) zakończona nieprzelotowym otworem (8), w którym osadzony jest sworzeń (3) połączenia przegubowego. Istota drugiej odmiany wynalazku polega na tym, że tuleja (5) oraz tłok (4) siłownika mają wykonane otwory przelotowe leżące współosiowo, prostopadle względem osi wzdlużnej tłoka (4) i tulei (5), korzystnie leżące wzdluż średnicy tłoka (4) i tulei (5), przez które przechodzi zawleczka (7), przy czym ramię zawierające siłownik pneumatyczny jest zamocowane na stałe do futryny (2) poprzez dno tłoka (4), zaś drugi koniec tego ramienia stanowi profilowana część tulei (5) zakończona uchem, w którym osadzony jest sworzeń (3) połączenia przegubowego.

(2 zastrzeżenia)

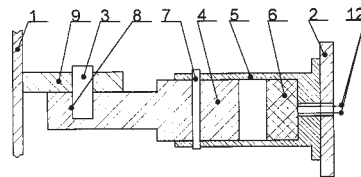

A1 (21) 400619 (22) 2012 09 03

(51) **B61D 3/18** (2006.01)
B60P 3/06 (2006.01)

(71) INSTYTUT POJAZDÓW SZYNOWYCH TABOR, Poznań
(72) MADEJ JERZY; MEDWID MARIAN; STAWECKI WŁODZIMIERZ; MERKISZ JERZY

(54) **Modułowy system transportu naczeł siodłowych na wózkach kolejowych w ruchu kombinowanym kolejowo-drogowym**

(57) Modułowy system transportu naczeł siodłowych na wózkach kolejowych w ruchu kombinowanym kolejowo-drogowym

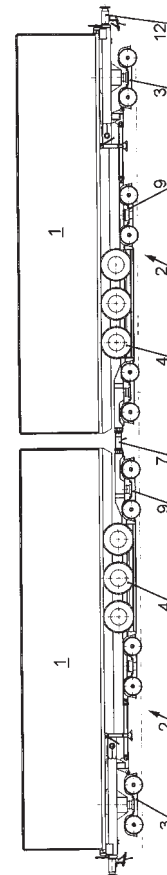

charakteryzuje się tym, że składa się z dwóch naczepek drogowych (1), spoczywających na platformach szynowych (2), które są połączone krótkosprzęgiem (3), przy czym platformy szynowe (2) zawierają ramę opartą na dwóch wózkach dwuosiowych (9), która jest połączona ramą łącznikową z adapterem dwuosiowego wózka podporowego (3), zawierającym urządzenie pociągowo-zderzne (12), przy czym adapter jest połączony z ramą naczepek drogowych (1). Rama platformy szynowej (2) między wózkami dwuosiowymi (9) ma po obu swoich stronach wzdłużne, poziome półki, których rozstaw odpowiada rozstawowi kół drogowych (4) naczepek drogowych (1).

(4 zastrzeżenia)

A1 (21) 400653 (22) 2012 09 05

(51) B61D 11/02 (2006.01)

B60P 7/12 (2006.01)

B60P 3/00 (2006.01)

(71) ŚLĄSKA FABRYKA URZĄDZEŃ GÓRNICZYCH MONTANA SPÓŁKA AKCYJNA, Katowice

(72) OLEK JAROSŁAW; KONDRAT KRZYSZTOF; ŁUCZAK ZENON

(54) Wóz zwłaszcza do transportu butli gazów technicznych

(57) Wóz zwłaszcza do transportu butli gazów technicznych składający się z ramy nośnej (1) zakończonej układami sprzęgowo-zderzakowymi, osadzonej na zestawach kołowych charakteryzuje się tym, że rama nośna (1) posiada konstrukcję pionową (2) zamkniętą od góry dachem (3) i wyposażoną w pryzmy (5) pozwalające na stabilne zamocowanie transportowanych butli (4) za pomocą obrotowo zamocowanych docisków (6) ze śrubami docisku (7), przy czym dociski (6) blokowane są za pomocą rygla (8) osadzonego w regulowanym skoblu (9), przy tym zabudowane na końcach ramy nośnej układy sprzęgowo-zderzakowe (10) są amortyzowane.

(13 zastrzeżeń)

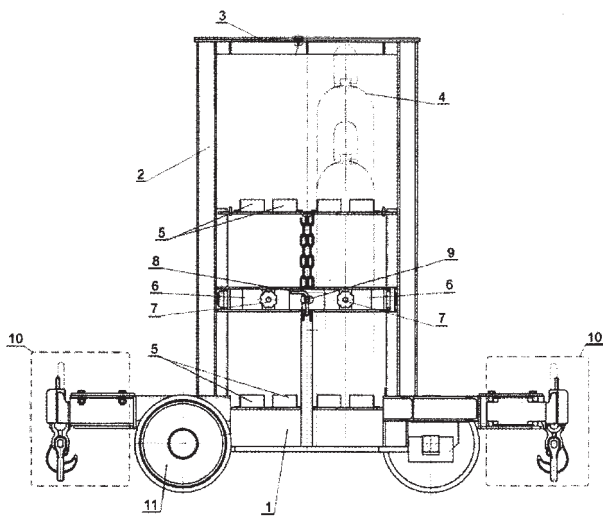

A1 (21) 400632 (22) 2012 09 03

(51) B61L 23/34 (2006.01)

B61L 25/02 (2006.01)

B60T 17/18 (2006.01)

B60W 30/16 (2012.01)

(71) SZPRYNGER WOJCIECH, Wrocław

(72) SZPRYNGER WOJCIECH

(54) Urządzenie do odbierania, przetwarzania i generowania sygnałów dla samoczynnego oddziaływania na pojazd szynowy

(57) Przedmiotem wynalazku jest urządzenie do odbierania, przetwarzania i generowania sygnałów dla samoczynnego oddziaływania na pojazd szynowy w celu bezpiecznego prowadzenia go przez wyznaczoną trasę. Urządzenie do odbierania, przetwa-

rzania i generowania sygnałów dla samoczynnego oddziaływania na pojazd szynowy, zawiera sterownik (1) połączony z członem odbiorczym oraz z członem nadawczym. Urządzenie charakteryzuje się tym, że ma pierwszy odbiorczy człon (2) w postaci odbiornika GPS, drugi odbiorczy człon (4) w postaci modemu GSM, ma trzeci odbiorczy człon (8) w postaci licznika prędkości, ma czwarty odbiorczy człon (9) w postaci anteny RFID oraz piąty odbiorczy człon (12) w postaci zespołu hamującego, przy czym drugi, czwarty i piąty odbiorczy człon (4, 9 i 12) jest jednocześnie członem wykonawczym.

(5 zastrzeżeń)

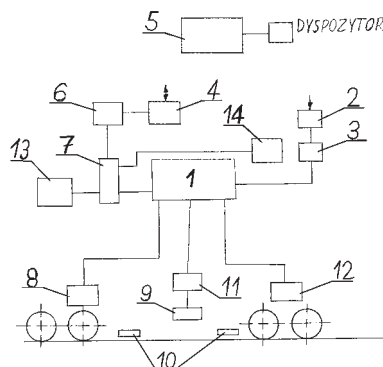

A1 (21) 400756 (22) 2012 09 12

(51) B62D 11/18 (2006.01)

F15B 15/00 (2006.01)

F15B 13/00 (2006.01)

A63B 22/02 (2006.01)

(71) ANDERSOHN ROBERT HYCON, Gdańsk

(72) ANDERSOHN MICHAŁ; ANDERSOHN ROBERT

(54) Napęd hydrauliczny, hybrydowy, energooszczędny, zwłaszcza wodnych bieźni terapeutycznych

(57) Napęd hydrauliczny, hybrydowy, energooszczędny, zwłaszcza wodnych bieźni terapeutycznych, składający się z pompy, silnika elektrycznego, silnika hydraulicznego, przewodów hydraulicznych, zbiornika, zaworu zwrotnego, ogranicznika przepływu, cylindra podnoszenia, rozdzielaczy, charakteryzuje się tym, że pompa (1) o stałej objętości geometrycznej jest połączona mechanicznie z silnikiem elektrycznym (2) o zmiennej prędkości obrotowej i połączona przewodem (3), poprzez zawór zwrotny (4), z połączonymi równolegle względem pompy (1) rozdzielaczami trójpołożeniowymi,

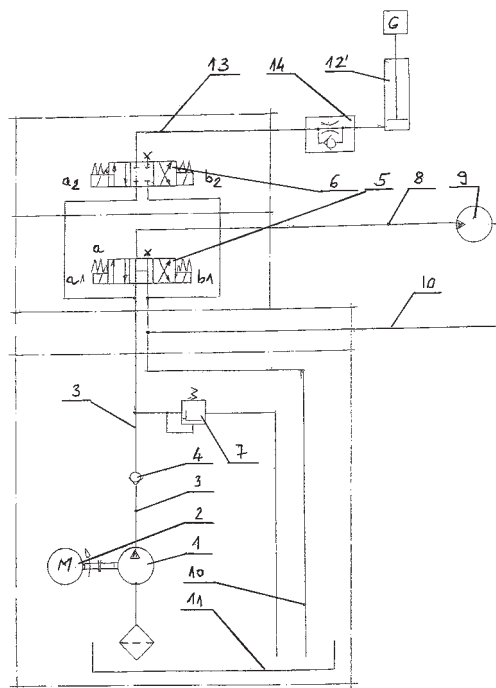

czterogłowymi (5, 6), przy czym rozdzielacz (5) jest podłączony jednym przewodem (8) z silnikiem hydraulicznym (9), z którego wylot jest połączony przewodem (10) do zbiornika (11), a rozdzielacz (6) jest połączony jednym przewodem (13), poprzez ogranicznik przepływu (14), z cylindrem podnoszenia (12).

(4 zastrzeżenia)

A1 (21) **400680** (22) 2012 09 07

(51) **B65D 1/42** (2006.01)

A47J 47/18 (2006.01)

(71) RUMIŃSKI KONRAD, Magdalena

(72) RUMIŃSKI KONRAD

(54) **Wiadro technologiczne**

(57) Wynalazek dotyczy wiadra technologicznego, przeznaczonego do konfekcjonowania materiałów budowlanych płynnych. Wiadro z pokrywą charakteryzuje się tym, że ścianka pojemnikowej części, od wewnętrznej strony, ma uźebrowania na całej lub na części swej powierzchni, przy czym te uźebrowania tworzą wypukłe, ażurowe pierścienie (7), usytuowane jeden nad drugim, z obwodowymi wypukłościami (8), pomiędzy którymi są rozmieszczone pionowe żebra (9) z dolegającymi do nich ukośnymi żebrami (10).

(1 zastrzeżenie)

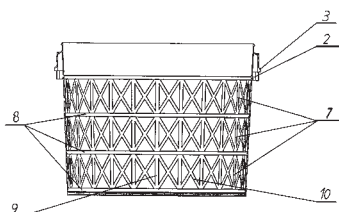

A1 (21) **400686** (22) 2012 09 07

(51) **B65G 19/00** (2006.01)

E21F 13/08 (2006.01)

(71) SIGMA SPÓŁKA AKCYJNA, Barak

(72) HAJDUK JAN; CHMIELEWSKI JACEK;
MICHALCZUK RAFAŁ

(54) **Przenośnik zgrzeblowy, rynna przegubowa oraz zespół zgrzeblowy do przenośnika zgrzeblowego**

(57) Przenośniki zgrzeblowe zawierają stację zwrotną, do której przyłączony jest ciąg rynien (2) zakończony stacją napędową (3).

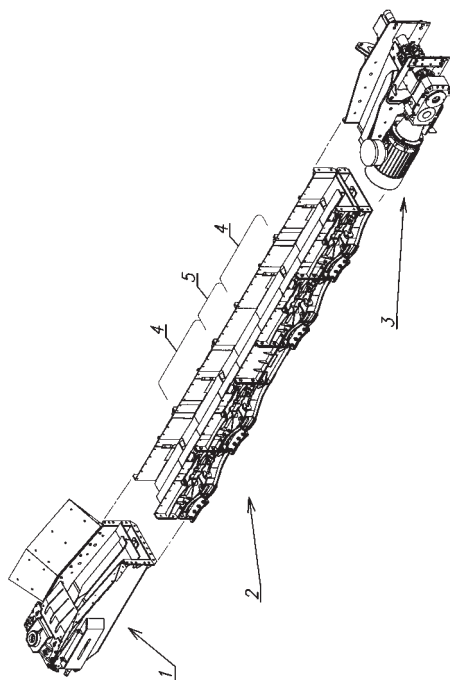

Ciąg rynien (2) zawiera rynny przegubowe (4) lub rynny proste (5), przy czym boczne ścianki są płaskie, zaś element, prowadzący zespół zgrzeblowy, zamocowany jest w osi przenośnika do płyty nośnej, dzięki czemu trasa przenośnika może bieć po łuku. Ujawniono także rynnę przegubową oraz zespół zgrzeblowy do przenośnika zgrzeblowego.

(25 zastrzeżeń)

A1 (21) **400689** (22) 2012 09 07

(51) **B82Y 40/00** (2011.01)

B82B 3/00 (2006.01)

(71) INSTYTUT ELEKTROTECHNIKI, Warszawa

(72) LIPIEC WOJCIECH; MAZUREK BOLESŁAW;
PAŚCIAK GRZEGORZ; SZUBZDA BRONISŁAW;
ORŁOWSKI EDWARD

(54) **Sposób wytwarzania nanodrutów magnetycznych**

(57) Przedmiotem wynalazku jest sposób wytwarzania nanodrutów magnetycznych, przeznaczonych w szczególności do wytwarzania nośników pamięci komputerowych. Sposób polega na tym, że ferromagnetyczny surowiec rozdrobiony do cząstek nanometrycznych umieszcza się w pobliżu źródła pola magnetycznego i poddaje działaniu niejednorodnego pola magnetycznego, które wytwarza siłę magnetostatyczną opisaną wzorem (A), gdzie: m_x , m_y , m_z są wartościami składowymi wektora momentu magnetycznego cząstek nanometrycznych, a B_x , B_y , B_z to wartości składowych wektora indukcji pola magnetycznego, następnie pod wpływem tej siły na podłożu wykonanym z materiału niemagnetycznego, cząstki nanometryczne koncentrują się w miejscach o największych gradientach indukcji pola tworząc wysepki, które rozrastają się anizotropowo wzdłuż linii sił pola magnetycznego i tworzą nanodrut.

(7 zastrzeżeń)

$$\vec{F} = m_x \text{grad} B_x + m_y \text{grad} B_y + m_z \text{grad} B_z$$

wzór A

DZIAŁ C

CHEMIA I METALURGIA

A1 (21) **400739** (22) 2012 09 11

(51) **C01B 31/04** (2006.01)

B82Y 30/00 (2011.01)

B82Y 40/00 (2011.01)

(71) POLITECHNIKA WARSZAWSKA, Warszawa

(72) WRÓBLEWSKI GRZEGORZ; JANCZAK DANIEL;
JAKUBOWSKA MAŁGORZATA; SŁOMA MARCIN;
MŁOŻNIAK ANNA

(54) **Sposób wytwarzania warstw grafenowych**

(57) Sposób wytwarzania materiału polimerowo-grafenowego na podłożu charakteryzuje się tym, że w pierwszym etapie na podłożu nanosi się tusz grafenowy, składający się z nanopłatków grafenu w ilości od 0,25% wagowych do 5% wagowych i rozpuszczalnika, którym jest octan karbitolu butylowego w ilości od 95% wagowych do 99,75% wagowych, i naniesioną warstwę tuszu grafenowego utwardza się w temperaturze od 100°C do 160°C, po czym, w drugim etapie, na warstwę grafenową nanosi się tusz wypełniający, składający się z polimetakrylanu metylu lub polimetakrylanu buty-

lu w ilości od 1% wagowego do 10% wagowych oraz octanu karbitolu butylowego w ilości od 90% wagowych do 99% wagowych i utwardza się warstwę w temperaturze od 100°C do 160°C, przy czym obie warstwy nanosi się techniką natryskiwania, zaś grubość pierwszej warstwy nie jest większa niż 1000 nm.

(13 zastrzeżeń)

A1 (21) 400696 (22) 2012 09 10

(51) C01G 9/02 (2006.01)

C01G 31/02 (2006.01)

C01G 15/00 (2006.01)

C01F 5/02 (2006.01)

(71) ZACHODNIOPOMORSKI UNIWERSYTET
TECHNOLOGICZNY W SZCZECINIE, Szczecin

(72) FILIPEK ELŻBIETA; BOSACKA MONIKA

(54) **Fazy typu ciągłych roztworów stałych w czteroskładnikowym układzie tlenków metali oraz sposoby wytwarzania faz typu ciągłych roztworów stałych w czteroskładnikowym układzie tlenków metali**

(57) Ujawniono fazy typu ciągłych roztworów stałych w czteroskładnikowym układzie tlenków metali, o ogólnym wzorze $Zn_{2-x}Mg_xInV_3O_{11}$, gdzie $0 < x < 2$, w którym układ czteroskładnikowy oznacza tlenek wanadu (V), tlenek indu (III), tlenek magnezu i tlenek cynku. Wynalazek obejmuje również sposób wytwarzania faz typu ciągłych roztworów stałych w czteroskładnikowym układzie tlenków metali, zawierających wanad, magnez i cynk, polegający na tym, że związki metali miesza się i ujednorodnia. Sposób charakteryzuje się tym, że związki $Zn_2InV_3O_{11}$ i $Mg_2InV_3O_{11}$ miesza się w stosunku molowym takim, że suma zawartości $Zn_2InV_3O_{11}$ i $Mg_2InV_3O_{11}$ w procentach molowych jest zawsze równa 100 i zależna od wartości x występującego we wzorze ogólnym nowych faz $Zn_{2-x}Mg_xInV_3O_{11}$. Otrzymaną mieszaninę ujednorodnia się przez ucieranie, a następnie wygrzewa w temperaturach od 600 do 800°C w ciągu 72 godzin, korzystnie w trzech etapach. Po każdym etapie próbki ochładza się wolno do temperatury pokojowej i rozciera, otrzymując po ostatnim etapie produkt o ogólnym wzorze $Zn_{2-x}Mg_xInV_3O_{11}$, gdzie x mieści się w przedziale $0 < x < 2$. W odmianie wynalazku sposób wytwarzania faz typu ciągłych roztworów stałych charakteryzuje się tym, że tetraakwa węglan diwodrotlenek pentamagnezu, tlenek cynku, tlenek wanadu (V) i tlenek indu (III) miesza się w przeliczeniu na składniki układu czteroskładnikowego tlenków tak, że zawartość tlenku wanadu (V) w procentach molowych wynosi 37,50% molowych, zawartość tlenku indu (III) w procentach molowych wynosi 12,50% molowych, natomiast suma zawartości tlenku magnezu i tlenku cynku wynosi 50,00% molowych. Otrzymaną mieszaninę ujednorodnia się przez ucieranie. Następnie wygrzewa w temperaturach od 450 do 800°C w ciągu 94 godzin, korzystnie w czterech etapach. Po każdym etapie próbki ochładza się wolno do temperatury pokojowej i rozciera, otrzymując po ostatnim etapie produkt o ogólnym wzorze $Zn_{2-x}Mg_xInV_3O_{11}$, gdzie x mieści się w przedziale $0 < x < 2$.

((3 zastrzeżenia)

A1 (21) 400760 (22) 2012 09 13

(51) C01G 30/00 (2006.01)

C01G 51/00 (2006.01)

H01L 35/14 (2006.01)

H01L 35/18 (2006.01)

(71) INSTYTUT METALI NIEŻELAZNYCH, Gliwice

(72) WRONA ADRIANA; MAZUR JACEK; CZEPELAK MARIAN;
LIS MARCIN; TOMCZYK PIOTR

(54) **Kompozytowy materiał termoelektryczny na bazie związku $CoSb_3$ z dodatkiem grafenu lub tlenku grafenu i sposób jego wytwarzania**

(57) Kompozytowy półprzewodnikowy materiał termoelektryczny, w którym osnową jest związek półprzewodnikowy o strukturze krystalicznej skuterudyty i formule chemicznej $R_yM_xCo_{1-x}Sb_3$, gdzie

M to jeden z następujących metali: Cr, Mn, Fe, Ru, Ni, Pa, Pt, Cu a R to pierwiastek z grupy lantanowców lub aktynowców, zaś y i x zawierają się w przedziałach $0 \leq y \leq 1$, $0 \leq x \leq 1$ charakteryzuje się tym, że zawiera od 0,01 do 2,5% wagowych tlenku grafenu lub grafenu, resztę zaś stanowi związek półprzewodnikowy. Przedmiotem wynalazku jest również sposób wytwarzania półprzewodnikowego materiału termoelektrycznego.

(3 zastrzeżenia)

A1 (21) 400729 (22) 2012 09 11

(51) C01G 39/00 (2006.01)

C01G 41/00 (2006.01)

C01F 17/00 (2006.01)

(71) ZACHODNIOPOMORSKI UNIWERSYTET
TECHNOLOGICZNY W SZCZECINIE, Szczecin

(72) TOMASZEWICZ ELŻBIETA; DĄBROWSKA GRAŻYNA;
FILIPEK ELŻBIETA

(54) **Fazy typu roztworów stałych o organicznej rozpuszczalności składników w dwuskładnikowym układzie związków prazeodymu (III) i sposoby wytwarzania faz typu roztworów stałych o organicznej rozpuszczalności składników w dwuskładnikowym układzie związków prazeodymu(III)**

(57) Ujawniono fazy typu roztworów stałych o ograniczonej rozpuszczalności składników w dwuskładnikowym układzie związków prazeodymu(III), o ogólnym wzorze $Pr_2Mo_{2-x}W_xO_9$ gdzie $0 < x < 1,20$, w którym układ dwuskładnikowy oznacza dimolibdenian(VI) prazeodymu(III)-diwolframian(VI) prazeodymu(III). Wynalazek obejmuje również sposób wytwarzania faz typu roztworów stałych o ograniczonej rozpuszczalności składników w dwuskładnikowym układzie związków prazeodymu(III), który polega na mieszaniu, ujednorodnianiu, wygrzewaniu oraz chłodzeniu i charakteryzuje się tym, że dimolibdenian(VI) prazeodymu(III) w ilości równej lub większej niż 40,00% molowego a mniejszej niż 100,00% molowego miesza się z diwolframianem(VI) prazeodymu(III) w ilości większej niż 0,00% molowego a równej lub mniejszej niż 60,00% molowego. Mieszaninę praży się w temperaturze od 1073 do 1223 K, następnie chłodzi otrzymując produkty o ogólnym wzorze $Pr_2Mo_{2-x}W_xO_9$ gdzie $0 < x < 1,20$. W odmianie wynalazku sposób wytwarzania, charakteryzuje się tym, że miesza się undekatlenek heksaprazeodymu w ilości 14,29% molowego, tlenek molibdenu(VI) w ilości równej lub większej od 34,28% molowego a mniejszej od 85,71% molowego oraz tlenek wolframu(VI) ilości większej od 0,00% molowego a równej lub mniejszej od 51,43% molowego. Suma zawartości MoO_3 i WO_3 wynosi zawsze 85,71% molowych. Otrzymaną mieszaninę praży się w temperaturze od 823 do 1223 K, po czym chłodzi otrzymując produkt o ogólnym wzorze $Pr_2Mo_{2-x}W_xO_9$ gdzie $0 < x < 1,20$.

(5 zastrzeżeń)

A1 (21) 400730 (22) 2012 09 11

(51) C01G 39/00 (2006.01)

C01G 41/00 (2006.01)

C01F 17/00 (2006.01)

(71) ZACHODNIOPOMORSKI UNIWERSYTET
TECHNOLOGICZNY W SZCZECINIE, Szczecin

(72) TOMASZEWICZ ELŻBIETA; DĄBROWSKA GRAŻYNA;
FILIPEK ELŻBIETA

(54) **Fazy typu roztworów stałych o organicznej rozpuszczalności składników w dwuskładnikowym układzie związków neodymu (III) i sposoby wytwarzania faz typu roztworów stałych o organicznej rozpuszczalności składników w dwuskładnikowym układzie związków neodymu(III)**

(57) Ujawniono fazy typu roztworów stałych o ograniczonej rozpuszczalności składników w dwuskładnikowym układzie związków

neodymu(III), o ogólnym wzorze $Nd_2Mo_{2-x}W_xO_9$, gdzie $0 < x < 1,00$, w którym układ dwuskładnikowy oznacza dimolibdenian(VI) neodymu(III)-diwolframian(VI) neodymu(III). Sposób wytwarzania faz typu roztworów stałych o ograniczonej rozpuszczalności składników w dwuskładnikowym układzie związków neodymu(III), polega na mieszanii, ujednorodnieniu, wygrzewaniu oraz chłodzeniu i charakteryzuje się tym, że dimolibdenian(VI) neodymu(III) w ilości równej lub większej niż 50,00% molowego a mniejszej niż 100,00% molowego miesza się z diwolframianem(VI) neodymu(III) w ilości większej niż 0,00% molowego a równej lub mniejszej niż 50,00% molowego. Mieszaninę praży się w temperaturze od 1073 do 1273 K, następnie chłodzi otrzymując produkt o ogólnym wzorze $Nd_2Mo_{2-x}W_xO_9$ gdzie $0 < x < 1,00$. W odmianie wynalazku sposób wytwarzania charakteryzuje się tym, że miesza się tlenek neodymu(III) w ilości 33,33% molowego, tlenek molibdenu(VI) w ilości równej lub większej od 33,33% molowego a mniejszej od 66,67% molowego oraz tlenek wolframu(VI) w ilości większej od 0,00% molowego a równej lub mniejszej od 33,33% molowego. Suma zawartości MoO_3 i WO_3 wynosi zawsze 66,67% molowych. Następnie otrzymaną mieszaninę praży się w temperaturze od 823 do 1273 K, po czym chłodzi otrzymując produkt o ogólnym wzorze $Nd_2Mo_{2-x}W_xO_9$ gdzie $0 < x < 1,00$.

(5 zastrzeżeń)

A1 (21) 400766 (22) 2012 09 14

(51) C04B 35/04 (2006.01)
C04B 35/047 (2006.01)

(71) INSTYTUT CERAMIKI I MATERIAŁÓW BUDOWLANYCH,

Warszawa

(72) WOJSA JÓZEF; PODGÓRNY JACEK; ZELIK WIESŁAW;
PRZYWARA KAROL(54) **Materiały ogniotrwale magnezjowo-chromitowe i chromitowo-magnezjowe**

(57) Materiały ogniotrwale magnezjowo-chromitowe i chromitowo-magnezjowe odporne na wstrząsy cieplne w formie wyrobów suchszych i wypalanych charakteryzują się tym, że w skład masy do ich wytworzenia oprócz rudy chromowej i spoiw wchodzi koklinkier magnezjowo-ferrytowy zawierający 3÷14% masowych magnezjoferrytu $MgFe_2O_4$ i koklinkier magnezjowo-spinelowy, w którym stosunek udziału masowego Cr_2O_3 do sumy udziałów masowych Al_2O_3 i Fe_2O_3 mieści się w przedziale 0,8÷1,8, przy czym stosunek udziału masowego koklinkieru magnezjowo-ferrytowego do udziału koklinkieru magnezjowo-spinelowego mieści się w granicach od 0,5 do 2,0, a sumaryczny udział obydwu typów koklinkierów w masie wynosi nie mniej niż 30% i nie więcej niż 95% masowych.

(1 zastrzeżenie)

A1 (21) 400741 (22) 2012 09 11

(51) C05F 3/00 (2006.01)
C02F 9/02 (2006.01)(71) POLITECHNIKA KRAKOWSKA IM. TADEUSZA
KOŚCIUSZKI, Kraków(72) KOWALSKI ZYGMUNT; MAKARA AGNIESZKA;
HOFFMANN JÓZEF; HOFFMANN KRYSZYNA(54) **Sposób obróbki zawiesiny gnojowicy świńskiej**

(57) Przedmiotem wynalazku jest sposób obróbki zawiesiny gnojowicy świńskiej poprzez rozdział na fazę stałą i ciekłą, przy zastosowaniu filtracji. Sposób polega na tym, że zawieszinę gnojowicy świńskiej zmineralizowanej kwasami mineralnymi neutralizuje się zawiesziną wodorotlenku wapnia do pH co najmniej 10,5, po czym do zneutralizowanej zmineralizowanej zawiesiny gnojowicy dodaje się fosforan jednowapniowy korzystnie w proporcji wagowej od 0,8/1 do 1,2/1 w stosunku do zawartej w gnojowicy wyjściowej suchej masy. Następnie dodaje się do przetworzonej zawiesiny gnojowicy zawieszinę wodorotlenku wapnia lub wodorotlenek wapnia w takiej ilości, aby otrzymać pH zawiesiny co najmniej 10,5, po czym filtruje się w znany sposób na filtrze ciśnieniowym, stosu-

jąc odpowiednie ciśnienie, w podwyższonej temperaturze. Sposób jest przydatny w szczególności do eliminacji odorów z osadu po-filtracyjnego i filtratu po filtracji gnojowicy świńskiej oraz fosforu, wapnia i magnezu z tego filtratu.

(7 zastrzeżeń)

A1 (21) 400663 (22) 2012 09 05

(51) C07C 29/76 (2006.01)
C07C 31/22 (2006.01)(71) ACTIV-PRO SPÓŁKA Z OGRANICZONĄ
ODPOWIEDZIALNOŚCIĄ, Leszno(72) RATAJCZAK HIERONIM; KNOCIŃSKI ARKADIUSZ;
REITER PIOTR(54) **Sposób oczyszczania fazy glicerynowej z nadmiaru metanolu oraz urządzenie do oczyszczania**

(57) Sposób polega na tym, że podgrzaną przez wymiennik ciepła do temperatury 50°C fazę glicerynową podaje się do zbiornika procesowego z prędkością przepływu 10 l/min systemem dysz i rozprasza na płycie grzejnej ogrzanej do temperatury 85°C przy jednoczesnym doprowadzeniu, przez system dysz powietrznych, suchego powietrza pod ciśnieniem 0,7 do 0,9 bara i ilości 500 dm³/min. Odparowany metanol kieruje się wraz z powietrzem do systemu chłodniczego, a faza glicerynowa opada na dno zbiornika procesowego. W celu uzyskania małego współczynnika lepkości i swobodnego przepływu suchego powietrza przez fazę glicerynową, stosuje się, w dolnej części zbiornika, płaszcz wodny dla utrzymania stałej temperatury fazy glicerynowej. Urządzenie zawierające elementy grzewcze i chłodzące, składa się z połączonych ze sobą: wymiennika ciepła (1), zbiornika procesowego (2) oraz systemu chłodniczego (6). Zbiornik procesowy (2) ma w górnej części, z jednej strony, otwory dla systemu dysz (3) doprowadzających fazę glicerynową z wymiennika ciepła (1), a po stronie przeciwnej wyjście dla systemu chłodniczego (6). Zbiornik (2) zaopatrzony jest w zamocowaną ukośnie, pod ujęciem dysz (3), płytę grzejną (4), a w dolnej części ma skierowany ku górze system dysz powietrznych (5), a poniżej tych dysz (5) wyposażony jest w utrzymujący stałą temperaturę płaszcz wodny (7).

(2 zastrzeżenia)

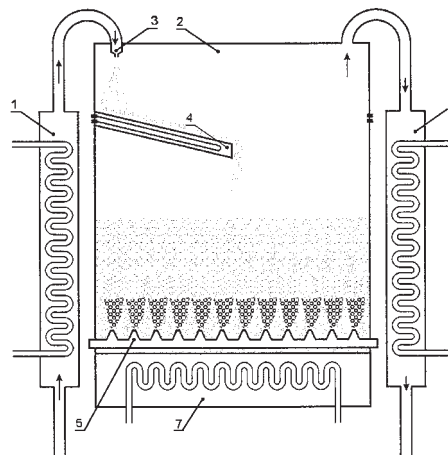

A1 (21) 400708 (22) 2012 09 10

(51) C07C 211/62 (2006.01)
C07C 209/12 (2006.01)

(71) POLITECHNIKA POZNAŃSKA, Poznań

(72) PERNAK JULIUSZ; GÓRSKA BARBARA; BEGUIN
FRANCOIS; NIEMCZAK MICHAŁ(54) **Protonowe ciecze jonowe z kationem (2-chloroalkilo)dietyloamoniowym oraz sposób ich otrzymania**

(57) Przedmiotem wynalazku są protonowe ciecze jonowe z kationem (2-chloroalkilo)dietyloamoniowym mające zastosowanie

jako ekstrahent jonów miedzi z roztworów wodnych oraz sposób ich otrzymywania. Protonowe cieczki jonowe z kationem (2-chloroalkilo)dietyloamoniowym są to związki o wzorze ogólnym 1, w którym, R^1 oznacza łańcuch węglowy, zawierający od 1 do 10 atomów węgla, natomiast A^- oznacza anion: organiczny alkilokarboksyloowy o długości łańcucha alkilowego od 1 do 10 atomów węgla, lub alkanosulfonianowy o długości łańcucha alkilowego od 1 do 10 atomów węgla, lub bis(trifluorometylosulfonyl)imidkowy, albo nieorganiczny z grupy: węglanów, lub ortofosforanów(V), lub azotanów(III), lub azotanów(V), lub siarczanów(IV), siarczanów(VI), lub tetrafluoroboranów, lub heksafluorofosforanów, lub dicyjanoimidków. W odmiennie sposób ich otrzymywania polega na tym, że chlorowodorek (2-chloroalkilo)dietyloamoniowy rozpuszcza się w alkoholu alifatycznym o długości łańcucha węglowego od jednego do czterech atomów węgla, lub ich mieszaninie, korzystnie w metanolu, miesza się z alkoholowym roztworem soli sodowej lub potasowej, lub litowej, lub amonowej kwasu alkilokarboksyloowego o długości łańcucha alkilowego od 1 do 10 atomów węgla, lub alkanosulfonianowego o długości łańcucha alkilowego od 1 do 10 atomów węgla, o stężeniu co najmniej 1%, w stosunku molowym chlorowodoru (2-chloroalkilo)dietyloamoniowego do soli kwasu organicznego od 1:1 do 1:1,05, w temperaturze od 293 do 363K, w czasie co najmniej 2 minut, następnie odsadza się nieorganiczny produkt uboczny, po czym z przesączu usuwa się rozpuszczalnik.

(5 zastrzeżeń)

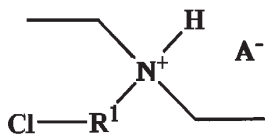

Wzór 1

A1 (21) 400731 (22) 2012 09 11

(51) C07D 233/60 (2006.01)

(71) INSTYTUT CIĘŻKIEJ SYNTEZY ORGANICZNEJ
BLACHOWNIA, Kędzierzyn-Koźle

(72) NOWICKI JANUSZ; MOSIO-MOSIEWSKI JAN

(54) Funkcjonalizowana zasadowa ciecz jonowa typu gemini i sposób otrzymywania funkcjonalizowanej zasadowej cieczki jonowej typu gemini

(57) Przedmiotem wynalazku jest funkcjonalizowana zasadowa ciecz jonowa typu geminid o wzorze 1 oraz sposób otrzymywania funkcjonalizowanej zasadowej cieczki jonowej typu geminid, który polega na tym, że N-metyloimidazol i dibromek neopentylowy w proporcji molowej jak 2,05-2,1:1 miesza się w temperaturze 140-160°C do momentu zestalenia się zawartości reaktora, co następuje po 2-4, godzinach. Otrzymany stały produkt schładza się, przemywa kilkukrotnie małymi porcjami acetonitrylu i oczyszczony osad dibromku suszy się, po czym rozpuszcza się w roztworze wodno-alkoholowym zawierającym KOH w proporcji 1 mol KOH na mol Br, przy czym roztwór wodno-alkoholowy zawiera 5 do 20 części wagowych wody i 80 do 95 części wagowych alkoholu, otrzymaną zawiesinę miesza się przez 16-24 godzin w temperaturze 25-40°C. Następnie wydzielony osad KBr filtruje się, a klarowny roztwór załącza pod zmniejszonym ciśnieniem do otrzymania cieczki jonowej o wzorze 1.

(3 zastrzeżenia)

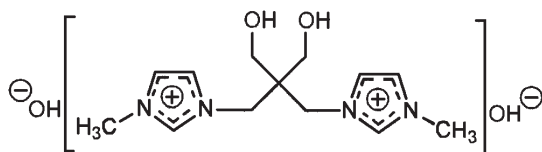

Wzór 1

A1 (21) 400733 (22) 2012 09 11

(51) C07D 233/60 (2006.01)

(71) INSTYTUT CIĘŻKIEJ SYNTEZY ORGANICZNEJ
BLACHOWNIA, Kędzierzyn-Koźle

(72) NOWICKI JANUSZ; MOSIO-MOSIEWSKI JAN

(54) Funkcjonalizowane zasadowe cieczki jonowe

(57) Przedmiotem wynalazku są funkcjonalizowane zasadowe cieczki jonowe o wysokiej zasadowości o wzorach 1, 2 i 3.

(1 zastrzeżenie)

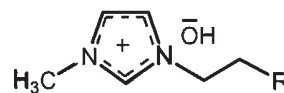

wzór 1

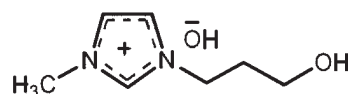

wzór 2

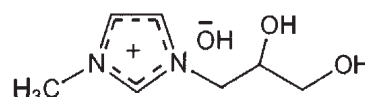

wzór 3

A1 (21) 400713 (22) 2012 09 10

(51) C07D 249/08 (2006.01)

(71) INSTYTUT OCHRONY ROŚLIN, Poznań

(72) PERNAK JULIUSZ; MARKIEWICZ BARTOSZ;
ŁĘGOSZ BARTOSZ; PRACZYK TADEUSZ;
GWIAZDOWSKI ROMUALD; KUBIAK KRZYSZTOF

(54) Sole tebukonazolu oraz sposób ich wytwarzania

(57) Przedmiotem wynalazku są sole tebukonazolu mające zastosowanie jako związki grzybobójcze oraz sposób ich wytwarzania. Czwartorzędowe sole tebukonazolu są to związki o wzorze ogólnym 1, w których X oznacza anion chlorkowy, jodkowy lub bromkowy, a R oznacza prostołańcuchowy podstawnik alkilowy zawierający od 1 do 20 atomów węgla, lub podstawnik benzyloowy lub alilowy lub cykloheksyloowy. Sposób ich wytwarzania polega na tym, że tebukonazol poddaje się reakcji z czynnikiem czwartorzędowym o wzorze ogólnym R-X, w którym R oznacza prostołańcuchowy podstawnik alkilowy zawierający od 1 do 20 atomów węgla, lub podstawnik benzyloowy lub alilowy lub cykloheksylowy, a X oznacza atom chloru lub bromu

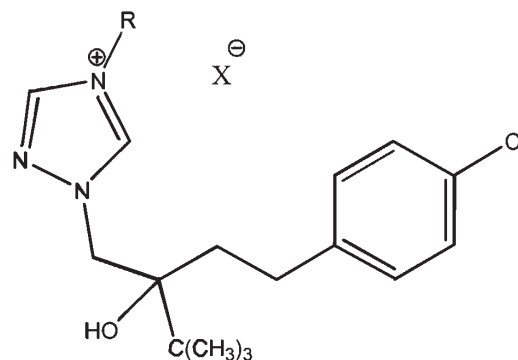

Wzór 1

lub jodu, przy stosunku molowym tebukonazolu do czynnika czwartorzędowego wynoszącym od 1:1 do 1:3 w rozpuszczalniku organicznym I, w temperaturze od 273 do 363K, w czasie co najmniej 20 godzin, po czym odparowuje się rozpuszczalnik, a mieszaninę poreakcyjną przemywa się rozpuszczalnikiem organicznym II w celu usunięcia nieprzereagowanych substratów, a następnie produkt suszy się pod zmniejszonym ciśnieniem w temperaturze od 313 do 363K, przez co najmniej 8 godzin.

(4 zastrzeżenia)

A1 (21) 400709 (22) 2012 09 10

(51) C07D 295/067 (2006.01)

(71) POLITECHNIKA POZNAŃSKA, Poznań

(72) PERNAK JULIUSZ; GÓRSKA BARBARA; BEGUIN FRANCOIS; NIEMCZAK MICHAŁ

(54) Protonowe ciecze jonowe z kationem 1-(2-chloroetylo)piperidyniowym oraz 1-(2-chloroetylo)morfoliniowym oraz sposób ich otrzymywania

(57) Przedmiotem wynalazku są protonowe ciecze jonowe z kationem 1-(2-chloroetylo)piperidyniowym oraz 1-(2-chloroetylo)morfoliniowym mające zastosowanie jako medium reakcji Diels-Aldera oraz sposób ich otrzymywania. Protonowe ciecze jonowe z kationem 1-(2-chloroetylo)piperidyniowym oraz 1-(2-chloroetylo)morfoliniowym są to związki o wzorze ogólnym 1, w którym A⁻ oznacza anion: organiczny alkilokarboksylovowy o długości łańcucha alkilowego od 1 do 10 atomów węgla, lub alkanosulfoniowy o długości łańcucha alkilowego od 1 do 10 atomów węgla, lub bis(trifluorometylosulfonyl)imidkowy, albo nieorganiczny z grupy: węglanów, lub ortofosforanów(V), lub azotanów(III), lub azotanów(V), lub siarczanów(IV), siarczanów(VI), lub tetrafluoroboranów, lub heksafluorofosforanów, lub dicyjanoimidków. W odmiennie sposób ich otrzymywania polega na tym, że chlorowodorek 1-(2-chloroetylo)piperidyniowy lub 1-(2-chloroetylo)morfoliniowy, rozpuszcza się w alkoholu alifatycznym o długości łańcucha węglowego od jednego do czterech atomów węgla, lub ich mieszaninie, korzystnie w metanolu, miesza się z alkoholowym roztworem soli sodowej lub potasowej, lub litowej, lub amonowej kwasu alkilokarboksylovowego o długości łańcucha alkilowego od 1 do 10 atomów węgla, lub alkanosulfonowego o długości łańcucha alkilowego od 1 do 10 atomów węgla, o stężeniu co najmniej 1%, w stosunku molowym chlorowodoru 1-(2-chloroetylo)piperidyniowego lub 1-(2-chloroetylo)morfoliniowego do soli kwasu organicznego od 1:1 do 1:1,05, w temperaturze od 293 do 363K, w czasie co najmniej 10 minut, następnie odsącza się nieorganiczny produkt uboczny, po czym z przesączu usuwa się rozpuszczalnik.

(5 zastrzeżeń)

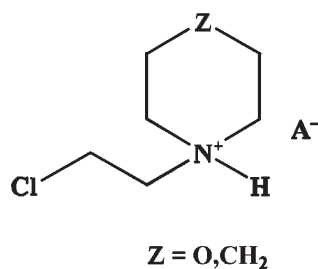

Wzór 1

A1 (21) 405445 (22) 2013 09 26

(51) C07D 311/36 (2006.01)

C07D 213/81 (2006.01)

(71) POLITECHNIKA WROCŁAWSKA, Wrocław

(72) SOWA MICHAŁ; MATCZAK-JON EWA; ŚLEPKURA KATARZYNA

(54) Kokryształ genisteina-izonikotynamid oraz sposób otrzymywania kokryształu genisteina-izonikotynamid

(57) Przedmiotem wynalazku jest kokryształ genisteina-izonikotynamid o wzorze 3 znajdujący zastosowanie w przemyśle farmaceutycznym lub kosmetycznym. Sposób otrzymywania kokryształu monohydratu genisteina-izonikotynamid o wzorze 3 polega na tym, że genisteinę o wzorze 1 w ilości od 25 do 50 mg oraz izonikotynamid o wzorze 2 w ilości od 150 do 300 mg rozpuszcza się w od 5 do 10 ml izopropanolu, po czym całość miesza się przesącza się, a następnie pozostawia się do powolnego odparowania w temperaturze pokojowej, a po 14 do 28 dniach zbiera się kryształy.

(2 zastrzeżenia)

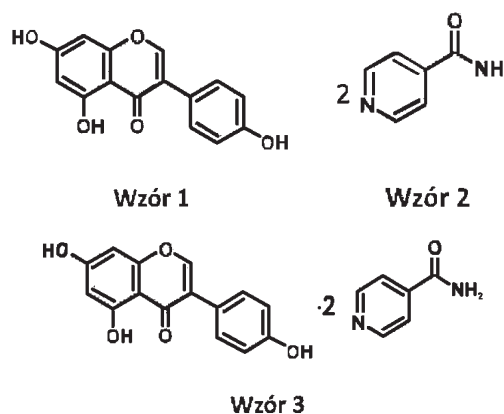

A1 (21) 400714 (22) 2012 09 10

(51) C07D 407/06 (2006.01)

(71) INSTYTUT OCHRONY ROŚLIN, Poznań

(72) PERNAK JULIUSZ; MARKIEWICZ BARTOSZ; ŁĘGOSZ BARTOSZ; PRACZYK TADEUSZ; GWIAZDOWSKI ROMUALD; KUBIAK KRZYSZTOF

(54) Sole propikonazolu i sposób ich wytwarzania

(57) Przedmiotem wynalazku są sole propikonazolu mające zastosowanie jako środki grzybobójcze i sposób ich wytwarzania. Sole propikonazolu stanowią czwartorzędowe sole propikonazolu o wzorze ogólnym 1, w których X oznacza anion chlorkowy, bromkowy lub jodkowy, a R oznacza podstawnik metylowy lub prostotańcuchowy podstawnik alkilowy zawierający od 3 do 20 atomów węgla, lub podstawnik benzylowy, lub alilowy, lub cykloheksylowy. Sposób ich otrzymywania polega na tym, że propikonazol poddaje się reakcji z czynnikiem czwartorzędującym o wzorze ogólnym R-X, w którym R oznacza podstawnik metylowy lub prostotańcuchowy podstawnik alkilowy zawierający od 3 do 20 atomów węgla, lub podstawnik benzylowy lub alilowy, a X oznacza atom chloru lub bromu, lub jodu przy stosunku molowym propikonazolu do czynnika czwartorzędującego wynoszącym od 1:1 do 1:3 w rozpuszczalniku organicznym I, w temperaturze od 273 do 363K, w czasie co najmniej 20 godzin, po czym odparowuje się rozpuszczalnik,

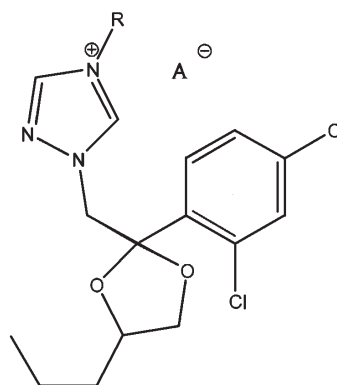

Wzór 1

a mieszaninę poreakcyjną przemywa się rozpuszczalnikiem organicznym II do momentu usunięcia nieprzereagowanych substratów, a następnie produkt suszy się pod zmniejszonym ciśnieniem w temperaturze od 313 do 363K, przez co najmniej 8 godzin.

(4 zastrzeżenia)

A1 (21) **400732** (22) 2012 09 11

(51) **C08J 11/12** (2006.01)

C10G 1/10 (2006.01)

(71) POSIADAŁO SŁAWOMIR, Wykno

(72) POSIADAŁO SŁAWOMIR

(54) **Sposób degradacji odpadów polimerowych i instalacja do degradacji odpadów polimerowych**

(57) Sposób degradacji odpadów polimerowych polega co najmniej na rozdrobieniu materiału wejściowego, podaniu go w sposób ciągły poprzez dozownik celkowy na przenośnik kuwetowy i poddaniu odpadów polimerowych obróbce termicznej z odzyskaniem z nich związków węglowodorowych. Obróbka termiczna jest dwuetapowa i odbywa się w co najmniej jednej komorze przerobu wstępnego - topielniku (1), gdzie materiał wsadowy jest uplastyczniany i upłynniany poprzez dostarczanie energii cieplnej, a następnie podaniu w sposób ciągły do co najmniej jednej komory przerobu ostatecznego - parownika (2), gdzie w procesie pełnej pirolizy płynne polimery ulegają degradacji, powodującej rozrywanie długich łańcuchów wielocząsteczkowych węglowodorów na krótsze łańcuchy o ilościach atomów węgla, odpowiadających odpowiednio frakcjom gazowym i ciekłym węglowodorów. Przedmiotem wynalazku jest również instalacja do degradacji odpadów polimerowych zawierająca co najmniej topielnik (1), co najmniej jeden parownik (2) oraz co najmniej jeden blok skraplania (3) ze zbiornikami tymczasowymi, a także korzystnie co najmniej jeden agregat prądowłóczy przyłączony do zespołów grzewczych komór topielnika i parownika.

(19 zastrzeżeń)

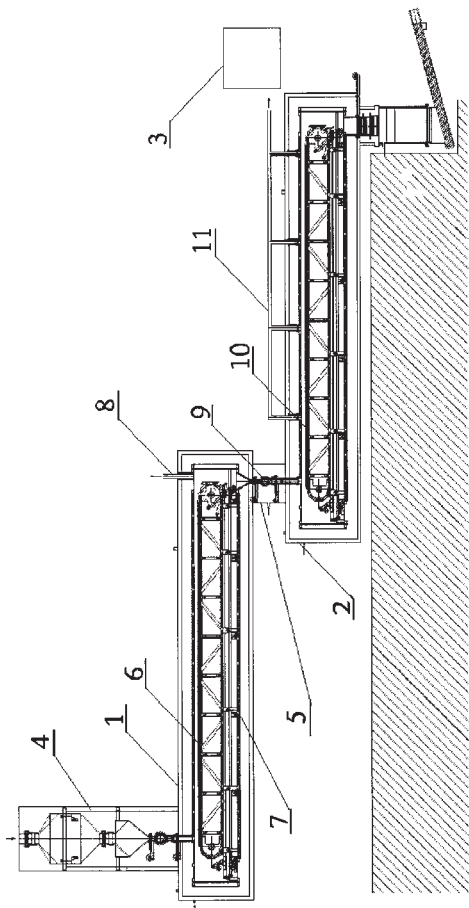

A1 (21) **404239** (22) 2011 09 02

(51) **C08K 5/3472** (2006.01)

C08K 9/04 (2006.01)

(31) 61/380,032 (32) 2010 09 03 (33) US

(86) 2011 09 02 PCT/US2011/050298

(87) 2012 03 08 WO12/031183

(71) CABOT CORPORATION, Boston, US

(72) BELMONT JAMES A., US; TIRUMALA VIJAY R., US

(54) **Zmodyfikowane środki wypełniające i zawierające je elastomerowe kompozyty**

(57) Przedmiotem wynalazku są zmodyfikowane środki wypełniające, które mają na sobie zaadsorbowane i/lub przyłączone grupy chemiczne, takie jak triazol i/lub pirazol. Ujawnione również inne zmodyfikowane środki wypełniające. Ponadto, ujawnione są elastomeryczne kompozycje zawierające zmodyfikowane środki wypełniające, jak również sposoby polepszania histerezy i/lub odporności na ścieranie w elastomerycznych kompozycjach z zastosowaniem zmodyfikowanych środków wypełniających według wynalazku.

(69 zastrzeżeń)

A1 (21) **400751** (22) 2012 09 12

(51) **C08K 11/00** (2006.01)

C08K 7/00 (2006.01)

C08K 3/26 (2006.01)

C08K 3/36 (2006.01)

C08K 3/08 (2006.01)

B07B 13/04 (2006.01)

(71) KRUSZYWA POLSKIE SPÓŁKA AKCYJNA, Rybaki

(72) KLINKOSZ PRZEMYSŁAW

(54) **Sposób wytwarzania bioaktywnego wypełniacza mas polimerowych**

(57) Sposób wytwarzania bioaktywnego wypełniacza mas polimerowych polegający na pozyskaniu w miejscu urobku kruszyw, które poddaje się rozsiewaniu na mokro, czego wynikiem są frakcje 0-1, 1-2 i powyżej 2 mm, charakteryzuje się tym, że frakcje 0-1 mm i 1-2 mm transportuje się do zasobnika i poddaje procesowi odsączania wody metodą ociekową w czasie 7 dni, w zamkniętym pomieszczeniu na posadzce o kącie pochylenia 7 stopni z układem drenażowym odprowadzającym wodę przy wilgotności początkowej wynoszącej 7%, do uzyskania wilgotności końcowej wynoszącej 4%. Następnie frakcje poddaje się procesowi suszenia właściwego w temperaturze 100°C do uzyskania wilgotności wyjściowej mniejszej od 0,2%, po czym frakcje 0-1 oraz 1-2 łączy się wzajemnie w proporcji 72% wagowych frakcji 0-1 mm oraz 18% wagowych frakcji 1-2 mm i dodaje mączkę wapienną w ilości 10% wagowych o uziarnieniu 0-0,125 mm o zawartości CaCO₃ minimum 90% i zawartości wody max 0,2% oraz 0,0001-0,0015% wagowych krzemionki (SiO₂) min. 77,5% z nanocząsteczkami srebra (Ag) min. 19 max. 22,5%, po czym wszystkie składniki miesza się w czasie 1,5 min i poddaje procesowi konfekcjonowania.

(1 zastrzeżenie)

A1 (21) **404377** (22) 2011 09 14

(51) **C08L 7/02** (2006.01)

C08K 3/04 (2006.01)

C08K 3/36 (2006.01)

C08K 5/00 (2006.01)

C08K 9/04 (2006.01)

C08C 1/15 (2006.01)

C08J 3/215 (2006.01)

(31) 61/383,182 (32) 2010 09 15 (33) US

(86) 2011 09 14 PCT/US2011/051584

(87) 2012 03 22 WO12/037244

- (71) CABOT CORPORATION, Boston, US
 (72) MORRIS MICHAEL D., US; PRAKASH ANAND, US;
 RUMPF FREDERICK H., US
 (54) **Kompozyt elastomerowy ze środkiem
 wypełniającym zawierającym dwutlenek krzemu
 i sposoby jego wytwarzania**
 (57) Ujawniono kompozyt elastomerowy ze środkiem wypełniającym zawierającym dwutlenek krzemu, razem ze sposobami jego wytwarzania.

(61 zastrzeżeń)

A1 (21) **400629** (22) 2012 09 03

- (51) **C08L 91/06** (2006.01)
C09K 3/18 (2006.01)
 (71) INSTYTUT NAFTY I GAZU, Kraków
 (72) SYREK HALINA; ANTOSZ ARTUR; KAPELAK JACEK;
 GAWLAK-JÓZEFczyk URSZULA; WILK WOJCIECH;
 BARTYZEL ANNA; LUBOWICZ JAN; LACHMAN
 MAŁGORZATA; JĘCZMIONEK ŁUKASZ; BERDECHOWSKI
 KAMIL; DANEK BOGUSŁAWA; ROGOWSKA DELFINA
 (54) **Mikroemulsja woskowa na bazie wosków
 pochodzących z odzysku oraz sposób
 jej wytwarzania**

(57) Mikroemulsja woskowa zawiera od 25 do 45% (m/m) wosków pochodzących z odzysku, otrzymanych z przerobu odpadowych, wyselekcjonowanych tworzyw polietylenowych i polipropylenowych w procesie ich termokatalicznej depolimeryzacji, a następnie katalitycznej hydorafinacji uzyskanego w procesie depolimeryzacji produktu ciekłego w postaci frakcji pozostałościowej, zawierającej głównie węglowodory nasycone o wysokiej temperaturze krzepnięcia, względnie mieszanin tych wosków z woskami naftowymi lub gaczami parafinowymi niskozaolejnymi, a także woskami twardymi pochodzenia mineralnego, roślinnego lub woskami syntetycznymi, od 2,5 do 4% (m/m) emulgatora niejonowego lub mieszaniny dwóch emulgatorów niejonowych typu oksyetylenowanych kwasów tłuszczowych C14-C18, oksyetylenowanych alkoholi tłuszczowych C12-C18 lub oksyetylenowanych nonylofenoli, wykazujących HLB około 12, od 1,0 do 2,0% (m/m) emulgatora anionowego typu alkiloarylosulfonianu sodu lub alkilosulfoborsztynianu sodu, wykazującego HLB od 10 do 12, od 3,0 do 8,0% (m/m) wodnego 10-cio procentowego roztworu wodorotlenku sodu lub wodorotlenku potasu oraz od 61,0 do 73,5% (m/m) wody zdeminalizowanej. Opisano również sposób wytwarzania mikroemulsji woskowej polegający na zdyspergowaniu w wodzie w obecności emulgatorów i regulatorów pH stopionych wosków pochodzących z odzysku, uzyskanych z przerobu odpadowych, wyselekcjonowanych tworzyw polietylenowych i polipropylenowych, względnie mieszaniny wosków z odzysku z woskami naftowymi lub gaczami parafinowymi niskozaolejnymi, a także z woskami twardymi pochodzenia mineralnego, roślinnego lub woskami syntetycznymi a następnie homogenizacji tak otrzymanej emulsji wstępnej.

(9 zastrzeżeń)

A1 (21) **400627** (22) 2012 09 03

- (51) **C08L 95/00** (2006.01)
 (71) POLITECHNIKA LUBELSKA, Lublin; MATYNIA TADEUSZ
 PRZEDSIĘBIORSTWO FABER, Lublin
 (72) MATYNIA TADEUSZ; PAWŁOWSKI LUCJAN;
 PAWŁOWSKI ARTUR; MATYNIA TOMASZ;
 URBAN EUGENIUSZ; MIDUCH HENRYK
 (54) **Sposób modyfikowania asfaltów drogowych**
 (57) Sposób modyfikowania asfaltów drogowych polega na dodaniu do gorącego asfaltu drogowego znanych promotorów adhezji. Sposób charakteryzuje się tym, że do ogrzanego do temperatury 120-200°C asfaltu w ilości 88-99,9% wagowych dodaje się 12-0,1% wagowych roztworu składającego się z 30-5% wagowych kauczuku polibutadienowego, 70-85% wagowych, rozpuszczalni-

ków pochodzenia roślinnego i/lub petrochemicznego, zaś całość miesza się intensywnie przez okres od 1-5 godzin w temperaturze od 120-200°C, po czym dodaje się 0,001-5% wagowych siarki i kontynuuje się ogrzewanie i mieszanie przez okres od 1-60 godzin w temperaturze od 120-200°C. Jako rozpuszczalniki pochodzenia roślinnego i/lub petrochemicznego stosuje się estry metylowe wyższych kwasów tłuszczowych biodiesel i/lub wyższe węglowodory alifatyczne wchodzące w skład oleju napędowego diesla. Do mieszaniny po zakończeniu procesu mieszania dodaje się od 90-98% wagowych wypełniacza mineralnego.

(3 zastrzeżenia)

A1 (21) **400688** (22) 2012 09 07

- (51) **C09J 103/00** (2006.01)
C09J 11/00 (2006.01)
A01N 59/00 (2006.01)
 (71) BART SPÓŁKA Z OGRANICZONĄ
 ODPOWIEDZIALNOŚCIĄ SPÓŁKA KOMANDYTOWA,
 Zajezierze
 (72) PŁOCICA JOANNA; TAL-FIGIEL BARBARA
 (54) **Zmodyfikowana tektura falista**
 (57) Zmodyfikowana tektura falista dwuwarstwowa i wielowarstwowa produkowana w urządzeniach wytwarzających tekturę falistą z zastosowaniem klejów zawierających rozpuszczoną w wodzie skrobię, ług sodowy, boraks, a także metale srebro, miedź, cynk, cyna, charakteryzuje się tym, że stosowany do wytwarzania tektury falistej klej zawiera: -68,00% do 78,00% wagowych wody, -20,00% do 30,00% wagowych skrobi, 3,00% do 4,50% wagowych azadyrachtyny, 0,005% do 0,008% wagowych nanomiedzi, 0,005% do 1,50% wagowych dwutlenku tytanu w postaci nanocząstek, -0,80% do 2,00% NaOH, -0,25% do 0,40% boraksu.

(4 zastrzeżenia)

A1 (21) **404535** (22) 2011 09 21

- (51) **C09K 8/54** (2006.01)
C09K 8/524 (2006.01)
E21B 41/02 (2006.01)
 (31) 61/385,033 (32) 2010 09 21 (33) US
 (86) 2011 09 21 PCT/US2011/052553
 (87) 2012 03 29 WO12/040329
 (71) MULTI-CHEM GROUP, LLC, San Angelo, US
 (72) DURHAM DANNY, US; RUSSUM JAMES, US;
 DAVIS NATHAN, US; CONKLE CURTIS, US

(54) **Usuwanie wody z antyaglomeracyjnych LDHI**
 (57) Ujawniono sposób kontrolowania korozji w rurociągach podmorskich, który obejmuje dostarczenie niskiej dawki inhibitora hydratu (LDHI) obejmującego czwartorzędową aminę oraz suszenie z zastosowaniem substancji osuszającej.

(17 zastrzeżeń)

A1 (21) **400742** (22) 2012 09 11

- (51) **C09K 11/85** (2006.01)
C09K 11/61 (2006.01)
 (71) INSTYTUT NISKICH TEMPERATUR I BADAŃ
 STRUKTURALNYCH PAN IM. WŁODZIMIERZA
 TRZEBIATOWSKIEGO, Wrocław
 (72) LISIECKI RADOSŁAW PAWEŁ; SOLARZ PIOTR PAWEŁ;
 RYBA-ROMANOWSKI WITOLD; DOMINIĄK-DZIK
 GRAŻYNA ZOFIA; MACALIK BOGUSŁAW JANUSZ;
 DEREŃ PRZEMYSŁAW JACEK
 (54) **Sposób otrzymywania luminoforu i jego
 zastosowanie**
 (57) Przedmiotem wynalazku jest sposób otrzymywania luminoforu, zwłaszcza promieniowania wysokoenergetycznego (UV,

VUV, rentgenowskie) i jego zastosowanie. Sposób otrzymywania luminoforu charakteryzuje się tym, że stechiometryczną mieszaninę fluoroków w molowych proporcjach $5KF:2LiF:LnF_3$ ($Ln=La, Gd$) aktywuje się w zastępstwie LnF_3 , fluorkiem DyF_3 o stężeniu jonów Dy^{3+} 0,001-100% at, po czym poddaje się procesowi kryształizacji lub syntezy w fazie stałej, w wyniku której otrzymuje się $K_5Li_2LnF_{10}$ ($Ln=La, Gd$), przy czym proces jest prowadzony przez co najmniej 72 godziny w temperaturze co najmniej $600^\circ C$.

(7 zastrzeżeń)

A1 (21) **400782** (22) 2012 09 16

(51) **C10L 1/04** (2006.01)

(71) SZEJA WIESŁAW, Żernica; MAJDA PAWEŁ, Łódź;
SZTABA BOGDAN, Srebrna Góra

(72) SZEJA WIESŁAW; MAJDA PAWEŁ; SZTABA BOGDAN

(54) **Polidispersyjna mieszanka paliwowa, zwłaszcza z udziałem produktów termicznego rozkładu poliolefin, mułów węglowych i związków tlenowych do procesu spalania w piecach przemysłowych**

(57) Przedmiotem wynalazku jest polidispersyjna mieszanka paliwowa, zwłaszcza z udziałem produktów termicznego rozkładu poliolefin, mułów węglowych i związków tlenowych do procesu spalania w piecach przemysłowych. Polidispersyjna mieszanka paliwowa do procesu spalania w piecach przemysłowych zawiera jako składnik bazowy produkty termicznego rozkładu poliolefin, do 30% mułów węgla quasikoksowych, koksowych o indykatorze refleksyjności $R \in 0,8 - 1,2\%$ i temperaturze zapłonu $t_z \in 230 - 360^\circ C$, i/lub mułów węgla energetycznych o indykatorze refleksyjności $R \in 0,6 - 0,8\%$ i temperaturze zapłonu $t_z \in 190 - 230^\circ C$, do 5% związków o właściwościach emulgujących oraz do 10% związków tlenowych hydroksylowych o temperaturze zapłonu powyżej $62^\circ C$.

(2 zastrzeżenia)

A1 (21) **400643** (22) 2012 09 04

(51) **C10L 1/06** (2006.01)

(71) OŚRODEK BADAWCZO-ROZWOJOWY PRZEMYSŁU
RAFINERYJNEGO, Płock

(72) PILARCZYK JANUSZ ANDRZEJ; BARTUŚ STANISŁAW;
RYCHLIK WOJCIECH; GŁOS TADEUSZ;
ŚWITALSKI MARIAN

(54) **Benzyna lotnicza o obniżonej zawartości ołowiu**

(57) Benzyna lotnicza o obniżonej zawartości ołowiu, wynoszącej poniżej 0,2 g Pb/litr, o liczbie oktanowej motorowej nie niższej niż 99,5 charakteryzuje się tym, że zawiera ołów w ilości 0,15-0,20 g Pb/litr oraz destylat alkilatu o zawartości trójmetyloheptanów (2,3,3 TMP, 2,3,4 TMP i 2,2,4 TMP - izooktanu) powyżej 70% m/m, w tym głównie izooktanu 46-55 m/m, stosowanego w ilości 60-70% v/v, który jest frakcją z produktu alkilowania izobutanu olefinami C3-C4, frakcją izoparafinową C5 zawierającą powyżej 90% m/m izopentanu w ilości 11-19% v/v, toluen o stężeniu powyżej 99% m/m, w ilości 1-20% v/v, frakcję węglowodorów aromatycznych C7-C8 w ilości 1-20% v/v oraz izomeryzatu będącego produktem procesu izomeryzacji węglowodorów C5-C6 w ilości 0-10% v/v, przy czym benzyna zawiera co najmniej jeden typowy dodatek w postaci substancji przeciwutleniającej, barwiącej, antyelektrostatycznej stosowanych zgodnie z wymaganiami ilościowo-jakościowymi. Benzyna zawiera 62-68% v/v alkilatu, frakcję węglowodorów aromatycznych C7-C8, która jest w postaci toluenu bądź, mieszaniny toluenu z izomerami ksylenu i etylobenzenu czy też izomerów ksylenu i etylobenzenu. Może też zawierać izomeryzaty w ilości 3-8% v/v.

(6 zastrzeżeń)

A1 (21) **400649** (22) 2012 09 04

(51) **C10M 103/06** (2006.01)

(71) INSTYTUT TECHNOLOGII EKSPLOATACJI - PAŃSTWOWY
INSTYTUT BADAWCZY, Radom

(72) SZCZEREK MARIAN

(54) **Sposób poprawiania charakterystyk tarciowo-zużyciowych polimerowo-metalowych węzłów tarcia**

(57) Sposób poprawiania charakterystyk tarciowo-zużyciowych polimerowo-metalowych węzłów tarcia, w którym stosuje się kształtowanie właściwości elementu z tworzywa sztucznego poprzez dodanie do niego odpowiedniego modyfikatora, charakteryzuje się tym, że jednocześnie z wpływaniem na wybrane cechy tworzywa poprzez dodanie do niego wybranego modyfikatora w postaci proszku, stosuje się kształtowanie właściwości powierzchniowych elementu metalowego poprzez pokrycie elementu metalowego powłoką z dobranego materiału w postaci cienkiej powłoki nakładanej technikami PVD lub CVD.

(1 zastrzeżenie)

A1 (21) **400718** (22) 2012 09 10

(51) **C12N 15/63** (2006.01)

C12N 15/70 (2006.01)

(71) INSTYTUT BIOCHEMII I BIOFIZYKI POLSKIEJ AKADEMII
NAUK, Warszawa

(72) DMOWSKI MICHAŁ; KERN-ZDANOWICZ IZABELA

(54) **Plazmid pomocniczy, szczep i system o szerokim spektrum gospodarzy do mobilizacji plazmidów oraz ich zastosowania**

(57) Wynalazek dotyczy plazmidu pomocniczego do mobilizacji, który obejmuje część mobilizującą systemu koniugacyjnego plazmidu pCTX-M3 (geny regionów tra i trb) oraz szczepu bakteryjnego do wydajnej mobilizacji plazmidów o szerokim spektrum gospodarzy zawierającego wintegrowaną w chromosom bakteryjny część mobilizującą systemu koniugacyjnego (geny regionów tra i trb). Wynalazek dotyczy również systemów do wydajnej mobilizacji plazmidów o szerokim spektrum gospodarzy obejmujących ten plazmid albo szczep bakteryjny oraz plazmid mobilizowany zawierający oriT o sekwencji nukleotydowej kompatybilnej z tym systemem.

(17 zastrzeżeń)

A1 (21) **400705** (22) 2012 09 10

(51) **C22C 1/00** (2006.01)

C22C 1/05 (2006.01)

(71) POLITECHNIKA CZĘSTOCHOWSKA, Częstochowa

(72) KAMIENIAK JACEK; BRASZCZYŃSKA-MALIK KATARZYNA

(54) **Sposób wytwarzania kompozytu o osnowie metalowej z cząstkami związków ceramicznych**

(57) Sposób wytwarzania kompozytu o osnowie metalowej z cząstkami związków ceramicznych polega na tym, że cząstki ceramiczne o ziarnistości od 20 do 500 μm nasypuje się i równomiernie rozmieszcza na przepuszczalnej przegrodzie o perforacji mniejszej od średnicy cząstek, a następnie od spodu przegrody zasysa się powietrze przy jednoczesnym wprowadzaniu ciekłego metalu o temperaturze od 550 do 800 $^\circ C$ na cząsteczki ceramiczne.

(3 zastrzeżenia)

A1 (21) **400754** (22) 2012 09 13

(51) **C22C 18/00** (2006.01)

C22C 1/06 (2006.01)

(71) INSTYTUT METALI NIEŻELAZNYCH, Gliwice; ZAKŁADY
GÓRNICZO-HUTNICZE BOLESŁAW SPÓŁKA AKCYJNA,
Bukowno

(72) WESOŁOWSKI JAN; CIURA LUDWIK; STENCEL LESZEK;
OCHAB BOGUSŁAW; TREPKA ANDRZEJ; NOWAK JERZY;
FULBISZEWSKI JANUSZ; FATYGA MIROŚLAW;
BARCZYK PIOTR; MALARA SZYMON

(54) Stop cynku, zwłaszcza do cynkowania zanurzeniowego i sposób jego wytwarzania

(57) Stop cynku do wytwarzania powłok antykorozyjnych na wyrobach stalowych w procesie cynkowania zanurzeniowego, zawierający antymon, aluminium, bizmut, ołów, żelazo, nikiel i mangan, charakteryzuje się tym, że zawiera dodatkowo mischmetal (MM), przy czym masowa zawartość antymonu wynosi 0,3-80%, bizmutu 0,001-5%, manganu 0,001-10%, niklu, 0,001-5% i nie więcej niż 1% mischmetal (MM) oraz dodatkowo nie więcej niż 0,5% żelaza, nie więcej niż 1% ołowiu, nie więcej niż 0,5% aluminium, resztę stanowi Zn. Przedmiotem wynalazku jest również sposób wytwarzania stopu cynku do cynkowania zanurzeniowego.

(10 zastrzeżeń)

A1 (21) 400746 (22) 2012 09 12

(51) C25D 5/34 (2006.01)

C23F 1/16 (2006.01)

C23G 1/04 (2006.01)

(71) PRZEDSIĘBIORSTWO WIELOBRANŻOWE GALKOR SPÓŁKA Z OGRANICZONĄ ODPOWIEDZIALNOŚCIĄ, Koronowo

(72) SKOTNICKI TOMASZ; PIETRZAK ALEKSANDER; WOJTALEWICZ ADRIAN

(54) Sposób przygotowania powierzchni dla obróbki galwanicznej, zwłaszcza dla nakładania powłok cynkowych

(57) Sposób przygotowania powierzchni dla obróbki galwanicznej, zwłaszcza dla nakładania powłok cynkowych, charakteryzuje się tym, że proces odtłuszczenia wstępnego realizowany jest jednocześnie z trawieniem w temperaturze 30-35°C, zaś proces przygotowawczy detali przed nakładaniem powłok, odbywa się w obniżonej, bliskiej temperaturze otoczenia, z pominięciem procesu trawienia w kwasie solnym.

(2 zastrzeżenia)

DZIAŁ D**WŁÓKIENICTWO I PAPIERNICTWO**

A1 (21) 400734 (22) 2012 09 11

(51) D03D 1/00 (2006.01)

D03D 19/00 (2006.01)

(71) INSTYTUT WŁÓKIENICTWA, Łódź

(72) WILK EDWARD; FILIPOWSKA BARBARA; KOPROWSKA JOANNA

(54) Tkanina barierowa chroniąca przed działaniem pól elektromagnetycznych

(57) Tkanina barierowa, chroniąca przed działaniem pola elektromagnetycznego, jest tkaniną o wiązaniach w splocie gazejskim, w której alternatywnie każda podstawowa (1) lub okręcająca (2) nitka osnowy, z pary nitki osnowy, tworzących splot gazejski, i co druga nitka wątku (3), tworzących splot gazejski, są przędzami elektroprowadzącymi, a każda alternatywnie okręcająca (2) lub podstawowa (1) nitka osnowy, z pary nitki osnowy tworzących splot gazejski, i co druga nitka wątku (3), tworzących splot gazejski, są przędzami nieprzewodzącymi prądu elektrycznego. Tkanina barierowa chroniąca przed działaniem pola elektromagnetycznego,

jest tkaniną o wiązaniach w splocie gazejskim, w której każda podstawowa nitka (1) osnowy i każda okręcająca nitka (2) osnowy, z pary nitki osnowy tworzących splot gazejski, oraz każda nitka (3) wątku, tworzących splot gazejski, są przędzami przewodzącymi prąd elektryczny.

(8 zastrzeżeń)

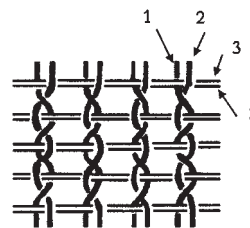

A1 (21) 400735 (22) 2012 09 11

(51) D04B 1/00 (2006.01)

(71) POLITECHNIKA ŁÓDZKA, Łódź

(72) KOWALSKI KRZYSZTOF; WŁODARCZYK BOGDAN

(54) Dzianina dystansowa rządkowa oraz jej zastosowanie

(57) Dzianina dystansowa rządkowa zawiera dwie warstwy dziane (1, 2), połączone ze sobą pętlami nabraniowymi (3), wytworzone i połączone w jednym procesie technologicznym, z których co najmniej jedna warstwa dziana ewentualnie jest pokryta warstwą tworzywa, jak skaj, folia aluminiowa lub pianka. Pętle nabraniowe są wykonane z przędzy monofilamentowej. Każda z warstw dzianych jest wykonana z przędzy elektroprowadzącej ewentualnie zawierającej dodatek przędzy wysokoplastycznej. Pętle nabraniowe (3) są wykonane z przędzy monofilamentowej nieprzewodzącej prądu. Przedmiotowa dzianina może być zastosowana jako tektoniczny generator sygnału elektrycznego, wywołwanego zwarcieniem obu jej warstw dzianych, współpracującego z elektronicznym urządzeniem monitorującym w ubiorach ochronnych lub systemach alarmowych do zabezpieczenia wnętrza.

(2 zastrzeżenia)

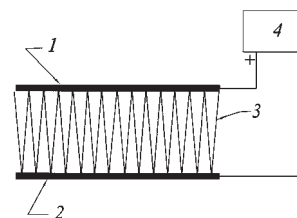

A1 (21) 400750 (22) 2012 09 12

(51) D06M 101/04 (2006.01)

D06M 15/00 (2006.01)

D06L 1/22 (2006.01)

D06L 3/02 (2006.01)

D06P 1/10 (2006.01)

D06P 1/34 (2006.01)

(71) MADEX V. I. J. MAJORKOWSCY, G. I. M. BORKOWSCY SPÓŁKA JAWNA, Malbork

(72) MAJORKOWSKI JAROSŁAW

(54) Sposób wytwarzania tkaniny lnianej barwionej i uszlachetnianej barwnikami metalokompleksowymi lub ekologicznymi barwnikami naturalnymi z efektem spieralnym

(57) Sposób wytwarzania tkaniny lnianej barwionej i uszlachetnianej barwnikami metalokompleksowymi lub ekologicznymi barwnikami naturalnymi z efektem spieralnym polega na powierzchniowym barwieniu przy użyciu barwników metalokompleksowych lub ekologicznych barwników naturalnych uzyskiwanych z roślin. Sposób charakteryzuje się tym, że tkaninę lnianą wytworzoną na krosnach wg znanej metody z przędzy 100% lnianej poddaje

się praniu w kąpeli zawierającej sodę amoniakalną 5g/l oraz środek zwilżający 1g/l w temperaturze 80°C, w czasie 30 min i poddaje bieleniu w kąpeli zawierającej środek zwilżający - piorący w ilości 1 g/l, stabilizator wody utlenionej w ilości 2 g/l, wodorotlenek sodowy w ilości 3 g/l, wodę utlenioną 50 procentową w ilości 8g/l w temperaturze 95°C w czasie 60 min. Następnie nanosi się metodą wyciągową środek kationowy w kąpeli zawierającej 3% utrwalacz kationowy do masy tkaniny, wodorotlenek sodowy 1,5% w temperaturze od 20 do 60°C w czasie 20 min, po czym trzykrotnie płucze i poddaje suszeniu w temp 100°C. Z kolei poddaje procesowi barwienia z użyciem syntetycznych barwników metalokomplexowych lub ekologicznych barwników naturalnych w taki sposób, że tkaninę napawa się kąpielą zawierającą: żądaną ilość barwnika oraz 0,5 g/l środka dyspergującego. Następnie tkaninę rotuje się przez 4-6 godzin i poddaje końcowemu praniu i suszeniu, po czym poddaje procesowi enzymatycznego spierania wg reżimu: 0,5-1% enzymu na bazie celulazy, połączonego z chemicznym zmiękczeniem wyciągowym zawierającym 5% zmiękczacza silikonowego oraz poddaje się procesowi suszenia z jednoczesnym zmiękczeniem mechanicznym, tumbowania w temperaturze 60-80°C w czasie 30-60 min.

(1 zastrzeżenie)

A1 (21) 400769 (22) 2012 09 14

(51) D07B 1/04 (2006.01)
B65D 63/10 (2006.01)(71) POLITECHNIKA ŁÓDZKA, Łódź
(72) KRUCIŃSKA IZABELLA; CZEKALSKI JERZY

(54) Biodegradowalny sznurek rdzeniowy

(57) Przedmiotem wynalazku jest biodegradowalny sznurek rdzeniowy, którego rdzeń z polimeru biodegradowalnego jest owinięty jedną lub dwiema warstwami oplotu z polimeru biodegradowalnego. Rdzeń stanowi tasiemka z włókien odcinkowych, ciągłych lub fibrylizowanej folii, ewentualnie wraz z mono- lub multiflamentami, zaś oplot stanowi tasiemka z fibrylizowanej folii lub z żyłki lub przędza. Sznupek znajduje zastosowanie głównie w rolnictwie, sadownictwie i przemyśle spożywczym.

(8 zastrzeżeń)

DZIAŁ E

BUDOWNICTWO; GÓRNICtwo;
KONSTRUKCJE ZESPOLONE

A1 (21) 400613 (22) 2012 09 03

(51) E01B 2/00 (2006.01)
E01B 3/40 (2006.01)(71) PREFA SPÓŁKA Z OGRANICZONĄ
ODPOWIEDZIALNOŚCIĄ, Krzeszowice

(72) LETKI KAZIMIERZ

(54) Płyta torowa

(57) Płyta torowa do układania na podbudowie z korytami szynowymi, w których są umieszczane szyny torowe, które są mocowane do płyt torowych za pomocą elementów mocujących usytuowanych przy ściankach bocznych (11, 13, 21, 23) koryt szynowych (10, 20), ma uformowane poprzeczne wgłębienia o przekroju poprzecznym w kształcie wielokąta, które tworzą montażowe

puszki (15) mające kształt graniastosłupa ściętego, którego górna krawędź pokrywa się z dolną krawędzią (12, 14, 22, 24) skosu bocznych ścianek, a dno (18) montażowej puszki (15), w którym znajduje się co najmniej jeden element pośredni (31) do wkręcania w niego elementu mocującego, jest usytuowane nie niżej niż dno koryt szynowych (10, 20).

(6 zastrzeżeń)

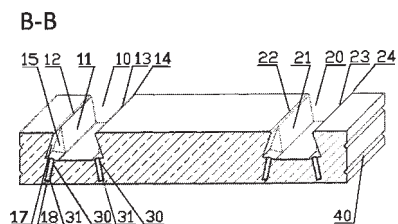

A1 (21) 400743 (22) 2012 09 11

(51) E01C 5/06 (2006.01)
B28B 1/00 (2006.01)
C04B 41/00 (2006.01)(71) GINTER KAZIMIERZ ZAKŁAD PRODUKCJI MATERIAŁÓW
BUDOWLANYCH ZAKŁAD PRACY CHRONIONEJ,
Chojnice

(72) GINTER KAZIMIERZ

(54) Sposób wytwarzania kostki brukowej o zwiększonej
odporności na ścieranie i zwiększonej odporności
na działania atmosferyczne

(57) Sposób wytwarzania kostki brukowej o zwiększonej odporności na ścieranie i zwiększonej odporności na działania atmosferyczne, polegający na przygotowaniu mieszanki betonowej warstwy konstrukcyjnej oraz mieszanki betonowej warstwy wierzchniej, zwibroprasowaniu w formach i poddaniu procesowi dojrzewania, charakteryzuje się tym, że mieszankę betonową warstwy konstrukcyjnej o składzie: woda w ilości 104 dcm³/m³, cement CEM II A-V 42,5 R w ilości 83,9 dcm³/m³, popiół lotny w ilości 35,5 dcm³/m³, piasek o granulacji od 0 do 2 mm w ilości 363,4 dcm³/m³, grys o granulacji od 2 do 8 mm w ilości 313,3 dcm³/m³ oraz zawartości powietrza w ilości 32,0 dcm³/m³, poddaje się wymieszaniu i zwibrowaniu w formie, kształtującej kostkę siłą udaru wibracji około 150 kN przy sile docisku stempla około 120 kN dla wielkości blatów produkcyjnych wynoszących 1400x1100 mm i powierzchni roboczej wynoszącej 1300x1050 mm oraz wysokości wyrobu 65 mm, po czym nakłada się warstwę zewnętrzną o wysokości od 0,5 do 3 cm mieszanki betonowej o składzie: woda w ilości 144 dcm³/m³, cement CEM II A-V 42,5 R w ilości 129,0 dcm³/m³, zeolit w ilości 27,3 dcm³/m³, piasek o granulacji od 0 do 2 mm w ilości 584,7 dcm³/m³ oraz zawartości powietrza w ilości 32,0 dcm³/m³, poddaje się wymieszaniu i zwibrowaniu w formie, kształtującej kostkę w czasie 30 sekund, po czym poddaje procesowi dojrzewania w czasie 7 dni w komorze dojrzewalniczej, przy czym przez pierwsze dwa dni w wilgotności 70 do 75%, a pozostałe 5 dni w wilgotności 40% w temperaturze 18-22°C i odkłada na pole odkładcze.

(1 zastrzeżenie)

A1 (21) 400623 (22) 2012 09 03

(51) E01F 8/00 (2006.01)
E01B 19/00 (2006.01)(71) TUXBEL LARMSCHUTZSYSTEME SPÓŁKA
Z OGRANICZONĄ ODPOWIEDZIALNOŚCIĄ, Poznań

(72) GRZELESKI MACIEJ

(54) Panel akustyczny

(57) Przedmiotem wynalazku jest panel akustyczny i zespół do realizacji panelu akustycznego, mający zastosowanie wzdłuż ciągów komunikacji szynowej, szczególnie trakcji szybkobieżnej. Panel charakteryzuje się tym, że ekran (1) w górnej strefie ma w zasadzie poziomo usytuowany przestrzenny element (8) o kształcie zbliżonym do prostopadłościanu, obrotowo zamocowany na wsporniku (3), (4)

do rury (6), przy czym element (8) w strefie krawędzi przeciwległej do ekranu (1) podstawowego ma sferyczny ekran (10) odbijający dźwięki o zarysie zbliżonym do fragmentu ściany walca, o wygięciu wewnętrznym skierowanym ku torowisku.

(6 zastrzeżeń)

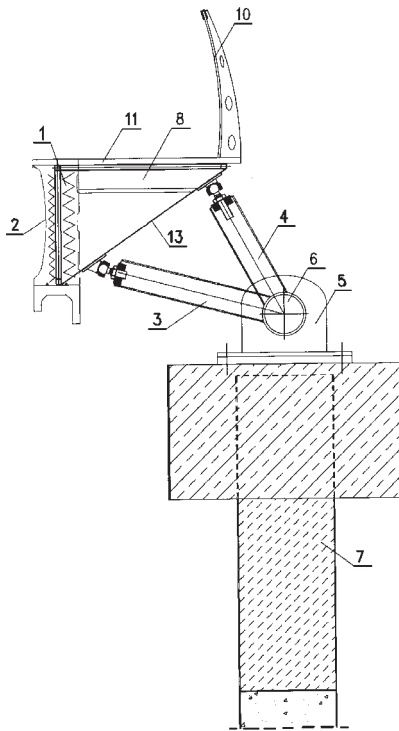

(71) POŁANECKI PAWEŁ, Grodzisk Mazowiecki

(72) POŁANECKI PAWEŁ

(54) Sposób montażu i zacisk montażowy zwłaszcza do prostokątnych kanałów wentylacyjnych

(57) Sposób montażu zwłaszcza do prostokątnych kanałów wentylacyjnych i klimatyzacyjnych charakteryzuje się tym, że na narożnikach kołnierzy złącznych segmentów kanałów umieszcza się element sprężysty zaciskający, składający się z podstawy (1) stanowiącej sprężynę dociskową wygiętą w łuk, posiadającą ramię (2) oraz ramię (3) z otworem do demontażu (7), przy czym oba ramiona mają rozchylone na zewnątrz zakończenia (4), a ramiona (2) i (3) zawierają naprzemianległe półksiężycowe przetłoczenia (5) do umieszczenia ich podczas wstępnego montażu w otworach pomocniczych standardowych narożników segmentów kanałów wentylacyjnych oraz naprzemianległe przetłoczenia półksiężycowe główne (6) zaopatrzone w płatki sprężyste, które po zamontowaniu ostatecznym zacisku współpracują z otworami centralnymi narożników w taki sposób, że sprężyna dociskowa (1) jest trwale zamocowana w otworach narożników, za pomocą przetłoczeń (5) i (6) zaś ramię (3) posiada dodatkowo wycięcie (8) osłabiające jego sprężystość w górnej części w stosunku do sztywności sprężyny (1).

(11 zastrzeżeń)

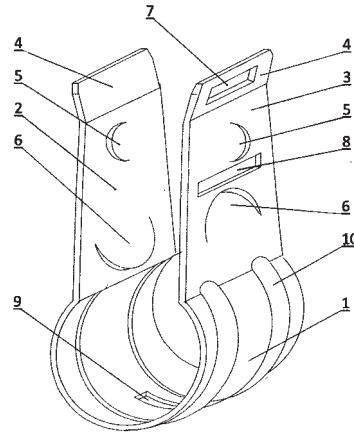

A1 (21) 400768 (22) 2012 09 14

(51) E01F 15/04 (2006.01)

(71) STALPRODUKT SPÓŁKA AKCYJNA, Bochnia

(72) PAŁKOWSKI DAWID; PIECHNIK MARCIN

(54) Słupek ochronnej bariery drogowej oraz bariera drogowa zawierająca taki słupek

(57) Przedmiotem wynalazku jest słupek (1) ochronnej bariery drogowej w formie metalowego kształtownika cienkościennego o zasadniczo sigmoidalnym przekroju poprzecznym mający dwie ścianki boczne (2), dwie ścianki końcowe (3) zasadniczo prostopadłe do ścianek bocznych (2) oraz dwie ścianki skośne (4) nachylone pod kątem ostrym do ścianek bocznych (2) i połączone ze ścianką środkową (5) zasadniczo prostopadłą do ścianek bocznych (2). Aby polepszyć zdolność amortyzacyjną bariery (6) w momencie kolizji z pojazdem, słupek ma dodatkowo dwie ścianki pośrednie (8) zasadniczo prostopadłe do ścianek bocznych (2), z których każda łączy ściankę boczną (2) ze ścianką skośną (4). Przedmiotem wynalazku jest również ochronna bariera drogowa zawierająca taki słupek.

(8 zastrzeżeń)

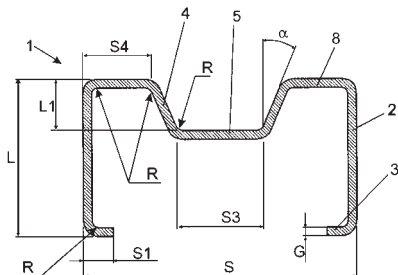

A1 (21) 400762 (22) 2012 09 14

(51) E04B 1/38 (2006.01)

E04F 17/04 (2006.01)

F16L 23/036 (2006.01)

A1 (21) 400612 (22) 2012 09 03

(51) E04B 1/82 (2006.01)

E04B 1/70 (2006.01)

E04B 1/10 (2006.01)

E04B 2/70 (2006.01)

E04C 2/30 (2006.01)

E04C 2/52 (2006.01)

E04F 13/08 (2006.01)

(71) MULTICOMFORT SPÓŁKA Z OGRANICZONĄ ODPOWIEDZIALNOŚCIĄ, Wieliczka

(72) GROBLICKI MICHAŁ; PAWLICZEK BARTOSZ; RADOŃ JAN

(54) Sposób zabezpieczenia przed zawilgoceniem zewnętrznych paneli ściennych i zewnętrzny panel ścienny

(57) Sposób zabezpieczenia przed zawilgoceniem zewnętrznych paneli ściennych polega na tym, że parę wodną, zgromadzoną w zewnętrznym panelu ściennym, odprowadza się wykorzystując efekt różnicowanej dyfuzyjności dla pary wodnej, przenikającej poprzez poszycie wewnętrzne z wnętrza zewnętrznego panelu ściennego, w stosunku do dyfuzyjności dla pary wodnej, przenikającej do wnętrza zewnętrznego panelu ściennego. Zewnętrzny panel ścienny przeznaczony zwłaszcza dla budynków „pasywnych”, ma warstwę paraizolacji (2) po stronie poszycia wewnętrznego oraz warstwę izolacji zewnętrznej (8) po stronie poszycia zewnętrznego, przy czym poszycie wewnętrzne ma strukturę warstwową składającą się z przepuszczającej parę wodną płyty konstrukcyjnej (3), warstwy paraizolacji (2) oraz płyty kartonowo-gipsowej (1). Natomiast poszycie zewnętrzne stanowi paroszczelna płyta konstrukcyjna (6) połączona za pomocą warstwy kleju dyspersyjnego (7) z warstwą

izolacji zewnętrznej (8), która z kolei pokryta jest warstwą podkładu (9) zbrojonego oraz warstwą tynku cienkowarstwowego (10).

(5 zastrzeżeń)

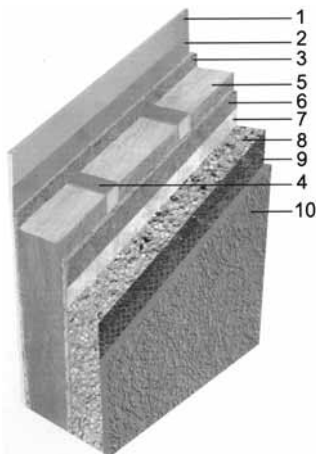

A1 (21) 400707 (22) 2012 09 10

(51) E04C 3/292 (2006.01)
E04C 3/12 (2006.01)
E04C 3/29 (2006.01)

(71) POLITECHNIKA CZĘSTOCHOWSKA, Częstochowa
(72) JOŃCZYK DAMIAN; RAJCZYK MARLENA; STACHECKI BARTŁOMIEJ; TUBIELEWICZ-MICHALCZUK MALWINA

(54) Budowlany element konstrukcyjny

(57) Budowlany element konstrukcyjny stanowi belka drewniana (1) klejona warstwowo, która w strefie rozciąganej posiada co najmniej jeden rząd wzdłużnych otworów (2), w których zamocowane są trwale, za pomocą kleju rezorcynowego sznury (3) z włókna aramidowego, a ich końce z obu stron belki (1) zamocowane są do pudełkowych okuć (5).

(2 zastrzeżenia)

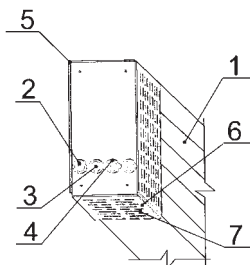

A1 (21) 400647 (22) 2012 09 04

(51) E04F 15/04 (2006.01)
E04F 15/00 (2006.01)

(71) AMENDA STANISŁAW, Grudusk
(72) AMENDA STANISŁAW

(54) Element podłogowy

(57) Element podłogowy, który ma powierzchnię licową, powierzchnię spodnią oraz co najmniej jedną parę wzajemnie przeciwległych powierzchni bocznych, z których jedna zaopatrzona jest w wypust, a druga zaopatrzona jest w odpowiadający wypustowi kształtem wpust, które stanowią integralne części elementu i służą do wzajemnego łączenia wielu elementów podłogowych w podłogę, a każdy wpust i każdy wypust ma górną powierzchnię i dolną powierzchnię charakteryzuje się tym, że każda powierzchnia, górna i dolna, wypustu i wpustu jest skośna względem powierzchni licowej elementu podłogowego. Powierzchnie górne (6, 6') wypustu (A) i wypustu (B) tworzą z powierzchnią licową (2) kąt (α), zaś powierzchnie dolne (7, 7') wypustu (A) i wypustu (B) tworzą z powierzchnią licową (2) kąt (β), przy czym tangens mniejszego z kątów (α, β) jest większy od współczynnika tarcia spoczynkowego

między powierzchniami wpustów i wypustów. Element podłogowy może być wykonany z materiału drewnianego o słoju zasadniczo poprzecznym do powierzchni licowej, ewentualnie z drewna klejonego, materiału drewnopodobnego lub tworzywa sztucznego, czy też innego materiału podłogowego.

(11 zastrzeżeń)

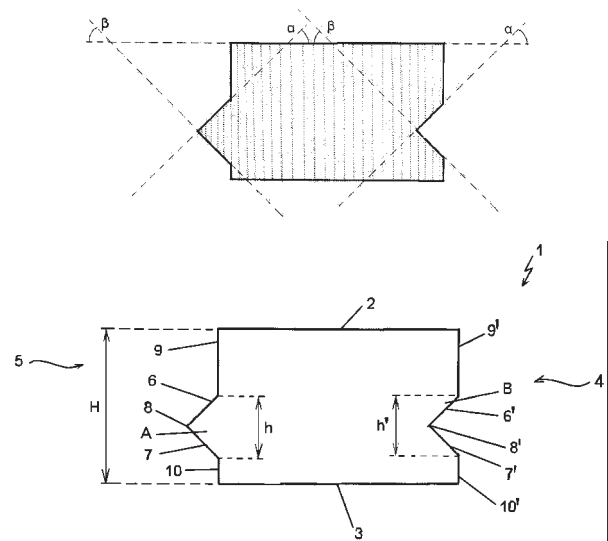

A1 (21) 400624 (22) 2012 09 03

(51) E04G 1/15 (2006.01)
E04G 1/32 (2006.01)
E04G 1/38 (2006.01)
E04G 5/10 (2006.01)
E06C 1/34 (2006.01)
E04H 3/28 (2006.01)
E04F 11/00 (2006.01)

(71) GERLACH MARIA, Rzeszów
(72) GERLACH MARTA

(54) Stopień składany

(57) Stopień składany znajdujący zastosowanie do załadunku i rozładunku bagażników dachowych samochodów osobowych charakteryzuje się tym, że ma platformę (1) połączoną obrotowo bądź rozłącznie z co najmniej jednym usytuowanym z jednej strony krótszego boku platformy (1) wspornikiem (2), a ponadto stopień zaopatrzone jest w blokadę położenia roboczego platformy (1) względem wsporników (2) tak, aby w położeniu roboczym kąt pomiędzy platformą (1) a wspornikami (2) mieścił się w zakresie 90-130°.

(10 zastrzeżeń)

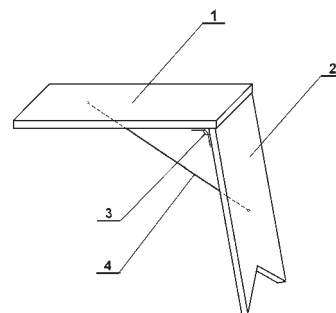

A1 (21) 400761 (22) 2012 09 13

(51) E04H 1/02 (2006.01)
B63B 35/44 (2006.01)
E02B 17/02 (2006.01)
E04B 1/34 (2006.01)

(71) Deep Ocean Technology GmbH, Zug, CH
(72) ROWIŃSKI LECH ADAM; ZDROJEWSKI JACEK IRENEUSZ

(54) Pomieszczenie podwodno-nadwodne, zwłaszcza do celów mieszkalnych

(57) Wynalazek dotyczy pomieszczenia podwodno-nadwodnego, zwłaszcza do celów mieszkalnych, które zawiera pomieszczenie podwodne (1) i pomieszczenie nadwodne (4) oraz pionowe nogi (5, 6) do osadzenia na dnie akwenu wodnego. Nogi (5, 6) przechodzą suwliwie przez pomieszczenie nadwodne (4) i znajdują się poza pomieszczeniem podwodnym (1). W pomieszczeniu nadwodnym (4) jest usytuowany pierwszy mechanizm blokujący do blokowania położenia pomieszczenia nadwodnego (4) w położeniu na wybranej wysokości nóg (5, 6) i drugi mechanizm blokujący do blokowania go w położeniu na wybranej wysokości względem pomieszczenia podwodnego (1). Pomieszczenie podwodne (1) zawiera wystający do góry pionowy szyb (19), który jest umieszczony przesuwnie w otworze przelotowym pomieszczenia nadwodnego (4), i zbiornik balastowy (23). Pomieszczenie podwodne (1) z szybem (19) ma konstrukcję zapewniającą siłę wyporu umożliwiającą utrzymywanie na powierzchni wody całego pomieszczenia podwodno-nadwodnego. Zbiornik balastowy (23) jest dostosowany do doprowadzania do jego wnętrza wody i odprowadzania wody dla regulowanego przeciwdziałania sile wyporu, działającej na pomieszczenie podwodne (1) w celu zanurzenia bądź wynurzenia tego pomieszczenia. Mechanizmy blokujące są uruchamiane wybiórczo do blokowania pomieszczenia nadwodnego (4) na wybranej wysokości nóg (5, 6) i/lub do blokowania pomieszczenia nadwodnego (4) na wybranej wysokości pionowego szybu (19) pomieszczenia podwodnego (1) w poszczególnych etapach zanurzenia i wynurzenia pomieszczenia podwodnego (1) wskutek napełniania i opróżniania zbiornika balastowego (23).

(15 zastrzeżeń)

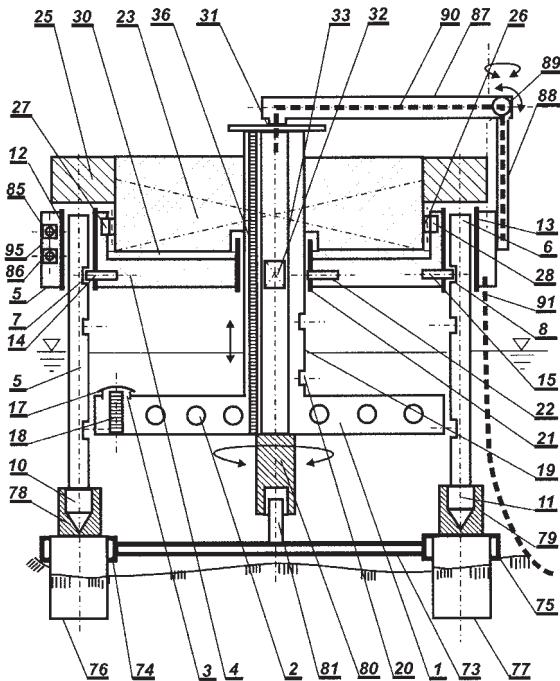

A1 (21) 400658 (22) 2012 09 05

- (51) E06B 3/54 (2006.01)
C03B 23/023 (2006.01)
- (71) CZYŻEWICZ TADEUSZ CC MONTAGE, Wrocław
- (72) CZYŻEWICZ TADEUSZ
- (54) Wygięta powłoka szklana i sposób wytwarzania wygiętej powłoki szklanej

(57) Wygięta powłoka szklana posiada tafel szkla (3), umieszczoną pomiędzy krokwią (1), a listwą przytrzymującą (4), przy czym listwa przytrzymująca (4) przymocowana jest do krokwi (1). Do tafli szkla (3) przyklejone są płatwie (2), a przestrzenie pomiędzy krawędziami tafli szkla (3), spoczywającymi na płatkach (2) wypełnione są uszczelnieniem. Pomiedzy krokwiami (1), a tafel szkla (3) znajduje

się uszczelka dolna (7), natomiast pomiędzy tafel szkla (3) a listwą przytrzymującą znajduje się uszczelka górna (8). Do krokwi (1) zamocowane są po dwie płatwie (2) za pomocą łączników (6) w kształcie litery „L”. Listwa przytrzymująca (4) wyposażona jest w listwę masykującą (5). Sposób wytwarzania wygiętej powłoki szklanej polega na tym, że przygotowuje się konstrukcję nośną złożoną z krokwi (1), a następnie do każdej tafli szkla przykleja się płatwie (2) i wygina je. Wygięte tafle szkla (3) układa się na krokwiach (1) i mocuje listwą przytrzymującą (4). Płatwie (2) mocuje się do krokwi (1) przy użyciu łączników (6). Wyginania tafli (3) dokonuje się poprzez przemieszczenie przysawki, umieszczonej pośrodku, przy jednoczesnym zapewnieniu docisku na końcach tafli szkla (3).

(10 zastrzeżeń)

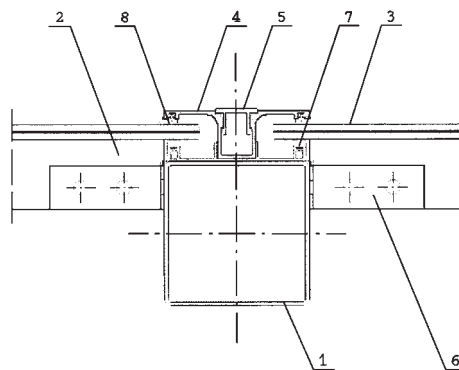

A1 (21) 400631 (22) 2012 09 03

- (51) E06B 9/08 (2006.01)
E06B 9/40 (2006.01)
E06B 9/56 (2006.01)
- (71) FAKRO PP SPÓŁKA Z OGRANICZONĄ ODPOWIEDZIALNOŚCIĄ, Nowy Sącz
- (72) JĘCZMYK TOMASZ
- (54) Roleta przechylna z prowadnicami, zwłaszcza dla okna dachowego

(57) Giętka zasłona (2) rolety zamocowana na swym końcu przesuwnej belki (21) na obu brzegach ma taśmy suwakowe (7) prowadzone w ślizgowych wkładkach prowadzących (6) umieszczonych w prowadnicy (3) dla przesuwnej belki (21). W trakcie wysuwania giętkiej zasłony (2) z jej kasety, przesuwna belka (21) napędzana jest ciągniami (8) biegnącymi od tej belki do rolek zwrotnych znajdujących się na końcu prowadnicy, a następnie poprzez kanał kątowy (35) do bębnow w kasecie. Prowadnica (3) połączona jest ze skrzydłem (42) okna za pośrednictwem suwaka (37) przemieszczającego się w prowadnicy przechyłu (36) i współpracującego z nim czopa (44) osadzonego w nakładce (45) przytwierdzonej do dolnego naroża skrzydła. Kasetka rolety zamocowana jest przechylnie, a umieszczony w niej wałek do zwijania giętkiej zasłony jest współosiowy z osią obrotu całej kasety i prowadnic. Ponadto w kasecie jest oś przewojowa, usytuowana po stronie wyjścia giętkiej zasłony z tej kasety.

(10 zastrzeżeń)

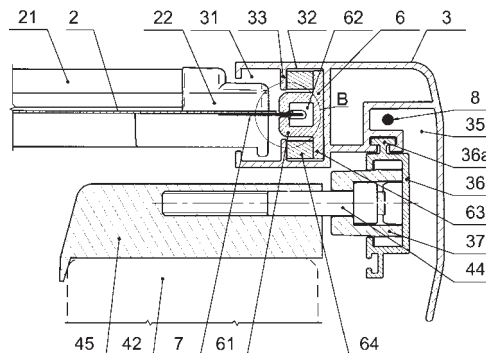

A1 (21) **404534** (22) 2011 08 19

(51) **E21B 43/22** (2006.01)

E21B 43/26 (2006.01)

C09K 8/58 (2006.01)

(31) 61/385,011 (32) 2010 09 21 (33) US

(86) 2011 08 19 PCT/US2011/001465

(87) 2012 03 29 WO12/039743

(71) MULTI-CHEM GROUP, LLC, San Angelo, US

(72) DURHAM DANIEL K., US; HARLESS MICHAEL L., US

(54) **Sposób stosowania azotanów i bakterii redukujących azotany w szczelinowaniu hydraulicznym**

(57) Wodny płyn do hydraulicznego szczelinowania slick water zawiera solankę, nieorganiczne azotany, bakterie redukujące azot, czynnik zapobiegający odkładaniu się kamienia wybrany z grupy składającej się z polimeru poliakrylanowego, kopolimeru poliakrylanu, terpolimeru poliakrylanu i ich mieszaniny, oraz czynnika redukującego tarcie, przy czym czynnikiem redukującym tarcie jest poliakrylamid.

(12 zastrzeżeń)

A1 (21) **404916** (22) 2011 11 03

(51) **E21C 25/16** (2006.01)

E21C 25/18 (2006.01)

E21D 9/11 (2006.01)

(31) A1826/2010 (32) 2010 11 05 (33) AT

(86) 2011 11 03 PCT/AT2011/000446

(87) 2012 05 10 WO12/058705

(71) SANDVIK MINING AND CONSTRUCTION G. M. B. H., Zeltweg, AT

(72) MEIER MANFRED, AT; WELS FRANZ, AT; LERCHBAUM KARL, AT; RESTNER UWE, AT; EBNER BERNHARD, AT; KARGL HUBERT, AT; GRIEF RALF, AT

(54) **Drażarka chodnikowa**

(57) W drążarce chodnikowej, która zawiera mającą mechanizm jezdny ramę główną (2) i uchylny w kierunku poziomym i pionowym wysięgnik (4), który jest zaopatrzony w urządzenie tnące (8),

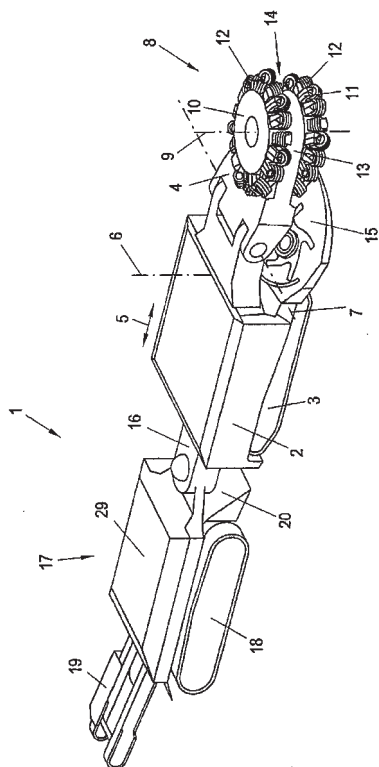

które ma co najmniej jeden, osadzony obrotowo na wysięgniku (4) i wprawiany w obrót wspornik (10, 11) narzędzi, który ma na swym obwodzie dużą liczbę narzędzi tnących (12), urządzenie tnące (8) ma co najmniej dwa, umieszczone równolegle do siebie, tarczowe wsporniki (10, 11) narzędzi, które są osadzone obrotowo na umieszczonym pomiędzy wspornikami (10, 11) narzędzi, co najmniej częściowo tarczowym obszarze końcowym (13) wysięgnika (4).

(9 zastrzeżeń)

A1 (21) **405039** (22) 2011 10 04

(51) **E21C 27/24** (2006.01)

E21D 9/10 (2006.01)

(31) A1870/2010 (32) 2010 11 12 (33) AT

(86) 2011 10 04 PCT/AT2011/000416

(87) 2012 05 18 WO12/061855

(71) SANDVIK MINING AND CONSTRUCTION G. M. B. H., Zeltweg, AT

(72) MEIER MANFRED, AT; WELS FRANZ, AT; LERCHBAUM KARL, AT; RESTNER UWE, AT; EBNER BERNHARD, AT; GRIEF RALF, AT; KARGL HUBERT, AT

(54) **Drażarka chodnikowa**

(57) W drążarce chodnikowej (1), która zawiera mającą mechanizm jezdny (3) ramę główną (2), przewidziane są co najmniej dwa, osadzone uchylnie wokół wspólnej poziomej osi obrotu, walcowe wsporniki narzędzi, z których każdy ma pewną liczbę toczących się narzędzi tnących (9) i jest wprawiany za pomocą zespołu napędowego w ruch obracania tam i z powrotem, przy czym każdy ze wsporników, narzędzi ma na swym obwodzie pewną liczbę rozmieszczonych na częściowym obszarze obwodu, toczących się narzędzi tnących (9) i przy czym zespół napędowy tak współpracuje ze wspornikami narzędzi, że po dwa z co najmniej dwóch wsporników narzędzi przy ruchu obracania tam i z powrotem są przechyłane przeciwnie do siebie, przy czym narzędzia tnące (9) jednego z przechyłanych przeciwnie do siebie wsporników narzędzi są rozmieszczone na częściowym obszarze obwodu, który co najmniej w punkcie zwrotu ruchu uchylnego jest przesunięty w kierunku obwodowym względem częściowego obszaru obwodu, na którym są rozmieszczone narzędzia tnące drugiego z przechyłanych przeciwnie do siebie wsporników narzędzi.

(16 zastrzeżeń)

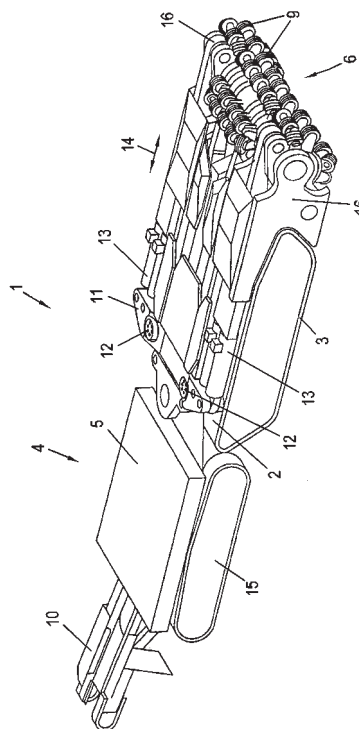

A1 (21) **400772** (22) 2012 09 14

(51) **E21D 11/15** (2006.01)

(71) BARECKI ZBIGNIEW, Gliwice; KACZMARZYK STANISŁAW, Zabrze

(72) BARECKI ZBIGNIEW; KACZMARZYK STANISŁAW

(54) **Zespół siatki osłonowej**

(57) Przedmiotem wynalazku jest zespół siatki osłonowej i/lub osłonowo-okładzinowej dla zabezpieczania stropów i ociosów wyrobisk górniczych. Zespół siatki osłonowej, będącej kratownicą podłużnych prętów (1) zakończonych co najmniej na jednym końcu zaczepowymi hakami (2) i poprzecznych prętów (3) wzajemnie zgrzanych, ma co najmniej jeden poprzeczny pręt (3) siatki z jednej strony zakończony oczkiem lub pętlą (4), sięgającym poza skrajny wzdłużny pręt (1), przy czym w oczkach lub pętlach (4) osadzony jest osiowo wzdłużny pręt (5) kształtując przegub połączeniowy przyległych ciągów siatek.

(5 zastrzeżeń)

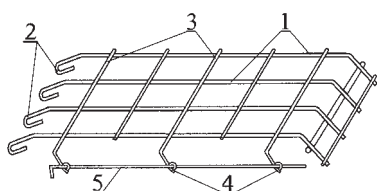

A1 (21) **400728** (22) 2012 09 10

(51) **E21D 23/04** (2006.01)

(71) JASTRZĘBSKIE ZAKŁADY REMONTOWE SPÓŁKA Z OGRANICZONĄ ODPOWIEDZIALNOŚCIĄ, Jastrzębie Zdrój

(72) MAŁYSZ ADAM; PAPROTA WIESŁAW

(54) **Nadstawka spągnicy**

(57) Przedmiotem wynalazku jest nadstawka spągnicy (1) zawierająca dwie zasadniczo identyczne ściany boczne (2) połączone zespawaną z nimi częścią środkową (9) z powierzchnią oporową (12) do osadzenia w gnieździe stojakowym (19) spągnicy (14) i w której nad wspornikiem (9) po przeciwnej stronie części środkowej uformowane jest gniazdo stojakowe, przy czym ściany boczne (2) zawierają dolne otwory montażowe do połączenia ze spągnicą (14) i górne otwory montażowe (8) do zainstalowania łączników lemniskatowych, która charakteryzuje się tym, że powierzchnia oporowa (12) jest uformowana na części wsporczej (11) zamocowanej do wspornika (9) przesuwnej w płaszczyźnie prostopadłej do osi wzdłużnej tego wspornika (9).

(2 zastrzeżenia)

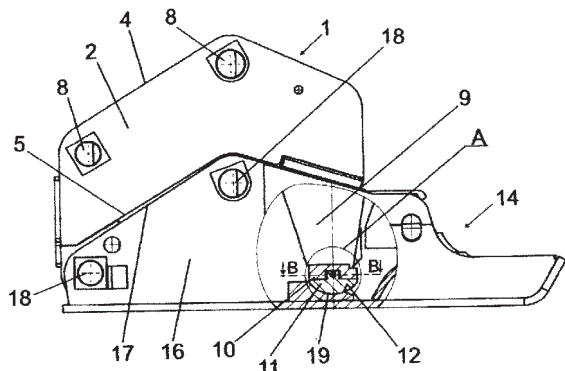

DZIAŁ F

MECHANIKA; OŚWIETLENIE; OGRZEWANIE; UZBROJENIE; TECHNIKA MINERSKA

A1 (21) **400745** (22) 2012 09 12

(51) **F02B 51/04** (2006.01)

F02B 25/08 (2006.01)

(71) KOPIEC ZENON, Lublin

(72) KOPIEC ZENON

(54) **Silnik spalinowy szeregowy**

(57) Silnik spalinowy szeregowy posiadający komorę spalania cewki elektryczne, charakteryzuje się tym, że składa się z obudowy, w której umieszczona jest komora (5) spalania wewnątrz, której znajduje się wtryskiwacz (1) matrycowy wielootworowy z dyszami (4).

(1 zastrzeżenie)

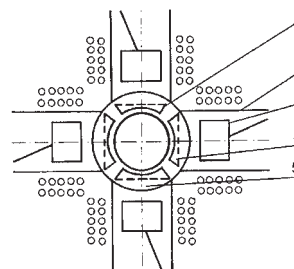

A1 (21) **400652** (22) 2012 09 04

(51) **F03D 3/06** (2006.01)

F03D 7/06 (2006.01)

F03D 11/00 (2006.01)

(71) KRAWCENIUK PIOTR, Zachowice

(72) KRAWCENIUK PIOTR

(54) **Elektrownia wiatrowa o pionowej osi obrotu z powierzchnią odbierającą energię naporu wiatru w postaci uchylnych lameli i sposób budowy elektrowni**

(57) Przedmiotem wynalazku jest elektrownia wiatrowa o pionowej osi obrotu z powierzchnią odbierającą energię naporu wiatru w postaci uchylnych lameli oraz sposób budowy elektrowni, złożona z turbiny, piasty oraz łopat, charakteryzująca się tym, że piasta (1), stanowi mechanizm mocujący dla łopat wirnika (2) jednocześnie podstawę masztu (3), którego górny wieniec (4), połączony jest z końcówkami śmigieł elementami mocującymi (5), stanowiącymi górne mocowania mechanizmu obrotu lameli (9), zaś dolne mocowania mechanizmu obrotu lameli umieszczone są na każdej z łopat (2) wirnika, przy czym mechanizm obrotu lameli (9) zapewniają siłowniki obrotu (6, 7).

(6 zastrzeżeń)

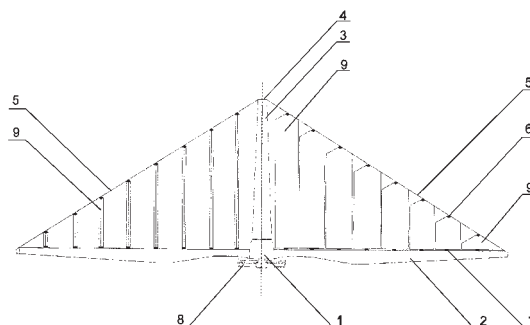

A1 (21) **400622** (22) 2012 09 03

(51) **F16D 49/04** (2006.01)
F16D 51/04 (2006.01)

(71) POLITECHNIKA POZNAŃSKA, Poznań
(72) BIAŁKOWSKI LESZEK; TYTYK EDWIN

(54) **Krzywkowy hamulec bezpieczeństwa**

(57) Przedmiotem wynalazku jest krzywkowy hamulec bezpieczeństwa, stosowany do awaryjnego zatrzymywania podestu do przemieszczania osób z niepełnosprawnościami lokomocyjnymi. Krzywkowy hamulec bezpieczeństwa charakteryzuje się tym, że koło jezdne poruszające się wzdłuż prowadnicy (6) ma na swej osi (4) usytuowaną mimośrodowo o wartość e , krzywkę górną (1) i krzywkę dolną (2) o promieniu R , przy czym każda z krzywek górna (1) i dolna (2) ma ramię połączone obrotowo łącznikiem (5) z osią elementu napędowego ponadto krzywka górna (1) i krzywka dolna (2) w skrajnych punktach między osią obrotu (4) a łącznikami (5) połączone są sprężyną (3).

(1 zastrzeżenie)

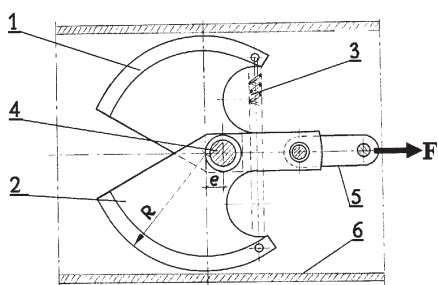

A1 (21) **400698** (22) 2012 09 08

(51) **F16K 1/12** (2006.01)
F16K 31/122 (2006.01)
B65D 88/64 (2006.01)

(71) INSTYTUT TECHNOLOGII EKSPLOATACJI - PAŃSTWOWY
INSTYTUT BADAWCZY, Radom
(72) ZBROWSKI ANDRZEJ; SAMBORSKI TOMASZ

(54) **Zawór szybkiego spustu, zwłaszcza do zbiorników o dużej objętości i ciśnieniu**

(57) Zawór szybkiego spustu zwłaszcza do zbiorników o dużej objętości i ciśnieniu, zawiera cylindryczny korpus (1) z komorą obwodową (13), z którą połączony jest kołnierz (2) z uszczelnieniem (11), stanowiący port przyłączeniowy zaworu do instalacji pneumatycznej (16), z której usuwane jest powietrze. W cylindrycznej części korpusu (1) osadzona jest tuleja (4) z umieszczonymi równomiernie na obwodzie wycięciami (12), korzystnie prostokątnymi. Jeden koniec tulei (4) unieruchamia osadzony w korpusie (1) pierścień (9) ze stożkowym otworem, tworzącym gniazdo zaworu, a drugi koniec tulei (4), poprzez elastyczny pierścień (6), podparty jest pokrywą (14), połączoną rozłącznie z korpusem (1). Wewnątrz tulei (4) znajduje się zakończony stożkowo dwustopniowy, cylindryczny suwak (3) z rowkami, wewnątrz których umieszczone są mające szczeliny pierścienie prowadzące (5), zmniejszające opory ruchu suwaka (3) względem tulei (4). W części stożkowej suwaka (3), stanowiącej zakończenie fragmentu suwaka (3) o mniejszej średnicy,

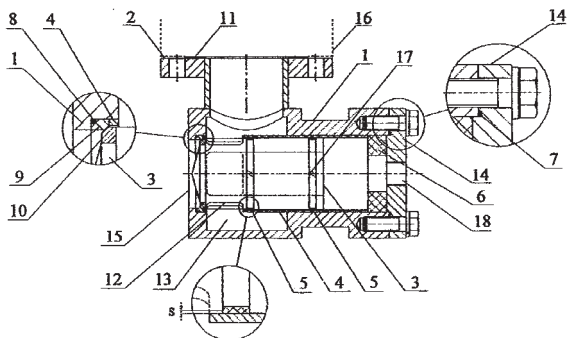

osadzony jest pierścień (10) o zewnętrznym kształcie odpowiadającym otworowi w pierścieniu (9). Zawór ma pierścień uszczelniający (8), osadzony pomiędzy korpusem (1) i pierścieniem (9), oraz pierścień uszczelniający (7), osadzony pomiędzy korpusem (1) i pokrywą (14), które zapewniają niezbędną szczelność zaworu.

(1 zastrzeżenie)

A1 (21) **400747** (22) 2012 09 12

(51) **F16K 17/02** (2006.01)
F16K 15/02 (2006.01)
A62C 2/24 (2006.01)

(71) ROTHGANGL ERHARD, Saint Germain De La Coudre, FR
(72) ROTHGANGL ERHARD, FR

(54) **Ogranicznik przepływu powietrza w instalacji pneumatycznej urządzenia oddymiającego**

(57) Ogranicznik przepływu powietrza w zamkniętych instalacjach pneumatycznych i hydraulicznych urządzenia oddymiającego charakteryzuje się tym, że osiowosymetryczny tłok (5), mający grzybek zaworowy (51), oddzielający pierwszą komorę (11) i drugą komorę (12), osadzony jest przesuwnie i sprężyste na osiowosymetrycznym trzpieniu (2), osadzonym nieruchomo w drugiej komorze (12), przy czym kanał boczny (54) usytuowany jest w osi tłoka (5).

(7 zastrzeżeń)

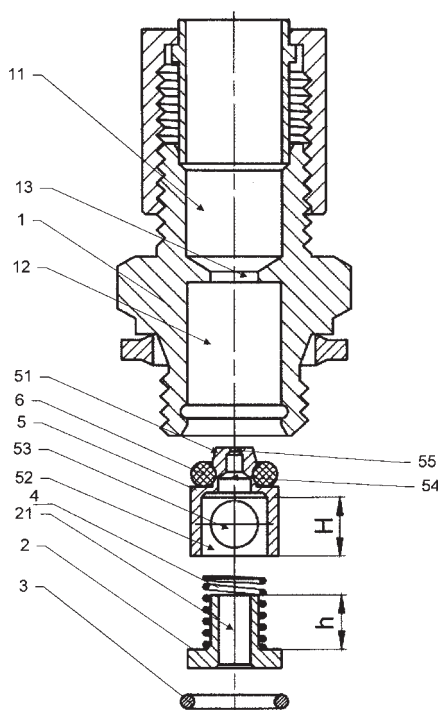

A1 (21) **400655** (22) 2012 09 05

(51) **F16M 11/12** (2006.01)

(71) PRZEMYSŁOWY INSTYTUT AUTOMATYKI I POMIARÓW
PIAP, Warszawa
(72) KRAKÓWKA TOMASZ; ZBOIŃSKI MARIUSZ

(54) **Obrotnica dwuosiowa**

(57) Obrotnica dwuosiowa, przeznaczona do operowania zamontowanymi na niej akcesoriami, takimi jak kamera, noktowizor i im podobnymi, charakteryzuje się tym, że składa się z mającego korpus (2) modułu (1) obrotu wokół osi pionowej, osadzonego na podstawie (3) obrotnicy, oraz mającego korpus (7) modułu (6) obrotu wokół osi poprzecznej, ułożonego w korpusie (2) modułu (1) obrotu wokół osi pionowej, przy czym zarówno moduł (1) obrotu wokół osi pionowej jak i moduł (2) obrotu wokół osi poprzecznej

nej są wyposażone w układy napędowe, sprzężone z układem sterującym i zasilającym, umieszczonym wewnątrz podstawy (3) obrotnicy.

(1 zastrzeżenie)

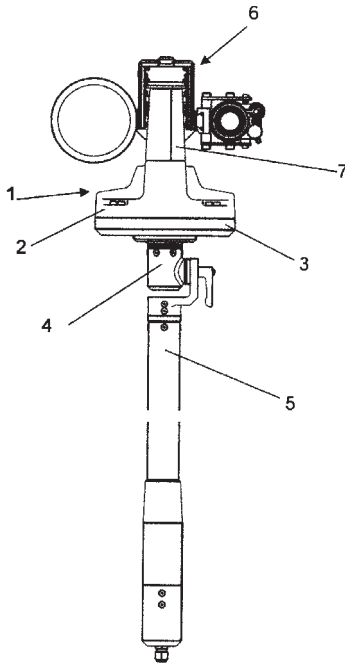

A1 (21) 400674 (22) 2012 09 06

(51) F23D 1/00 (2006.01)

F23K 3/14 (2006.01)

(71) TILGNER JERZY, Pleszew

(72) TILGNER JERZY

(54) Palnik na paliwo stałe, zwłaszcza pelet

(57) Przedmiotem wynalazku jest palnik ogrzewania na paliwo stałe, zwłaszcza pelet, mający zastosowanie do zasilania energią ciepłą małych i średnich obiektów budowlanych. Palnik charakteryzuje się tym, że usytuowany w cylindrycznym korpusie ruszt (5) ma postać cylindra, który w dolnej strefie na całej długości ma otwory (3), zaś w strefie końcowej, w pobliżu wylotu, ma na obwodzie co najmniej jeden rząd otworów (12), poza tym przestrzeń pomiędzy zewnętrzną powierzchnią cylindrycznego rusztu (5), a wewnętrzną powierzchnią korpusu (7), zamknięta od strony wylotu, połączona jest z zespołem nawiewowym (9).

(5 zastrzeżeń)

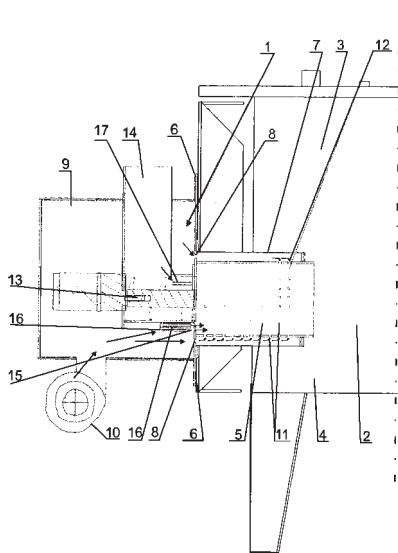

A1 (21) 400673 (22) 2012 09 06

(51) F23L 1/00 (2006.01)

F23J 11/00 (2006.01)

(71) GAWĘDA ZBIGNIEW, Łódź; GŁOS ROMAN, Nowy Dwór Mazowiecki; PAWŁOWSKI ANDRZEJ, Nowy Dwór Mazowiecki

(72) GAWĘDA ZBIGNIEW; GŁOS ROMAN; PAWŁOWSKI ANDRZEJ

(54) Układ samoczynnego odsysania powietrza z leja zsypanego żużla do kotła z paleniskiem rusztowym

(57) Układ samoczynnego odsysania powietrza z leja zsypanego żużla (1) do kotła z paleniskiem rusztowym zbudowany jest z rur odsysających (2) wbudowanych w tylną ścianę leja zsypanego, którą stanowi dolna tylna ściana kotła, kolektora powietrza odessanego (3), kanału (4) transportującego odessane powietrze z kolektora (3) przed przepustnicą regulacyjną (5) usytuowaną przed wlotem powietrza do wentylatora podmuchowego (6), gdzie następuje zmieszanie powietrza zewnętrznego i odessanego, które za wentylatorem podmuchowym (6) przepływa kanałem (7) do kanału podmuchowego kotła (8), a następnie do stref podmuchowych kotła.

(1 zastrzeżenie)

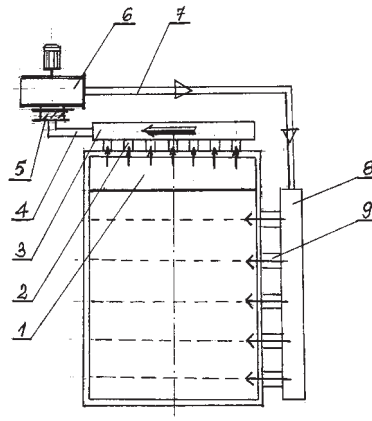

A1 (21) 400672 (22) 2012 09 06

(51) F23L 1/02 (2006.01)

F23L 5/00 (2006.01)

(71) GAWĘDA ZBIGNIEW, Łódź; GŁOS ROMAN, Nowy Dwór Mazowiecki; PAWŁOWSKI ANDRZEJ, Nowy Dwór Mazowiecki

(72) GAWĘDA ZBIGNIEW; GŁOS ROMAN; PAWŁOWSKI ANDRZEJ

(54) Układ zmniejszający ilość powietrza podawanego do kotła z paleniskiem rusztowym

(57) Układ, zmniejszający ilość powietrza podawanego do spalania w kotle, jest złożony z wentylatora podmuchowego (2), który tłoczy powietrze do pierwszych stref podmuchowych kotła (1), wentylatora dodatkowego (3), połączonego od strony ssawnej z końcowymi strefami podmuchowymi kotła (1) poprzez kanał (11), odpylacz dynamiczny (10), zamontowany na odzūtlaczu i kanał (9), a od strony tłocznej wentylator dodatkowy (3), podłączony jest do przednich stref podmuchowych kotła (1) poprzez

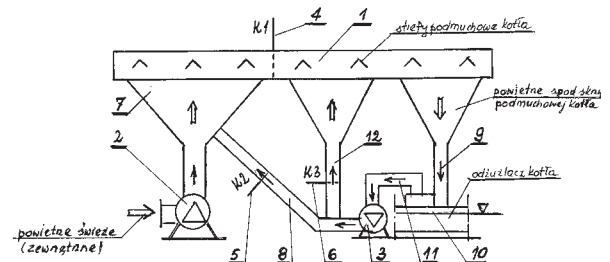

kanal (8) i do stref środkowych powietrza podmuchowego kotła (1) poprzez kanały (8, 12). Na kanale powietrza podmuchowego kotła (1), za przednimi strefami podmuchowymi, zamontowana jest przepustnica K1 4, na kanale tłocznym (8) za odejściem kanału (12), przepustnica K2 5 i na kanale 12 przepustnica K3 6.

(1 zastrzeżenie)

A1 (21) 400630 (22) 2012 09 03

(51) F24D 3/16 (2006.01)

(71) KAN SPÓŁKA Z OGRANICZONĄ ODPOWIEDZIALNOŚCIĄ, Białystok-Kleosin

(72) SZERENOS KRZYSZTOF

(54) Panel do ogrzewania i chłodzenia płaszczyznowego

(57) Przedmiotem wynalazku jest panel do ogrzewania i chłodzenia płaszczyznowego, stosowany przy budowie, np. ściennej instalacji grzewczej i chłodniczej w systemie suchej zabudowy. Panel do ogrzewania i chłodzenia płaszczyznowego, zawierający element nośny z umieszczoną w kanałkach rurą grzewczą, montowany do konstrukcji szkieletowej, charakteryzuje się tym, że elementem nośnym jest sprężysta płyta (1), posiadająca w przekroju poprzecznym profil łukowy, która prostując się pod wpływem nacisku płyty wykończeniowej eliminując luzy zaciska naprzeciwległe powierzchnie kanałków (1A) wokół rury grzewczej (2) oraz zapewnia ścisłe przyleganie pomiędzy sprężystą płytą (1) i płytą wykończeniową.

(3 zastrzeżenia)

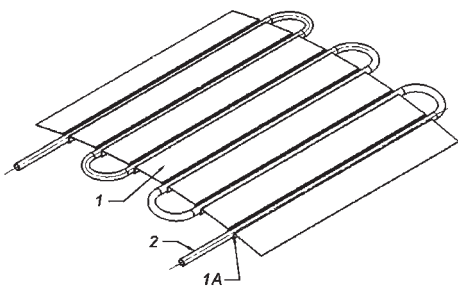

A1 (21) 404266 (22) 2013 06 10

(51) F24F 13/20 (2006.01)

(71) KLIMOR SPÓŁKA AKCYJNA, Gdynia

(72) NAZIMEK KRZYSZTOF; KUPIEC MAREK; TECLAŁAW JANUSZ

(54) Obudowa centrali wentylacyjnej wykonanej z profili oraz narożników z materiałów kompozytowych

(57) Obudowy centrali wentylacyjnej wykonanej z profili oraz narożników z materiałów kompozytowych zawierają symetryczny profil w postaci A, który stanowi zamknięty kształtownik w postaci prostopadłościanu (1), z kolei na wewnętrznej powierzchni, na czterech przeciwległych bocznych ścianach ukształtowane są prostopadłe i symetrycznie względem osi wzdłużnej dwie pary płaszczyznowych występów (8). Przy czym dwie wewnętrzne pary występów rozmieszczone są w narożach, wzdłuż przyległych bocznych ścian, zaś trzeci występ umieszczony jest w osi symetrii na ścianie (9), w występach (8) w narożach ścianki (10) wykonane są przelotowe otwory (11) równoległe do osi wzdłużnej profilu A. Kolejno w występach na ścianie (9), wykonane są trzy krzyżowe otwory (14), symetryczne względem osi wzdłużnej profilu, kolejno w boczne krzyżowe otwory (14) wchodzi elementy żebra, w postaci dwóch prostopadłych względem siebie półek (13). Przy czym półki o krótszym ramieniu (15), umieszczone są w krzyżowych otworach (14), ponadto profil w postaci B stanowi połączenie profilu A z półkami (13), profil w postaci C jest taki sam jak w postaci A, różni się tylko tym, że w krzyżowych otworach (14) po obu stronach bocznych ścianek, umieszczone są końce półek o krótszym ramieniu (15). Kolejno profil w postaci D przedstawia połączenie profilu A z półkami (15), kolejno profil w postaci D jest taki sam jak

w postaci A, różni się tylko tym, że w krzyżowych otworach (14) po obu stronach bocznych ścianek, umieszczone są końce półek (13) o krótszym ramieniu (15) żebra. Zaletą wynalazku jest to, że charakteryzują się wysoką izolacyjnością cieplną eliminującą mostki cieplne. Dodatkowo profile mogą być wzmocnione odpowiednimi zastrzałami wewnętrznymi lub/i wzmocnieniami z profili stalowych. Ponadto zaletą, że narożniki obudowy wynalazku wykonane są z elementów wtryskowych z kompozytów lub tworzyw sztucznych dostosowanych do kształtu profili obudowy, a całość tzn. narożniki i profile tworzą konstrukcję szkieletu centrali, które po połączeniu w odpowiedni sposób stanowią podstawę konstrukcji nośnej centrali wentylacyjno-klimatyzacyjnej. Kolejną zaletą wynalazku jest zmniejszenie mocy nagrzewnic i chłodnic ciepła w związku ze zmniejszeniem strat przez obudowę. Zaletą jest zmniejszenie energochłonności urządzenia podczas eksploatacji oraz zmniejszenie masy urządzenia a w efekcie ułatwienie jego montażu i transportu. Obudowa centrali wentylacyjnej może być szczególnie wykorzystana zwłaszcza do produkcji urządzeń tzw. central wentylacyjnych i klimatyzacyjnych w zakresie wydajności od 200-250000 m³/h z wykorzystaniem takich podzespołów jak chłodnice powietrza, nagrzewnice, systemy odzysku ciepła itd.

(10 zastrzeżeń)

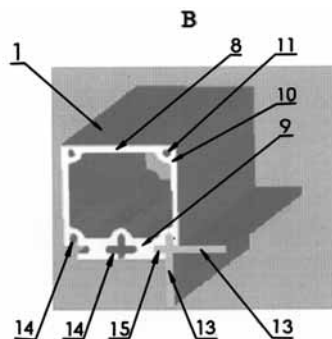

A1 (21) 400682 (22) 2012 09 07

(51) F24F 13/24 (2006.01)

E21F 1/00 (2006.01)

(71) ZAKŁAD PROJEKTOWANIA I DORADZTWA TECHNICZNEGO GORPROJEKT SPÓŁKA Z OGRANICZONĄ ODPOWIEDZIALNOŚCIĄ, Gliwice

(72) SZNEIDER ERNEST

(54) Stacja głównego przewietrzania kopalni

(57) Przedmiotem wynalazku jest stacja głównego przewietrzania kopalni z wielosegmentowym zespołem tłumików wylotu powietrza z wentylatorów. Poszczególne tłumiki (4), przynależne określonemu wentylatorowi (2) połączone są szeregowo przewodami (6) z zabudowanymi przepustnicami (5) obrotowymi lub przesuwnymi, zaś przewody (6) zakończone są kształtowo dla osadzenia od strony wnętrza tłumika (4) doszczelniających membran (12).

(1 zastrzeżenie)

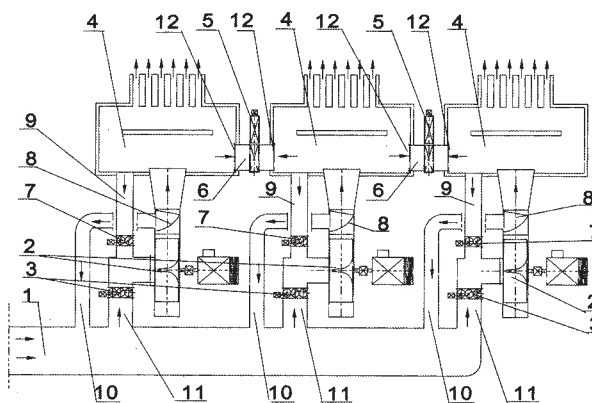

A1 (21) 400661 (22) 2012 09 05

(51) F24H 1/24 (2006.01)

(71) ROSZKOWSKI STANISŁAW, Chmielno;
ROSZKOWSKI BARTOSZ, Chmielno
(72) ROSZKOWSKI STANISŁAW; ROSZKOWSKI BARTOSZ

(54) **Kocioł wodny dwukomorowy centralnego ogrzewania na paliwo stałe z komorą wysokich temperatur**

(57) Kocioł wodny dwukomorowy centralnego ogrzewania na paliwo stałe z komorą wysokich temperatur, składający się z okoloną płaszczem wodnym komory spalania wraz z umieszczonym paleniskiem, nad którym ma płytę żaroodporną, wokół której ma kierownicę tłoczonego powietrza pod ciśnieniem, oraz komorą wysokich temperatur, wspartych na wspornikach w części komory spalania, charakteryzuje się tym, że nad płytą żaroodporną (3) ma przewodnicę spalin (4), korzystnie w kształcie żaroodpornego walca, przystosowanego w części górnej kierownicę spalin (7), nad którą ma oddzielną pokrywę (6), zaś wokół przewodnicy spalin (4) ma korzystnie dwie tuleje żaroodporne, wewnętrzną (5) i zewnętrzną (15), posadowione na dnie płyty żaroodpornej (13), oddzielającej komorę spalania (1) od komory wysokich temperatur (14), przy czym zewnętrzna tuleja (15) ma korzystnie w części dolnej kanał (16) wypływu spalin, zaś w części dolnej, pomiędzy tuleją zewnętrzną (15), a tuleją wewnętrzną (5), ma obwodową wyczystkę (12).

(3 zastrzeżenia)

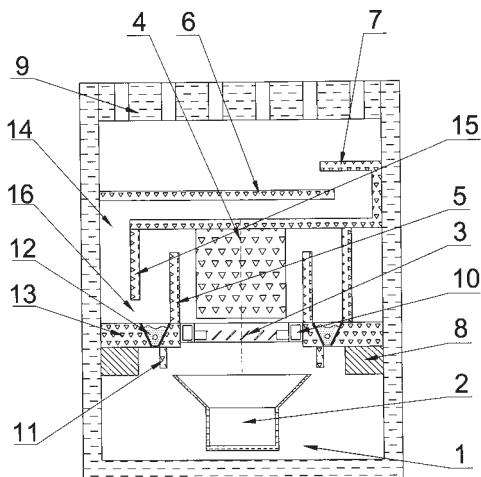

A1 (21) 400662 (22) 2012 09 05

(51) F24H 1/24 (2006.01)

(71) ROSZKOWSKI STANISŁAW, Chmielno;
ROSZKOWSKI BARTOSZ, Chmielno
(72) ROSZKOWSKI STANISŁAW; ROSZKOWSKI BARTOSZ

(54) **Kocioł wodny dwukomorowy centralnego ogrzewania z komorą wysokich temperatur**

(57) Kocioł wodny dwukomorowy centralnego ogrzewania z komorą wysokich temperatur, składający się z okoloną płaszczem wodnym komory spalania wraz z umieszczonymi paleniskami, nad którymi ma płytę żaroodporną oraz komorę wysokich temperatur z płytami ceramicznymi, cyklonami, wyprowadzonymi kanałem kominowym, charakteryzuje się tym, że nad płytą żaroodporną (2) ma kierownicę spalin (13), połączoną z obudową (4), korzystnie w kształcie żaroodpornego cylindra z wewnętrznym spiralnym kanałem, oraz ma wyprowadzony kanał wypływowego (15) w części górnej, przy czym wewnątrz obudowy (4) ma śrubową tuleję (3) sprężu spalin z wewnętrznym wałkiem (5), zaś w miejscu kanału wypływowego (15) ma pionowy kanał (16), połączony w części dolnej z układem cyklonów (6) w komorze wysokich temperatur (8), w której korzystnie poprzecznie, rozmieszczone ma labiryntowo płyty ceramiczne (10), zaś w części dolnej ma wyprowadzony kanał kominowy (9).

(2 zastrzeżenia)

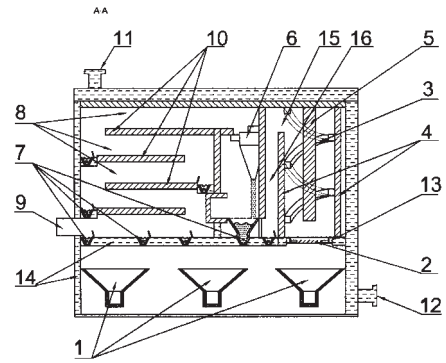

A1 (21) 400759 (22) 2012 09 13

(51) F25D 29/00 (2006.01)

(71) SZYMAŃSKI ANDRZEJ LARS, Poznań
(72) SZYMAŃSKI ANDRZEJ

(54) **System zdalnego monitoringu urządzeń chłodniczych, zwłaszcza w obiektach handlowych**

(57) System monitoringu charakteryzuje się tym, że zawiera termometry bezprzewodowe (1), które znajdują się wraz z produktami chłodzonymi w komorach urządzeń chłodniczych (2) obiektu handlowego. W obiekcie handlowym znajduje się odbiornik (3) połączony przewodowe z modulem zbierania i obróbki danych (4), a który jest połączony przewodowe z komputerem (5), przy czym odbiornik (4) znajduje się w zasięgu nadawania termometrów bezprzewodowych (1), ponadto w obiekcie handlowym znajdują się repeatory (12) transmitujące sygnały z termometrów bezprzewodowych (1) do odbiornika (3).

(5 zastrzeżeń)

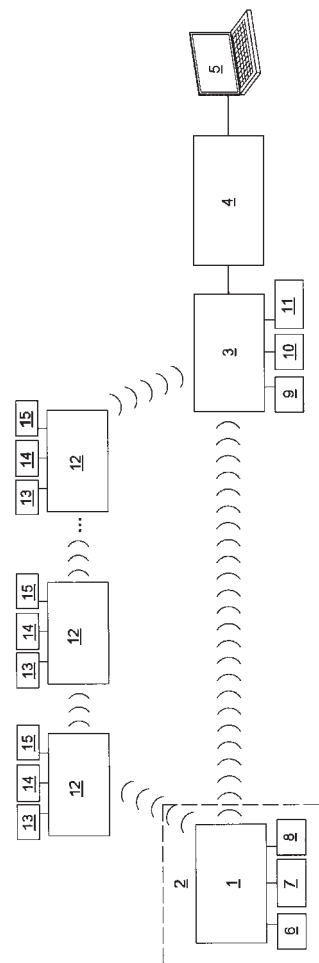

A1 (21) 400692 (22) 2012 09 07

(51) F41B 11/00 (2006.01)
F41A 19/12 (2006.01)
B65D 88/70 (2006.01)
B08B 5/00 (2006.01)
A63B 69/40 (2006.01)

(71) INSTYTUT TECHNOLOGII EKSPLOATACJI - PAŃSTWOWY INSTYTUT BADAWCZY, Radom

(72) ZBROWSKI ANDRZEJ

(54) Działo pneumatyczne zwłaszcza do badania odporności obiektów w testach zderzeniowych

(57) Działo pneumatyczne zwłaszcza do badania odporności obiektów w testach zderzeniowych, zawiera lufę (1), która składa się z jednego albo kilku segmentów rurowych (2, 3, 4), korzystnie z trzech, połączonych kołnierzami (5) za pomocą śrub (6). Na jednym końcu lufy (1) znajduje się port ładowania (7), który umożliwia umieszczenie miotanego ładunku (8) w przewodzie lufy (1), po podniesieniu pokrywy (9). Na drugim końcu lufy (1) można zainstalować tłumik odrzutu z urządzeniem wylotowym. Port ładowania (7) drugim końcem jest połączony z pneumatycznym mechanizmem spustowym (12), zawierającym ruchomy, przesuwany zamek oraz amortyzator umieszczone wewnątrz korpusu mechanizmu spustowego (12). Zespół lufy (1), portu ładowania (7) oraz mechanizmu spustowego (12) posadowiony jest na kilku podporach (15), przymocowanych do ramy nośnej (16), dociskających cylinder lufy (1) do półkolistego gniazda podpory (15) za pomocą półkolistej obejmy (17). Do ramy nośnej (16) są zamocowane akumulatory ciśnienia (18), korzystnie dwa akumulatory ciśnienia (18), usytuowane symetrycznie po obu stronach urządzenia, z których każdy jest połączony rurowymi przewodami (19), korzystnie dwoma, z korpusem mechanizmu spustowego (12) i ma zawór kulowy sterowany mechanizmem (21) z napędem ręcznym albo elektrycznym albo pneumatycznym. Do ramy (16) urządzenia zamocowana jest także osłona czołowa (27), a rama nośna (16) pokryta jest arkuszami blachy, tworzącymi z ramą (16) pomost, na którym umieszczona jest sprężarka, połączona z osuszaczem, który w instalacji pneumatycznej może być pominięty. Przewody instalacji pneumatycznej umożliwiają także zasilanie akumulatorów ciśnienia (18) za pomocą sprężarki poprzez osuszacz. Rama nośna (16) urządzenia jest podparta za pomocą zestawu wibroizolatorów (29) zamocowanych do płaskownika (28) osadzonego w dolnej części ramy (16). Przewody instalacji pneumatycznej są wyposażone w port umożliwiający podłączenie butli ze sprężonym gazem, w przypadku ładowania akumulatorów ciśnienia (18) z zastosowaniem innego medium niż powietrze atmosferyczne. Działo pneumatyczne może być posadowione na podłożu za pomocą torowiska, które składa się z dwóch szyn, przymocowanych do podkładów, ustawionych na podłożu, a pomiędzy szynami i płaskownikiem 28 ramy nośnej (16) znajdują się rolki, umożliwiające przetaczanie ramy (16) po szynach. Rama nośna (16) jest połączona za pośrednictwem tłumików hydraulicznych i siłowników pneumatycznych z belką poprzeczną, zamocowaną do obu szyn.

(3 zastrzeżenia)

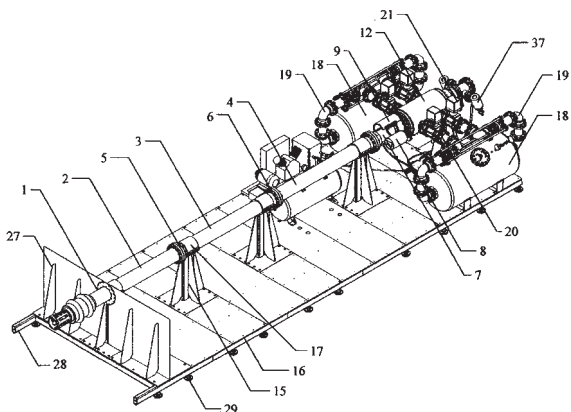

A1 (21) 400693 (22) 2012 09 07

(51) F41B 11/00 (2006.01)
F41A 19/12 (2006.01)
B65D 88/70 (2006.01)
B08B 5/00 (2006.01)

(71) INSTYTUT TECHNOLOGII EKSPLOATACJI - PAŃSTWOWY INSTYTUT BADAWCZY, Radom

(72) ZBROWSKI ANDRZEJ; SAMBORSKI TOMASZ

(54) Kaskadowy mechanizm spustowy, zwłaszcza lufowego działka pneumatycznego

(57) Kaskadowy mechanizm spustowy lufowego działka pneumatycznego zawiera zamek, poruszający się w cylindrycznej zamkowej komorze (2), częściowo wmontowanej w kolektorowy zbiornik (3), osadzonej tak, że pomiędzy zewnętrznymi ściankami zamkowej komory (2), a wewnętrznymi ściankami kolektorowego zbiornika (3) znajduje się wolna przestrzeń (4), ograniczona denkami (5) kolektorowego zbiornika (3). Kolektorowy zbiornik (3) ma przyłącza (6), do których zamocowane są odcinające kulowe zawory (7), mające napęd w elektryczny albo pneumatyczny albo ręczny, zamykające lub otwierające drogę, łączącą kolektorowy zbiornik (3) z zewnętrznymi zbiornikami akumulatorów ciśnienia. Zamkowa komora (2) z jednej strony jest połączona z przyłączeniowym kanałem (9) lufy, a z drugiej strony jest połączona z pokrywą (10) zamkowej komory (2). Przyłączeniowy kanał (9) lufy ma boczny otwór (11), w którym znajduje się upustowy zawór (12). Zamkowa komora (2) od strony przyłączeniowego kanału lufy (9), ma stożkowe zaworowe gniazdo (13), które umożliwia zamknięcie przepływu czynnika roboczego po osadzeniu na nim zamykającego stożka (15), stanowiącego fragment zamka oraz ma w pobliżu zaworowego gniazda (13) kilka bocznych otworów (14), dogodnie prostopadłych do osi zamkowej komory (2), umożliwiających przepływ sprężonego czynnika roboczego z kolektorowego zbiornika (3), poprzez zamkową komorę (2), do przyłączeniowego kanału (9) lufy systemu miotającego. W zamkowej komorze (2) pomiędzy zamkiem a pokrywą (10)

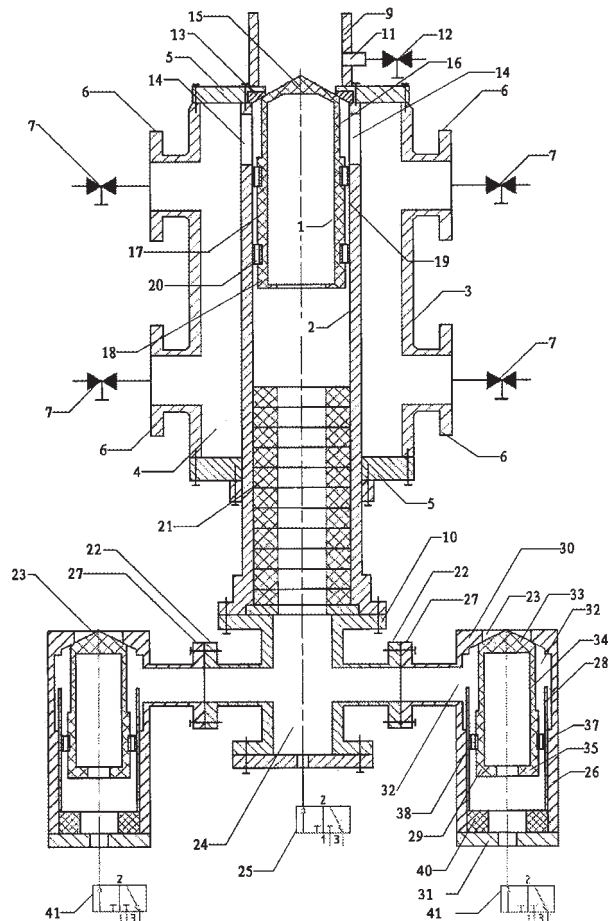

zamkowej komory (2) znajduje się pierścieniowy elastomerowy amortyzator (21), natomiast pokrywa (10) zamkowej komory (2) ma przyłącza (22), korzystnie dwa, do których są zamocowane odpowietrzające zawory (23) oraz znajduje się w niej otwór (24), łączący wewnętrzną przestrzeń zamkowej komory (2) z odpowietrzającymi zaworami (23). Do pokrywy (10) zamkowej komory (2) zamocowany jest trójdrogowy dwupołożeniowy, rozdzielający zawór (25), sterowany elektrycznie, a także do pokrywy zaworowej komory (31) zamocowany jest trójdrogowy, dwupołożeniowy, rozdzielający zawór (41) sterowany elektrycznie.

(4 zastrzeżenia)

A1 (21) 400694 (22) 2012 09 07

(51) F41B 11/00 (2006.01)

F41B 11/06 (2006.01)

F41B 11/26 (2006.01)

F41A 19/12 (2006.01)

B65D 88/70 (2006.01)

B08B 5/00 (2006.01)

(71) INSTYTUT TECHNOLOGII EKSPLOATACJI - PAŃSTWOWY INSTYTUT BADAWCZY, Radom

(72) ZBROWSKI ANDRZEJ

(54) Ręczny mechanizm spustowy zwłaszcza działa pneumatycznego

(57) Ręczny mechanizm spustowy zwłaszcza działa pneumatycznego, wyposażony jest w zamek (1), który porusza się w cylindrycznej komorze zamkowej (2), częściowo wmontowanej w zbiornik kolektorowy (3), a komora zamkowa (2) jest tak osadzona w zbiorniku kolektorowym (3), że pomiędzy zewnętrznymi ściankami komory zamkowej (2) a wewnętrznymi ściankami zbiornika kolektorowego (3) znajduje się wolna przestrzeń (4) ograniczona denkami (5) zbiornika kolektorowego (3). Zbiornik kolektorowy (3) ma przyłącza (6), korzystnie cztery, do których zamocowane są odcinające zawory kulowe (7), które mają napęd elektryczny albo pneumatyczny albo ręczny i są połączone z zewnętrznymi zbiornikami akumulatorów ciśnienia. Komora zamkowa (2) z jednej strony jest połączona z kanałem przyłączeniowym lufy (9), a z drugiej strony jest połączona z pokrywą (10) komory zamkowej (2). Kanał przyłączeniowy lufy (9) ma boczny otwór (11), w którym może znajdować się upustowy zawór (12), natomiast od strony kanału przyłączeniowego lufy (9) komora zamkowa (2) ma stożkowe gniazdo zaworowe (13), połączone ze stożkiem zamykającym (15), stanowiącym fragment zamka (1), a w pobliżu gniazda zaworowego (13) komora zamkowa (2) ma kilka bocznych otworów (14), korzystnie prostopadłych do osi komory zamkowej (2). W komorze zamkowej (2), pomiędzy zamkiem (1) a pokrywą (10) komory zamkowej (2), znajduje się pierścieniowy amortyzator elastomerowy (21), natomiast pokrywa (10) komory zamkowej (2) ma przyłącza (22), korzystnie dwa, umożliwiające zamocowanie kulowych zaworów odpowietrzających (23). W pokrywie (10) komory zamkowej (2) znajduje się otwór (24), łączący wewnętrzną przestrzeń komory zamkowej (2) z kulowymi zaworami odpowietrzającymi (23), które mają dźwignie (26) połączone z jednej strony z osią obrotu kuli (28), a z drugiej są wzajemnie połączone łącznikiem (27). Do pokrywy (10) komory zamkowej (2) zamocowany jest także zawór odcinający (25). Zamek (1) ma postać dwustopniowego cylindra, który na jednym końcu ma stożek zamykający (15) stanowiący przedłużenie cylindrycznego fragmentu o mniejszej średnicy (16), natomiast na zewnętrznej powierzchni cylindrycznego fragmentu o większej średnicy (17) znajdują się obwodowe kanały (18), korzystnie dwa, w których osadzone są pierścienie prowadzące (19), zmniejszające opory ruchu zamka (1) w komorze zamkowej (2), a w pierścieniach prowadzących (19) znajdują się szczeliny (20). Pokrywa (10) komory zamkowej (2) może mieć jedno przyłącze (22), umożliwiające zamocowanie kulowego zaworu odpowietrzającego (23), który ma dźwignię (26) połączoną z osią obrotu kuli (28).

(3 zastrzeżenia)

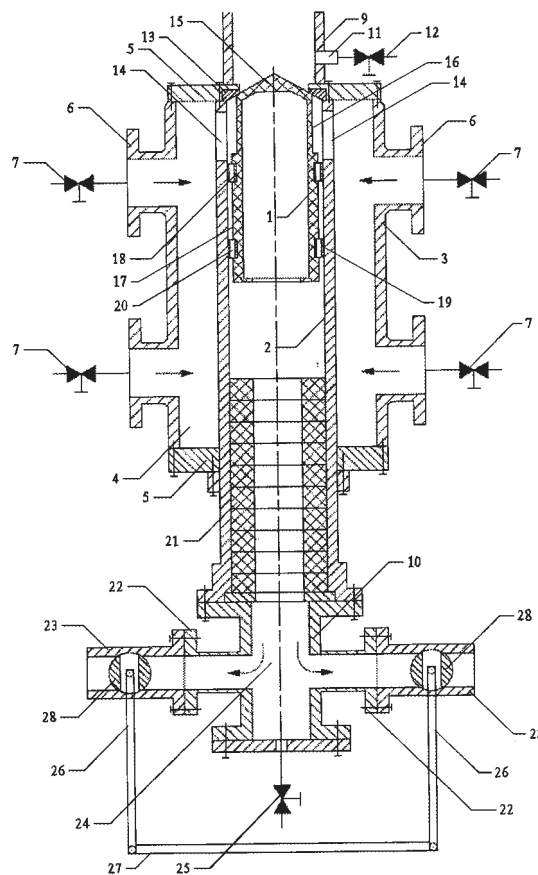

A1 (21) 400697 (22) 2012 09 08

(51) F41B 11/00 (2006.01)

F41A 19/12 (2006.01)

B65D 88/70 (2006.01)

B08B 5/00 (2006.01)

(71) INSTYTUT TECHNOLOGII EKSPLOATACJI - PAŃSTWOWY INSTYTUT BADAWCZY, Radom

(72) ZBROWSKI ANDRZEJ; ZACHARSKI SZYMON

(54) Zmotoryzowany mechanizm spustowy zwłaszcza działa pneumatycznego

(57) Zmotoryzowany mechanizm spustowy działa pneumatycznego zawiera zamek (1), który porusza się w cylindrycznej komorze zamkowej (2), częściowo wmontowanej w zbiornik kolektorowy (3), która jest tak osadzona w zbiorniku kolektorowym (3), że pomiędzy zewnętrznymi ściankami komory zamkowej (2) a wewnętrznymi ściankami zbiornika kolektorowego (3) znajduje się wolna przestrzeń (4), ograniczona denkami (5) zbiornika kolektorowego (3). Zbiornik kolektorowy (3) ma przyłącza (6), korzystnie cztery, do których zamocowane są odcinające zawory kulowe (7), mające napęd elektryczny albo pneumatyczny albo ręczny, łączące zbiornik kolektorowy (3) z zewnętrznymi zbiornikami akumulatorów ciśnienia. Komora zamkowa (2) z jednej strony jest połączona z kanałem przyłączeniowym lufy (9), a z drugiej strony jest połączona z pokrywą (10) komory zamkowej (2), a kanał przyłączeniowy lufy (9) ma boczny otwór (11), w którym może znajdować się upustowy zawór (12). Natomiast komora zamkowa (2) od strony kanału przyłączeniowego lufy (9) ma stożkowe gniazdo zaworowe (13), połączone ze stożkiem zamykającym (15), stanowiącym fragment zamka (1), a w pobliżu gniazda zaworowego (13) ma kilka bocznych otworów (14), korzystnie prostopadłych do jej osi. W komorze zamkowej (2) pomiędzy zamkiem (1) a pokrywą (10) komory zamkowej (2) znajduje się pierścieniowy amortyzator elastomerowy (21). Natomiast pokrywa (10) komory zamkowej (2) ma dwa przyłącza (22), umożliwiające zamocowanie zaworów odpowietrzających (23) oraz znajduje się w niej otwór (24), łączący wewnętrzną przestrzeń komory zamkowej (2) z kulowymi zaworami odpowietrzającymi (23), jak

również do pokrywy (10) komory zamkowej (2) zamocowany jest trójdrogowy dwupołożeniowy zawór rozdzielający (25) sterowany elektrycznie. Odpowietrzające zawory kulowe (23) mają koła zębate (26) osadzone na osi obrotu kuli i są połączone bezpośrednio lub pośrednio z platformą, na której znajdują się dogodnie ustawione przeciwbieżnie dwa siłowniki pneumatyczne (30). Tłoczyśka (29) siłowników (30) za pomocą łączników (28), są połączone z listwami zębatymi (27) współpracującymi z kołami zębatymi (26). Łączniki (28) są dodatkowo prowadzone liniowo dzięki zamocowaniu ich do wózków poruszających się po prowadnicach liniowych, zamocowanych do platform, a każdy siłownik (30) jest sterowany za pomocą pneumatycznych zaworów rozdzielających (34) sterowanych elektrycznie. Ruch tłoczyśka (29) siłownika (30) powoduje przesuwanie się listwy zębatej (27) i obracanie koła zębatego (26), osadzonego na osi obrotu kuli (25) odpowietrzającego zaworu kulowego (23), a obrót koła zębatego (26) powoduje obrót kuli. Zamek (1) ma postać dwustopniowego cylindra, który na jednym końcu ma stożek zamykający (15), stanowiący przedłużenie cylindrycznego fragmentu o mniejszej średnicy (16), natomiast na zewnętrznej powierzchni cylindrycznego fragmentu o większej średnicy (17) znajdują się obwodowe kanały (18), korzystnie dwa, w których osadzone są pierścienie prowadzące (19), zmniejszające opory ruchu zamka (1) w komorze zamkowej (2), w których znajdują się szczeliny (20), umożliwiające przepływ czynnika roboczego ze zbiornika kolektorowego (3) poprzez otwory boczne (14) do przestrzeni pomiędzy zamkiem (1) a pokrywą (10) komory zanikowej (2).

(2 zastrzeżenia)

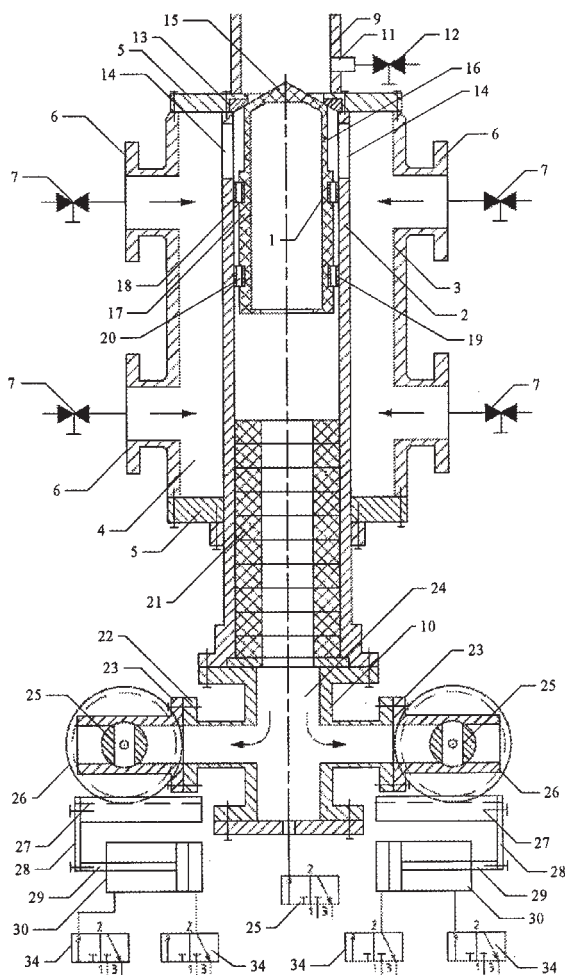

A1 (21) 400700 (22) 2012 09 10

- (51) F41B 11/00 (2006.01)
- F41A 21/36 (2006.01)
- F41A 21/34 (2006.01)
- F41A 21/30 (2006.01)
- F41C 27/00 (2006.01)

(71) INSTYTUT TECHNOLOGII EKSPLOATACJI - PAŃSTWOWY INSTYTUT BADAWCZY, Radom

(72) ZBROWSKI ANDRZEJ

(54) **Urządzenie wylotowe działu pneumatycznego zwłaszcza do badania odporności obiektów w testach zderzeniowych**

(57) Urządzenie wylotowe działu pneumatycznego zwłaszcza do badania odporności obiektów w testach zderzeniowych składa się z trzystopniowej hamulcowej tulei (1), gdzie pierwszy stopień hamulcowej tulei (3) i ostatni stopień hamulcowej tulei (4) mają gwinty wewnętrzne, a środkowy stopień hamulcowej tulei ma wewnętrzną przegrodę (2), która ma centralny otwór współśrodkowy z otworem hamulcowej tulei (1) znajdującym się w jej osi podłużnej, przy czym trzystopniowa hamulcowa tuleja (1) połączona jest z łapaczem sabotu (5) poprzez wewnętrzny gwint trzeciego stopnia hamulcowej tulei (4), natomiast łapacz sabotu (5) wykonany w postaci tulei ma na obu końcach gwint zewnętrzny.

(3 zastrzeżenia)

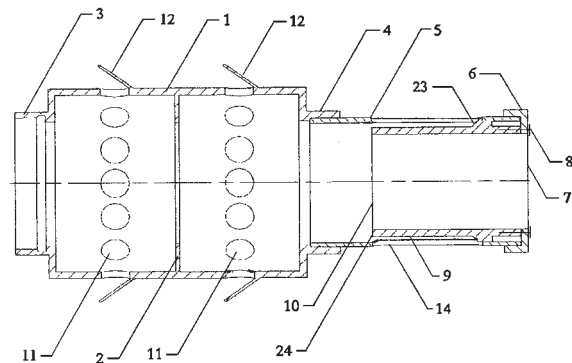

A1 (21) 400701 (22) 2012 09 08

(51) F42B 14/00 (2006.01)

F42B 14/06 (2006.01)

F42B 8/00 (2006.01)

F42B 8/12 (2006.01)

(71) INSTYTUT TECHNOLOGII EKSPLOATACJI - PAŃSTWOWY INSTYTUT BADAWCZY, Radom

(72) ZBROWSKI ANDRZEJ

(54) **Sabot z pociskiem zwłaszcza do badania odporności obiektów w testach zderzeniowych**

(57) Sabot z pociskiem zwłaszcza do badania odporności obiektów w testach zderzeniowych, ma płaszcz w postaci tulei prowadzącej (2), wewnątrz której umieszczony jest pocisk (1) i denko (3). Wypełniacz umieszczony wewnątrz płaszcza jest z twardej pianki, korzystnie z twardego spienionego polistyrenu, i składa się z okrągłych przekładek (4) oraz segmentów ustawczych (5). Tuleja prowadząca (2) i denko (3) są z kruchego tworzywa sztucznego, korzystnie z polichlorku winylu. Denko (3) jest zamocowane do tulei prowadzącej (2), korzystnie za pomocą klejenia, a średnica denka (3) jest równa lub nieco mniejsza od średnicy zewnętrznej tulei prowadzącej (2). Powierzchnia czołowa denka (3) ma koncentryczne obniżenie, o średnicy zewnętrznej dopasowanej do średnicy wewnętrznej tulei prowadzącej (2), które tworzy cylindryczny stopień ułatwiający współśrodkowe osadzenie tulei prowadzącej (2) na denku (3). Pocisk (1) jest umieszczony w sabocie bezpośrednio na denku (3) i jest pozycjonowany wewnątrz tulei prowadzącej (2) za pomocą segmentów ustawczych (5), korzystnie czterech, wykonanych z materiału wypełniacza. Jedna powierzchnia segmentu ustawczego (5) jest dopasowana do wewnętrznej średnicy tulei prowadzącej (2), a druga powierzchnia segmentu ustawczego (5) jest dopasowana do kształtu miotanego pocisku (1). Kształt pocisku (1) jest dowolny, korzystnie cylindryczny lub prostopadłościenny. Pocisk (1) jest zdystansowany od denka (3) za pomocą jednej lub kilku okrągłych

przekładki (4), które są elementami wypełniacza, ustawianych jedna na drugiej, wewnątrz tulei prowadzącej (2). Kształt pocisku (1) jest dowolny, korzystnie cylindryczny lub prostopadłościenny.
(3 zastrzeżenia)

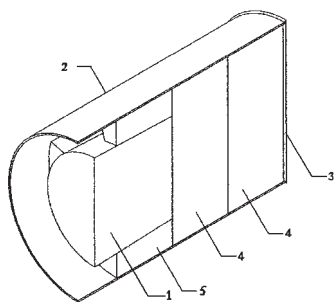

DZIAŁ G

FIZYKA

A1 (21) 400703 (22) 2012 09 10

(51) G01D 5/347 (2006.01)
G01F 15/00 (2006.01)

(71) APATOR POWOGAZ SPÓŁKA AKCYJNA, Poznań
(72) GEISEL JANUSZ; ZIÓŁKOWSKI JERZY
(54) Optyczny czujnik obrotów w urządzeniu pomiarowym zwłaszcza wodomierzu

(57) Przedmiotem wynalazku jest optyczny czujnik obrotów w urządzeniu pomiarowym, zwłaszcza wodomierzu powszechnie stosowanym w obiektach mieszkalnych i przemysłowych. Czujnik optyczny składa się z układu detekcji stanowiącego zestaw trzech emiterów (1) i detektorów (2), zamocowanych na płytce elektronicznej (3) naprzeciw wirującej tarczy (10) o powierzchni podzielonej na sektory o zróżnicowanym stopniu aktywności optycznej, obracającej się proporcjonalnie do przepływu wody. Płytkę elektroniczną (3) wraz z układem detekcji znajduje się w przestrzeni mechanizmu zliczającego pomiędzy płytą łożyskową górną (4) a płytą łożyskową dolną (5) liczydła, a wirująca tarcza (10) stanowi element koła zębatego mechanizmu zliczającego.
(3 zastrzeżenia)

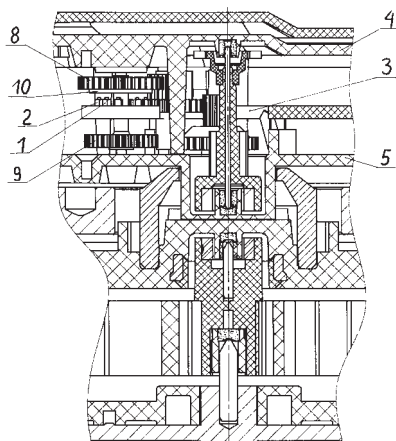

A1 (21) 400717 (22) 2012 09 10

(51) G01G 21/28 (2006.01)
G01G 1/22 (2006.01)
G01G 23/00 (2006.01)

(71) LEWANDOWSKI WITOLD RADWAG WAGI ELEKTRONICZNE, Radom
(72) LEWANDOWSKI WITOLD; SZOT PAWEŁ
(54) Mechanizm automatycznego otwierania drzwi komory ważenia wagi analitycznej

(57) Na podstawie wagi (5) pod mechanizmem ważącym (4) zamontowany jest mechanizm automatycznego otwierania drzwi komory ważenia. Silnik elektryczny (6) jest sprzęgnięty poprzez przekładnię (8) z ramieniem (10) połączonym z konstrukcją ruchomej ramki, która przesuwa się po szynach (12, 13). Mechanizm zapadkowy związany z pokrętkiem zatrzasku drzwi bocznych (17) pozwala na połączenie tych drzwi z ruchomą ramą (11) oraz odsuwanie ich i zasuwanie poprzez ruch ramienia (10) sprzężonego z silnikiem (6) poprzez przekładnię (8). Uruchamianiem mechanizmu sterują czujniki zbliżeniowe (15), umieszczone w module wyświetlacza wagi (16).
(7 zastrzeżeń)

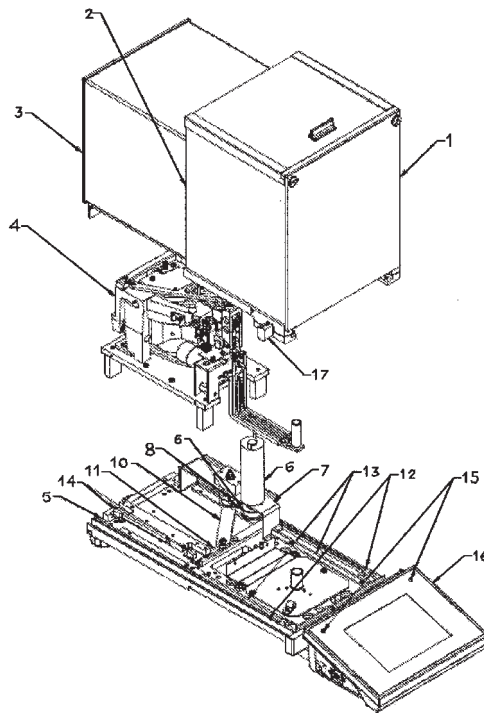

A1 (21) 400770 (22) 2012 09 14

(51) G01N 21/59 (2006.01)
D06H 3/00 (2006.01)
G01J 1/00 (2006.01)

(71) POLITECHNIKA ŁÓDZKA, Łódź
(72) MIKOŁAJCZYK ZBIGNIEW; SZMYT JOANNA; GOLCZYK ANDRZEJ

(54) Sposób i stanowisko do pomiaru i analizy barierowości świetlnej tekstyliów dekoracyjnych

(57) Sposób pomiaru i analizy barierowości świetlnej tekstyliów dekoracyjnych, zwłaszcza firanek lub zasłon, w zakresie światła widzialnego i światła UV, polega na tym, że próbkę (1) badanego wyrobu oświetla się światłem ze źródła (2) o natężeniu równym natężeniu światła dziennego w dowolnym miesiącu roku i porze dnia, umieszczonego w odległości od próbki równej w przybliżeniu odległości w jakiej wyrób znajduje się od powierzchni okna oraz jednocześnie zabezpiecza przed działaniem światła z innych źródeł i dokonuje jednocześnie pomiaru natężenia światła przechodzącego przez próbkę w przybliżeniu z odległości z jakiej człowiek

oceniały barierowość tego wyrobu oraz pomiaru światła odbitego od próbki. Wyniki pomiarów wczytuje się do programu komputera, za pomocą którego wyznacza się wartość średnią mierzonych parametrów w jednostce odczytu, a następnie ze sporządzonego uprzednio wykresu zależności natężenia światła transmisji i refleksji próbki od natężenia prądu zasilania źródła światła odczytuje się wartość natężenia światła przechodzącego i odbitego od próbki w jednostce natężenia światła. W dalszej kolejności rejestruje się, za pomocą kamery cyfrowej (11), obraz cyfrowy badanej próbki i za pomocą programu komputera dobiera się parametry obrazu, po czym ostateczny obraz próbki wczytuje się do programu komputerowego i przekształca się go w tym programie w obraz binarny. Po uzyskaniu wyraźnych konturów włókien i tła na obrazie binarnym, z wykresu histogramu odczytuje się wartość współczynnika zapelnienia powierzchniowego próbki wyrobu, wartość współczynnika zapelnienia wczytuje się następnie do programu komputera, w którym, wraz z wprowadzonymi uprzednio wartościami natężenia światła przechodzącego i odbitego od badanej próbki, zostaje poddany analizie korelacji. W rezultacie otrzymuje się wykres zależności natężenia światła przepuszczanego i odbijanego od próbki w funkcji zapelnienia powierzchniowego, które jest określone budową strukturalną materiału tekstylnego. Wynalazek dotyczy także stanowiska do realizacji tego sposobu.

(6 zastrzeżeń)

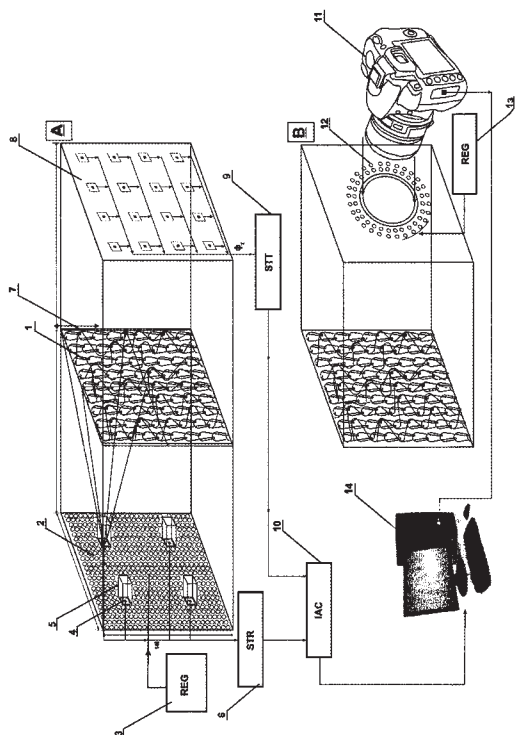

na fragment próbki (S), która ma być analizowana przez analizator (10), oraz ogniskuje promieniowanie emitowane przez próbkę (S) podczas oświetlania wiązką laserową do detektora (16). Układ (12) automatycznego ogniskowania jest zdolny do zmiany długości ścieżki optycznej (P) w celu utrzymania stałej zależności przestrzennej (tj. odległości) między ogniskiem (18) wiązki laserowej i próbką (S), jak również utrzymania stałego chwilowego pola widzenia IFOV detektora (16) na ognisku lasera.

(17 zastrzeżeń)

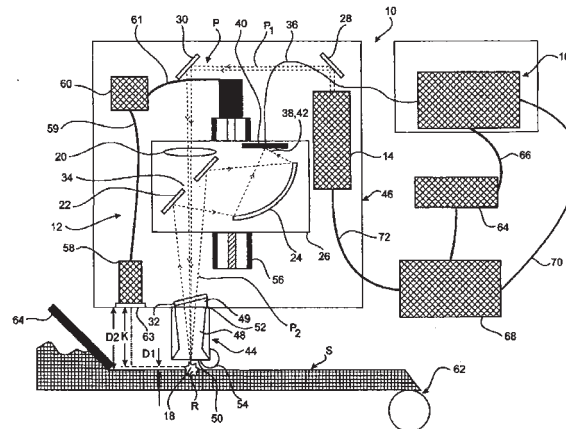

A1 (21) 400608 (22) 2012 09 03

(51) G01N 25/56 (2006.01)
G01N 19/10 (2006.01)
G01N 27/04 (2006.01)
G01R 27/00 (2006.01)

(71) STECZOWICZ MACIEJ, Warszawa
(72) STECZOWICZ MACIEJ

(54) Dwufazowy przetwornik wilgotności drewna do pomiarów on-line w suszarniach do drewna

(57) Przedmiotem wynalazku jest dwufazowy przetwornik wilgotności drewna, przy czym określenie dwufazowy wynika z faktu, że we wspólnej obudowie znajdują się dwa systemy pomiaru wilgotności drewna. Pierwszy wyposażony w czujnik wilgotności względnej i temperatury umożliwia wyznaczenie wilgotności równowagowej wewnątrz otworu w drewnie. Ponieważ taki pomiar ma sens tylko w zakresie do nasycenia włókien drewna, dla wartości większych pomiaru dokonujemy za pomocą tradycyjnej metody rezystancyjnej, kiedy wyniki pomiarów nie muszą być bardzo dokładne, gdyż w tym przedziale system sterowania tylko częściowo bazuje na wilgotności drewna. Wkręty (2) spełniają podwójną rolę. Z jednej strony służą do przymocowania obudowy (5) przetwornika do drewna (10), z drugiej strony zastępują igielki wbijane w drewno w typowym systemie pomiaru wilgotności drewna, poprzez pomiar prądu między nimi. Do pomiaru wilgotności równowagowej wewnątrz drewna zastosowano przetwornik (1) wilgotności względnej i temperatury, który jest umieszczony wewnątrz obudowy (5) nad otworem (11) w drewnie.

(3 zastrzeżenia)

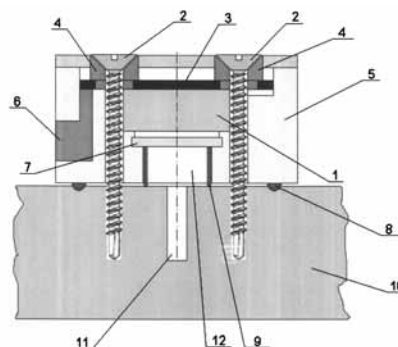

A1 (21) 404561 (22) 2011 09 15

(51) G01N 21/71 (2006.01)
G01J 3/10 (2006.01)

(31) 61/388,722 (32) 2010 10 01 (33) US

(86) 2011 09 15 PCT/AU2011/001192

(87) 2012 04 05 WO12/040769

(71) TECHNOLOGICAL RESOURCES PTY. LIMITED, Melbourne, AU

(72) RUTBERG MICHAEL, US; MORESCHINI PAOLO, US

(54) Analizator do spektroskopii laserowo indukowanego rozpadu

(57) Analizator (10) do spektroskopii laserowo indukowanego rozpadu LIBS zawiera ścieżkę optyczną (P) przedstawioną liniami przerywanymi (P1) i liniami punktowo-kreskowymi (P2) oraz układ (12) automatycznego ogniskowania (lub śledzenia). Ścieżka optyczna (P) ogniskuje wiązkę laserową emitowaną z lasera (14)

A1 (21) 400767 (22) 2012 09 14

(51) G01N 27/30 (2006.01)
G01N 27/416 (2006.01)
G01N 27/49 (2006.01)

(71) POLITECHNIKA GDAŃSKA, Gdańsk
(72) SUCHOCKI KRZYSZTOF

(54) Sposób prowadzenia i układ do pomiarów właściwości dynamicznych elektrod woltamperometrycznych

(57) Sposób prowadzenia pomiarów właściwości dynamicznych elektrod woltamperometrycznych, polegający na tym, że w naczyniu pomiarowym (1) z badanym roztworem wodnym umieszcza się elektrodę pomiarową oraz przeciw elektrodę (CE), po czym dokonuje się pomiaru wartości granicznego prądu dyfuzyjnego płynącego w badanym roztworze, charakteryzuje się tym, że w naczyniu pomiarowym (1) umieszcza się korzystnie dodatkową elektrodę pomiarową, po czym elektrodę pomiarową i/lub dodatkową elektrodę pomiarową polaryzuje się na przemian dodatnią i ujemną wartością napięcia stałego. Następnie wyznacza się właściwości dynamiczne elektrody pomiarowej lub dodatkowej elektrody pomiarowej w dziedzinie czasu, poprzez wyznaczenie wartości stałej czasowej N_T , według zależności (A) lub wyznacza się właściwości dynamiczne elektrody pomiarowej (WE1) lub dodatkowej elektrody pomiarowej (WE2) w dziedzinie częstotliwości poprzez wyznaczenie wartości stałej częstotliwości granicznej f_{gr} według zależności (B), gdzie: z_i - liczba elektronów biorących udział w czasie pomiaru, F - stała Faradaya, S_{WE} - pole powierzchni elektrody pomiarowej lub dodatkowej elektrody pomiarowej, D_i - współczynnik dyfuzji oznaczanych jonów, C_i - stężenie oznaczanych jonów w badanym roztworze wodnym.

(2 zastrzeżenia)

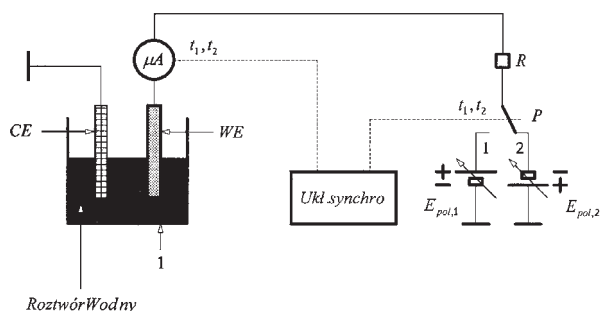

$$N_T = \frac{z_i^2 F^2 S_{WE}^2 D_i C_i^2}{I_{gr,i}^2} \quad (A)$$

$$f_{gr} = \frac{1}{N_T} = \frac{I_{gr,i}^2}{2\pi z_i^2 F^2 S_{WE}^2 D_i C_i^2} \quad (B)$$

A1 (21) 400657 (22) 2012 09 05

(51) G01N 30/00 (2006.01)
G01N 30/96 (2006.01)
G01N 27/08 (2006.01)

(71) POLITECHNIKA WARSZAWSKA, Warszawa
(72) BŁASZCZYK KAROLINA; ŻUKOWSKI KAMIL;
CHUDY MICHAŁ; BRZÓZKA ZBIGNIEW; DYBKO ARTUR

(54) Mikrochromatograf jonowy z bezkontaktową detekcją konduktometryczną

(57) Mikrochromatograf jonowy z bezkontaktową detekcją konduktometryczną składa się z płytki dolnej i górnej, przy czym

w dolnej płytce z poli(metakrylanu metylu) znajduje się mikrokanal przepływowy (2) a na końcach mikrokanalu przepływowego (2) znajdują się otwór wlotowy (1) i wylotowy (6). W mikrokanale przepływowym (2) znajduje się upakowany jonit (3), natomiast detektor pomiarowy ma postać mikrokanalów (4) wypełnionych roztworem elektrolitu o dużym przewodnictwie lub płynnym metalem i przylega do mikrokanalu przepływowego (2) poza strefą jonitu (3) a przed otworem wylotowym (6) mikrokanalu przepływowego (2). Dolna płytka przykryta jest górną płytką zaopatrzoną w otwory wlotowe i wylotowe wszystkich mikrokanalów.

(1 zastrzeżenie)

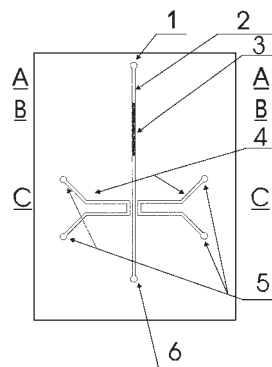

A1 (21) 400702 (22) 2012 09 09

(51) G01N 33/74 (2006.01)
A61P 37/00 (2006.01)
A61P 7/06 (2006.01)
A61K 38/22 (2006.01)

(71) RYBKA JOANNA, Szymborno; SZOŁNA-CHODÓR ALICJA, Bydgoszcz; KOZŁOWSKA JUSTYNA, Toruń
(72) RYBKA JOANNA; SZOŁNA-CHODÓR ALICJA;
KOZŁOWSKA JUSTYNA

(54) Nowa metoda oceny przewidywanej skuteczności glikokortykoidów w oparciu o pomiar parametrów biochemicznych krwi

(57) Przedmiotem wynalazku jest metoda oceny przewidywanej skuteczności glikokortykoidów, która charakteryzuje się tym, że oceny dokonuje się na podstawie analizy parametrów biochemicznych krwi, w szczególności dotyczących gospodarki żelazem i statusu odpowiedzi immunologicznej. Oceny przewidywanej skuteczności glikokortykoidów dokonuje się na podstawie: - potwierdzenia/wykluczenia objawów anemii na podstawie parametrów gospodarki żelazem, w tym w odniesieniu do wyników badania morfologii krwi (hematokryt HCT [%], hemoglobina HGB [G/L], RBC [Tera/L]), -oceny poziomu cytokin prozapalnych TNFalfa i IFNgamma wyrażanych jako stosunek TNFalfa/IFNgamma.

(3 zastrzeżenia)

A1 (21) 405522 (22) 2013 10 03

(51) G01N 33/569 (2006.01)
C07K 16/02 (2006.01)
C07K 16/10 (2006.01)

(71) POLITECHNIKA WROCŁAWSKA, Wrocław
(72) SIEŃCZYK MARCIN; ŁUPICKA-SŁOWIK AGNIESZKA;
GRZYWA RENATA; WALCZAK MACIEJ; BOBREK KAMILA;
GAWEŁ ANDRZEJ; BOIVIN STEPHANE, DE;
BURCHACKA EWA

(54) Test diagnostyczny do detekcji białka gp 120 wirusa HIV-1

(57) Przedmiotem wynalazku jest test diagnostyczny do detekcji białka gp120 wirusa HIV-1 charakteryzujący się tym, że jako czynnik detekcyjny zawiera przeciwciała poliklonalne klasy IgY specy-

ficzne wobec epitopu białka gp120(416-439) izolowane z żółtka jaj drobiu immunizowanego białkowym antygenem w postaci koniugatu fragmentu epitopowego białka gp120(416-439) o sekwencji Cys-LPSRIKQIINMWQEVGKAMYAPPI z białkiem nośnikowym -albuminą wołową.

(2 zastrzeżenia)

A1 (21) 400744 (22) 2012 09 12

(51) G01R 31/26 (2006.01)
H01L 21/336 (2006.01)
H01L 21/66 (2006.01)
H01L 29/78 (2006.01)

(71) AKADEMIA MORSKA, Gdynia
(72) GÓRECKI KRZYSZTOF; ZARĘBSKI JANUSZ

(54) Sposób i układ do pomiaru rezystancji termicznej tranzystora polowego mocy z izolowaną bramką

(57) Przedmiotem wynalazku jest sposób i układ do pomiaru rezystancji termicznej tranzystora polowego mocy z izolowaną bramką, mający zastosowanie przy kontroli jakości elementów półprzewodnikowych dla przemysłu elektronicznego. Sposób pomiaru rezystancji termicznej tranzystora polowego mocy z izolowaną bramką, wykorzystujący w charakterze parametru termoczułego napięcie między wyprowadzeniami bramki i źródła badanego tranzystora, realizowany w dwóch etapach obejmujących kolejno pomiary współrzędnych punktów na charakterystyce statycznej tego tranzystora i obliczenie wartości rezystancji termicznej ze wzoru analitycznego charakteryzuje się tym, że w pierwszym etapie pomiaru badany tranzystor pracuje w zakresie nasycenia, wyznaczone są wartości napięcia bramka-źródło w czterech punktach pracy tranzystora o współrzędnych tak dobranych, aby prąd drenu przyjmował tylko dwie wartości a moc wydzielana w tranzystorze w dwóch punktach pracy była taka sama i jednocześnie dwukrotnie mniejsza od mocy wydzielanej w pozostałych dwóch punktach pracy tranzystora, w drugim etapie wartość rezystancji termicznej tranzystora jest wyliczana iteracyjnie według układu równań matematycznych, opisujących kolejno rezystancję termiczną, nachylenie charakterystyki termometrycznej, napięcie progowe oraz temperaturowy współczynnik zmian napięcia progowego. Układ do pomiaru rezystancji termicznej tranzystora polowego mocy z izolowaną bramką zawierający badany tranzystor, dwa zasilacze napięciowe, dwa rezystory, dwa woltomierze, amperomierz i termostat charakteryzuje się tym, że zasilacz napięciowy (1) przez rezystor (3) jest połączony ze źródłem badanego tranzystora (5), zasilacz napięciowy (2) szeregowo jest połączony z rezystorem (4) oraz amperomierzem (6) zasilając dren badanego tranzystora (5), a bramka tranzystora (5) jest połączona z masą układu, woltomierz (7) jest włączony między źródłem a bramką badanego tranzystora (5) zaś woltomierz (8) jest włączony między dren a bramkę badanego tranzystora (5), który jest umieszczony w termostacie (9).

(2 zastrzeżenia)

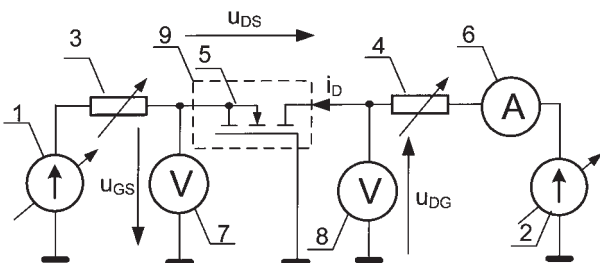

A1 (21) 403511 (22) 2013 04 12

(51) G01T 1/04 (2006.01)

(71) POLITECHNIKA WROCŁAWSKA, Wrocław
(72) KNAPKIEWICZ PAWEŁ; AUGUSTYNIAN IZABELA;
DZIUBAN JAN

(54) Czujnik promieniowania jonizującego

(57) Przedmiotem wynalazku jest czujnik promieniowania jonizującego, przeznaczony do pomiaru wysokich dawek promieniowania w akceleratorach cząstek, reaktorach jądrowych, składowiskach odpadów radioaktywnych, oraz urządzeniach, które wytwarzają i/lub są poddane działaniu promieniowania jonizującego. Czujnik ma szczelnie połączone ułożone kolejno dolne podłoże szklane (6), podłoże krzemowe (5), górne podłoże szklane (4) oraz górne podłoże krzemowe (9), przy czym w podłożu krzemowym (5) wykonana jest komora (8) zamknięta od góry mikromechaniczną membraną krzemową (7) oraz zbiornik na tworzywo sztuczne (1), w którym umieszczone jest tworzywo sztuczne (2), przy czym komora (8) i zbiornik na tworzywo sztuczne (1) połączone są kanałem łączącym (3) i wypełnione atmosferą beztlenową, ponadto nad mikromechaniczną membranę krzemową (7) w górnym podłożu szklanym (4) wykonany jest otwór (12) i jednocześnie w górnym podłożu krzemowym (9) wykonany jest kanał (10), w którym osadzony jest światłowód włóknisty (11).

(6 zastrzeżeń)

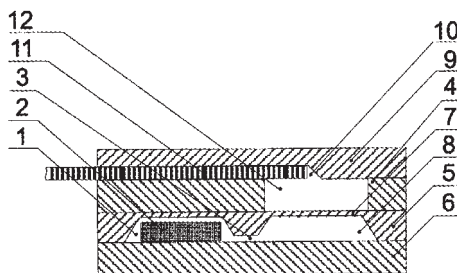

A1 (21) 403512 (22) 2013 04 12

(51) G01T 1/04 (2006.01)

(71) POLITECHNIKA WROCŁAWSKA, Wrocław
(72) KNAPKIEWICZ PAWEŁ; AUGUSTYNIAN IZABELA;
DZIUBAN JAN

(54) Czujnik promieniowania jonizującego

(57) Przedmiotem wynalazku jest czujnik promieniowania jonizującego, przeznaczony do pomiaru wysokich dawek promieniowania w akceleratorach cząstek, reaktorach jądrowych, składowiskach odpadów radioaktywnych, oraz urządzeniach, które wytwarzają i/lub są poddane działaniu promieniowania jonizującego. Czujnik ma szczelnie połączone i ułożone kolejno pierwsze podłoże szklane (6), pierwsze podłoże krzemowe (5), drugie podłoże szklane (4) oraz drugie podłoże krzemowe (9), przy czym w pierwszym podłożu krzemowym (5) wykonany jest zbiornik na tworzywo sztuczne (1), w którym umieszczone jest tworzywo sztuczne (2) a w drugim podłożu krzemowym (9) wykonana jest komora dolna (8) zamknięta krzemową membranę mikromechaniczną (7), przy czym zbiornik na tworzywo sztuczne (1) połączony jest otworem (3) wykonanym w drugim podłożu szklanym (4) z komorą dolną (8), ponadto zbiornik na tworzywo sztuczne (1), otwór (3) oraz komora dolna (8) wypełnione są atmosferą beztlenową.

(5 zastrzeżeń)

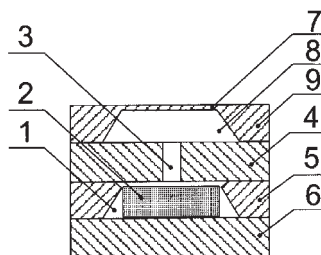

A1 (21) 400679 (22) 2012 09 07

(51) G01T 1/14 (2006.01)
G01T 1/185 (2006.01)
H01J 47/02 (2006.01)

- (71) NARODOWE CENTRUM BADAŃ JĄDROWYCH, Otwock
- (72) ZIELCZYŃSKI MIECZYŚLAW; GOLNIK NATALIA
- (54) **Komora jonizacyjna jako detektor awaryjnej dawki promieniowania**

(57) Przedmiotem wynalazku jest komora jonizacyjna, jako detektor awaryjnej dawki promieniowania, wypełniona powietrzem atmosferycznym. Elektrody (1, 2) komory są wykonane z materiału, zawierającego co najmniej 12 procentów wagowych wodoru, a odległość (3) między elektrodami nie przekracza 0,3 mm. Komora jest przeznaczona głównie dla wyznaczania dawki pochłoniętej promieniowania mieszanego neutronowo-fotonowego przy krótkotrwałym napromienianiu, na przykład przy krytycznościowej awarii reaktora jądrowego.

(1 zastrzeżenie)

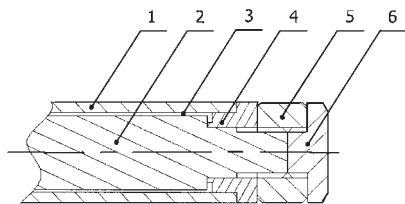

- A1 (21) **400678** (22) 2012 09 07

- (51) **G01T 1/185** (2006.01)
- H01J 47/02** (2006.01)
- A61N 5/10** (2006.01)
- (71) NARODOWE CENTRUM BADAŃ JĄDROWYCH, Otwock
- (72) ZIELCZYŃSKI MIECZYŚLAW; GOLNIK NATALIA; GRZYŃSKI PAWEŁ; JAKUBOWSKA EDYTA

(54) **Rekombinacyjna komora jonizacyjna**

(57) Przedmiotem wynalazku jest komora rekombinacyjna do wyznaczania dozymetrycznych parametrów promieniowania przy radioterapii hadronowej. Komora jest wykonana w postaci pierścienia otaczającego terapeutyczną wiązkę promieniowania: elektroda polaryzująca (3), elektroda pomiarowa (5), gazowa objętość czynna (4), izolatory (2), (6) elektrod i boczne ścianki obudowy (1), (7), stanowią zespół cylindrów współosiowych. Do wolnej przestrzeni (8) powietrznej, obejmowanej pierścieniem, może być wstawiony fantom napromienianego narządu lub jego fragmentu. Wtórne promieniowanie powstające w fantomie, przy skierowaniu na fantom wiązki promieniowania pierwotnego, łatwo dociera do objętości czynnej, umożliwiając wyznaczenie dawki pochłoniętej i innych parametrów dozymetrycznych wyznaczalnych metodami rekombinacyjnymi, w bliskiej odległości wokół wiązki.

(1 zastrzeżenie)

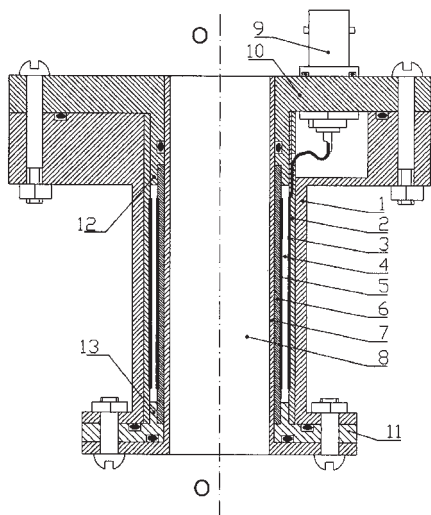

- A1 (21) **400636** (22) 2012 09 03

- (51) **G02B 6/24** (2006.01)
- G02B 6/255** (2006.01)
- (71) P.H. ELMAT SPÓŁKA Z OGRANICZONĄ ODPOWIEDZIALNOŚCIĄ, Rzeszów
- (72) MURAWSKI MICHAŁ; SZYMAŃSKI MICHAŁ; OSTROWSKI ŁUKASZ; PAWLIK KATARZYNA JOANNA; JAROSZEWICZ LESZEK R.; NASIŁOWSKI TOMASZ; DŁUBEK MICHAŁ; KALISZ RAFAŁ; KALISZ JAN

(54) **Sposób termicznego łączenia światłowodów**

(57) Przedmiotem wynalazku jest sposób termicznego łączenia światłowodów polegający na układaniu, wyrównywaniu, osiowym pozycjonowaniu włókien światłowodów względem siebie, a następnie podgrzewaniu i stykaniu ze sobą przeciwnych łączonych końcówek światłowodu. Sposób charakteryzuje się tym, że łączy się ze sobą światłowody z różnego rodzaju materiałów o różnych temperaturach topnienia, gdzie końcówkę łączonego światłowodu o wyższej temperaturze topnienia podgrzewa się do temperatury powyżej temperatury topnienia światłowodu o niższej temperaturze topnienia. Jednocześnie żaden ze światłowodów nie jest podgrzewany powyżej swojej własnej temperatury topnienia. Po czym łączone końcówki światłowodów, początkowo oddalone od siebie o ściśle określoną odległość, przesuwa się do siebie ze ściśle określoną prędkością i na ściśle określonym odcinku i dociska, aż do uzyskania termicznego zespolenia włókien.

(16 zastrzeżeń)

- A1 (21) **400777** (22) 2012 09 14

- (51) **G06K 7/01** (2006.01)
- G06K 13/06** (2006.01)
- (71) AKCES DATA SPÓŁKA Z OGRANICZONĄ ODPOWIEDZIALNOŚCIĄ, Poznań
- (72) KRZYWDA ROBERT
- (54) **Czytnik nośnika informacji, zwłaszcza nośnika papierowego**

(57) Czytnik zawiera część elektryczną, stanowiącą układ połączeń elektrycznych poszczególnych elementów elektronicznych, w tym elektroniczny element do czytania, zamontowaną w korpusie, wyposażonym w konstrukcję ustnika mającego postać kanału szczelinowego. W ustniku tym wzajemnie równoległe powierzchnie szerokie wnętrza kanału szczelinowego tworzą powierzchnie grzbietów (G1) szeregu równoległych żeberk pierwszych (1) i leżące naprzeciw, równoległe do nich powierzchnie grzbietów (G2) szeregu równoległych żeberk drugich (2). Począwszy od wlotu kanału szczelinowego powierzchnie grzbietów szeregu równoległych żeberk pierwszych (1) i równoległe do nich powierzchnie grzbietów szeregu równoległych żeberk drugich (2) biegną po łuku, tworząc podwinięty w dół odcinek kanału szczelinowego, a następnie powierzchnie grzbietów szeregu równoległych żeberk

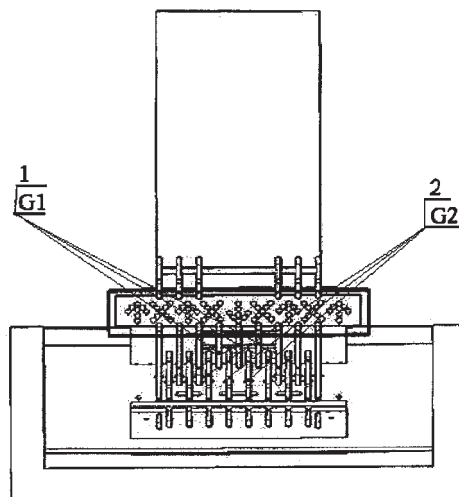

pierwszych (1) i równoległe do nich powierzchnie grzbietów szeregu równoległych żeberk drugich (2) przechodzą w płaszczyznę, z których jedna ma połączenie z powierzchnią elektronicznego elementu do czytania. Wewnątrz kanału szczelinowego powierzchnie grzbietów szeregu równoległych żeberk pierwszych (1) są przemieszczone względem powierzchni grzbietów szeregu równoległych żeberk drugich (2) tak, że powierzchnie grzbietów szeregu równoległych żeberk pierwszych (1) wypadają w miejscach odstępów między powierzchniami grzbietów szeregu równoległych żeberk drugich (2). Żeberka pierwsze (1) oraz żeberka drugie (2) mają postać płytek. Żeberka pierwsze (1) oraz żeberka drugie (2) wraz z płytkami dodatkowymi mocowane są w korpusie za pomocą połączeń kształtowych. Elektronicznym elementem do czytania jest element do czytania kodów kreskowych.

(8 zastrzeżeń)

A1 (21) 400666 (22) 2012 09 06

(51) G06K 9/00 (2006.01)

(71) POLITECHNIKA OPOLSKA, Opole

(72) PELC MARIUSZ

(54) Sposób rozpoznawania sygnałów szczególnie dla celów sterowania

(57) Przedmiotem wynalazku jest sposób rozpoznawania sygnałów szczególnie dla celów sterowania wykorzystujący pomiar napięcia sygnału EEG w dziedzinie czasu, który filtrowany jest w filtrze dolnoprzepustowym, a wartość jego napięcia w danej chwili czasowej zamieniana jest na wartość cyfrową za pomocą układu przetwornika analogowo-cyfrowego i zapamiętywana w pamięci danych w dziedzinie czasu, wykorzystujący przekształcenie zbioru wartości chwilowych sygnału EEG z dziedziny czasu w dziedzinę częstotliwości przy pomocy konwertera gdzie rozpoznawanie sygnału następuje poprzez porównywanie składowych w dziedzinie czasu lub w dziedzinie częstotliwości z sygnałem wzorcowym

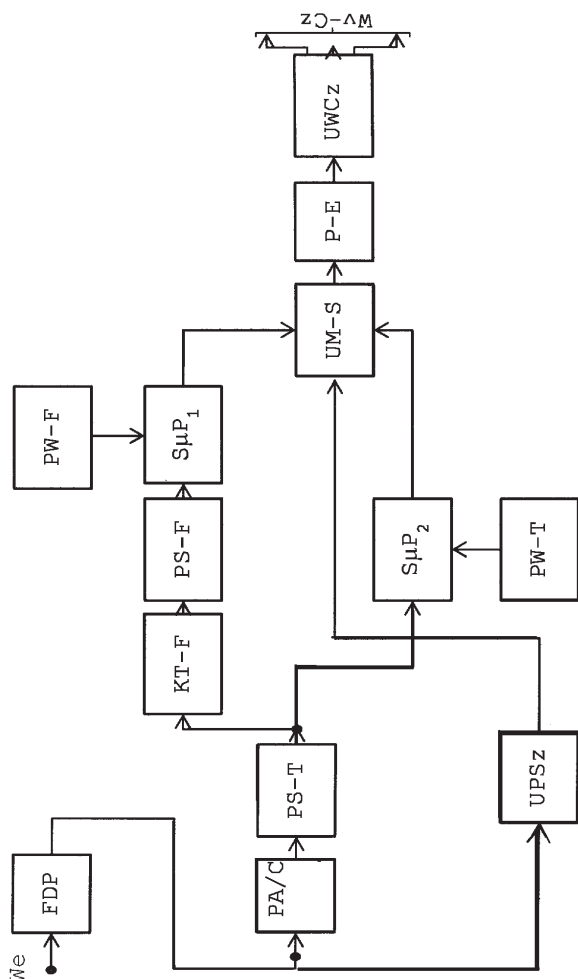

opisanym zbiorem wartości w dziedzinie czasu lub częstotliwości zapamiętany w pamięci wzorców charakteryzujący się tym, że chwilowe wartości sygnału EEG w dziedzinie czasu pobiera się z pamięci danych w dziedzinie czasu (PS-T) podaje się do pierwszego wejścia systemu mikroprocesorowego drugiego (SμP2), a do drugiego jego wejścia podaje się dane z pamięci danych wzorcowych w dziedzinie czasu (PW-T) i oblicza współczynnik zgodności w dziedzinie czasu ET, w tym samym czasie system mikroprocesorowy pierwszy (SμP1) pobiera poprzez wejście pierwsze wartości chwilowe sygnału EEG z pamięci danych w dziedzinie częstotliwości (PS-F), a poprzez drugie wejście pobiera dane z pamięci danych wzorcowych w dziedzinie częstotliwości (PW-F) i wylicza współczynnik zgodności w dziedzinie częstotliwości EF, a sygnał z wyjścia filtru dolnoprzepustowego (FDP) przesyła się do wejścia układu pomiaru szumu (UPSz), który ustawia wartość współczynnika szumów A, wartość współczynnika zgodności w dziedzinie czasu ET oraz współczynnika w dziedzinie częstotliwości EF oraz współczynnika poziomu szumów A podaje się odpowiednio do wejścia pierwszego, drugiego i trzeciego układu mnożąco sumującego (UM-S) w celu wyliczenia sumy cząstkowej E, która jest zapamiętywana w pamięci sum(P-E) i tym samym w pamięci tworzy się zbiór sum cząstkowych, które następnie przesyła się do układu wyboru czynności (UWCz), który wybiera czynności, dla której suma cząstkowa E ma wartość najmniejszą i ustawia się poziom logiczny na wyjściu (Wy-Cz), któremu przyporządkowana jest dana czynność, dla której suma cząstkowa ma wartość najmniejszą.

(1 zastrzeżenie)

A1 (21) 400639 (22) 2012 09 03

(51) G06K 9/72 (2006.01)

G06F 17/27 (2006.01)

(71) SMYWIŃSKA ANNA, Kraków; POHL ALEKSANDER, Kraków

(72) POHL ALEKSANDER; SMYWIŃSKA ANNA

(54) Skaner semantyczny zwłaszcza dla dokumentów prawnych

(57) Przedmiotem zgłoszenia patentowego jest niezależne urządzenie elektroniczne składające się ze skanera płaskiego, procesora umożliwiającego uruchomienie jednego lub większej liczby programów, pamięci operacyjnej oraz pamięci trwałej i w wariantcie I zintegrowanej drukarki, w wariantcie II zintegrowanego wyświetlacza ciekłokrystalicznego, a wariantcie III zintegrowanej drukarki oraz wyświetlacza ciekłokrystalicznego. Urządzenie skanuje i przeprowadza merytoryczną analizę treści dokumentów zwłaszcza prawnych. Efektem analizy jest wydruk dokumentu w wariantcie I, wyświetlenie dokumentu na ekranie ciekłokrystalicznym w wariantcie II lub wydruk albo wyświetlenie dokumentu na ekranie ciekłokrystalicznym w wariantcie III z zaznaczonymi na czerwono frazami niezgodnymi ze zbiorem stwierdzeń zapisanych w pamięci trwałej i/lub zaznaczonymi na żółto frazami podejrzanymi o niezgodność ze zbiorem stwierdzeń zapisanych w pamięci trwałej.

(3 zastrzeżenia)

A1 (21) 404560 (22) 2011 08 29

(51) G09B 5/00 (2006.01)

G09B 5/06 (2006.01)

G09B 7/02 (2006.01)

(31) 2010153757 (32) 2010 12 28 (33) RU

(86) 2011 08 29 PCT/IB2011/002777

(87) 2012 07 05 WO12/090038

(71) Pleiades Publishing, Ltd, Tortola, VG

(72) SHUSTOROVICH ALEKSANDR EVGENEVICH, US; ZAKHAROVA OLGA ALEKSANDROVNA, RU; CHURAKOVA NATALIYA ALEKSANDROVNA, RU

(54) System nauczania w czasie rzeczywistym

(57) Wynalazek dotyczy systemu nauczania w czasie rzeczywistym, zawierającego stanowiska robocze z komputerami osób nauczanych i środki odwzorowania informacji dla osób nauczanych

w czasie rzeczywistym, przy czym komputery osób nauczanych są podłączone poprzez sieć Internet lub łącza (Wi-Fi) do serwera zaprogramowanego komputerowo do nauczania i komunikacji. Serwer jest połączony bezpośrednio lub zwrotnie z bazą danych użytkowników, zawierającą nośniki informacji. Komputery osób nauczanych mają po dwa ekrany sensorowe, a do systemu, poprzez sieć Internet lub łącza (Wi-Fi), dołączony jest komputer nauczyciela. Środki odwzorowania informacji dla osób nauczanych w czasie rzeczywistym są podłączone do komputera administratora placówki edukacyjnej.

(2 zastrzeżenia)

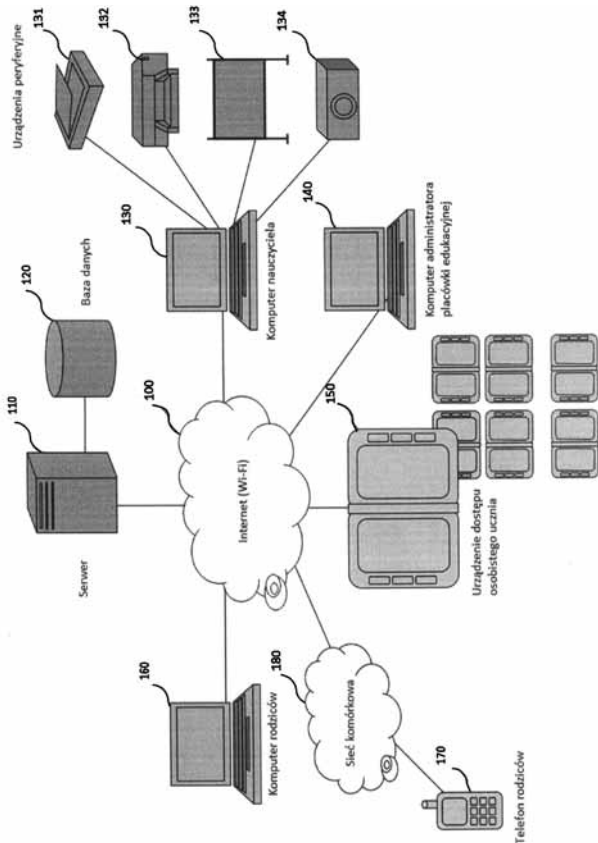

DZIAŁ H

ELEKTROTECHNIKA

A1 (21) 400660 (22) 2012 09 05

(51) H01H 9/06 (2006.01)
H01H 15/24 (2006.01)
B25F 5/00 (2006.01)

(71) COMPLEX SPÓŁKA AKCYJNA, Łódź
(72) NOWACKI MICHAŁ

(54) Wyłącznik, zwłaszcza do elektronarzędzi, elektronarzędzie oraz sposób sterowania elektronarzędziem

(57) Włącznik, zwłaszcza do elektronarzędzi posiada wykonany z izolatora korpus (1) oraz spust (2), w którym korpus (1) posiada

umieszczony w swoim wnętrzu współpracujący ze stykami elektrycznymi suwak (4), a spust (2) posiada wytworzony jednolicie ze swoją strukturą hak (6), a przemieszczenie spustu (2) włącznika elektronarzędzia możliwe jest jedynie w płaszczyźnie wzdłużnej elektronarzędzia w sposób płynny od położenia „zerowego” do maksymalnego przemieszczenia dodatniego oraz przemieszczenia ujemnego. Elektronarzędzie zawiera obudowę z silnikiem, układ przeniesienia napędu, wykonany jednolicie z obudową uchwyt, wrzeciono robocze oraz włącznik, w którym włącznik wyposażony jest w spust (2) wraz z hakiem (6). Sposób sterowania elektronarzędziem polega na przemieszczaniu suwaka (4) włącznika po stykach włącznika za pośrednictwem spustu (2), w którym przy wciśnięciu spustu (2) włącznika do wnętrza korpusu (1) włącznika następuje przemieszczenie dodatnie suwaka (4) i obrót wrzeciona roboczego zgodny z ruchem wskazówek zegara, a w wypadku nacisku na powierzchnię wewnętrzną haka (6) spustu (2) następuje przemieszczenie ujemne suwaka (4) i obrót wrzeciona roboczego narzędzia przeciwny do ruchu wskazówek zegara.

(14 zastrzeżeń)

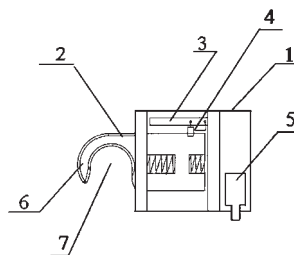

A1 (21) 400665 (22) 2012 09 06

(51) H01H 47/22 (2006.01)

(71) DOBRY CZAS SPÓŁKA Z OGRANICZONĄ ODPOWIEDZIALNOŚCIĄ, Wrocław

(72) WRÓBEL MARIUSZ

(54) Podwójny programowalny przełącznik czasowy

(57) Podwójny, programowalny przełącznik czasowy do zastosowań w układach automatyki, posiadający w jednej obudowie wejścia sterujące, wyjścia przełączników wykonawczych oraz interfejs komunikacyjny, charakteryzuje się tym, że struktura logiczna układu elektronicznego (10) pozwala na równoczesną realizację dwóch funkcji czasowych, a schemat działania każdej funkcji czasowej jest definiowany przez użytkownika i ładowany do przełącznika poprzez interfejs komunikacyjny.

(2 zastrzeżenia)

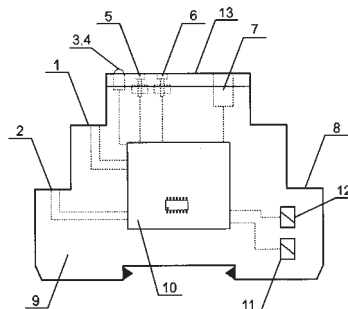

A1 (21) 400648 (22) 2012 09 04

(51) H01Q 1/44 (2006.01)
G01W 1/00 (2006.01)

(71) ZWRI SPÓŁKA Z OGRANICZONĄ ODPOWIEDZIALNOŚCIĄ SPÓŁKA KOMANDYTOWO-AKCYJNA, Tarnów
(72) MORDEC WOJCIECH

(54) Wieża telekomunikacyjno-pomiarowa

(57) Przedmiotem wynalazku jest wieża telekomunikacyjno-pomiarowa mająca korzystnie postać masztu i wyposażona w swym

module szczytowym (5) w układ anten telekomunikacyjnych oraz w zespoły czujników do różnych pomiarów charakteryzująca się tym, że jest zaopatrzona we własny ciągle działający zespół zasilający (1) z napędem magnetycznym neodymowym, umieszczonym korzystnie w obrębie podstawy wieży.

(2 zastrzeżenia)

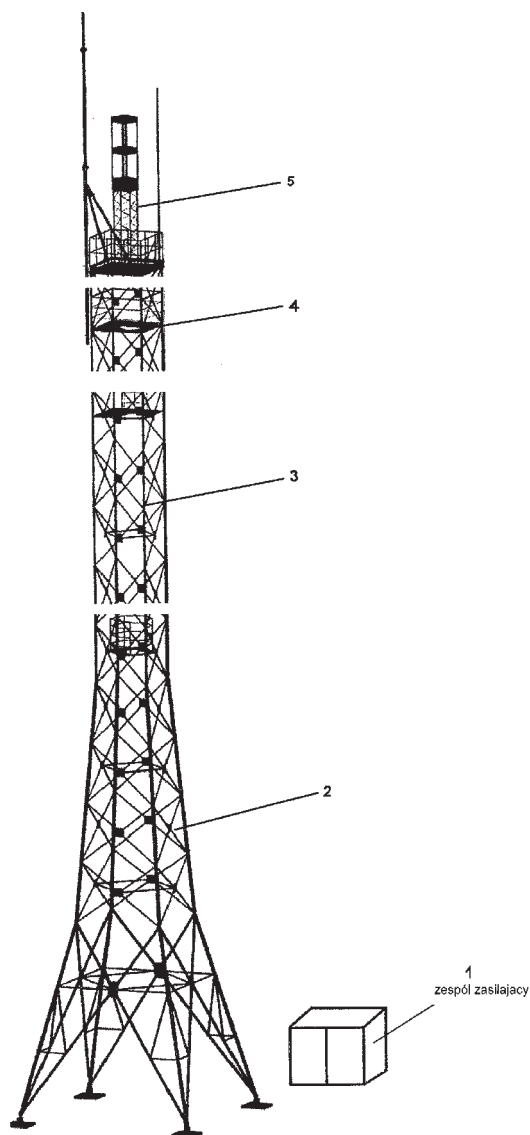

Data wprowadzenia zmiany zastrzeżeń: 2013 04 02

A1 (21) 400752 (22) 2012 09 12

(51) H01S 3/00 (2006.01)
H01S 3/10 (2006.01)
G02F 1/00 (2006.01)
G02F 1/35 (2006.01)
G01J 11/00 (2006.01)

(71) INSTYTUT CHEMII FIZYCZNEJ POLSKIEJ AKADEMII NAUK, Warszawa

(72) NEJBAUER MICHAŁ; STEPANENKO YURIY;
RADZEWICZ CZESŁAW; WNUK PAWEŁ;
SKIBIŃSKI PIOTR; LASKOWNICKI MICHAŁ

(54) Sposób kompresji spektralnej krótkich impulsów laserowych światła o szerokim widmie oraz układ optyczny do takiej kompresji

(57) Przedmiotem wynalazku jest sposób kompresji spektralnej krótkich impulsów laserowych światła o szerokim widmie, obejmujący optyczny proces konwersji światła w kryształach nieliniowych, przedstawiony na schemacie charakteryzujący się tym, że obejmuje

je następujące etapy: a) impuls laserowy dzieli się na płycie światłodzielną z wytworzeniem dwóch kopii impulsu światła, przy czym b) jedną kopię impulsu światła odbija się od jednej ze stron elementu ze strukturą Bragga nadając impulsowi światła zgodny z charakterystyką tego elementu ze strukturą Bragga, natomiast drugą kopię impulsu światła odbija się od drugiej strony tego samego elementu ze strukturą Bragga ze światłem nadając impulsowi światła o przeciwnym znaku, a następnie c) obydwie kopie impulsu padają na kryształ nieliniowy, w którym sumuje się częstotliwości tych dwóch impulsów światła ze światłem liniowym i otrzymuje się żądany wąskopasmowy impuls światła. Niniejszy wynalazek obejmuje ponadto układ optyczny do realizacji tego sposobu.

(14 zastrzeżeń)

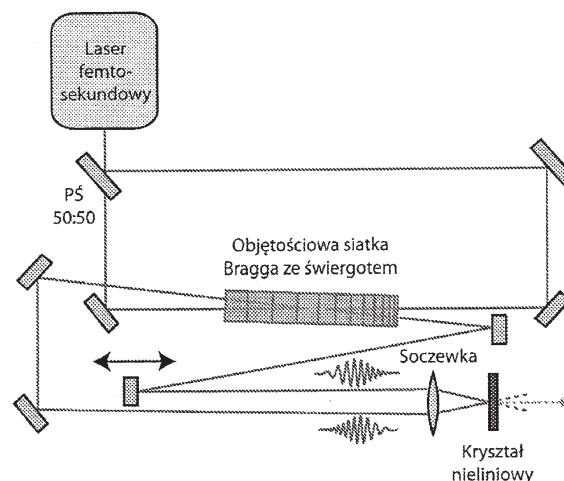

A1 (21) 400726 (22) 2012 09 10

(51) H02G 3/04 (2006.01)

(71) SIELSKI KAZIMIERZ, Karczew

(72) SIELSKI KAZIMIERZ

(54) Siatkowa trasa kablowa

(57) Siatkowa trasa kablowa zbudowana z siatkowych koryt kablowych połączonych łącznikami oraz zapinkami charakteryzuje się tym, że boki siatkowych koryt kablowych połączone są łącznikami bocznymi mającymi na jednym końcu zatrzaski, a na drugim końcu zaczepy obejmujące pręty, oraz gniazda, do łączenia z sąsiednim korytem kablowym, a u dołu siatkowe koryta kablowe mają łączniki dolne. Łączniki dolne mają gniazda (9) do mocowania prętów poprzecznych, oraz gniazda (10) do mocowania prętów podłużnych, a także elementy sprężyste (11) dociskające koryta kablowe i elementy dystansowe (8) zapewniające jednakowy odstęp pomiędzy łącznikami korytami kablowymi.

(10 zastrzeżeń)

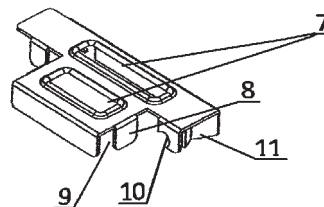

A1 (21) 400716 (22) 2012 09 10

(51) H02G 7/05 (2006.01)

H02G 7/02 (2006.01)

H02G 7/04 (2006.01)

(71) SINTUR SPÓŁKA Z OGRANICZONĄ ODPOWIEDZIALNOŚCIĄ, Szadów Pański

(72) WOJTCZAK TOMASZ; BUKOWSKI STANISŁAW;
KAŻMIERCZAK TOMASZ; STEFAŃSKI ROMAN

(54) Uchwyt odciągowy, zwłaszcza energetyczny

(57) Uchwyt odciągowy, zwłaszcza energetyczny zawierający co najmniej korpus (1) wraz ze współpracującą z nim płytką (2) korpusu (1), zaczep (3), co najmniej jedną prowadnicę (4) oraz klin (5), a także co najmniej jedną opaskę koralikową (6), w którym po umieszczeniu przewodu w co najmniej jednym rowku prowadnicy (4) i umieszczeniu wewnątrz korpusu (1) klina (5) korpus (1) uchwytu zamknięty jest płytką (2) korpusu (1), która utrzymywana jest we właściwej pozycji roboczej przez przeciwnie skierowane siły działające na zaczep (3) oraz stabilizowany przewód, a pod wpływem ciężaru przewodu oraz siły jego naciągu przewód wraz z co najmniej jedną prowadnicą (4) i klinem (5) wciągany jest w kierunku przeciwnym do zaczepu (3), w skutek czego następuje ścięcie kołków prowadnic, a przemieszczenie przewodu, prowadnic (4) i klina (5) powoduje całkowite unieruchomienie i stabilizację przewodu.

(21 zastrzeżeń)

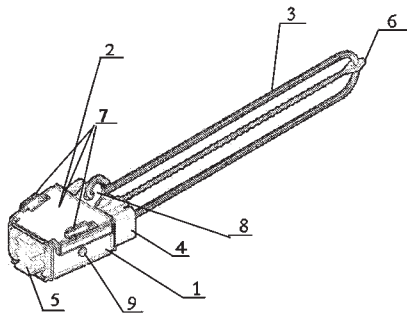

A1 (21) 400771 (22) 2012 09 14

(51) H02K 1/26 (2006.01)
H02K 17/16 (2006.01)
H02K 3/48 (2006.01)

(71) BRANŻOWY OŚRODEK BADAWCZO-ROZWOJOWY MASZYN ELEKTRYCZNYCH KOMEL, Katowice
(72) BERNATT MACIEJ

(54) Wirnik silnika indukcyjnego klatkowego

(57) Wirnik silnika indukcyjnego klatkowego składa się z wału (1), pakietu blach (2), uzwojenia prętowego (4) i dwóch pierścieni zwierających (5). Pakiet (2) ściskany jest pierścieniami (3), do których zamocowane są podzwojniki (12). Końcówki prętów (4) są połączone trwałą spoiną (7) z pierścieniami (5). Pod czołami prętów (4) znajduje się zestaw koncentrycznych, sprężystych tulei (6) o zróżnicowanych długościach, osadzonych na zatoczeniu (8) pierścienia zwierającego (5). Zestaw tulei (6) jest ze sobą połączony spoinami punktowymi bądź nitami. Tuleja zewnętrzna (6), o największej długości, połączona jest punktowymi spoinami z prętami (4) bądź z pierścieniem zwierającym (5). Tuleja zewnętrzna (6) może być niez izolowana bądź izolowana od czoł prętów (4).

(3 zastrzeżenia)

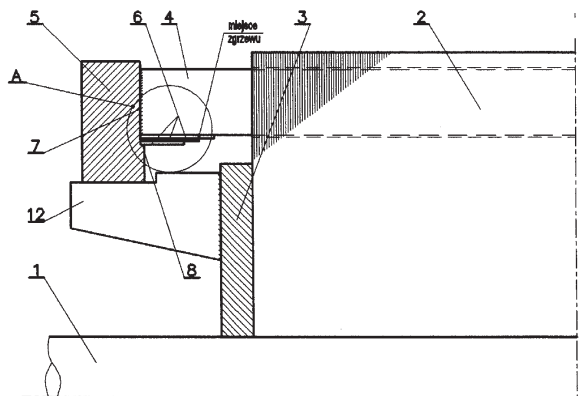

A1 (21) 400634 (22) 2012 09 03

(51) H02P 25/08 (2006.01)
H02P 6/18 (2006.01)

(71) AKADEMIA GÓRNICZO-HUTNICZA IM. STANISŁAWA STASZICA, Kraków
(72) DZIADECKI ALEKSANDER; GRZEGORSKI JANUSZ;
SKOTNICZNY JÓZEF

(54) Sposób kondycjonowania sygnałów w procesie sterowania silnika reluktancyjnego i sterownik silnika reluktancyjnego z układem kondycjonowania sygnałów

(57) Sposób kondycjonowania sygnałów w procesie sterowania silnika reluktancyjnego według wynalazku polega na tym, że symultanicznie z procesem pomiaru bieżących wartości prądu i szybkości narastania prądu w uzwojeniu roboczym dokonuje się korekcji zmierzonych wartości sygnałów o wartościach proporcjonalnych do amplitud dodatkowych sygnałów kompensujących. Sterownik silnika reluktancyjnego z układem kondycjonowania ma blok wyznaczania pochodnych prądu (3) połączony z blokiem komparatorów pochodnych prądu (2), który z kolei połączony jest z blokiem kontrolno-sterującym (1), przy czym blok wyznaczania pochodnych prądu (3) połączony jest także z blokiem korekcji prądu (5), który z kolei połączony jest z blokiem pomiaru napięcia (6) posiadającym połączenia z uzwojeniami silnika (L1, L2, L3) oraz rezystorem pomiaru prądu roboczego silnika (Rp).

(6 zastrzeżeń)

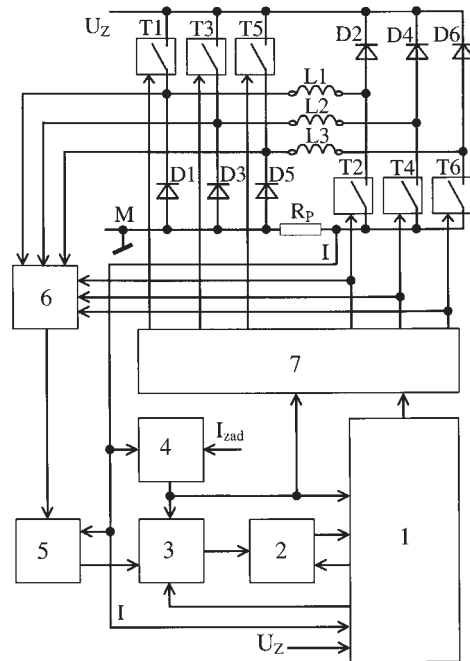

A1 (21) 400659 (22) 2012 09 05

(51) H04B 10/07 (2013.01)
H04B 17/00 (2006.01)
H04B 10/27 (2013.01)

(71) TELEKOMUNIKACJA POLSKA SPÓŁKA AKCYJNA, Warszawa
(72) PERLICKI KRZYSZTOF; KOWALSKI ANDRZEJ

(54) Sposób i układ do kompleksowego pomiaru wyjściowej mocy sygnału optycznego, stosunku sygnału optycznego do szumu oraz poziomu przenikania sygnału optycznego między kanałami optycznymi w światłowodowym systemie telekomunikacyjnym

(57) Trzem sygnałom optycznym z kolejnymi długościami fal (λ_{k-1} , λ_k , λ_{k+1}), wygenerowanym przez trzy nadajniki (T_{k-1} , T_k , T_{k+1}), trze-

ma nastawnikami liniowych stanów polaryzacji sygnałów optycznych (NLSP_{k-1}, NLSP_k, NLSP_{k+1}), nadaje się liniowy bądź ortogonalny stan polaryzacji. Po pojawieniu się na interfejsach wyjściowych badanego systemu (BS) trzem sygnałom optycznym z kolejnymi długościami fal (λ_{k-1} , λ_k , λ_{k+1}), ich stan polaryzacji jest korygowany korektorami polaryzacji sygnału optycznego (KP_{k-1}, KP_k, KP_{k+1}) i tak ustawiany w trzech analizatorach światła spolaryzowanego (AP_{k-1}, AP_k, AP_{k+1}), aby uzyskać odpowiedni poziom mocy optycznej dla poszczególnych sygnałów optycznych. Następnie wyniki pomiarów uzyskane przez trzy mierniki mocy optycznej (MMO_{k-1}, MMO_k, MMO_{k+1}) są automatycznie analizowane i przetwarzane w analizatorze wyników pomiaru (AWP), a rezultaty tych opracowań są wyświetlane na ekranie monitora (M).

(2 zastrzeżenia)

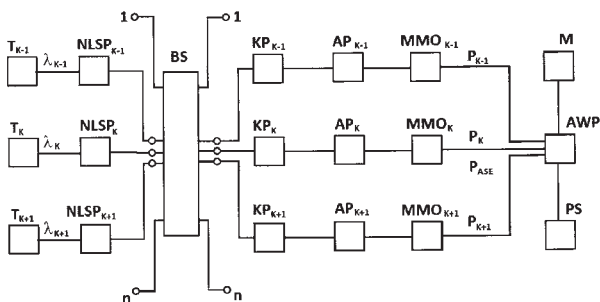

A1 (21) 405234 (22) 2013 09 03

(51) H04N 13/00 (2006.01)

(31) 2012138174 (32) 2012 09 06 (33) RU
PCT/IB2013/051782 2013 03 06 WO

(71) S.I. SV EL. SOCIETA'ITALIANA PER LO SVILUPPO DELL'ELETTRONICA S.P.A., None, IT

(72) D'AMATO PAOLO, IT; BALLOCCA GIOVANNI, IT; BUSHLANOV FEDOR, RU; POLYAKOV ALEXEY, RU

(54) Sposób generowania, nadawania oraz odbierania obrazów stereoskopowych oraz urządzenia do generowania, nadawania oraz odbierania obrazów stereoskopowych

(57) Wynalazek dotyczy sposobu generowania stereoskopowego strumienia wideo, zawierającego obrazy zespolone (C), które zawierają informacje o prawym obrazie i lewym obrazie (L), jak również co najmniej jedną mapę głębi. Według tego sposobu wybiera się piksele z prawego obrazu oraz z lewego obrazu (L), a następnie wybrane piksele wprowadza się do obrazu zespolonego (C) stereoskopowego strumienia wideo. Sposób ten przewiduje wprowadzenie wszystkich pikseli prawego obrazu i wszystkich pikseli lewego obrazu (L) do obrazu zespolonego (C), pozostawiając jeden z wspomnianych dwóch obrazów bez zmian oraz dzielenie drugiego obrazu na obszary (R1, R2, R3) zawierające wiele pikseli. Następnie w obszarze obrazu zespolonego, który nie jest zajęty przez piksele obrazów prawego i lewego, wprowadza się piksele map(y) głębi. Wynalazek dotyczy również sposobu rekonstrukcji prawego i lewego obrazu na podstawie obrazu zespolonego, a także urządzenia umożliwiającego realizację wspomnianych sposobów.

(31 zastrzeżeń)

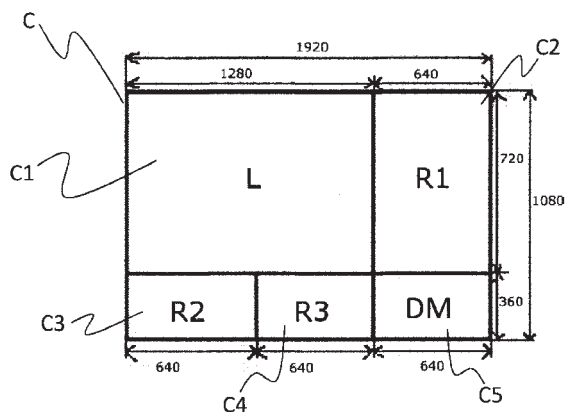

II. WZORY UŻYTKOWE

DZIAŁ A

PODSTAWOWE POTRZEBY LUDZKIE

U1 (21) 121313 (22) 2012 09 06

(51) **A01B 49/06** (2006.01)

(71) INSTYTUT TECHNOLOGICZNO-PRZYRODNICZY,
Falenty

(72) PTASZYŃSKI STANISŁAW

(54) **Urządzenie uprawowo-siewne, zwłaszcza do poplonów**

(57) Urządzenie ma główną ramę (1), do której przytwierdzona jest narzędziowa rama (7) z co najmniej trzema poprzecznymi równoległymi belkami (8), na których zamocowane są sprężysto-wahliwe jednakowej długości $L = 0,58 \pm 0,62$ metra uprawowe bębny (9), których symetryczne osie odchylone są od symetrycznych osi poprzecznych równoległych belek (8) o kąt $\alpha = 20 \div 25^\circ$; przy czym kierunki odchyleń osi symetrii uprawowych bębnow (9), mocowanych na sąsiednich poprzecznych równoległych belkach (8), są przeciwne, a każdy uprawowy bęben (9) utworzony jest z czterech uprawowo-łopatowych talerzy (10), z których każdy ma jednakową ilość, od czterech do sześciu uprawowych łopat (11) szerokości $l = 8 \div 9$ centymetrów, przy czym uprawowe łopaty (11) mają kształt wycinków tarczy i usytuowane są szeregowo, przemiennie swymi wypukłościami wklęsnięciami na sąsiednich poprzecznych równoległych belkach (8), natomiast w przedniej części głównej ramy (1) przymocowany jest dyszel (2) z orczykowym nośnikiem (3), na którym zamocowany jest,

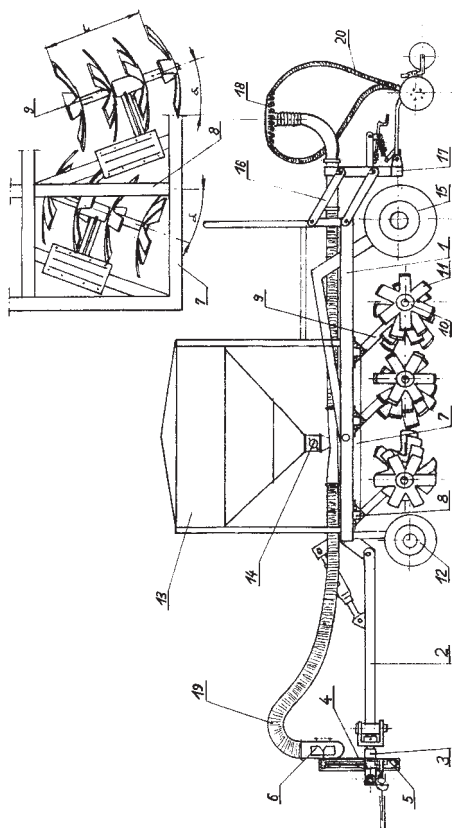

pobierający napęd od ciągnikowego wałka przekaźnika mocy przez pasową przekładnię (5), wentylator (6), który tłoczy powietrze do elastycznego rurociągu (19), połączonego z dozownikiem (14) nasionowego zbiornika (13), a następnie tłoczy powietrze z nasionami elastycznym rurociągiem (19) do rozdzielczej głowicy (18) redlicowego zespołu (17), przymocowanego do końcowej części głównej ramy (1) przez dźwigniowo - wahliwy zaczep (16).

(1 zastrzeżenie)

U1 (21) 121316 (22) 2012 09 08

(51) **A63B 69/30** (2006.01)

A63B 69/00 (2006.01)

A63B 69/34 (2006.01)

A63B 71/08 (2006.01)

A63B 69/22 (2006.01)

(71) ROSMUS JACEK, Skoczów

(72) ROSMUS JACEK

(54) **Wysięgnik uderzeniowy przyrządu treningowego**

(57) Przedmiotem wzoru użytkowego jest wysięgnik uderzeniowy przyrządu treningowego zawierający bryłę uderzeniową i podstawę wysięgnika. Bryła uderzeniowa (1) oraz podstawa wysięgnika (2) związane są ze sobą rozłącznie za pomocą odcinków cięgną mocującego (3) lub odcinka cięgną mocującego (3) umocowanych rozłącznie równocześnie do bryły uderzeniowej (1) i do podstawy wysięgnika (2) w pobliżu obszaru styku (4) bryły uderzeniowej (1) z podstawą wysięgnika (2).

(1 zastrzeżenie)

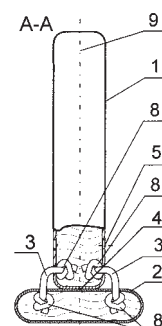

DZIAŁ B

RÓŻNE PROCESY PRZEMYSŁOWE; TRANSPORT

U1 (21) 121318 (22) 2012 09 10

(51) **B01D 39/20** (2006.01)

B22D 11/119 (2006.01)

(71) POLITECHNIKA CZĘSTOCHOWSKA, Częstochowa

(72) KAMIENIAK JACEK; BRASZCZYŃSKA-MALIK KATARZYNA

(54) Przegroda filtracyjna

(57) Przegroda filtracyjna jest wykorzystywana w odlewnictwie do infiltracji ciśnieniowej lekkich stopów metali nieżelaznych. Ma kształt płaskiego walca, utworzonego z osłony (1) z metalowej siatki, w której od góry znajduje się warstwa tkaniny (2) z włókna węglowego, a pod nią warstwa maty (3) z włókna szklanego.

(1 zastrzeżenie)

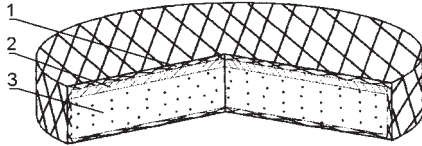

U1 (21) 121320 (22) 2012 09 10

(51) B05C 17/02 (2006.01)

(71) PŁOSKONKA DOBROSŁAW, Bolechowice

(72) PŁOSKONKA DOBROSŁAW

(54) Zespół osłonowy do wałka malarskiego

(57) Zespół osłonowy do wałka malarskiego, zawiera nastawną osłonę (4) rolki (3), która zabezpiecza przed kapaniem i rozchlapywaniem farby z rolki (3) podczas malowania. Tworzący osłonę (4) wycinek cylindra ma w krawędzi każdej z podstaw po dwa wycięcia (6), usytuowane symetrycznie względem wzdłużnej płaszczyzny symetrii osłony (4), a uchwyt (5) osłony (4) jest zaopatrzony w nacięcie (7) do osadzenia w nim jednego z wycięć (6) osłony (4).

(2 zastrzeżenia)

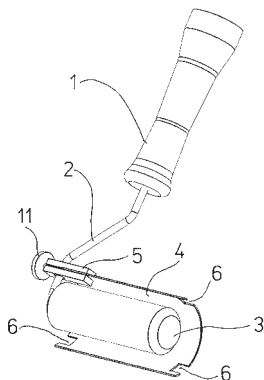

U1 (21) 121312 (22) 2012 09 05

(51) B30B 11/14 (2006.01)

B30B 11/22 (2006.01)

(71) ROSZKOWSKI STANISŁAW, Chmielno;

ROSZKOWSKI BARTOSZ, Chmielno

(72) ROSZKOWSKI STANISŁAW; ROSZKOWSKI BARTOSZ

(54) Urządzenie do wytwarzania peletu

(57) Urządzenie do wytwarzania peletu jako paliwa stałego, zwłaszcza z biomasy do spalania w kotłach grzewczych, składające się z blatu z otworami do wyciskania peletu, walców z kolcami wyciskającymi pelet, pojemnika zasypowego biomasy oraz kosza odbierającego gotowy pelet, charakteryzujące się tym, że ma posadowiony na rolkach (5) blat (11) z otworami (6), który na powierzchni zewnętrznej ma w części wzdłużnej na obu skrajach listwę zębatą (8) współpracującą z kołami zębatymi umieszczonymi na dwóch wzdłużnych skrajach poprzecznie na łożyskowanych w łożyskach wałkach połączonych z osobnymi silnikami z ciągnem (13), które wyzwalały ruch posuwisto zwrotny względem umieszczonych nieruchomych walców (12) z rozmieszczonymi na ich obwodzie kolcami (4), które osłonięte są w pojemniku zasypowym biomasy (1). Otwory (6) w blacie (11) mają wymienne wkładki stożkowe, zaś kolce (4) mają wymienne wkładki stożkowe odpowiadające otworom (6) w blacie (11).

(2 zastrzeżenia)

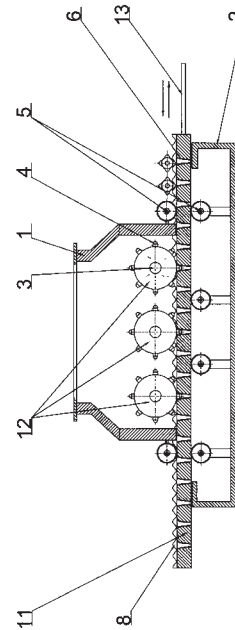

U1 (21) 121315 (22) 2012 09 07

(51) B61F 19/04 (2006.01)

B61D 15/06 (2006.01)

(71) POJAZDY SZYNOWE PESA BYDGOSZCZ SPÓŁKA AKCYJNA, Bydgoszcz

(72) JAŚKOWIAK ŁUKASZ

(54) Osłona zgarniacza pojazdu, zwłaszcza szynowego

(57) Osłona zgarniacza pojazdu, zwłaszcza szynowego, wykonana z tworzywa sztucznego, składa się z przystających do siebie, w przekroju poziomym, elementu górnego (1) i elementu dolnego (2), które w widoku z góry mają kształt litery „U”. Element górny (1) i element dolny (2) połączone są ze sobą elementami łączącymi, umieszczone w otworach (4), znajdujących się w kołnierzu (3), który znajduje się na dolnej krawędzi elementu górnego (1) oraz w otworach (4), znajdujących się w kołnierzu (3), który znajduje się na górnej krawędzi elementu dolnego (2). Ponadto element górny (1) wyposażony jest we wspornik osłon absorberów (15), uchwyty krańcowe, uchwyt zbiornika spryskiwacza, uchwyt wspornika, do którego zamontowany jest wspornik prosty (14) oraz dwie pary uchwytów wsporników, z których każda składa się z jednego uchwytu wspornika, do których z kolei zamontowane są wsporniki z odgałęzieniem (13). Element górny (1) połączony jest ze zgarniaczem za pomocą uchwytów krańcowych, dwóch wsporników z odgałęzieniem (13) i jednego wspornika prostego (14).

(27 zastrzeżeń)

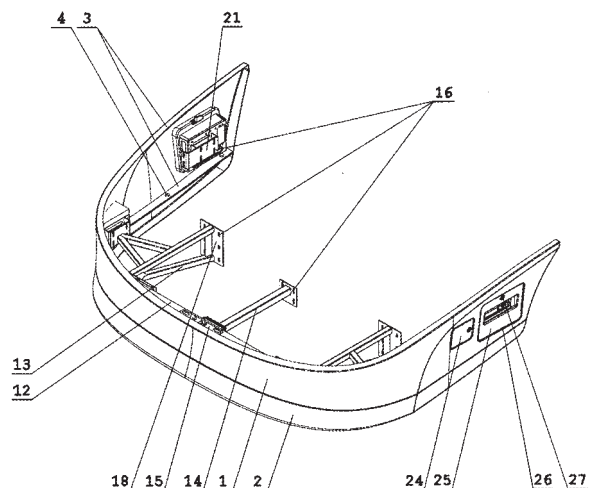

DZIAŁ E

**BUDOWNICTWO; GÓRNICTWO;
KONSTRUKCJE ZESPOLONE**

U1 (21) 122349 (22) 2013 09 10
 (51) E03F 5/02 (2006.01)
 (31) 202012008818.1 (32) 2012 09 14 (33) DE
 (71) Romold GmbH, Saaldorf-Surheim, DE
 (72) REITER JOSEF, DE; TREIBER THOMAS, DE

(54) Element stabilizacyjny dna szybu, zwłaszcza kanału odwadniającego

(57) Przedmiotem wzoru jest element stabilizacyjny (6) dna szybu, zwłaszcza kanału odwadniającego, charakteryzujący się tym, że jest korzystnie wykonany z tworzywa sztucznego, mającego postać pręta lub deski, jest dostosowany do kształtu dna szybu i silnie przymocowany do tego dna, korzystnie za pomocą spawania, stanowiąc oddzielną część umieszczoną na spodniej powierzchni dna szybu, prostopadłe do osi głównej kanału ściekowego.

(6 zastrzeżeń)

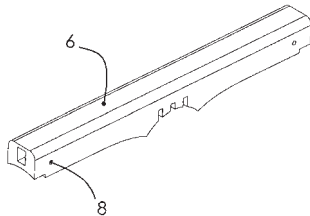

U1 (21) 121346 (22) 2012 09 14
 (51) E03F 5/12 (2006.01)
 (71) POLITECHNIKA RZESZOWSKA IM. IGNACEGO ŁUKASIEWICZA, Rzeszów
 (72) POCHWAT KAMIL; DZIOPAK JÓZEF

(54) Przelew kanalizacyjny

(57) Przelew kanalizacyjny burzowy, jak również rozdzielający, posiadający wlot połączony z korytem przepływowym i równoległe z korytem przelewowym, które są oddzielone krawędzią przelewową oraz połączone z wylotem, charakteryzuje się tym, że składa się z modułu wlotowego (1), posiadającego otwór (2), łączący przelew z kanałem doprowadzającym, który poprzez połączenie zamkowe (17) sprzężony jest z korytami, przepływowym i przelewowym. Koryta są zestawiane z modułów (6), również połączonych zamkami (17) i są rozdzielone krawędzią przelewową (10), którą stanowi moduł z zamkiem łączącym go z modułami koryta przepływowego i przelewowego. Końcowy moduł tych koryt połączony jest z modułem wylotowym (7), posiadającym otwory (8, 9), łączące przelew z kanałami wylotowymi.

(1 zastrzeżenie)

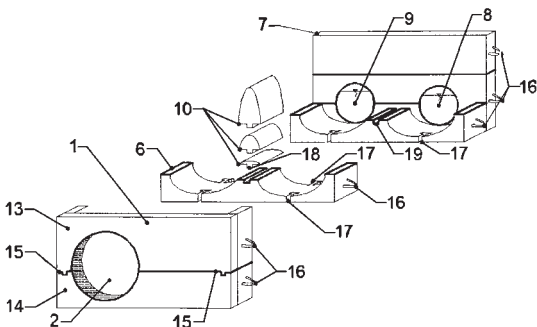

U1 (21) 121345 (22) 2012 09 13
 (51) E04F 21/18 (2006.01)
 E04G 21/16 (2006.01)
 (71) SZPAK JAN FIRMA USŁUGOWO-PRODUKCYJNA IRON, Łaski
 (72) SZPAK JAN

(54) Przyrząd do układania płytek ceramicznych

(57) Przyrząd do układania płytek ceramicznych składa się z dwóch identycznych elementów, połączonych belką poprzeczną (5), tworzących dwa miejsca ścisku niezbędne dla umocowania w konstrukcjach, w których montowane są płytki. Element mocujący przyrządu złożony jest ze słupa prowadzącego (1), do którego w sposób trwały zamocowana jest belka górna (2), zaopatrzona w pokrętkę dociskowe (8) ze stopką (7). W sposób ruchomy przymocowana do słupa prowadzącego (1), za pomocą pokręteł dociskowych (6), jest belka środkowa (4) i dolna (3). Belka dolna (3) posiada stopkę (7), która wraz ze stopką umieszczoną w ramieniu górnym (2) tworzy miejsce ścisku.

(2 zastrzeżenia)

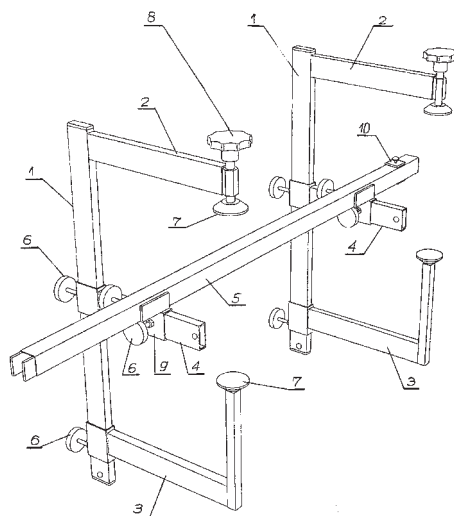

U1 (21) 121342 (22) 2012 09 11
 (51) E04H 17/20 (2006.01)
 E04H 12/22 (2006.01)
 (71) GŁUSZEK MICHAŁ, Jaworzyna Śląska
 (72) GŁUSZEK MICHAŁ

(54) Łącznik paneli, zwłaszcza ogrodzeniowych

(57) Przedmiotem wzoru użytkowego jest łącznik paneli, zwłaszcza ogrodzeniowych, przeznaczony do tworzenia wraz ze słupkami lub innymi elementami nośnymi segmentów ogrodzenia. Łącznik

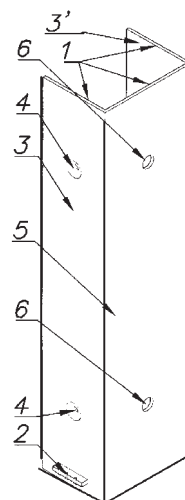

paneli, zwłaszcza ogrodzeniowych, mocowany do słupków nośnych za pomocą elementów złącznych, charakteryzuje się tym, że jest profilem o kształcie ceownika (1), posiadającym w dolnej części element stabilizujący (2), a ściany, frontowa (3) i tylna (3') na wewnętrznych płaszczyznach mają wypukłości (4), stabilizujące panel umieszczany w profilu (1), zaś w ścianie bocznej (5) są przelotowe otwory montażowe (6).

(5 zastrzeżeń)

Data wprowadzenia zmiany zastrzeżeń: 2012 09 24

U1 (21) 121343 (22) 2012 09 11

(51) E04H 17/20 (2006.01)
E04H 12/22 (2006.01)

(71) GŁUSZEK MICHAŁ, Jaworzyna Śląska

(72) GŁUSZEK MICHAŁ

(54) Łącznik paneli, zwłaszcza ogrodzeniowych

(57) Przedmiotem wzoru użytkowego jest łącznik paneli, zwłaszcza ogrodzeniowych, przeznaczony do tworzenia wraz ze słupkami lub innymi elementami nośnymi segmentów ogrodzenia. Łącznik paneli, zwłaszcza ogrodzeniowych, mocowany do słupków nośnych za pomocą elementów złącznych, charakteryzuje się tym, że jest profilem o kształcie ceownika (1), posiadającym w dolnej części element stabilizujący (2), a ściany, frontowa (3) i tylna (3'), na wewnętrznych płaszczyznach posiadają wypukłości (4), stabilizujące panel umieszczany w profilu (1), zaś w ścianie bocznej (5) są przelotowe otwory montażowe (6), a po obu stronach otworów montażowych (6) są przetłoczone na zewnątrz skrzydełka (7).

(5 zastrzeżeń)

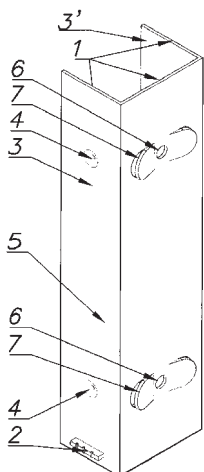

Data wprowadzenia zmiany zastrzeżeń: 2012 09 24

U1 (21) 121311 (22) 2012 09 03

(51) E21B 15/00 (2006.01)
E21D 20/00 (2006.01)
E21D 21/00 (2006.01)

(71) JASTRZĘBSKA SPÓŁKA WĘGLOWA SPÓŁKA AKCYJNA, Jastrzębie-Zdrój

(72) CELMER MAREK; SKATUŁA RYSZARD; SMOLORZ TADEUSZ; KOCZY DAMIAN; KUTKOWSKI JAN

(54) Podręczne stanowisko do badania sprawności pod obciążeniem górniczego urządzenia kotwiącego

(57) Wzór użytkowy dotyczy podręcznego stanowiska do badania sprawności pod obciążeniem górniczego urządzenia kotwiącego do wiercenia oraz wklejania kotwi prętowych i strunowych dla wzmocnienia obudowy chodnikowej i konsolidacji stropu bezpośredniego, zawierającego prostokątną ramę nośną (1) o wzmocnionej konstrukcji, z ceowników stalowych, z dwoma pionowymi ramionami bocznymi (1a, 1b), połączonymi z góry łącznikiem (1d) i posadowionymi trwale na poziomej podstawie fundamento-

wej (1c), zamocowanymi kotwiami fundamentowymi (2) do płyty fundamentowej (3) podłogi warsztatu kopalnianego, zaś z boku przyłączonymi kotwiami do ściany zewnętrznej tego warsztatu kopalnianego. Pod łącznikiem (1d) ramy nośnej (1) jest zamocowana konstrukcja kątowników nośnych (7) z kontrolno-badawczą cegłą betonową (8), pod którą w osi pionowej tej ramy nośnej (1) jest posadowiona na jej podstawie fundamentowej (1c) obudowa (9) badanego górniczego urządzenia kotwiącego z żerdzią wiertniczą (9a), ustawioną swym grotem pod kontrolno-badawczą cegłą betonową (8).

(3 zastrzeżenia)

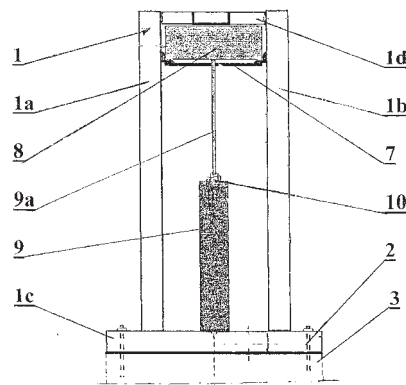

U1 (21) 121314 (22) 2012 09 06

(51) E21C 35/22 (2006.01)
E21F 5/02 (2006.01)
B05B 7/08 (2006.01)

(71) LUBELSKI WĘGIEL BOGDANKA SPÓŁKA AKCYJNA, Bogdanka

(72) WIELGOSZ JAKUB; CIEŚLIK ŁUKASZ

(54) Urządzenie zraszające

(57) Urządzenie (1a) składa się z rury (2), przez którą, prostopadło do jej osi przechodzi korpus (3), w którym osadzona jest dysza wodna (4). Do rury (2), w pewnej odległości od korpusu (3) i z obu jego stron zamocowane są dysze powietrzne (5). Rura (2) z jednej strony jest zaopatrzona w pierwszą złączkę (6), zaś drugi koniec jest zaślepiony. Średnica zewnętrzna korpusu (3) jest mniejsza niż średnica wewnętrzna rury (2). Pierwsza dysza (5a) ma postać pręta (9), zaopatrzonego we wzdłużny otwór (10) łączący się ze skośnym otworem (11), który jest skierowany ku osi korpusu (3).

(9 zastrzeżeń)

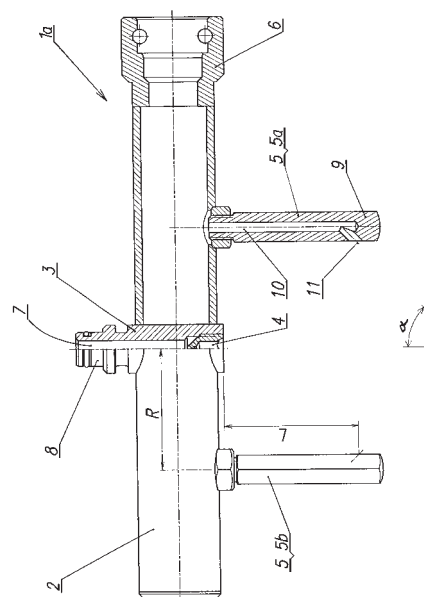

DZIAŁ F

MECHANIKA; OŚWIETLENIE; OGRZEWANIE;
UZBROJENIE; TECHNIKA MINERSKA

U1 (21) 122366 (22) 2013 09 11

(51) F16L 59/04 (2006.01)

E04F 17/04 (2006.01)

F24F 13/02 (2006.01)

(31) U201230944 (32) 2012 09 11 (33) ES

(71) URSA INSULATION S.A., Madryt, ES

(72) PEREZ PUYUELO OSCAR, ES; ROIG RIPOLL LEONOR, ES

(54) Panel izolacyjny ze znacznikami do stosowania do konstrukcji części okrywających lub ścianek bocznych samonośnego przewodu grzewczego, wentylacyjnego lub klimatyzacyjnego (HVAC) i samonośny przewód zawierający ten panel izolacyjny

(57) Przedmiotem wzoru użytkowego jest panel izolacyjny do stosowania do konstrukcji górnej lub dolnej części okrywającej lub ścianki bocznej samonośnego przewodu grzewczego, wentylacyjnego lub klimatyzacyjnego HVAC, zawierającego pierwszą powierzchnię główną (1), przeznaczoną do utworzenia wewnętrznej strony przewodu, i drugą powierzchnię główną (2) przeznaczoną do utworzenia zewnętrznej strony przewodu, przy czym obie powierzchnie rozciągają się w płaszczyźnie utworzonej przez prostopadłą oś (X-Y) zawartą w panelu, i co najmniej cztery krawędzie (3), zaś panel zawiera rdzeń izolacyjny, zakryty pierwszą warstwą okładzinową na jego pierwszej powierzchni głównej (1), i zakryty drugą warstwą okładzinową na jego drugiej powierzchni głównej (2), charakteryzujący się tym, że panel zawiera liczne znaczniki (9) wykonane na pierwszej warstwie okładzinowej pierwszej powierzchni głównej (1), gdzie znaczniki (9) mogą być stosowane jako środek pomagający cięciu do wykonywania wycięć i uzyskania części okrywającej lub ścianki bocznej samonośnego przewodu posiadającej co najmniej pierwszą krawędź wlotową i drugą krawędź wylotową, jak również przedmiotem wzoru użytkowego jest samonośny przewód do ogrzewania, wentylacji lub klimatyzacji HVAC charakteryzujący się tym, że zawiera część okrywającą lub ściankę boczną uzyskaną z panelu izolacyjnego według wzoru użytkowego.

(8 zastrzeżeń)

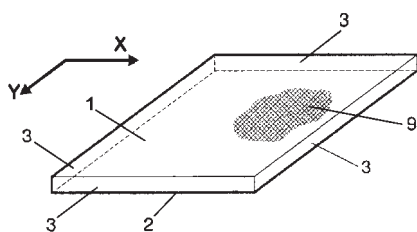

U1 (21) 121348 (22) 2012 09 15

(51) F21S 4/00 (2006.01)

F21V 8/00 (2006.01)

F21V 19/00 (2006.01)

F21Y 101/02 (2006.01)

(71) INTEGER.PL.SPÓŁKA AKCYJNA, Kraków

(72) LORENS ADAM

(54) Oprawa oświetleniowa LED

(57) Przedmiotem wzoru użytkowego jest oprawa oświetleniowa LED, przeznaczona do ciągłej pracy, która jako źródło światła wykorzystuje taśmę zawierające półprzewodnikowe diody SMD LED, które rozpraszają światło imitując mocne światło o naturalnej bar-

wie. Oprawa oświetleniowa LED złożona jest z obudowy, wewnątrz której mocowane jest rozłącznie do jej górnej, wewnętrznej części źródło światła w postaci taśmy LED oraz z płaskiego klosza (4) stanowiącego światłowód. Obudowa ma postać wydłużonej bryły o podstawie prostokąta i przekroju poprzecznym w kształcie trapezu, która od spodu zawiera płaski klosz (4) o obrysie prostokąta, który obejmowany jest z trzech stron przez otwartą od strony dłuższego boku ramkę (5), która ma przekrój w kształcie litery „U”, przy czym ramka (5) od strony dłuższego boku połączona jest rozłącznie z dłuższym bokiem obudowy.

(3 zastrzeżenia)

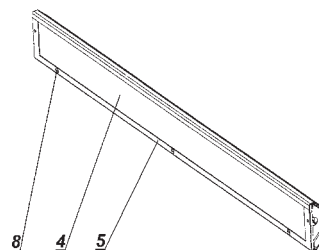

U1 (21) 121368 (22) 2012 09 05

(51) F23H 15/00 (2006.01)

(71) SAS MIECZYŚŁAW ZAKŁAD METALOWO-KOTLARSKI SAS, Busko-Zdrój

(72) SAS MIECZYŚŁAW; BARAŃSKI MARCIN

(54) Palnik kotła grzewczego wodnego przystosowany do spalania biomasy

(57) Palnik kotła grzewczego wodnego przystosowany do spalania biomasy, charakteryzuje się tym, że ruszt stały w podłodze posiada wzdłużne szczeliny, w których zawarte są w pozycji pionowej ruchome rusztowniny (1), napędzane silnikiem (17) za pomocą cięgna (14) i mechanizmu mimośrodowego (15). Rusztowniny ruchome (1) posiadają od spodu, w miejscu ich ślizgowego podparcia wyoblone powierzchnie, na długości równej długości wykonywanego przez nie ruchu posuwisto-zwrotnego. Podparcie te mieszczą się w przedniej części obudowy i na zewnętrznej stronie kasety izolacyjnej (22). Ruchome rusztowniny (1) mają ząbkowaną górną powierzchnię, korzystnie o pionowych krawędziach zębów, zwróconych w kierunku wylotu palnika. Mechanizm mimośrodowy (15) wyposażony jest w czujnik pozycjonowania rusztownin ruchomych (1).

(3 zastrzeżenia)

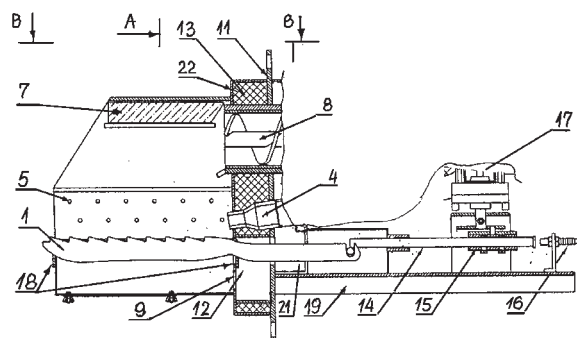

U1 (21) 121322 (22) 2012 09 10

(51) F24H 1/24 (2006.01)

(71) RAUHUT JACEK, Pleszew; SZKUDLAREK DARIUSZ, Pleszew

(72) RAUHUT JACEK; SZKUDLAREK DARIUSZ

(54) Kocioł grzewczy centralnego ogrzewania na paliwo stałe

(57) Kocioł grzewczy centralnego ogrzewania na paliwo stałe mający płaszcz wodny, komorę popielnikową, komorę spalania i komorę konwekcyjną, charakteryzuje się tym, że komora konwekcyj-

na ma zewnętrzny kanał (10) wodny o kształcie stylizowanej litery „U” i wewnętrzny kanał (11) wodny o kształcie odwróconej litery „U”, które połączone są z tylną ścianą płaszczu (1) wodnego kotła oraz pomiędzy lewym i prawym ramieniem zewnętrznego kanału (10) wodnego oraz lewą i prawą ścianą płaszczu (1) wodnego kotła posiada rozłącznie zamontowany zawirowywacz (13), przy czym jego środkowy płat oparty jest o tylną ścianę płaszczu (1) wodnego kotła, a pomiędzy lewym i prawym ramieniem zewnętrznego kanału (10) wodnego oraz lewym i prawym ramieniem wewnętrznego kanału (11) wodnego posiada rozłącznie zamontowany zawirowywacz (13), przy czym jego górny płat i dolny płat oparte są o tylną ścianę płaszczu (1) wodnego kotła.

(2 zastrzeżenia)

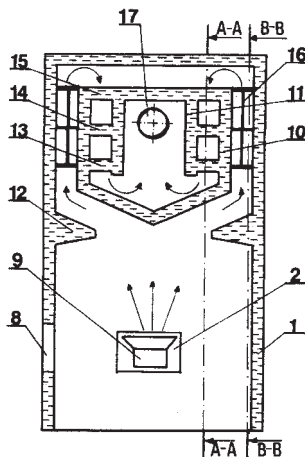

U1 (21) 121323 (22) 2012 09 10

(51) F24H 1/24 (2006.01)

(71) RAUHUT JACEK, Pleszew; SZKUDLAREK DARIUSZ, Pleszew

(72) RAUHUT JACEK; SZKUDLAREK DARIUSZ

(54) **Kocioł grzewczy centralnego ogrzewania na paliwo stałe**

(57) Kocioł grzewczy centralnego ogrzewania na paliwo stałe mający płaszcz wodny, komorę popielnikową, komorę spalania i komorę konwekcyjną, charakteryzuje się tym, że komora (Kn) konwekcyjna ma zewnętrzny kanał (10) wodny o kształcie stylizowanej litery „U” połączony z tylną ścianą płaszczu (1) wodnego kotła i wewnętrzny kanał (11) wodny o kształcie odwróconej litery „U” połączony z tylną ścianą płaszczu (1) wodnego kotła oraz oddzielona jest od komory (Ks) spalin lewą przegrodą (12) wodną i prawą przegrodą (13) wodną, które posiadają kształt zbliżony do trapezu, przy czym swymi podstawami są połączone z płaszczem (1) wodnym kotła.

(1 zastrzeżenie)

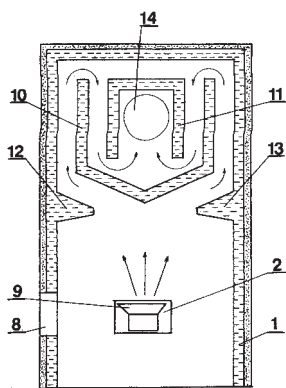

U1 (21) 121324 (22) 2012 09 10

(51) F24H 1/24 (2006.01)

(71) RAUHUT JACEK, Pleszew; SZKUDLAREK DARIUSZ, Pleszew

(72) RAUHUT JACEK; SZKUDLAREK DARIUSZ

(54) **Kocioł grzewczy centralnego ogrzewania na paliwo stałe**

(57) Kocioł grzewczy centralnego ogrzewania na paliwo stałe mający płaszcz wodny, komorę popielnikową, komorę spalania i komorę konwekcyjną, charakteryzuje się tym, że komora konwekcyjna ma zewnętrzny kanał (10) wodny o kształcie stylizowanej litery „U” połączony z tylną ścianą płaszczu (1) wodnego kotła i wewnętrzny kanał (11) wodny o kształcie odwróconej litery „U” połączony z tylną ścianą płaszczu (1) wodnego kotła, a pomiędzy lewym i prawym ramieniem zewnętrznego kanału (10) wodnego kotła i ścianami płaszczu (1) wodnego kotła posiada dolne przegrody (13) i górne przegrody (14), które połączone są z bocznymi ścianami i tylną ścianą, płaszczu (1) wodnego kotła oraz środkowe przegrody (15) mające połączenie z bocznymi ścianami i tylną ścianą płaszczu (1) wodnego kotła.

(2 zastrzeżenia)

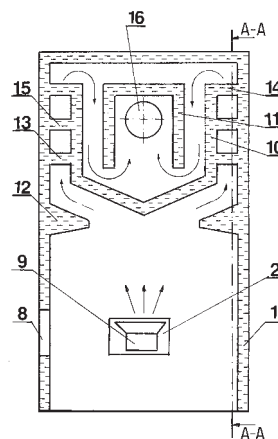

U1 (21) 121325 (22) 2012 09 10

(51) F24H 1/24 (2006.01)

(71) RAUHUT JACEK, Pleszew; SZKUDLAREK DARIUSZ, Pleszew

(72) RAUHUT JACEK; SZKUDLAREK DARIUSZ

(54) **Kocioł grzewczy centralnego ogrzewania na paliwo stałe**

(57) Kocioł grzewczy centralnego ogrzewania na paliwo stałe mający płaszcz wodny, komorę popielnikową, komorę spalania i komorę konwekcyjną, charakteryzuje się tym, że komora konwekcyjna ma zewnętrzny kanał (10) wodny o kształcie stylizowanej litery „U” połączony z tylną ścianą płaszczu (1) wodnego kotła i wewnętrzny kanał (11) wodny o kształcie odwróconej litery „U” połączony z tylną ścianą płaszczu (1) wodnego kotła oraz są między sobą połączone przez dolne przegrody (13), środkowe

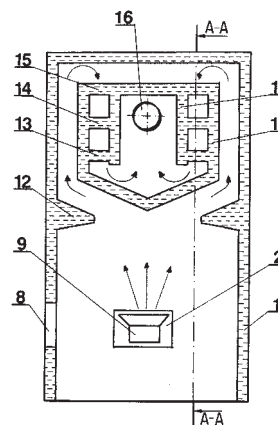

przegrody (14) i górne przegrody (15), przy czym dolne przegrody (13) i górne przegrody (15) są jednocześnie połączone z tylną ścianą płaszcz (1) wodnego kotła.

(2 zastrzeżenia)

U1 (21) 121326 (22) 2012 09 10

(51) F24H 1/24 (2006.01)

(71) RAUHUT JACEK, Pleszew; SZKUDLAREK DARIUSZ, Pleszew

(72) RAUHUT JACEK; SZKUDLAREK DARIUSZ

(54) **Kocioł grzewczy centralnego ogrzewania na paliwo stałe**

(57) Kocioł grzewczy centralnego ogrzewania na paliwo stałe mający płaszcz wodny, komorę popielnikową, komorę spalania i komorę konwekcyjną, charakteryzuje się tym, że komora (Kn) konwekcyjna ma zewnętrzny kanał (10) wodny o kształcie stylizowanej litery „U” połączone z tylną ścianą płaszcz (1) wodnego kotła i wewnętrzny kanał (11) wodny o kształcie odwróconej litery „U” połączony z tylną ścianą płaszcz (1) wodnego kotła, oraz ma zamontowane do lewego i prawego ramienia zewnętrznego kanału (10) wodnego i bocznych ścian płaszcz (1) wodnego kotła dolne przegrody (13) zewnętrzne i górne przegrody (15) zewnętrzne, przy czym środkowe przegrody (14) zewnętrzne zamontowane do lewego i prawego ramienia zewnętrznego kanału (10) wodnego są połączone z tylną ścianą płaszcz (1) wodnego kotła, a między wewnętrznym ramieniem zewnętrznego kanału (10) wodnego i zewnętrznym ramieniem kanału (11) wodnego posiada zamontowane dolne przegrody (16) wewnętrzne, środkowe przegrody (17) i górne przegrody (18) wewnętrzne, przy czym dolne przegrody (16) wewnętrzne i górne przegrody (18) wewnętrzne są jednocześnie połączone z tylną ścianą płaszcz (1) wodnego kotła.

(2 zastrzeżenia)

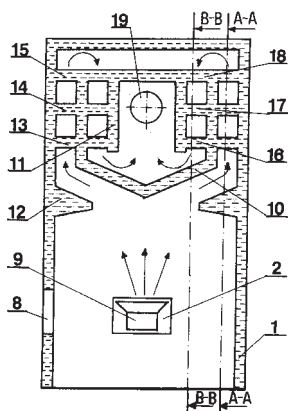

U1 (21) 121327 (22) 2012 09 10

(51) F24H 1/24 (2006.01)

(71) RAUHUT JACEK, Pleszew; SZKUDLAREK DARIUSZ, Pleszew

(72) RAUHUT JACEK; SZKUDLAREK DARIUSZ

(54) **Kocioł grzewczy centralnego ogrzewania na paliwo stałe**

(57) Kocioł grzewczy centralnego ogrzewania na paliwo stałe mający płaszcz wodny, komorę popielnikową, komorę spalania i komorę konwekcyjną, charakteryzuje się tym, że komora konwekcyjna ma zewnętrzny kanał (10) wodny o kształcie stylizowanej litery „U” i wewnętrzny kanał (11) wodny o kształcie odwróconej litery „U”, które połączone są z tylną ścianą płaszcz (1) wodnego kotła, a pomiędzy lewym i prawym ramieniem zewnętrznego kanału (10) wodnego oraz lewą i prawą ścianą płaszcz (1) wodnego kotła posiada rozłącznie zamontowany zawirowywacz (13), przy czym jego środkowy płat oparty jest o tylną ścianę płaszcz (1) wodnego kotła.

(2 zastrzeżenia)

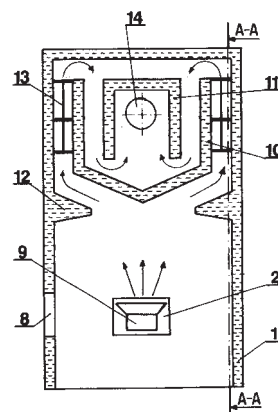

U1 (21) 121328 (22) 2012 09 10

(51) F24H 1/24 (2006.01)

(71) RAUHUT JACEK, Pleszew; SZKUDLAREK DARIUSZ, Pleszew

(72) RAUHUT JACEK; SZKUDLAREK DARIUSZ

(54) **Kocioł grzewczy centralnego ogrzewania na paliwo stałe**

(57) Kocioł grzewczy centralnego ogrzewania na paliwo stałe mający płaszcz wodny, komorę popielnikową, komorę spalania i komorę konwekcyjną, charakteryzuje się tym, że komora (Kn) konwekcyjna ma zewnętrzny kanał (10) wodny o kształcie stylizowanej litery „U” i wewnętrzny kanał (11) wodny o kształcie odwróconej litery „U”, które połączone są z tylną ścianą płaszcz (1) wodnego kotła, a pomiędzy lewym i prawym ramieniem zewnętrznego kanału (10) wodnego oraz lewym i prawym ramieniem wewnętrznego kanału (11) wodnego posiada rozłącznie zamontowany zawirowywacz (13), przy czym jego górny płat i dolny płat oparte są o tylną ścianę płaszcz (1) wodnego kotła.

(2 zastrzeżenia)

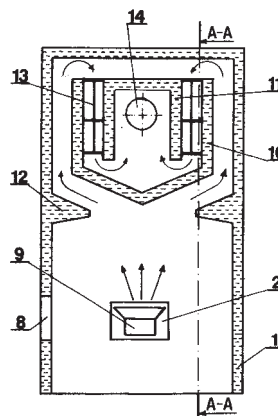

U1 (21) 121329 (22) 2012 09 10

(51) F24H 1/24 (2006.01)

(71) RAUHUT JACEK, Pleszew; SZKUDLAREK DARIUSZ, Pleszew

(72) RAUHUT JACEK; SZKUDLAREK DARIUSZ

(54) **Kocioł grzewczy centralnego ogrzewania na paliwo stałe**

(57) Kocioł grzewczy centralnego ogrzewania na paliwo stałe mający płaszcz wodny, komorę popielnikową, komorę spalania i komorę konwekcyjną, znamienny tym, że komora (Kn) konwekcyjna ma zewnętrzny kanał (10) wodny o kształcie stylizowanej litery „U” i wewnętrzny kanał (11) wodny o kształcie odwróconej litery „U”, które połączone są z tylną ścianą płaszcz (1) wodnego kotła oraz pomiędzy lewym i prawym ramieniem zewnętrznego kanału (10)

wodnego oraz lewą i prawą ścianą płaszcz (1) wodnego kotła posiada rozłącznie zamontowany zawirowywacz (13), przy czym jego środkowy płat oparty jest o tylną ścianę płaszcz (1) wodnego kotła, a pomiędzy lewym i prawym ramieniem zewnętrznego kanału (10) wodnego oraz lewym i prawym ramieniem wewnętrznego kanału (11) wodnego posiada rozłącznie zamontowany zawirowywacz (13), przy czym jego górny płat i dolny płat oparte są o tylną ścianę płaszcz (1) wodnego kotła.

(2 zastrzeżenia)

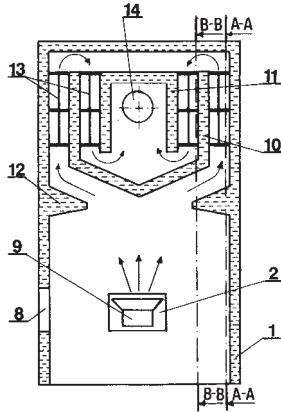

U1 (21) 121330 (22) 2012 09 10

(51) F24H 1/24 (2006.01)

(71) RAUHUT JACEK, Pleszew; SZKUDLAREK DARIUSZ, Pleszew

(72) RAUHUT JACEK; SZKUDLAREK DARIUSZ

(54) Kocioł grzewczy centralnego ogrzewania na paliwo stałe

(57) Kocioł grzewczy centralnego ogrzewania na paliwo stałe mający płaszcz wodny, komorę popielnikową, komorę spalania i komorę konwekcyjną, charakteryzuje się tym, że komora (Kn) konwekcyjna ma zewnętrzny kanał (10) wodny o kształcie stylizowanej litery „U” połączony z tylną ścianą płaszcz (1) wodnego kotła i wewnętrzny kanał (11) wodny o kształcie odwróconej litery „U” połączony z tylną ścianą płaszcz (1) wodnego kotła oraz pomiędzy lewym i prawym ramieniem zewnętrznego kanału (10) wodnego i ścianami płaszcz (1) wodnego kotła posiada dolne przegrody (13) i górne przegrody (14), które połączone są z bocznymi ścianami płaszcz (1) wodnego kotła oraz środkowe przegrody (15) mające połączenie z bocznymi ścianami i tylną ścianą płaszcz (1) wodnego kotła, a między wewnętrznymi ścianami zewnętrznego kanału (10) wodnego i zewnętrznymi ścianami wewnętrznego kanału (11) wodnego posiada rozłącznie zamontowane zawirowywacze (16), których dolne płyty i górne płyty są oparte o tylną ścianę płaszcz (1) wodnego kotła.

(2 zastrzeżenia)

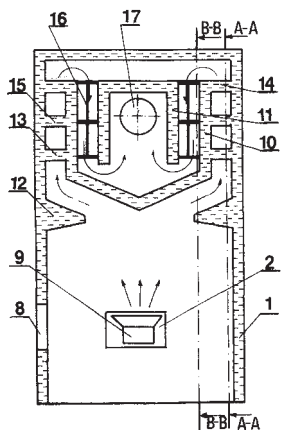

U1 (21) 121319 (22) 2012 09 10

(51) F28F 1/16 (2006.01)

F28F 1/14 (2006.01)

(71) POLITECHNIKA CZĘSTOCHOWSKA, Częstochowa

(72) WOJSYK KWIRYN; KUDŁA KRZYSZTOF

(54) Rura ekranowa wymiennika ciepła

(57) Rura ekranowa wymiennika ciepła na zewnętrznej stronie ma dwa wzdłużne występy (2), profilu prostokątnym umieszczone na przeciwko siebie, w płaszczyźnie przechodzącej przez oś rury.

(1 zastrzeżenie)

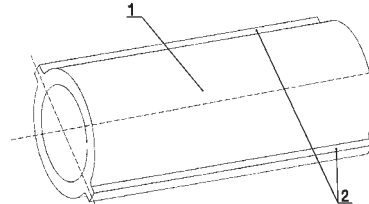

DZIAŁ G

FIZYKA

U1 (21) 121344 (22) 2012 09 12

(51) G07F 5/00 (2006.01)

(71) EBA SPÓŁKA Z OGRANICZONĄ ODPOWIEDZIALNOŚCIĄ, Krosno

(72) WĘGRZYN DAMIAN

(54) Sprężynowy automat do sprzedaży produktów o cechach zapachowych

(57) Sprężynowy automat do sprzedaży produktów o cechach zapachowych, z wbudowanym modułem przyciągającym uwagę klienta, ma system generatora zapachu złożony z: dozowników (1) płynu zapachowego, opartych na technice zimnego odparowania płynu i o stałym poziomie rozprzestrzeniania się zapachu, ze sterującej płytki (2), wbudowanej w każdy z tych dozowników, z czujnika (4) ruchu oraz głównej płytki (3) automatu, sterującej całością procesu dozowania i funkcją uruchamiania tego procesu.

(3 zastrzeżenia)

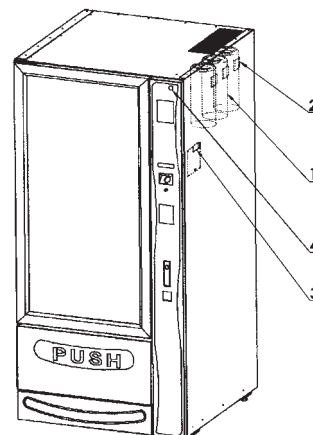

DZIAŁ H

ELEKTROTECHNIKA

U1 (21) 121331 (22) 2012 09 10

(51) *H02G 3/04* (2006.01)

(71) SIELSKI KAZIMIERZ, Karczew

(72) SIELSKI KAZIMIERZ

(54) **Półka kablowa**

(57) Wzór użytkowy dotyczy półki kablowej. Półka kablowa półokrągła charakteryzuje się tym, że ma kształt półokrągłej rynny z zamocowaną pionową płytką (1) przy pomocy nitów. Płytkę ma zaczepy (2) i występ (3) do stabilnego osadzenia we wsporniku.

(1 zastrzeżenie)

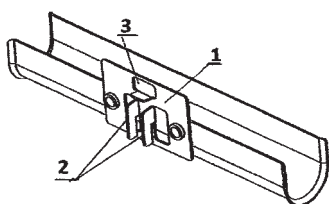

U1 (21) 121332 (22) 2012 09 10

(51) *H02G 3/04* (2006.01)

(71) SIELSKI KAZIMIERZ, Karczew

(72) SIELSKI KAZIMIERZ

(54) **Segment dna korytka kablowego**

(57) Wzór użytkowy dotyczy segmentu dna korytka kablowego. Segment dna korytka kablowego charakteryzuje się tym, że pomiędzy podłużnymi wzmocnieniami (5) ma otwory kwadratowe (1) i otwory prostokątne (2) służące do wyprowadzania kabli. Otwory (3) wykonane w segmencie służą do zamocowania segmentu do konstrukcji korytka kablowego, natomiast otwory (4) służą do montowania uchwyty kablowych.

(1 zastrzeżenie)

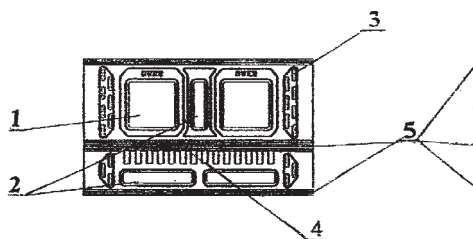

III. WYKAZY

WYKAZ NUMEROWY WYNALEZKÓW ZGŁOSZONYCH W TRYBIE KRAJOWYM

Nr zgłoszenia	Int. Cl.	Strona
1	2	3
400372	A63B (2006.01)	8
400605	B23P (2006.01)	12
400608	G01N (2006.01)	40
400610	B32B (2006.01)	14
400611	B23Q (2006.01)	12
400612	E04B (2006.01)	27
400613	E01B (2006.01)	26
400614	B01D (2006.01)	9
400615	B29B (2006.01)	13
400616	A01C (2006.01)	2
400619	B61D (2006.01)	15
400621	A47B (2006.01)	4
400622	F16D (2006.01)	32
400623	E01F (2006.01)	26
400624	E04G (2006.01)	28
400627	C08L (2006.01)	23
400629	C08L (2006.01)	23
400630	F24D (2006.01)	34
400631	E06B (2006.01)	29
400632	B61L (2006.01)	16
400634	H02P (2006.01)	47
400635	B60R (2006.01)	15
400636	G02B (2006.01)	43
400637	A61B (2006.01)	5
400639	G06K (2006.01)	44
400640	B32B (2006.01)	14
400642	B01D (2006.01)	9
400643	C10L (2006.01)	24
400645	B09B (2006.01)	9
400647	E04F (2006.01)	28
400648	H01Q (2006.01)	45
400649	C10M (2006.01)	24
400652	F03D (2006.01)	31
400653	B61D (2006.01)	16
400655	F16M (2006.01)	32
400656	B25J (2006.01)	13
400657	G01N (2006.01)	41
400658	E06B (2006.01)	29
400659	H04B (2013.01)	47
400660	H01H (2006.01)	45
400661	F24H (2006.01)	35
400662	F24H (2006.01)	35
400663	C07C (2006.01)	19
400665	H01H (2006.01)	45
400666	G06K (2006.01)	44
400671	B60J (2006.01)	14
400672	F23L (2006.01)	33
400673	F23L (2006.01)	33
400674	F23D (2006.01)	33
400676	A61M (2006.01)	6
400677	B27M (2006.01)	13

Nr zgłoszenia	Int. Cl.	Strona
1	2	3
400678	G01T (2006.01)	43
400679	G01T (2006.01)	42
400680	B65D (2006.01)	17
400681	A24D (2006.01)	3
400682	F24F (2006.01)	34
400685	A01D (2006.01)	2
400686	B65G (2006.01)	17
400688	C09J (2006.01)	23
400689	B82Y (2011.01)	17
400690	A01G (2006.01)	3
400691	A01K (2006.01)	3
400692	F41B (2006.01)	36
400693	F41B (2006.01)	36
400694	F41B (2006.01)	37
400695	B09B (2006.01)	10
400696	C01G (2006.01)	18
400697	F41B (2006.01)	37
400698	F16K (2006.01)	32
400699	B60R (2006.01)	15
400700	F41B (2006.01)	38
400701	F42B (2006.01)	38
400702	G01N (2006.01)	41
400703	G01D (2006.01)	39
400704	B01D (2006.01)	8
400705	C22C (2006.01)	24
400707	E04C (2006.01)	28
400708	C07C (2006.01)	19
400709	C07D (2006.01)	21
400713	C07D (2006.01)	20
400714	C07D (2006.01)	21
400716	H02G (2006.01)	46
400717	G01G (2006.01)	39
400718	C12N (2006.01)	24
400719	A61K (2006.01)	6
400721	B09B (2006.01)	11
400722	B21D (2006.01)	11
400723	A47F (2006.01)	4
400724	B01D (2006.01)	8
400726	H02G (2006.01)	46
400727	A61K (2006.01)	6
400728	E21D (2006.01)	31
400729	C01G (2006.01)	18
400730	C01G (2006.01)	18
400731	C07D (2006.01)	20
400732	C08J (2006.01)	22
400733	C07D (2006.01)	20
400734	D03D (2006.01)	25
400735	D04B (2006.01)	25
400736	A61C (2006.01)	6
400739	C01B (2006.01)	17
400740	B21J (2006.01)	11

Nr zgłoszenia	Int. Cl.	Strona
1	2	3
400741	C05F (2006.01)	19
400742	C09K (2006.01)	23
400743	E01C (2006.01)	26
400744	G01R (2006.01)	42
400745	F02B (2006.01)	31
400746	C25D (2006.01)	25
400747	F16K (2006.01)	32
400748	A62C (2006.01)	7
400749	B23Q (2006.01)	12
400750	D06M (2006.01)	25
400751	C08K (2006.01)	22
400752	H01S (2006.01)	46
400753	A47B (2006.01)	4
400754	C22C (2006.01)	24
400755	A63B (2006.01)	7
400756	B62D (2006.01)	16
400759	F25D (2006.01)	35
400760	C01G (2006.01)	18
400761	E04H (2006.01)	28
400762	E04B (2006.01)	27
400766	C04B (2006.01)	19
400767	G01N (2006.01)	41
400768	E01F (2006.01)	27
400769	D07B (2006.01)	26
400770	G01N (2006.01)	39
400771	H02K (2006.01)	47
400772	E21D (2006.01)	31
400773	A01D (2006.01)	2
400777	G06K (2006.01)	43
400779	A61B (2006.01)	5
400780	A01N (2006.01)	3
400781	B32B (2006.01)	13
400782	C10L (2006.01)	24
403511	G01T (2006.01)	42
403512	G01T (2006.01)	42
404239	C08K (2006.01)	22
404266	F24F (2006.01)	34
404377	C08L (2006.01)	22
404496	A24F (2006.01)	3
404534	E21B (2006.01)	30
404535	C09K (2006.01)	23
404560	G09B (2006.01)	44
404561	G01N (2006.01)	40
404562	B60K (2006.01)	14
404828	B21F (2006.01)	11
404916	E21C (2006.01)	30
405039	E21C (2006.01)	30
405234	H04N (2006.01)	48
405445	C07D (2006.01)	21
405522	G01N (2006.01)	41

WYKAZ NUMEROWY WZORÓW UŻYTKOWYCH
ZGŁOSZONYCH W TRYBIE KRAJOWYM

Nr zgłoszenia	Int. Cl.	Strona
1	2	3
121311	<i>E21B</i> (2006.01)	52
121312	<i>B30B</i> (2006.01)	50
121313	<i>A01B</i> (2006.01)	49
121314	<i>E21C</i> (2006.01)	52
121315	<i>B61F</i> (2006.01)	50
121316	<i>A63B</i> (2006.01)	49
121318	<i>B01D</i> (2006.01)	49
121319	<i>F28F</i> (2006.01)	56
121320	<i>B05C</i> (2006.01)	50
121322	<i>F24H</i> (2006.01)	53

Nr zgłoszenia	Int. Cl.	Strona
1	2	3
121323	<i>F24H</i> (2006.01)	54
121324	<i>F24H</i> (2006.01)	54
121325	<i>F24H</i> (2006.01)	54
121326	<i>F24H</i> (2006.01)	55
121327	<i>F24H</i> (2006.01)	55
121328	<i>F24H</i> (2006.01)	55
121329	<i>F24H</i> (2006.01)	55
121330	<i>F24H</i> (2006.01)	56
121331	<i>H02G</i> (2006.01)	57
121332	<i>H02G</i> (2006.01)	57

Nr zgłoszenia	Int. Cl.	Strona
1	2	3
121342	<i>E04H</i> (2006.01)	51
121343	<i>E04H</i> (2006.01)	52
121344	<i>G07F</i> (2006.01)	56
121345	<i>E04F</i> (2006.01)	51
121346	<i>E03F</i> (2006.01)	51
121348	<i>F21S</i> (2006.01)	53
121368	<i>F23H</i> (2006.01)	53
122349	<i>E03F</i> (2006.01)	51
122366	<i>F16L</i> (2006.01)	53

WYKAZ ZGŁOSZEŃ MIĘDZYNARODOWYCH (PCT),
KTÓRE WESZŁY W FAZĘ KRAJOWĄ

Numer publikacji międzynarodowej	Numer zgłoszenia krajowego
1	2
WO12/031183	404239
WO12/037244	404377
WO12/039743	404534
WO12/040329	404535
WO12/040769	404561
WO12/050997	404828

Numer publikacji międzynarodowej	Numer zgłoszenia krajowego
1	2
WO12/061855	405039
WO12/090038	404560
WO12/095085	404562
WO12/129787	404496
WO12/058705	404916

INFORMACJE DOTYCZĄCE ZGŁOSZEŃ WYNAŁAZKÓW
I WZORÓW UŻYTKOWYCH, O KTÓRYCH OGŁOSZENIE UKAZAŁO SIĘ
POPRZEDNIO W BIULETYNACH URZĘDU PATENTOWEGO

Nr zgłoszenia macierzystego	Numer BUP, w którym ogłoszono o zgłoszeniu macierzystym	Symbol MKP pod którym ogłoszono o zgłoszeniu macierzystym	Nr zgłoszenia wydzielonego	Data zgłoszenia wydzielonego	Symbol MKP zgłoszenia wydzielonego
389921	13/2011	A23L 1/304 A23L 1/305 A23L 2/52	406391	2009.12.14	A23L 1/304 A23L 1/305 A23L 2/52
346620	5/2002	H04J 13/00	406392	2000.07.07	H04J 13/00
397025	11/2013	G01N 33/52 G01N 33/48 A61P 35/00 A61K 33/04 G01N 33/84	406615	2011.11.17	G01N 30/52 G01N 33/48 A61P 35/00 A61K 33/04 G01N 33/84

IV. INFORMACJE

INFORMACJA O ZŁOŻENIU TŁUMACZENIA NA JĘZYK POLSKI ZASTRZEŻEŃ PATENTOWYCH EUROPEJSKIEGO ZGŁOSZENIA PATENTOWEGO

Poniższe zestawienie zawiera: numer zgłoszenia europejskiego; klasy według międzynarodowej klasyfikacji patentowej; zgłaszającego; tytuł (w języku polskim)

11008975.2	<i>E05B 25/00</i> (2006.01)	12159269.5	<i>A23K 1/165</i> (2006.01)
TOKOZ as.s.			<i>C12N 9/96</i> (2006.01)
Zamek bębnowy uruchamiany kluczem obrotowym.			<i>C12N 9/98</i> (2006.01)
<hr/>			<i>A61K 9/16</i> (2006.01)
11009210.3	<i>E05B 19/02</i> (2006.01) <i>E05B 21/06</i> (2006.01)	Danisco US Inc.	
Tokoz A.S.		Stabilny, trwały granulat z substancjami aktywnymi.	
Mechanizm szyfrujący do bębnowego zamka z obrotowym kluczem oraz półwyrób klucza.		<hr/>	
12159258.8	<i>A23K 1/165</i> (2006.01) <i>C12N 9/96</i> (2006.01) <i>C12N 9/98</i> (2006.01) <i>A61K 9/16</i> (2006.01)	13179226.9	<i>C08K 3/00</i> (2006.01) <i>C08K 5/00</i> (2006.01) <i>C08K 5/103</i> (2006.01)
Danisco US Inc.		Emery Oleochemicals GmbH	
Stabilny, trwały granulat z substancjami aktywnymi.		Środek antyadhezyjny dla termoplastycznych polimerów.	

B. OGŁOSZENIA O ZGŁOSZONYCH W POLSCE ZNAKACH TOWAROWYCH

Cyfrowe kody identyfikujące (wg normy WIPO ST. 60), które poprzedzają informacje o zgłoszonych do uzyskania prawa ochronnego znakach towarowych, mają następujące znaczenie:

- (210) – numer zgłoszenia znaku towarowego
- (220) – data zgłoszenia znaku towarowego
- (300) – dane dotyczące pierwszeństwa z wystawy (data i oznaczenie wystawy)
- (310) – numer zgłoszenia priorytetowego
- (320) – data zgłoszenia priorytetowego (data pierwszeństwa)
- (330) – kraj, w którym dokonano zgłoszenia priorytetowego (kod kraju)*
- (511) – wskazane przez zgłaszającego klasy towarowe, zgodnie z aktualną klasyfikacją przyjętą na podstawie Porozumienia nicejskiego
- (531) – klasy elementów obrazowych (wg Klasyfikacji Wiedeńskiej)
- (540) – prezentacja znaku towarowego
- (551) – kategoria znaku towarowego lub prawa ochronnego, jeżeli zgłoszenie dotyczy wspólnego znaku towarowego, wspólnego znaku towarowego gwarancyjnego albo wspólnego prawa ochronnego
- (731) – nazwisko i imię lub nazwa zgłaszającego, jego miejsce zamieszkania lub siedziba oraz kod kraju*

* – nie podaje się kodu PL

ZNAKI TOWAROWE ZGŁOSZONE W TRYBIE KRAJOWYM

- (210) **420942** (220) 2013 10 29
 (731) BROWAR ZAMKOWY SPÓŁKA Z OGRANICZONĄ
 ODPOWIEDZIALNOŚCIĄ, Racibórz
 (540) BROWAR ZAMKOWY RACIBÓRZ A.D. 1567
 RACIBORSKI PIIS PIWO JASNE PEŁNE



- (531) 5.7.2, 5.11.1, 5.11.15, 7.1.1, 7.1.24, 24.9.2, 24.9.5, 25.1.1,
 25.1.19, 26.4.2, 26.4.16, 27.5.1, 29.1.15
 (511) 21, 32

- (210) **421791** (220) 2013 11 25
 (731) PACHNIK KAROL, Siedlce
 (540) Palestra
 (511) 36

- (210) **421824** (220) 2013 11 25
 (731) VIVE - TEXTILE RECYCLING SPÓŁKA Z OGRANICZONĄ
 ODPOWIEDZIALNOŚCIĄ, Kielce
 (540) vive Transport



- (531) 26.11.1, 26.13.25, 27.5.1, 29.1.13
 (511) 39

- (210) **421825** (220) 2013 11 25
 (731) CLS SPÓŁKA Z OGRANICZONĄ
 ODPOWIEDZIALNOŚCIĄ, Warszawa
 (540) net4car



- (531) 26.1.1, 26.1.6, 26.1.17, 26.1.18, 27.5.1, 29.1.15
 (511) 35, 36, 39

- (210) **421826** (220) 2013 11 25
 (731) KISIEL MATEUSZ, Górnio-Osiedle

- (540) MyMuscles



- (531) 2.9.14, 27.5.1, 29.1.14
 (511) 05, 28, 35

- (210) **421827** (220) 2013 11 25
 (731) POD TELEGRAFEM SPÓŁKA AKCYJNA, Kielce
 (540) TELEGRAF



- (531) 27.5.1, 29.1.12
 (511) 30

- (210) **421831** (220) 2013 11 25
 (731) KUREK JANUSZ, Tarnowiec
 (540) NEURO terapia



- (531) 5.3.11, 5.3.13, 26.4.2, 27.5.1, 29.1.13
 (511) 03, 05

- (210) **421833** (220) 2013 11 25
 (731) KUREK JANUSZ, Tarnowiec
 (540) REUMO terapia



- (531) 5.3.13, 27.5.1, 29.1.13
 (511) 03, 05

- (210) **421836** (220) 2013 11 25
 (731) KUREK JANUSZ, Tarnowiec
 (540) URAZO terapia



- (531) 5.3.11, 5.3.13, 26.4.2, 27.5.1, 29.1.13
 (511) 03, 05

- (210) **421838** (220) 2013 11 25
 (731) KUREK JANUSZ, Tarnowiec

(540) DERMO terapia

(531) 5.3.11, 5.3.13, 26.4.2, 27.5.1, 29.1.13
(511) 03, 05(210) **421841** (220) 2013 11 25
(731) KUREK JANUSZ, Tarnowiec
(540) GRYPO terapia(531) 5.3.13, 27.5.1, 29.1.13
(511) 03, 05(210) **421845** (220) 2013 11 25
(731) KUREK JANUSZ, Tarnowiec
(540) VENO terapia(531) 5.3.11, 5.3.13, 26.4.2, 27.5.1, 29.1.13
(511) 03, 05(210) **421849** (220) 2013 11 25
(731) KAMYANETSKA OLENA, Odesa, UA
(540) BONA(531) 26.3.4, 26.3.6, 26.13.25, 27.5.1
(511) 18, 25, 35(210) **421850** (220) 2013 11 25
(731) NORMAPRESS KOBIELA SPÓŁKA JAWNA, Katowice
(540) NP normapress hydraulics-pneumatics(531) 26.4.5, 26.4.22, 27.5.1, 29.1.13
(511) 01, 06, 07, 17, 35(210) **421851** (220) 2013 11 25
(731) PZ CUSSONS (International) Limited, Manchester, GB
(540) AKADEMIA CZYSTYCH RAŃ Carex(531) 2.9.14, 2.9.17, 26.1.2, 26.1.20, 27.5.1, 29.1.15
(511) 03, 05, 35, 41, 42(210) **421855** (220) 2013 11 26
(731) MUSIELEWICZ KAROLINA, Darłowo
(540) mon chou(531) 2.9.1, 21.1.16, 27.5.1, 29.1.12
(511) 25, 35(210) **421883** (220) 2013 11 25
(731) PRZEDSIĘBIORSTWO PRODUKCYJNO-HANDLOWO-USŁUGOWE EWA BARANIK SPÓŁKA JAWNA, Klucze
(540) EWA KLUCZE(531) 3.1.14, 21.1.25, 27.5.1, 29.1.15
(511) 24, 25, 35(210) **421884** (220) 2013 11 25
(731) GAWROŃSKI ZBIGNIEW, Pławno
(540) ZDROWOCOLA
(511) 05, 32, 35(210) **421885** (220) 2013 11 25
(731) GAWROŃSKI ZBIGNIEW, Pławno
(540) ZDROWODA
(511) 05, 32, 35(210) **421887** (220) 2013 11 25
(731) POLSKIE RADIO SPÓŁKA AKCYJNA, Warszawa
(540) polskie radio rytm
(511) 09, 16, 35, 38, 41(210) **421888** (220) 2013 11 25
(731) POLSKIE RADIO SPÓŁKA AKCYJNA, Warszawa
(540) radio rytm
(511) 09, 16, 35, 38, 41(210) **421889** (220) 2013 11 25
(731) POLSKIE RADIO SPÓŁKA AKCYJNA, Warszawa
(540) rytm
(511) 09, 16, 35, 38, 41(210) **421890** (220) 2013 11 25
(731) POLSKIE RADIO SPÓŁKA AKCYJNA, Warszawa
(540) polskie radio 24
(511) 09, 16, 35, 38, 41(210) **421891** (220) 2013 11 25
(731) POLSKIE RADIO SPÓŁKA AKCYJNA, Warszawa
(540) radio 24
(511) 09, 16, 35, 38, 41

(210) **421892** (220) 2013 11 25
 (731) POLSKIE RADIO SPÓŁKA AKCYJNA, Warszawa
 (540) polskie radio retro
 (511) 09, 16, 35, 38, 41

(210) **421893** (220) 2013 11 25
 (731) POLSKIE RADIO SPÓŁKA AKCYJNA, Warszawa
 (540) radio retro
 (511) 09, 16, 35, 38, 41

(210) **421894** (220) 2013 11 25
 (731) POLSKIE RADIO SPÓŁKA AKCYJNA, Warszawa
 (540) polskie radio eureka
 (511) 09, 16, 35, 38, 41

(210) **421895** (220) 2013 11 25
 (731) POLSKIE RADIO SPÓŁKA AKCYJNA, Warszawa
 (540) radio eureka
 (511) 09, 16, 35, 38, 41

(210) **421896** (220) 2013 11 25
 (731) POLSKIE RADIO SPÓŁKA AKCYJNA, Warszawa
 (540) eureka
 (511) 09, 16, 35, 38, 41

(210) **421897** (220) 2013 11 25
 (731) ARKUS & ROMET GROUP SPÓŁKA Z OGRANICZONĄ
 ODPOWIEDZIALNOŚCIĄ, Podgórze
 (540) ROMET - KILOMETRY WRAŻEŃ
 (511) 12, 28, 35

(210) **421898** (220) 2013 11 26
 (731) NETIA BRAND MANAGEMENT SPÓŁKA
 Z OGRANICZONĄ ODPOWIEDZIALNOŚCIĄ, Warszawa
 (540) netia premium club
 (511) 35, 38

(210) **421899** (220) 2013 11 26
 (731) PHARMALORD AGATA KROP SPÓŁKA JAWNA,
 Połczyn Zdrój
 (540) APTEKA od A do Z



(531) 18.1.1, 18.1.19, 26.4.9, 26.11.1, 27.5.1, 29.1.12
 (511) 05, 10, 16

(210) **421900** (220) 2013 11 26
 (731) NIEPUBLICZNY ZAKŁAD OPIEKI ZDROWOTNEJ
 ALMACH BOGUSŁAWA HIRT- NOWAK, Bydgoszcz
 (540) Almach
 (511) 35, 44, 45

(210) **421901** (220) 2013 11 26
 (731) VIVE - TEXTILE RECYCLING SPÓŁKA Z OGRANICZONĄ
 ODPOWIEDZIALNOŚCIĄ, Kielce

(540) VIVE Profit Center



(531) 26.11.3, 26.11.12, 26.13.25, 27.5.1, 29.1.13
 (511) 18, 24, 25, 35, 36, 39

(210) **421902** (220) 2013 11 25
 (731) EHEALTH SPÓŁKA Z OGRANICZONĄ
 ODPOWIEDZIALNOŚCIĄ, Warszawa
 (540) kalorynkapl



(531) 26.1.1, 26.11.2, 26.11.12, 27.5.1
 (511) 05

(210) **421904** (220) 2013 11 26
 (731) FUJITSU LIMITED, Kawasaki-shi, JP
 (540) Human Centric Engine
 (511) 09

(210) **421905** (220) 2013 11 25
 (731) DYNIEWICZ IGOR TADEUSZ, Warszawa
 (540) PARÓWKI BEZ KANTÓW
 (511) 29

(210) **421906** (220) 2013 11 26
 (731) HERNIK KAMILA IMAGINARIUM, Warszawa
 (540) E EMPORIUM



(531) 26.4.1, 26.4.4, 26.4.18, 27.5.1, 29.1.13
 (511) 20, 35, 39

(210) **421907** (220) 2013 11 25
 (731) HERNIK KAMILA IMAGINARIUM, Warszawa
 (540) inspiroDesign



(531) 26.1.1, 26.1.6, 27.5.1, 29.1.13
 (511) 20, 35, 39, 42

(210) **421908** (220) 2013 11 26
 (731) US PHARMACIA INTERNATIONAL, INC., Rockville, US

(540) Apap Przeziębienie. Odpowiedzialny wybór
na przeziębienie i grypę
(511) 05

(210) **421909** (220) 2013 11 26
(731) US PHARMACIA INTERNATIONAL, INC., Rockville, US
(540) APAP. Odpowiedzialny wybór na ból
(511) 05

(210) **421910** (220) 2013 11 26
(731) US PHARMACIA INTERNATIONAL, INC., Rockville, US
(540) APAP. Wybieraj odpowiedzialnie
(511) 05

(210) **421911** (220) 2013 11 25
(731) ALKO SPÓŁKA AKCYJNA, Warszawa
(540) CENTOVINI
(511) 35, 36

(210) **421912** (220) 2013 11 25
(731) Citigroup Inc., New York, US
(540) CITI PRIORITY
(511) 36

(210) **421913** (220) 2013 11 26
(731) US PHARMACIA INTERNATIONAL, INC., Rockville, US
(540) APAP. Wybieram odpowiedzialne
(511) 05

(210) **421914** (220) 2013 11 26
(731) UNILAB, LP, Rockville, US
(540) DEMSA



(531) 26.4.2, 26.4.6, 26.11.2, 26.11.13, 27.5.1, 29.1.13
(511) 03, 05

(210) **421915** (220) 2013 11 25
(731) OPI PRODUCTS, INC., North Hollywood, US
(540) Nicole by OPI

Nicole
by O·P·I

(531) 27.5.1
(511) 03

(210) **421917** (220) 2013 11 26
(731) INFO-FARM MICHAŁ STAŚ, Bielsko-Biała
(540) Hialu-Pure
(511) 03

(210) **421918** (220) 2013 11 26
(731) BUDREV P.P.H.U. WRZESZCZ ZDZISŁAW, Pewel Mała
(540) Budrew
(511) 07, 19, 35, 37, 44

(210) **421919** (220) 2013 11 26
(731) JEZIORSKI ADAM MARIAN, Zabrze
(540) VAN HORN



(531) 26.13.25, 27.5.1, 29.1.12
(511) 03, 25, 35, 43

(210) **421920** (220) 2013 11 26
(731) JEZIORSKI ADAM MARIAN, Zabrze
(540) VAN HORN FASHION CAFE



(531) 26.13.25, 27.5.1, 29.1.12
(511) 03, 25, 35, 43

(210) **421921** (220) 2013 11 26
(731) JEZIORSKI ADAM MARIAN, Zabrze
(540) BORN TO BE INDEPENDENT
(511) 03, 25, 35, 43

(210) **421922** (220) 2013 11 26
(731) REGUŁCKI JERZY PRZEDSIĘBIORSTWO
WIELOBRANŻOWE LAM, Zaścianki
(540) BISON



(531) 3.4.1, 3.4.13, 27.5.1, 29.1.13
(511) 03, 10, 21, 25

(210) **421923** (220) 2013 11 26
(731) PRZEDSIĘBIORSTWO HANDLOWO USŁUGOWE
CLASSCOM SPÓŁKA Z OGRANICZONĄ
ODPOWIEDZIALNOŚCIĄ, Kraków
(540) iOffice
(511) 35, 36, 38, 42

(210) **421924** (220) 2013 11 27
(731) ZUH GLOBAL TECHNIK CZAKON MICHAŁ, Pogórze
(540) bangbang



(531) 23.3.1, 27.5.1, 29.1.12
(511) 18, 25

(210) **421925** (220) 2013 11 25
(731) A-Z MEDICA SPÓŁKA Z OGRANICZONĄ
ODPOWIEDZIALNOŚCIĄ, Gdańsk
(540) COLON C naturalnie że skuteczny

COLON C naturalnie że skuteczny

(531) 27.5.1
(511) 05, 29, 35

(210) **421926** (220) 2013 11 25
(731) TOTALIZATOR SPORTOWY SPÓŁKA Z OGRANICZONĄ
ODPOWIEDZIALNOŚCIĄ, Warszawa
(540) SZKOŁA MISTRZÓW LOTTO
(511) 09, 16, 35, 36, 37, 41

(210) **421927** (220) 2013 11 25
(731) TOTALIZATOR SPORTOWY SPÓŁKA Z OGRANICZONĄ
ODPOWIEDZIALNOŚCIĄ, Warszawa
(540) SZKOŁA MISTRZÓW
(511) 09, 16, 35, 36, 37, 41

(210) **421928** (220) 2013 11 25
(731) TOTALIZATOR SPORTOWY SPÓŁKA Z OGRANICZONĄ
ODPOWIEDZIALNOŚCIĄ, Warszawa
(540) LOTTO TEAM PROGRAM MISTRZ I UCZEŃ
(511) 09, 16, 35, 36, 37, 41

(210) **421929** (220) 2013 11 25
(731) TOTALIZATOR SPORTOWY SPÓŁKA Z OGRANICZONĄ
ODPOWIEDZIALNOŚCIĄ, Warszawa
(540) MISTRZ I UCZEŃ LOTTO
(511) 09, 16, 35, 36, 37, 41

(210) **421930** (220) 2013 11 25
(731) KWIATKOWSKI SEBASTIAN SZYNKARNIA.PL, Żurawiec
(540) Szynka Whisky



(531) 27.5.1, 29.1.12
(511) 29, 35

(210) **421931** (220) 2013 11 25
(731) CHARŁAK SEBASTIAN, KOMUR MACIEJ, STASIAK
EDWARD, ŚĘCZKOWSKI ZDZISŁAW ELEKTRO-SYSTEM
SPÓŁKA CYWILNA, Kutno
(540) bruli.pl

bruli.pl

(531) 27.5.1
(511) 09, 38, 42

(210) **421932** (220) 2013 11 25
(731) AMBER-MED BARCICKI WIESŁAW I SŁOWIŃSKI
GRZEGORZ SPÓŁKA JAWNA, Kielce

(540) feel it...laderma
(511) 03, 05, 35, 44

(210) **421933** (220) 2013 11 25
(731) AMBER-MED BARCICKI WIESŁAW I SŁOWIŃSKI
GRZEGORZ SPÓŁKA JAWNA, Kielce
(540) Kuznia Zdrowia.pl apteka internetowa



(531) 24.13.1, 25.5.25, 27.5.1, 29.1.12
(511) 03, 05, 35

(210) **421934** (220) 2013 11 25
(731) TAUCHERT DARIUSZ FIRMA HANDLOWA TADAR, Jasin
(540) STARKE PRO



(531) 1.1.2, 1.1.10, 27.5.1
(511) 08, 21, 35

(210) **421935** (220) 2013 11 25
(731) TAUCHERT DARIUSZ FIRMA HANDLOWA TADAR, Jasin
(540) KönigHOFFER Edelstahl



(531) 25.1.25, 26.1.4, 26.11.3, 26.11.12, 27.5.1, 29.1.12
(511) 08, 21, 35

(210) **421936** (220) 2013 11 25
(731) AMBER-MED BARCICKI WIESŁAW I SŁOWIŃSKI
GRZEGORZ SPÓŁKA JAWNA, Kielce
(540) feel it...laderma dermo cosmetics & perfumes



(531) 26.1.1, 27.5.1, 29.1.13
(511) 03, 05, 35, 44

(210) **421937** (220) 2013 11 25
(731) RÓŻANOWSKA ZOFIA, Olkusz
(540) LOFT DESIGN SYSTEM



(531) 26.4.2, 27.5.1
(511) 19, 42

(210) **421938** (220) 2013 11 25
(731) GAWROŃSKI ZBIGNIEW, Pławno

(540)



(531) 24.15.1, 24.15.15, 26.3.23, 27.5.1, 29.1.12
 (511) 03, 04, 05, 25, 29, 30, 31, 32, 34, 35, 44

(210) **421939** (220) 2013 11 25
 (731) CENTRUM MEDYCZNO-DIAGNOSTYCZNE SPÓŁKA
 Z OGRANICZONĄ ODPOWIEDZIALNOŚCIĄ, Siedlce
 (540) CENTRUM



(531) 2.9.1, 27.5.1, 29.1.12
 (511) 44

(210) **421940** (220) 2013 11 25
 (731) FUNDACJA PRO MATHEMATICA, Wrocław
 (540) TECHNOLUDEK
 (511) 41, 45

(210) **421941** (220) 2013 11 25
 (731) FUNDACJA PRO MATHEMATICA, Wrocław
 (540)



(531) 4.5.5, 29.1.15
 (511) 41, 45

(210) **421942** (220) 2013 11 25
 (731) OLEOFARM MAREK CHRZANOWSKI LESZEK STANECKI
 SPÓŁKA Z OGRANICZONĄ ODPOWIEDZIALNOŚCIĄ,
 Wrocław
 (540) hepaterap
 (511) 05, 29, 30

(210) **421943** (220) 2013 11 25
 (731) PRZEDSIĘBIORSTWO USŁUGOWO-HANDLOWE
 CHEMIROL SPÓŁKA Z OGRANICZONĄ
 ODPOWIEDZIALNOŚCIĄ, Mogilno
 (540) BUKAT
 (511) 05

(210) **421944** (220) 2013 11 25
 (731) PRZEDSIĘBIORSTWO USŁUGOWO-HANDLOWE
 CHEMIROL SPÓŁKA Z OGRANICZONĄ
 ODPOWIEDZIALNOŚCIĄ, Mogilno
 (540) BUSTER
 (511) 05

(210) **421945** (220) 2013 11 25
 (731) BAŃKA ZBIGNIEW, BAŃKA SŁAWOMIR TERMOPLUS
 SPÓŁKA CYWILNA, Warszawa

(540) ESCO



(531) 27.5.1
 (511) 07, 09

(210) **421946** (220) 2013 11 25
 (731) PRZEDSIĘBIORSTWO USŁUGOWO-HANDLOWE
 CHEMIROL SPÓŁKA Z OGRANICZONĄ
 ODPOWIEDZIALNOŚCIĄ, Mogilno
 (540) EFECTOR
 (511) 05

(210) **421947** (220) 2013 11 25
 (731) PRZEDSIĘBIORSTWO USŁUGOWO-HANDLOWE
 CHEMIROL SPÓŁKA Z OGRANICZONĄ
 ODPOWIEDZIALNOŚCIĄ, Mogilno
 (540) ETEFON-CHEM
 (511) 01

(210) **421948** (220) 2013 11 25
 (731) ADAMSKI MAREK, Rokitki
 (540) BIOVITALIS
 (511) 30

(210) **421949** (220) 2013 11 25
 (731) KGN SPÓŁKA Z OGRANICZONĄ
 ODPOWIEDZIALNOŚCIĄ, Wrocław
 (540) kgn KRAJOWE GIEŁDY NAPRAW



(531) 26.1.1, 26.11.1, 26.11.7, 27.5.1, 29.1.13
 (511) 35, 36, 38, 41, 42, 45

(210) **421950** (220) 2013 11 25
 (731) PRZEDSIĘBIORSTWO USŁUGOWO-HANDLOWE
 CHEMIROL SPÓŁKA Z OGRANICZONĄ
 ODPOWIEDZIALNOŚCIĄ, Mogilno
 (540) TEBUKONAZOL-CHEM
 (511) 05

(210) **421951** (220) 2013 11 25
 (731) ZUBOWICZ NATALIA KAM13, Kamień Pomorski
 (540) ŁOSOŚ KISZONY



(531) 3.9.1, 3.9.24, 5.9.6, 26.11.1, 26.11.12, 26.13.25, 27.5.1
 (511) 29, 35, 43

(210) **421952** (220) 2013 11 25
 (731) KAŻMIERCZAK MARTA, Wrocław
 (540) BRYLOVE



(531) 2.9.1, 27.5.1
(511) 09

(210) **421953** (220) 2013 11 25
(731) MOTOR PRESSE POLSKA SPÓŁKA Z OGRANICZONĄ
ODPOWIEDZIALNOŚCIĄ, Wrocław
(540) INTERNETOWY SAMOCHÓD ROKU
(511) 35, 41, 42

(210) **421954** (220) 2013 11 25
(731) KLAMKA MICHAŁ ŚWIAT BONSAI, Góra
(540) ŚWIAT BONSAI



(531) 5.1.1, 5.1.3, 27.5.1, 29.1.12
(511) 35

(210) **421955** (220) 2013 11 25
(731) CZACZKA ROBERT, Witoszów Dolny
(540) STRAPMAG
(511) 06, 07, 16, 22, 35, 37, 39

(210) **421956** (220) 2013 11 25
(731) CHICKEN CRACK SPÓŁKA Z OGRANICZONĄ
ODPOWIEDZIALNOŚCIĄ, Rzeszów
(540) Chicken Cracker
(511) 29, 40, 43

(210) **421957** (220) 2013 11 25
(731) BROS SPÓŁKA JAWNA B. P. MIRANOWSCY, Poznań
(540) PONTI
(511) 05

(210) **421958** (220) 2013 11 25
(731) CHICKEN CRACK SPÓŁKA Z OGRANICZONĄ
ODPOWIEDZIALNOŚCIĄ, Rzeszów
(540) CHICKEN CRACKER -CLASSIC CRACKER-



(531) 3.7.3, 24.1.5, 24.1.9, 27.5.1
(511) 29, 40, 43

(210) **421959** (220) 2013 11 27
(731) AD CLINIC SPÓŁKA CYWILNA ALEKSANDRA
MIKULSKA - CHOLEWA, DARIUSZ CHOLEWA, Tychy

(540) AD-Clinic MEDYCYNA WIELOSPECJALISTYCZNA



(531) 26.13.25, 27.5.1, 29.1.13
(511) 44

(210) **421961** (220) 2013 11 25
(731) PANYŁO JAKUB, Chorzów
(540) 4classic.pl



(531) 18.1.7, 18.1.9, 27.5.1
(511) 12, 35, 39

(210) **421962** (220) 2013 11 25
(731) DEMETRIX SPÓŁKA Z OGRANICZONĄ
ODPOWIEDZIALNOŚCIĄ SPÓŁKA KOMANDYTOWA,
Piekary Śląskie
(540) DEMETRIX



(531) 1.15.24, 26.11.3, 26.11.12, 27.5.1, 29.1.12
(511) 06, 07, 09, 11, 19, 35, 37, 40, 42

(210) **421963** (220) 2013 11 25
(731) SZCZYGIEŁ JAROSŁAW, Grobla
(540)



(531) 14.5.1, 29.1.12
(511) 35, 41, 42

(210) **421964** (220) 2013 11 25
(731) NIEMCZYK JAROSŁAW F.H.U. REX, Gdańsk
(540) handhouse



handhouse

(531) 2.9.14, 2.9.15, 7.1.8, 26.5.1, 27.5.1, 29.1.12
(511) 35, 36, 37, 39, 41, 42, 45

(210) **421966** (220) 2013 11 27
(731) CAPITAL PARTNERS SPÓŁKA Z OGRANICZONĄ
ODPOWIEDZIALNOŚCIĄ, Kraków
(540) PARTNER POŻYCZKI



(531) 5.1.3, 5.3.20, 5.1.16, 27.5.1, 29.1.12
(511) 36

(210) **421967** (220) 2013 11 25
(731) Den Braven Sealants B.V., Oosterhout, NL
(540) CYNKOBOND
(511) 02

(210) **421968** (220) 2013 11 25
(731) Unilever N.V., Rotterdam, NL
(540) MOŻESZ: WIĘCEJ
(511) 03

(210) **421969** (220) 2013 11 26
(731) INTER GLOBAL FRANCISZEK, ZOFIA, GRZEGORZ,
PAWEŁ NOWAK SPÓŁKA JAWNA, Stary Staw
(540) MASNER
(511) 01, 02, 03, 06, 07, 08, 09, 11, 12, 17, 20, 21, 25

(210) **421970** (220) 2013 11 26
(731) INTER GLOBAL FRANCISZEK, ZOFIA, GRZEGORZ,
PAWEŁ NOWAK SPÓŁKA JAWNA, Stary Staw
(540) M MASNER



(531) 26.4.2, 27.5.1, 29.1.13
(511) 01, 02, 03, 06, 07, 08, 09, 11, 12, 17, 20, 21, 25

(210) **421971** (220) 2013 11 26
(731) JANISZEWSKI KRZYSZTOF HAWENEX, Bieniewice
(540) CARLA BERRY
(511) 18, 22, 35

(210) **421972** (220) 2013 11 26
(731) IP-GMW SPÓŁKA Z OGRANICZONĄ
ODPOWIEDZIALNOŚCIĄ SPÓŁKA KOMANDYTOWO
AKCYJNA, Wadowice
(540) MALMA



(531) 27.5.1, 29.1.12
(511) 29, 30

(210) **421973** (220) 2013 11 26
(731) MŁYNCZYK EWA URSZULA, Radzymin
(540) M Decor STUDIO



(531) 27.5.1, 27.5.7
(511) 24, 35, 37

(210) **421974** (220) 2013 11 27
(731) BASF SE, Ludwigshafen am Rhein, DE
(540) SECARDO
(511) 01, 05

(210) **421975** (220) 2013 11 26
(731) ABC DATA MARKETING SPÓŁKA Z OGRANICZONĄ
ODPOWIEDZIALNOŚCIĄ, Warszawa
(540) ABC DATA
(511) 02, 09, 16, 35, 37, 39, 41, 42

(210) **421976** (220) 2013 11 26
(731) ABC DATA MARKETING SPÓŁKA Z OGRANICZONĄ
ODPOWIEDZIALNOŚCIĄ, Warszawa
(540) ABCDATA



(531) 27.5.1, 29.1.12
(511) 02, 09, 16, 35, 37, 39, 41, 42

(210) **421977** (220) 2013 11 26
(731) ABC DATA MARKETING SPÓŁKA Z OGRANICZONĄ
ODPOWIEDZIALNOŚCIĄ, Warszawa
(540) ABCDATA



(531) 27.5.1, 29.1.12
(511) 02, 09, 16, 35, 37, 39, 41, 42

(210) **421978** (220) 2013 11 27
(731) CLUBNAILS COSMETICS BARTŁOMIEJ JAROCKI,
Koszalin
(540) FEEG



(531) 27.5.1, 29.1.12
(511) 03, 35

(210) **421979** (220) 2013 11 26
(731) Unilever N.V., Rotterdam, NL
(540) HANDY BY KASIA
(511) 29, 38, 41

(210) **421980** (220) 2013 11 26
(731) CHODKOWSKI JACEK JTW, Mrągowo
(540) SMOKSTER
(511) 34

(210) **421981** (220) 2013 11 26
(731) BIOCONCEPT-GARDENIA SPÓŁKA Z OGRANICZONĄ
ODPOWIEDZIALNOŚCIĄ, Warszawa
(540) bioconcept.gardenia



(531) 5.7.1, 5.3.11, 5.3.15, 26.1.1, 27.5.1, 29.1.13
(511) 29

(210) **421982** (220) 2013 11 26
(731) TRUCHANOWICZ REMIGIUSZ, Przemyśl

(540) 60 TECHNOLOGY ENGINEERING DESIGN

(531) 27.5.1, 27.7.1, 29.1.1, 29.1.2
(511) 18, 25(210) 421983 (220) 2013 11 26
(731) TRUCHANOWICZ REMIGIUSZ, Przemysł
(540) elkle

(531) 26.13.25, 27.5.1, 29.1.12
(511) 05, 24, 31(210) 421984 (220) 2013 11 26
(731) BRZOZOWSKI TOMASZ, Rokotów
(540) jaja od wybieganych kur
(511) 16, 29, 35(210) 421985 (220) 2013 11 26
(731) BRZOZOWSKI TOMASZ, Rokotów
(540) jaja od zadowolonych kur
(511) 16, 29, 35(210) 421986 (220) 2013 11 26
(731) BRZOZOWSKI TOMASZ, Rokotów
(540) NR 1 JAJA Z WOLNEGO WYBIEGU!

(531) 27.5.1, 27.7.1
(511) 16, 29, 35(210) 421987 (220) 2013 11 26
(731) DEC TOMASZ, Ostrołęka
(540) e-1@woffice

(531) 24.17.17, 27.5.1, 27.7.1
(511) 45(210) 421988 (220) 2013 11 27
(731) US PHARMACIA INTERNATIONAL, INC., Rockville, US
(540) Udanego dnia bez zbędnych obciążeń życzy
producent leku Xenna zioła na zaparcia
(511) 05(210) 421989 (220) 2013 11 26
(731) KUNISZ JAGODA, Warszawa

(540) sugarfree DRESS A-DDRESS

(531) 27.5.1, 29.1.12
(511) 25, 35, 42(210) 421990 (220) 2013 11 27
(731) AGD MARKET SPÓŁKA Z OGRANICZONĄ
ODPOWIEDZIALNOŚCIĄ, Zabrze
(540) mycenter

(531) 2.9.1, 27.5.1, 29.1.13
(511) 35, 37, 45(210) 421991 (220) 2013 11 27
(731) HUTPOL SPÓŁKA Z OGRANICZONĄ
ODPOWIEDZIALNOŚCIĄ, Zabrze
(540) HUT POL(531) 2.1.15, 2.1.22, 2.1.25, 26.4.2, 26.4.18, 27.5.1, 29.1.13
(511) 35(210) 421992 (220) 2013 11 27
(731) PPHU CSG TRANGO JOANNA SZCZOTKA,
Bielsko-Biała
(540) Trango
(511) 35, 41(210) 421993 (220) 2013 11 27
(731) PPHU CSG TRANGO JOANNA SZCZOTKA,
Bielsko-Biała
(540) TRANGO CSG CENTRUM SPORTÓW GÓRSKICH(531) 6.1.2, 26.2.1, 26.2.8, 27.5.1, 29.1.13
(511) 35, 41(210) 421994 (220) 2013 11 26
(731) KING FOOD SPÓŁKA Z OGRANICZONĄ
ODPOWIEDZIALNOŚCIĄ, Warszawa
(540) KEBAB STAR(531) 1.1.1, 26.11.1, 26.11.12, 26.4.2, 26.4.18, 27.5.1, 29.1.14
(511) 30, 43

(210) **421995** (220) 2013 11 26
 (731) MEGABIT SPÓŁKA Z OGRANICZONĄ
 ODPOWIEDZIALNOŚCIĄ, Warszawa
 (540) MEGABIT Mb



(531) 26.7.9, 27.5.1, 29.1.12
 (511) 09, 37, 42

(210) **421996** (220) 2013 11 26
 (731) BIOFARM SPÓŁKA Z OGRANICZONĄ
 ODPOWIEDZIALNOŚCIĄ, Poznań
 (540) LIPOFAR
 (511) 05

(210) **421997** (220) 2013 11 26
 (731) BIOFARM SPÓŁKA Z OGRANICZONĄ
 ODPOWIEDZIALNOŚCIĄ, Poznań
 (540) VENIL
 (511) 05

(210) **421998** (220) 2013 11 26
 (731) BIOFARM SPÓŁKA Z OGRANICZONĄ
 ODPOWIEDZIALNOŚCIĄ, Poznań
 (540) PIRACEM
 (511) 05

(210) **421999** (220) 2013 11 26
 (731) BIOFARM SPÓŁKA Z OGRANICZONĄ
 ODPOWIEDZIALNOŚCIĄ, Poznań
 (540) ANTIPLAT
 (511) 05

(210) **422000** (220) 2013 11 26
 (731) BIOFARM SPÓŁKA Z OGRANICZONĄ
 ODPOWIEDZIALNOŚCIĄ, Poznań
 (540) HEPOSIL
 (511) 05

(210) **422001** (220) 2013 11 26
 (731) BIOFARM SPÓŁKA Z OGRANICZONĄ
 ODPOWIEDZIALNOŚCIĄ, Poznań
 (540) SENIORAL
 (511) 05

(210) **422002** (220) 2013 11 26
 (731) CZEBIÓŁKO ROMAN, Warszawa
 (540) ANRON



(531) 26.13.25, 27.5.1, 29.1.12
 (511) 36, 37, 43

(210) **422003** (220) 2013 11 26
 (731) STOWARZYSZENIE DELTA, Ostrowiec Świętokrzyski

(540) PARK NAUKI I EWOLUCJI CZŁOWIEKA
 W KRASIEJOWIE



(531) 2.1.8, 2.1.23, 26.1.4, 23.1.1, 1.1.1, 1.1.5, 1.1.10, 27.5.1, 29.1.13
 (511) 16, 21, 25, 28, 39, 41

(210) **422004** (220) 2013 11 28
 (731) ZAKŁAD MIĘSNO-WĘDLINIARSKI KAMINIARZ SPÓŁKA
 Z OGRANICZONĄ ODPOWIEDZIALNOŚCIĄ SPÓŁKA
 KOMANDYTOWA, Święciechowa
 (540) FARMA NA WZGÓRZU
 (511) 29, 35

(210) **422005** (220) 2013 11 28
 (731) ZAKŁAD MIĘSNO-WĘDLINIARSKI KAMINIARZ SPÓŁKA
 Z OGRANICZONĄ ODPOWIEDZIALNOŚCIĄ SPÓŁKA
 KOMANDYTOWA, Święciechowa
 (540) FARMA NA WZGÓRZU



(531) 6.19.1, 6.7.25, 6.19.15, 3.4.18, 7.1.8, 26.11.3, 26.11.6, 27.5.1,
 29.1.13
 (511) 29, 35

(210) **422006** (220) 2013 11 26
 (731) BOGDAŃSKI WOJCIECH, Wrocław
 (540) BTEch
 (511) 41, 42

(210) **422007** (220) 2013 11 26
 (731) HOME COLOUR SPÓŁKA Z OGRANICZONĄ
 ODPOWIEDZIALNOŚCIĄ SPÓŁKA KOMANDYTOWO
 AKCYJNA, Leszno
 (540) HOME colour MIESZALNIA FARB I TYNKÓW



(531) 7.1.8, 26.11.3, 26.11.12, 27.5.1, 29.1.15
 (511) 02, 19, 35

(210) **422008** (220) 2013 11 26
 (731) FASADA-INVESTMENT SPÓŁKA Z OGRANICZONĄ
 ODPOWIEDZIALNOŚCIĄ, Rzeszów

(540) 1995 CF Stary Browar Rzeszowski



(531) 26.1.2, 26.1.4, 26.11.3, 26.11.8, 27.5.1, 29.1.12
(511) 32, 33, 43

(210) 422009 (220) 2013 11 26
(731) CZELUSTA MAGDALENA MAŁY ODKRYWCA, Września
(540) mały odkrywca



(531) 1.15.15, 2.9.19, 27.5.1, 29.1.13
(511) 25

(210) 422010 (220) 2013 11 26
(731) MELALAEUCA POLAND SPÓŁKA Z OGRANICZONĄ
ODPOWIEDZIALNOŚCIĄ, Gliwice
(540) SALUTIS
(511) 05, 29, 30, 44

(210) 422011 (220) 2013 11 26
(731) MAKOWIECA ANNA POLSKIE STOWARZYSZENIE
BOOGIE WOOGIE I WEST COAST SWING, Warszawa
(540) Warsaw Swing



(531) 6.7.4, 7.5.2, 27.5.1, 29.1.13
(511) 35, 41

(210) 422012 (220) 2013 11 27
(731) FUNDACJA EWANGELICKIE TOWARZYSTWO
OŚWIATOWE, Warszawa
(540) PRZEDSZKOLE SZKRABKI Fundacja Ewangelickie
Towarzystwo Oświatowe



(531) 26.11.1, 27.5.1, 29.1.15
(511) 39, 41

(210) 422013 (220) 2013 11 27
(731) SŁODKIE CZARY MARY SPÓŁKA CYWILNA, Wrocław

(540) Słodkie Czary Mary



(531) 26.1.5, 27.5.1, 29.1.13
(511) 30, 35, 41, 43

(210) 422014 (220) 2013 11 27
(731) IP-GMW SPÓŁKA Z OGRANICZONĄ
ODPOWIEDZIALNOŚCIĄ SPÓŁKA KOMANDYTOWO
AKCYJNA, Wadowice
(540) MediStav Rebuild



(531) 27.5.1, 29.1.12
(511) 05, 32

(210) 422015 (220) 2013 11 27
(731) MUDZO PAWEŁ P.P.H.U. KATOM, Pabianice
(540) KATOM



(531) 25.5.1, 26.4.2, 27.5.1, 29.1.14
(511) 25, 35, 36

(210) 422016 (220) 2013 11 27
(731) NANO CARBON SPÓŁKA Z OGRANICZONĄ
ODPOWIEDZIALNOŚCIĄ, Warszawa
(540) GRAPHENE SHOP
(511) 35, 38, 40, 42

(210) 422017 (220) 2013 11 27
(731) NANO CARBON SPÓŁKA Z OGRANICZONĄ
ODPOWIEDZIALNOŚCIĄ, Warszawa
(540) NANO CARBON
(511) 35, 38, 40, 42

(210) 422018 (220) 2013 11 27
(731) NANO CARBON SPÓŁKA Z OGRANICZONĄ
ODPOWIEDZIALNOŚCIĄ, Warszawa
(540) NANO CARBON GRAPHENE TECHNOLOGIES



(531) 26.11.1, 26.11.12, 26.13.25, 27.5.1, 29.1.13
(511) 35, 38, 40, 42

- (210) **422019** (220) 2013 11 27
 (731) NANO CARBON SPÓŁKA Z OGRANICZONĄ
 ODPOWIEDZIALNOŚCIĄ, Warszawa
 (540) GRAPHENE shop

GRAPHENE shop

- (531) 26.4.2, 26.4.18, 27.5.1, 29.1.13
 (511) 35, 38, 40, 42

- (210) **422020** (220) 2013 11 27
 (731) ENIRON SPÓŁKA Z OGRANICZONĄ
 ODPOWIEDZIALNOŚCIĄ, Warszawa
 (540) eniron

eniron

- (531) 26.4.2, 26.4.18, 27.5.1, 29.1.13
 (511) 35, 39

- (210) **422021** (220) 2013 11 27
 (731) CARLSBERG POLSKA SPÓŁKA Z OGRANICZONĄ
 ODPOWIEDZIALNOŚCIĄ, Warszawa
 (540) NIEPASTERYZOWANE WYBORNIE ŚWIEŻE
 Z CZTEREMA ODMIANAMI CHMIELU
 NIEPASTERYZOWANE WYBORNIE ŚWIEŻE PIWO
 DOLNEJ FERMENTACJI GATUNEK: JASNE PEŁNE
 NIEPASTERYZOWANE BROWAR OKOCIM 1845



- (531) 19.7.1, 25.1.15, 5.11.15, 27.5.1, 29.1.13
 (511) 32

- (210) **422022** (220) 2013 11 27
 (731) FINPLAST SPÓŁKA Z OGRANICZONĄ
 ODPOWIEDZIALNOŚCIĄ, Warszawa
 (540) Ideal Wrap
 (511) 16, 17

- (210) **422023** (220) 2013 11 27
 (731) FINPLAST SPÓŁKA Z OGRANICZONĄ
 ODPOWIEDZIALNOŚCIĄ, Warszawa

- (540) Starnet Plus
 (511) 16, 17, 22

- (210) **422024** (220) 2013 11 27
 (731) SUCHODOLSKI PIOTR, Warszawa
 (540) D.S.FOKUS SECURITY SERVICE



- (531) 26.1.1, 26.1.4, 3.7.1, 3.7.15, 26.11.1, 26.11.6, 26.11.8, 27.5.1,
 29.1.12
 (511) 37, 39, 42, 44, 45

- (210) **422025** (220) 2013 11 27
 (731) FINPLAST SPÓŁKA Z OGRANICZONĄ
 ODPOWIEDZIALNOŚCIĄ, Warszawa
 (540) finplast



- (531) 26.11.25, 26.13.25, 27.5.1, 29.1.4
 (511) 35, 39

- (210) **422026** (220) 2013 11 27
 (731) FINPLAST SPÓŁKA Z OGRANICZONĄ
 ODPOWIEDZIALNOŚCIĄ, Warszawa
 (540) FINBOARD



- (531) 26.4.1, 26.4.3, 26.4.9, 26.3.23, 27.5.1, 29.1.12
 (511) 16, 19, 35, 39

- (210) **422027** (220) 2013 11 27
 (731) SUCHODOLSKI PIOTR, Warszawa
 (540) Agencja Ochrony Osób i Mienia D.S. Fokus
 (511) 37, 39, 42, 44, 45

- (210) **422028** (220) 2013 11 27
 (731) SKAN SPÓŁKA Z OGRANICZONĄ
 ODPOWIEDZIALNOŚCIĄ, Szczuki
 (540) KupTeraz.to



- (531) 2.9.14, 27.5.1, 29.1.13
 (511) 35

- (210) **422029** (220) 2013 11 27
 (731) POLOMARKET SPÓŁKA Z OGRANICZONĄ
 ODPOWIEDZIALNOŚCIĄ, Giębina

(540) Secret

(531) 1.15.11, 26.13.25, 5.3.11, 5.3.13, 27.5.1, 29.1.13
(511) 16(210) **422030** (220) 2013 11 27
(731) KUPIEC SPÓŁKA Z OGRANICZONĄ
ODPOWIEDZIALNOŚCIĄ, Paprotnia
(540) od makaroniarzy
(511) 30(210) **422031** (220) 2013 11 27
(731) ŻABKA POLSKA SPÓŁKA Z OGRANICZONĄ
ODPOWIEDZIALNOŚCIĄ, Poznań
(540) PARINI
(511) 33(210) **422032** (220) 2013 11 27
(731) KUPIEC SPÓŁKA Z OGRANICZONĄ
ODPOWIEDZIALNOŚCIĄ, Paprotnia
(540) ...OD MAKARONIARZY 100% PSZENICY DURUM(531) 26.4.2, 26.4.18, 27.5.1, 29.1.12
(511) 30(210) **422033** (220) 2013 11 27
(731) PRZEDSIĘBIORSTWO EL12 SPÓŁKA Z OGRANICZONĄ
ODPOWIEDZIALNOŚCIĄ, Opole
(540) elstilo salon oświetlenia(531) 26.5.1, 27.5.1, 29.1.12
(511) 35(210) **422034** (220) 2013 11 27
(731) KLEMENTOWSKI MARIUSZ, Warszawa
(540) EP EPROTEIN.PL FEEL THE BENEFITS(531) 26.1.1, 26.4.4, 27.5.1, 29.1.12
(511) 05, 32(210) **422035** (220) 2013 11 27
(731) MK DISTRIBUTION SPÓŁKA Z OGRANICZONĄ
ODPOWIEDZIALNOŚCIĄ,
(540) eco economicline(531) 26.4.2, 26.4.4, 27.5.1
(511) 12(210) **422036** (220) 2013 11 27
(731) VALEANT SPÓŁKA Z OGRANICZONĄ
ODPOWIEDZIALNOŚCIĄ SPÓŁKA JAWNA, Rzeszów
(540) NEOXEN. RAZ-DWA NA BÓL.
(511) 05(210) **422037** (220) 2013 11 28
(731) VIVE - TEXTILE RECYCLING SPÓŁKA Z OGRANICZONĄ
ODPOWIEDZIALNOŚCIĄ, Kielce
(540) vive Textile Recycling(531) 26.11.1, 26.11.5, 26.13.25, 27.5.1, 29.1.13
(511) 16, 18, 21, 24, 25, 35, 36, 39, 40, 42(210) **422038** (220) 2013 11 27
(731) MOŹDZIERZ PAULINA KANCELARIA RADCY
PRAWNEGO, Warszawa
(540) RAGE EC(531) 24.1.5, 27.5.1, 29.1.12, 1.1.5
(511) 38, 41(210) **422039** (220) 2013 11 27
(731) MOŹDZIERZ PAULINA KANCELARIA RADCY
PRAWNEGO, Warszawa
(540) ELITE EC CIRCLE(531) 3.7.1, 1.1.5, 24.1.5, 27.5.1, 29.1.12
(511) 38, 41(210) **422040** (220) 2013 11 27
(731) SIDOR MAREK, Moczydłów

(540) Bingo

(531) 26.4.4, 26.11.1, 27.5.1, 29.1.1
(511) 39(210) **422041** (220) 2013 11 28
(731) VIVE - TEXTILE RECYCLING SPÓŁKA Z OGRANICZONĄ
ODPOWIEDZIALNOŚCIĄ, Kielce
(540) vive Biznes(531) 26.11.1, 26.11.5, 26.13.25, 27.5.1, 29.1.13
(511) 35, 36, 38, 41(210) **422042** (220) 2013 11 27
(731) MM GROUP SPÓŁKA Z OGRANICZONĄ
ODPOWIEDZIALNOŚCIĄ, Bydgoszcz
(540) POLSKI WĘGIEL(531) 1.17.11, 27.5.1, 29.1.13
(511) 04, 11, 35, 39(210) **422043** (220) 2013 11 27
(731) MM GROUP SPÓŁKA Z OGRANICZONĄ
ODPOWIEDZIALNOŚCIĄ, Bydgoszcz
(540) WĘGIEL Z POLSKICH KOPALNI(531) 1.17.11, 27.5.1, 29.1.13
(511) 04, 11, 35, 39(210) **422044** (220) 2013 11 27
(731) MM GROUP SPÓŁKA Z OGRANICZONĄ
ODPOWIEDZIALNOŚCIĄ, Bydgoszcz
(540) POLSKI WĘGIEL(531) 1.17.11, 27.5.1, 29.1.13
(511) 04, 11, 35, 39(210) **422045** (220) 2013 11 28
(731) VIVE - TEXTILE RECYCLING SPÓŁKA Z OGRANICZONĄ
ODPOWIEDZIALNOŚCIĄ, Kielce
(540) vive Innovation(531) 26.11.1, 26.11.5, 26.13.25, 27.5.1, 29.1.13
(511) 21, 35, 40(210) **422046** (220) 2013 11 27
(731) MM GROUP SPÓŁKA Z OGRANICZONĄ
ODPOWIEDZIALNOŚCIĄ, Bydgoszcz
(540) WĘGIEL Z POLSKICH KOPALNI(531) 1.17.11, 27.5.1, 29.1.13
(511) 04, 11, 35, 39(210) **422047** (220) 2013 11 27
(731) MM GROUP SPÓŁKA Z OGRANICZONĄ
ODPOWIEDZIALNOŚCIĄ, Bydgoszcz
(540) WĘGIEL Z POLSKICH KOPALNI(531) 26.1.1, 26.1.18, 27.5.1, 29.1.13
(511) 04, 11, 35, 39(210) **422048** (220) 2013 11 27
(731) MM GROUP SPÓŁKA Z OGRANICZONĄ
ODPOWIEDZIALNOŚCIĄ, Bydgoszcz
(540) WĘGIEL Z POLSKICH KOPALNI(531) 26.1.1, 26.15.1, 27.5.1, 29.1.13
(511) 04, 11, 35, 39

- (210) **422049** (220) 2013 11 27
 (731) MM GROUP SPÓŁKA Z OGRANICZONĄ
 ODPOWIEDZIALNOŚCIĄ, Bydgoszcz
 (540) POLSKI WĘGIEL



- (531) 26.1.1, 26.15.1, 27.5.1, 29.1.13
 (511) 04, 11, 35, 39

- (210) **422050** (220) 2013 11 27
 (731) MM GROUP SPÓŁKA Z OGRANICZONĄ
 ODPOWIEDZIALNOŚCIĄ, Bydgoszcz
 (540) WĘGIEL Z POLSKICH KOPALNI



- (531) 26.1.1, 26.15.1, 27.5.1, 29.1.13
 (511) 04, 11, 35, 39

- (210) **422051** (220) 2013 11 27
 (731) MM GROUP SPÓŁKA Z OGRANICZONĄ
 ODPOWIEDZIALNOŚCIĄ, Bydgoszcz
 (540) POLSKI WĘGIEL



- (531) 26.4.1, 26.4.4, 26.4.18, 27.5.1, 29.1.13
 (511) 04, 11, 35, 39

- (210) **422052** (220) 2013 11 27
 (731) MM GROUP SPÓŁKA Z OGRANICZONĄ
 ODPOWIEDZIALNOŚCIĄ, Bydgoszcz
 (540) WĘGIEL Z POLSKICH KOPALNI



- (531) 26.11.3, 26.11.6, 27.5.1, 29.1.13
 (511) 04, 11, 35, 39

- (210) **422053** (220) 2013 11 27
 (731) MM GROUP SPÓŁKA Z OGRANICZONĄ
 ODPOWIEDZIALNOŚCIĄ, Bydgoszcz

- (540) POLSKI WĘGIEL



- (531) 26.4.1, 26.4.4, 26.4.3, 26.4.18, 27.5.1, 29.1.13
 (511) 04, 11, 35, 39

- (210) **422054** (220) 2013 11 27
 (731) MM GROUP SPÓŁKA Z OGRANICZONĄ
 ODPOWIEDZIALNOŚCIĄ, Bydgoszcz
 (540) .PL WĘGIEL Z POLSKICH KOPALNI



- (531) 26.1.1, 26.5.6, 26.1.4, 26.1.18, 27.5.1, 29.1.13
 (511) 04, 11, 35, 39

- (210) **422055** (220) 2013 11 27
 (731) MM GROUP SPÓŁKA Z OGRANICZONĄ
 ODPOWIEDZIALNOŚCIĄ, Bydgoszcz
 (540) Polski Węgiel



- (531) 2.9.14, 27.5.1, 29.1.13
 (511) 04, 11, 35, 39

- (210) **422056** (220) 2013 11 27
 (731) MM GROUP SPÓŁKA Z OGRANICZONĄ
 ODPOWIEDZIALNOŚCIĄ, Bydgoszcz
 (540) WĘGIEL Z POLSKICH KOPALNI



- (531) 5.3.11, 5.3.13, 27.5.1, 29.1.12
 (511) 04, 11, 35, 39

- (210) **422057** (220) 2013 11 27
 (731) MM GROUP SPÓŁKA Z OGRANICZONĄ
 ODPOWIEDZIALNOŚCIĄ, Bydgoszcz
 (540) PW POLSKI WĘGIEL



- (531) 27.5.1, 29.1.13
 (511) 04, 11, 35, 39

- (210) **422058** (220) 2013 11 27
 (731) MM GROUP SPÓŁKA Z OGRANICZONĄ
 ODPOWIEDZIALNOŚCIĄ, Bydgoszcz
 (540) PW POLSKI WĘGIEL



- (531) 27.5.1, 29.1.13
 (511) 04, 11, 35, 39

- (210) **422059** (220) 2013 11 27
 (731) MM GROUP SPÓŁKA Z OGRANICZONĄ
 ODPOWIEDZIALNOŚCIĄ, Bydgoszcz
 (540) polski węgiel
 (511) 04, 11, 35, 39

- (210) **422060** (220) 2013 11 27
 (731) MM GROUP SPÓŁKA Z OGRANICZONĄ
 ODPOWIEDZIALNOŚCIĄ, Bydgoszcz
 (540) węgiel z polskich kopalni
 (511) 04, 11, 35, 39

- (210) **422061** (220) 2013 11 28
 (731) FUNDACJA AKADEMIA ORGANIZACJI
 OBYWATELSKICH, Warszawa
 (540) Fundacja Akademia Organizacji Obywatelskich
 (511) 09, 35, 36, 41

- (210) **422062** (220) 2013 11 28
 (731) SYRENI ŚPIEW SPÓŁKA Z OGRANICZONĄ
 ODPOWIEDZIALNOŚCIĄ, Warszawa
 (540) SYRENI ŚPIEW



- (531) 26.4.2, 26.4.8, 27.5.1
 (511) 35, 41, 43

- (210) **422063** (220) 2013 11 28
 (731) WALIDUDA TOMASZ, Kietrz
 (540) wodaRO
 (511) 11

- (210) **422064** (220) 2013 11 28
 (731) VIVE - TEXTILE RECYCLING SPÓŁKA Z OGRANICZONĄ
 ODPOWIEDZIALNOŚCIĄ, Kielce
 (540) vive Group



- (531) 26.13.25, 26.11.1, 27.5.1, 29.1.13
 (511) 16, 18, 21, 24, 25, 35, 36, 38, 39, 40, 41, 42

- (210) **422065** (220) 2013 11 28
 (731) VIVE - TEXTILE RECYCLING SPÓŁKA Z OGRANICZONĄ
 ODPOWIEDZIALNOŚCIĄ, Kielce
 (540) vive



- (531) 26.13.25, 27.5.1, 29.1.12
 (511) 16, 18, 21, 24, 25, 35, 36, 38, 39, 40, 41, 42

- (210) **422066** (220) 2013 11 28
 (731) VECTRA MEDIA SPÓŁKA SPÓŁKA Z OGRANICZONĄ
 ODPOWIEDZIALNOŚCIĄ, Warszawa
 (540) VECTRA DAJEMY WIĘCEJ



- (531) 26.4.9, 27.5.1, 29.1.4
 (511) 09, 35, 38, 41

- (210) **422067** (220) 2013 11 28
 (731) LAWNET SPÓŁKA Z OGRANICZONĄ
 ODPOWIEDZIALNOŚCIĄ, Warszawa
 (540) e KOMORNIK



- (531) 26.11.1, 27.5.1, 29.1.12
 (511) 09, 16, 36, 38, 41, 45

- (210) **422068** (220) 2013 11 28
 (731) ABACOSUN G. CICHOCKA, R. SIPOWICZ SPÓŁKA
 JAWNA, Gdynia
 (540) prasować



- (531) 27.5.1
 (511) 09, 10, 44

- (210) **422069** (220) 2013 11 28
 (731) Shenzhen Jabei Technology Co., Ltd,
 Shenzhen City, CN
 (540) ICARER



- (531) 26.13.25, 26.4.1, 27.5.1
 (511) 09, 17, 18

- (210) **422071** (220) 2013 11 28
 (731) PAWLI SPÓŁKA Z OGRANICZONĄ
 ODPOWIEDZIALNOŚCIĄ SPÓŁKA
 KOMANDYTOWO-AKCYJNA, Poznań

(540) bar lodowy



(531) 26.4.2, 8.1.18, 27.5.1

(511) 30, 43

(210) 422072 (220) 2013 11 28

(731) BONUS SPÓŁKA Z OGRANICZONĄ
ODPOWIEDZIALNOŚCIĄ, Kraków

(540) Bonus



(531) 26.1.6, 27.5.1, 29.1.12

(511) 09, 35, 38

(210) 422073 (220) 2013 11 28

(731) ADAMKIEWICZ-BOBA JOLANTA EWA, Kąty

(540) y



(531) 26.1.1, 26.1.18, 27.5.1, 27.5.21, 29.1.12

(511) 25, 26, 40

(210) 422074 (220) 2013 11 28

(731) COMP-WIN SPÓŁKA Z OGRANICZONĄ
ODPOWIEDZIALNOŚCIĄ, Poznań

(540) One Click Logistics



(531) 24.15.1, 24.15.13, 27.5.1, 29.1.12

(511) 42

(210) 422075 (220) 2013 11 28

(731) PRZEDSIĘBIORSTWO USŁUGOWO-HANDLOWE
CHEMIROL SPÓŁKA Z OGRANICZONĄ
ODPOWIEDZIALNOŚCIĄ, Mogilno

(540) CHLOROSULFURON-CHEM

(511) 05

(210) 422076 (220) 2013 11 28

(731) DUDKIEWICZ WIOLETTA BONITO, Płock

(540) BONITO



(531) 3.9.1, 27.5.1, 29.1.14

(511) 28

(210) 422077 (220) 2013 11 28

(731) PRZEDSIĘBIORSTWO USŁUGOWO-HANDLOWE
CHEMIROL SPÓŁKA Z OGRANICZONĄ
ODPOWIEDZIALNOŚCIĄ, Mogilno

(540) SURFER

(511) 05

(210) 422078 (220) 2013 11 28

(731) PRZEDSIĘBIORSTWO USŁUGOWO-HANDLOWE
CHEMIROL SPÓŁKA Z OGRANICZONĄ
ODPOWIEDZIALNOŚCIĄ, Mogilno

(540) NIKOSULFURON-CHEM

(511) 05

(210) 422079 (220) 2013 11 28

(731) PRZEDSIĘBIORSTWO USŁUGOWO-HANDLOWE
CHEMIROL SPÓŁKA Z OGRANICZONĄ
ODPOWIEDZIALNOŚCIĄ, Mogilno

(540) NIXON

(511) 05

(210) 422080 (220) 2013 11 28

(731) PRZEDSIĘBIORSTWO USŁUGOWO-HANDLOWE
CHEMIROL SPÓŁKA Z OGRANICZONĄ
ODPOWIEDZIALNOŚCIĄ, Mogilno

(540) DIFLUFENIKAN-CHEM

(511) 05

(210) 422081 (220) 2013 11 28

(731) PRZEDSIĘBIORSTWO USŁUGOWO-HANDLOWE
CHEMIROL SPÓŁKA Z OGRANICZONĄ
ODPOWIEDZIALNOŚCIĄ, Mogilno

(540) CHLOMAZON-CHEM

(511) 05

(210) 422082 (220) 2013 11 28

(731) FUNDACJA AKTYWNOŚCI LOKALNEJ, Puszczykowo

(540)



(531) 3.7.8, 10.3.10, 29.1.13

(511) 35, 41

(210) 422083 (220) 2013 11 28

(731) PRZEDSIĘBIORSTWO USŁUGOWO-HANDLOWE
CHEMIROL SPÓŁKA Z OGRANICZONĄ
ODPOWIEDZIALNOŚCIĄ, Mogilno

(540) METAZACHLOR-CHEM

(511) 05

(210) 422084 (220) 2013 11 28

(731) PRZEDSIĘBIORSTWO USŁUGOWO-HANDLOWE
CHEMIROL SPÓŁKA Z OGRANICZONĄ
ODPOWIEDZIALNOŚCIĄ, Mogilno

(540) DIFENOKONAZOL-CHEM
(511) 05

(210) **422085** (220) 2013 11 28
(731) PRZEDSIĘBIORSTWO USŁUGOWO-HANDLOWE
CHEMIROL SPÓŁKA Z OGRANICZONĄ
ODPOWIEDZIALNOŚCIĄ, Mogilno
(540) PORTER
(511) 05

(210) **422086** (220) 2013 11 28
(731) PRZEDSIĘBIORSTWO USŁUGOWO-HANDLOWE
CHEMIROL SPÓŁKA Z OGRANICZONĄ
ODPOWIEDZIALNOŚCIĄ, Mogilno
(540) MEZOTOP
(511) 05

(210) **422087** (220) 2013 11 28
(731) RENIEC MACIEJ, Wojcieszyn
(540) PIANO
(511) 06, 19

(210) **422088** (220) 2013 11 28
(731) SZCZEPANIAK WŁODZIMIERZ, Lubicz Górny
(540) LIND FURNITURA



(531) 26.4.2, 27.5.1, 29.1.13
(511) 06

(210) **422089** (220) 2013 11 28
(731) Unilever N.V., Rotterdam, NL
(540) CAMELLA
(511) 30

(210) **422090** (220) 2013 11 28
(731) SZCZEPANIAK WŁODZIMIERZ, Lubicz Górny
(540) MBM



(531) 7.1.15, 7.1.24, 27.5.1, 29.1.12
(511) 06

(210) **422091** (220) 2013 11 28
(731) CITY INFO SPÓŁKA Z OGRANICZONĄ
ODPOWIEDZIALNOŚCIĄ, Warszawa
(540) warsaw pass



(531) 2.3.22, 4.2.11, 7.1.8, 26.11.3, 27.5.1, 29.1.14
(511) 39, 41, 42

(210) **422092** (220) 2013 11 28
(731) SZCZEPANIAK WŁODZIMIERZ, Lubicz Górny
(540) MVM FURNITURE



(531) 26.4.2, 26.11.1, 27.5.1, 29.1.14
(511) 06

(210) **422093** (220) 2013 11 28
(731) SZCZEPANIAK WŁODZIMIERZ, Lubicz Górny
(540) Solo DOOR ACCESSORIES



(531) 26.4.2, 27.5.1, 29.1.12
(511) 06

(210) **422094** (220) 2013 11 28
(731) E. & J. Gallo Winery, Modesto, US
(540) MÓJ STYL, MÓJ WYBÓR. NOWA KOLEKCJA WIN
SZCZEPANOWYCH CARLO ROSSI
(511) 33

(210) **422095** (220) 2013 11 28
(731) PRZEDSIĘBIORSTWO CONCEPT STAL B&S LEJMAN
SPÓŁKA JAWNA, Chełm
(540) CONCEPT STAL



(531) 26.4.2, 27.5.1, 29.1.14
(511) 06, 07, 40

(210) **422096** (220) 2013 11 28
(731) VENA SPÓŁKA Z OGRANICZONĄ
ODPOWIEDZIALNOŚCIĄ, Poznań
(540) vena
(511) 01, 02, 03, 21, 27, 35

(210) **422097** (220) 2013 11 28
(731) JASTRZĘBSKI DARIUSZ WITOLD, Turznica
(540) VIZARRO the men's side



(531) 26.11.1, 27.5.1, 29.1.12
(511) 25, 35

(210) **422098** (220) 2013 11 29
(731) ZAKŁAD PRZETWÓRSTWA MIĘSNEGO HAŃDEREK
SPÓŁKA JAWNA, Buczkowice

(540) Hańderek NADOGNIEM WĘDZONE

(531) 25.1.15, 27.5.1, 29.1.15
(511) 29(210) 422099 (220) 2013 11 28
(731) NGUYEN LAN ANH, Warszawa
(540) stressed. depressed. but well dressed. lana nguyen(531) 26.13.1, 27.5.1, 29.1.12
(511) 25, 35(210) 422100 (220) 2013 11 28
(731) OPTIMUM MARK SPÓŁKA Z OGRANICZONĄ ODPOWIEDZIALNOŚCIĄ, Warszawa
(540) Aril Pure Cotton
(511) 03, 05(210) 422101 (220) 2013 11 28
(731) OPTIMUM MARK SPÓŁKA Z OGRANICZONĄ ODPOWIEDZIALNOŚCIĄ, Warszawa
(540) Aril Relaxing Moments
(511) 03, 05(210) 422102 (220) 2013 11 28
(731) OPTIMUM MARK SPÓŁKA Z OGRANICZONĄ ODPOWIEDZIALNOŚCIĄ, Warszawa
(540) Panczo(531) 2.1.4, 24.1.13, 24.1.17, 27.5.1, 29.1.14
(511) 30(210) 422103 (220) 2013 11 28
(731) OPTIMUM MARK SPÓŁKA Z OGRANICZONĄ ODPOWIEDZIALNOŚCIĄ, Warszawa
(540) Panczo(531) 2.1.4, 24.1.13, 24.1.17, 27.5.1, 29.1.14
(511) 30(210) 422104 (220) 2013 11 28
(731) OPTIMUM MARK SPÓŁKA Z OGRANICZONĄ ODPOWIEDZIALNOŚCIĄ, Warszawa
(540) Panczo(531) 2.1.4, 24.1.13, 24.1.17, 27.5.1, 29.1.14
(511) 30(210) 422105 (220) 2013 11 28
(731) OPTIMUM MARK SPÓŁKA Z OGRANICZONĄ ODPOWIEDZIALNOŚCIĄ, Warszawa
(540) LIONELKI(531) 27.5.1, 29.1.12
(511) 30(210) 422106 (220) 2013 11 28
(731) OPTIMUM MARK SPÓŁKA Z OGRANICZONĄ ODPOWIEDZIALNOŚCIĄ, Warszawa
(540) you'll love it LA MOVIDA(531) 26.4.2, 26.11.1, 26.11.13, 27.5.1, 29.1.12
(511) 30(210) 422107 (220) 2013 11 28
(731) ZIĘBIŃSKA MARIA I ZIĘBIŃSKI STANISŁAW ICE-MASTRY SPÓŁKA JAWNA, Czaniec
(540) ice spot MADE WITH LOVE(531) 2.9.1, 4.1.2, 27.5.1, 29.1.12
(511) 30, 35, 43(210) 422108 (220) 2013 11 28
(731) PELCZARSKI ŁUKASZ COFFEE AND TEA AGENTS, Gdynia
(540) MONTI
(511) 30, 35, 39

(210) **422109** (220) 2013 11 28
 (731) PELCZARSKI ŁUKASZ COFFEE AND TEA AGENTS,
 Gdynia
 (540) G.MONTI
 (511) 30, 35, 39

(210) **422110** (220) 2013 11 28
 (731) BERNACIAK MAREK AMB, Koło
 (540) POLSKA GRUPA IZOLACJI NATRYSKOWYCH
 (511) 07, 09, 16, 17, 35, 37, 41, 42

(210) **422111** (220) 2013 11 28
 (731) BERNACIAK MAREK AMB, Koło
 (540) PGIN .ORG



(531) 5.3.11, 5.3.14, 27.5.1, 29.1.12
 (511) 07, 09, 16, 17, 35, 37, 41, 42

(210) **422112** (220) 2013 11 28
 (731) HERBATEA-M SPÓŁKA Z OGRANICZONĄ
 ODPOWIEDZIALNOŚCIĄ SPÓŁKA KOMANDYTOWA,
 Warszawa
 (540) HERBATEA-M



(531) 1.1.1, 3.7.1, 5.3.11, 5.7.3, 26.1.1, 26.1.16, 27.5.1, 29.1.3
 (511) 30, 35

(210) **422113** (220) 2013 11 28
 (731) NATUR PRODUKT ZDROVIT SPÓŁKA
 Z OGRANICZONĄ ODPOWIEDZIALNOŚCIĄ, Warszawa
 (540) ZDROVITAL -WIĘCEJ NIŻ PREZENT!
 (511) 05

(210) **422114** (220) 2013 11 28
 (731) POWSZECHNA KASA OSZCZĘDNOŚCI BANK POLSKI
 SPÓŁKA AKCYJNA, Warszawa
 (540) AUTOOSZCZĘDZANIE
 (511) 36

(210) **422115** (220) 2013 11 29
 (731) K-EX SPÓŁKA Z OGRANICZONĄ
 ODPOWIEDZIALNOŚCIĄ, Kielce
 (540) pewna paczka
 (511) 39

(210) **422116** (220) 2013 11 29
 (731) PHYTOPHARM KLĘKA SPÓŁKA AKCYJNA, Klęka
 (540) symetic baby
 (511) 05

(210) **422117** (220) 2013 11 29
 (731) SOLINEA MARIUSZ TRUS, PAWEŁ BOGUSZ SPÓŁKA
 JAWNA, Lublin
 (540) CITOTROP
 (511) 05

(210) **422118** (220) 2013 11 29
 (731) ZAKŁAD PRZETWÓRSTWA MIĘSNEGO HAŃDEREK
 SPÓŁKA JAWNA, Buczkowice
 (540) NADOGNIEM WĘDZONE



(531) 1.15.11, 27.5.1, 29.1.13
 (511) 29

(210) **422119** (220) 2013 11 29
 (731) ZAKŁADY WYROBÓW CUKIERNICZYCH MIŚ SPÓŁKA
 Z OGRANICZONĄ ODPOWIEDZIALNOŚCIĄ,
 Oborniki Śląskie
 (540) megabite
 (511) 29, 30

(210) **422120** (220) 2013 11 29
 (731) ZAKŁADY WYROBÓW CUKIERNICZYCH MIŚ SPÓŁKA
 Z OGRANICZONĄ ODPOWIEDZIALNOŚCIĄ,
 Oborniki Śląskie
 (540) mega bite
 (511) 29, 30

(210) **422121** (220) 2013 11 29
 (731) PRZEDSIĘBIORSTWO KOMUNIKACJI
 SAMOCHODOWEJ W SŁUPSKU SPÓŁKA AKCYJNA,
 Smółdzino
 (540) „Center Travel”
 (511) 39

(210) **422122** (220) 2013 11 29
 (731) KRZYŚCIAK WOJCIECH, Zakopane
 (540) CZEKOLADOWA POLSKA
 (511) 30

(210) **422123** (220) 2013 11 29
 (731) AB SPÓŁKA AKCYJNA, Wrocław
 (540) tb touch



(531) 15.7.9, 15.7.17, 27.5.1, 29.1.15
 (511) 09

(210) **422124** (220) 2013 11 29
 (731) KRZYŚCIAK WOJCIECH, Zakopane
 (540) CZEKOLADOWA MAPA POLSKI
 (511) 30

(210) **422125** (220) 2013 11 29
 (731) ANTOSIK JANUSZ PIOTR, Łódź

(540) MAŁA MISS POLSKI
(511) 16, 35, 41

(210) **422126** (220) 2013 11 29
(731) AB SPÓŁKA AKCYJNA, Wrocław
(540) tb touch



(531) 15.7.9, 15.7.17, 27.5.1, 29.1.15
(511) 09

(210) **422127** (220) 2013 11 29
(731) ZNAMIROWSKI ARTUR, Warszawa
(540) MOTIVLAB
(511) 09, 35, 42

(210) **422128** (220) 2013 11 29
(731) GÓRNICKI TADEUSZ, Piaseczno
(540) WG Electronics



(531) 26.4.9, 27.5.1, 29.1.14
(511) 42

(210) **422129** (220) 2013 11 29
(731) JAGIELLOŃSKIE CENTRUM INNOWACJI SPÓŁKA
Z OGRANICZONĄ ODPOWIEDZIALNOŚCIĄ, Kraków
(540) JCI ZNAK JAKOŚCI



(531) 26.13.1, 27.5.1, 29.1.15
(511) 03, 05, 29, 30, 31, 32, 42, 44

(210) **422130** (220) 2013 11 29
(731) BIOMEDIPHARM SPÓŁKA Z OGRANICZONĄ
ODPOWIEDZIALNOŚCIĄ, Warszawa
(540) Phospholipidum forte



(531) 27.5.1, 29.1.1
(511) 05

(210) **422131** (220) 2013 11 29
(731) KRZYŚCIAK WOJCIECH, Zakopane
(540) CZEKOLADOWA MAPA TATR
(511) 30

(210) **422132** (220) 2013 11 29
(731) JAGIELLOŃSKIE CENTRUM INNOWACJI SPÓŁKA
Z OGRANICZONĄ ODPOWIEDZIALNOŚCIĄ, Kraków
(540) JCI INSTYTUT JAKOŚCI



(531) 26.13.1, 27.5.1, 29.1.15
(511) 03, 05, 29, 30, 31, 32, 42, 44

(210) **422133** (220) 2013 11 29
(731) MEDASEPT SPÓŁKA Z OGRANICZONĄ
ODPOWIEDZIALNOŚCIĄ, Poznań
(540) RĘKAWICE ANTYBAKTERYJNE PF
(511) 10

(210) **422134** (220) 2013 11 29
(731) MEDASEPT SPÓŁKA Z OGRANICZONĄ
ODPOWIEDZIALNOŚCIĄ, Poznań
(540) ANTIBACTERIAL PF
(511) 10

(210) **422135** (220) 2013 11 29
(731) AB SPÓŁKA AKCYJNA, Wrocław
(540) tb touch



(531) 15.7.9, 27.5.1
(511) 09

(210) **422136** (220) 2013 11 29
(731) MEDASEPT SPÓŁKA Z OGRANICZONĄ
ODPOWIEDZIALNOŚCIĄ, Poznań
(540) HYBRID TECHNOLOGY
(511) 10

(210) **422137** (220) 2013 11 29
(731) KOMUNIKACJA PLUS SPÓŁKA Z OGRANICZONĄ
ODPOWIEDZIALNOŚCIĄ, Wrocław
(540) Komunikacja+



(531) 27.5.1
(511) 35

(210) **422138** (220) 2013 11 29
(731) AB SPÓŁKA AKCYJNA, Wrocław
(540) tb touch



(531) 15.7.9, 26.11.1, 27.5.1
(511) 09

(210) **422139** (220) 2013 11 29
 (731) KOMUNIKACJA PLUS SPÓŁKA Z OGRANICZONĄ
 ODPOWIEDZIALNOŚCIĄ, Wrocław
 (540) Komunikacja Plus
 (511) 35

(210) **422140** (220) 2013 11 29
 (731) AB SPÓŁKA AKCYJNA, Wrocław
 (540) tb touch



(531) 15.79, 26.4.2
 (511) 09

(210) **422141** (220) 2013 11 29
 (731) KRZYŚCIAK WOJCIECH, Zakopane
 (540) CZEKOLADOWA MAPA GÓR
 (511) 30

(210) **422142** (220) 2013 11 29
 (731) AB SPÓŁKA AKCYJNA, Wrocław
 (540) tb touch



(531) 15.79, 26.4.2, 27.5.1
 (511) 09

(210) **422143** (220) 2013 11 29
 (731) PARTNER4MEDICINE SPÓŁKA Z OGRANICZONĄ
 ODPOWIEDZIALNOŚCIĄ, Warszawa
 (540) Partner 4 MEDICINE



(531) 26.4.1, 27.5.1, 27.7.1
 (511) 05, 10, 42, 44

(210) **422144** (220) 2013 11 29
 (731) FME FOOD MACHINERY EUROPE SPÓŁKA
 Z OGRANICZONĄ ODPOWIEDZIALNOŚCIĄ, Wyżne
 (540) FME FOOD MACHINERY EUROPE SP. Z O.O.



(531) 27.5.1, 29.1.13
 (511) 07, 11, 42

(210) **422145** (220) 2013 11 29
 (731) TELECOOPERATION SPÓŁKA Z OGRANICZONĄ
 ODPOWIEDZIALNOŚCIĄ, Bydgoszcz

(540) PRACODAWSTWO
 (511) 16, 35, 38

(210) **422146** (220) 2013 11 29
 (731) AB SPÓŁKA AKCYJNA, Wrocław
 (540) tb energy



(531) 15.79, 27.5.1, 29.1.14
 (511) 11

(210) **422147** (220) 2013 11 29
 (731) AB SPÓŁKA AKCYJNA, Wrocław
 (540) tb energy



(531) 26.4.2, 26.5.3, 27.5.1, 29.1.15
 (511) 11

(210) **422148** (220) 2013 11 29
 (731) RUDAWIEC IGNACY MORETTI PARTS, Poniszowice
 (540) Racing Bee High Speed



(531) 3.13.4, 24.7.1, 27.5.1, 29.1.12
 (511) 09, 12, 40

(210) **422149** (220) 2013 11 29
 (731) KOSTRZEWSKA MARLENA EGEO POLSKA, Łódź
 (540) EGEO ARTE



(531) 27.5.1
 (511) 24, 25, 35

(210) **422150** (220) 2013 11 29
 (731) CENTRUM-P SPÓŁKA Z OGRANICZONĄ
 ODPOWIEDZIALNOŚCIĄ, Kraków
 (540)



(531) 2.9.1, 5.5.15
 (511) 44

(210) **422151** (220) 2013 11 29
 (731) KRZYŚCIAK WOJCIECH, Zakopane
 (540) SKARBY GÓR
 (511) 30

(210) **422152** (220) 2013 11 29
 (731) EMPIK ASSETS SPÓŁKA Z OGRANICZONĄ
 ODPOWIEDZIALNOŚCIĄ, Warszawa
 (540) Creadu
 (511) 14, 16, 17, 20, 21, 24

(210) **422153** (220) 2013 11 29
 (731) EMPIK ASSETS SPÓŁKA Z OGRANICZONĄ
 ODPOWIEDZIALNOŚCIĄ, Warszawa
 (540) CREADU

CREADU

(531) 27.5.1, 29.1.7
 (511) 14, 16, 17, 20, 21, 24

(210) **422154** (220) 2013 11 29
 (731) EMPIK ASSETS SPÓŁKA Z OGRANICZONĄ
 ODPOWIEDZIALNOŚCIĄ, Warszawa
 (540) CREADU

CREADU

(531) 26.4.2, 27.5.1, 29.1.12
 (511) 14, 16, 17, 20, 21, 24

(210) **422155** (220) 2013 11 29
 (731) HOTEL WAWEL TR BARNAŚ SPÓŁKA JAWNA, Kraków
 (540) hotel wawel
 (511) 43

(210) **422156** (220) 2013 11 29
 (731) HOTEL WAWEL TR BARNAŚ SPÓŁKA JAWNA, Kraków
 (540) hotel wawel

 h.o.t.e.l
wawel

(531) 7.1.1, 27.5.1, 29.1.12
 (511) 43

(210) **422157** (220) 2013 11 29
 (731) TAURON POLSKA ENERGIA SPÓŁKA AKCYJNA,
 Katowice
 (540) TAURON to prąd
 (511) 04, 07, 09, 35, 37, 39, 40, 42

(210) **422158** (220) 2013 11 29
 (731) KOSAŁKA WALDEMAR DAXTON POLAND, Tarnów
 (540) GARNKI.pl

 GARNKI.PL

(531) 11.3.18, 26.4.4, 27.5.1, 29.1.13
 (511) 11, 21, 35

(210) **422159** (220) 2013 11 30
 (731) TAN VIET INTERNATIONAL SPÓŁKA AKCYJNA,
 Łęgowo
 (540) TaoTao TaoTao-Harmonia Smaków Czar Chili CZARNY
 sos chili do grilla i kanapek



(531) 2.3.1, 5.9.15, 28.3.0, 27.5.1, 26.1.2, 29.1.15
 (511) 30

(210) **422160** (220) 2013 11 30
 (731) TAN VIET INTERNATIONAL SPÓŁKA AKCYJNA,
 Łęgowo
 (540) TaoTao TaoTao-Harmonia Smaków Czar Chili
 CZOSNKOWY sos chili do grilla i kanapek



(531) 2.3.1, 5.9.6, 26.1.2, 27.5.1, 28.3.0, 29.1.15
 (511) 30

(210) **422161** (220) 2013 11 30
 (731) TAN VIET INTERNATIONAL SPÓŁKA AKCYJNA,
 Łęgowo
 (540) TaoTao TaoTao-Harmonia Smaków Czar Chili
 POMIDOROWY sos chili do grilla i kanapek



(531) 2.3.1, 5.9.17, 26.1.2, 27.5.1, 28.3.0, 29.1.15
(511) 30

(210) **422162** (220) 2013 11 30
(731) TAN VIET INTERNATIONAL SPÓŁKA AKCYJNA,
Łęgowo
(540) Tao-Tao harmonia smaków, Czar Chili, czarny sos chili
(511) 30

(210) **422163** (220) 2013 11 30
(731) TAN VIET INTERNATIONAL SPÓŁKA AKCYJNA,
Łęgowo
(540) Tao-Tao harmonia smaków, Czar Chili,
pomidorowy sos chili
(511) 30

(210) **422164** (220) 2013 11 30
(731) TAN VIET INTERNATIONAL SPÓŁKA AKCYJNA,
Łęgowo
(540) Tao-Tao harmonia smaków, Czar Chili,
czosnkowy sos chili
(511) 30

(210) **422165** (220) 2013 11 30
(731) SOBIK ZAKŁAD PRODUKCYJNY SPÓŁKA
Z OGRANICZONĄ ODPOWIEDZIALNOŚCIĄ SPÓŁKA
KOMANDYTOWA, Bielsko-Biała
(540) EXTRA GÓRSKI MASŁO 87% OLEJ SŁONECZNIKOWY
13% MIKS EXTRA GÓRSKI



(531) 3.4.2, 5.5.19, 8.3.1, 19.1.8, 27.5.1, 29.1.15
(511) 29

(210) **422166** (220) 2013 11 30
(731) SOBIK ZAKŁAD PRODUKCYJNY SPÓŁKA
Z OGRANICZONĄ ODPOWIEDZIALNOŚCIĄ SPÓŁKA
KOMANDYTOWA, Bielsko-Biała
(540) Sobik GWARANCJA JAKOŚCI GÓRSKI PUSZYSTY
SEREK Z CZOSNKIEM NOWOŚĆ



(531) 3.4.1, 3.4.2, 5.5.4, 5.9.6, 6.1.2, 8.3.1, 25.1.15, 26.1.2, 26.11.3,
27.5.1, 29.1.15
(511) 29

(210) **422167** (220) 2013 11 30
(731) SOBIK ZAKŁAD PRODUKCYJNY SPÓŁKA
Z OGRANICZONĄ ODPOWIEDZIALNOŚCIĄ SPÓŁKA
KOMANDYTOWA, Bielsko-Biała
(540) Sobik GWARANCJA JAKOŚCI GÓRSKI PUSZYSTY
SEREK Z ZIOŁAMI NOWOŚĆ



(531) 3.4.2, 5.5.15, 6.1.2, 8.3.1, 26.1.2, 27.5.1, 29.1.15
(511) 29

(210) **422168** (220) 2013 11 30
(731) SOBIK ZAKŁAD PRODUKCYJNY SPÓŁKA
Z OGRANICZONĄ ODPOWIEDZIALNOŚCIĄ SPÓŁKA
KOMANDYTOWA, Bielsko-Biała
(540) Sobik GWARANCJA JAKOŚCI NOWOŚĆ GÓRSKI SEREK
śmietankowy



(531) 3.4.2, 5.1.2, 8.3.1, 26.1.2, 27.5.1, 29.1.15
(511) 29

(210) **422169** (220) 2013 11 30
(731) SOBIK ZAKŁAD PRODUKCYJNY SPÓŁKA
Z OGRANICZONĄ ODPOWIEDZIALNOŚCIĄ SPÓŁKA
KOMANDYTOWA, Bielsko-Biała
(540) Sobik GWARANCJA JAKOŚCI GÓRSKI SEREK z ziołami
NOWOŚĆ



(531) 5.5.19, 3.4.2, 6.1.2, 8.3.1, 26.1.2, 27.5.1, 29.1.15
(511) 29

- (210) 422170 (220) 2013 11 30
 (731) SOBIK ZAKŁAD PRODUKCYJNY SPÓŁKA
 Z OGRANICZONĄ ODPOWIEDZIALNOŚCIĄ SPÓŁKA
 KOMANDYTOWA, Bielsko-Biała
 (540) Sobik GWARANCJA JAKOŚCI NOWOŚĆ GÓRSKI SEREK
 z czosnkiem



- (531) 5.9.6, 3.4.2, 6.1.2, 8.3.1, 26.1.2, 27.5.1, 29.1.15
 (511) 29

- (210) 422171 (220) 2013 11 30
 (731) SOBIK ZAKŁAD PRODUKCYJNY SPÓŁKA
 Z OGRANICZONĄ ODPOWIEDZIALNOŚCIĄ SPÓŁKA
 KOMANDYTOWA, Bielsko-Biała
 (540) Sobik GWARANCJA JAKOŚCI NOWOŚĆ GÓRSKI
 PUSZYSTY SEREK ŚMIETANKOWY



- (531) 3.4.2, 5.5.19, 6.1.2, 8.3.1, 26.1.2, 27.5.1, 29.1.15
 (511) 29

- (210) 422172 (220) 2013 11 30
 (731) IZZI SPÓŁKA Z OGRANICZONĄ
 ODPOWIEDZIALNOŚCIĄ, Wadowice
 (540) izzi system
 (511) 20

- (210) 422173 (220) 2013 11 29
 (731) 4WODA SPÓŁKA Z OGRANICZONĄ
 ODPOWIEDZIALNOŚCIĄ SPÓŁKA
 KOMANDYTOWO-AKCYJNA, Poznań
 (540) 4WODA



- (531) 26.1.1, 27.5.1, 29.1.12
 (511) 36, 37, 42

- (210) 422174 (220) 2013 11 29
 (731) MUZEUM PAŁACU KRÓLA JANA III W WILANOWIE,
 Warszawa
 (540) MUZEUM PAŁACU Króla Jana III w WILANOWIE



- (531) 24.9.2, 26.11.3, 27.5.1, 29.1.13
 (511) 16, 41, 42, 43

- (210) 422175 (220) 2013 11 29
 (731) CZERSKA ANETA LUIZA, Warszawa
 (540) ZABAWY z rozumem



- (531) 26.15.25, 27.5.1, 29.1.14
 (511) 16, 41

- (210) 422176 (220) 2013 11 29
 (731) KACZMAREK MARCIN-FOR BRANDS, Poznań
 (540) for brands.
 (511) 35, 41, 42

- (210) 422177 (220) 2013 11 29
 (731) OLESZEK ANETA IWONA, Kielce
 (540) PODOPHARM

PODOPHARM

- (531) 27.5.1
 (511) 05, 10, 35, 41

- (210) 422178 (220) 2013 11 29
 (731) GRUPA AZOTY ZAKŁADY AZOTOWE KĘDZIERZYN
 SPÓŁKA AKCYJNA, Kędzierzyn Koźle
 (540) Zaksan
 (511) 01, 35

- (210) 422179 (220) 2013 11 29
 (731) MOLEWSKI SPÓŁKA Z OGRANICZONĄ
 ODPOWIEDZIALNOŚCIĄ, Chodecz
 (540) MOLEWSKI

MOLEWSKI

- (531) 26.11.2, 27.5.1, 29.1.12
 (511) 35, 37, 39

- (210) 422180 (220) 2013 12 02
 (731) CENTROZŁOM WROCŁAW SPÓŁKA AKCYJNA,
 Wrocław

(540) Centrozłom

(531) 26.1.1, 24.15.13, 27.5.1, 29.1.12
(511) 06, 35, 40(210) **422181** (220) 2013 12 02
(731) CENTROZŁOM WROCŁAW SPÓŁKA AKCYJNA,
Wrocław
(540) Centrozłom CENTRUM STALI(531) 24.15.13, 26.1.1, 27.5.1, 29.1.12
(511) 06, 35, 40(210) **422182** (220) 2013 11 29
(731) PIĘTEK JOLANTA 1.ZARZĄDZANIE
NIERUCHOMOŚCIAMI JOLANTA PIĘTEK 2.MASURIA
ARTE AGROTURYSTYKA JOLANTA PIĘTEK, Warszawa
(540) M MASURIA ARTE DWÓR & RESTAURACJA & SPA

MASURIA ARTE
DWÓR & RESTAURACJA & SPA

(531) 24.1.5, 24.1.17, 24.1.18, 24.9.2, 27.5.1
(511) 35, 39, 41, 43, 44(210) **422183** (220) 2013 12 02
(731) CENTROZŁOM WROCŁAW SPÓŁKA AKCYJNA,
Wrocław
(540) CENTROZŁOM CENTRUM STALI
(511) 06, 35, 40(210) **422184** (220) 2013 11 29
(731) DRAGSTRA MARIA SELECTA HTC, Miączyń
(540) Pet Beauty System(531) 26.4.2, 27.5.1
(511) 03, 05, 31(210) **422185** (220) 2013 11 29
(731) DRAGSTRA MARIA SELECTA HTC, Miączyń
(540) SELECTA HTC(531) 3.1.6, 3.1.8, 26.1.2, 26.1.16, 27.5.1, 29.1.12
(511) 03, 05, 31(210) **422186** (220) 2013 11 29
(731) X-TRADE BROKERS DOM MAKLERSKI SPÓŁKA
AKCYJNA, Warszawa
(540) XTB-Cele, nie marzenia
(511) 36(210) **422187** (220) 2013 11 29
(731) X-TRADE BROKERS DOM MAKLERSKI SPÓŁKA
AKCYJNA, Warszawa
(540) X Financial Solutions
(511) 09, 36, 42(210) **422188** (220) 2013 11 29
(731) X-TRADE BROKERS DOM MAKLERSKI SPÓŁKA
AKCYJNA, Warszawa
(540) XTB Academy
(511) 35, 41(210) **422189** (220) 2013 11 29
(731) X-TRADE BROKERS DOM MAKLERSKI SPÓŁKA
AKCYJNA, Warszawa
(540) XFS
(511) 36(210) **422190** (220) 2013 11 29
(731) JOKO COSMETICS E I G KOSYL SPÓŁKA JAWNA,
Wołomin
(540) NUCO
(511) 03, 05, 35(210) **422191** (220) 2013 11 29
(731) JOKO COSMETICS E I G KOSYL SPÓŁKA JAWNA,
Wołomin
(540) NUKO
(511) 03, 05, 35(210) **422192** (220) 2013 11 29
(731) JOKO COSMETICS E I G KOSYL SPÓŁKA JAWNA,
Wołomin
(540) CREATIVE COLOUR SOLUTIONS
(511) 03, 05, 35(210) **422193** (220) 2013 11 29
(731) X-TRADE BROKERS DOM MAKLERSKI SPÓŁKA
AKCYJNA, Warszawa
(540) Forex Cup
(511) 36(210) **422194** (220) 2013 12 02
(731) POLSKIE WYDAWNICTWO ROLNICZE SPÓŁKA
Z OGRANICZONĄ ODPOWIEDZIALNOŚCIĄ, Poznań
(540) AGRO MEDIA
(511) 35(210) **422195** (220) 2013 11 29
(731) X-TRADE BROKERS DOM MAKLERSKI SPÓŁKA
AKCYJNA, Warszawa
(540) Trading Cup
(511) 36

(210) **422196** (220) 2013 11 29
 (310) 63339/2013 (320) 2013 11 06 (330) CH
 (731) Seilfabrik Ullmann AG, St. Gallen, CH
 (540) USACORD
 (511) 06, 22, 28

(210) **422197** (220) 2013 12 02
 (731) MAŁEK KRYSZTIAN PROASTIQ, Sokołów Małopolski
 (540) PROASTIQ
 (511) 03, 05

(210) **422198** (220) 2013 12 02
 (731) BANK OCHRONY ŚRODOWISKA SPÓŁKA AKCYJNA,
 Warszawa
 (540) BOŚ EKOsystem



(531) 1.3.1, 1.15.5, 7.1.8, 26.4.2, 27.5.1, 29.1.15
 (511) 11, 35, 36, 37, 38, 42

(210) **422199** (220) 2013 12 02
 (731) US PHARMACIA INTERNATIONAL, INC., Rockville, US
 (540) Przeziębienie? Grypa? APAP Przeziębienie Hot
 zwalcza grypę odpowiedzialnie.
 (511) 05

(210) **422200** (220) 2013 12 02
 (731) KANCELARIA PRAWNA BIKBR SPÓŁKA
 Z OGRANICZONĄ ODPOWIEDZIALNOŚCIĄ, Gdynia
 (540) BIKBR



(531) 26.1.1, 26.13.25, 27.5.1, 29.1.3
 (511) 35, 36, 45

(210) **422201** (220) 2013 12 02
 (731) LABORATORIUM BADAWCZO PRODUKCYJNE
 TWORZYW DREWNOPOCHODNYCH
 W RUCIANEM NIDZIE SPÓŁKA Z OGRANICZONĄ
 ODPOWIEDZIALNOŚCIĄ, Ruciane Nida
 (540) LignoLab RUCIANE NIDA



(531) 5.1.1, 5.1.10, 19.1.4, 19.11.11, 26.4.2, 27.5.1, 29.1.14
 (511) 01, 02, 17

(210) **422202** (220) 2013 12 02
 (731) SADOWSKA M., SADOWSKI J. ENS POLSKA SPÓŁKA
 CYWILNA, Starogard Gdański
 (540) EM Nail Professional



(531) 5.1.21, 27.5.1
 (511) 03, 05, 10, 35

(210) **422203** (220) 2013 12 02
 (731) TONG WEI MIN, Warszawa
 (540) FBUCHHOLTZ
 (511) 15

(210) **422204** (220) 2013 12 02
 (731) INFORMATION SOCIETY SPÓŁKA Z OGRANICZONĄ
 ODPOWIEDZIALNOŚCIĄ, Warszawa
 (540) infsoc



(531) 26.1.1, 26.1.18, 27.5.1, 29.1.13
 (511) 35, 36, 42

(210) **422206** (220) 2013 12 02
 (731) INFORMATION SOCIETY SPÓŁKA Z OGRANICZONĄ
 ODPOWIEDZIALNOŚCIĄ, Warszawa
 (540) infsoc mojpozew.pl



(531) 26.1.1, 26.1.18, 27.5.1, 29.1.14
 (511) 35, 36, 42

(210) **422207** (220) 2013 12 02
 (731) INFORMATION SOCIETY SPÓŁKA Z OGRANICZONĄ
 ODPOWIEDZIALNOŚCIĄ, Warszawa
 (540) infsoc Information Society



Information
 Society

(531) 26.1.1, 26.1.18, 27.5.1, 29.1.14
 (511) 35, 36, 42

(210) **422208** (220) 2013 12 02
 (731) YARA POLAND SPÓŁKA Z OGRANICZONĄ
 ODPOWIEDZIALNOŚCIĄ, Szczecin
 (540) SuperCAN
 (511) 01, 35, 39, 42, 44

(210) **422209** (220) 2013 12 02
 (731) VICTORIA A. SAWOSZ I WSPÓLNICY SPÓŁKA JAWNA,
 Warszawa
 (540) Triumph



(531) 24.9.2, 24.9.5, 27.5.1, 29.1.6
(511) 03, 06, 16

(210) **422210** (220) 2013 12 02
(731) MATTHEW D'HUDSON SCHULZ, Kraków
(540) unsound



(531) 26.11.1, 26.11.6, 26.11.13, 27.5.1
(511) 03, 25, 35, 41

(210) **422211** (220) 2013 12 02
(731) HETMAŃCZUK DOROTA COLLAGE PPHU, Wrocław
(540) ...remontujesz i malujesz tylko FLEX-a potrzebujesz...

*...remontujesz i malujesz
tylko FLEX-a
potrzebujesz...*

(531) 26.4.1, 27.5.1, 29.1.12
(511) 01, 02, 03, 17

(210) **422212** (220) 2013 12 02
(731) SOMPOLSKI BOGDAN GAZPOL ZAKŁAD
INSTALATORSTWA GAZOWEGO, Wrocław
(540) GAZPOL
(511) 11, 37, 42

(210) **422213** (220) 2013 12 02
(731) MEBLE 21 SPÓŁKA JAWNA CIASTOŃ WOJCIECH
I GRZEGORZ, Zielonka
(540) meble21

meble21

(531) 27.5.1, 29.1.12
(511) 09, 10, 20, 42

(210) **422214** (220) 2013 12 02
(731) INSOFT SPÓŁKA Z OGRANICZONĄ
ODPOWIEDZIALNOŚCIĄ, Kraków
(540) mPOS
(511) 09

(210) **422215** (220) 2013 12 02
(731) IDUNN NATURALS J. DRWIĘGA SPÓŁKA JAWNA, Łódź
(540) IDunn Naturals

IDunn Naturals

(531) 5.7.13, 27.5.1, 29.1.12
(511) 03, 05, 35

(210) **422216** (220) 2013 12 02
(731) SOMPOLSKI BOGDAN GAZPOL ZAKŁAD
INSTALATORSTWA GAZOWEGO, Wrocław

(540)



(531) 1.15.5, 26.1.1, 26.4.1, 29.1.12
(511) 11, 37, 42

(210) **422217** (220) 2013 12 02
(731) AB SPÓŁKA AKCYJNA, Wrocław
(540) tb clean



(531) 26.1.3, 26.4.2, 27.5.1, 29.1.15
(511) 03, 16, 21

(210) **422218** (220) 2013 12 02
(731) AB SPÓŁKA AKCYJNA, Wrocław
(540) tb clean



(531) 26.1.5, 27.5.1, 29.1.15
(511) 03, 16, 21

(210) **422219** (220) 2013 12 02
(731) CIEPLIK ARTUR LABGLASS, Święta Katarzyna
(540) LABGLASS



(531) 19.7.1, 19.7.17, 26.4.1, 27.5.1, 29.1.12
(511) 08, 09, 16, 21

(210) **422220** (220) 2013 12 02
(731) VINDEREN SPÓŁKA Z OGRANICZONĄ
ODPOWIEDZIALNOŚCIĄ, Warszawa
(540) Fresco

Fresco

(531) 27.5.1
(511) 19, 20

(210) **422221** (220) 2013 12 02
(731) ŚWIDERSKI TOMASZ, VITO TOMASZ ŚWIDERSKI,
Białystok
(540) eko sun



(531) 1.3.1, 1.15.13, 5.3.11, 27.5.1, 29.1.15
(511) 03, 07, 37

(210) **422222** (220) 2013 12 02
(731) KAŁKA KRZYSZTOF, DOROCIAK-KAŁKA AGATA
NIEPUBLICZNY ZAKŁAD OPIEKI ZDROWOTNEJ
GABINETY MEDYCZNE, Jędrzejów
(540) esoczewki.pl tanio & profesjonalnie



(531) 26.1.1, 26.1.16, 27.5.1, 29.1.14
(511) 09

(210) **422223** (220) 2013 12 02
(731) KAŁKA KRZYSZTOF NIEPUBLICZNY ZAKŁAD OPIEKI
ZDROWOTNEJ GABINETY MEDYCZNE, Jędrzejów
(540) W LEPSZY PUNKT WIDZENIA WITELON



(531) 27.5.1, 29.1.12
(511) 09

(210) **422224** (220) 2013 12 02
(731) NIEDZIAŁEK PIOTR ARTUR, Warszawa
(540) Gentle Touch

Gentle Touch

(531) 2.9.14, 2.9.17, 27.5.1, 29.1.12
(511) 05, 09, 17, 35

(210) **422225** (220) 2013 12 02
(731) NIEDZIAŁEK PIOTR ARTUR, Warszawa
(540) Job Master

Job Master

(531) 26.11.3, 26.11.13, 27.5.1
(511) 09, 17, 21, 35

(210) **422226** (220) 2013 12 02
(731) BRUK-BET SPÓŁKA Z OGRANICZONĄ
ODPOWIEDZIALNOŚCIĄ, Nieciecza
(540) BRUK-BET SOLAR
(511) 19, 36, 37, 41, 42, 44

(210) **422227** (220) 2013 12 02
(731) GRAND CRU SPÓŁKA AKCYJNA, Warszawa
(540) dobrewina.pl

dobrewina.pl

(531) 11.3.1, 27.5.1
(511) 35, 38

(210) **422228** (220) 2013 12 02
(731) SEVITEL SPÓŁKA Z OGRANICZONĄ
ODPOWIEDZIALNOŚCIĄ, Katowice
(540) SEVITEL
(511) 09, 37, 38, 42

(210) **422229** (220) 2013 12 02
(731) CENTROZŁOM WROCŁAW SPÓŁKA AKCYJNA,
Wrocław
(540) Wrocław Centrozłom CENTRUM STALI



(531) 24.13.2, 24.15.13, 27.5.1, 29.1.12
(511) 06, 35, 40

(210) **422230** (220) 2013 12 02
(731) MAZUREK-SITARZ MARTYNA FIZJOAKTIV, Lublin
(540) Fizjoactiv

Fizjoactiv

(531) 27.5.1, 29.1.12
(511) 41, 44

(210) **422231** (220) 2013 12 02
(731) WRB INVEST POLSKA SPÓŁKA Z OGRANICZONĄ
ODPOWIEDZIALNOŚCIĄ, Bydgoszcz
(540) GRINGO



(531) 26.5.2, 27.5.1, 29.1.14
(511) 34, 35

(210) **422232** (220) 2013 12 02
(731) CZERNEK JERZY ORION, Łódź
(540) WOODSTOCK
(511) 34, 35

(210) **422233** (220) 2013 12 02
(731) CZERNEK JERZY ORION, Łódź
(540) SUMMER OF 69
(511) 34, 35

(210) **422234** (220) 2013 12 02
(731) TMMMENTIS SPÓŁKA Z OGRANICZONĄ
ODPOWIEDZIALNOŚCIĄ, Warszawa
(540) TMMMENTIS

TMMMENTIS

(531) 26.4.4, 26.4.18, 27.5.1, 29.1.13
(511) 09, 41, 42

(210) **422235** (220) 2013 12 02
(731) TMMENTIS SPÓŁKA Z OGRANICZONĄ
ODPOWIEDZIALNOŚCIĄ, Warszawa
(540) TMSymulatorS



(531) 26.4.4, 26.4.16, 27.5.1, 29.1.13
(511) 09, 41

(210) **422236** (220) 2013 12 02
(731) KLU SPÓŁKA Z OGRANICZONĄ
ODPOWIEDZIALNOŚCIĄ, Wrocław
(540) V opinello.com



(531) 26.2.1, 26.11.1, 26.11.12, 27.5.1, 29.1.13
(511) 35

(210) **422237** (220) 2013 12 02
(731) UNIWERSYTET WROCŁAWSKI, Wrocław
(540) HYDROPROG
(511) 09, 35, 41, 42

(210) **422238** (220) 2013 12 02
(731) UNIWERSYTET WROCŁAWSKI, Wrocław
(540) HYDROPROG



(531) 1.15.24, 26.1.1, 27.5.1, 29.1.13
(511) 09, 35, 41, 42

(210) **422239** (220) 2013 12 02
(731) OŚRODEK TERAPII ODDECHOWEJ VENTAMED
SPÓŁKA Z OGRANICZONĄ ODPOWIEDZIALNOŚCIĄ,
Zielona Góra
(540) VentaMed Home Healthcare



(531) 26.11.1, 27.5.1, 29.1.12
(511) 05, 35, 44

(210) **422240** (220) 2013 12 02
(731) OŚRODEK TERAPII ODDECHOWEJ VENTAMED
SPÓŁKA Z OGRANICZONĄ ODPOWIEDZIALNOŚCIĄ,
Zielona Góra

(540) VentaMed Home Healthcare



(531) 2.1.23, 2.1.25, 26.11.1, 27.5.1, 29.1.12
(511) 05, 35, 44

(210) **422241** (220) 2013 12 02
(731) TOMPLAST SPÓŁKA Z OGRANICZONĄ
ODPOWIEDZIALNOŚCIĄ SPÓŁKA KOMANDYTOWA,
Warszawa
(540) TOMPLAST



(531) 27.5.1, 29.1.12
(511) 19

(210) **422242** (220) 2013 12 02
(731) TOTALIZATOR SPORTOWY SPÓŁKA Z OGRANICZONĄ
ODPOWIEDZIALNOŚCIĄ, Warszawa
(540) LOTTOPIEDIA
(511) 09, 16, 35, 36, 37, 41

(210) **422243** (220) 2013 12 02
(731) WOYCICKA ELŻBIETA AGRO-PLON, Ostróda
(540) AGRO-POWER MAZURY



(531) 3.4.1, 3.4.4, 27.5.1, 29.1.12
(511) 35

(210) **422244** (220) 2013 12 02
(731) PRYMAS JAROSŁAW AGRECOL J.P., Mesznary 2
(540) botanik
(511) 01, 05, 31

(210) **422245** (220) 2013 12 02
(731) PRYMAS JAROSŁAW AGRECOL J.P., Mesznary
(540) dla Moich

dla Moich

(531) 27.5.1
(511) 01, 05, 31

(210) **422246** (220) 2013 12 03
(731) MLECZKO KAMIL, Białogard
(540) ENZO



(531) 26.4.3, 26.11.1, 26.11.8, 27.5.1, 29.1.13
(511) 09, 11, 34

(210) **422247** (220) 2013 12 03
(731) FURNIKO FABRYKA MEBLI BIUROWYCH
DARIUSZ MACHULSKI, Koszalin
(540) ASTERO
(511) 20

(210) **422248** (220) 2013 12 03
(731) MLECZARNIA TUREK SPÓŁKA Z OGRANICZONĄ
ODPOWIEDZIALNOŚCIĄ, Turek
(540) Crèmeux



(531) 2.1.1, 2.1.11, 5.7.10, 8.3.8, 7.1.24, 27.5.1, 29.1.15, 25.1.1
(511) 29

(210) **422249** (220) 2013 12 03
(731) USP ZDROWIE SPÓŁKA Z OGRANICZONĄ
ODPOWIEDZIALNOŚCIĄ, Warszawa
(540) stworzone dla Farmaceuty



(531) 26.1.1, 26.1.12, 27.5.1, 29.1.12
(511) 16, 35, 41

(210) **422250** (220) 2013 12 03
(731) PLAY BRAND MANAGEMENT LIMITED, Limassol, CY
(540) muzyka na czekanie
(511) 09, 35, 38, 41

(210) **422251** (220) 2013 12 03
(731) PLAY BRAND MANAGEMENT LIMITED, Limassol, CY
(540) muzyka na czekanie play
(511) 09, 35, 38, 41

(210) **422252** (220) 2013 12 03
(731) PLAY BRAND MANAGEMENT LIMITED, Limassol, CY
(540) Audiobooki w Play



(531) 16.1.4, 16.1.14, 26.1.1, 26.3.1, 27.5.1, 29.1.13
(511) 09, 35, 38, 41

(210) **422253** (220) 2013 12 03
(731) US Pharmacia International, Inc., Rockville, US

(540) APAP LEK PRZECIWBÓŁOWY, PRZECIWGORĄCZKOWY



(531) 19.13.1, 19.13.21, 27.5.1, 29.1.14, 26.4.1, 26.4.2
(511) 05

(210) **422254** (220) 2013 12 03
(731) PLAY BRAND MANAGEMENT LIMITED, Limassol, CY
(540) Audiobooki w Play



(531) 16.1.4, 16.1.14, 26.1.1, 26.4.1, 26.3.1, 27.5.1, 29.1.13
(511) 09, 35, 38, 41

(210) **422255** (220) 2013 12 03
(731) CENTROPOL JERZY I PAWEŁ NAWRACAJ SPÓŁKA
JAWNA, Gliwice
(540) Clean Water



(531) 1.15.15, 27.5.1, 29.1.4
(511) 07, 11

(210) **422256** (220) 2013 12 03
(731) PLAY BRAND MANAGEMENT LIMITED, Limassol, CY
(540) @ Wiadomości na Email



(531) 20.5.13, 24.17.17, 27.5.1
(511) 09, 35, 38, 41

(210) **422257** (220) 2013 12 03
(731) PAJOR MATEUSZ, Wrząca;
MEDUNA ZBIGNIEW, Oświęcim
(540) TRYCHOXIN



(531) 2.9.12, 27.5.1, 29.1.12
(511) 03, 05

(210) **422258** (220) 2013 12 03
(731) PLAY BRAND MANAGEMENT LIMITED, Limassol, CY

(540) @ Wiadomości na Email



(531) 24.17.17, 26.4.2, 27.5.1, 29.1.12

(511) 09, 35, 38, 41

(210) 422259 (220) 2013 12 03

(731) HOFF MARCIN EXCLUSIVE LIGHTS, Tłuszcz

(540) exclusive Lights



(531) 27.5.1, 29.1.12, 13.1.6

(511) 11, 20, 35

(210) 422260 (220) 2013 12 03

(731) PLAY BRAND MANAGEMENT LIMITED, Limassol, CY

(540) @ Ochrona Internetu



(531) 14.5.23, 24.17.17, 27.5.1, 29.1.12

(511) 09, 35, 38, 41, 42

(210) 422261 (220) 2013 12 03

(731) US PHARMACIA INTERNATIONAL, INC., Rockville, US

(540) APAP Extra Paracetamolium + Coffeinum 500 mg + 65 mg, tabletki powlekane 24 tabletki powlekane LEK PRZECIWBÓLOWY, PRZECIWGORĄCZKOWY



(531) 19.13.21, 26.4.1, 27.5.1, 29.1.14

(511) 05

(210) 422262 (220) 2013 12 03

(731) PLAY BRAND MANAGEMENT LIMITED, Limassol, CY

(540) @ Ochrona Internetu



(531) 14.5.23, 24.17.17, 27.5.1, 29.1.12

(511) 09, 35, 38, 41, 42

(210) 422263 (220) 2013 12 03

(731) US PHARMACIA INTERNATIONAL, INC., Rockville, US

(540) APAP Paracetamolium granulat w saszetkach Direct Bez popijania wodą APAP Direct OBJAWOWE LECZENIE BÓLU ŁAGODNEGO DO UMIARKOWANEGO I GORĄCZKI



(531) 2.1.23, 19.13.21, 26.4.1, 27.5.1, 29.1.15

(511) 05

(210) 422264 (220) 2013 12 03

(731) PLAY BRAND MANAGEMENT LIMITED, Limassol, CY

(540) TV. Play.pl



(531) 26.1.2, 27.5.1, 29.1.12

(511) 09, 35, 38, 41, 42

(210) 422265 (220) 2013 12 03

(731) SZLACHETKA BEATA, Poznań

(540) JOGA WEGE ART



(531) 5.1.3, 27.5.1

(511) 35

(210) 422266 (220) 2013 12 03

(731) MALESZYK EWA, Warszawa

(540) KB KREATOR BIZNESU



(531) 27.5.1, 29.1.12

(511) 35, 41

(210) 422267 (220) 2013 12 03

(731) AFORTE SPÓŁKA Z OGRANICZONĄ ODPOWIEDZIALNOŚCIĄ, Warszawa

(540) Aforte



(531) 26.11.3, 26.11.12, 27.5.1, 29.1.12
 (511) 09, 16, 20, 35, 37, 38, 41, 42

(210) **422268** (220) 2013 12 03
 (731) PLAY BRAND MANAGEMENT LIMITED, Limassol, CY
 (540) TV. Play.pl



(531) 26.1.2, 26.4.1, 27.5.1, 29.1.12
 (511) 09, 35, 38, 41, 42

(210) **422269** (220) 2013 12 03
 (731) US PHARMACIA INTERNATIONAL, INC., Rockville, US
 (540) APAP Ice CHŁODZĄCY PLASTER ŻELOWY
 Natychmiastowa, bezpieczna i chłodząca ulga
 w: bólach głowy migrenach 8 GODZIN KOJĄCEGO
 CHŁODU chłodzące plastry żelowe



(531) 2.3.1, 24.15.1, 26.4.1, 27.5.1, 29.1.15
 (511) 05

(210) **422270** (220) 2013 12 03
 (731) PLAY BRAND MANAGEMENT LIMITED, Limassol, CY
 (540) Wizualna poczta głosowa



(531) 16.3.17, 20.5.13, 20.6.5, 27.5.1, 29.1.5
 (511) 09, 35, 38, 41

(210) **422271** (220) 2013 12 03
 (731) DYMARCZYK ADAM, GÓRCZYŃSKI MAREK FHU
 DYMARCZYK I GÓRCZYŃSKI SPÓŁKA CYWILNA,
 Kalisz
 (540) A nóż widelec... restauracja



(531) 11.1.1, 26.4.1, 27.5.1, 29.1.13
 (511) 43

(210) **422272** (220) 2013 12 03
 (731) PLAY BRAND MANAGEMENT LIMITED, Limassol, CY
 (540) Wizualna poczta głosowa



(531) 16.3.17, 20.5.5, 20.5.13, 26.4.1, 27.5.1, 29.1.12
 (511) 09, 35, 38, 41

(210) **422273** (220) 2013 12 03
 (731) TIME SPÓŁKA Z OGRANICZONĄ
 ODPOWIEDZIALNOŚCIĄ, Warszawa
 (540) RADIOTURNIEJ
 (511) 09, 16, 35, 38, 41

(210) **422274** (220) 2013 12 03
 (731) US PHARMACIA INTERNATIONAL, INC., Rockville, US
 (540) APAP Junior o smaku truskawkowo-waniliowym
 Do podawania doustnego Bez popijania wodą
 Dla Dzieci od 4 lat OBJAWOWE LECZENIE BÓLU
 ŁAGODNEGO DO UMIARKOWANEGO I GORĄCZKI
 granulaty w saszetkach



(531) 2.5.2, 2.5.18, 19.13.1, 19.13.25, 26.4.2, 27.5.1, 29.1.15
 (511) 05

(210) **422275** (220) 2013 12 03
 (731) NOWACKI MICHAŁ, Dobieszów
 (540) biocorner
 (511) 05, 29, 30, 31, 32, 43

(210) **422276** (220) 2013 12 03
 (731) US PHARMACIA INTERNATIONAL, INC., Rockville, US
 (540) APAP Przeziębienie Gorączka Ból głowy, gardła,
 mięśni, bóle kostno-stawowe w przeziębieniu
 i grypie Witamina C bierze udział w syntezie
 przeciwiał FAST 10 TABLETEK MUSUJĄCYCH SMAK
 CYTRYNOWY tabletki musujące



(531) 19.13.1, 19.13.21, 19.13.25, 26.4.2, 27.5.1, 29.1.15
(511) 05

(210) **422277** (220) 2013 12 03
(731) US PHARMACIA INTERNATIONAL, INC., Rockville, US
(540) APAP Noc tabletki powlekane APAP N LEK
PRZECIWBÓLOWY, PRZECIWGORĄCZKOWY LEK
UŁATWIA ZASYPIANIE



(531) 1.1.1, 1.7.6, 19.13.1, 19.13.21, 26.4.1, 26.4.2, 27.5.1, 29.1.15
(511) 05

(210) **422278** (220) 2013 12 03
(731) US PHARMACIA INTERNATIONAL, INC., Rockville, US
(540) APAP Przeziębienie Lek do doraźnego stosowania
w objawach przeziębienia i grypy CAPS 8 KAPSULEK
TWARDYCH Gorączka Ból (głowy, mięśni) Katar
Niedrożność zatok (przynosowych) kapsułki twarde



(531) 19.13.1, 19.13.21, 19.13.25, 26.4.2, 27.5.1, 29.1.15
(511) 05

(210) **422279** (220) 2013 12 03
(731) US PHARMACIA INTERNATIONAL, INC., Rockville, US
(540) APAP Przeziębienie HOT 8 SASZETEK SMAK
CYTRYNOWY Gorączka Bóle: głowy, gardła,
mięśni, kostno-stawowe Katar Niedrożność
nosa (Paracetamolium + Acidum
ascorbicum + Phenylephrini hydrochloridum)
(650 mg + 50 mg + 10mg)/saszetkę, proszek
do sporządzania roztworu doustnego



(531) 5.7.12, 11.3.5, 19.13.1, 19.13.25, 26.4.2, 27.5.1, 29.1.15
(511) 05

(210) **422280** (220) 2013 12 03
(731) US PHARMACIA INTERNATIONAL, INC., Rockville, US
(540) APAP Thermal PLASTER ROZGRZEWAJĄCY Naturalny
sposób łagodzenia bólów: pleców mięśni stawów
8 GODZIN KOJĄCEGO CIEPŁA 1 plaster rozgrzewający

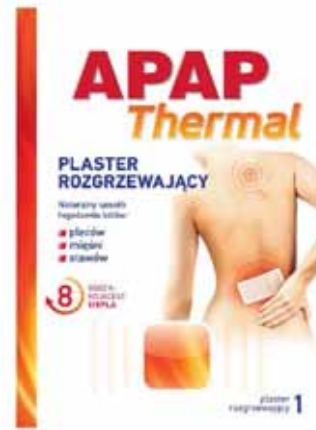

(531) 2.3.5, 2.3.30, 24.15.1, 26.1.5, 26.4.1, 26.4.2, 27.5.1, 27.7.1,
29.1.15
(511) 05

(210) **422281** (220) 2013 12 03
(731) MAXIMA HEALTHCARE LTD, Seaford, GB
(540) KOLAKTAZA
(511) 05

(210) **422282** (220) 2013 12 03
(731) J.H.H. EXPLOITATIE MAATSCHAPPIJ NV,
Amsterdam, NL
(540) Mariflex
(511) 01, 17, 19

(210) **422283** (220) 2013 12 03
(731) J.H.H. EXPLOITATIE MAATSCHAPPIJ NV,
Amsterdam, NL
(540) Mariklej
(511) 01, 17, 19

(210) **422284** (220) 2013 12 03
(731) J.H.H. EXPLOITATIE MAATSCHAPPIJ NV,
Amsterdam, NL
(540) Igloneige
(511) 01, 17, 19

(210) **422285** (220) 2013 12 03
(731) EKO FOLWARK SPÓŁKA AKCYJNA, Skibno
(540) EF Eko Folwark S.A.



(531) 5.7.13, 26.1.1, 26.1.15, 26.1.18, 27.5.1, 27.5.1, 29.1.14
(511) 31, 44

(210) **422286** (220) 2013 12 03
(731) JOACHIM HERBERT DUDA, Opole
(540)

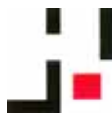

(531) 26.4.1, 26.4.2, 26.13.25, 27.5.1, 29.1.12
(511) 06, 19

(210) **422287** (220) 2013 12 03
(731) JOACHIM HERBERT DUDA, Opole
(540) PHILI P



(531) 26.4.1, 26.4.2, 26.13.25, 27.5.1, 29.1.12
(511) 06, 37, 39

(210) **422288** (220) 2013 12 03
(731) JOACHIM HERBERT DUDA, Opole
(540) JD BETON



(531) 26.4.9, 27.5.1, 29.1.12
(511) 06, 19, 37

(210) **422289** (220) 2013 12 03
(731) SOSIŃSKI JERZY MARIAN, Warszawa
(540) HERBATEA-M



(531) 1.1.1, 5.3.11, 5.3.15, 5.7.3, 26.1.1, 26.11.3, 26.11.13, 27.5.1, 29.1.3
(511) 30, 35, 43

(210) **422290** (220) 2013 12 03
(731) SZABATIN EWA, Warszawa
(540) SHABATIN



(531) 25.1.25, 25.3.1, 27.5.1
(511) 14, 18, 25, 26, 40, 42

(210) **422292** (220) 2013 12 02
(731) WOYCICKA ELŻBIETA AGRO-PLON, Ostróda
(540)



(531) 5.7.5, 29.1.12
(511) 35

(210) **422293** (220) 2013 12 04
(731) FUNDACJA ROSA, Wrocław
(540) SALA DOŚWIADCZANIA ŚWIATA
(511) 09, 10, 16, 20, 28, 41, 44

(210) **422294** (220) 2013 12 04
(731) FRUIT FAMILY SPÓŁKA Z OGRANICZONĄ
ODPOWIEDZIALNOŚCIĄ, Belsk Duży
(540) FRUIT FAMILY



(531) 5.7.24, 27.5.1, 29.1.14
(511) 29, 31, 32

(210) **422295** (220) 2013 12 04
(731) INSTYTUT MASZYN MATEMATYCZNYCH, Warszawa
(540) dokMistrz

dokMistrz

(531) 27.5.1, 29.1.4
(511) 09, 41, 42

(210) **422296** (220) 2013 12 04
(731) INSTYTUT MASZYN MATEMATYCZNYCH, Warszawa
(540) XChronos

XChronos

(531) 27.5.1, 29.1.4
(511) 09, 41, 42

(210) **422297** (220) 2013 12 04
(731) INSTYTUT MASZYN MATEMATYCZNYCH, Warszawa
(540) IMMeSign

IMMeSign

(531) 27.5.1, 29.1.4
(511) 09, 41, 42

(210) **422298** (220) 2013 12 04
(731) INSTYTUT MASZYN MATEMATYCZNYCH, Warszawa

(540) IMMeSupply

IMMeSupply

(531) 27.5.1, 29.1.4

(511) 09, 41, 42

(210) **422299** (220) 2013 12 04(731) POLISH TRANSPORT HOLDINGS SPÓŁKA
Z OGRANICZONĄ ODPOWIEDZIALNOŚCIĄ, Warszawa

(540) Instinct Bathrooms

(511) 11, 19, 20, 35, 42

(210) **422300** (220) 2013 12 04(731) POLISH TRANSPORT HOLDINGS SPÓŁKA
Z OGRANICZONĄ ODPOWIEDZIALNOŚCIĄ, Warszawa

(540) InstinctBathrooms

InstinctBathrooms

(531) 27.5.1, 26.4.2, 29.1.12

(511) 11, 19, 20, 35, 42

(210) **422301** (220) 2013 12 04(731) SOBCZAK PIOTR EDWARD, Koluszki;
GRYNDZIA BARTŁOMIEJ, Pabianice

(540) SMMASH



(531) 27.5.1, 29.1.12, 26.4.3

(511) 24, 25, 28

(210) **422302** (220) 2013 12 04

(731) YOUNG DIGITAL PLANET SPÓŁKA AKCYJNA, Gdańsk

(540) Young Digital Planet



(531) 26.1.1, 26.1.16, 27.5.1, 29.1.4

(511) 09, 10, 16, 35, 37, 38, 41, 42, 44, 45

(210) **422303** (220) 2013 12 04(731) INTER PARTS SPÓŁKA Z OGRANICZONĄ
ODPOWIEDZIALNOŚCIĄ SPÓŁKA
KOMANDYTOWO-AKCYJNA, Stawiguda

(540) iPOWER Automotive electronics



(531) 1.15.3, 26.3.23, 27.5.1, 29.1.13

(511) 07, 09, 35

(210) **422304** (220) 2013 12 04(731) GPS KONSORCJUM SPÓŁKA Z OGRANICZONĄ
ODPOWIEDZIALNOŚCIĄ, Warszawa

(540) RiDER GPS



(531) 27.5.1, 29.1.13

(511) 09, 16, 35, 39, 42

(210) **422305** (220) 2013 12 04

(731) TURKIEWICZ LESZEK, Wrocław

(540) Yoga Way

(511) 25, 41

(210) **422306** (220) 2013 12 04

(731) ŻEBROWSKI MICHAŁ, Warszawa

(540) 6 piętro wyższy poziom Teatru



(531) 27.5.1, 27.7.1, 29.1.8, 7.3.15

(511) 41

(210) **422307** (220) 2013 12 04

(731) ŻEBROWSKI MICHAŁ, Warszawa

(540) Teatr 6.piętro

(511) 41

(210) **422308** (220) 2013 12 04

(731) ZASADA BOGDAN BAS CONSULTING, Warszawa

(540) lunch time



(531) 2.1.11, 17.1.1, 17.1.9, 27.5.1, 29.1.13

(511) 41

(210) **422309** (220) 2013 12 04

(731) GRABEK PIOTR, Żory

(540) REHAB KONCEPT



(531) 26.1.4, 26.1.6, 27.5.1, 29.1.3

(511) 44

(210) **422310** (220) 2013 12 04
 (731) MBANK SPÓŁKA AKCYJNA, Warszawa
 (540) mBank Powered by you



(531) 27.5.1, 29.1.15, 26.4.9, 26.4.2
 (511) 09, 35, 36

(210) **422311** (220) 2013 12 04
 (731) ALL MUSES SPÓŁKA Z OGRANICZONĄ
 ODPOWIEDZIALNOŚCIĄ, Kraków
 (540) ALL MUSES

ALL MUSES

(531) 4.5.21, 27.5.1, 29.1.12
 (511) 35, 41, 45

(210) **422312** (220) 2013 12 04
 (731) Orion Corporation, Espoo, FI
 (540) GALAMIR
 (511) 05

(210) **422313** (220) 2013 12 04
 (731) Henkel AG & Co. KGaA, Düsseldorf, DE
 (540) CERESIT IMPACTUM
 (511) 01, 02, 17, 19

(210) **422314** (220) 2013 12 04
 (731) KOBOLD INSTRUMENTS SPÓŁKA Z OGRANICZONĄ
 ODPOWIEDZIALNOŚCIĄ, Warszawa
 (540) KOBOLD



(531) 26.1.1, 26.4.2, 26.4.18, 27.5.1, 29.1.13
 (511) 09

(210) **422315** (220) 2013 12 04
 (731) PRZETWÓRSTWO RYB PRODUKCYJNE MORS
 W.B. MICHALAK SPÓŁKA JAWNA, Bydliño
 (540) FISCHER



(531) 3.9.1, 3.9.24, 27.5.1, 29.1.14
 (511) 29, 30

(210) **422316** (220) 2013 12 04
 (731) PRZETWÓRSTWO RYB PRODUKCYJNE MORS
 W.B. MICHALAK SPÓŁKA JAWNA, Bydliño
 (540) MORS od 1990



(531) 6.1.2, 26.1.2, 26.1.18, 26.1.17, 27.5.1, 29.1.13
 (511) 29, 30

(210) **422317** (220) 2013 12 04
 (731) PEOPLEPHONE POLSKA SPÓŁKA AKCYJNA, Warszawa
 (540) up! FONUp!



(531) 1.15.11, 16.1.14, 26.4.4, 27.5.1, 29.1.13, 24.17.4
 (511) 09, 38, 42

(210) **422318** (220) 2013 12 04
 (731) PEOPLEPHONE POLSKA SPÓŁKA AKCYJNA, Warszawa
 (540) up!



(531) 16.1.14, 1.15.11, 26.4.4, 27.5.1, 29.1.13, 24.17.4
 (511) 09, 38, 42

(210) **422319** (220) 2013 12 04
 (731) PEOPLEPHONE POLSKA SPÓŁKA AKCYJNA, Warszawa
 (540) FONUp!

FONUp!

(531) 27.5.1, 24.17.4, 29.1.12
 (511) 09, 38, 42

(210) **422320** (220) 2013 12 04
 (731) SARANTIS POLSKA SPÓŁKA AKCYJNA, Piaseczno
 (540) TY USTALASZ REGUŁY
 (511) 03

(210) **422321** (220) 2013 12 04
 (731) MARKA SOKOŁÓW SERVICE SPÓŁKA
 Z OGRANICZONĄ ODPOWIEDZIALNOŚCIĄ SPÓŁKA
 KOMANDYTOWA, Sokołów Podlaski
 (540) SOKOŁÓW GOLD SERIA PREMIUM KABANOSY
 Argentyńskie G Oryginalne tylko z Sokołowa
 NAJWYŻSZA JAKOŚĆ WOŁOWINY 100%



(531) 5.3.2, 25.1.15, 26.1.1, 27.5.1, 29.1.15
 (511) 29

(210) **422322** (220) 2013 12 04
 (731) JARAWSKI TOMASZ, Warszawa

(540) LOSO
(511) 09, 16, 35, 38, 42, 45

(210) **422323** (220) 2013 12 04
(731) MARKA SOKOŁÓW SERVICE SPÓŁKA
Z OGRANICZONĄ ODPOWIEDZIALNOŚCIĄ SPÓŁKA
KOMANDYTOWA, Sokołów Podlaski
(540) SOKOŁÓW Kielbasa Głogowska z Szynki PREMIUM
QUALITY ORYGINALNE tylko z Sokołowa
Szlachetność smaku NAJWYŻSZA JAKOŚĆ MIĘSA
Z SZYNKI 91%



(531) 5.3.2, 8.5.3, 27.5.1, 29.1.15
(511) 29

(210) **422324** (220) 2013 12 04
(731) MARKA SOKOŁÓW-SERVICE SPÓŁKA
Z OGRANICZONĄ ODPOWIEDZIALNOŚCIĄ SPÓŁKA
KOMANDYTOWA, Sokołów Podlaski
(540) SALAMITKI
(511) 29

(210) **422325** (220) 2013 12 04
(731) ZAKŁADY FARMACEUTYCZNE UNIA SPÓŁDZIELNIA
PRACY, Warszawa
(540) UNIA OKTASEPTAL



(531) 24.13.1, 24.13.22, 27.5.1, 29.1.15
(511) 05

(210) **422326** (220) 2013 12 04
(731) GONTARCZYK KATARZYNA KAGMAR, Warszawa
(540) Fit więcej niż zdrowie



(531) 27.5.1, 29.1.13
(511) 05, 10, 30

(210) **422327** (220) 2013 12 04
(731) KAMYANETSKA OLENA, Odesa, UA
(540) BONA



(531) 26.3.6, 26.4.4, 27.5.1
(511) 18, 25, 28, 35

(210) **422328** (220) 2013 12 04
(731) MICHALAK BOGUSŁAWA, Gorczyn
(540) EOF KANCELARIE PRAWNE



(531) 26.4.2, 27.5.1, 29.1.12
(511) 35, 36, 45

(210) **422329** (220) 2013 12 04
(731) MICHALAK BOGUSŁAWA, Gorczyn
(540) EOF EXPERT ODSZKODOWANIA FINANSE



(531) 26.4.2, 27.5.1, 29.1.12
(511) 35, 36, 41

(210) **422330** (220) 2013 12 05
(731) MERGERS NET SPÓŁKA Z OGRANICZONĄ
ODPOWIEDZIALNOŚCIĄ, Katowice
(540) FORDATA
(511) 09, 42

(210) **422331** (220) 2013 12 04
(731) LASY PAŃSTWOWE REGIONALNA DYREKCJA LASÓW
PAŃSTWOWYCH W POZNANIU, Poznań
(540) DĄB KROTOSZYŃSKI



(531) 5.3.2, 26.1.1, 27.5.1
(511) 04, 19, 35

(210) **422332** (220) 2013 12 04
(731) BLUE ANGELS SPÓŁKA Z OGRANICZONĄ
ODPOWIEDZIALNOŚCIĄ, Warszawa
(540) Bitwa o Dom
(511) 35, 41, 45

(210) **422333** (220) 2013 12 04
(731) GAWROŃSKI ZBIGNIEW, Pławno

(540) HEALTHIER COLA



(531) 2.9.1, 24.15.1, 24.15.11, 27.5.1, 29.1.13
 (511) 05, 32, 35

(210) 422334 (220) 2013 12 04
 (731) IZBA DOMÓW MAKLESKICH, Warszawa
 (540) Mistrzostwa Polski Rynku Kapitałowego w słalomie gigancie



(531) 24.15.1, 27.5.1, 29.1.12
 (511) 36, 41

(210) 422335 (220) 2013 12 04
 (731) POLBITA MARKETING SPÓŁKA Z OGRANICZONĄ ODPOWIEDZIALNOŚCIĄ, Błonie
 (540) Natura DROGERIE



(531) 5.3.13, 5.3.14, 26.4.15, 26.11.1, 27.5.1, 29.1.13
 (511) 35

(210) 422336 (220) 2013 12 04
 (731) LIVERANI DAWIDE PAULO DAVIDCAFE, Kraków
 (540) Caffè Liverani di Davide Liverani



(531) 5.7.1, 27.5.1, 29.1.12
 (511) 21, 30, 32, 35, 43

(210) 422337 (220) 2013 12 04
 (731) CRIDO TAXAND SPÓŁKA Z OGRANICZONĄ ODPOWIEDZIALNOŚCIĄ, Warszawa
 (540) CRIDO
 (511) 35, 36, 41, 42, 45

(210) 422338 (220) 2013 12 04
 (731) ZAJEZIERSKA ELŻBIETA PIEKARNIA NOWAKOWSKI, Michałów Reginów

(540) NOWEL
 (511) 09, 16, 30, 35, 36, 37, 39, 41, 43, 44

(210) 422339 (220) 2013 12 04
 (731) ZAJEZIERSKA ELŻBIETA PIEKARNIA NOWAKOWSKI, Michałów Reginów
 (540) N NOWEL - 1925 - PIEKARNIA NOWAKOWSKI



(531) 5.7.2, 26.1.18, 27.5.1, 27.7.1, 29.1.13
 (511) 09, 16, 30, 35, 36, 37, 39, 41, 43, 44

(210) 422340 (220) 2013 12 05
 (731) RODAN INVEST SPÓŁKA Z OGRANICZONĄ ODPOWIEDZIALNOŚCIĄ, Poznań
 (540) RODAN
 (511) 35, 36, 37, 39, 41, 42, 43

(210) 422341 (220) 2013 12 05
 (731) RODAN INVEST SPÓŁKA Z OGRANICZONĄ ODPOWIEDZIALNOŚCIĄ, Poznań
 (540) Rodan



(531) 26.11.2, 27.5.1
 (511) 35, 36, 37, 39, 41, 42, 43

(210) 422342 (220) 2013 12 05
 (731) VIRDEPOL SPÓŁKA Z OGRANICZONĄ ODPOWIEDZIALNOŚCIĄ, Katowice
 (540) virde CITROGREP



(531) 26.4.2, 27.5.1, 29.1.13
 (511) 05, 29, 32

(210) 422343 (220) 2013 12 05
 (731) M&K FOAM GMBH SPÓŁKA Z OGRANICZONĄ ODPOWIEDZIALNOŚCIĄ, Koło
 (540) M & K foam Koło materace



(531) 26.1.4, 26.1.18
(511) 10, 20

(210) **422344** (220) 2013 12 05
(731) MBANK SPÓŁKA AKCYJNA, Warszawa
(540) mBank Zaczyna się od Ciebie

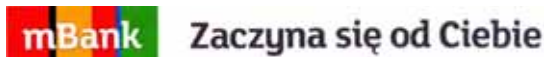

(531) 26.4.9, 27.5.1, 29.1.15
(511) 09, 35, 36

(210) **422345** (220) 2013 12 05
(731) SZWALNIE POLSKIE SPÓŁKA Z OGRANICZONĄ
ODPOWIEDZIALNOŚCIĄ, Krosno
(540) SP SZWALNIE POLSKIE



(531) 27.5.1, 29.1.12
(511) 09, 24, 25, 37, 40, 42

(210) **422346** (220) 2013 12 05
(731) OPTIMUM MARK SPÓŁKA Z OGRANICZONĄ
ODPOWIEDZIALNOŚCIĄ, Warszawa
(540) pluum smak owoców
(511) 32

(210) **422347** (220) 2013 12 05
(731) INFOSS SPÓŁKA Z OGRANICZONĄ
ODPOWIEDZIALNOŚCIĄ, Warszawa
(540) INFOSS



(531) 1.13.15, 27.5.1, 29.1.13
(511) 01, 05, 42

(210) **422348** (220) 2013 12 05
(731) WAWRZYNEK ZOFIA PRZEDSIĘBIORSTWO
HANDLOWO USŁUGOWE FIEDOR-BIS, Chorzów
(540) SofiBox



(531) 26.11.2, 26.11.12, 27.5.1
(511) 19

(210) **422349** (220) 2013 12 05
(731) UNITY LINE SPÓŁKA Z OGRANICZONĄ
ODPOWIEDZIALNOŚCIĄ, Szczecin
(540)



(531) 24.15.21, 29.1.12
(511) 35, 36, 39, 43

(210) **422350** (220) 2013 12 05
(731) SZWALNIE POLSKIE SPÓŁKA Z OGRANICZONĄ
ODPOWIEDZIALNOŚCIĄ, Krosno
(540) SZWALNIE POLSKIE
(511) 09, 24, 25, 37, 40, 42

(210) **422351** (220) 2013 12 05
(731) SZWALNIE POLSKIE SPÓŁKA Z OGRANICZONĄ
ODPOWIEDZIALNOŚCIĄ, Krosno
(540) SP



(531) 27.5.1, 29.1.12
(511) 09, 24, 25, 37, 40, 42

(210) **422352** (220) 2013 12 05
(731) MADEJOWICZ ROBERT, Kraków
(540) CHEMICAL
(511) 03, 21, 39

(210) **422353** (220) 2013 12 05
(731) ADO-MED. KLINIKI SPÓŁKA Z OGRANICZONĄ
ODPOWIEDZIALNOŚCIĄ, Lublin
(540) ADO-MED Kliniki
(511) 44

(210) **422354** (220) 2013 12 05
(731) KONBET POZNAŃ SPÓŁKA Z OGRANICZONĄ
ODPOWIEDZIALNOŚCIĄ SPÓŁKA KOMANDYTOWA,
Poznań
(540) KONBET SBN
(511) 19

(210) **422355** (220) 2013 12 05
(731) MADEJOWICZ ROBERT, Kraków
(540) PULVER
(511) 03

(210) **422356** (220) 2013 12 05
(731) GARBAREK PAWEŁ, Mosina-Krosno
(540) GARDEN



(531) 26.4.9, 27.5.1, 29.1.3
(511) 19, 20, 21

(210) **422357** (220) 2013 12 05
(731) WITES ŁUKASZ DC GROUP, Wrocław
(540) decolab
(511) 11, 20, 35

(210) **422358** (220) 2013 12 05
(731) KACZOROWSKI RYSZARD EKO-MAK MAKARONY
BABUNI, Rudniki

(540) CAŁE ZIARNO
(511) 30, 43

(210) **422359** (220) 2013 12 05
(731) PRZEDSIĘBIORSTWO USŁUGOWO-HANDLOWE
CHEMIROL SPÓŁKA Z OGRANICZONĄ
ODPOWIEDZIALNOŚCIĄ, Mogilno

(540) CHIZALOFOP-CHEM
(511) 05

(210) **422360** (220) 2013 12 05
(731) PRZEDSIĘBIORSTWO FARMACEUTYCZNE LEK-AM,
Zakroczym
(540) NervoCalm. Uspokaja naturalnie. Funkcjonujesz
normalnie
(511) 05

(210) **422361** (220) 2013 12 02
(731) BANK OCHRONY ŚRODOWISKA SPÓŁKA AKCYJNA,
Warszawa
(540) BOŚ EKO system



(531) 1.3.15, 1.15.5, 1.15.15, 7.1.8, 26.4.6, 27.5.1, 29.1.14
(511) 11, 35, 36, 37, 38, 42

(210) **422363** (220) 2013 12 05
(731) DONG GUAN PUSTAR ADHESIVES & SEALANTS CO.,
LTD., Qingxi Town, Dongguan, CN
(540) PUSTAR

PUSTAR

(531) 1.1.1, 1.1.3, 27.5.1
(511) 01

(210) **422364** (220) 2013 12 05
(731) PREŚ AGNIESZKA, Warszawa
(540) THEATRIC PROFESSIONAL

THEATRIC
PROFESSIONAL

(531) 4.5.21, 26.11.1, 27.5.1
(511) 03, 08, 35

(210) **422365** (220) 2013 12 05
(731) PRESSCOM SPÓŁKA Z OGRANICZONĄ
ODPOWIEDZIALNOŚCIĄ, Wrocław

(540) IT w edukacji

IT w edukacji

(531) 26.1.1, 27.5.1, 29.1.13
(511) 35, 38, 39, 41, 42

(210) **422366** (220) 2013 12 05
(731) NOWARA FIENKO IZABELA INF GROUP, Marki
(540) ZABAWKOWA-WYSPA.PL



(531) 1.17.12, 2.5.2, 2.5.3, 2.5.8, 21.1.16, 27.5.1, 29.1.15
(511) 28, 35

(210) **422367** (220) 2013 12 05
(731) BENEFIT SOLUTION SPÓŁKA Z OGRANICZONĄ
ODPOWIEDZIALNOŚCIĄ, Warszawa
(540) BENEFIT SOLUTION

BENEFIT
SOLUTION

(531) 26.2.7, 27.5.1, 29.1.12
(511) 35, 36

(210) **422368** (220) 2013 12 05
(731) NARODOWY INSTYTUT AUDIOWIZUALNY, Warszawa
(540) biweekly.pl link with culture

biweekly.pl
link with culture

(531) 27.5.1, 29.1.6, 29.1.8
(511) 16, 35, 38, 41

(210) **422369** (220) 2013 12 05
(731) NARODOWY INSTYTUT AUDIOWIZUALNY, Warszawa
(540) dwutygodnik strona kultury

dwutygodnik
strona kultury

(531) 27.5.1
(511) 16, 35, 38, 41

(210) **422370** (220) 2013 12 05
(731) SERGIEL MAREK, Wola Chomejowa;
TCHÓRZEWSKI TOMASZ, Tuchowicz;
BOGUSZ IWONA EWA, Ulan Mały;
BOGUSZ KRZYSZTOF, Ulan Mały;
CEGIEŁKA KRZYSZTOF GRZEGORZ, Żdźary;
ŁUKASIK ADAM STANISŁAW, Łuków;
KOŃKA ANDRZEJ, Ulan Mały;
CELIŃSKI MYŚŁAW WALDEMAR, Karwacz;
STĘPNICKI SPÓŁKA JAWNA, Łuków

(540) Vip Apartamenty

(531) 26.4.2, 26.11.1, 27.5.1, 29.1.12
(511) 35, 36, 39, 43(210) **422371** (220) 2013 12 05
(731) NARODOWY INSTYTUT AUDIOWIZUALNY, Warszawa
(540) Muzykoteka Szkolna(531) 24.17.10, 24.17.12, 26.4.4, 27.5.1, 29.1.13
(511) 16, 35, 38, 41(210) **422372** (220) 2013 12 05
(731) NARODOWY INSTYTUT AUDIOWIZUALNY, Warszawa
(540) NINATEKA(531) 26.3.1, 26.4.4, 27.5.1, 29.1.12
(511) 16, 35, 38, 41(210) **422373** (220) 2013 12 05
(731) SUMI AGRO POLAND SPÓŁKA Z OGRANICZONĄ
ODPOWIEDZIALNOŚCIĄ, Warszawa
(540) SHOGUN WOJOWNIK SPRZEDAŻY ZYSKI ROSNĄ
NA POTĘGĘ SUMI AGRO POLAND(531) 2.1.2, 2.1.22, 26.1.1, 27.5.1, 29.1.14
(511) 35(210) **422374** (220) 2013 12 05
(731) NARODOWY INSTYTUT AUDIOWIZUALNY, Warszawa

(540) NINATEKA EDU

(531) 26.3.1, 26.4.4, 27.5.1, 29.1.12
(511) 16, 35, 38, 41(210) **422375** (220) 2013 12 05
(731) TAMARK SPÓŁKA AKCYJNA, Kartoszyno
(540) Biohumus MAX(531) 27.5.1, 29.1.12, 24.15.3, 24.15.13
(511) 01, 05, 31(210) **422376** (220) 2013 12 05
(731) GUZOWSKI JACEK, Warszawa
(540) Musicon(531) 27.5.1
(511) 09, 15, 35, 41(210) **422377** (220) 2013 12 05
(731) OBERSCHLESIEIEN SPÓŁKA Z OGRANICZONĄ
ODPOWIEDZIALNOŚCIĄ, Katowice
(540) oberschlesien(531) 27.5.1
(511) 25, 35, 41(210) **422378** (220) 2013 12 05
(731) OBERSCHLESIEIEN SPÓŁKA Z OGRANICZONĄ
ODPOWIEDZIALNOŚCIĄ, Katowice
(540) oberschlesien(531) 27.5.1, 29.1.13
(511) 25, 35, 41(210) **422379** (220) 2013 12 05
(731) TVN MEDIA SPÓŁKA Z OGRANICZONĄ
ODPOWIEDZIALNOŚCIĄ, Warszawa
(540) TVN 24 BiŚ
(511) 09, 16, 35, 38, 41, 42, 45(210) **422380** (220) 2013 12 05
(731) TVN MEDIA SPÓŁKA Z OGRANICZONĄ
ODPOWIEDZIALNOŚCIĄ, Warszawa

(540) TVN24 Biznes i świat
(511) 09, 16, 35, 38, 41, 42, 45

(210) **422381** (220) 2013 12 05
(731) TVN MEDIA SPÓŁKA Z OGRANICZONĄ
ODPOWIEDZIALNOŚCIĄ, Warszawa
(540) tvn24 BiS



(531) 26.1.1, 26.1.18, 26.2.8, 27.5.1, 29.1.2
(511) 09, 16, 35, 38, 41, 42, 45

(210) **422382** (220) 2013 12 05
(731) SZRYT BARTŁOMIEJ SATYR, Rybnik
(540) Obiad za dwie piątki
(511) 43

(210) **422383** (220) 2013 12 05
(731) SZRYT BARTŁOMIEJ SATYR, Rybnik
(540) Śniadanie za piątkę
(511) 43

(210) **422384** (220) 2013 12 05
(731) SZRYT BARTŁOMIEJ SATYR, Rybnik
(540) Cafe piątka
(511) 43

(210) **422385** (220) 2013 12 05
(731) OTMUCHÓW MARKETING SPÓŁKA Z OGRANICZONĄ
ODPOWIEDZIALNOŚCIĄ, Otmuchów
(540) mleczaki
(511) 30

(210) **422386** (220) 2013 12 05
(731) GAWROŃSKI ZBIGNIEW, Pławno
(540) DERMACANN
(511) 03, 05, 29, 35

(210) **422387** (220) 2013 12 05
(731) GAWROŃSKI ZBIGNIEW, Pławno
(540) CARDIOCANN
(511) 05, 29, 35

(210) **422388** (220) 2013 12 06
(731) EUROPA SPÓŁKA AKCYJNA, Lublin
(540) Szybka Setka

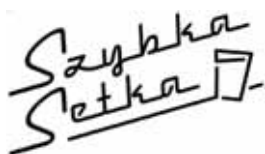

(531) 11.3.1, 11.3.2, 27.5.1
(511) 43

(210) **422389** (220) 2013 12 06
(731) BARLINEK SPÓŁKA AKCYJNA, Kielce

(540) senses absolute wood experience



(531) 26.11.1, 27.5.1, 29.1.12
(511) 19

(210) **422390** (220) 2013 12 06
(731) DANIELSKI JAROSŁAW, Płock
(540) Rm1
(511) 34

(210) **422391** (220) 2013 12 06
(731) GOOGLE INC., Mountain View, US
(540) GOOGLE KEEP
(511) 09, 42

(210) **422392** (220) 2013 12 06
(731) KOSAK MARCIN, Aleksandrów Łódzki
(540) MARTiN



(531) 26.1.2, 27.5.1
(511) 25

(210) **422393** (220) 2013 12 06
(731) MOON7 SPÓŁKA Z OGRANICZONĄ
ODPOWIEDZIALNOŚCIĄ SPÓŁKA KOMANDYTOWA,
Tychy
(540) BIOTYNA



(531) 1.15.15, 26.11.3, 26.13.25, 27.5.1, 29.1.12
(511) 32

(210) **422394** (220) 2013 12 06
(731) JASTRZĘBOWSKI TOMASZ PRZEDSIĘBIORSTWO
PRODUKCYJNO HANDLOWO USŁUGOWE THOMAS,
Brzeziny
(540) LE LEMONADA



(531) 26.1.1, 27.5.1
(511) 25

(210) **422396** (220) 2013 12 06
(731) XETI SPÓŁKA Z OGRANICZONĄ
ODPOWIEDZIALNOŚCIĄ, Warszawa
(540) TrichoLAB



(531) 24.17.1, 27.5.1, 29.1.12
(511) 03, 05, 09, 10, 42, 44

(210) **422397** (220) 2013 12 06
(731) NAUKOWA I AKADEMICKA SIĘĆ KOMPUTEROWA
INSTYTUT BADAWCZY, Warszawa
(540) Konferencja Secure
(511) 41

(210) **422398** (220) 2013 12 06
(731) FUNDACJA SOLIDARNA WIEŚ, Warszawa
(540) FUNDACJA SOLIDARNA WIEŚ



(531) 5.3.11, 5.3.15, 27.5.1, 29.1.12
(511) 36, 41

(210) **422399** (220) 2013 12 06
(731) FUNDACJA SOLIDARNA WIEŚ, Warszawa
(540) Nagroda im. ks. bp. Romana Andrzejewskiego



(531) 2.1.1, 5.7.2, 9.1.10, 26.4.2, 27.5.1
(511) 36, 41

(210) **422400** (220) 2013 12 06
(731) CARMEL CLUB SPÓŁKA Z OGRANICZONĄ
ODPOWIEDZIALNOŚCIĄ, Świecie
(540) Carmel club



(531) 25.1.25, 27.5.1, 29.1.13
(511) 41, 43

(210) **422401** (220) 2013 12 06
(731) VACO SPÓŁKA Z OGRANICZONĄ
ODPOWIEDZIALNOŚCIĄ, Wrocław
(540) VACO Natural EXPERT



(531) 1.15.9, 3.11.10, 5.3.11, 5.3.15, 26.1.2, 27.5.1, 29.1.14
(511) 03, 05

(210) **422402** (220) 2013 12 06
(731) DZIWOK WIOLETTA WD CONSULTING I USŁUGI,
Mroczków
(540) LUCKY 5 RANCH



(531) 2.1.20, 26.11.1, 27.5.1
(511) 35, 36, 41, 43

(210) **422403** (220) 2013 12 06
(731) DZIWOK WIOLETTA WD CONSULTING I USŁUGI,
Mroczków
(540) LUCKY 5 RANCH
(511) 35, 36, 41, 43

(210) **422404** (220) 2013 12 06
(731) WIECHEĆ RYSZARD APARTAMENTY SMĘTEK, Elk
(540) BANNED 2013



(531) 2.1.1, 2.1.30, 26.11.3, 27.5.1, 27.7.1
(511) 25

(210) **422405** (220) 2013 12 06
(731) PLAY BRAND MANAGEMENT LIMITED, Limassol, CY
(540) 4G LTE



(531) 26.4.4, 27.5.1
(511) 09, 35, 38, 42

(210) **422406** (220) 2013 12 06
 (731) CZAPNIK RAFAŁ RAV, Biała Rawska
 (540) RAV



(531) 27.5.1
 (511) 18, 25

(210) **422407** (220) 2013 12 06
 (731) TUI POLAND SPÓŁKA Z OGRANICZONĄ
 ODPOWIEDZIALNOŚCIĄ, Warszawa
 (540) First Minute Im wcześniej tym lepiej!



(531) 24.17.1, 24.17.4, 26.1.1, 27.5.1, 29.1.12
 (511) 16, 25, 39, 43

(210) **422408** (220) 2013 12 06
 (731) WYTWÓRNIA PASZ LIRA SPÓŁKA Z OGRANICZONĄ
 ODPOWIEDZIALNOŚCIĄ, Krzywiń
 (540) PORCUS
 (511) 31

(210) **422409** (220) 2013 12 06
 (731) MASMAL DAIRY SPÓŁKA Z OGRANICZONĄ
 ODPOWIEDZIALNOŚCIĄ, Grudziądz
 (540) MISTRZOWSKA KUCHNIA NA BABĘ



(531) 8.1.15, 8.1.16, 9.7.1, 9.7.19, 27.5.1, 29.1.15
 (511) 29

(210) **422410** (220) 2013 12 06
 (731) BARGIELSKI GRZEGORZ, Pilchowo
 (540) Geobike



(531) 27.5.1, 29.1.4
 (511) 12

(210) **422411** (220) 2013 12 06
 (731) ITC SPÓŁKA AKCYJNA, Warszawa
 (540) IT Culture PEOPLE AT IMPLEMENTATION



(531) 26.11.1, 27.5.1, 29.1.12
 (511) 35, 37, 45

(210) **422412** (220) 2013 12 06
 (731) WYDAWNICTWO M SPÓŁKA Z OGRANICZONĄ
 ODPOWIEDZIALNOŚCIĄ, Kraków
 (540) WYDAWNICTWO m



(531) 27.5.1, 29.1.12
 (511) 09, 16, 35, 41

(210) **422413** (220) 2013 12 06
 (731) TOMASZEWSKI SZYMON TST, Kruszyn
 (540) BIOTRIN EKO



(531) 5.3.11, 5.3.13, 27.5.1, 29.1.4
 (511) 01

(210) **422414** (220) 2013 12 06
 (731) POLSKA AKADEMIA JAKOŚCI CERT SPÓŁKA
 Z OGRANICZONĄ ODPOWIEDZIALNOŚCIĄ, Katowice
 (540) CERT POLSKA AKADEMIA JAKOŚCI



(531) 26.4.1, 26.11.1, 26.13.25, 27.5.1, 29.1.13
 (511) 35, 41, 42

(210) **422415** (220) 2013 12 06
 (731) ZAKŁAD SYSTEMÓW KOMPUTEROWYCH ZSK
 SPÓŁKA Z OGRANICZONĄ ODPOWIEDZIALNOŚCIĄ,
 Kraków
 (540) EUROMETER
 (511) 09, 37, 38, 42

(210) **422416** (220) 2013 12 06
 (731) MAG DYSTRYBUCJA SPÓŁKA Z OGRANICZONĄ
 ODPOWIEDZIALNOŚCIĄ SPÓŁKA KOMANDYTOWA,
 Olsztyn

- (540) EL SANTO Garnacha & Temoranillo PRODUCT OF SPAIN SEMI SWEET 2012 CARINENA

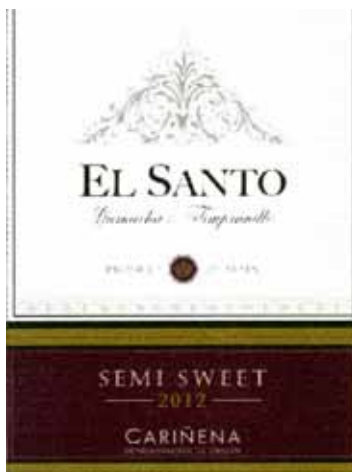

- (531) 5.13.25, 24.9.3, 25.1.15, 27.1.1, 27.5.1, 29.1.14
(511) 33

- (210) 422417 (220) 2013 12 06
(731) LUPA MAREK, LUPA EWA, LUPA MARCIN FIRMA HANDLOWO-USŁUGOWA MILANEX SPÓŁKA CYWILNA, Kraków
(540) Milanex

Milanex

- (531) 27.5.1, 29.1.4
(511) 24, 35

- (210) 422423 (220) 2013 12 06
(731) TATRA CLUB 2000 HOTEL BELVEDERE SPÓŁKA Z OGRANICZONĄ ODPOWIEDZIALNOŚCIĄ, Zakopane
(540) HOTEL Belvedere Resort & Spa



- (531) 1.1.1, 3.7.1, 24.9.1, 26.1.2, 27.5.1, 29.1.13
(511) 42

- (210) 422424 (220) 2013 12 06
(731) AV MANAGEMENT SPÓŁKA Z OGRANICZONĄ ODPOWIEDZIALNOŚCIĄ, Gdańsk
(540) WATERLANE
(511) 35, 36, 37, 39, 42, 44

- (210) 422425 (220) 2013 12 06
(731) YAMA SPÓŁKA Z OGRANICZONĄ ODPOWIEDZIALNOŚCIĄ, Osielsko
(540) Y YAMA

YAMA

- (531) 26.3.16, 26.3.23, 26.4.3, 27.5.1, 29.1.12
(511) 35, 37

- (210) 422426 (220) 2013 12 06
(731) TCITY SPÓŁKA Z OGRANICZONĄ ODPOWIEDZIALNOŚCIĄ, Warszawa
(540) TC/TY

TC / TY

- (531) 27.5.1
(511) 25

- (210) 422427 (220) 2013 12 06
(731) TCITY SPÓŁKA Z OGRANICZONĄ ODPOWIEDZIALNOŚCIĄ, Warszawa
(540) TC

TC

- (531) 27.5.1, 27.5.11, 27.5.19
(511) 25

- (210) 422429 (220) 2013 12 06
(731) TCITY SPÓŁKA Z OGRANICZONĄ ODPOWIEDZIALNOŚCIĄ, Warszawa
(540) TC



- (531) 6.7.4, 6.7.5, 27.5.1, 27.5.11, 27.5.19
(511) 25

- (210) 422430 (220) 2013 12 06
(731) FAKIOGLU ISMAIL, Rybie
(540) REDWAY
(511) 25

- (210) 422431 (220) 2013 12 06
(731) HERBAPLANT POLSKA SPÓŁKA Z OGRANICZONĄ ODPOWIEDZIALNOŚCIĄ, Żółwin
(540) HERBAPLANT



- (531) 1.5.1, 1.17.2, 5.3.11, 5.3.14, 27.5.1, 29.1.3
(511) 05

- (210) 422432 (220) 2013 12 06
(731) MATYJASZCZYK ANGELIKA WWW.NOWAPLATFORMABUDOWLANA.PL, Słupsk
(540) NPB BauTechnik chemia dla budownictwa

NPB BauTechnik
chemia dla budownictwa

(531) 24.15.1, 26.1.2, 26.1.4, 26.5.1, 27.5.1, 29.1.12
 (511) 02, 17, 19, 35

(210) **422433** (220) 2013 12 06
 (731) E-DYM.PL 2 SPÓŁKA Z OGRANICZONĄ
 ODPOWIEDZIALNOŚCIĄ SPÓŁKA KOMANDYTOWA,
 Sosnowiec
 (540) B e-dym.pl



(531) 27.5.1, 29.1.12
 (511) 05, 34, 35

(210) **422434** (220) 2013 12 06
 (731) ZAKŁAD SYSTEMÓW KOMPUTEROWYCH ZSK
 SPÓŁKA Z OGRANICZONĄ ODPOWIEDZIALNOŚCIĄ,
 Kraków
 (540) EM EUROMETER



(531) 24.15.1, 27.5.1
 (511) 09, 37, 38, 42

(210) **422436** (220) 2013 12 06
 (731) BENEFIT IP SPÓŁKA Z OGRANICZONĄ
 ODPOWIEDZIALNOŚCIĄ SPÓŁKA KOMANDYTOWA,
 Warszawa
 (540) BENEFIT TV
 (511) 09, 16, 35, 36, 38, 41, 42, 43

(210) **422437** (220) 2013 12 06
 (731) BENEFIT IP SPÓŁKA Z OGRANICZONĄ
 ODPOWIEDZIALNOŚCIĄ SPÓŁKA KOMANDYTOWA,
 Warszawa
 (540) MultiBilet
 (511) 09, 16, 18, 25, 28, 35, 41, 42

(210) **422438** (220) 2013 12 06
 (731) INSTYTUT ROZWOJU FITNESS SPÓŁKA
 Z OGRANICZONĄ ODPOWIEDZIALNOŚCIĄ, Warszawa
 (540) IRF INSTYTUT ROZWOJU FITNESS



(531) 26.5.3, 26.5.4, 26.13.25, 27.5.1, 29.1.12
 (511) 35, 41, 42, 44

(210) **422439** (220) 2013 12 06
 (731) APCOA Parking Holdings GmbH, Stuttgart, DE

(540) PARK&CONTROL MONITORING I KONTROLA
 PARKINGÓW



(531) 27.5.1, 29.1.4
 (511) 35, 36, 39, 42, 45

(210) **422440** (220) 2013 12 06
 (731) APCOA Parking Holdings GmbH, Stuttgart, DE
 (540) EUROPARK MONITORING I KONTROLA PARKINGÓW



(531) 27.5.1, 29.1.4
 (511) 35, 36, 39, 42, 45

(210) **422441** (220) 2013 12 06
 (731) INSTYTUT ROZWOJU FITNESS SPÓŁKA
 Z OGRANICZONĄ ODPOWIEDZIALNOŚCIĄ, Warszawa
 (540) BeActive



(531) 24.15.1, 26.1.1, 27.5.1, 29.1.13
 (511) 09, 16, 25, 32, 35, 41, 42

(210) **422442** (220) 2013 12 06
 (731) INSTYTUT BADAWCZO-ROZWOJOWY BIOGENED
 SPÓŁKA Z OGRANICZONĄ ODPOWIEDZIALNOŚCIĄ,
 Łódź
 (540) ARS - Aktywatory Regeneracji Skóry
 (511) 03

(210) **422443** (220) 2013 12 06
 (731) INFOR BIZNES SPÓŁKA Z OGRANICZONĄ
 ODPOWIEDZIALNOŚCIĄ, Warszawa;
 LEXISNEXIS POLSKA SPÓŁKA Z OGRANICZONĄ
 ODPOWIEDZIALNOŚCIĄ, Warszawa
 (540) Rising Stars



(531) 27.5.1
 (511) 21, 41

(210) **422444** (220) 2013 12 06
 (731) INFOR BIZNES SPÓŁKA Z OGRANICZONĄ
 ODPOWIEDZIALNOŚCIĄ, Warszawa;
 LEXISNEXIS POLSKA SPÓŁKA Z OGRANICZONĄ
 ODPOWIEDZIALNOŚCIĄ, Warszawa
 (540) RISING STARS - PRAWNICZY LIDERZY JUTRA
 (511) 21, 41

(210) **422445** (220) 2013 12 06
 (731) LEO 16 SPÓŁKA Z OGRANICZONĄ
 ODPOWIEDZIALNOŚCIĄ, Warszawa

(540) CHMIELNA 25



(531) 26.4.2, 27.5.1, 29.1.12

(511) 16, 35, 36, 37, 39, 41, 42, 43

(210) **422446** (220) 2013 12 06(731) LEO 16 PÓŁKA Z OGRANICZONĄ
ODPOWIEDZIALNOŚCIĄ, Warszawa

(540) CHMIELNA 25



(531) 27.5.1, 29.1.12

(511) 16, 35, 36, 37, 39, 41, 42, 43

(210) **422447** (220) 2013 12 07

(731) ŻAK IZABELA, Żywiec

(540) COREFIT

(511) 41, 44

(210) **422450** (220) 2013 12 07(731) NIEWIADOMSKI ARKADIUSZ, NIEWIADOMSKI MAREK
ARMABEV SPÓŁKA CYWILNA, Lublin

(540) EXPLOSION WILD STRAWBERRY energy drink



(531) 5.7.8, 24.13.22, 24.13.25, 26.1.1, 26.4.2, 27.5.1, 29.1.15

(511) 32, 33, 35

WYKAZ KLASOWY ZNAKÓW TOWAROWYCH
ZGŁOSZONYCH W TRYBIE KRAJOWYM

Klasa towarów	Numery zgłoszeń
1	2
1	421850, 421947, 421969, 421970, 421974, 422096, 422178, 422201, 422208, 422211, 422244, 422245, 422282, 422283, 422284, 422313, 422347, 422363, 422375, 422413
2	421967, 421969, 421970, 421975, 421976, 421977, 422007, 422096, 422201, 422211, 422313, 422432
3	421831, 421833, 421836, 421838, 421841, 421845, 421851, 421914, 421915, 421917, 421919, 421920, 421921, 421922, 421932, 421933, 421936, 421938, 421968, 421969, 421970, 421978, 422096, 422100, 422101, 422129, 422132, 422184, 422185, 422190, 422191, 422192, 422197, 422202, 422209, 422210, 422211, 422215, 422217, 422218, 422221, 422257, 422320, 422352, 422355, 422364, 422386, 422396, 422401, 422442
4	421938, 422042, 422043, 422044, 422046, 422047, 422048, 422049, 422050, 422051, 422052, 422053, 422054, 422055, 422056, 422057, 422058, 422059, 422060, 422157, 422331
5	421826, 421831, 421833, 421836, 421838, 421841, 421845, 421851, 421884, 421885, 421899, 421902, 421908, 421909, 421910, 421913, 421914, 421925, 421932, 421933, 421936, 421938, 421942, 421943, 421944, 421946, 421950, 421957, 421974, 421983, 421988, 421996, 421997, 421998, 421999, 422000, 422001, 422010, 422014, 422034, 422036, 422075, 422077, 422078, 422079, 422080, 422081, 422083, 422084, 422085, 422086, 422100, 422101, 422113, 422116, 422117, 422129, 422130, 422132, 422143, 422177, 422184, 422185, 422190, 422191, 422192, 422197, 422199, 422202, 422215, 422224, 422239, 422240, 422244, 422245, 422253, 422257, 422261, 422263, 422269, 422274, 422275, 422276, 422277, 422278, 422279, 422280, 422281, 422312, 422325, 422326, 422333, 422342, 422347, 422359, 422360, 422375, 422386, 422387, 422396, 422401, 422431, 422433
6	421850, 421955, 421962, 421969, 421970, 422087, 422088, 422090, 422092, 422093, 422095, 422180, 422181, 422183, 422196, 422209, 422229, 422286, 422287, 422288
7	421850, 421918, 421945, 421955, 421962, 421969, 421970, 422095, 422110, 422111, 422144, 422157, 422221, 422255, 422303
8	421934, 421935, 421969, 421970, 422219, 422364
9	421887, 421888, 421889, 421890, 421891, 421892, 421893, 421894, 421895, 421896, 421904, 421926, 421927, 421928, 421929, 421931, 421945, 421952, 421962, 421969, 421970, 421975, 421976, 421977, 421995, 422061, 422066, 422067, 422068, 422069, 422072, 422110, 422111, 422123, 422126, 422127, 422135, 422138, 422140, 422142, 422148, 422157, 422187, 422213, 422214, 422219, 422222, 422223, 422224, 422225, 422228, 422234, 422235, 422237, 422238, 422242, 422246, 422250, 422251, 422252, 422253, 422254, 422256, 422258, 422260, 422262, 422264, 422267, 422268, 422270, 422272, 422273, 422293, 422295, 422296, 422297, 422298, 422302, 422303, 422304, 422310, 422314, 422317, 422318, 422319, 422322, 422330, 422338, 422339, 422344, 422345, 422350, 422351, 422376, 422379, 422380, 422381, 422391, 422396, 422405, 422412, 422415, 422434, 422436, 422437, 422441
10	421899, 421922, 422068, 422133, 422134, 422136, 422143, 422177, 422202, 422213, 422293, 422302, 422326, 422343, 422396
11	421962, 421969, 421970, 422042, 422043, 422044, 422046, 422047, 422048, 422049, 422050, 422051, 422052, 422053, 422054, 422055, 422056, 422057, 422058, 422059, 422060, 422063, 422144, 422146, 422147, 422158, 422198, 422212, 422216, 422246, 422255, 422259, 422299, 422300, 422357, 422361
12	421897, 421961, 421969, 421970, 422035, 422148, 422410
14	422152, 422153, 422154, 422290
15	422203, 422376
16	421887, 421888, 421889, 421890, 421891, 421892, 421893, 421894, 421895, 421896, 421899, 421926, 421927, 421928, 421929, 421955, 421975, 421976, 421977, 421984, 421985, 421986, 422003, 422022, 422023, 422026, 422029, 422037, 422064, 422065, 422067, 422110, 422111, 422125, 422145, 422152, 422153, 422154, 422174, 422175, 422209, 422217, 422218, 422219, 422242, 422249, 422267, 422273, 422293, 422302, 422304, 422322, 422338, 422339, 422368, 422369, 422371, 422372, 422374, 422379, 422380, 422381, 422407, 422412, 422436, 422437, 422441, 422445, 422446
17	421850, 421969, 421970, 422022, 422023, 422069, 422110, 422111, 422152, 422153, 422154, 422201, 422211, 422224, 422225, 422282, 422283, 422284, 422313, 422432
18	421849, 421901, 421924, 421971, 421982, 422037, 422064, 422065, 422069, 422290, 422327, 422406, 422437

1	2
19	421918, 421937, 421962, 422007, 422026, 422087, 422220, 422226, 422241, 422282, 422283, 422284, 422286, 422288, 422299, 422300, 422313, 422331, 422348, 422354, 422356, 422389, 422432
20	421906, 421907, 421969, 421970, 422152, 422153, 422154, 422172, 422213, 422220, 422247, 422259, 422267, 422293, 422299, 422300, 422343, 422356, 422357
21	420942, 421922, 421934, 421935, 421969, 421970, 422003, 422037, 422045, 422064, 422065, 422096, 422152, 422153, 422154, 422158, 422217, 422218, 422219, 422225, 422336, 422352, 422356, 422443, 422444
22	421955, 421971, 422023, 422196
24	421883, 421901, 421973, 421983, 422037, 422064, 422065, 422149, 422152, 422153, 422154, 422301, 422345, 422350, 422351, 422417
25	421849, 421855, 421883, 421901, 421919, 421920, 421921, 421922, 421924, 421938, 421969, 421970, 421982, 421989, 422003, 422009, 422015, 422037, 422064, 422065, 422073, 422097, 422099, 422149, 422210, 422290, 422301, 422305, 422327, 422345, 422350, 422351, 422377, 422378, 422392, 422394, 422404, 422406, 422407, 422426, 422427, 422429, 422430, 422437, 422441
26	422073, 422290
27	422096
28	421826, 421897, 422003, 422076, 422196, 422293, 422301, 422327, 422366, 422437
29	421905, 421925, 421930, 421938, 421942, 421951, 421956, 421958, 421972, 421979, 421981, 421984, 421985, 421986, 422004, 422005, 422010, 422098, 422118, 422119, 422120, 422129, 422132, 422165, 422166, 422167, 422168, 422169, 422170, 422171, 422248, 422275, 422294, 422315, 422316, 422321, 422323, 422324, 422342, 422386, 422387, 422409
30	421827, 421938, 421942, 421948, 421972, 421994, 422010, 422013, 422030, 422032, 422071, 422089, 422102, 422103, 422104, 422105, 422106, 422107, 422108, 422109, 422112, 422119, 422120, 422122, 422124, 422129, 422131, 422132, 422141, 422151, 422159, 422160, 422161, 422162, 422163, 422164, 422275, 422289, 422315, 422316, 422326, 422336, 422338, 422339, 422358, 422385
31	421938, 421983, 422129, 422132, 422184, 422185, 422244, 422245, 422275, 422285, 422294, 422375, 422408
32	420942, 421884, 421885, 421938, 422008, 422014, 422021, 422034, 422129, 422132, 422275, 422294, 422333, 422336, 422342, 422346, 422393, 422441, 422450
33	422008, 422031, 422094, 422416, 422450
34	421938, 421980, 422231, 422232, 422233, 422246, 422390, 422433
35	421825, 421826, 421849, 421850, 421851, 421855, 421883, 421884, 421885, 421887, 421888, 421889, 421890, 421891, 421892, 421893, 421894, 421895, 421896, 421897, 421898, 421900, 421901, 421906, 421907, 421911, 421918, 421919, 421920, 421921, 421923, 421925, 421926, 421927, 421928, 421929, 421930, 421932, 421933, 421934, 421935, 421936, 421938, 421949, 421951, 421953, 421954, 421955, 421961, 421962, 421963, 421964, 421971, 421973, 421975, 421976, 421977, 421978, 421984, 421985, 421986, 421989, 421990, 421991, 421992, 421993, 422004, 422005, 422007, 422011, 422013, 422015, 422016, 422017, 422018, 422019, 422020, 422025, 422026, 422028, 422033, 422037, 422041, 422042, 422043, 422044, 422045, 422046, 422047, 422048, 422049, 422050, 422051, 422052, 422053, 422054, 422055, 422056, 422057, 422058, 422059, 422060, 422061, 422062, 422064, 422065, 422066, 422072, 422082, 422096, 422097, 422099, 422107, 422108, 422109, 422110, 422111, 422112, 422125, 422127, 422137, 422139, 422145, 422149, 422157, 422158, 422176, 422177, 422178, 422179, 422180, 422181, 422182, 422183, 422188, 422190, 422191, 422192, 422194, 422198, 422200, 422202, 422204, 422206, 422207, 422208, 422210, 422215, 422224, 422225, 422227, 422229, 422231, 422232, 422233, 422236, 422237, 422238, 422239, 422240, 422242, 422243, 422249, 422250, 422251, 422252, 422254, 422256, 422258, 422259, 422260, 422262, 422264, 422265, 422266, 422267, 422268, 422270, 422272, 422273, 422289, 422292, 422299, 422300, 422302, 422303, 422304, 422310, 422311, 422322, 422327, 422328, 422329, 422331, 422332, 422333, 422335, 422336, 422337, 422338, 422339, 422340, 422341, 422344, 422349, 422357, 422361, 422364, 422365, 422366, 422367, 422368, 422369, 422370, 422371, 422372, 422373, 422374, 422376, 422377, 422378, 422379, 422380, 422381, 422386, 422387, 422402, 422403, 422405, 422411, 422412, 422414, 422417, 422424, 422425, 422432, 422433, 422436, 422437, 422438, 422439, 422440, 422441, 422445, 422446, 422450
36	421791, 421825, 421901, 421911, 421912, 421923, 421926, 421927, 421928, 421929, 421949, 421964, 421966, 422002, 422015, 422037, 422041, 422061, 422064, 422065, 422067, 422114, 422173, 422186, 422187, 422189, 422193, 422195, 422198, 422200, 422204, 422206, 422207, 422226, 422242, 422310, 422328, 422329, 422334, 422337, 422338, 422339, 422340, 422341, 422344, 422349, 422361, 422367, 422370, 422398, 422399, 422402, 422403, 422424, 422436, 422439, 422440, 422445, 422446
37	421918, 421926, 421927, 421928, 421929, 421955, 421962, 421964, 421973, 421975, 421976, 421977, 421990, 421995, 422002, 422024, 422027, 422110, 422111, 422157, 422173, 422179, 422198, 422212, 422216, 422221, 422226, 422228, 422242, 422267, 422287, 422288, 422302, 422338, 422339, 422340, 422341, 422345, 422350, 422351, 422361, 422411, 422415, 422424, 422425, 422434, 422445, 422446

1	2
38	421887, 421888, 421889, 421890, 421891, 421892, 421893, 421894, 421895, 421896, 421898, 421923, 421931, 421949, 421979, 422016, 422017, 422018, 422019, 422038, 422039, 422041, 422064, 422065, 422066, 422067, 422072, 422145, 422198, 422227, 422228, 422250, 422251, 422252, 422254, 422256, 422258, 422260, 422262, 422264, 422267, 422268, 422270, 422272, 422273, 422302, 422317, 422318, 422319, 422322, 422361, 422365, 422368, 422369, 422371, 422372, 422374, 422379, 422380, 422381, 422405, 422415, 422434, 422436
39	421824, 421825, 421901, 421906, 421907, 421955, 421961, 421964, 421975, 421976, 421977, 422003, 422012, 422020, 422024, 422025, 422026, 422027, 422037, 422040, 422042, 422043, 422044, 422046, 422047, 422048, 422049, 422050, 422051, 422052, 422053, 422054, 422055, 422056, 422057, 422058, 422059, 422060, 422064, 422065, 422091, 422108, 422109, 422115, 422121, 422157, 422179, 422182, 422208, 422287, 422304, 422338, 422339, 422340, 422341, 422349, 422352, 422365, 422370, 422407, 422424, 422439, 422440, 422445, 422446
40	421956, 421958, 421962, 422016, 422017, 422018, 422019, 422037, 422045, 422064, 422065, 422073, 422095, 422148, 422157, 422180, 422181, 422183, 422229, 422290, 422345, 422350, 422351
41	421851, 421887, 421888, 421889, 421890, 421891, 421892, 421893, 421894, 421895, 421896, 421926, 421927, 421928, 421929, 421940, 421941, 421949, 421953, 421963, 421964, 421975, 421976, 421977, 421979, 421992, 421993, 422003, 422006, 422011, 422012, 422013, 422038, 422039, 422041, 422061, 422062, 422064, 422065, 422066, 422067, 422082, 422091, 422110, 422111, 422125, 422174, 422175, 422176, 422177, 422182, 422188, 422210, 422226, 422230, 422234, 422235, 422237, 422238, 422242, 422249, 422250, 422251, 422252, 422254, 422256, 422258, 422260, 422262, 422264, 422266, 422267, 422268, 422270, 422272, 422273, 422293, 422295, 422296, 422297, 422298, 422302, 422305, 422306, 422307, 422308, 422311, 422329, 422332, 422334, 422337, 422338, 422339, 422340, 422341, 422365, 422368, 422369, 422371, 422372, 422374, 422376, 422377, 422378, 422379, 422380, 422381, 422397, 422398, 422399, 422400, 422402, 422403, 422412, 422414, 422436, 422437, 422438, 422441, 422443, 422444, 422445, 422446, 422447
42	421851, 421907, 421923, 421931, 421937, 421949, 421953, 421962, 421963, 421964, 421975, 421976, 421977, 421989, 421995, 422006, 422016, 422017, 422018, 422019, 422024, 422027, 422037, 422064, 422065, 422074, 422091, 422110, 422111, 422127, 422128, 422129, 422132, 422143, 422144, 422157, 422173, 422174, 422176, 422187, 422198, 422204, 422206, 422207, 422208, 422212, 422213, 422216, 422226, 422228, 422234, 422237, 422238, 422260, 422262, 422264, 422267, 422268, 422290, 422295, 422296, 422297, 422298, 422299, 422300, 422302, 422304, 422317, 422318, 422319, 422322, 422330, 422337, 422340, 422341, 422345, 422347, 422350, 422351, 422361, 422365, 422379, 422380, 422381, 422391, 422396, 422405, 422414, 422415, 422423, 422424, 422434, 422436, 422437, 422438, 422439, 422440, 422441, 422445, 422446
43	421919, 421920, 421921, 421951, 421956, 421958, 421994, 422002, 422008, 422013, 422062, 422071, 422107, 422155, 422156, 422174, 422182, 422271, 422275, 422289, 422336, 422338, 422339, 422340, 422341, 422349, 422358, 422370, 422382, 422383, 422384, 422388, 422400, 422402, 422403, 422407, 422436, 422445, 422446
44	421900, 421918, 421932, 421936, 421938, 421939, 421959, 422010, 422024, 422027, 422068, 422129, 422132, 422143, 422150, 422182, 422208, 422226, 422230, 422239, 422240, 422285, 422293, 422302, 422309, 422338, 422339, 422353, 422396, 422424, 422438, 422447
45	421900, 421940, 421941, 421949, 421964, 421987, 421990, 422024, 422027, 422067, 422200, 422302, 422311, 422322, 422328, 422332, 422337, 422379, 422380, 422381, 422411, 422439, 422440

WYKAZ ALFABETYCZNY ZGŁOSZONYCH ZNAKÓW TOWAROWYCH

Znak	Numer zgłoszenia	Znak	Numer zgłoszenia
1	2	1	2
...OD MAKARONIARZY 100% PSZENICY DURUM	422032	APAP LEK PRZECIWBÓLOWY, PRZECIWGORĄCZKOWY	422253
...remontujesz i malujesz tylko FLEX-a potrzebujesz...	422211	APAP Noc tabletki powlekane APAP N LEK PRZECIWBÓLOWY, PRZECIWGORĄCZKOWY LEK UŁATWIA ZASYPIANIE	422277
.PL WĘGIEL Z POLSKICH KOPALNI	422054	APAP Paracetamolom granulat w saszetkach Direct Bez popijania wodą APAP Direct OBJAWOWE LECZENIE BÓLU ŁAGODNEGO DO UMIARKOWANEGO I GORĄCZKI	422263
@ Ochrona Internetu	422260	APAP Przeziębienie Gorączka Ból głowy, gardła, mięśni, bóle kostno-stawowe w przeziębieniu i grypie Witamina C bierze udział w syntezie przeciwciał FAST 10 TABLETEK MUSUJĄCYCH SMAK CYTRYNOWY tabletki musujące	422276
@ Ochrona Internetu	422262	APAP Przeziębienie HOT 8 SASZETEK SMAK CYTRYNOWY Gorączka Bóle: głowy, gardła, mięśni, kostno-stawowe Katar Niedrożność nosa (Paracetamolom + Acidum ascorbicum + Phenylephrini hydrochloridum) (650 mg + 50 mg + 10mg)/saszetkę, proszek do sporządzania roztworu doustnego	422279
@ Wiadomości na Email	422256	APAP Przeziębienie Lek do doraźnego stosowania w objawach przeziębienia i grypy CAPS 8 KAPSUŁEK TWARDYCH Gorączka Ból (głowy, mięśni) Katar Niedrożność zatok (przynosowych) kapsułki twarde	422278
@ Wiadomości na Email	422258	Apap Przeziębienie. Odpowiedzialny wybór na przeziębienie i grypę	421908
„Center Travel”	422121	APAP Thermal PLASTER ROZGRZEWAJĄCY Naturalny sposób łagodzenia bólów: pleców mięśni stawów 8 GODZIN KOJĄCEGO CIEPŁA 1 plaster rozgrzewający	422280
1995 CF Stary Browar Rzeszowski	422008	APAP. Odpowiedzialny wybór na ból	421909
4classic.pl	421961	APAP. Wybieraj odpowiedzialnie	421910
4G LTE	422405	APAP. Wybieram odpowiedzialne	421913
4WODA	422173	APTEKA od A do Z	421899
6 piętro wyższy poziom Teatru	422306	Aril Pure Cotton	422100
60 TECHNOLOGY ENGINEERING DESIGN	421982	Aril Relaxing Moments	422101
A nóż widelec... restauracja	422271	ARS - Aktywatory Regeneracji Skóry	422442
ABC DATA	421975	ASTERO	422247
ABCDATA	421976	Audiobooki w Play	422252
ABCDATA	421977	Audiobooki w Play	422254
AD-Clinic MEDYCYNĄ WIELOSPECJALISTYCZNA	421959	AUTOOSZCZĘDZANIE	422114
ADO-MED Kliniki	422353	B e-dym.pl	422433
Aforte	422267	bangbang	421924
Agencja Ochrony Osób i Mienia D.S. Fokus	422027		
AGRO MEDIA	422194		
AGRO-POWER MAZURY	422243		
AKADEMIA CZYSTYCH RĄK Cussons Carex	421851		
ALL MUSES	422311		
Almach	421900		
ANRON	422002		
ANTIBACTERIAL PF	422134		
ANTIPLAT	421999		
APAP Extra Paracetamolom + Coffeinum 500 mg + 65 mg, tabletki powlekane 24 tabletki powlekane LEK PRZECIWBÓLOWY, PRZECIWGORĄCZKOWY	422261		
APAP Ice CHŁODZACY PLASTER ŻELOWY Natychmiastowa, bezpieczna i chłodząca ulga w: bólach głowy migrenach 8 GODZIN KOJĄCEGO CHŁODU chłodzące plastry żelowe	422269		
APAP Junior o smaku truskawkowo-waniliowym Do podawania doustnego Bez popijania wodą Dla Dzieci od 4 lat OBJAWOWE LECZENIE BÓLU ŁAGODNEGO DO UMIARKOWANEGO I GORĄCZKI granulaty w saszetkach	422274		

1	2
BANNED 2013	422404
bar lodowy	422071
BeActive	422441
BENEFIT SOLUTION	422367
BENEFIT TV	422436
BIKBR	422200
Bingo	422040
bioconcept.gardenia	421981
biocorner	422275
Biohumus MAX	422375
BIOTRIN EKO	422413
BIOTYNA	422393
BIOVITALIS	421948
BISON	421922
Bitwa o Dom	422332
biweekly.pl link with culture	422368
BONA	421849
BONA	422327
BONITO	422076
Bonus	422072
BORN TO BE INDEPENDENT	421921
BOŚ EKO system	422361
BOŚ EKOsystem	422198
botanik	422244
BROWAR ZAMKOWY RACIBÓRZ A.D. 1567 RACIBORSKI PIŁS PIWO JASNE PEŁNE	420942
BRUK-BET SOLAR	422226
bruli.pl	421931
BRYLOVE	421952
BTech	422006
Budrew	421918
BUKAT	421943
BUSTER	421944
Cafe piątka	422384
Caffe Liverani di Davide Liverani	422336
CAŁE ZIARNO	422358
CARAMELLA	422089
CARDIOCANN	422387
CARLA BERRY	421971
Carmel club	422400
CENTOVINI	421911
Centrozłom CENTRUM STALI	422181
CENTROZŁOM CENTRUM STALI	422183
Centrozłom	422180
CENTRUM	421939
CERESIT IMPACTUM	422313
CERT POLSKA AKADEMIA JAKOŚCI	422414
CHEMICAL	422352
CHICKEN CRACKER -CLASSIC CRACKER-	421958
Chicken Cracker	421956
CHIZALOFOP-CHEM	422359

1	2
CHLOMAZON-CHEM	422081
CHLOROSULFURON-CHEM	422075
CHMIELNA 25	422445
CHMIELNA 25	422446
CITI PRIORITY	421912
CITOTROP	422117
Clean Water	422255
COLON C naturalnie że skuteczny	421925
CONCEPT STAL	422095
COREFIT	422447
Creadu	422152
CREADU	422153
CREADU	422154
CREATIVE COLOUR SOLUTIONS	422192
Crèmeux	422248
CRIDO	422337
CYNKOBOND	421967
CZEKOLADOWA MAPA GÓR	422141
CZEKOLADOWA MAPA POLSKI	422124
CZEKOLADOWA MAPA TATR	422131
CZEKOLADOWA POLSKA	422122
D.S.FOKUS SECURITY SERVICE	422024
DĄB KROTOSZYŃSKI	422331
decolab	422357
DEMATRIX	421962
DEMSA	421914
DERMACANN	422386
DERMO terapia	421838
DIFENOKONAZOL-CHEM	422084
DIFLUFENIKAN-CHEM	422080
dla Moich	422245
dobrewina.pl	422227
dokMistrz	422295
dwutygodnik strona kultury	422369
E EMPORIUM	421906
e KOMORNIK	422067
e-1@woffice	421987
eco economicline	422035
EF Eko Folwark S.A.	422285
EFECTOR	421946
EGEO ARTE	422149
eko sun	422221
EL SANTO Garnacha & Temoranillo PRODUCT OF SPAIN SEMI SWEET 2012	
CARINENA	422416
ELITE EC CIRCLE	422039
elkle	421983
elstilo salon oświetlenia	422033
EM EUROMETER	422434
EM Nail Professional	422202
eniron	422020

1	2
ENZO	422246
EOF EXPERT ODSZKODOWANIA FINANSE	422329
EOF KANCELARIE PRAWNE	422328
EP EPROTEIN.PL FEEL THE BENEFITS	422034
ESCO	421945
esoczewki.pl tanio & profesjonalnie	422222
ETEFON-CHEM	421947
eureka	421896
EUROMETER	422415
EUROPARK MONITORING I KONTROLA PARKINGÓW	422440
EWA KLUCZE	421883
exclusive Lights	422259
EXPLOSION WILD STRAWBERRY energy drink	422450
EXTRA GÓRSKI MASŁO 87% OLEJ SŁONECZNIKOWY 13% MIKS EXTRA GÓRSKI	422165
FARMA NA WZGÓRZU	422004
FARMA NA WZGÓRZU	422005
FBUCHHOLTZ	422203
FEEG	421978
feel it...!aderma dermo cosmetics & perfumes	421936
feel it...!aderma	421932
FINBOARD	422026
finplast	422025
First Minute Im wcześniej tym lepiej!	422407
FISCHER	422315
Fit więcej niż zdrowie	422326
Fizjoactiv	422230
FME FOOD MACHINERY EUROPE SP. Z O.O.	422144
FONup!	422319
for brands.	422176
FORDATA	422330
Forex Cup	422193
Fresco	422220
FRUIT FAMILY	422294
Fundacja Akademia Organizacji Obywatelskich	422061
FUNDACJA SOLIDARNA WIEŚ	422398
G.MONTI	422109
GALAMIR	422312
GARDEN	422356
GARNKI.pl	422158
GAZPOL	422212
Gentle Touch	422224
Geobike	422410
GOOGLE KEEP	422391
GRAPHENE SHOP	422016
GRAPHENE shop	422019
GRINGO	422231
GRYPO terapia	421841

1	2
handhouse	421964
HANDY BY KASIA	421979
Hańderek NADOGNIEM WĘDZONE	422098
HEALTHIER COLA	422333
hepaterap	421942
HEPOSIL	422000
HERBAPLANT	422431
HERBATEA-M	422112
HERBATEA-M	422289
Hialu-Pure	421917
HOME colour MIESZALNIA FARB I TYNKÓW	422007
HOTEL Belvedere Resort & Spa	422423
hotel wawel	422155
hotel wawel	422156
Human Centric Engine	421904
HUT POL	421991
HYBRID TECHNOLOGY	422136
HYDROPROG	422237
HYDROPROG	422238
ICARER	422069
ice spot MADE WITH LOVE	422107
Ideal Wrap	422022
IDunn Naturals	422215
Igloneige	422284
IMMeSign	422297
IMMeSupply	422298
INFOSS	422347
infosoc Information Society	422207
infosoc mojpozew.pl	422206
infosoc	422204
inspiroDesign	421907
Instinct Bathrooms	422299
InstinctBathrooms	422300
INTERNETOWY SAMOCHÓD ROKU	421953
iOffice	421923
iPOWER Automotive electronics	422303
IRF INSTYTUT ROZWOJU FITNESS	422438
IT Culture PEOPLE AT IMPLEMENTATION	422411
IT w edukacji	422365
izzi system	422172
jaja od wybieganych kur	421984
jaja od zadowolonych kur	421985
JCI INSTYTUT JAKOŚCI	422132
JCI ZNAK JAKOŚCI	422129
JD BETON	422288
Job Master	422225
JOGA WEGE ART	422265
kalorynkapl	421902
KATOM	422015
KB KREATOR BIZNESU	422266
KEBAB STAR	421994

1	2
kgN KRAJOWE GIEŁDY NAPRAW	421949
KOBOLD	422314
KOLAKTAZA	422281
Komunikacja Plus	422139
Komunikacja+	422137
KONBET SBN	422354
Konferencja Secure	422397
KönigHOFFER Edelstahl	421935
KupTeraz.to	422028
Kuznia Zdrowia.pl apteka internetowa	421933
LABGLASS	422219
LE LEMONADA	422394
LignoLab RUCIANE NIDA	422201
LIND FURNITURA	422088
LIONELKI	422105
LIPOFAR	421996
LOFT DESIGN SYSTEM	421937
LOSO	422322
LOTTO TEAM PROGRAM MISTRZ I UCZEŃ	421928
LOTTOPEdia	422242
LUCKY 5 RANCH	422402
LUCKY 5 RANCH	422403
lunch time	422308
ŁOSOŚ KISZONY	421951
M & K foam Koło materace	422343
M Decor STUDIO	421973
M MASNER	421970
M MASURIA ARTE DWÓR & RESTAURACJA & SPA	422182
MALMA	421972
MAŁA MISS POLSKI	422125
mały odkrywca	422009
Mariflex	422282
Mariklej	422283
MARTiN	422392
MASNER	421969
mBank Powered by you	422310
mBank Zaczyna się od Ciebie	422344
MBM	422090
meble21	422213
MediStav Rebuild	422014
mega bite	422120
MEGABIT Mb	421995
megabite	422119
METAZACHLOR-CHEM	422083
MEZOTOP	422086
Milanex	422417
MISTRZ I UCZEŃ LOTTO	421929
Mistrzostwa Polski Rynku Kapitałowego w slalomie gigancie	422334
MISTRZOWSKA KUCHNIA NA BABĘ	422409

1	2
mleczaki	422385
MOLEWSKI	422179
mon chou	421855
MONTI	422108
MORS od 1990	422316
MOTIVLAB	422127
MOŻESZ: WIĘCEJ	421968
MÓJ STYL, MÓJ WYBÓR. NOWA KOLEKCJA WIN SZCZEPOWYCH CARLO ROSSI	422094
mPOS	422214
MultiBilet	422437
Musicon	422376
MUZEUM PAŁACU Króla Jana III w WILANOWIE	422174
muzyka na czekanie play	422251
muzyka na czekanie	422250
Muzykoteka Szkolna	422371
MVM FURNITURE	422092
mycenter	421990
MyMuscles	421826
N NOWEL - 1925 - PIEKARNIA NOWAKOWSKI	422339
NADOGNIEM WĘDZONE	422118
Nagroda im. ks. bp. Romana Andrzejewskiego	422399
NANO CARBON GRAPHENE TECHNOLOGIES	422018
NANO CARBON	422017
Natura DROGERIE	422335
NEOXEN. RAZ-DWA NA BÓL.	422036
NervoCalm. Uspokaja naturalnie. Funkcjonujesz normalnie	422360
net4car	421825
netia premium club	421898
NEURO terapia	421831
Nicole by OPI	421915
NIEPASTERYZOWANE WYBORNIE ŚWIEŻE Z CZTEREMA ODMIANAMI CHMIELU	
NIEPASTERYZOWANE WYBORNIE ŚWIEŻE PIWO DOLNEJ FERMENTACJI GATUNEK: JASNE PEŁNE NIEPASTERYZOWANE	
BROWAR OKOCIM 1845	422021
NIKOSULFURON-CHEM	422078
NINATEKA EDU	422374
NINATEKA	422372
NIXON	422079
NOWEL	422338
NP normapress hydraulics-pneumatics	421850
NPB BauTechnik chemia dla budownictwa	422432
NR 1 JAJA Z WOLNEGO WYBIEGU!	421986
NUCO	422190
NUKO	422191
oberschlesien	422377
oberschlesien	422378
Obiad za dwie piątki	422382

1	2
od makaroniarzy	422030
One Click Logistics	422074
Palestra	421791
Panczo	422102
Panczo	422103
Panczo	422104
PARINI	422031
PARK NAUKI I EWOLUCJI CZŁOWIEKA W KRASIEJOWIE	422003
PARK&CONTROL MONITORING I KONTROLA PARKINGÓW	422439
PARÓWKI BEZ KANTÓW	421905
Partner 4 MEDICINE	422143
PARTNER POŻYCZKI	421966
Pet Beauty System	422184
pewna paczka	422115
PGIN .ORG	422111
PHILI P	422287
Phospholipidum forte	422130
PIANO	422087
PIRACEM	421998
pluum smak owoców	422346
PODOPHARM	422177
POLSKA GRUPA IZOLACJI NATRYSKOWYCH	422110
POLSKI WĘGIEL	422042
POLSKI WĘGIEL	422044
POLSKI WĘGIEL	422049
POLSKI WĘGIEL	422051
POLSKI WĘGIEL	422053
Polski Węgiel	422055
polski węgiel	422059
polskie radio 24	421890
polskie radio eureka	421894
polskie radio retro	421892
polskie radio rytm	421887
PONTI	421957
PORCUS	422408
PORTER	422085
PRACODAWSTWO	422145
prasować	422068
PROASTIQ	422197
PRZEDSZKOLE SZKRABKI Fundacja Ewangelickie Towarzystwo Oświatowe	422012
Przeziębienie? Grypa? APAP Przeziębienie Hot zwalcza grypę odpowiedzialnie.	422199
PULVER	422355
PUSTAR	422363
PW POLSKI WĘGIEL	422057
PW POLSKI WĘGIEL	422058
Racing Bee High Speed	422148
radio 24	421891
radio eureka	421895

1	2
radio retro	421893
radio rytm	421888
RADIOTURNIEJ	422273
RAGE EC	422038
RAV	422406
REDWAY	422430
REHAB KONCEPT	422309
REUMO terapia	421833
RĘKAWICE ANTYBAKTERYJNE PF	422133
RiDER GPS	422304
RISING STARS - PRAWNICY LIDERZY JUTRA	422444
Rising Stars	422443
Rm1	422390
RODAN	422340
Rodan	422341
ROMET - KILOMETRY WRAŻEŃ	421897
rytm	421889
SALA DOŚWIADCZANIA ŚWIATA	422293
SALAMITKI	422324
SALUTIS	422010
SECARDO	421974
Secret	422029
SELECTA HTC	422185
SENIORAL	422001
senses absolute wood experience	422389
SEVITEL	422228
SHABATIN	422290
SHOGUN WOJOWNIK SPRZEDAŻY ZYSKI ROSNĄ NA POTĘGĘ SUMI AGRO POLAND	422373
SKARBY GÓR	422151
Słodkie Czary Mary	422013
SMMASH	422301
SMOKSTER	421980
Sobik GWARANCJA JAKOŚCI GÓRSKI PUSZYSTY SEREK Z CZOSNKIEM NOWOŚĆ	422166
Sobik GWARANCJA JAKOŚCI GÓRSKI PUSZYSTY SEREK Z ZIOŁAMI NOWOŚĆ	422167
Sobik GWARANCJA JAKOŚCI GÓRSKI SEREK z ziołami NOWOŚĆ	422169
Sobik GWARANCJA JAKOŚCI NOWOŚĆ GÓRSKI PUSZYSTY SEREK ŚMIETANKOWY	422171
Sobik GWARANCJA JAKOŚCI NOWOŚĆ GÓRSKI SEREK śmietankowy	422168
Sobik GWARANCJA JAKOŚCI NOWOŚĆ GÓRSKI SEREK z czosnkiem	422170
SofiBox	422348
SOKOŁÓW GOLD SERIA PREMIUM KABANOSY Argentyńskie G Oryginalne tylko z Sokołowa NAJWYŻSZA JAKOŚĆ WOŁOWINY 100%	422321
SOKOŁÓW Kiełbasa Głogowska z Szynki PREMIUM QUALITY ORYGINALNE tylko z Sokołowa Szlachetność smaku NAJWYŻSZA JAKOŚĆ MIĘSA Z SZYNKI 91%	422323

1	2
Solo DOOR ACCESSORIES	422093
SP SZWALNIE POLSKIE	422345
SP	422351
STARKE PRO	421934
Starnet Plus	422023
STRAPMAG	421955
stressed. depressed. but well dressed. lana nguyen	422099
stworzone dla Farmaceuty	422249
sugarfree DRESS A-DDRESS	421989
SUMMER OF 69	422233
SuperCAN	422208
SURFER	422077
symetic baby	422116
SYRENI ŚPIEW	422062
SZKOŁA MISTRZÓW LOTTO	421926
SZKOŁA MISTRZÓW	421927
SZWALNIE POLSKIE	422350
Szybka Setka	422388
Szynka Whisky	421930
Śniadanie za piątkę	422383
ŚWIAT BONSAI	421954
Tao-Tao harmonia smaków, Czar Chili, czarny sos chili	422162
Tao-Tao harmonia smaków, Czar Chili, czosnkowy sos chili	422164
Tao-Tao harmonia smaków, Czar Chili, pomidorowy sos chili	422163
TaoTao TaoTao-Harmonia Smaków Czar Chili CZARNY sos chili do grilla i kanapek	422159
TaoTao TaoTao-Harmonia Smaków Czar Chili CZOSNKOWY sos chili do grilla i kanapek	422160
TaoTao TaoTao-Harmonia Smaków Czar Chili POMIDOROWY sos chili do grilla i kanapek	422161
TAURON to prąd	422157
tb clean	422217
tb clean	422218
tb energy	422146
tb energy	422147
tb touch	422123
tb touch	422126
tb touch	422135
tb touch	422138
tb touch	422140
tb touch	422142
TC	422427
TC	422429
TC/TY	422426
Teatr 6.piętro	422307
TEBUKONAZOL-CHEM	421950
TECHNOLUDEK	421940

1	2
TELEGRAF	421827
THEATRIC PROFESSIONAL	422364
TMMENTIS	422234
TMSymulatorS	422235
TOMPLAST	422241
Trading Cup	422195
TRANGO CSG CENTRUM SPORTÓW GÓRSKICH	421993
Trango	421992
TrichoLAB	422396
Triumf	422209
TRYCHOXIN	422257
TV. Play.pl	422264
TV. Play.pl	422268
TVN 24 BiŚ	422379
tvn24 BiŚ	422381
TVN24 Biznes i świat	422380
TY USTALASZ REGUŁY	422320
Udanego dnia bez zbędnych obciążeń życzy producent leku Xenna ziola na zaparcia	421988
UNIA OKTASEPTAL	422325
unsound	422210
up! FONup!	422317
up!	422318
URAZO terapia	421836
USACORD	422196
V opinello.com	422236
VACO Natural EXPERT	422401
VAN HORN FASHION CAFE	421920
VAN HORN	421919
VECTRA DAJEMY WIĘCEJ	422066
vena	422096
VENIL	421997
VENO terapia	421845
VentaMed Home Healthcare	422239
VentaMed Home Healthcare	422240
Vip Apartamenty	422370
virde CITROGREP	422342
vive Biznes	422041
vive Group	422064
vive Innovation	422045
VIVE Profit Center	421901
vive Textile Recycling	422037
vive Transport	421824
vive	422065
VIZARRO the men's side	422097
W LEPSZY PUNKT WIDZENIA WITELON	422223
warsaw pass	422091
Warsaw Swing	422011
WATERLANE	422424
WĘGIEL Z POLSKICH KOPALNI	422043

1	2
WĘGIEL Z POLSKICH KOPALNI	422046
WĘGIEL Z POLSKICH KOPALNI	422047
WĘGIEL Z POLSKICH KOPALNI	422048
WĘGIEL Z POLSKICH KOPALNI	422050
WĘGIEL Z POLSKICH KOPALNI	422052
WĘGIEL Z POLSKICH KOPALNI	422056
węgiel z polskich kopalni	422060
WG Electronics	422128
Wizualna poczta głosowa	422270
Wizualna poczta głosowa	422272
wodaRO	422063
WOODSTOCK	422232
Wrocław Centrozłom CENTRUM STALI	422229
WYDAWNICTWO m	422412
X Financial Solutions	422187

1	2
XChronos	422296
XFS	422189
XTB Academy	422188
XTB-Cele, nie marzenia	422186
Y YAMA	422425
y	422073
Yoga Way	422305
you'll love it LA MOVIDA	422106
Young Digital Planet	422302
ZABAWKOWA-WYSPA.PL	422366
ZABAWY z rozumem	422175
Zaksan	422178
ZDROVITAL -WIĘCEJ NIŻ PREZENT!	422113
ZDROWOCOLA	421884
ZDROWODA	421885

INFORMACJA O DOKONANIU PRZEZ BIURO MIĘDZYNARODOWE WIPO
REJESTRACJI MIĘDZYNARODOWEJ ZNAKU TOWAROWEGO
Z WYZNACZENIEM POLSKI (PRZED BADANIEM)

*Poniższe zestawienie zawiera kolejno: numer międzynarodowego rejestru
znaków towarowych, znak towarowy (w przypadku znaków graficznych ozn. CFE
oraz klasy elementów graficznych znaku) i klasy towarowe*

833165	TEXET	09, 38	1190745	EmiratesBooking	
1113470	CLIPPER NATURAL, FAIR & DELICIOUS			CFE: 27.5	35, 39, 42, 43
	CFE: 26.4, 27.5	30, 32	1190757	mediterr MEDITERRANEAN NUTRITION	
1134787	AVIAKIT			CFE: 5.1, 26.1	29, 30, 32
	CFE: 3.7	09, 18, 25	1190766	GREEN LINE	
1156692	DIASHINE	03		CFE: 26.4, 26.11, 29.1	01, 02, 03, 09
1167961	COFFEE MADE HAPPY		1190777	SKTAS	
	CFE: 2.9	30, 35, 39, 41, 42, 44		CFE: 27.5, 28.11, 29.1	24, 25
1190182	FXL		1190778	Inventing the future with „sei-katsu-sha”.	35
	CFE: 27.5, 29.1	09, 35, 38, 42	1190788	ALLERCEPT	05, 44
1190226	SUVOROV		1190797	SIGNAMAX CONNECTIVITY SYSTEMS	
	CFE: 25.1, 29.1	30		CFE: 27.5	09, 37, 42
1190242	TIGROL	04	1190811	WOSS	09, 11, 41
1190263	LaCestera		1190841	STEEL SUN	
	CFE: 2.9, 27.5, 29.1	30		CFE: 1.13, 26.1, 27.5	06, 07, 09, 11, 17, 19, 20
1190272	CFE: 28.3	16	1190850	FRESH CRYSTALS	05, 30
1190275	C		1190853	THE STATE TRETJAKOV GALLERY	
	CFE: 26.1, 27.5	09		CFE: 7.1, 29.1	06, 14, 16, 18, 19, 20, 21, 24, 25, 28, 29, 30, 32, 33, 34, 35, 36, 37, 40, 41, 42, 43
1190280	The Bat!	09, 42	1190879	FRESKA	33
1190333	ANY WAY	01, 02, 03, 04, 05	1190895	Seroff	33
1190356	Schweppes 1783		1190916	Excellence	
	CFE: 7.5, 25.1, 26.11, 29.1	32, 33		CFE: 27.5	07
1190414	STELANG		1190940	Bostik	
	CFE: 26.1, 26.11, 28.3	11		CFE: 3.11, 27.5	01, 03, 07, 16, 17, 19
1190432	KKXX		1190950	SOLFEGIS	05
	CFE: 2.9, 21.1	26	1190956	O'GATE	06, 07, 11
1190449	JOHN PAUL		1190978	A3 SPORT	35
	CFE: 3.1	35, 39, 41, 43	1190988	TEZEFORT	05
1190466	TERRA VITA	01	1190989	Live Vitamins	03, 05, 35
1190499	ETNIA	03	1191010	OLSAN	
1190517	JINGTAO CERAMIC			CFE: 27.5	11
	CFE: 25.5, 26.4, 29.1	21	1191011	CFE: 23.5, 29.1	09, 10, 25, 35
1190523	CFE: 18.5, 28.5	07, 08, 21	1191017	CFE: 2.9, 24.11	09, 11, 18, 20, 21, 22, 25
1190551	PUREPET	01, 17	1191057	Httlin	07, 11, 42
1190574	PF		1191060	SD SacreD	
	CFE: 27.5	01, 02, 03, 06, 08, 16, 17		CFE: 27.5	09
1190583	UNISTREAM MONEY	35, 36, 38	1191078	Selectel	
1190590	Choco fresh			CFE: 27.5, 29.1	35, 38, 42
	CFE: 1.15, 26.1, 26.11, 27.5, 29.1	30	1191079	Selectel	35, 38, 42
1190593	NORTH FEDERATION	32, 33, 35	1191154	CAI LIANG	
1190599	PETFUL	01, 17		CFE: 1.3	09
1190659	Laretti	07, 11, 21	1191162	CREAM&CROCK	30
1190663	NATES	03	1191164	CFE: 25.1, 26.13, 28.3	14, 20, 25
1190695	YAM KEE		1191173	THE MEVIUS WAY	34
	CFE: 27.5	16, 29, 30, 32, 33, 35, 43	1191223	FAVORITE	
1190701	CFE: 26.11, 29.1	36		CFE: 3.9, 26.1, 29.1	28
1190708	iCREAM	32, 33	1191227	Dicloraze	05
1190714	VITAWINHOCKEY	25, 28, 35, 41	1191244	HYPNOSED	05
1190732	(t) Top-Logic		1191248	CFE: 19.7, 28.5, 29.1	33
	CFE: 27.5	09, 35, 42			
1190735	IUIC				
	CFE: 1.17, 29.1	35, 38, 42			

1191285	SKOLE		1191459	Yollies	
	CFE: 275	08		CFE: 1.15, 275	29, 30
1191299	SAFEBOT	09	1191472	RIGA BLACK BALSAM ELEMENT	
1191337	DEKANG	34		RIGAS MELNAIS BALZAMS	
1191352	CFE: 4,5	34		CFE: 3.1, 7.1, 14.5, 25.1, 29.1	33
1191357	Lucky Charm	03	1191484	CAIZHOU	
1191367	Coldzyme	03		CFE: 27.5	06, 11, 19
1191453	GOURMETERIA		1191505	BATEPLEX	
	CFE: 2.9	29, 30, 32		CFE: 28.5	17, 19
1191458	YOLLIES	29, 30	1191550	asiahung	
				CFE: 27.5	43

WYKAZ KLASOWY REJESTRACJI MIĘDZYNARODOWEJ
ZNAKÓW TOWAROWYCH Z WYZNACZENIEM POLSKI

Klasa towarów	Numery międzynarodowego rejestru znaków towarowych						
1	2						
1	1190333,	1190466,	1190551,	1190574,	1190599,	1190766,	1190940
2	1190333,	1190574,	1190766				
3	1156692, 1190989,	1190333, 1191357,	1190499, 1191367	1190574,	1190663,	1190766,	1190940,
4	1190242,	1190333					
5	1190333, 1191244	1190788,	1190850,	1190950,	1190988,	1190989,	1191227,
6	1190574,	1190841,	1190853,	1190956,	1191484		
7	1190523,	1190659,	1190841,	1190916,	1190940,	1190956,	1191057
8	1190523,	1190574,	1191285				
9	833165, 1190797, 1191299	1134787, 1190811,	1190182, 1190841,	1190275, 1191011,	1190280, 1191017,	1190732, 1191060,	1190766, 1191154,
10	1191011						
11	1190414, 1191057,	1190659, 1191484	1190811,	1190841,	1190956,	1191010,	1191017,
14	1190853,	1191164					
16	1190272,	1190574,	1190695,	1190853,	1190940		
17	1190551,	1190574,	1190599,	1190841,	1190940,	1191505	
18	1134787,	1190853,	1191017				
19	1190841,	1190853,	1190940,	1191484,	1191505		
20	1190841,	1190853,	1191017,	1191164			
21	1190517,	1190523,	1190659,	1190853,	1191017		
22	1191017						
24	1190777,	1190853					
25	1134787,	1190714,	1190777,	1190853,	1191011,	1191017,	1191164
26	1190432						
28	1190714,	1190853,	1191223				
29	1190695,	1190757,	1190853,	1191453,	1191458,	1191459	
30	1113470, 1190850,	1167961, 1190853,	1190226, 1191162,	1190263, 1191453,	1190590, 1191458,	1190695, 1191459	1190757,
32	1113470, 1191453	1190356,	1190593,	1190695,	1190708,	1190757,	1190853,
33	1190356, 1191248,	1190593, 1191472	1190695,	1190708,	1190853,	1190879,	1190895,
34	1190853,	1191173,	1191337,	1191352			
35	1167961, 1190732, 1191011,	1190182, 1190735, 1191078,	1190449, 1190745, 1191079	1190583, 1190778,	1190593, 1190853,	1190695, 1190978,	1190714, 1190989,
36	1190583,	1190701,	1190853				
37	1190797,	1190853					
38	833165,	1190182,	1190583,	1190735,	1191078,	1191079	

1	2						
39	1167961,	1190449,	1190745				
40	1190853						
41	1167961,	1190449,	1190714,	1190811,	1190853		
42	1167961, 1190853,	1190182, 1191057,	1190280, 1191078,	1190732, 1191079	1190735,	1190745,	1190797,
43	1190449,	1190695,	1190745,	1190853,	1191550		
44	1167961,	1190788					

SPIS TREŚCI

A. OGŁOSZENIA O ZGŁOSZONYCH W POLSCE WYNALAZKACH I WZORACH UŻYTKOWYCH

I. WYNALAZKI

DZIAŁ A	PODSTAWOWE POTRZEBY LUDZKIE	2
DZIAŁ B	RÓŻNE PROCESY PRZEMYSŁOWE; TRANSPORT	8
DZIAŁ C	CHEMIA I METALURGIA	17
DZIAŁ D	WŁÓKIENICTWO I PAPIERNICTWO	25
DZIAŁ E	BUDOWNICTWO; GÓRNICTWO; KONSTRUKCJE ZESPOLONE	26
DZIAŁ F	MECHANIKA; OŚWIETLENIE; OGRZEWANIE; UZBROJENIE; TECHNIKA MINERSKA	31
DZIAŁ G	FIZYKA	39
DZIAŁ H	ELEKTROTECHNIKA	45

II. WZORY UŻYTKOWE

DZIAŁ A	PODSTAWOWE POTRZEBY LUDZKIE	49
DZIAŁ B	RÓŻNE PROCESY PRZEMYSŁOWE; TRANSPORT	49
DZIAŁ E	BUDOWNICTWO; GÓRNICTWO; KONSTRUKCJE ZESPOLONE	51
DZIAŁ F	MECHANIKA; OŚWIETLENIE; OGRZEWANIE; UZBROJENIE; TECHNIKA MINERSKA	53
DZIAŁ G	FIZYKA	56
DZIAŁ H	ELEKTROTECHNIKA	57

III. WYKAZY

WYKAZ NUMEROWY WYNALAZKÓW ZGŁOSZONYCH W TRYBIE KRAJOWYM	58
WYKAZ NUMEROWY WZORÓW UŻYTKOWYCH ZGŁOSZONYCH W TRYBIE KRAJOWYM	59
WYKAZ ZGŁOSZEŃ MIĘDZYNARODOWYCH (PCT), KTÓRE WESZŁY W FAZĘ KRAJOWĄ	59
INFORMACJE DOTYCZĄCE ZGŁOSZEŃ WYNALAZKÓW I WZORÓW UŻYTKOWYCH, O KTÓRYCH OGŁOSZENIE UKAZAŁO SIĘ POPRZEDNIO W BIULETYNACH URZĘDU PATENTOWEGO	59

IV. INFORMACJE

INFORMACJA O ZŁOŻENIU TŁUMACZENIA NA JĘZYK POLSKI ZASTRZEŻEN PATENTOWYCH EUROPEJSKIEGO ZGŁOSZENIA PATENTOWEGO	60
--	----

B. OGŁOSZENIA O ZGŁOSZONYCH W POLSCE ZNAKACH TOWAROWYCH

ZNAKI TOWAROWE ZGŁOSZONE W TRYBIE KRAJOWYM	62
WYKAZ KLASOWY ZNAKÓW TOWAROWYCH ZGŁOSZONYCH W TRYBIE KRAJOWYM	110
WYKAZ ALFABETYCZNY ZGŁOSZONYCH ZNAKÓW TOWAROWYCH	112
INFORMACJA O DOKONANIU PRZEZ BIURO MIĘDZYNARODOWE WIPO REJESTRACJI MIĘDZYNARODOWEJ ZNAKU TOWAROWEGO Z WYZNACZENIEM POLSKI (PRZED BADANIEM)	120
WYKAZ KLASOWY REJESTRACJI MIĘDZYNARODOWEJ ZNAKÓW TOWAROWYCH Z WYZNACZENIEM POLSKI	122