



---

URZĄD PATENTOWY RZECZYPOSPOLITEJ POLSKIEJ

---

# BIULETYN

---

Urzędu  
Patentowego

---

ISSN - 1689 - 0124 • Cena 16,80 zł (w tym 5% VAT) • Warszawa 2015

---

9

---

Urząd Patentowy RP – na podstawie art. 43 ust. 1, art. 100 oraz art. 143 ustawy z dnia 30 czerwca 2000 r. Prawo własności przemysłowej oraz rozporządzeń Prezesa Rady Ministrów wydanych na podstawie art. 93, art. 101 ust. 2 oraz art. 152 ustawy (Dz. U. z 2003 r. nr 119 poz. 1117 z późniejszymi zmianami) – dokonuje ogłoszenia w „Biuletynie Urzędu Patentowego” o zgłoszonych wynalazkach, wzorach użytkowych i znakach towarowych. Ogłoszenia o zgłoszeniach wynalazków i wzorów użytkowych publikowane w Biuletynie podane są w układzie klasowym według Międzynarodowej Klasyfikacji Patentowej i zawierają:

- symbol Międzynarodowej Klasyfikacji Patentowej,
- numer zgłoszenia wynalazku lub wzoru użytkowego,
- datę zgłoszenia wynalazku lub wzoru użytkowego,
- datę i kraj uprzedniego pierwszeństwa oraz numer zgłoszenia lub oznaczenie wystawy,
- nazwisko i imię lub nazwę zgłaszającego,
- miejsce zamieszkania lub siedzibę oraz kraj zgłaszającego,
- nazwisko i imię wynalazcy,
- tytuł wynalazku lub wzoru użytkowego,
- skrót opisu, w razie potrzeby z figurą rysunku,
- liczbę zastrzeżeń,
- daty wprowadzenia zmian zastrzeżeń, jeśli miały miejsce.

Ogłoszenia o zgłoszeniach znaków towarowych publikowane są w układzie numerowym i zawierają:

- numer zgłoszenia,
- datę zgłoszenia,
- datę i kraj uprzedniego pierwszeństwa oraz numer zgłoszenia priorytetowego lub oznaczenie wystawy,
- nazwisko i imię lub nazwę zgłaszającego oraz miejscowość zamieszkania (siedziby) i kraj (kod),
- prezentację znaku towarowego,
- wskazane przez zgłaszającego klasy towarowe.

W Biuletynie ogłasza się również informacje o międzynarodowych zgłoszeniach wynalazków i wzorów użytkowych, w zakresie których podjęto postępowanie przed Urzędem Patentowym RP działającym jako urząd wyznaczony lub wybrany oraz informacje o złożeniu tłumaczenia na język polski zastrzeżeń patentowych europejskiego zgłoszenia patentowego i o notyfikowanych międzynarodowych rejestracjach znaków towarowych dokonanych w trybie Porozumienia madryckiego z wyznaczeniem Polski.

Po wykazie ogłoszeń o zgłoszeniach podaje się wykazy zgłoszeń wynalazków i wzorów użytkowych opublikowanych w danym numerze w układzie numerowym oraz zgłoszeń znaków towarowych w układzie klasowym i alfabetycznym.

\* \* \*

Od dnia ogłoszenia o zgłoszeniu wynalazku i wzoru użytkowego oraz znaku towarowego osoby trzecie mogą:

- 1) zapoznać się ze wskazanym opisem zgłoszeniowym wynalazku lub wzoru użytkowego, zawierającym opis, zastrzeżenia patentowe lub ochronne i rysunki oraz sporządzać z nich odpisy;
- 2) zapoznać się ze wskazanym w zgłoszeniu znakiem towarowym oraz wykazem towarów (z bazy komputerowej);
- 3) do czasu wydania decyzji w sprawie udzielenia patentu (prawa ochronnego) – zgłaszać do Urzędu Patentowego uwagi co do istnienia okoliczności uniemożliwiających jego udzielenie.

Odpowiednio uzasadnione pod względem faktycznym (dokumentacja dowodowa) i prawnym uwagi należy nadsyłać na adres:

Urząd Patentowy RP – 00-950 Warszawa; skr. poczt. 203, al. Niepodległości 188/192.

Informuje się, że odbitki opisu zgłoszeniowego wynalazku lub wzoru użytkowego można zamawiać w Urzędzie Patentowym, przy czym w zamówieniu należy podać przynajmniej numer zgłoszenia. Celowe jest podanie innych danych identyfikacyjnych zamawianego materiału np. tytułu wynalazku lub wzoru użytkowego.

---

Urząd Patentowy podaje do wiadomości nr konta w NBP  
Urząd Patentowy RP – NBP O/O w Warszawie konto: 93 1010 1010 0025 8322 3100 0000

---

Zainteresowanych prenumeratą lub zakupem egzemplarzy bieżących oraz z lat ubiegłych prosimy o składanie zamówień: faksem pod numerem (22) 579-04-55 lub via e-mail: [wydawnictwa@uprp.pl](mailto:wydawnictwa@uprp.pl) lub w siedzibie Urzędu Patentowego RP, 00-950 Warszawa, al. Niepodległości 188/192 w pok. 22 w godz. 8-16.

Informacji dotyczących wydawnictw udzielamy pod numerem telefonu (22) 579-01-07, (22) 579-01-13, (22) 579-02-24.

---

URZĄD PATENTOWY RZECZYPOSPOLITEJ POLSKIEJ  
Druk: Departament Wydawnictw Urzędu Patentowego RP. Zam. 313/2015.

# BIULETYN

# Urzędu Patentowego

Warszawa, dnia 27 kwietnia 2015 r.

Nr 9 (1078) Rok XLIII

## A. OGŁOSZENIA O ZGŁOSZONYCH W POLSCE WYNALAZKACH I WZORACH UŻYTKOWYCH

Cyfrowe kody identyfikujące (wg normy WIPO ST. 9), które poprzedzają informacje o zgłoszonych do opatentowania wynalazkach oraz zgłoszonych do uzyskania prawa ochronnego wzorach użytkowych, mają następujące znaczenie:

- (21) – numer zgłoszenia wynalazku lub wzoru użytkowego
- (22) – data zgłoszenia wynalazku lub wzoru użytkowego
- (23) – dane dotyczące pierwszeństwa z wystawy (data i oznaczenie wystawy)
- (31) – numer zgłoszenia priorytetowego
- (32) – data zgłoszenia priorytetowego (data pierwszeństwa)
- (33) – kraj, w którym dokonano zgłoszenia priorytetowego (kod kraju)\*
- (51) – symbol Międzynarodowej Klasyfikacji Patentowej
- (54) – tytuł wynalazku lub wzoru użytkowego
- (57) – skrót opisu w razie potrzeby z figurą rysunku
- (61) – nr zgłoszenia głównego
- (71) – nazwisko i imię lub nazwa zgłaszającego, a także miejsce zamieszkania lub siedziba oraz kraj zgłaszającego (kod kraju)\*
- (72) – nazwisko i imię twórcy(ów) wynalazku lub wzoru użytkowego
- (86) – data i numer zgłoszenia międzynarodowego
- (87) – data i numer publikacji zgłoszenia międzynarodowego
- (96) – data i numer zgłoszenia europejskiego
- (97) – data i numer publikacji europejskiego zgłoszenia (lub europejskiego patentu, jeżeli został udzielony)

Przed cyfrowym kodem identyfikującym (21), umieszczone są następujące literowo-cyfrowe kody rodzaju dokumentu (wg normy WIPO ST. 16):

- A1 – ogłoszenie o zgłoszeniu wynalazku
- A3 – ogłoszenie o zgłoszeniu wynalazku (na patent dodatkowy)
- U1 – ogłoszenie o zgłoszeniu wzoru użytkowego

\*) nie podaje się kodu PL

# I. WYNAŁAZKI

DZIAŁ A

## PODSTAWOWE POTRZEBY LUDZKIE

A1 (21) 405766 (22) 2013 10 24

(51) A01C 7/20 (2006.01)

(71) INSTYTUT TECHNOLOGICZNO-PRZYRODNICZY,  
Falenty

(72) PTASZYŃSKI STANISŁAW; GOLKA WIESŁAW

(54) Redlica, zwłaszcza do rzędowych siewników  
pneumatycznych

(57) Wynalazek rozwiązuje zagadnienie konstrukcji redlicy, zwłaszcza do rzędowych siewników pneumatycznych, umożliwiającej umieszczanie nasion w rzędach w glebie, zwłaszcza z resztkami słomiatymi. Redlica jest wyposażona w łożyskowane odchyłające tarcze (3), zamontowane na czopach słupicy (1). Czołowe krawędzie odchyłających tarcz (3) są przesunięte w kierunku czoła jedna względem drugiej. Ponadto słupica (1) powyżej bocznych czopów ma odgięte kątowno ramię, stanowiące tylny wspornik (4) trzymaka (5) osadzonej obrotowo dogniatącej tarczy (6). Do tylnego wspornika (4) jest też przymocowane wychylne ramię (7) nastawnego, kopiującego kółka (8). Ze słupicy (1) za pomocą poprzecznych łączników (9A) i (9B) są połączone przegubowo redlicze belki (11), przy czym przegub dolnego łącznika (9B) ma postać sprężyny. Płaszczyzna nastawnego, kopiującego kółka (8) jest odsunięta od płaszczyzny symetrii słupicy (1) poza obręb rowka tworzonego w glebie przez odchyłające tarcze (3). Ponadto pośrodku, pomiędzy rozchylonymi na boki odchyłającymi tarczami (3) jest zamontowana obrotowo dogniatąca tarcza (6).

(3 zastrzeżenia)

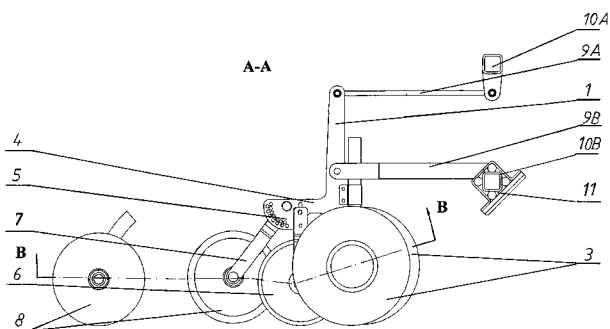

A1 (21) 405627 (22) 2013 10 14

(51) A01D 46/20 (2006.01)

A01D 46/00 (2006.01)

B66F 11/00 (2006.01)

(71) KRÓLIK WIESŁAW KRÓLIK, Warka

(72) KRÓLIK WIESŁAW

(54) Platforma, zwłaszcza sadownicza

(57) Przedmiotem wynalazku jest platforma, zwłaszcza sadownicza, przeznaczona szczególnie do zbioru owoców w sadach oraz do prowadzenia prac agrotechnicznych i pielęgnacyjnych, zwłaszcza w sadach, ale także w uprawach leśnych. Platforma sadownicza (1), zawiera ramę (2) z profili metalowych, podesty robocze (3), bariery ochronne (4) i przestrzeń ładunkową pomiędzy podestami roboczymi (3) w ramie (2) platformy sadowniczej (1). Rama (2) platformy sadowniczej (1) wyposażona jest we wsporniki podestów (6), rozprzestrzeniające się od ramy (2) poprzecznie do osi podłużnej platformy sadowniczej (1) i podpierające podesty robocze (3). Podesty robocze (3) zawieszane są swoją wewnętrzną krawędzią, od strony ramy (2), obrotowo we wspornikach podestów (6), przy czym wsporniki podestów (6) na swych zewnętrznych końcach posiadają ograniczniki a do zewnętrznych krawędzi podestów roboczych (3) zamocowane są elementy blokujące, współdziałające z ogranicznikami na wspornikach podestów (6).

(9 zastrzeżeń)

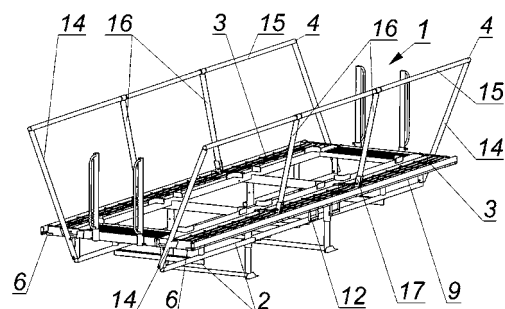

bariery ochronne (4) i przestrzeń ładunkową pomiędzy podestami roboczymi (3) w ramie (2) platformy sadowniczej (1). Rama (2) platformy sadowniczej (1) wyposażona jest we wsporniki podestów (6) a uchwyt wzdłużny (15) zaopatrzony jest w co najmniej jeden łącznik teleskopowy (16) osadzony górną częścią obrotowo na wzdłużnym uchwycie (15) a dolną częścią we wsporniku łącznika (17), w który zaopatrzony jest wspornik podestu (6).

(6 zastrzeżeń)

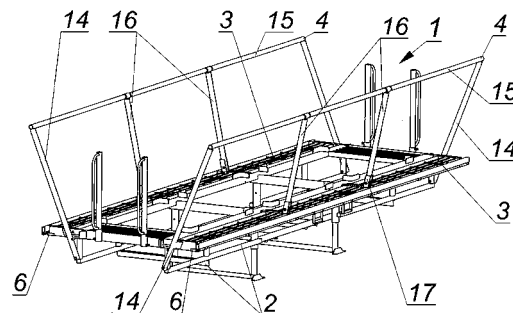

A1 (21) 405628 (22) 2013 10 14

(51) A01D 46/20 (2006.01)

A01D 46/00 (2006.01)

B66F 11/00 (2006.01)

(71) KRÓLIK WIESŁAW KRÓLIK, Warka

(72) KRÓLIK WIESŁAW

(54) Platforma sadownicza

(57) Przedmiotem wynalazku jest platforma sadownicza, przeznaczona szczególnie do zbioru owoców w sadach oraz do prowadzenia prac agrotechnicznych i pielęgnacyjnych, zwłaszcza w sadach, ale także w uprawach leśnych. Platforma sadownicza (1), zawiera ramę (2) z profili metalowych, podesty robocze (3), bariery ochronne (4) i przestrzeń ładunkową pomiędzy podestami roboczymi (3) w ramie (2) platformy sadowniczej (1). Rama (2) platformy sadowniczej (1) wyposażona jest we wsporniki podestów (6), rozprzestrzeniające się od ramy (2) poprzecznie do osi podłużnej platformy sadowniczej (1) i podpierające podesty robocze (3). Podesty robocze (3) zawieszane są swoją wewnętrzną krawędzią, od strony ramy (2), obrotowo we wspornikach podestów (6), przy czym wsporniki podestów (6) na swych zewnętrznych końcach posiadają ograniczniki a do zewnętrznych krawędzi podestów roboczych (3) zamocowane są elementy blokujące, współdziałające z ogranicznikami na wspornikach podestów (6).

A1 (21) 405720 (22) 2013 10 21

(51) A01N 1/02 (2006.01)

- (71) INSTYTUT ROZRODU ZWIERZĄT I BADAŃ ŻYWNOŚCI  
POLSKIEJ AKADEMII NAUK, Olsztyn;  
KOWALSKI RADOSŁAW, Olsztyn  
(72) KOWALSKI RADOSŁAW

(54) **Rozcieńczalnik dla nasienia ryb**

(57) Wynalazek dotyczy rozcieńczalnika dla nasienia ryb znajdującego zastosowanie w jego dojrzewaniu oraz przechowywaniu w celu transportu lub wykorzystania w dowolnym czasie do produkcji materiału zarybieniowego. Rozcieńczalnik przeznaczony jest do stosowania w gospodarstwach rybackich zajmujących się produkcją materiału zarybieniowego i obsadowego oraz w jednostkach hodowlanych posiadających stada maskulinizowanych samic. Rozcieńczalnik dla nasienia ryb ma w składzie: chlorek sodu, chlorek potasu, chlorek wapnia, chlorek magnezu, dwuwodorofoforan sodu, wodorofosforan sodu, glukozę i charakteryzuje się tym, że zawiera co najmniej jeden czynnik koagulujący rozpuszczalny w wodzie w ilości od 0,5 do 2,0% w stosunku wagowym do rozcieńczalnika. Korzystnie czynnikiem koagulującym jest alginian sodu i/lub alginian potasu i/lub alginian wapnia i/lub ksantan i/lub karagen. Korzystnie czynniki koagulujące stosuje się zamiennie i w dowolnych zestawieniach.

(7 zastrzeżeń)

A1 (21) **405759** (22) 2013 10 24

- (51) **A23G 3/38** (2006.01)  
**A23L 1/09** (2006.01)  
**A23G 3/46** (2006.01)  
**A23G 3/40** (2006.01)  
**A23G 3/32** (2006.01)  
(71) UNIwersytet PRZYRODNICZY W LUBLINIE,  
Lublin  
(72) KOTIUK EWA; SAWICKA BARBARA  
(54) **Cukierki i sposób wytwarzania cukierków**

(57) Cukierki zawierają isomalt, maltitol, tłuszcz roślinny, mleko w proszku, wodę, substancje słodzące i zapachowe. Sposób wytwarzania cukierków, polega na tym, że ogrzewa się wodę, mleko w proszku, syrop maltitolowy, isomalt i słodzik do temperatury 80°C po czym dodaje się margarynę i lecytynę. Następnie przepompowuje się mieszaninę do wyparek i ogrzewa do temperatury 112°C do 116°C, po czym dodaje substancję zapachową, wylewa się mieszaninę na stół chłodniczy, formuje się cukierki i zawija je.

(3 zastrzeżenia)

A1 (21) **405747** (22) 2013 10 23

- (51) **A23L 1/18** (2006.01)  
**A23L 1/221** (2006.01)  
(71) PPH WIT-POL  
SPÓŁKA JAWNA WITOLD CHOJAK,  
WŁODZIMIERZ HAJDUK, URSZULA PASTUSZKA,  
Radom  
(72) TARASIŃSKI HENRYK; OLENIACZ ANDRZEJ  
(54) **Ekspandowana wieloskładnikowa przekąska  
zbożowo-ziołowa i sposób jej wytwarzania**

(57) Ekspandowana wieloskładnikowa przekąska zbożowo-ziołowa charakteryzuje się tym, że w jej skład wchodzi ziarna zbóż, które stanowią 60-80% wagowych masy przed obróbką, w tym obłuszczone ziarna ryżu stanowią 0-100% wagowych wszystkich ziaren zbóż oraz świeże lub mrożone zioła, które stanowią 20-40% wagowych masy przed obróbką. Sposób wytwarzania ekspandowanej wieloskładnikowej przekąski zbożowo-ziołowej polega na tym, że mrożone lub świeże zioła miesza się z całymi ziarnami zbóż w urządzeniu rozdrabniającym do uzyskania jednolitej masy. Tak przygotowaną mieszaninę suszy się w temperaturze 60-110°C do wilgotności 22-27%. Po wysuszeniu masa poddawana jest formowaniu w ekstruderze w temperaturze 60-90°C w pelety o średnicy od 2-10 mm. Otrzymane pelety suszy się w suszarni konwekcyjnej w temperaturze 60-130°C do wilgotności 11-18%. Po wy-

suszeniu otrzymane pelety miesza się z obłuszczonymi ziarnami ryżu. Mieszaninę poddaje się ekspansji w waflownicy formującej w temperaturze od 210-280°C w czasie 4-12 sekund.

(2 zastrzeżenia)

A1 (21) **405694** (22) 2013 10 18

- (51) **A23L 1/182** (2006.01)  
**A23L 1/212** (2006.01)  
(71) PPH WIT-POL  
SPÓŁKA JAWNA WITOLD CHOJAK,  
WŁODZIMIERZ HAJDUK, URSZULA PASTUSZKA,  
Radom  
(72) TARASIŃSKI HENRYK; OLENIACZ ANDRZEJ  
(54) **Odtworzone ziarno wielozbożowe  
wzbogacone o dodatek owoców i/lub warzyw  
oraz sposób jego wytwarzania**

(57) Odtworzone ziarno wielozbożowe wzbogacone o dodatek owoców i warzyw charakteryzuje się tym, że w jego skład wchodzi całe ziarna zbóż, które stanowią 40-70% wagowych przed koncentracją, oraz całe owoce i/lub warzywa, które stanowią 30-60% wagowych przed koncentracją. Sposób wytwarzania odtworzonego ziarna wielozbożowego, wzbogaconego o dodatek owoców i/lub warzyw, polega na tym, że mrożone lub świeże całe owoce lub warzywa miesza się z całymi ziarnami zbóż w ilości 40-70% w wysokobrotowym urządzeniu rozdrabniającym typu kuter do uzyskania jednolitej homogennej masy. Tak przygotowaną mieszaninę suszy się w suszarni w temperaturze 60-130°C do wilgotności 20-25%. Po wysuszeniu do podanej wilgotności masa poddawana jest formowaniu w urządzeniu formującym dwuślimakowym w temperaturze 60-90°C w ziarna o dowolnej wadze i dowolnym kształcie. Otrzymane ziarna suszy się w suszarni w temperaturze 60-130°C do wilgotności 9-18%.

(2 zastrzeżenia)

A1 (21) **405664** (22) 2013 10 16

- (51) **A47C 17/13** (2006.01)  
(71) MUCHA JAN  
FABRYKA MEBLI UNIMEBEL, Ostrzeszów  
(72) MUCHA DANIEL  
(54) **Mebel rozkładany do siedzenia i leżenia**

(57) Mebel rozkładany do siedzenia i leżenia składa się z części stałej (1), podzespołu siedziska (2) oraz podzespołu oparcia (3). Boki krótkie części stałej (1) połączone są wahliwie z bokami krótkimi podzespołu oparcia (3) oraz za pomocą zamocowanych w płaszczyznach wzajemnie równoległych elementów wysuwno-uchyłnych (4) z podzespołem siedziska (3). Elementami wysuwno-uchyłnymi (4) są okucia, składające się z ramion w postaci zagiętych płaskowników, połączonych obrotowo na końcach górnych ze wspornikiem górnym odpowiednio z podstawą. Elementy wysuwno-uchyłne (4) łączą boki krótkie części stałej (1) z podzespołem siedziska (2) za pośrednictwem prowadnic, poza tym w pozycji złożonej bok długi podzespołu siedziska (2) wchodzi pod bok dolny podzespołu oparcia (3), oddzielając powierzchnię boku dolnego podzespołu oparcia (3) od przestrzeni ograniczonej ścianami części stałej (1). W połączeniu elementów wysuwno-uchyłnych (4) z bokami krótkimi części stałej (1) oraz z podzespołem siedziska (2) wsporniki górne są połączone z częściami dolnymi prowadnic, których

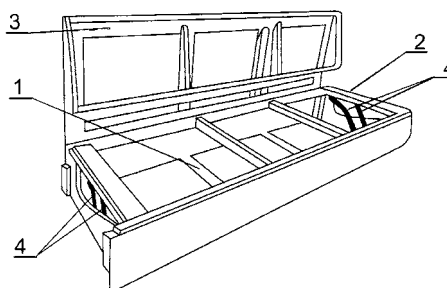

części górne są przytwierdzone do fragmentów powierzchni podzespołu siedziska (2), leżących po stronie podzespołu oparcia (3), natomiast wsporniki dolne są przytwierdzone do fragmentów powierzchni wewnętrznej części stałej (1), leżących po stronie przeciwnej względem podzespołu oparcia (3). Podstawy są połączone ze sobą łącznikiem.

(6 zastrzeżeń)

A1 (21) 405689 (22) 2013 10 21

(51) A47C 27/00 (2006.01)

A47C 27/12 (2006.01)

(71) SITARZ WIESŁAWA BOWI-STYL PW, Łódź

(72) SITARZ BOGDAN

(54) Sprężysta mata

i sposób wytwarzania sprężystej maty

(57) Mata sprężysta, posiadająca warstwę górną i dolną przedzieloną sprężystą warstwą dystansową, zawiera co najmniej dwie warstwy wykonane z dzianiny dystansowej (100, 200), przy czym każda dzianina dystansowa (100, 200) zawiera warstwę górną (110, 210) i dolną (120, 220), które stanowią dzianiny, w których nitki przędzy przebiegają zasadniczo w kierunku równoległym do płaszczyzny głównej dzianiny dystansowej (100, 200). Pomiędzy warstwą górną (110, 210) i dolną (120, 220) znajduje się warstwa dystansowa (130, 230), którą stanowi dzianina, w której nitki (131) przędzy łączące warstwy płaskie, przebiegają zasadniczo w kierunku prostopadłym do płaszczyzny głównej dzianiny dystansowej (100, 200), przy czym nitki przędzy są ugięte w płaszczyźnie przekroju poprzecznego równoległej do kierunku ugięcia ( $x_1$ ,  $x_2$ ) i proste w płaszczyźnie przekroju poprzecznego równoległej do kierunku ( $y_1$ ,  $y_2$ ) prostopadłym do kierunku ugięcia. Kierunek ugięcia ( $x_1$ ) pierwszej dzianiny dystansowej (100) jest prostopadły do kierunku ugięcia ( $x_2$ ) drugiej dzianiny dystansowej (200). Warstwa dolna (120) pierwszej dzianiny dystansowej (100) jest połączona z warstwą górną (210) drugiej dzianiny dystansowej (200) równomiernie rozłożoną warstwą kleju (300), w której znajdują się otwory, z których co najmniej część pokrywa się z otworami pomiędzy nitkami przędzy w warstwie dolnej (120) pierwszej dzianiny dystansowej (100) i warstwie górnej (210) drugiej dzianiny dystansowej (200).

(11 zastrzeżeń)

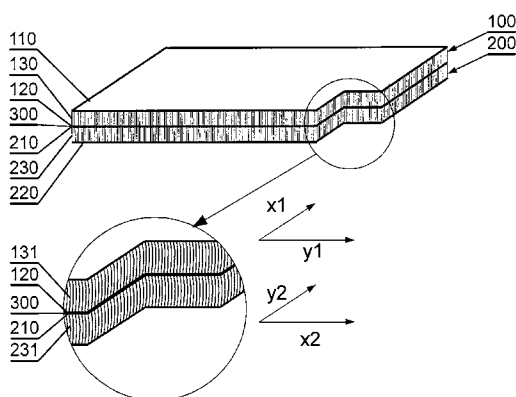

A1 (21) 405643 (22) 2013 10 14

(51) A47L 13/00 (2006.01)

A47L 13/254 (2006.01)

(71) STEFANIAK MAREK

MIKRO SYSTEM, Piaseczno

(72) STEFANIAK MAREK

(54) Stelaż do mopa

(57) Przedmiotem wynalazku jest stelaż do mopa, składający się z korpusu (1) w formie profilowanej listwy z wymiennymi rzepami (2) do mocowania mopa, usytuowanymi w zagłębieniach biegnących od dołu, równoległe do dłuższych krawędzi korpusu (1) i w ich pobliżu oraz z podstawy (2) przegubowo osadzonego drążka, przesuwnie zamocowanej we wzdłużnym wybraniu biegnącym

przez środek korpusu (1) od góry, równoległe do dłuższych krawędzi korpusu (1), a w dniu wzdłużnego wybrania, w którym przesuwnie zamocowana jest postawa (3) przegubowo osadzonego drążka znajdują się co najmniej dwa otwory (7') stabilizujące położenia podstawy (3), zaś w tej podstawie (3) znajduje się co najmniej jedno wybranie (4) otwarte w kierunku otworu stabilizującego (7'), o średnicy równej lub większej niż średnica otworu stabilizującego (7') z kulką stabilizującą (5) wprowadzoną do tego wybrania i wypchaną z niego przez sprężynę (6), której nacisk wprowadza kulkę (5) do otworu stabilizacyjnego (7') i unieruchamia podstawę (3) w wybranym położeniu, zdeterminowanym położeniem otworu stabilizującego (7'). Wzdłużne wybranie, w którym przesuwnie zamocowana jest postawa (3) przegubowo osadzonego drążka, ma w przekroju kształt litery „C”.

(5 zastrzeżeń)

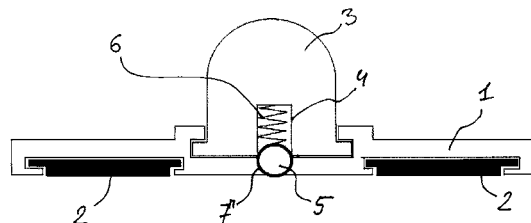

A1 (21) 405635 (22) 2013 10 14

(51) A61B 5/11 (2006.01)

A61B 5/22 (2006.01)

(71) UNIwersytet WARMIŃSKO-MAZURSKI W OLSZTYNIE, Olsztyn;

MAKSYMOWICZ WOJCIECH, Olsztyn;

ŚMIEJA MICHAŁ, Olsztyn;

NITKIEWICZ SZYMON, Jaroty

(72) MAKSYMOWICZ WOJCIECH; ŚMIEJA MICHAŁ;

NITKIEWICZ SZYMON

(54) Urządzenie do wyznaczania momentu siły reakcji stopy w osi stawu skokowego i sposób wyznaczania momentu siły reakcji stopy w osi stawu skokowego

(57) Urządzenie do wyznaczania momentu siły reakcji stopy w osi stawu skokowego, składające się z elementu mocującego stopę, elementu mocującego goleń i czujnika siły, charakteryzuje się tym, że łącznik (7) elementu (1), mocującego stopę, połączony jest za pomocą czujnika (3) siły z ramą (10), ustalającą bazę pomiarową

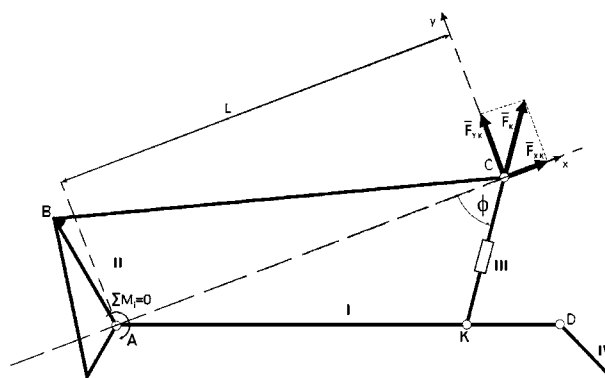
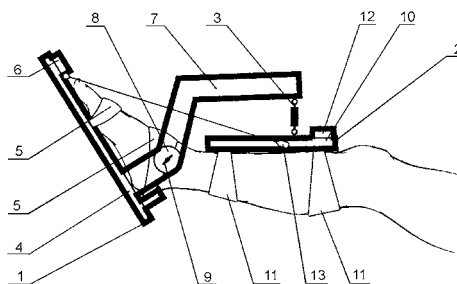

elementu (2) mocującego goleń. Sposób wyznaczania momentu siły reakcji stopy w osi stawu skokowego polega na tym, że wartość momentu jest iloczynem odległości (L) pomiędzy osią (A) stawu skokowego, a punktem (C) mocowania czujnika (3) siły do elementu mocującego stopę i wartości siły ( $F_x$ ) przyłożonej do czujnika (3) siły oraz sinusa kąta zawartego między linią łączącą punkt (C) mocowania czujnika (3) siły do elementu (1) mocującego stopę z punktem (A) osi stawu skokowego, a linią łączącą punkty (C) mocowania czujnika siły (3) do elementu (1) mocującego stopę z punktem (K) mocowania czujnika siły (3) do elementu (2) mocującego goleń.

(2 zastrzeżenia)

A1 (21) 405717 (22) 2013 10 21

(51) A61B 17/17 (2006.01)

(71) CHM

SPÓŁKA Z OGRANICZONĄ ODPOWIEDZIALNOŚCIĄ,  
Lewickie

(72) SOBOLEWSKI ANDRZEJ; HARASIM MIROŚLAW

(54) Sposób śródszpikowego unieruchomienia kości i urządzenie celujące do precyzyjnego skojarzenia osi symetrii prowadnic narzędzia z osiami symetrii otworów gwóźdź śródszpikowego

(57) Sposób śródszpikowego unieruchomienia kości z kanałem szpikowym, w którym unieruchamiający układ posiada blokowany gwóźdź szpikowy z poprzecznymi otworami dla elementów blokujących oraz urządzenie celujące obejmujące ustalający trzpień sprzęgający i co najmniej jedną cylindryczną prowadnicę narzędzia do wykonania otworów w kości, które ustawia się tak, aby oś otworu prowadnicy była zgodna z odpowiednim kierunkiem osi otworu gwóźdź, charakteryzuje się tym, że ustalający trzpień sprzęgający (3) włożony w jedną z cylindrycznych prowadnic (2.1, 2.2, 2.3, 2.4, 2.5) urządzenia celującego (2), wkręca się w odpowiedni otwór (1.1, 1.2, 1.3, 1.4.) do powierzchni oporowej trzpienia (3), a osadzoną na trzpieniu (3) tuleję (4), ustaloną na właściwej wysokości względem urządzenia celującego (2), blokuje się. Następnie trzpień (3) wyjmuje się z urządzenia celującego (2), a po wprowadzeniu gwóźdź (1) w kanał szpikowy wykonuje się otwór w kości, pokrywający się z odpowiednim otworem (1.1, 1.2, 1.3, 1.4.) gwóźdź śródszpikowego (1), po czym wkłada się w odpowiedni otwór cylindrycznej prowadnicy (2.1, 2.2, 2.3, 2.4, 2.5) trzpień (3) i przez wykonany w kości otwór wkręca się do powierzchni oporowej w otwór (1.1, 1.2, 1.3, 1.4.) gwóźdź (1), blokując urządzenie celujące (2), po czym wykonuje się pozostałe otwory w kości dla śrub blokujących. Urządzenie celujące do precyzyjnego skojarzenia osi symetrii prowadnic narzędzia z osiami symetrii otworów gwóźdź śródszpikowego, posiadające ramię (2) do wszczepiania w kość gwóźdź śródszpikowego (1), połączone rozłącznie z bliższym końcem (1A) gwóźdź śródszpikowego (1), na którym zamontowane są prowadnice (2.1, 2.2, 2.3, 2.4, 2.5) narzędzia ma wielopłaszczyznowo ustawione prowadnice (2.1, 2.2, 2.3, 2.4, 2.5) i zakończony gwintem ustalający trzpień sprzęgający (3), przy czym powierzchnia trzpienia (3) dla skojarzenia z gwóździem (1) ma postać gwintu (3B), zakończonego powierzchnią oporową.

(4 zastrzeżenia)

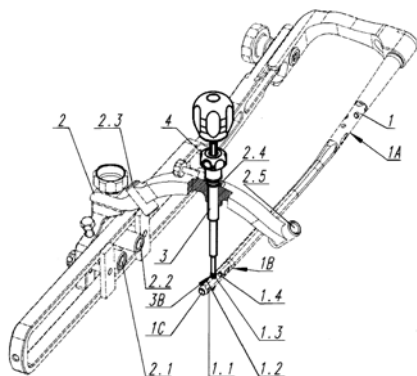

A1 (21) 405683 (22) 2013 10 18

(51) A61B 18/02 (2006.01)

A61F 7/12 (2006.01)

(71) WARSZAWSKI UNIWERSYTET MEDYCZNY, Warszawa

(72) STRULAK ŁUKASZ

(54) Trokar ostrotępy z sondą zamrażającą do zamrażania tkanek oraz zastosowanie trokara ostrotępego do zamrażania tkanek

(57) Przedmiotem wynalazku jest trokar ostrotępy do zamrażania tkanek zawierający szczelnie zamknięte kanały do prowadzenia czynnika chłodzącego w obiegu ciągłym, połączone z pompą i zbiornikiem czynnika chłodzącego, zakończony główką zamrażającą, przy czym główka zamrażająca posiada co najmniej jedną powierzchnię elastyczną (2), która odkształca i rozszerza się w wyniku przepuszczenia przez trokar czynnika chłodzącego pod ciśnieniem tworząc komorę rozprężającą (5), w której czynnik chłodzący ulega rozprężeniu powodując ochłodzenie powierzchni elastycznej (2) główki zamrażającej, a wspomniana elastyczna powierzchnia (2) jest zdolna do dopasowania się do poddawanej zamrożeniu tkanki (3). Przedmiotem wynalazku jest również zastosowanie trokara ostrotępego do obniżenia ciśnienia tętniczego krwi w tętnicy nerkowej.

(7 zastrzeżeń)

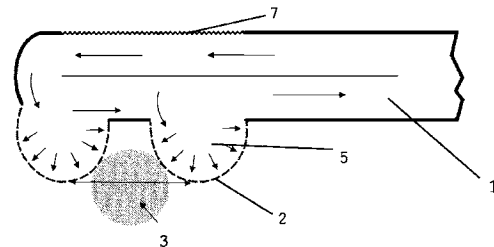

A1 (21) 405620 (22) 2013 10 12

(51) A61B 19/00 (2006.01)

A61B 6/04 (2006.01)

(71) DZIKOWSKI ARTUR PIOTR, Półko;

STANLEY

SPÓŁKA Z OGRANICZONĄ ODPOWIEDZIALNOŚCIĄ,  
Poznań

(72) DZIKOWSKI ARTUR PIOTR; KARLIŃSKI STANISŁAW

(54) Urządzenie do pozycjonowania głowy do zabiegu radioterapii

(57) Wynalazek dotyczy urządzenia do pozycjonowania głowy pacjenta przed przeprowadzaniem zabiegu. Istotą rozwiązania jest to, że posiada statyw (1) w postaci szkieletu o zarysach prostopadłościanu, w którego ściankach (4) są otwory (5). Pomiedzy ściankami (4) jest płyta (2) posiadająca na dłuższym boku rowki (10) oraz otwory (11), w których umieszczone są końce sworzni (3) przetkniętych przez otwory (5) w ściankach (4).

(4 zastrzeżenia)

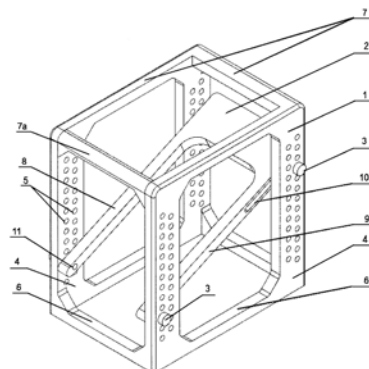

A1 (21) **405776** (22) 2013 10 25

(51) **A61C 19/045** (2006.01)

(71) KOYNOV KRISTIAN, Wrocław

(72) KOYNOV KRYSZTIAN

(54) **Sposób doustnej rejestracji ruchów funkcjonalnych podczas przyjmowania posiłków oraz doustne urządzenie do rejestracji ruchów funkcjonalnych podczas przyjmowania posiłków**

(57) Sposób doustnej rejestracji ruchów funkcjonalnych podczas przyjmowania posiłków, wykorzystujący urządzenie nadawcze i odbiorcze fal radiowych polega na tym, że co najmniej jedno urządzenie nadawcze do rejestracji ruchów funkcjonalnych posadowione jest wewnątrz jamy ustnej, korzystnie na zębie trzonowym i podczas przyjmowania posiłków wysyła sygnał radiowy informujący o częstotliwości i ruchach żuchwy podczas jedzenia, a urządzenie odbiorcze odbiera ten sygnał, analizuje go pod względem pożądanych parametrów i informuje w sposób wizualny i akustyczny prawidłowości analizowanych parametrów. Doustne urządzenie do rejestracji ruchów funkcjonalnych podczas przyjmowania posiłków posiadają urządzenie nadawcze i odbiorcze fal radiowych posiada co najmniej jedno urządzenie nadawcze posadowione wewnątrz jamy ustnej, korzystnie na zębie trzonowym, które posiada czujnik rejestrujący kierunki ruchów żuchwy podczas jedzenia, korzystnie czujnik żyroskopowy, oraz czujnik dotyku rejestrujący ilość dotknięcia się przeciwległych zębów podczas jedzenia, a także urządzenie posiadające analizator otrzymywanych sygnałów radiowych, sygnalizator wizualny i sygnalizator akustyczny informujący w sposób wizualny akustyczny o prawidłowości analizowanych parametrów.

(6 zastrzeżeń)

A1 (21) **405663** (22) 2013 10 16

(51) **A61F 5/01** (2006.01)

(71) MDH

SPÓŁKA Z OGRANICZONĄ ODPOWIEDZIALNOŚCIĄ,  
Łódź

(72) BACZYŃSKI TADEUSZ

(54) **Orteza kończyny dolnej oraz sposób kontroli ucisku ortozy na kończynę**

(57) Orteza kończyny dolnej zawierająca sztywną, nieodkształcalną co najmniej dwudzielną skorupę składającą się z części tylnej obejmującej tył łydki oraz spodnią część stopy oraz z części gołeniorowej obejmującej gołeń oraz górną część stopy łączonych samoszczepnymi paskami połączoną rozłącznie ze skorupą pneumatyczny mankiet umieszczony w skorupie, a także połączony z pneumatycznym mankiem przewodem układ pompujący w której układ pompujący (4) połączony jest z monitorującym pracę układu pompującego (4) modułem kontrolnym (10) i co najmniej jednym czujnikiem ciśnienia (5). Sposób kontroli ucisku ortozy na kończynę polega na tym, że zakłada się pneumatyczny mankiet (3) ortozy stawu skokowego na kończynę i zamyka się go w nieodkształcalnej skorupie (1) i (2) za pomocą samoszczepnych pasków (8), po czym włącza się zasilanie układu pompującego (4), i tłoczy się powietrze

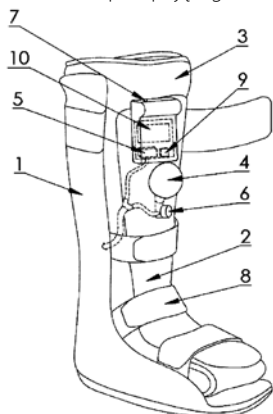

przez układ pompujący (4) do komory pneumatycznego mankietu (3) poprzez czujnik ciśnienia (5) w co najmniej 10 sekundowych cyklach, a po przekroczeniu ciśnienia 25 mmHg emituje sygnał ostrzegawczy, a po osiągnięciu ciśnienia 29 mmHg moduł kontrolny rozłącza zasilanie układu pompującego i emituje ciągle sygnał alarmowy.

(15 zastrzeżeń)

A1 (21) **405641** (22) 2013 10 14

(51) **A61H 1/00** (2006.01)

**A61H 1/02** (2006.01)

(71) AKADEMIA GÓRNICZO-HUTNICZA

IM. STANISŁAWA STASZICA W KRAKOWIE, Kraków

(72) KWAŚNIEWSKI JERZY

(54) **Urządzenie do stymulacji mięśni i rehabilitacji kręgosłupa**

(57) Urządzenie zawiera cztery podpory w postaci temblakowych zawiesi (A,B,C,D) wykonanych z elastycznego, nierozciągliwego materiału włókienniczego lub syntetycznego. Ciało pacjenta zawieszane jest ponad powierzchnią łóżka (7) podtrzymując go w zasadniczo poziomym położeniu na - za głowę, plecy na wysokościach obręczy barkowej i obręczy miednicowej oraz za łydki nóg. Każde z zawiesi (A,B,C,D) zamocowane jest do poziomej ramy nośnej (1) za pośrednictwem z dwóch siłowników liniowych (A1,A2,B1,B2,C1,C2,D1,D2) w usytuowaniu prostopadłym do osi kręgosłupa (O-O). Ruch każdego z siłowników liniowych (A1,A2,B1,B2,C1,C2,D1,D2) sterowany jest indywidualnie z układu sterowania (US) sporaganego komputerem z medycznym oprogramowaniem.

(5 zastrzeżeń)

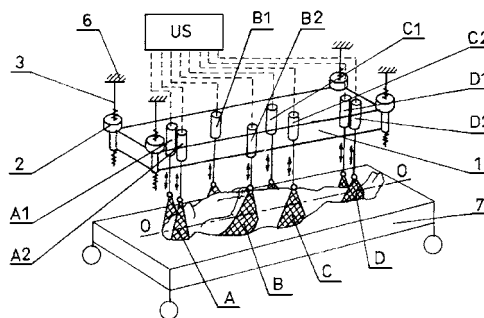

A1 (21) **405743** (22) 2013 10 23

(51) **A61K 31/427** (2006.01)

**A61K 31/435** (2006.01)

**A61P 35/00** (2006.01)

(71) WROCŁAWSKIE CENTRUM BADAŃ EIT +  
SPÓŁKA Z OGRANICZONĄ ODPOWIEDZIALNOŚCIĄ,  
Wrocław

(72) ŚWIĘTNICKI WIESŁAW

(54) **Nowe zastosowanie N-[2-[4-(4-metoksyfenilo)-1,3-tiazol-2-ilo]etylo]-2-okso-1,5,6,7-tetrahydrocyklopenta[b]pirydino-3-karboksamidu**

(57) Przedmiotem wynalazku jest N-[2-[4-(4-metoksyfenilo)-1,3-tiazol-2-ilo]etylo]-2-okso-1,5,6,7-tetrahydrocyklopenta[b]pirydino-3-karboksamidu o wzorze 1 do zastosowania jako środek przeciwnowotworowy albo inhibitor pomp efluksowych.

(2 zastrzeżenia)

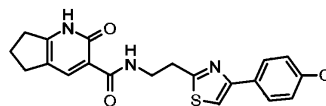

Wzór 1

Data wprowadzenia zmiany zastrzeżeń: 2014 11 03

A1 (21) **405672** (22) 2013 10 17

(51) **A61K 31/727** (2006.01)  
**C08B 37/10** (2006.01)

(71) HEROPOLITAŃSKI RYSZARD, Warszawa  
(72) HEROPOLITAŃSKI RYSZARD

(54) **Sposób wytwarzania heparyny drobnocząsteczkowej oraz heparyna o różnych podstawnikach**

(57) Heparynę drobnocząsteczkową otrzymuje się z heparyny wysokocząsteczkowej. Metoda polega na tym, że roztwór wodny soli heparyny lub kwasu heparynowego przepuszcza się przez kolumnę lub kolumny wypełnione silnie kwaśnym wymienniczem jonowym w formie wodorowej. W zależności od prędkości przepływu cieczy co jest równoznaczne z czasem kontaktu z czynnymi grupami jonitu oraz zastosowanej temperatury uzyskuje się odpowiedni stopień hydrolizy a co za tym idzie odpowiedni ciężar cząsteczkowy heparyny konieczny do konkretnego zastosowania.

(7 zastrzeżeń)

A1 (21) **405755** (22) 2013 10 24

(51) **A61K 33/24** (2006.01)  
**A61K 31/19** (2006.01)  
**A61K 31/4415** (2006.01)  
**A61K 31/375** (2006.01)  
**A61P 7/06** (2006.01)

(71) SEQUOLA  
SPÓŁKA Z OGRANICZONĄ ODPOWIEDZIALNOŚCIĄ,  
Warszawa

(72) WYPYCH JAROSŁAW; PAKIEŁA-RAJTKOWSKA ANETA

(54) **Kompozycja farmaceutyczna do podawania doustnego zawierająca żelazo trójwartościowe w postaci pirofosforanu żelazowego oraz jej zastosowanie**

(57) Przedmiotem wynalazku jest kompozycja farmaceutyczna do podawania doustnego zawierająca żelazo trójwartościowe w postaci pirofosforanu żelazowego oraz jej zastosowanie do postępowania dietetycznego w celu zapewnienia prawidłowej podaży żelaza i składników krwiotwórczych oraz w stanach niedoboru żelaza i anemii. Kompozycja poza żelazem została dodatkowo wzbogacona o takie składniki, jak kwas foliowy, witamina B<sub>6</sub> oraz witamina C. Preparat przeznaczony jest do stosowania dla niemowląt i dzieci.

(9 zastrzeżeń)

## DZIAŁ B

### RÓŻNE PROCESY PRZEMYSŁOWE; TRANSPORT

A1 (21) **405738** (22) 2013 10 23

(51) **B01D 17/038** (2006.01)  
**B04C 5/103** (2006.01)

(71) POLITECHNIKA KRAKOWSKA  
IM. TADEUSZA KOŚCIUSZKI, Kraków  
(72) PABIŚ ALEKSANDER

(54) **Separator niejednorodnych mieszanin ciekłych**

(57) Separator niejednorodnych mieszanin ciekłych zawiera zewnętrzny cylinder stanowiący korpus obudowy, króciec wlotowy

emulsji oraz króciec wylotowy wody, króciec wyprowadzający olej, króciec wylotowy gazu, kanał wlotowy, pokrywę górną, pokrywę dolną, głowicę oraz komorę przelewową, a także ujęcie oleju. Wewnątrz cylindrycznego korpusu separatora wbudowane są dwie przegrody kształtu cylindrycznego, środkowa i wewnętrzna. Przegrody te wewnątrz separatora tworzą trzy strefy przepływu o przeciwnych kierunkach przepływu. Separator charakteryzuje się tym, że jego głowica (4) zawiera pokrywę (5) z króćcem (6) doprowadzającym emulsję połączonym ze spiralnie wyprowadzonymi co najmniej dwoma kanałami wlotowymi (8, 9) doprowadzającymi zawieszinę z króćca dolotowego (6) do spiralnie usytuowanych łopatek (10). Łopatki kierują zawieszinę stycznie do wewnętrznej powierzchni wewnętrznej cylindrycznej przegrody (3). Natomiast na przeciwległym końcu cylindryczny korpus ma pokrywę dolną, w której osi osadzony jest centralny przewód wyprowadzający olej, którego głębokość wewnątrz wewnętrznej strefy jest regulowana za pomocą uszczelnienia dławikowego.

(3 zastrzeżenia)

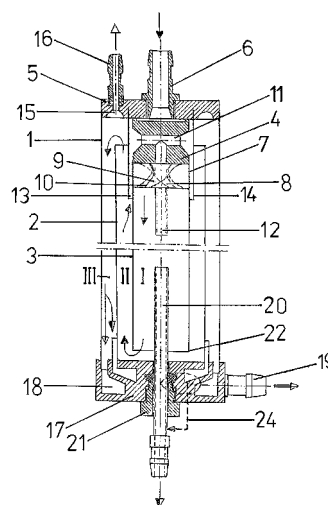

A1 (21) **405626** (22) 2013 10 14

(51) **B01D 53/62** (2006.01)  
**C25B 3/04** (2006.01)

(71) POLITECHNIKA LUBELSKA, Lublin  
(72) PEŁCZYŃSKI TADEUSZ; LENIK KLAUDIUSZ;  
PEŁCZYŃSKI RYSZARD

(54) **Sposób i urządzenie do zapobiegania emisji tlenków węgla do atmosfery**

(57) Sposób zapobiegania emisji tlenków węgla do atmosfery polega na tym, że w foto-elektrolizerze przetwarza się zaabsorbowany w wodzie gazowy ditlenek węgla CO<sub>2</sub>, będący bezwodnikiem węglowym, który stanowi substrat poddany działaniu trzech wiązek fotonowych promieniowania monochromatycznego o długości fali 663 nm dla barwy czerwonej, 582 nm dla barwy żółtej, 459 nm dla barwy niebieskiej, ulega redukcji, tworząc produkt w postaci cieczy będącej aldehydem mrówkowym CH<sub>2</sub>O. Urządzenie do zapobiegania emisji tlenków węgla do atmosfery, charakteryzuje się tym,

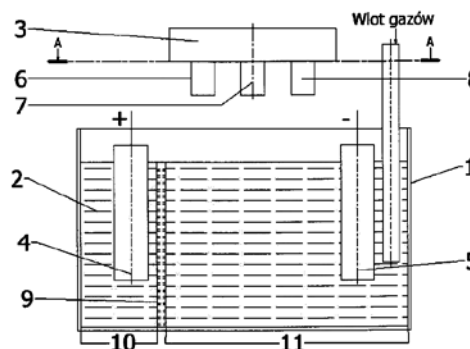

że w zbiorniku (1) wodnym znajduje się woda (2) wodociągowa lub filtrowana, zaś wewnątrz zbiornika (1) wodnego usytuowane są anoda (4) i katoda (5), które przedzielone są od siebie membraną (9), która dzieli przestrzeń międzyelektrodową na dwa obszary: obszar (10) anodowy i obszar (11) katodowy w celu uniemożliwienia odprowadzenia elektronów z roztworu przez anodę, natomiast nad zbiornikiem (1) wodnym znajduje się zespół (3) naświetlania, wytwarzający trzy centra aktywne składające się z trzech laserów (6, 7, 8) emitujących wiązki fotonowe promieniowania monochromatycznego, umieszczonych kolejno pomiędzy anodą a katodą w jednym rzędzie o wzrastającej energii, której odpowiada w obszarze światła widzialnego, w widmie promieniowania elektromagnetycznego barwa: czerwona, żółta i niebieska.

(5 zastrzeżeń)

A1 (21) 405679 (22) 2013 10 18

(51) B01F 7/18 (2006.01)

(71) ZACHODNIOPOMORSKI UNIWERSYTET  
TECHNOLOGICZNY W SZCZECINIE,  
Szczecin

(72) STORY GRZEGORZ; KONOPACKI MACIEJ;  
KORDAS MARIAN; RAKOCZY RAFAŁ

(54) **Mieszadło, zwłaszcza do mieszania metali o różnej gęstości i lepkości**

(57) Mieszadło, zwłaszcza do mieszania ciekłych substancji o różnej gęstości i lepkości zawierające piastę, łopatki, charakteryzuje się tym, że ma łopatki mieszające (2) składające się z kierownicy (3) oraz usytuowanych symetrycznie po jej przeciwnych stronach dyfuzorów (4), przy czym kierownica ma kształt prostopadłościanu, który w górnej części ma wybranie w kształcie połowy walca, zaś dyfuzor (4) ma kształt dwóch połączonych walców, których górna podstawa jest częściowo wklęsła, zaś dolna płaska. Dyfuzor (4) ma w każdym walcu w centralnej jego części przelotowy otwór (5), który ma kształt walca przechodzącego w dolnej części w ścięty stożek. Łopatka mieszająca (2) pochylona jest o kąt 45° względem osi piasty (1). Koniec kierownicy (3) może być wydłużony i wygięty po łuku ku górze i/lub ku dołowi.

(3 zastrzeżenia)

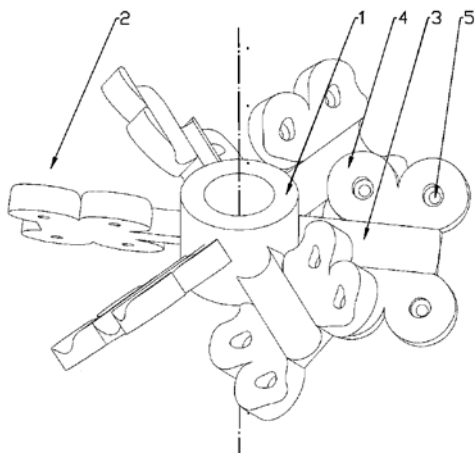

A1 (21) 405680 (22) 2013 10 18

(51) B01F 7/18 (2006.01)

(71) ZACHODNIOPOMORSKI UNIWERSYTET  
TECHNOLOGICZNY W SZCZECINIE,  
Szczecin

(72) STORY GRZEGORZ; KONOPACKI MACIEJ;  
KORDAS MARIAN; RAKOCZY RAFAŁ

(54) **Mieszalnik, zwłaszcza do mieszania cieczy o różnej gęstości i lepkości**

(57) Mieszalnik, zwłaszcza do mieszania cieczy o różnej gęstości i lepkości, zawierający zbiornik, wał mieszadła, piastę, łopatki

charakteryzuje się tym, że ma co najmniej jedno mieszadło, w którym do piasty (1) przymocowane są łopatki mieszające (2) składające się z kierownicy (3) oraz usytuowanych symetrycznie po jej przeciwnych stronach dyfuzorów (4). Kierownica ma kształt prostopadłościanu, który w górnej części ma wybranie w kształcie połowy walca, zaś dyfuzor (4) ma kształt dwóch połączonych walców, których górna podstawa jest częściowo wklęsła, zaś dolna płaska, przy czym dyfuzor (4) ma w każdym walcu w centralnej jego części przelotowy otwór (5), który ma kształt walca przechodzącego w dolnej części w ścięty stożek. Korzystnie łopatka mieszająca (2) pochylona jest o 45° względem piasty (1). Koniec kierownicy (3) może być wydłużony i wygięty po łuku ku górze i/lub ku dołowi.

(9 zastrzeżeń)

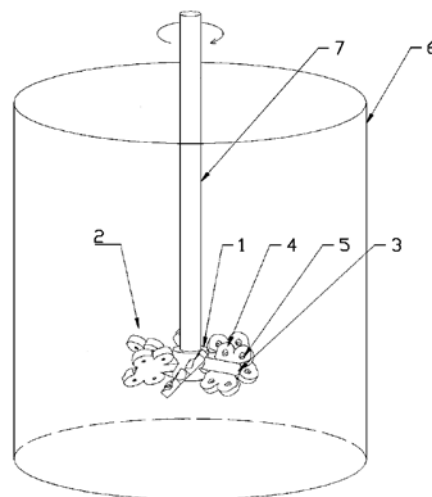

A1 (21) 405650 (22) 2013 10 15

(51) B01J 19/24 (2006.01)

B01L 3/00 (2006.01)

(71) INSTYTUT CHEMII FIZYCZNEJ

POLSKIEJ AKADEMII NAUK, Warszawa

(72) SZYMBORSKI TOMASZ; JANKOWSKI PAWEŁ;  
GARSTECKI PIOTR

(54) **Sposób łączenia płytek z materiałów polimerowych, zwłaszcza o wysokim module Younga oraz układ mikroprzepływowy wykonany tym sposobem**

(57) Przedmiotem wynalazku jest sposób łączenia płytek z materiałów polimerowych, zwłaszcza o wysokim module Younga, charakteryzujący się tym, że stosuje się złącze wciśkowe polegające na uformowaniu, a zwłaszcza wyfrezowaniu, wypustu na jednej płytce („męskiej”) oraz komplementarnego kanału (rowka) na drugiej płytce („żeńskiej”). Płytki te następnie składają się razem dopasowując do siebie wypust w płytce „męskiej” i rowek w płytce „żeńskiej” i dociska do siebie mechanicznie na całej powierzchni poprzez działanie siłą prostopadłą do płaszczyzny tego układu i uzyskuje się szczelne połączenie tych płytek, przy czym kształt lub wymiary wypustu w płytce „męskiej” oraz komplementarnego rowka w płytce „żeńskiej” są tak dobrane, że po złożeniu obu płytek powstaje kanał, korzystnie kanał mikroprzepływowy, ograniczony wypustem w płytce „męskiej” i rowkiem w płytce „żeńskiej”. Korzystnie stosuje się materiały polimerowe o module Younga między 0.3 GPa a 4.0 GPa, wybrane z grupy obejmującej poliwęglan (PC), polietylen (PE), polipropylen (PP), polistyren (PS), polistyren wysokoudarowy (HIPS), polietylenotereftalan (PET), cykliczny kopolimer olefinowy (COC), politetrafluoroetylen (PTFE), polimetakrylan metylu (PMMA) i poliamid (PA). Ponadto wynalazek obejmuje układ mikroprzepływowy, przeznaczony do prowadzenia reakcji chemicznych lub innych procesów wymagających przepływów w mikroskali, wytworzony tym sposobem.

(22 zastrzeżenia)

A1 (21) **405651** (22) 2013 10 15

(51) **B01J 19/24** (2006.01)  
**B01L 3/00** (2006.01)

(71) INSTYTUT CHEMII FIZYCZNEJ  
POLSKIEJ AKADEMII NAUK, Warszawa

(72) SZYMBORSKI TOMASZ; JANKOWSKI PAWEŁ;  
GARSTECKI PIOTR

(54) **Reaktor mikroprzepływowy  
zwłaszcza do prowadzenia reakcji chemicznych**

(57) Przedmiotem wynalazku jest reaktor mikroprzepływowy, zwłaszcza do prowadzenia reakcji chemicznych, obejmujący połączone ze sobą co najmniej dwie płytki wykonane z politetrafluoroetyleny i/lub jego pochodnych, charakteryzujący się tym, że zawiera wyfrezowany wypust na jednej płytce („męskiej”) oraz komplementarny kanał (rowek) na drugiej płytce („żeńskej”), które są połączone poprzez złącze wciskowe. Ponadto jedna z płytek zawiera wyfrezowany co najmniej jeden dodatkowy kanał, który po złożeniu obu płytek razem, staje się kanałem mikroprzepływowym, korzystnie wspomniany co najmniej jeden dodatkowy kanał jest częścią kanału (rowka) na drugiej płytce („żeńskej”).

(10 zastrzeżeń)

A1 (21) **405629** (22) 2013 10 14

(51) **B01J 31/04** (2006.01)

(71) INSTYTUT CIĘŻKIEJ SYNTEZY ORGANICZNEJ  
BLACHOWNIA, Kędzierzyn-Koźle

(72) LUKOSEK MAREK; KOSNO JACEK;  
NARANIECKI BRONISŁAW; WAĆKOWSKI JANUSZ;  
TOMIK ZBIGNIEW; FISZER RENATA

(54) **Sposób otrzymywania katalizatorów  
oksyalkilenowania**

(57) Sposób wytwarzania katalizatora oksyetylenowania charakteryzuje się tym, że sporządza się osobno półprodukty poprzez zmieszanie składników w następującej kolejności: - komponent I: 10-100 części wagowych soli wapniowej niskocząsteczkowego kwasu mono- i/lub di-karboksylogowego miesza się z 100-500 częściami wagowymi alkoholu niskocząsteczkowego C<sub>1</sub>-C<sub>4</sub> w temperaturze 274-333K, pod ciśnieniem 0,09-0,2 MPa do utworzenia jednorodnej zawiesiny, - komponent II: miesza się 30-400 części wagowych alkoholu niskocząsteczkowego C<sub>1</sub>-C<sub>4</sub>, 0,1-10 części wagowych aminy tłuszczowej i 1-20 części wagowych stężonego H<sub>2</sub>SO<sub>4</sub> pod ciśnieniem 0,09-0,2 MPa, przy czym temperaturę mieszaniny utrzymuje się na poziomie nieprzekraczającym 65°C, - komponent I i II łączą się i miesza w temperaturze 274-333K, pod ciśnieniem 0,09-0,2 MPa przez 5-30 minut, do utworzenia jednorodnej suspensji, utrzymując temperaturę na poziomie nie wyższym niż 65°C, - nadmiar alkoholu odsącza się, - oddzielony osad poddaje się suszeniu w temperaturze nie niższej 50°C i nie wyższej niż 160°C, aż do osiągnięcia suchej masy katalizatora powyżej 80%.

(3 zastrzeżenia)

A1 (21) **405622** (22) 2013 10 14

(51) **B01J 32/00** (2006.01)  
**B01J 31/06** (2006.01)  
**B01J 23/42** (2006.01)  
**B01J 23/44** (2006.01)

(71) POLITECHNIKA ŁÓDZKA, Łódź

(72) BĄCZEK NATALIA; STRZELEC KRZYSZTOF

(54) **Sposób otrzymywania polimerowego nośnika  
katalizatorów kompleksowych  
oraz sposób otrzymywania katalizatora  
kompleksowego heterogenizowanego  
na tym nośniku**

(57) Sposób otrzymywania polimerowego nośnika katalizatorów kompleksowych, polega na tym, że żywicę tioepoksydową poddaje się żelowaniu utwardzaczem poliuretanowym w obecności

przyspieszacza stosując odpowiednie ilości utwardzacza i przyspieszacza na 100 części wagowych żywicy, po czym utwardzoną żywicę zamraża się w ciekłym azocie i rozdrabnia do postaci proszku. Sposób otrzymywania katalizatora kompleksowego heterogenizowanego na tym nośniku polega na tym, że nośnik miesza się z roztworem kompleksu palladowego lub platynowego w toluenie, heksanie, chloroformie, dichlorometanie lub octanie etylu, w warunkach nadkrytycznego dwutlenku węgla, przy odpowiednim stosunku wagowym nośnika i roztworu kompleksu metalu, po czym powstały produkt sączy się, przemywa kilkakrotnie toluenem w celu usunięcia nieprzereagowanego kompleksu metalu i suszy próżniowo.

(2 zastrzeżenia)

A1 (21) **405623** (22) 2013 10 14

(51) **B01J 32/00** (2006.01)  
**B01J 31/06** (2006.01)  
**B01J 23/42** (2006.01)  
**B01J 23/44** (2006.01)  
**B01J 37/04** (2006.01)

(71) POLITECHNIKA ŁÓDZKA, Łódź

(72) BĄCZEK NATALIA; STRZELEC KRZYSZTOF

(54) **Sposób otrzymywania szklano-polimerowego  
nośnika katalizatorów kompleksowych  
oraz sposób otrzymywania katalizatora  
kompleksowego heterogenizowanego  
na tym nośniku**

(57) Sposób otrzymywania szklano-polimerowego nośnika dla katalizatorów kompleksowych, polega na tym, że pierścienie Raschiga, po wygrzaniu, umieszcza się w środowisku reakcji żelowania żywicy epoksydowej poliuretanem, zawierającym żywicę, poliuretan oraz aceton w odpowiednich ilościach w przeliczeniu na 100 części wagowych pierścieni Raschiga i prowadzi się proces żelowania, po czym pozostawia się pierścienie w mieszaninie reakcyjnej do ostygnięcia, oddziela od mieszaniny i pozostawia do usieciowania warstwy polimerowej. Sposób otrzymywania katalizatora kompleksowego heterogenizowanego na nośniku szklano-polimerowym polega na tym, że roztwór kompleksu palladu lub kompleksu platynowego w toluenie, heksanie, chloroformie, dichlorometanie lub octanie etylu, miesza się z nośnikiem szklano-polimerowym, przy odpowiednim stosunku wagowym nośnika i kompleksu metalu, po czym powstały produkt sączy się, przemywa kilkakrotnie toluenem w celu usunięcia nieprzereagowanego kompleksu metalu i suszy próżniowo.

(2 zastrzeżenia)

A1 (21) **405655** (22) 2013 10 15

(51) **B02C 17/00** (2006.01)  
**B02C 17/16** (2006.01)  
**A23K 3/03** (2006.01)  
**A23K 1/175** (2006.01)  
**A23L 1/29** (2006.01)  
**A23L 1/304** (2006.01)

(71) RUCIŃSKI JACEK, Kraków;

KMIOTEK BARTŁOMIEJ, Dąbrowa Górnicza

(72) RUCIŃSKI JACEK; KMIOTEK BARTŁOMIEJ

(54) **Metoda dozowania, homogenizacji i aktywacji  
nanocząstek srebra, złota, miedzi, palladu,  
platyny i innych nie wymienionych oraz  
rozdrabianie i homogenizacja pasz, karm, odżywek,  
suplementów diety oraz błonnika dla zwierząt  
przy wykorzystaniu młyna elektromagnetycznego**

(57) Wynalazek dotyczy sposobu dozowania i homogenizacji nano cząstek srebra, złota, miedzi, palladu, platyny i innych nie wymienionych oraz rozdrabianie i homogenizacja pasz, karm, odżywek, suplementów diety oraz błonnika dla zwierząt przy wykorzystaniu młyna elektromagnetycznego. Wynalazek dotyczy również

aktywowanego roztworu koloidu nano cząstek, aktywowanych mieszanin zawierających nano cząstki a także aktywowanych pasz, karm, odżywek, suplementów diety oraz błonnika.

(7 zastrzeżeń)

A1 (21) **405724** (22) 2013 10 21

(51) **B08B 3/04** (2006.01)  
**B29B 17/00** (2006.01)

(71) KUTA PAWEŁ, Brzesko

(72) KUTA PAWEŁ; KUTA LESZEK

(54) **Konfiguracja linii technologicznej do mycia folii z tworzyw sztucznych miękkich i twardych**

(57) Przedmiotem wynalazku jest przedstawiona na rysunku konfiguracja linii technologicznej do mycia folii z tworzyw sztucznych miękkich i twardych, zastawionej z odpowiednio dobranych elementów, takich jak: rozdrabniacz, podajnik taśmowy, myjka - wstępnego mycia, podajnik taśmowy, wanna flotacyjna z automatycznym wyciągiem szlamu, urządzenie myjące typu Tandem, podajnik ślimakowy, prasa ślimakowa, podajnik taśmowy, schroeder, podajnik taśmowy, suszarka przelotowa.

(1 zastrzeżenie)

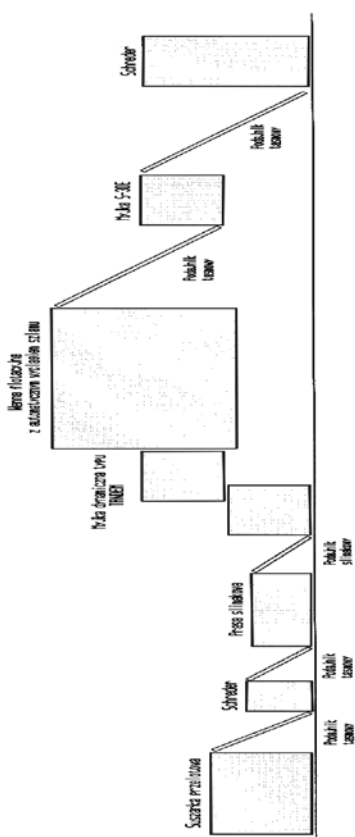

A1 (21) **405640** (22) 2013 10 14

(51) **B21B 13/04** (2006.01)  
**B21D 45/06** (2006.01)

(71) BH STEEL - ENERGIA  
SPÓŁKA Z OGRANICZONĄ ODPOWIEDZIALNOŚCIĄ,  
Katowice

(72) ADAMIEC ANDRZEJ; HAŁASIK PIOTR

(54) **Linia technologiczna do cięcia wzdłużnego oraz sposób cięcia wzdłużnego blach metalowych w kręgach**

(57) Przedmiotem wynalazku jest linia technologiczna oraz sposób cięcia wzdłużnego blach metalowych w kręgach pozwalający uzyskiwać taśmy metalowe o krawędziach bez zadziorów i gratu.

Sposób zakłada, że procesowi cięcia poddawana jest blacha o grubości większej od grubości końcowej, a podczas cięcia na specjalnej linii cięcia wzdłużnego, po rozkrojeniu blachy szerokiej na wąskie pasma przeprowadzany jest zabieg walcowania na zimno dla uzyskania grubości materiału żadanego przez odbiorcę wyrobu. Linia do cięcia posiada rozwijarkę blach (1), układ wprowadzania i prostowania (2), głowicę krążkową (3), zespół hamowania (6), walcarkę czterowalcową (7) oraz nawijarkę taśm pociętych (10).

(2 zastrzeżenia)

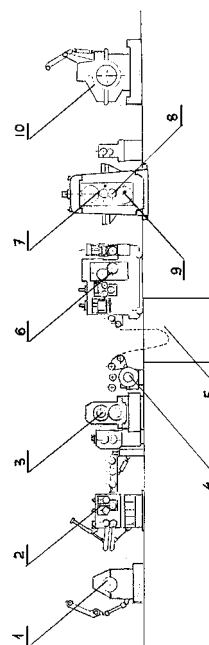

A1 (21) **405659** (22) 2013 10 16

(51) **B21D 39/06** (2006.01)  
**F16L 41/00** (2006.01)

(71) MALCZYSZYN KRYSZYNA MALTEX KR,  
Boguszów Gorce

(72) MALCZYSZYN KRYSZYNA

(54) **Sposób wytwarzania bezzgniotowego dna sitowego do wymienników ciepła**

(57) Sposób wytwarzania bezzgniotowego dna sitowego do wymienników ciepła, polega na tym, że po uprzednim toczeniu w celu uzyskiwania wymiaru grubości, wymiarów średnic i jakości powierzchni zewnętrznych oraz po wykonaniu nawiertów pod otwory sita, a także pod otwory gwintowane, wierceniu otworów pod gwint, a następnie gwintowaniu, następuje wykonanie otworów startowych pod obróbkę elektroerozyjną, wycinanie otworów sita elektroerozyjną wycinarką drutową i drażnienie elektrodą miedzianą rowków, trzymających rurki w otworach sita na elektrodrażarce wgłębnej.

(1 zastrzeżenie)

A1 (21) **405760** (22) 2013 10 24

(51) **B22D 27/13** (2006.01)  
**C22C 1/08** (2006.01)

(71) INSTYTUT ODLEWNICTWA, Kraków  
(72) SOBCZAK JERZY; SOBCZAK NATALIA;  
DŁUGOSZ PIOTR; DARŁAK PAWEŁ;  
SHAPOVALOV VLADIMIR, US; BOJKO LUDMILA, CA

(54) **Reaktor ciśnieniowy, wytwarzający materiały o ukierunkowanej porowatości**

(57) Reaktor ciśnieniowy, wytwarzający materiały o ukierunkowanej porowatości, zbudowany jest w ten sposób, że komora ciśnieniowa (1) posiada zewnętrzny płaszcz chłodzący (2) i zawór próżniowy (19), a wewnątrz komory ciśnieniowej (1), korzystnie

wykonanej w kształcie rury bez szwu, zamocowany jest do jednej pokrywy (3) wymienny rozbieralny krystalizator (4), a do drugiej pokrywy (5) zamocowany jest piec topialny (8) z wewnętrznym wymiennym tygłem (7), z kolei pomiędzy wewnętrzną obudową pieca topialnego (6), a tygłem (7) znajduje się grzałka (16) w postaci elementu grzejącego, obudowanego izolacją (17) w kształcie koralików ceramicznych, którego otwór spustowy (8) skierowany jest w kierunku otworu wlewowego (9) krystalizatora (4), ponadto pomiędzy piecem topialnym (5), a krystalizatorem (4) zamocowany jest element pośredni (10), korzystnie w postaci stożkowego lejka, przy czym komora ciśnieniowa (1) zamocowana jest w ramie nośnej (11) w sposób umożliwiający obrót wokół osi poprzecznej, przechodzącej przez jej środek symetrii. Krystalizator (4) zbudowany jest w ten sposób, że podstawa (12) wykonana jest z materiału o podwyższonej przewodności cieplnej, a boczne ścianki (13) wykonane są z materiału izolacyjnego, lub w ten sposób, że podstawa (12) wykonana jest z materiału izolacyjnego, a boczne ścianki (13) wykonane są z materiału o podwyższonej przewodności cieplnej. Podstawa (12) krystalizatora (4) styka się bezpośrednio z pokrywą (3) lub pomiędzy pokrywą (3), a podstawą (12) krystalizatora (4) znajduje się dodatkowy materiał izolacyjny (15). W piecu topialnym (6) oraz w krystalizatorze (4) umieszczone są termoelementy (14, 18).

(4 zastrzeżenia)

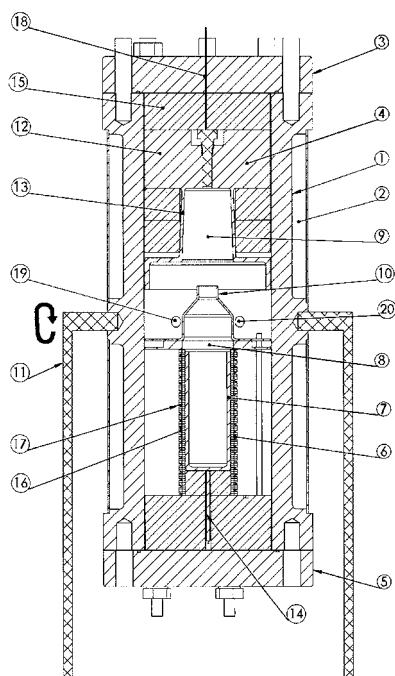

A1 (21) 405728 (22) 2013 10 22

(51) B23B 35/00 (2006.01)

B28D 1/14 (2006.01)

C03B 33/02 (2006.01)

(71) WYSOCKA EWELINA GLASS-SERWIS, Zblewo

(72) WYSOCKI RAFAŁ

(54) Sposób wiercenia otworów w szkle z kontrolą procesową w czasie rzeczywistym

(57) Sposób wiercenia otworów w szkle z kontrolą procesową w czasie rzeczywistym, polegający na usytuowaniu tafli szkła w pionie lub poziomie i poddaniu procesowi wiercenia otworów głowicami mobilnymi, wyposażonymi w wiertła, korzystnie rurkowe z nasypem diamentowym z doprowadzonym chłodziwem, charakteryzuje się tym, że podczas procesu wiercenia monitoruje się parametry robocze zmiennej prędkości wiercenia jak: siła posuwu, obroty wrzeciona z wiertłem, ciśnienie wody oraz pulsację z parametrami założonymi, optymalizującymi proces wiercenia, w taki sposób, że mobilne głowice z wiertłami o regulowanych parametrach w czasie procesu wiercenia synchronizuje się z zaprogramo-

wanymi wartościami zależnymi od grubości wierzonej tafli i średnicy wierzonego otworu, które zawierają się na stałym poziomie podczas całego procesu wiercenia, od założonego w zakresie  $\pm 3\%$ , przy czym na etapie początkowym procesu wiercenia prowadzi się wiercenie wstępne z prędkością obrotową wrzeciona w granicach 2600 obr/min do 2900 obr/min dla grubości tafli 19 mm i średnicy otworu  $\varnothing 20$  mm z dociskiem 30N przy ciśnieniu wstępnym chłodziwa 0,15 MPa, po czym po osiągnięciu 10 do 20% głębokości wiercenia poddaje się wierceniu pulsacyjnemu z częstotliwością pulsacyjną wynoszącą 40 do 50 pulsacji/min ze zwiększonym ciśnieniem strugi chłodziwej do 0,25 MPa i przy dojściu do końcowej fazy wiercenia w zakresie 5% do 10% zbliżenia do przeciwległej strony tafli prowadzi się proces wiercenia bez udziału pulsatora naciskiem posuwu wynoszącym około 20 N i obrotach wrzeciona w granicach 2600 obr/min do 2900 obr/min.

(4 zastrzeżenia)

A1 (21) 405676 (22) 2013 10 18

(51) B27B 5/20 (2006.01)

B23D 47/02 (2006.01)

(71) REMA

SPÓŁKA AKCYJNA, Reszel

(72) PIKAŁA TOMASZ

(54) Urządzenie przechyłowe koleby pilarki tarczowej

(57) Urządzenie przechyłowe koleby pilarki tarczowej zawiera prowadnicę łukową (1) koleby, przeznaczoną do przymocowania do ściany koleby i przystosowaną do współpracy z prowadnicą łukową (2) korpusu, przeznaczoną do przymocowania do korpusu obrabiarki. Prowadnice łukowe (1, 2) są połączone połączeniem kształtowym (3), przystosowanym do blokowania ich wzajemnego ruchu w kierunku poprzecznym do płaszczyzny ich łuku, zawierającym promieniowe wybranie (4), przebiegające wzdłuż krawędzi bocznej (11) prowadnicy łukowej (1) koleby i umieszczony w nim promieniowy wypust (6), przebiegający wzdłuż krawędzi bocznej (21) prowadnicy łukowej (2) korpusu, przy czym urządzenie zawiera ponadto łukowy element dociskowy (5) przystosowany do kontrolowania luzu połączenia kształtowego (3) pomiędzy prowadnicą łukową (1) koleby, a prowadnicą łukową (2) korpusu w kierunku promieniowym, który to łukowy element dociskowy (5) jest przymocowany do prowadnicy łukowej (2) korpusu w nastawnej promieniowo odległości od krawędzi bocznej (11) prowadnicy łukowej (1) koleby.

(3 zastrzeżenia)

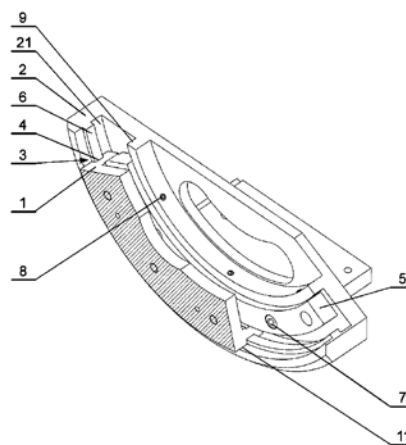

A1 (21) 405642 (22) 2013 10 14

(51) B29B 17/02 (2006.01)

B09B 3/00 (2006.01)

C08J 11/12 (2006.01)

C10B 53/07 (2006.01)

(71) WAGNER THOMAS, Bautzen, DE

(72) WAGNER THOMAS, DE

(54) Sposób ciągłego oddzielania substancji polimerowych od materiału metalowego ze zużytych opon i formowania frakcji metalowej oraz linia do ciągłego oddzielania substancji polimerowych od składnika metalowego i formowania frakcji metalowej

(57) Przedmiotem wynalazku jest sposób oddzielania substancji polimerowych od składnika metalowego obejmujący umieszczenie materiału wkładu na pierwszym przenośniku taśmowym (7), transport materiału wkładu do pieca szybowego (8), wypełnienie pieca szybowego (8) materiałem do żądanej wysokości układającym materiał w stos, nagrzanie komory pieca (8) do temperatury 900°C, przeprowadzenie termicznej dekompozycji pozostałości gumy, wyzarcie stalowego kordu, odebranie stalowego kordu przez drugi przenośnik taśmowy (9), przetransportowanie do mechanicznego urządzenia formującego (10), sprasowanie stalowego kordu oraz linia technologiczna do ciągłego oddzielania substancji polimerowych od składnika metalowego.

(4 zastrzeżenia)

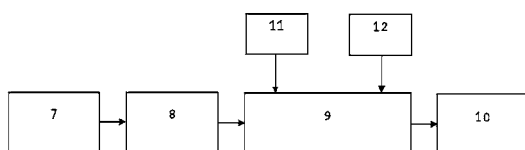

A1 (21) 405684 (22) 2013 10 18

(51) B29C 45/26 (2006.01)

(71) ADAMCZEWSKI MAREK, Szczecin

(72) ADAMCZEWSKI MAREK

(54) Sposób wytwarzania cylindrycznych opakowań z tworzywa sztucznego z polem etykietowym oraz cylindryczne opakowanie z tworzywa sztucznego z polem etykietowym

(57) Sposób wytwarzania cylindrycznych opakowań z tworzywa sztucznego z polem etykietowym i z soczewkami lentylarnymi metodą formowania wtryskowego z etykietowaniem w formie, w którym przygotowuje się dwuczęściową formę, której pierwsza część ma gniazdo odwzorowujące zewnętrzną powierzchnię ścianki opakowania i zawierające rowki stanowiące odwzorowanie odwrotne soczewek lentylarnych, a druga część formy ma tłok odwzorowujący wewnętrzną powierzchnię ścianki opakowania, po czym umieszcza się na tłoku zaprojektowaną uprzednio etykietę z nadrukiem stanowiącym obraz lentylarny kompatybilny z rowkami w pierwszej części formy oraz obraz etykietowy, następnie pomiędzy gniazdo a tłok wtryskuje się tworzywo sztuczne przepuszczające światło, uzyskując opakowanie z etykietą zintegrowaną z wewnętrzną powierzchnią ścianki i z soczewkami lentylarnymi na zewnętrznej powierzchni ścianki, charakteryzuje się tym, że ścianka boczna (101) wytwarzanego opakowania ma kształt cylindra, a powierzchnię gniazda formy przygotowuje się w taki sposób, że w arkuszu blachy o kształcie prostokąta wykonuje się rowki, stanowiące odwzorowanie odwrotne soczewek lentylarnych (110), równoległe względem siebie i równoległe do pierwszej krawędzi prostokąta, przy czym pozostawia się obszar wolny od rowków i odwzorowujący pole etykietowe, przyległy

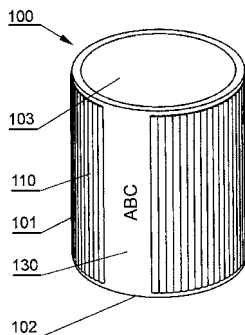

do pierwszej krawędzi prostokąta i obydwu krawędzi prostokąta do pierwszej krawędzi, a następnie blachę związa się w kształt cylindra stykając pierwszą krawędź prostokąta z jej naprzeciwległą krawędzią i mocuje się blachę wewnątrz gniazda, przy czym obraz etykietowy i obraz lentylarny na etykietce dostosowuje się do rozmieszczenia rowków arkusza blachy stanowiących odwzorowanie odwrotne soczewek lentylarnych (110).

(1 zastrzeżenie)

A1 (21) 405685 (22) 2013 10 18

(51) B29C 45/26 (2006.01)

(71) ADAMCZEWSKI MAREK, Szczecin

(72) ADAMCZEWSKI MAREK

(54) Sposób wytwarzania form wtryskowych do cylindrycznych opakowań z tworzywa sztucznego z polem etykietowym oraz forma wtryskowa do cylindrycznych opakowań z tworzywa sztucznego z polem etykietowym

(57) Sposób wytwarzania form wtryskowych do cylindrycznych opakowań z tworzywa sztucznego z polem etykietowym i soczewkami lentylarnymi, polega na tym, że przygotowuje się dwuczęściową formę, której pierwsza część ma gniazdo odwzorowujące zewnętrzną powierzchnię ścianki opakowania z rowkami stanowiącymi odwzorowanie odwrotne soczewek lentylarnych i z obszarem gładkim odwzorowującym pole etykietowe, a druga część formy ma tłok odwzorowujący wewnętrzną powierzchnię ścianki opakowania i jest przeznaczona do umieszczania na niej etykiety z nadrukiem stanowiącym obraz lentylarny kompatybilny z rowkami w pierwszej części formy oraz obraz etykietowy. W pierwszej części formy (210) wykonuje się wybranie (212) w kształcie cylindra i docina się arkusz blachy do kształtu prostokąta o powierzchni odpowiadającej wybraniu (212), po czym w dociętym arkuszu blachy wykonuje się rowki (213) stanowiące odwzorowanie odwrotne soczewek lentylarnych równoległe względem siebie i równoległe do pierwszej krawędzi prostokąta, przy czym pozostawia się obszar wolny od rowków (213) i odwzorowujący pole etykietowe, przyległy do pierwszej krawędzi prostokąta i obydwu krawędzi prostokąta do pierwszej krawędzi, a następnie blachę związa się w kształt cylindra stykając pierwszą krawędź prostokąta z jej naprzeciwległą krawędzią i mocuje się blachę do ścianek bocznych wybrania (212). Przedmiotem zgłoszenia jest również forma wtryskowa do wytwarzania cylindrycznych opakowań.

(2 zastrzeżenia)

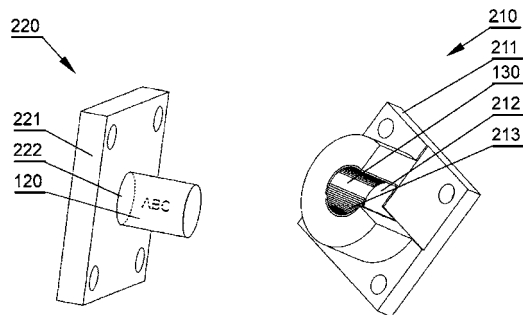

A1 (21) 405707 (22) 2013 10 21

(51) B32B 15/092 (2006.01)

B32B 15/04 (2006.01)

B32B 7/00 (2006.01)

B05D 5/00 (2006.01)

C23C 28/04 (2006.01)

(71) POLITECHNIKA LUBELSKA, Lublin

(72) SUROWSKA BARBARA; BIENIAŚ JAROSŁAW;  
TRZIŃSKI ANDRZEJ; SZARANIEC BARBARA;  
JAKUBCZAK PATRYK; MAJERSKI KRZYSZTOF;  
KOWALCZYK ŁUKASZ

(54) Sposób wytwarzania laminatu metalowo-włóknistego oraz laminat metalowo-włóknisty

(57) Sposób wytwarzania laminatu metalowo-włóknistego typu tytan-kompozyt epoksydowo-węglowy, polegający na wykorzystaniu pakietu próżniowego wraz z jednoczesnym oddziaływaniem podciśnienia z podwyższoną temperaturą, charakteryzuje się tym, że na warstwę (1) czystego komercyjnie tytanu nanosi się powłokę (2) tlenku krzemu  $\text{SiO}_2$ , przez zanurzenie jej w roztworze wodnym czteroetoksylanu  $\text{Si}(\text{OC}_2\text{H}_5)_4$  z katalizatorem HCL o temperaturze od  $20^\circ\text{C}$  do  $25^\circ\text{C}$ , gdzie stosunek molowy wody  $\text{H}_2\text{O}$  do czteroetoksylanu  $\text{Si}(\text{OC}_2\text{H}_5)_4$  wynosi 4:1, a stosunek czteroetoksylanu  $\text{Si}(\text{OC}_2\text{H}_5)_4$  do kwasu solnego HCL wynosi 1:40, przez okres od 10 s do 60 s i wynurza się ze stałą prędkością od 10 cm/min do 150 cm/min, od 1 do 3 razy, po czym wyżarza się próbkę w atmosferze argonu w temperaturze od  $550^\circ\text{C}$  do  $650^\circ\text{C}$ , przez okres od 2 h do 3 h, a następnie na próbkę nakłada się warstwę kompozytu (3) epoksydowo-węglowego. Laminat metalowo-włóknisty typu tytan kompozyt epoksydowo-węglowy składa się z dwóch warstw (1) czystego komercyjnie tytanu, które powleczone są powłoką (2), zaś pomiędzy tymi warstwami (1) czystego komercyjnie tytanu, powleczonymi powłoką (2) tlenku krzemu  $\text{SiO}_2$ , znajduje się kompozyt (3) epoksydowo-węglowy.

(2 zastrzeżenia)

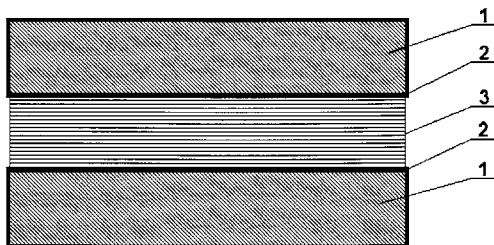

A1 (21) 405708 (22) 2013 10 21

- (51) B32B 15/092 (2006.01)  
B32B 15/04 (2006.01)  
B32B 7/00 (2006.01)  
B05D 5/00 (2006.01)  
C23C 28/04 (2006.01)

- (71) POLITECHNIKA LUBELSKA, Lublin  
(72) SUROWSKA BARBARA; BIENIAŚ JAROSŁAW;  
TRZCIŃSKI ANDRZEJ; SZARANIEC BARBARA;  
JAKUBCZAK PATRYK; MAJERSKI KRZYSZTOF;  
OSTAPIUK MONIKA

(54) Sposób wytwarzania laminatu metalowo-włóknistego oraz laminat metalowo-włóknisty

(57) Sposób wytwarzania laminatu metalowo-włóknistego typu tytan-kompozyt epoksydowo-aramidowy, polegający na wykorzystaniu pakietu próżniowego wraz z jednoczesnym oddziaływaniem podciśnienia z podwyższoną temperaturą, charakteryzuje się tym, że na warstwę (1) czystego komercyjnie tytanu nanosi się powłokę (2) tlenku krzemu  $\text{SiO}_2$ , przez zanurzenie jej w roztworze wodnym czteroetoksylanu  $\text{Si}(\text{OC}_2\text{H}_5)_4$  z katalizatorem HCL o temperaturze od  $20^\circ\text{C}$  do  $25^\circ\text{C}$ , gdzie stosunek molowy wody  $\text{H}_2\text{O}$  do czteroetoksylanu  $\text{Si}(\text{OC}_2\text{H}_5)_4$  wynosi 4:1, a stosunek czteroetoksylanu  $\text{Si}(\text{OC}_2\text{H}_5)_4$  do kwasu solnego HCL wynosi 1:40, przez okres od 10 s do 60 s i wynurza się ze stałą prędkością od 10 cm/min do 150 cm/min, od 1 do 3 razy, po czym wyżarza się próbkę w atmosferze argonu w temperaturze od  $550^\circ\text{C}$  do  $650^\circ\text{C}$ , przez okres od 2 h do 3 h, a następnie na próbkę nakłada się warstwę kompozytu (3) epoksydowo-aramidowego. Laminat metalowo-włóknisty typu tytan kompozyt epoksydowo-aramidowy składa się z dwóch warstw (1) czystego komercyjnie tytanu, które powleczone są powłoką (2), zaś pomiędzy tymi warstwami (1) czystego komercyjnie

tytanu, powleczonymi powłoką (2) tlenku krzemu  $\text{SiO}_2$ , znajduje się kompozyt (3) epoksydowo-aramidowy.

(2 zastrzeżenia)

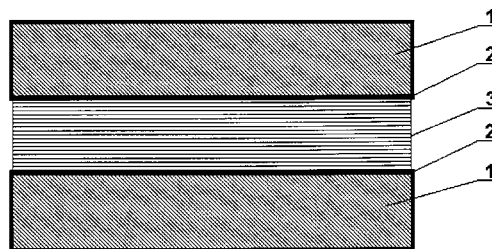

A1 (21) 405709 (22) 2013 10 21

- (51) B32B 15/092 (2006.01)  
B32B 15/04 (2006.01)  
B32B 7/00 (2006.01)  
B05D 5/00 (2006.01)  
C23C 28/04 (2006.01)

- (71) POLITECHNIKA LUBELSKA, Lublin  
(72) SUROWSKA BARBARA; BIENIAŚ JAROSŁAW;  
TRZCIŃSKI ANDRZEJ; SZARANIEC BARBARA;  
JAKUBCZAK PATRYK; MAJERSKI KRZYSZTOF;  
KOWALCZYK ŁUKASZ

(54) Sposób wytwarzania laminatu metalowo-włóknistego oraz laminat metalowo-włóknisty

(57) Sposób wytwarzania laminatu metalowo-włóknistego typu tytan-kompozyt epoksydowo-szklany, polegający na wykorzystaniu pakietu próżniowego wraz z jednoczesnym oddziaływaniem podciśnienia z podwyższoną temperaturą, charakteryzuje się tym, że na warstwę (1) czystego komercyjnie tytanu nanosi się powłokę (2) tlenku krzemu  $\text{SiO}_2$ , przez zanurzenie jej w roztworze wodnym czteroetoksylanu  $\text{Si}(\text{OC}_2\text{H}_5)_4$  z katalizatorem HCL o temperaturze od  $20^\circ\text{C}$  do  $25^\circ\text{C}$ , gdzie stosunek molowy wody  $\text{H}_2\text{O}$  do czteroetoksylanu  $\text{Si}(\text{OC}_2\text{H}_5)_4$  wynosi 4:1, a stosunek czteroetoksylanu  $\text{Si}(\text{OC}_2\text{H}_5)_4$  do kwasu solnego HCL wynosi 1:40, przez okres od 10 s do 60 s i wynurza się ze stałą prędkością od 10 cm/min do 150 cm/min, od 1 do 3 razy, po czym wyżarza się próbkę w atmosferze argonu w temperaturze od  $550^\circ\text{C}$  do  $650^\circ\text{C}$ , przez okres od 2 h do 3 h, a następnie na próbkę nakłada się warstwę kompozytu (3) epoksydowo-szklanego. Laminat metalowo-włóknisty typu tytan kompozyt epoksydowo-szklany składa się z dwóch warstw (1) czystego komercyjnie tytanu, które powleczone są powłoką (2), zaś pomiędzy tymi warstwami (1) czystego komercyjnie tytanu, powleczonymi powłoką (2) tlenku krzemu  $\text{SiO}_2$ , znajduje się kompozyt (3) epoksydowo-szklany.

(2 zastrzeżenia)

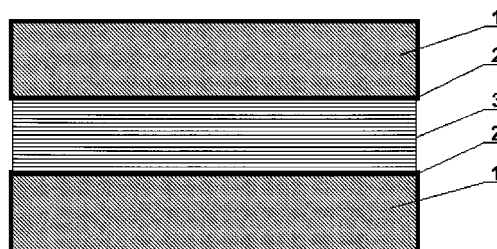

A1 (21) 405649 (22) 2013 10 15

- (51) B32B 21/14 (2006.01)  
B31B 13/00 (2006.01)  
B27D 1/00 (2006.01)  
B44C 5/04 (2006.01)

(71) KOBYLARZ KRZYSZTOF ABIO, Tarnów

(72) KOBYLARZ KRZYSZTOF

(54) **Wielowarstwowa tapeta panelowa oraz sposób jej wytwarzania**

(57) Wynalazek dotyczy wielowarstwowej tapety panelowej, złożonej z co najmniej dwóch warstw, z których warstwa zewnętrzna (11) składa się z drewna, w szczególności z okleiny naturalnej, a drugą warstwę podkładową (12) stanowi papier, przy czym struktura drewna jest naruszona. Do łączenia obydwu warstw stosuje się klej, w szczególności klej wodny lub rozpuszczalnikowy. Przedmiotem wynalazku jest także sposób wytwarzania wielowarstwowej tapety panelowej z wykorzystaniem drewna, w szczególności okleiny naturalnej lub modyfikowanej.

(13 zastrzeżeń)

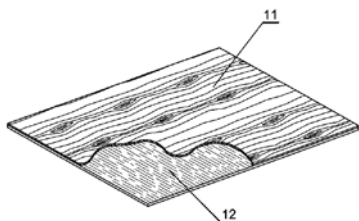

A1 (21) 405745 (22) 2013 10 23

(51) **B32B 27/28** (2006.01)

**B32B 27/32** (2006.01)

**B32B 27/34** (2006.01)

**B32B 27/30** (2006.01)

**B32B 27/36** (2006.01)

**B65D 65/40** (2006.01)

**A01F 25/10** (2006.01)

**B65D 65/38** (2006.01)

(71) ERG BIERUŃ-FOLIE

SPÓŁKA Z OGRANICZONĄ ODPOWIEDZIALNOŚCIĄ,  
Bieruń

(72) SOSNA GRZEGORZ; FILIPCZYK BARBARA

(54) **Silosowa barierowa folia wielowarstwowa o właściwościach przeciwgrzybiczych zawierająca regranulaty polietylenu małej gęstości**

(57) Przedmiotem wynalazku jest silosowa barierowa folia wielowarstwowa o przenikalności tlenu mniejszej niż  $200 \text{ cm}^3/(\text{m}^2 \cdot \text{bar})$  na dobę i o przepuszczalności pary wodnej mniejszej niż  $20 \text{ g/m}^2$  na dobę przy temperaturze  $40^\circ\text{C}$  i wilgotności względnej 90%, składająca się z minimum pięciu warstw, z których w warstwie zewnętrznej (1) i wewnętrznej (5) bazowym tworzywem są mieszaniny regranulatów, warstwy (2 i 4) składają się z tworzyw polarnych o dobrej adhezji do pozostałych warstw, natomiast warstwa (3) składa się z tworzyw o słabej przenikalności tlenu. Folia charakteryzuje się tym, że warstwa zewnętrzna (1) i warstwa wewnętrzna (5) zawierają regranulaty polietylenu małej gęstości (PE-LD), a warstwa wewnętrzna (5) dodatkowo zawiera proszkowe nanosrebro.

(11 zastrzeżeń)

A1 (21) 405695 (22) 2013 10 18

(51) **B41F 15/36** (2006.01)

**B41F 15/34** (2006.01)

(71) MIESZEK SYLWESTER, Goleiszów

(72) MIESZEK SYLWESTER

(54) **System wymiany sita maszyny sitodrukowej**

(57) System wymiany sita maszyny sitodrukowej, wspomagający zwłaszcza krótko- i średnioseryjne prace drukowe, składający się z ramy głównej bazującej (RGB) zawieszanej na zawieszce (Z) służącej do podnoszenia ramy wymiennej z sitem (RW) oraz mechanizmu przesuwu rakli charakteryzujący się tym, że rama wymienna z sitem (RW) osadzana jest w ramie głównej bazującej (RGB) za pomocą co najmniej jednego zespołu gniazda stożkowego (ZGS),

który składa się z gniazda stożkowego oraz stożka centrującego, który to zespół (ZGS) ustala precyzyjnie i powtarzalnie ramę wymienną z sitem (RW) względem ramy głównej bazującej (RGB) a tym samym powtarzalnie położenie sita drukarskiego (SD), przy czym stożki centrujące oraz gniazda stożkowe są umieszczone na powierzchni ram (RW; RGB), w taki sposób, że stożki są wprowadzane w gniazda stożkowe.

(1 zastrzeżenie)

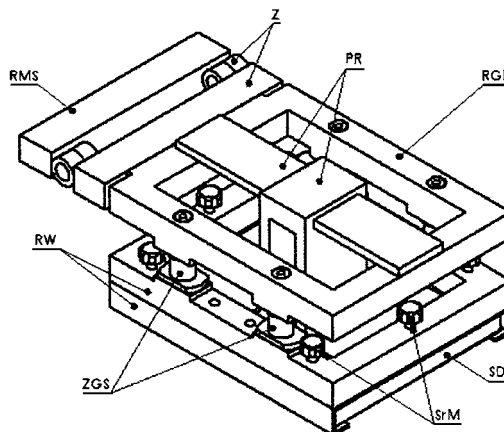

A1 (21) 405687 (22) 2013 10 20

(51) **B44C 3/10** (2006.01)

**B41C 1/05** (2006.01)

**B23K 26/00** (2006.01)

(71) FABRYKA MEBLI RYŚ

SPÓŁKA Z OGRANICZONĄ ODPOWIEDZIALNOŚCIĄ,  
Krzywaczka

(72) RUDNIK KONRAD

(54) **Sposób grawerowania wewnętrznego szkła 3D i przezroczystych poliwęglanów**

(57) Przedmiotem wynalazku jest sposób wypełnienia laserowego wewnętrznego grawerunku szkła kolorowym nanopigmentem. Wyciętą przezroczystą formatkę szkła float umieszcza się na podgrzewanym stole drukarki inżektorowej będącym stanowiskiem wewnętrznego grawerowania laserem 3D, na którym wykonuje się mikro kanały łączące poszczególne elementy grafiki z powierzchnią formatki szkła float, nanosi się odpowiednią grafikę poprzez wypalenie mikroszczelin wzoru w tafli szkła wiązką laserową zgodnie z przygotowanym uprzednio programem, po czym grawerunek wewnętrzny szkła 3D wypełnia się nanopigmentami z głowicy drukarki inżektorowej podgrzewając stół roboczy, na którym jest umieszczona formatka szkła float do temperatury od  $80^\circ\text{C}$  do  $220^\circ\text{C}$ . Nagrzewanie formatki szklanej w zależności od jej wymiarów, a w szczególności od jej grubości trwa od 3 do 40 minut. Następnie nad formatkę szkła float opuszcza się głowicę, uszczelnia się połączenie głowicy z powierzchnią formatki w czasie ok. 1 sekundy, wytwarzając we wnętrzu grafiki w formatce szklanej próżnię, a następnie przez czas od 3 sek. do 30 sek. wtryskuje się pigment pożądanego koloru, podciśnieniowo przez czas do 3 sekund usuwa się nadmiar barwnika, podnosi się głowicę nanopigmentującą, a na jej miejscu w czasie nie dłuższym niż 2 sekundy umieszcza się nad mikro kanałem drugą głowicę i po uszczelnieniu jej połączenia z formatką szklaną w czasie ok. 1 sek. wypełnia się mikro kanał lakiem zabezpieczającym UV podawanym z głowicy pod ciśnieniem  $0,01\text{--}0,3 \text{ bar}$ , przez czas od 0,3 do 1 sek., a po podniesieniu tej głowicy utwardza się przez spolimeryzowanie lakier UV promieniami z lampy UV umieszczonej bezpośrednio przy głowicy przez czas od 2 sek. do 15 sek. W końcowej fazie nadlewkę lakieru UV usuwa się automatyczną cykliną i wysuwa się grawerowany element ze stołu przekazując go do bufora, gdzie prowadzi się studzenie formatki szklanej z wykonanym grawerem, a proces studzenia jest intensyfikowany strumieniem powietrza z wentylatora.

(3 zastrzeżenia)

A1 (21) 405770 (22) 2013 10 25

(51) B60K 11/04 (2006.01)

F01P 11/00 (2006.01)

F28F 9/02 (2006.01)

(71) GERDA HYDOMAT

SPÓŁKA AKCYJNA, Warszawa

(72) Kępka HENRYK; KOŁODZIEJEK ROBERT

(54) Sposób wytwarzania detalu aluminiowego z półproduktu, matryca stosowana w tym sposobie oraz zestaw i urządzenie do wytwarzania detalu aluminiowego

(57) Sposób wytwarzania detalu aluminiowego z półproduktu detalu aluminiowego, matryca stosowana w tym sposobie, zestaw zawierający matrycę i stempel stosowany w tym sposobie oraz urządzenie do wytwarzania detalu aluminiowego. Wynalazek dotyczy w szczególności wytwarzania detalu aluminiowego z arkusza aluminiowego o małej grubości tj. rzędu od dziesiątych części milimetrów do kilku milimetrów.

(13 zastrzeżeń)

A1 (21) 405653 (22) 2013 10 15

(51) B61F 5/38 (2006.01)

(71) POLITECHNIKA WARSZAWSKA, Warszawa

(72) PIOTROWSKI JERZY; MATEJ JAN

(54) Układ powiązania zestawów kół wózka samosterującego

(57) Układ składa się z elementów sprężystych równoległych do osi wzdłużnej wózka, połączonych z ramionami (3) zestawów kół (4) po lewej i prawej stronie wózka. Każdy element sprężysty jest wykonany z jednego arkusza materiału sprężystego z dwoma równoległymi wzdłużnymi nacięciami bocznymi oddzielającym pasy boczne tworzące wąsy od dłuższego środkowego pasa, przy czym końce wąsów są połączone trwale sztywną przewiązką (2), środkowy pas ma wygięty fragment w kształcie ceowym usytuowany między wąsami i przewiązką, a płaski koniec środkowego pasa przechodzący pod przewiązką (2) jest przymocowany do ramienia (3) sąsiedniego zestawu kół (4).

(1 zastrzeżenie)

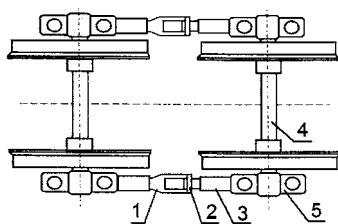

A1 (21) 405639 (22) 2013 10 14

(51) B62J 99/00 (2009.01)

G01L 3/24 (2006.01)

G01C 22/00 (2006.01)

G01C 19/00 (2013.01)

G01P 3/487 (2006.01)

G01P 3/489 (2006.01)

(71) MARCHEWCZYK MATEUSZ, Kraków

(72) MARCHEWCZYK MATEUSZ

(54) Sposób pomiaru i urządzenie do pomiaru mocy wydatkowanej przez rowerzystę w trakcie jazdy

(57) Sposób pomiaru mocy wydatkowanej przez rowerzystę polega na tym, że sygnały z osi X i Z żyroskopu pobiera się z ustaloną częstotliwością próbkowania i filtruje w celu wyeliminowania zakłóceń a następnie tworzy się wektory pomocnicze, których wielkość odwzorowuje przebytą drogę a kąty pochyleń wektorów wobec osi X i Z odpowiadają wartościom średnim przefiltrowanych sygnałów z osi X i Z żyroskopu. Wektory pomocnicze dodaje się do siebie

tworząc wektor wypadkowy, który zapisuje się jako element trójwymiarowej wektorowej mapy profilu trasy. Moc wydatkowaną przez rowerzystę w trakcie jazdy oblicza się, dla każdego pomiarowego odcinka drogi algorytmem na podstawie wzoru wykorzystującego wektor wypadkowy dla danego pomiarowego odcinka drogi. Urządzenie do pomiaru mocy składa się z modułu żyroskopu dwuosiowego (2), mikrokontrolera (1), źródła zasilania (4), bloku pamięci (3) ekranu dotykowego (5) i modułu łączności bezprzewodowej (9) oraz hallotronu (8).

(7 zastrzeżeń)

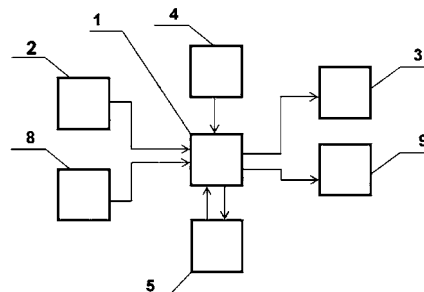

A1 (21) 405662 (22) 2013 10 16

(51) B65B 65/00 (2006.01)

B65B 59/00 (2006.01)

B65B 21/00 (2006.01)

(71) ORPLAST JERZY ORLIKOWSKI

SPÓŁKA JAWNA, Sopot

(72) ORLIKOWSKI JERZY

(54) Sposób końcowego montażu i pakowania pojemników z tworzyw sztucznych

(57) Sposób końcowego montażu i pakowania pojemników z tworzyw sztucznych charakteryzuje się tym, że na korpusie pojemnika osadza się rozłącznie w kolejnych operacjach uchwyty i kółka jezdne oraz nierozłącznie etykiety, przy czym w operacjach montażu dokonuje się wybiórczo sterowaniem obrotami korpusu pojemnika o kąt 180°.

(2 zastrzeżenia)

A1 (21) 405671 (22) 2013 10 17

(51) B65G 5/00 (2006.01)

(71) ABATECH KOZAK TRZYNA

SPÓŁKA JAWNA, Kraków

(72) TRZYNA JANUSZ

(54) Zbiornik podziemny

(57) Zbiornik gruntowy instalowany w całości lub w części pod ziemią charakteryzuje się tym, że posiada kształt elipsoidy obrotowej (1), zakończonej od góry pokrywą (5), a od dołu powierzchnią płaską lub zaokrągloną.

(5 zastrzeżeń)

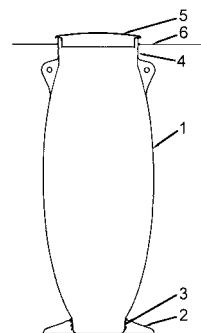

A1 (21) 405690 (22) 2013 10 18

(51) B65G 43/02 (2006.01)

(71) KGHM CUPRUM  
SPÓŁKA Z OGRANICZONĄ ODPOWIEDZIALNOŚCIĄ  
CENTRUM BADAWCZO-ROZWOJOWE,  
Wrocław

(72) MŁYNARCZYK JANUSZ; SAWICKI MATEUSZ;  
ZIĘTKOWSKI LESZEK

(54) **Sposób i urządzenie do wykrywania uszkodzeń taśmy przenośnikowej**

(57) Przedmiotem wynalazku jest sposób wykrywania uszkodzeń w taśmie przenośnikowej, eksploatowanej zwłaszcza w górnictwie podziemnym i odkrywkowym oraz urządzenie do wykrywania uszkodzeń w przemieszczającej się taśmie przenośnikowej. Sposób wykrywania uszkodzeń w taśmie przenośnikowej, polega na wykorzystaniu światłowodu (ŚW), które umieszcza się w taśmie przenośnikowej ukierunkowane poprzecznie do kierunku ruchu taśmy oraz równoległe do siebie i do których podczas ruchu taśmy, ze źródła światła (ZŚ) wprowadza się strumień światła. Zgodnie ze sposobem wiązki świetlnej z emitera wpuszcza się do jednego końca światłowodu (ŚW) i detektorem światła (DE) przyporządkowanym temu emiterowi odbiera się sygnały świetlne na drugim końcu światłowodu (ŚW), w przypadku zerwania światłowodu (ŚW), wtopionego w taśmę, przejście końca tego światłowodu (ŚW) przez strefę wykrywania detektora (DE), reagującego na dopływający strumień światła, skutkujące brakiem transmisji sygnału świetlnego, przetwarza się na sygnał rozcięcia taśmy (SŚ), który przekazuje się do jednostki sterującej (JS) napędem przenośnika taśmowego w celu jego wyłączenia. Urządzenie do wykrywania uszkodzeń w taśmie przenośnikowej, przemieszczającej się w trakcie badania, zawiera usytuowane w taśmie przenośnika światłowody (ŚW) oraz co najmniej jedno źródło światła (ZŚ) i co najmniej jeden detektor światła (DE), przy czym światłowody (ŚW) lub co najmniej jeden fragment pętli światłowodu (ŚW) usytuowane są w taśmie przenośnikowej poprzecznie, a końce światłowodu (ŚW) wyprowadzone są na bocznej powierzchni taśmy przenośnikowej, ponadto źródło światła (ZŚ) i podporządkowany mu detektor światła (DE) oraz co najmniej jeden odcinek lub fragment pętli światłowodu (ŚW) są pozycjonowane współosiowo.

(11 zastrzeżeń)

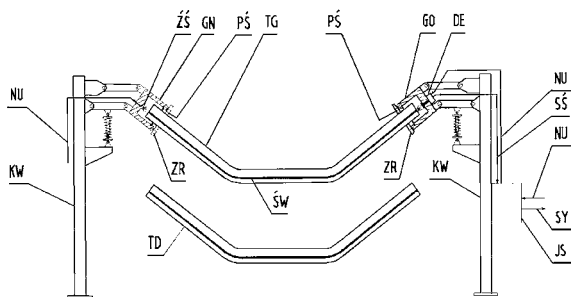

DZIAŁ C

CHEMIA I METALURGIA

A1 (21) 405721 (22) 2013 10 21

(51) C02F 3/32 (2006.01)  
C02F 3/34 (2006.01)

(71) WAREŻAK TOMASZ, Zielona Góra  
(72) WAREŻAK TOMASZ;  
PŁUCIENNIK-KOROPCZUK EWELINA

(54) **Bioreaktor hydrofitowy do oczyszczania ścieków**

(57) Przedmiotem wynalazku jest bioreaktor hydrofitowy, przeznaczony głównie do oczyszczania ścieków bytowo-gospodarczych. Część mechaniczną oczyszczalni stanowi zbiornik do wstępnego oczyszczania ścieków. Kolejny, główny element to bioreaktor posadowiony w gruncie, zbudowany z 5 warstw organiczno-mineralnych. Bioreaktor wykonany jest w wykopie ziemnym, odseparowanym w ścianach bocznych od kontaktu ze środowiskiem geomembraną (1), na dnie ułożony jest system rur drenarskich (2) zbierających część oczyszczonych ścieków i odprowadzających je do studzienki kontrolno-pomiarowej (9). Pierwszą od dołu warstwę tworzy frakcja kamienista (3), kolejna warstwa zbudowana jest ze żwiru średniego (4), następnie piasku średniego (5), dalej warstwa organiczna z odpadków drzewnych nasączonych biopreparatem do bioreaktorów hydrofitowych (6). Ostatnią warstwę tworzą keramzyt z perlitem (7). Powierzchnia bioreaktora porośnięta jest roślinnością makrofitową: tatarak zwyczajny (*Acorus calamus*) (8).

(2 zastrzeżenia)

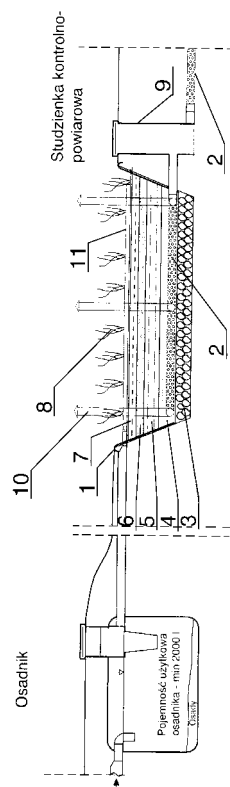

A1 (21) 405742 (22) 2013 10 23

(51) C04B 18/10 (2006.01)  
C04B 18/12 (2006.01)  
C04B 33/13 (2006.01)  
C04B 33/135 (2006.01)  
C04B 33/132 (2006.01)

(71) LSA  
SPÓŁKA Z OGRANICZONĄ ODPOWIEDZIALNOŚCIĄ,  
Białystok  
(72) ŁUCZAJ KRZYSZTOF; SOKOŁOWSKI JANUSZ;  
ŚWITKA KRZYSZTOF JAN; KABACIŃSKI MICHAŁ  
(54) **Sposób i instalacja do otrzymywania lekkiego kruszywa ceramicznego, zwłaszcza z popiołów po spalaniu węgla**

(57) Sposób otrzymywania lekkiego kruszywa ceramicznego, zwłaszcza z popiołów po spalaniu węgla, jest kilkuetapowy i charakteryzuje się tym, że mieszanina surowcowa o sumarycznej wilgotności korzystnie poniżej 20% wagowych składająca się z popiołów elektrownianych po spalaniu węgla lub popiołów ze spalania

węgla w mieszaninie z popiołami z biomasy lub popiołów ze współspalania biomasy z węglem i fosfogipsu w ilości korzystnie do 50% wagowych, pobierana jest z hałd i/lub z bezpośredniego wypadu z elektrowni lub elektrociepłowni. Przedmiotem wynalazku jest również instalacja do otrzymywania lekkiego kruszywa ceramicznego, zwłaszcza z popiołów po spalaniu węgla charakteryzujące się tym, że składa się z pozyskującego popioły ze spalania węgla lub popioły ze spalania węgla w mieszaninie z popiołami z biomasy lub popioły ze współspalania biomasy z węglem i fosfogipsu w ilości korzystnie do 50% wagowych z hałd urządzenia transportowo-sortującego (1), które współpracuje z koparką (2), korzystnie wieloczerpakową, która przenośnikiem ważącym (3) przekazuje materiał wsadowy do urządzenia transportowego, korzystnie łopatkowego, z funkcją grzania pełniącego także rolę mieszadła i wstępnego rozdabniacza (4).

(5 zastrzeżeń)

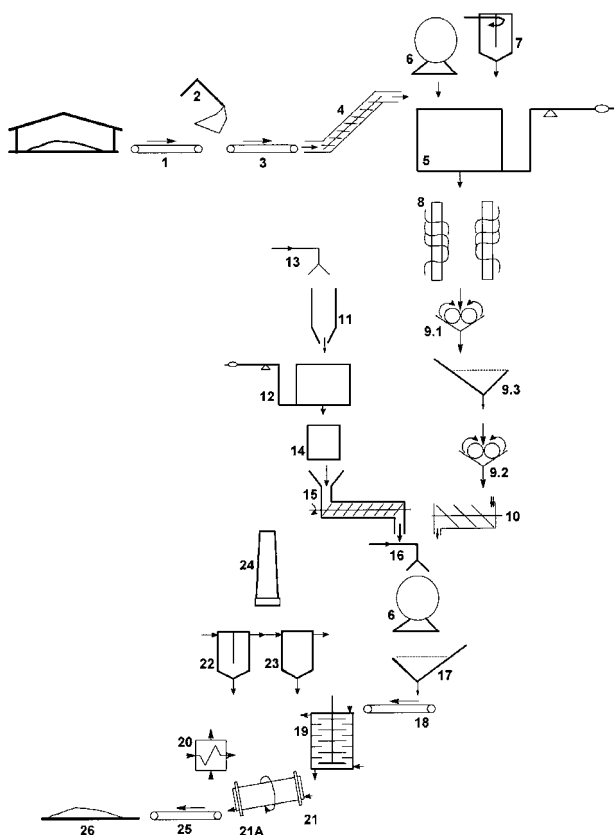

A1 (21) 405654 (22) 2013 10 15

- (51) C04B 18/16 (2006.01)  
C04B 18/08 (2006.01)  
C04B 28/00 (2006.01)  
B09B 3/00 (2006.01)

- (71) KMIOTEK BARTŁOMIEJ, Dąbrowa Górnicza; MARCINIEC RADOŚŁAW, Wojkowice; RUCIŃSKI JACEK, Kraków
- (72) KMIOTEK BARTŁOMIEJ; MARCINIEC RADOŚŁAW; RUCIŃSKI JACEK
- (54) Sposób wykorzystania obejściowych pyłów bypassowych oraz ubocznych produktów spalania do produkcji spoiw hydrauliczno-pucolanowego, spoiwo hydrauliczno-pucolanowe oraz aktywacja spoiwa hydrauliczno-pucolanowego i zastosowanie spoiwa hydrauliczno-pucolanowego

(57) Wynalazek dotyczy sposobu wykorzystania obejściowych pyłów bypassowych pochodzących z produkcji klinkieru portlandzkiego oraz ubocznych produktów spalania, szczególnie popiołów

lotnych, do produkcji spoiwa hydraulicznego - ucolanowego oraz aktywacji spoiwa hydrauliczno - pucolanowego i pyłów bypassowych za pomocą młyna elektromagnetycznego. Wynalazek dotyczy również spoiwa hydraulicznego - pucolanowego, aktywowanego spoiwa hydrauliczno - pucolanowego i aktywowanego obejściowego pyłu bypassowego.

(7 zastrzeżeń)

A1 (21) 407966 (22) 2014 04 23

- (51) C04B 28/20 (2006.01)  
C04B 28/22 (2006.01)  
C04B 18/20 (2006.01)  
B09B 3/00 (2006.01)

- (71) POLITECHNIKA ŚWIĘTOKRZYSKA, Kielce
- (72) DACHOWSKI RYSZARD; NOWEK MILENA

- (54) Zastosowanie regranulatu polistyrenu wysokoudarowego jako dodatku w wyrobach z masy silikatowej

(57) Zastosowanie regranulatu polistyrenu wysokoudarowego jako dodatku w wyrobach z masy silikatowej, składającej się z piasku kwarcowego, wapna palonego oraz wody, charakteryzuje się tym, że dodatek w postaci regranulatu polistyrenu wysokoudarowego stanowi 10-20% całkowitej masy silikatowej.

(1 zastrzeżenie)

A1 (21) 405678 (22) 2013 10 18

- (51) C07D 235/08 (2006.01)  
C07D 235/10 (2006.01)  
C07D 235/12 (2006.01)  
C07D 235/18 (2006.01)  
A01N 43/52 (2006.01)

- (71) POLITECHNIKA WARSZAWSKA, Warszawa
- (72) OCHAL ZBIGNIEW; KALIŃSKA ANNA

- (54) Sposób otrzymywania pochodnych benzimidazolu o aktywności herbicydowej i fungicydowej

(57) Przedmiotem wynalazku jest sposób wytwarzania pochodnych benzimidazolu o wzorze ogólnym 1, w którym pochodną 2-aminoaniliny poddaje się reakcji z równomolową ilością kwasu karboksylowego, pod działaniem mikrofal o mocy od 100 do 360 W.

(8 zastrzeżeń)

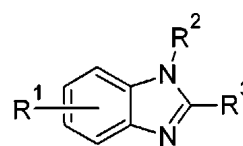

Wzór 1

A1 (21) 408117 (22) 2014 05 05

- (51) C07D 309/32 (2006.01)  
C07D 493/04 (2006.01)  
A01N 43/08 (2006.01)

- (71) UNIWERSYTET PRZYRODNICZY WE WROCŁAWIU, Wrocław
- (72) GLISZCZYŃSKA ANNA; SZOŁYGA BEATA; SZCZEPANIK MARYLA; DANCEWICZ KATARZYNA; GABRYŚ BEATA

- (54) 3,4-dihydro-5-metylo-6-pentylopiran-2-on oraz 6-metylo-1-pentylo-2,7-dioksabicyklo[4.1.0]heptan-3-on i sposób ich jednoczesnego otrzymywania

(57) Wynalazek dotyczy nowych laktonów 3,4-dihydro-5-metylo-6-pentylopiran-2-onu o wzorze 2 oraz 6-metylo-1-pentylo-2,7-dioksabicyklo[4.1.0]heptan-3-onu o wzorze 3 oraz sposobu ich

jednoczesnego otrzymywania, który polega na tym, że w wyniku jednoetapowej reakcji z dihydrojasmonu otrzymuje się w reakcji utlenienia typu Baeyera-Villigera 3,4-dihydro-5-metylo-6-pentylpiran-2-onu o wzorze 2 oraz 6-metylo-1-pentyl-2,7-dioksabicyklo[4.1.0]heptan-3-onu o wzorze 3. Laktony, o wzorze 2 i o wzorze 3 mogą znaleźć zastosowanie jako środki ochrony roślin przed szkodliwymi gatunkami owadów.

(3 zastrzeżenia)

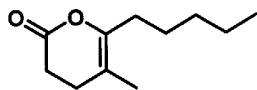

Wzór 2

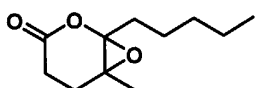

Wzór 3

A1 (21) 409315 (22) 2014 08 29

(51) C07D 487/04 (2006.01)

A61P 35/00 (2006.01)

(71) UNIWERSYTET MEDYCZNY W LUBLINIE,  
Lublin

(72) SZTANKE MAŁGORZATA; SZTANKE KRZYSZTOF

(54) 3-(2-Tienylo)-7,8-dihydro-  
imidazo[2,1-c][1,2,4] triazyn-4(6H)-ony  
podstawione mono- lub dichlorofenylem,  
sposób ich otrzymywania  
i zastosowanie medyczne

(57) Przedmiotem wynalazku są 3-(2-tienylo)-7,8-dihydroimidazo[2,1-c][1,2,4]triazyn-4(6H)-ony podstawione mono- lub dichlorofenylem o wzorze ogólnym 1, w którym R oznacza podstawnik arylový, taki jak mono- lub dichloropodstawiony fenyl, zwłaszcza 2-chlorofenyl, 3-chlorofenyl, 4-chlorofenyl, 3,4-dichlorofenyl, wykazujące silne działanie przeciwnowotworowe. Rozwiązanie obejmuje także związki o wzorze ogólnym 1 do zastosowania w leczeniu nowotworów, korzystnie w leczeniu raka płuc, raka szyjki macicy, raka piersi, a także raka jajnika. Związki będące przedmiotem wynalazku otrzymuje się w wyniku kondensacji odpowiednio podstawionych halogenowodoroków hydrazonów imidazolidyno-2-onów z estrem etylowym kwasu 2-(tiefen-2-ylo)gliksalowego, stosując stosunek molowy substratów 1:1, w środowisku rozpuszczalników organicznych w obecności substancji zasadowych wiążących wydzielający się halogenowodor. Produkt oczyszcza się przez krystalizację z mieszaniny rozpuszczalników polarnych - aprotynowych i protonowych, zwłaszcza dimetyloformamidu i metanolu.

(5 zastrzeżeń)

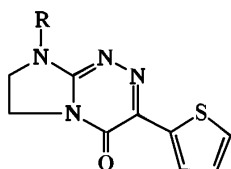

WZÓR 1

A1 (21) 409316 (22) 2014 08 29

(51) C07D 487/04 (2006.01)

A61P 35/00 (2006.01)

(71) UNIWERSYTET MEDYCZNY W LUBLINIE,  
Lublin

(72) SZTANKE MAŁGORZATA; SZTANKE KRZYSZTOF

(54) Pochodne 3-(2-tienylo)-7,8-dihydro-  
imidazo[2,1-c][1,2,4]triazyn-4(6H)-onu  
podstawione fenylem, alkilofenylem,  
dialkilofenylem, alkoksifenylem,  
sposób ich otrzymywania  
oraz zastosowanie medyczne

(57) Przedmiotem wynalazku są pochodne 3-(2-tienylo)-7,8-dihydroimidazo[2,1-c][1,2,4]triazyn-4(6H)-onu podstawione fenylem, alkilofenylem, dialkilofenylem, alkoksifenylem o wzorze ogólnym 1, w którym R oznacza aryl lub podstawiony aryl, taki jak: fenyl, alkilofenyl zwłaszcza 2-metylofenyl, 4-metylofenyl, dialkilofenyl zwłaszcza 2,3-dimetylofenyl lub alkoksifenyl - zwłaszcza 2-metoksifenyl. Rozwiązanie obejmuje również zastosowanie związków podstawionych fenylem, alkilofenylem, dialkilofenylem, alkoksifenylem o wzorze ogólnym 1, w którym R ma wyżej podane znaczenie w leczeniu nowotworów korzystnie raka płuc, raka szyjki macicy, raka piersi, raka jajnika. Związki będące przedmiotem wynalazku otrzymuje się w wyniku kondensacji odpowiednio podstawionych halogenowodoroków 2-hydrazyinoimidazolin z estrem etylowym kwasu 2-(tiefen-2-ylo)gliksalowego, stosując stosunek molowy substratów 1:1, w środowisku rozpuszczalników organicznych w obecności substancji zasadowych wiążących wydzielający się halogenowodor. Produkt oczyszcza się przez krystalizację z mieszaniny rozpuszczalników polarnych - aprotynowych i protonowych, zwłaszcza dimetyloformamidu i alkoholu metylowego.

(5 zastrzeżeń)

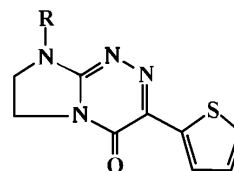

WZÓR 1

A1 (21) 405775 (22) 2013 10 26

(51) C07D 493/02 (2006.01)

C07D 311/06 (2006.01)

C09B 57/02 (2006.01)

(71) INSTYTUT CHEMII ORGANICZNEJ  
POLSKIEJ AKADEMII NAUK, Warszawa

(72) GRYKO DANIEL T.; TASIOR MARIUSZ;  
PORONIK YEVGEN M.

(54) Nowy związek,  
zwłaszcza do stosowania jako pigment

(57) Związek o wzorze 1, zwłaszcza do stosowania jako pigment.  
(1 zastrzeżenie)

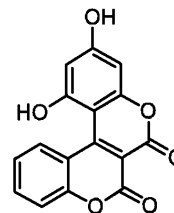

Wzór I

A1 (21) 405726 (22) 2013 10 22

(51) C08J 5/00 (2006.01)

C08J 7/04 (2006.01)

C08L 27/06 (2006.01)

C08L 39/06 (2006.01)

C08K 13/06 (2006.01)

C08K 9/10 (2006.01)

B29C 47/00 (2006.01)

(71) NANOTECHNOLOGIES  
SPÓŁKA Z OGRANICZONĄ ODPOWIEDZIALNOŚCIĄ,  
Łódź

(72) MAZUREK PRZEMYSŁAW; CIEŚLAK ROMUALDA

(54) Sposób wytwarzania wzdłużnych profili z poli(chlorku winylu) i wzdłużny profil z poli(chlorku winylu)

(57) Sposób wytwarzania wzdłużnych profili z Poli(chlorku winylu), polega na tym, że uplastycznia się mieszkankę PCW (poli(chlorku winylu)) z napełniaczami i środkami pomocniczymi w wytłaczarce ślimakowej i wytłacza się tworzywo w głowicy zakończonej dyszą wytłaczarską. Następnie wytłoczone tworzywo wprowadza się do urządzenia kalibrującego i chłodzącego, gdzie nadaje się wytłoczcze ostateczny kształt. Sposób charakteryzuje się tym, że do mieszanki PCW wprowadza się od 0,2% do 1% wagowo mieszanki krzemionki z PVP (poliwinilopirolidonem), w której PVP stanowi od 1% do 5% wagowo, po czym w obszarze pomiędzy dyszą wytłaczarską (141) a urządzeniem kalibrującym i chłodzącym (160) wytwarza się mgiełkę koloidalnego roztworu nanosrebra o rozmiarze cząstek od 50 do 60 nm w otoczce z PVP w izopropanolu o stężeniu od 100 do 140 ppm i temperaturze od 40 do 50°C, przez którą przeprowadza się wytłoczone tworzywo o temperaturze od 170 do 190°C.

(1 zastrzeżenie)

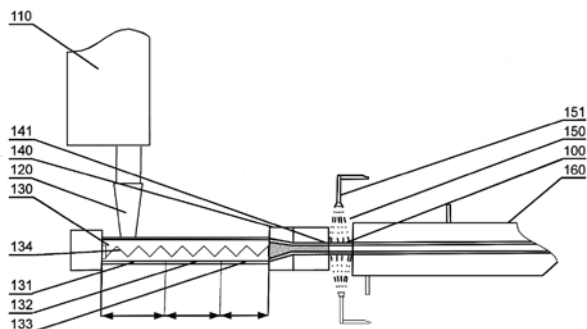

A1 (21) 405727 (22) 2013 10 22

(51) C08J 5/00 (2006.01)  
C08J 7/04 (2006.01)  
C08L 27/06 (2006.01)  
C08L 39/06 (2006.01)  
C08K 13/06 (2006.01)  
C08K 9/10 (2006.01)  
B29C 47/00 (2006.01)

(71) NANOTECHNOLOGIES  
SPÓŁKA Z OGRANICZONĄ ODPOWIEDZIALNOŚCIĄ,  
Łódź

(72) MAZUREK PRZEMYSŁAW; CIEŚLAK ROMUALDA

(54) Sposób wytwarzania wzdłużnych profili z poli(chlorku winylu) i wzdłużny profil z poli(chlorku winylu)

(57) Sposób wytwarzania wzdłużnych profili z poli(chlorku winylu) polega na tym, że uplastycznia się mieszkankę PCW (poli(chlorku winylu)) z napełniaczami i środkami pomocniczymi w wytłaczarce ślimakowej i wytłacza się tworzywo w głowicy zakończonej dyszą wytłaczarską. Następnie wytłoczone tworzywo wprowadza się do urządzenia kalibrującego i chłodzącego, gdzie nadaje się wytłoczcze ostateczny kształt. Sposób charakteryzuje się tym, że do mieszanki PCW wprowadza się od 0,2% do 1% wagowo mieszanki krzemionki z PVP (poliwinilopirolidonem), w której PVP stanowi od 1% do 5% wagowo, po czym w obszarze pomiędzy dyszą wytłaczarską (141) a urządzeniem kalibrującym i chłodzącym (160) wytwarza się mgiełkę koloidalnego roztworu nanosrebra o rozmiarze cząstek od 50 do 60 nm w otoczce z PVP w alkoholu technicznym o stężeniu od 70 do 100 ppm i temperaturze od 40 do 50°C,

przez którą przeprowadza się wytłoczone tworzywo o temperaturze od 170 do 190°C.

(1 zastrzeżenie)

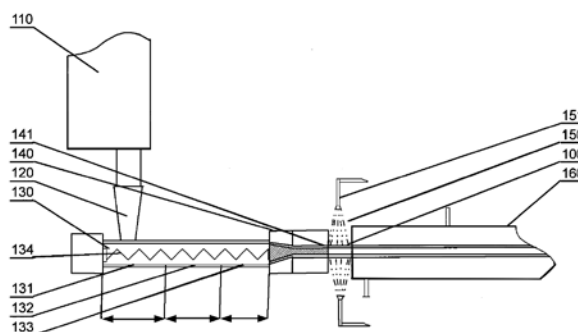

A1 (21) 405714 (22) 2013 10 21

(51) C08J 11/24 (2006.01)  
C08L 75/00 (2006.01)

(71) POLITECHNIKA GDAŃSKA, Gdańsk  
(72) DATTA JANUSZ; HAPONIUK JÓZEF;  
GŁOWIŃSKA EWA; WŁOCH MARCIN

(54) Sposób bioglikolizy odpadów poliuretanowych i bioglikolizaty otrzymane tym sposobem

(57) Przedmiotem wynalazku jest sposób bioglikolizy odpadów poliuretanowych, który charakteryzuje się tym, że jako środek glikolizujący pochodzenia naturalnego stosuje się bioglikol, korzystnie bioglikol 1,2-propylenowy lub bioglikol 1,3-propylenowy, a jako katalizator stosuje się octan potasu. Do mieszaniny reakcyjnej dodaje się odpady poliuretanowe w postaci poliuretanów mikroporowatych lub elastomerów poliuretanowych, zachowując ciągły nadmiar odpadów poliuretanowych do środka glikolizującego. Proces prowadzi się w temperaturze od 160 do 240°C, pod ciśnieniem normalnym lub pod ciśnieniem podwyższonym o zakres od 0,1 do 1,0 atm. Przedmiotem wynalazku są również bioglikolizaty otrzymane tym sposobem.

(2 zastrzeżenia)

A1 (21) 405729 (22) 2013 10 22

(51) C08L 75/04 (2006.01)  
C08K 3/04 (2006.01)  
C08K 3/20 (2006.01)  
C08G 18/48 (2006.01)  
C08G 18/42 (2006.01)  
C08J 9/00 (2006.01)

(71) POLITECHNIKA GDAŃSKA, Gdańsk  
(72) PISZCZYK ŁUKASZ; HAPONIUK JÓZEF;  
STRANKOWSKI MICHAŁ; DANOWSKA MAGDALENA;  
STRANKOWSKA JUSTYNA

(54) Nanokompozytowa pianka poliuretanowa i sposób jej otrzymywania

(57) Sposób otrzymywania nanokompozytowych pianek poliuretanowych z wykorzystaniem tlenku grafenu lub jego zredukowanej formy charakteryzuje się tym, że do przedmieszki polioliowej zawierającej od 1 do 90 części wagowych polieteroli i/lub poliesteroli o masie cząsteczkowej od 400 do 150000 g/mol i liczbie hydroksylowej od 10 do 700 mg KOH/g oraz funkcyjności od 2 do 6, od 0,01 do 15 części wagowych środka powierzchniowo czynnego, od 0,01 do 10 części wagowych katalizatorów aminowych i metaloorganicznych, od 0,01 do 20 części wagowych ekologicznego czynnika porotwórczego dodaje się od 0,01 do 30 części wagowych nanonapełniacza grafenowego, po czym homogenizuje się w temperaturze od 10 do 90°C z prędkością mieszadła korzystnie do 10000 obr/min w czasie do 3 godz. w łaźni ultradźwiękowej przy częstotliwości korzystnie 20 kHz, a następnie miesza się z czynnikiem izocyanianowym w ilości odpowiadającej indeksowi IC od 0,6 do 3.

Przedmiotem wynalazku są także nanokompozytowe pianki poliuretanowe otrzymane tym sposobem.

(5 zastrzeżeń)

A1 (21) 405731 (22) 2013 10 22

- (51) C08L 75/04 (2006.01)  
C08K 3/04 (2006.01)  
C08K 3/20 (2006.01)  
C08G 18/10 (2006.01)

- (71) POLITECHNIKA GDAŃSKA,  
Gdańsk;  
INSTYTUT PRZEMYSŁU SKÓRZANEGO,  
Łódź;  
M. B. MARKET LTD.  
SPÓŁKA Z OGRANICZONĄ ODPOWIEDZIALNOŚCIĄ,  
Solec
- (72) PISZCZYK ŁUKASZ; HAPONIUK JÓZEF;  
STRANKOWSKI MICHAŁ;  
DANOWSKA MAGDALENA

(54) **Elastomerowe nanokompozyty poliuretanowe i sposób ich wytwarzania**

(57) Sposób wytwarzania elastomerowych nanokompozytów poliuretanowych z oligomerów, oligoestrolu i/lub oligoeteroli, diizocyjanianów, środków przedłużających lub sieciujących, katalizatorów aminowych lub metaloorganicznych oraz tlenku grafenu lub jego zredukowanej formy charakteryzuje się tym, że do prepolimeru zawierającego niezwiązane grupy izocyjanianowe NCO w ilości od 4%-20% NCO, powstałe z oligomerów w postaci oligoeteroli i/lub oligoestrolu o masie cząsteczkowej od 400 do 15000 g/mol dodaje się w ilości od 0,01 do 10% części wagowych nanonapełniacza grafenowego w postaci tlenku grafenu lub jego zredukowaną formę lub wstępnie przygotowaną dyspersję nanonapełniacza grafenowego w rozpuszczalniku polarnym lub niepolarnym, w składniku oligomerowym lub mieszaninie składników opartych o oligomerol oraz małącząsteczkowy przedłużacz łańcucha, lub też dyspergowany w składniku izocyjanianowym. Następnie dyspersję poddaje się intensywnej homogenizacji, w temperaturze od 10 do 60°C z prędkością mieszadła do 10000 obr/min w czasie do 3 godz. w łaźni ultradźwiękowej. Przedmiotem wynalazku są także elastomerowe nanokompozyty poliuretanowe otrzymane tym sposobem.

(3 zastrzeżenia)

A1 (21) 405736 (22) 2013 10 24

- (51) C08L 75/04 (2006.01)  
C08L 77/00 (2006.01)  
C09D 175/04 (2006.01)  
C09D 177/00 (2006.01)  
C23C 18/38 (2006.01)  
C08K 3/22 (2006.01)

- (71) UNIWERSYTET KAZIMIERZA WIELKIEGO,  
Bydgoszcz
- (72) RYTLEWSKI PIOTR

(54) **Powłoka kompozytowa do autokatalizacyjnego metalizowania**

(57) Przedmiotem wynalazku jest kompozyt polimerowy do autokatalizacyjnego metalizowania, korzystnie przy zastosowaniu techniki laserowej, zawierający polimer, od 0,1 do 15% wag. acetyloacetone miedzi i od 1 do 30% wag. tlenku miedzi. Przedmiotem wynalazku jest również sposób otrzymywania takiego kompozytu.

(3 zastrzeżenia)

A1 (21) 405751 (22) 2013 10 23

- (51) C08L 101/00 (2006.01)  
C08J 11/04 (2006.01)  
B29D 7/00 (2006.01)

- (71) INSTYTUT INŻYNIERII  
MATERIAŁÓW POLIMEROWYCH I BARWNIKÓW,  
Toruń;  
SADEX  
SPÓŁKA Z OGRANICZONĄ ODPOWIEDZIALNOŚCIĄ,  
Rybnik

- (72) DĘBEK CEZARY; WASILEWICZ ANDRZEJ

(54) **Materiał tłumiący przeznaczony na warstwy tłumiące w linowych pomostach bezpieczeństwa**

(57) Przedmiotem wynalazku jest materiał bazujący na recyklingu materiałowym dogodny w zastosowaniu na wypełnienia międzysięciowe pomostów bezpieczeństwa, zdolny absorbować część energii uderzenia, tym samym poprawiający całkowitą chłonność energetyczną pomostu bezpieczeństwa. Materiał tłumiący przeznaczony na warstwy tłumiące w linowych pomostach bezpieczeństwa oparty o materiały elastomerowe składa się z granulatów gumowych z odpadów produkcyjnych i zużytych taśm transporterowych w ilości 30-96% wagowych o wielkości ziarna do 10 mm, spoiw w ilości 4-30% wagowych oraz znanych modyfikatorów poprawiających właściwości mechaniczne, reologię, twardość, trudnopalność w ilości do 40% wagowych.

(6 zastrzeżeń)

A1 (21) 405712 (22) 2013 10 21

- (51) C10L 1/14 (2006.01)  
C10L 1/224 (2006.01)  
C10L 10/04 (2006.01)

- (71) INSTYTUT NAFTY I GAZU - PAŃSTWOWY INSTYTUT  
BADAWCZY,  
Kraków

- (72) STANIK WINICJUSZ; KĘPIŃSKI ROMAN;  
PAĆKOWSKI ZBIGNIEW; URZĘDOWSKA WIEŚŁAWA;  
STĘPIEŃ ZBIGNIEW; ZIEMIAŃSKI LESZEK;  
KONIECZNY RAFAŁ; LUBOWICZ JAN;  
SIKORA KATARZYNA; JANECZEK MICHAŁ

(54) **Wielofunkcyjny dodatek detergentowo-dyspergujący do energooszczędnych olejów napędowych**

(57) Wielofunkcyjny dodatek detergentowo-dyspergujący do energooszczędnych olejów napędowych zawiera od 5,0% (m/m) do 80,0% (m/m), surfaktantu o właściwościach detergentowo-dyspergujących w postaci alkenylobursztynoimidów z kationem amoniowym i anionem metylowęglanowym i/lub metyloszczawianowym, od 10,0% (m/m) do 70,0% (m/m) modyfikatora smarności oraz od 5,0% (m/m) do 30,0% (m/m) inhibitora utleniania i od 2,0% (m/m) do 60,0% (m/m) rozpuszczalnika organicznego będącego frakcją naftową korzystnie aromatyczną o ilości atomów węgla w cząsteczce co najmniej 9 i temperaturze wrzenia do 350°C w warunkach normalnych. Użyte w kompozycji dodatku surfaktanty w postaci alkenylobursztynoimidów z kationem amoniowym i anionem metylowęglanowym i/lub metyloszczawianowym są produktami acylowania dimetyloaminopropylaminy bezwodnikiem alkenylobursztynowym o średniej masie cząsteczkowej 750 do 2500 Daltonów. Ponadto wielofunkcyjny dodatek detergentowo-dyspergujący może ewentualnie zawierać inhibitor korozji w ilości od 1,0% (m/m) do 20,0% (m/m), demulgator i/lub inhibitor pienienia w ilości od 1,0% (m/m) do 20,0% (m/m), substancję o właściwościach biobójczych w ilości od 0,5% (m/m) do 30,0% (m/m), deaktywator metali w ilości od 1,0% (m/m) do 10,0% (m/m).

(7 zastrzeżeń)

A1 (21) 405706 (22) 2013 10 21

- (51) C10L 5/08 (2006.01)  
C10L 5/44 (2006.01)

- (71) WACH SEBASTIAN  
SYNERGIA, Podkowa Leśna
- (72) WACH SEBASTIAN

(54) **Sposób produkcji biokompozytu paliwowego i biokompozyt paliwowy**

(57) Sposób produkcji biokompozytu paliwowego z odpadów (trocin) drzewnych, charakteryzuje się tym, że dozuje się trociny drzewne o wilgotności do 12% w oraz ligninę o wilgotności do 12% w sposób ciągły tak, że waży się je objętościowo i wprowadza do kondycjonera w ilości stanowiącej 98% masy mieszaniny surowcowej, dodaje glicerynę w ilości do 2% masy mieszaniny trocin, ligniny otrzymując mieszaninę surowcową, którą homogenizuje się w mieszadło przez co najmniej 4 minuty, a do homogenizatora (mieszadła) doprowadza się parę wodną pod ciśnieniem od 6 do 8 barów, prasuje się mieszaninę surowcową pod ciśnieniem co najmniej 400 barów przez matrycę, a po otrzymaniu biokompozytu schładza się go. Przedmiotem wynalazku jest również biokompozyt paliwowy zawierający co najwyżej 80% objętości masowej trocin drzewnych o wilgotności nie przekraczającej 12% oraz od 18 do 48% objętości masowej ligniny oraz co najwyżej 2% gliceryny sprasowane pod ciśnieniem co najmniej 400 barów w formie peletu lub brykiety.

(7 zastrzeżeń)

A1 (21) **405730** (22) 2013 10 22

(51) **C10L 5/44** (2006.01)  
**C10L 5/46** (2006.01)  
**C10L 5/08** (2006.01)

(71) TKACZ ELŻBIETA, Warszawa;  
TONDERSKI KRZYSZTOF, Warszawa;  
PAKOSZ ALEKSANDRA, Bytom  
(72) TKACZ ELŻBIETA; TONDERSKI KRZYSZTOF;  
PAKOSZ ALEKSANDRA

(54) **Paliwo stałe w szczególności dla przemysłu energetycznego i sposób jego wytwarzania**

(57) Paliwo stałe w szczególności dla przemysłu energetycznego zawiera mieszaninę biodegradowalnych wyselekcjonowanych odpadów komunalnych i/lub przemysłowych materiałów włóknistych z tkanin i włókien naturalnych w ilości do 80%, wyselekcjonowanych odpadów komunalnych i/lub przemysłowych produktów celulozowych w ilości do 80% wagowych, stabilizatu przesianego w ilości 10-30% wagowych, odpadów masy roślinnej stanowiącej biodegradowalne odpady gospodarki rolnej korzystnie słomy w ilości 5-15% wagowych, odpadów z upraw hydroponicznych w ilości 10-30% wagowych. Dodatkowo zawiera pył z przemiału wszystkich rodzajów zbóż w ilości 0-50% wagowych i/lub pył z przemysłu browarniczego w ilości 30-50% wagowych i/lub przeterminowany susz owocowy i/lub kwiatowy i/lub warzywny w ilości 0-10% wagowych i/lub ściółkę z produkcji grzybów w ilości 5-15% wagowych i/lub wytloki i inne odpady z przetwórstwa produktów roślinnych w ilości do 25% wagowych i/lub odpady tytoniowe w ilości 5-8% wagowych i/lub odpady korka w ilości do 5% wagowych. Przedmiotem wynalazku jest również sposób paliwa stałego w szczególności dla przemysłu energetycznego.

(4 zastrzeżenia)

A1 (21) **405670** (22) 2013 10 17

(51) **C10M 129/10** (2006.01)  
**C10M 173/00** (2006.01)

(71) INSTYTUT TECHNOLOGII EKSPLOATACJI-PAŃSTWOWY  
INSTYTUT BADAWCZY, Radom  
(72) RADOŚĆ ELŻBIETA; URBAŃSKI ANDRZEJ

(54) **Olej emulgujący do obróbki metali na bazie oksyetylatów cardanolu**

(57) Olej emulgujący zawiera od 10 do 50% oksyetylatu cardanolu o ilości moli tlenu etylenu n=6 oraz 10 - 50% inhibitora korozji. Olej emulgujący zawiera także 10 - 60% sebacynianu diizooktylowego i 0,1 - 5% biocydu.

(7 zastrzeżeń)

A1 (21) **405661** (22) 2013 10 16

(51) **C12N 1/20** (2006.01)  
**C12R 1/12** (2006.01)  
**C12N 1/02** (2006.01)  
**A01N 63/00** (2006.01)  
**A01P 1/00** (2006.01)  
**A01P 3/00** (2006.01)

(71) CZERNOMYSY-FUROWICZ DANUTA,  
Suliborek  
(72) CZERNOMYSY-FUROWICZ DANUTA

(54) **Nowy szczep bakterii *Paenibacillus polymyxa* DCF oraz sposób wyselekcjonowania szczepu *Paenibacillus polymyxa* DCF**

(57) Przedmiotem wynalazku jest nowy szczep bakterii *Paenibacillus polymyxa* DCF wyizolowany ze zmian skórnych konia, zdeponowany w Polskiej Kolekcji Mikroorganizmów (PCM) w Instytucie Immunologii i Terapii Doświadczalnej Polskiej Akademii Nauk we Wrocławiu pod numerem B/00052. Szczep wytwarza enzymy hydrolityczne i fitohormony biorące udział w biokontroli roślinnych patogenów, do zastosowania w profilaktyce i/lub terapii zakażeń, wywołanych grzybami powodującymi choroby roślin, dermatofitów i niektórych patogennych bakterii. Sposób wyselekcjonowania szczepu bakterii *Paenibacillus polymyxa* DCF, nr depozytu B/00052, ze skóry konia *Equus caballus* z objawami dermatozy charakteryzuje się tym, że izoluje się i inkubuje bakterie wyrastające na podłożu TSA, z dodatkiem 2% glukozy, w obecności dermatofitów i grzybów strzępkowych, przez co najmniej 7 dni w temperaturze pokojowej, do momentu w którym następuje wytwarzanie substancji o charakterze litycznym, po czym wyrosłe mikroorganizmy identyfikuje się znanymi metodami.

(3 zastrzeżenia)

A1 (21) **405768** (22) 2013 10 24

(51) **C12N 15/00** (2006.01)  
**C07K 14/485** (2006.01)  
**A61P 35/00** (2006.01)  
**A61K 38/18** (2006.01)

(71) CELTHER POLSKA  
SPÓŁKA Z OGRANICZONĄ ODPOWIEDZIALNOŚCIĄ,  
Zakroczym  
(72) RIESKE PIOTR; STOCZYŃSKA-FIDELUS EWELINA;  
PIASKOWSKI SYLWESTER; TRĘDA CEZARY;  
WALCZAK MACIEJ; GRZELA DAWID;  
WYRZYKOWSKI ANDRZEJ

(54) **Zastosowanie agonistów EGFR i HGFR jako leków przeciwnowotworowych działających na komórki nowotworowe o określonym fenotypie**

(57) Ujawniony wynalazek pozwala stwierdzić, że istnieją sytuacje, w których terapia przeciwnowotworowa może opierać się na aktywowaniu receptorów takich jak EGFR czy HGFR(MET) i ich mutantów. Warunkiem przeciwnowotworowego działania agonistów EGFR jest to aby eksponowane na nich komórki wykazywały wysoką ekspresję mutantu aktywującego heterodimeryzującego EGFR (EGFR<sup>MUTaktHET</sup>) i EGFRwt. Podobnie, możliwa jest wysoka ekspresja HGFR i mutantu aktywującego heterodimeryzującego EGFR np. EGFRvIII. Możliwe jest również przeciwnowotworowe działanie agonisty EGFR wobec komórek z nadekspresją jedynie EGFR, ale nie mutantu EGFR (EGFR<sup>MUTaktHET</sup>), jak i przeciwnowotworowe działanie agonisty HGFR wobec komórek wykazujących nadekspresję HGFR, ale nie mutantu EGFR (EGFR<sup>MUTaktHET</sup>).

(36 zastrzeżeń)

A1 (21) **405648** (22) 2013 10 15

(51) **C12Q 1/68** (2006.01)

- (71) WARSZAWSKI UNIWERSYTET MEDYCZNY,  
Warszawa
- (72) JAŹDŻEWSKI KRYSZTOF; DYMECKA KINGA;  
WÓJCICKA ANNA; KUBIAK ANNA;  
GIERLIKOWSKI WOJCIECH; MACIĄG MONIKA;  
KOLANOWSKA MONIKA; CZAJKA AGNIESZKA;  
KOTLAREK MARTA; ŚIERNIAK MICHAŁ

(54) **Sposób diagnozowania raka wotrobowokomórkowego, zastosowanie markera mikroRNA do diagnozowania zmiany chorobowej w obrębie wątroby, oceny stopnia zaawansowania choroby oraz oceny podatności pacjenta i/lub choroby na zaproponowane leczenie oraz zawierający takie markery zestaw diagnostyczny**

(57) Przedmiotem wynalazku jest sposób diagnozowania raka wątroby i różnicowania raka wotrobowokomórkowego od przerzutów raka z jelita grubego do wątroby u pacjenta. Sposób obejmuje: - dostarczanie pochodzącej od pacjenta próbki biologicznej, - określenie ilości jednego lub więcej miRNA wybranego z grupy obejmującej miR-146a-5p, miR-125b-5p, miR-141-3p, miR-1269a w próbce biologicznej, - porównanie ekspresji miRNA z poziomem ekspresji miRNA otrzymanym w grupie kontrolnej, w którym to sposobie u pacjenta diagnozuje się wystąpienie nowotworu i różnicuje jego podłoże, jeśli poziom ekspresji miRNA w próbce biologicznej jest zmieniony względem poziomu ekspresji obserwowanej w próbkach płynów biologicznych pochodzących od zdrowych pacjentów. Wynalazek dotyczy również zastosowania markera mikroRNA oraz zestawu zawierającego markery.

(27 zastrzeżeń)

A1 (21) 405656 (22) 2013 10 15

- (51) **C12Q 1/68** (2006.01)  
**A61P 35/00** (2006.01)  
**G01N 33/48** (2006.01)  
**C12N 15/00** (2006.01)
- (71) WROCŁAWSKIE CENTRUM BADAŃ EIT +  
SPÓŁKA Z OGRANICZONĄ ODPOWIEDZIALNOŚCIĄ,  
Wrocław
- (72) PUŁA BARTOSZ; OLBROMSKI MATEUSZ; AMBICKA  
ALEKSANDRA; GOMUŁKIEWICZ AGNIESZKA;  
RYŚ JANUSZ; PODHORSKA-OKOŁÓW MARZENA;  
SIEW HWA ONG, SG; DZIĘGIEL PIOTR
- (54) **Sposób wykrywania obniżonej podatności na przeciwnowotworową chemioterapię adjuwantową u pacjentek z rakiem gruczołu piersiowego**

(57) Wynalazek dotyczy sposobu wykrywania obniżonej podatności na przeciwnowotworową chemioterapię adjuwantową cytostatykiem z grupy oksazofosforyn i antybiotykiem z grupy antracyklin u pacjentów z rakiem gruczołu piersiowego, zgodnie z którym w pobranej od pacjenta próbce materiału tkankowego z guza pierwotnego raka przewodowego gruczołu piersiowego bada się ekspresję genu *PIP* w wyizolowanym całkowitym RNA z użyciem metody real-time PCR, przy czym istotnie statystycznie niska ekspresja mRNA *PIP* wskazuje na obniżoną podatność na przeciwnowotworową chemioterapię adjuwantową cytostatykiem, z grupy oksazofosforyn i antybiotykiem z grupy antracyklin. Wynalazek ujawnia także test predykcyjny umożliwiający szybką klasyfikację pacjentek pod względem odpowiedzi na chemioterapię adjuwantową i tym samym podjęcie odpowiedniego postępowania terapeutycznego.

(7 zastrzeżeń)

A1 (21) 405774 (22) 2013 10 26

- (51) **C12Q 1/68** (2006.01)  
**A61P 35/00** (2006.01)

- (71) POMORSKI UNIWERSYTET MEDYCZNY W SZCZECINIE,  
Szczecin;  
CYBULSKI CEZARY, Wołczkowo;  
LUBIŃSKI JAN, Szczecin
- (72) CYBULSKI CEZARY; LUBIŃSKI JAN

(54) **Sposób wykrywania wysokiego genetycznie uwarunkowanego ryzyka raka prostaty**

(57) Wynalazek ujawnia sposoby i produkty znajdujące zastosowanie w diagnozowaniu genetycznej predyspozycji do chorób u ludzi i polega na ocenie czy w materiale biologicznym badanej osoby występuje specyficzna zmiana z panelu siedmiu zmian DNA w tym: 1) mutacja 657del5 genu NBS1; 2) mutacja IVS2+1G>A genu CHEK2; 3) mutacja del5395 genu CHEK2; 4) mutacja 1100delC genu CHEK2; 5) mutacja 11157T genu CHEK2; 6) mutacja G84E genu HOXB13; 7) allel A zmiany rs188140481 w regionie 8q24. Wynalazek dotyczy również nowej metody diagnostycznej wykrywającej wysokie ryzyko raka prostaty u mężczyzn w polskiej populacji.

(5 zastrzeżeń)

A1 (21) 405733 (22) 2013 10 22

- (51) **C23C 2/06** (2006.01)  
**C23C 2/02** (2006.01)
- (71) EKOLOGICZNE INNOWACJE  
SPÓŁKA Z OGRANICZONĄ ODPOWIEDZIALNOŚCIĄ,  
Gdańsk
- (72) MIELNICZUK MARIUSZ
- (54) **Sposób cynkowania stalowych, kształtowych elementów zimno giętych z powierzchniami trudno dostępnymi**

(57) Sposób cynkowania stalowych, kształtowych elementów zimno giętych z powierzchniami trudno dostępnymi polegający na procesie odtłuszczenia, poddaniu procesowi trawienia w roztworze kwasu, płukaniu i topnikowaniu, cynkowaniu zanurzeniowemu i chłodzeniu w wodzie charakteryzuje się tym, że przygotowane do cynkowania elementy natryskuje się 3% solanką i pozostawia działaniu atmosferycznemu na okres co najmniej 48 h do uzyskania punktowych wżerów do głębokości około 1 mikrona, po czym poddaje się procesowi trawienia w roztworze kwasu solnego o stężeniu do 12% z dodatkiem niezawodnego inhibitora do ochrony powierzchni stalowych przed nadmiernym wytrawieniem zawierającego do 5% 1,3-dietylu-2-tiomocznika - w stężeniu do 3 g/l, przy czym zanurzone w wannie kształtowniki stalowe, poddaje się wymuszonej wibracji o częstotliwości 3600 Hz przez okres 45 s. Podczas wyjmowania z kąpieli trawiącej poddaje się kształtowniki stalowe ponownej wibracji o częstotliwości 3600 Hz. Następnie płucze i poddaje procesowi topnikowania w roztworze chlorku cynku i chlorku amonu występujących jako sól podwójna w stosunku wagowym 56% do 44% i stężeniu do 380 g/l z odpowiednimi zwiłaczem, zawierającym w swoim składzie do 20% oleju modyfikowanego o stężeniu 1 l na każde rozpuszczone 45 kilogramów soli podwójnej. Po czym poddawane są one procesowi cynkowania zanurzeniowego w stopie cynkowniczym zawierającym cynk, nikiel w stężeniu do 0,055%, bizmut do 0,1% i aluminium do 0,002%, w którym podczas wyjmowania kształtowniki poddaje się mechanicznej wibracji o częstotliwości 3600 Hz w czasie umożliwiającym usunięcie sopli cynkowych i dalej studzeniu kąpieli chłodzącej. Z kolei są one poddawane procesowi szybkiego utleniania w komorze dojrzewania o regulowanych warunkach atmosferycznych, w której utrzymuje się temperaturę i wilgotność powietrza powyżej punktu rosy, a następnie sezonowaniu przez okres 48 h do wytworzenia naturalnej powłoki pasywnej na powierzchni cynku w atmosferze o 10 krotnie podwyższonej zawartości utlenianiu węgla (0,4%) w stosunku do naturalnego (0,04%), który wprowadza się do komory dojrzewania z uwarunkowaniem, że z 2,5 kg płynnego CO<sub>2</sub> powstaje 0,5 m<sup>3</sup> gazu, odpowiedzialnego za wytworzenie warstwy ochronnej patyny węgla cynku.

(1 zastrzeżenie)

Data wprowadzenia zmiany zastrzeżeń: 2013 11 25

A1 (21) 405735 (22) 2013 10 23

(51) C23C 14/35 (2006.01)

(71) INSTYTUT MECHANIKI PRECYZYJNEJ,  
Warszawa(72) BETIUK MAREK; MICHALSKI JERZY; WACH PIOTR;  
BURDYŃSKI KRYSPIŃ; ŁATAŚ ZBIGNIEW

## (54) Sposób próżniowego napyłania powłok metodą magnetroną

(57) Istota sposobu, w którym katodę (K) z materiału napyłanego jednocześnie otacza się próżnią od 0,1 Pa do 10 Pa, wprowadza się w pole magnetyczne o natężeniu od 2000 do 0,02 kA/m, między katodę (K) i napyłane podłoże przykłada się napięcie od 250 do 2500 V, przy czym źródło pola magnetycznego dzieli się na człony (C) i chłodzi, polega na tym, że źródło pola magnetycznego wprowadza się w ruch posuwisto-zwrotny o szybkości od 0,01 do 10 cm/sek i skoku nie mniejszym od odległości między sąsiadującymi ze sobą członami (C) źródła pola magnetycznego oraz korzystnie w ruch obrotowy względem jego osi wzdłużnej o szybkości od 0,1 do 10 obr/sek.

(1 zastrzeżenie)

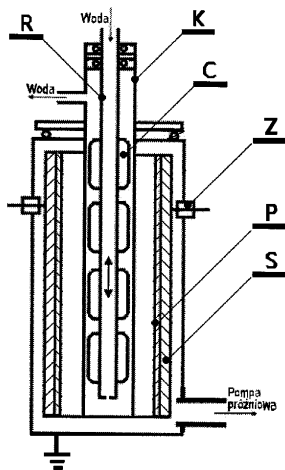

A1 (21) 405624 (22) 2013 10 14

(51) C23C 30/00 (2006.01)

B22F 9/24 (2006.01)

A61L 15/46 (2006.01)

A61L 15/18 (2006.01)

A61L 15/24 (2006.01)

A61F 13/15 (2006.01)

(71) POLITECHNIKA ŁÓDZKA, Łódź;  
HEMITEX  
SPÓŁKA Z OGRANICZONĄ ODPOWIEDZIALNOŚCIĄ,  
Warszawa(72) MATYJAS-ZGONDEK EDYTA; RYBICKI EDWARD;  
KOŁODZIEJCZYK MAREK; BINDER WŁODZIMIERZ

## (54) Sposób wytwarzania koloidalnego roztworu srebra oraz sposób nadawania właściwości antybakteryjnych włókninie polipropylenowej przeznaczonej do wytwarzania podasek higienicznych, przy użyciu tego roztworu

(57) Sposób wytwarzania koloidalnego roztworu srebra polega na tym, że na wodny roztwór azotanu srebra w wodnym roztworze poliwinylpirolidonu działa się wodnym roztworem wodorotlenku sodu, przy stosunku objętościowym roztworów korzystnie 1:1, stosując roztwór wodorotlenku sodu o stężeniu takim, aby zapewnić w powstałej mieszaninie reakcyjnej odpowiedni stosunek molowy azotanu srebra do wodorotlenku sodu oraz odpowiedni stosunek wagowy poliwinylpirolidonu do azotanu srebra, i następnie pozostawia sporządzoną mieszaninę w temperaturze 0-100°C na czas nie krótszy niż 1 minuta. Sposób nadawania właściwości

przeciwbakteryjnych włókninie polipropylenowej przeznaczonej do wytwarzania podasek higienicznych, polega na napawaniu lub natryskiwaniu włókniny koloidalnym roztworem srebra otrzymanym sposobem określonym powyżej, a następnie suszeniu w temperaturze otoczenia. Koloidalny roztwór srebra stosuje się w ilości zapewniającej naniesienie odpowiedniej ilości srebra na 1 m<sup>2</sup> włókniny.

(2 zastrzeżenia)

Data wprowadzenia zmiany zastrzeżeń: 2013 12 16

A1 (21) 405638 (22) 2013 10 14

(51) C23F 1/34 (2006.01)

C23G 1/14 (2006.01)

(71) WYTWÓRNIA  
SPRZĘTU KOMUNIKACYJNEGO PZL-RZESZÓW  
SPÓŁKA AKCYJNA, Rzeszów;  
POLITECHNIKA ŚLĄSKA, Gliwice(72) RAGA KRZYSZTOF; KWOLEK KAZIMIERZ;  
KOCÓJ-TOPOROWSKA MONIKA; DEPA MARTA;  
HAJDUK KRZYSZTOF; NAWRAT GINTER;  
SIMKA WOJCIECH; NIEUŻYŁA ŁUKASZ;  
GONET MACIEJ; KRZĄKAŁA AGNIESZKA

## (54) Sposób usuwania powłoki miedzi z podłoża stalowego

(57) Przedmiotem wynalazku jest sposób usuwania powłoki miedzi z podłoża stalowego w procesie chemicznego roztrawiania w roztworze bezchromowym z regeneracją roztworu w obiegu zamkniętym. Sposób charakteryzuje się tym, że przedmiot pokryty miedzią umieszcza się w wodnym roztworze sporządzonym z mieszaniny 60-320 g/dm<sup>3</sup> kwasu wersenowego (EDTA) i wodnego roztworu amoniaku [25% NH<sub>3</sub>aq] w ilości minimum 10 g/dm<sup>3</sup> w przeliczeniu na 100% NH<sub>3</sub>, do którego dodaje się minimum 10 g/dm<sup>3</sup> wodnego roztworu nadtlenku wodoru [30% H<sub>2</sub>O<sub>2</sub>] w przeliczeniu na 100% H<sub>2</sub>O<sub>2</sub>, a cały proces prowadzi się w temperaturze 288-298K przy ciągłej kontroli pH i rH roztworu. Korzystnym jest gdy do roztworu dodaje się 20-60 g/dm<sup>3</sup> siarczanu amonu [(NH<sub>4</sub>)<sub>2</sub>SO<sub>4</sub>]. Wodny roztwór amoniaku [25% NH<sub>3</sub>aq] dozuje się w zależności od wartości pH a wodny roztwór nadtlenku wodoru [30% H<sub>2</sub>O<sub>2</sub>] dozuje się w zależności od wartości rH roztworu trawiącego. Potencjał rH mierzy się ogniwem (7) składającym się z miedzianej elektrody wskaźnikowej (8) i chlorosrebrowej elektrody porównawczej (9).

(5 zastrzeżeń)

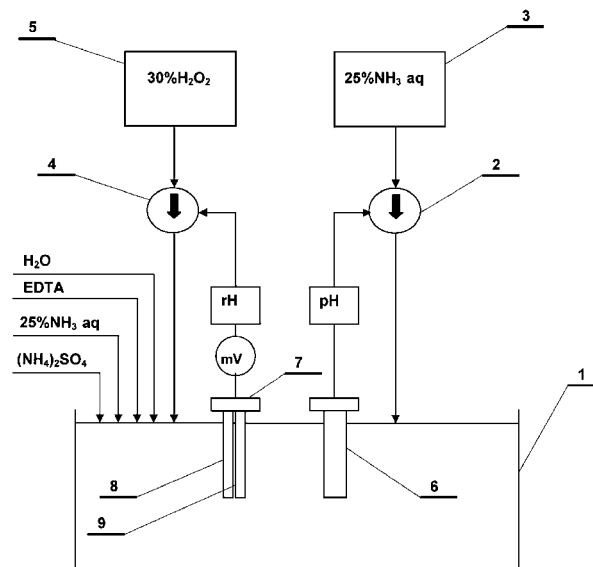

A1 (21) 405673 (22) 2013 10 17

(51) C23F 11/08 (2006.01)

C09D 5/08 (2006.01)

- (71) INSTYTUT TECHNOLOGII EKSPLOATACJI-PAŃSTWOWY  
INSTYTUT BADAWCZY, Radom
- (72) RADOŚĆ ELŻBIETA; URBAŃSKI ANDRZEJ
- (54) **Preparat antykorozyjny w szczególności do ochrony antykorozyjnej stali i żeliwa w układach wodnych**

(57) Preparat antykorozyjny zawiera rozpuszczalnik w postaci wody i dwa składniki aktywne. Preparat zawiera 30-50%<sub>m/m</sub> wody, 30-50%<sub>m/m</sub> trójetanoloaminy, 20-40%<sub>m/m</sub> benzoesu sodu. Składniki aktywne po zadozowaniu rozpuszcza się w wodzie intensywnie mieszając w czasie od 2 do 4 godzin w temperaturze pokojowej. Tak przygotowany preparat jest gotowy do użycia w postaci 2,5%<sub>v/v</sub> roztworu w wodzie technologicznej. Ocenę skuteczności działania przeprowadza się za pomocą testu Herberta w układzie płytka żeliwna wiórki stalowe zalane 2,5% roztworem preparatu. Po 24 godzinach kontaktowania nie powinno być śladów korozji - wynik oznacza się jako HO.

(4 zastrzeżenia)

A1 (21) **405674** (22) 2013 10 17

- (51) **C23F 11/08** (2006.01)  
**C09D 5/08** (2006.01)
- (71) INSTYTUT TECHNOLOGII EKSPLOATACJI-PAŃSTWOWY  
INSTYTUT BADAWCZY, Radom
- (72) RADOŚĆ ELŻBIETA; URBAŃSKI ANDRZEJ
- (54) **Preparat antykorozyjny w szczególności do ochrony antykorozyjnej stali, żeliwa oraz miedzi w układach wodnych**

(57) Preparat antykorozyjny zawiera rozpuszczalnik w postaci wody i dwa składniki aktywne. Preparat zawiera 30-50%<sub>m/m</sub> wody, 30-50%<sub>m/m</sub> trójetanoloaminy, 20-40%<sub>m/m</sub> benzoesu sodu oraz 10-50% benzotriazolu. Trójetanoloaminę i benzoesan sodu po zadozowaniu rozpuszcza się w wodzie intensywnie mieszając w czasie od 2 do 4 godzin w temperaturze pokojowej, a następnie dodaje się benzotriazol. Tak przygotowany preparat jest gotowy do użycia w postaci 2,5%<sub>v/v</sub> roztworu w wodzie technologicznej. Ocenę skuteczności działania przeprowadza się za pomocą testu Herberta w układzie płytka żeliwna wiórki stalowe zalane 2,5% roztworem preparatu. Po 24 godzinach kontaktowania nie powinno być śladów korozji - wynik oznacza się jako HO.

(4 zastrzeżenia)

## DZIAŁ D

### WŁÓKIENICTWO I PAPIERNICTWO

A1 (21) **405677** (22) 2013 10 17

- (51) **D01C 1/00** (2006.01)  
**D01C 1/02** (2006.01)  
**D01C 1/04** (2006.01)
- (71) ORZĘŁ  
SPÓŁKA Z OGRANICZONĄ ODPOWIEDZIALNOŚCIĄ,  
Mysłakowice
- (72) CAJDLER MACIEJ

- (54) **Sposób przetwarzania włókien lnianych w celu intensyfikacji właściwości antybakteryjnych przy jednoczesnym zagospodarowaniu odpadów do celów kosmetycznych, medycznych i tekstylnych**

(57) Sposób przetwarzania włókien lnianych w celu intensyfikacji właściwości antybakteryjnych przy jednoczesnym zagospodarowaniu odpadów do celów kosmetycznych, medycznych i tekstylnych, polegający na przygotowaniu surowca w postaci lnu, który pochodzi z kontrolowanej plantacji, charakteryzuje się tym, że włókno krótkie poddaje się procesowi szarpania do uzyskania włókna do maksymalnej długości 8 cm, które poddaje się dodatkowo procesowi zmiękczenia mechanicznego z jednoczesnym procesem doczyszczania, polegającym na wytrącaniu paździerz i kurzu do czystości 97% surowca, następnie poddaje procesowi parzenia w celu uzyskania większej miękkości i delikatności włókien, parą wodną o ciśnieniu nieprzekraczającym 10 barów w czasie 2 min, po czym suszy do uzyskania wilgotności do 12% i poddaje procesowi nasączenia preparatem antybakteryjnym lub ekstraktem alkoholowym na bazie wytlóków lnianych, korzystnie metodą natrysku w ilości 10 ml/kg włókna, po czym poddaje procesowi przygotowania do przędzenia, przy czym powstały odpad z podczesarki, zgrzeblarki, który stanowi od 20 do 40% przerabianej masy włókna lnianego, poddaje się procesowi doczyszczania w zgrzeblarce, korzystnie z VII klasą uiglenia, przy czym dla produktów kosmetycznych włókno poddaje się procesowi bielenia, zaś dla produktów medycznych poddaje się nasączeniu preparatem antybakteryjnym lub preparatami na bazie oleju lnianego lub innymi środkami o właściwościach pielęgnacyjnych, zaś włókna długie w postaci niedoprzedu poddaje się procesowi moczenia w wodzie w temperaturze około 60°C w czasie 10 do 15 min, po czym poddaje się procesowi parzenia w strudze pary wodnej pod ciśnieniem nieprzekraczającym 1MPa w czasie około 2 min, następnie niedoprzed poddaje się procesowi przędzenia na makro i jednocześnie poddaje nawilżaniu niedoprzędów w ciągu technologicznym z prędkością około 8 m/min w mieszaninie wody z dodatkiem ekstraktem alkoholowym na bazie wytlóków lnianych w temperaturze około 40°C i poddaje procesowi suszenia do uzyskania wilgotności przędzy do około 6%, po czym poddaje procesowi przewijania, zaś otrzymane nawoje przędzy poddaje się ciśnieniowemu procesowi nasączenia preparatem olejowym na bazie oleju lnianego w temp., pokojowej pod ciśnieniem od 0,3 do 0,5 MPa w czasie około 1 min.

(2 zastrzeżenia)

A1 (21) **405652** (22) 2013 10 15

- (51) **D02G 3/32** (2006.01)  
**D02G 3/36** (2006.01)  
**A22C 13/00** (2006.01)
- (71) NOMANET  
SPÓŁKA Z OGRANICZONĄ ODPOWIEDZIALNOŚCIĄ,  
Piekary Śląskie
- (72) KACZMARCZYK JACEK; OLEKSZYK MICHAŁ
- (54) **Włókno z blokadą elastyczności, sposób jego wytwarzania oraz siatka dla wzdłużnych produktów spożywczych, zwłaszcza wędliniarskich**

(57) Przedmiotem wynalazku jest włókno (1) z blokadą elastyczności zawierające co najmniej jeden rdzeń elastyczny (2) oraz co najmniej jeden przebiegający wzdłuż niego rdzeń nieelastyczny (3), przy czym rdzenie (2, 3) umieszczone są we wspólnym oplocie (4). Aby uzyskać włókno nadające się do wykorzystania w wytwarzaniu siatek dla wzdłużnych produktów spożywczych, zwłaszcza wędliniarskich, rdzenie (2, 3) i opłot (4) dobrane są w taki sposób, aby elastyczność włókna (1) mieściła się w zakresie od 200% do 470%, a korzystnie w zakresie od 320% do 420%. Wynalazek dotyczy także sposobu wytwarzania takiego włókna oraz elastycznej siatki dla produktów spożywczych, zwłaszcza wędliniarskich, o zamkniętym obwodzie, w formie rękawa utworzonego z wielu wzdłużnych osnów połączonych ze sobą za pośrednictwem co najmniej

jednego wążku wykonanego z włókna będącego przedmiotem wynalazku.

(11 zastrzeżeń)

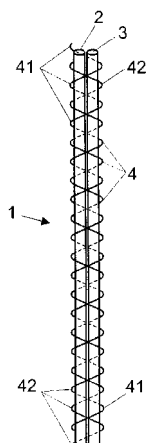

A1 (21) 405750 (22) 2013 10 24

(51) D21H 11/00 (2006.01)

(71) KRAM POLSKA  
SPÓŁKA AKCYJNA, Pastęk

(72) ZIELONKA LUCJAN ADAM; PUCIŁOWSKI MAREK

(54) Mieszanka do wytwarzania papieru  
o specjalnych właściwościach

(57) Przedmiotem wynalazku jest mieszanka do wytwarzania papieru o specjalnych właściwościach, zwłaszcza mieszanka polimorficzna do wytwarzania papieru stosowanego do produkcji naczyń jednorazowego użytku. Zgodnie z wynalazkiem w mieszance 5% pulpy drzewnej z wodą od 2,5% do 4,5% stanowi mieszanka włókien drzewnych, a pozostałą część stanowi miazga drzewna z dodatkami procesowymi w postaci substancji ogólnie stosowanych przy produkcji z użyciem włókien drzewnych, przy czym stosunek włókien długich z drzew iglastych i włókien krótkich pozyskanych z drzew liściastych w mieszance drzewnej wynosi od 1,25 do 1,28. Pozostałą część w stosunku do 100 stanowi woda.

(1 zastrzeżenie)

## DZIAŁ E

### BUDOWNICTWO; GÓRNICTWO; KONSTRUKCJE ZESPOLONE

A1 (21) 405711 (22) 2013 10 21

(51) E02D 19/16 (2006.01)

E02D 31/02 (2006.01)

(71) INSTYTUT NAFTY I GAZU - PAŃSTWOWY INSTYTUT  
BADAWCZY, Kraków

(72) FALKOWICZ SŁAWOMIR; CICHA-SZOT RENATA;  
LEGINOWICZ ANNA; LABUS KRZYSZTOF;  
MROCZKOWSKA-SZERSZEŃ MAJA

(54) Sposób wytwarzania poziomej bariery izolacyjnej  
w warstwie zawodnionej

(57) Sposób wytwarzania poziomej bariery nieprzepuszczalnej w izolacyjnej warstwie zawodnionej, na poziomie lustra swobod-

negu wody podziemnej, wykorzystujący zjawisko żelowania krzemianu sodu w kontakcie z di tlenkiem węgla, charakteryzuje się tym, że mało przepuszczalną warstwę (1) i bardziej przepuszczalną warstwę (2) złoza wodonośnego, przewierca się wiertniczo-iniekcyjnym przewodem (4), wyposażonym w systemy dysz (5) i (6), przy czym przewód iniekcyjny umieszcza się tak, aby dysze (6) korzystnie znalazły się na wysokości lustra (3) wody podziemnej, a następnie w pierwszym etapie ze zbiornika (7), poprzez system dysz (6), zatłacza się do bardziej przepuszczalnej warstwy (2), ciecz iniekcyjną, którą jest 3%-towy roztwór krzemianu sodu, korzystnie o module 1.33, z dodatkiem modyfikatora, korzystnie soli glinu  $Al^{+3}$  i jednocześnie przewodem iniekcyjnym, przez ten sam system dysz (6), ze zbiornika (8), zatłacza się ditlenek węgla w proporcji objętościowej około  $2/3$  ditlenku węgla do objętości cieczy iniekcyjnej, a zatłaczanie prowadzi się do czasu stwierdzenia wzrostu ciśnienia tłoczenia o około 30% lub do zatłoczenia ustalonej objętości cieczy iniekcyjnej, zaś dalsze etapy zatłaczania czynników prowadzi się zmieniając wysokość otworu iniekcyjnego, wydatek czynników oraz sposób ich podawania.

(4 zastrzeżenia)

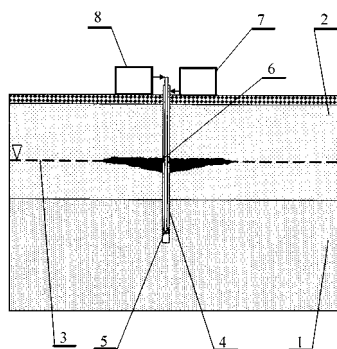

A1 (21) 405644 (22) 2013 10 14

(51) E04B 1/348 (2006.01)

E04B 1/343 (2006.01)

B65D 88/52 (2006.01)

E04H 1/12 (2006.01)

(71) WOJSKOWE ZAKŁADY ŁĄCZNOŚCI NR 2  
SPÓŁKA AKCYJNA, Czernica

(72) MINIACH CZESŁAW; BIESZCZAD RAFAŁ;  
ZATOŃSKI ROMAN; DZIEKOŃSKI ZBIGNIEW;  
ŁUCZAK PRZEMYSŁAW

(54) Rozkładany kontener

(57) Przedmiotem wynalazku jest rozkładany kontener (1) zawierający kontener główny (2) i dwa naprzeciwległe kontenery boczne (3) wysuwane naprzeciwlegle z kontenera głównego (2) na poprzecznych prowadnicach teleskopowych za pomocą zespołów

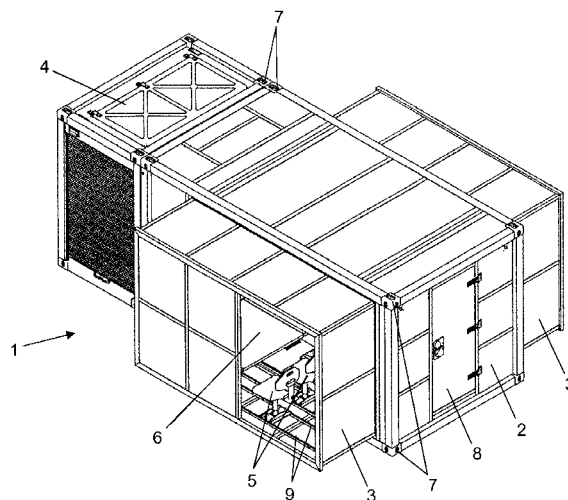

napędowych zawierających listwy zębate, z którymi sprzężone są koła zębate napędzane silnikami. Celem zapewnienia wysokiej niezawodności składania i rozkładania takiego kontenera (1) koła zębate i napędzające je silniki są elementami przemieszczalnymi zamocowanymi do kontenerów bocznych (3), natomiast listwy zębate są elementami nieruchomymi zamocowanymi do kontenera głównego (2), zaś podłoga i sufit kontenera głównego (2) mają konstrukcje szkieletowe z ramami utworzonymi z belek obwodowych i wewnętrznych belek poprzecznych pokrytymi płaskimi elementami poszycia, przy czym wewnątrz tych konstrukcji szkieletowych podłogi i sufitu zainstalowane są rzeźbione prowadnice teleskopowe i zespoły napędowe.

(9 zastrzeżeń)

A1 (21) 405703 (22) 2013 10 21

(51) E04C 3/20 (2006.01)  
E04C 5/07 (2006.01)(71) POLITECHNIKA CZĘSTOCHOWSKA,  
Częstochowa  
(72) RAJCZYK JAROSŁAW; RAJCZYK MARLENA;  
JOŃCZYK DAMIAN; STACHECKI BARTŁOMIEJ

## (54) Kompozytowa belka budowlana

(57) Kompozytowa belka budowlana posiada szkielet (1), który tworzą podłużne pręty (2) bazaltowo-epoksydowe połączone ze sobą sztywnymi strzemiionami (3) wykonanymi ze sznura aramidowego nasączonego klejem rezorcynowym, natomiast wypełnienie belki stanowi mieszanka betonowa na spoiwie z cementu portlandzkiego co najmniej klasy 42,5 oraz kruszywa drobnego o średnicy ziarna do 16 mm.

(1 zastrzeżenie)

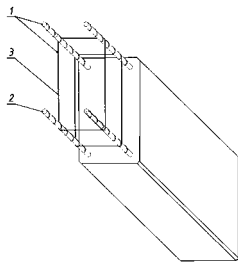

A1 (21) 405702 (22) 2013 10 21

(51) E04C 5/07 (2006.01)  
E04C 3/20 (2006.01)(71) POLITECHNIKA CZĘSTOCHOWSKA,  
Częstochowa  
(72) RAJCZYK JAROSŁAW; RAJCZYK MARLENA;  
JOŃCZYK DAMIAN; STACHECKI BARTŁOMIEJ

## (54) Zespół montażowy do wytwarzania szkieletu zbrojenia belek budowlanych

(57) Zespół montażowy do wytwarzania szkieletu zbrojenia belek budowlanych, posiada dwie głowice mocujące (3) o wspólnej

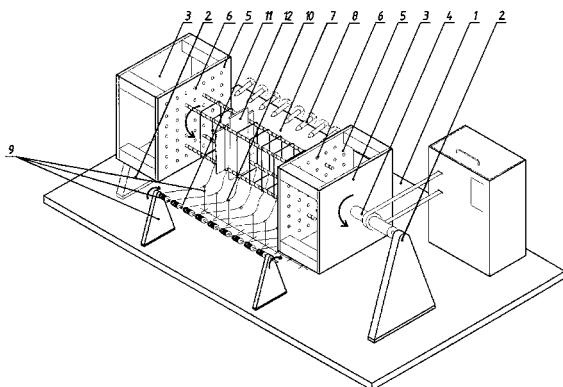

osi obrotu z zamocowanymi od strony wewnętrznej płytami (5) do mocowania zbrojenia, które zaopatrzone są w otwory osadcze (6) dla końców prętów zbrojenia. Nad polem montażowym (7), równoległe do osi obrotu głowic mocujących umieszczony jest zespół dysz (8) dozownika kleju rezorcynowego.

(1 zastrzeżenie)

A1 (21) 405704 (22) 2013 10 21

(51) E04C 5/07 (2006.01)  
E04C 3/20 (2006.01)(71) POLITECHNIKA CZĘSTOCHOWSKA, Częstochowa  
(72) RAJCZYK JAROSŁAW; RAJCZYK MARLENA;  
JOŃCZYK DAMIAN; STACHECKI BARTŁOMIEJ

## (54) Sposób wytwarzania szkieletu zbrojeniowego belek budowlanych

(57) Sposób wytwarzania szkieletu zbrojenia belek budowlanych polega na tym, że zamocowane nieruchomo w obrotowej matrycy podłużne pręty bazaltowo-epoksydowe łączy się poprzez nawijanie pasów ze sznurów z nici aramidowych, następnie zwilża się je klejem rezorcynowym, tak powstałą przestrzenną konstrukcję zbrojenia z materiałów kompozytowych suszy się od 30 do 120 minut.

(1 zastrzeżenie)

A1 (21) 405713 (22) 2013 10 21

(51) E04D 13/076 (2006.01)  
B08B 3/02 (2006.01)  
F24J 2/46 (2006.01)(71) POLITECHNIKA GDAŃSKA, Gdańsk  
(72) WAJS JAN; GÓRSKI TOMASZ

## (54) Układ do odśnieżania i oczyszczania płaskiego kolektora słonecznego i ogniwa fotowoltaicznego

(57) Układ odśnieżania oraz oczyszczania płaskiego kolektora słonecznego oraz ogniwa fotowoltaicznego składa się z ramy (3), która połączona jest rozłącznie z prowadnicą okrągłą (4) oraz prowadzącą listwą zębatą (6), przy czym rama posiada dysze natryskowe (5) oraz rolki prowadzące (9), oraz element gumowy. Rolki prowadzące poruszają się po prowadnicach w celu wyeliminowania luzów oraz umożliwienia ruchu ramy tylko w jednej płaszczyźnie.

(7 zastrzeżeń)

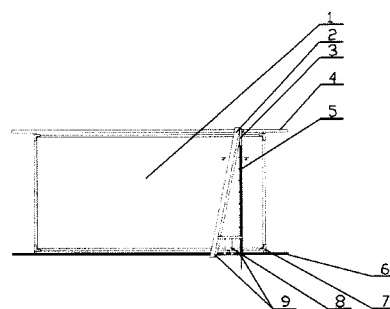

A1 (21) 405630 (22) 2013 10 14

(51) E04F 10/08 (2006.01)  
F24F 13/14 (2006.01)  
H01L 31/042 (2006.01)(71) ML SYSTEM  
SPÓŁKA Z OGRANICZONĄ ODPOWIEDZIALNOŚCIĄ,  
Rzeszów  
(72) CYCOŃ DAWID; DRATWA DOMINIK

## (54) System osłon przeciwsłonecznych z żaluzjami

(57) System osłon przeciwsłonecznych z żaluzjami, posiadający boczne elementy nośne i umieszczone pomiędzy nimi płaskie ruchome panele, charakteryzuje się tym, że system tych osłon

z żaluzjami stałymi składa się z modułowych słupów rurowych skrajnych (1) i umieszczonych pomiędzy nimi oraz równoległe do nich słupów rurowych wewnętrznych (2), w których zamontowane są nieruchomo, jednostronnie i dwustronnie, modułowe zespoły wsporników stałych, wyposażonych w elementy walcowo-prostopadłościenne, natomiast system osłon przeciwsłonecznych z żaluzjami ruchomymi jest złożony z modułowych słupów skrajnych (49) i umieszczonych pomiędzy nimi oraz równoległe do nich słupów rurowych wewnętrznych (51), w których zamontowane są jednostronnie i dwustronnie modułowe mechanizmy obrotowe, wyposażone we wsporniki ruchome, zawierające także elementy walcowo-prostopadłościenne oraz w modułowy mechanizm czynny (55), przy czym na elementach walcowo-prostopadłościennych zamocowane są identyczne moduły zespołu żaluzji (7), wyposażonych w panele fotowoltaiczne (8) z ogniwami fotowoltaicznymi, usytuowane w kilku poziomach w jednej płaszczyźnie względem siebie.

(7 zastrzeżeń)

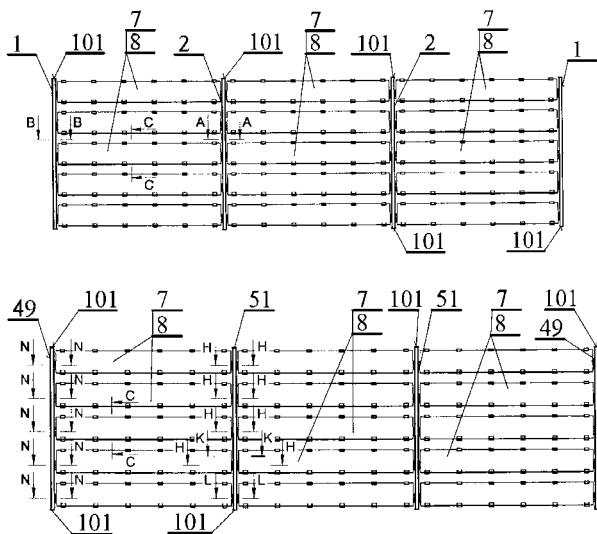

A1 (21) 405675 (22) 2013 10 17

- (51) E04F 13/075 (2006.01)
- E04F 13/077 (2006.01)
- E04F 15/20 (2006.01)
- E04B 1/90 (2006.01)
- E04C 2/26 (2006.01)

- (71) VINDEREN  
SPÓŁKA Z OGRANICZONĄ ODPOWIEDZIALNOŚCIĄ,  
Warszawa
- (72) BRULIŃSKI MARIUSZ

(54) **Płyta betonowa do okładzin izolujących i tłumiących dźwięk**

(57) Płyta betonowa do okładzin izolujących i tłumiących dźwięki na bazie betonu cementowego składa się z cementu w ilości 10-45% wagowych, pyłów krzemionkowych w ilości 0,1-10% wagowych, piasku o zróżnicowanym uziarnieniu do 0,2 mm do 2 mm w ilości 0,1-55% wagowych i/lub kruszywa o zróżnicowanym uziarnieniu od 2 mm do 16 mm w ilości 0,1-50% wagowych, granulatu gumowego o uziarnieniu od 0,01 mm do 10 mm w ilości 0,1-20% wagowych, włókien zbrojących w ilości 0,1-8% wagowych oraz znanych dodatków wspomagających do 100% wagowych.

(9 zastrzeżeń)

A1 (21) 409919 (22) 2014 10 24

- (51) E04F 21/04 (2006.01)
- E04F 21/05 (2006.01)
- E04F 21/24 (2006.01)
- E04F 21/10 (2006.01)
- E01C 23/01 (2006.01)

(31) 102013017661.1 (32) 2013 10 25 (33) DE

- (71) TAGAY CAHIT, Bochum, DE
- (72) TAGAY CAHIT, DE
- (54) **Listwa prowadząca do pokryć podłóg, zwłaszcza do jastrychu**

(57) Przedmiotem wynalazku jest listwa prowadząca do pokrycia podłóg, zwłaszcza do jastrychu, z pozostającymi w masie pokrywającej szynami prowadzącymi, które mają każdorazowo krawędź prowadzącą (2) dla przyrządu wyrównującego, przebiegającą w płaszczyźnie wyrównywania, i zwrócone do podłoża urządzenie podpierające dla ustalenia szyn prowadzących odpowiednio na danej prawidłowej wysokości względem podłoża. Szyna prowadząca i jej urządzenie podpierające są wykonane jako postać jednoelementowa, przy czym szyna prowadząca ma przebiegającą w jej kierunku wzdłużnym sztywne żebro pionowe (1), którego górna krawędź jest krawędzią prowadzącą (2) i na której spodzie znajdują się podatne stopki podpierające (3, 4), które wystają do dołu, rozszerzają się w przeciwnie strony i są wykonane jako odkształcalne plastycznie.

(5 zastrzeżeń)

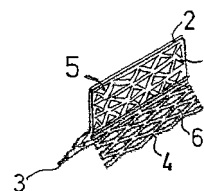

A1 (21) 405647 (22) 2013 10 15

- (51) E04G 23/02 (2006.01)
- (71) ZACHODNIOPOMORSKI UNIWERSYTET  
TECHNOLOGICZNY W SZCZECINIE, Szczecin
- (72) GIL ZOFIA

(54) **Sposób wzmocnienia spękanych elementów drewnianych**

(57) Sposób wzmocnienia spękanych elementów drewnianych (2), charakteryzuje się tym, że w miejscu spękania elementu wprowadza się co najmniej jeden sprężysty, spiralny pręt (1) i z nierdzewnej wysokowytrzymałościowej stali. Pręt wprowadza się pionowo, bądź pod kątem za pomocą wiertarki obrotowo-udarowej.

(2 zastrzeżenia)

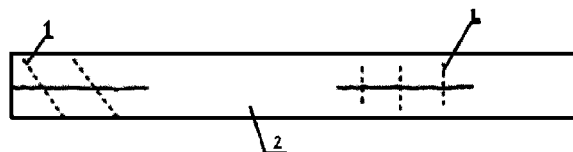

A1 (21) 405773 (22) 2013 10 26

- (51) E06B 3/48 (2006.01)
- E05C 9/20 (2006.01)
- E05B 15/10 (2006.01)

- (71) LICAK PAWEŁ, Brzesko;  
FILIPOWICZ JAROSŁAW, Kraków
- (72) LICAK PAWEŁ; FILIPOWICZ JAROSŁAW

(54) **Urządzenie zamykające bramę wjazdową**

(57) Urządzenie zamykające bramę wjazdową charakteryzuje się tym, że ma klamkę i dźwignię zamka sprzężone za pomocą linki bez pancerza ze znajdującym się na środku górnego panelu (2) bramy urządzeniem blokującym, które posiada przesuwny rygiel (16), który współpracuje bezpośrednio ze sprężyną (18) i jest blokowany od góry przez rolkę (13) zamocowaną trwale i nierozłącznie do ściany bramy za pomocą blachy (12), przy czym rolka (13) współpracuje z dźwignią (19) i (20) powiązaną z ramieniem (15) napędu elektrycznego sprzęgła, oraz poprzez element

prowadzący (14) współpracuje z nie mniej niż jedną dźwignią (20). Elementem prowadzącym (14) może być dźwignia lub rolka z wyłobieniem na obwodzie na prowadzenie linki bez pancerza. Mechanizm zamykający korzystnie ma dwie dźwignie (19 i 20) równoległe do siebie sprzężone za pomocą linki bez pancerza z dźwignią zamka, wtedy z dźwignią (20) układu ryglującego połączona jest poprzez linkę nie mniej niż jedna dźwignia zamka. Na panelach (2) bramy są zamocowane oczka przelotowe, które prowadzą po panelu od dołu w górę linki bez pancerza.

(6 zastrzeżeń)

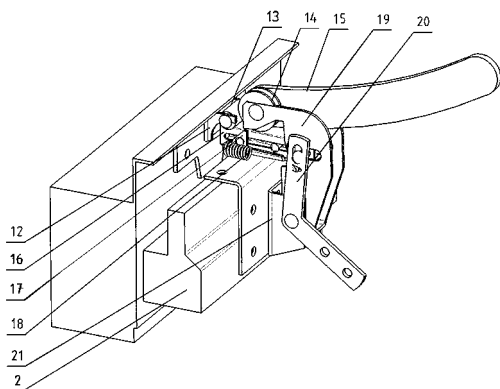

A1 (21) **405767** (22) 2013 10 25

(51) **E06B 3/673** (2006.01)

**E06B 3/66** (2006.01)

(71) UNIGLASS POLSKA

SPÓŁKA Z OGRANICZONĄ ODPOWIEDZIALNOŚCIĄ,  
Łomża

(72) FLORCZYK RADOŚLAW

(54) **Sposób wytwarzania szyb zespolonych i szyba zespolona**

(57) Przedmiotem wynalazku jest sposób wytwarzania szyb zespolonych, w którym szybę wielkoformatową z jednostronną powłoką metaliczną rozcina się na szyby jednostkowe, po czym szyby jednostkowe zespalą się hermetycznie z ramką dystansową, wprowadzając pomiędzy szyby gaz. Na szybie wielkoformatowej (210) zeszlifowuje się powłokę metaliczną w obszarze pasów (211) o z góry określonej szerokości (s), wzdłuż linii rozkroju (212) szyby wielkoformatowej na szyby jednostkowe (220). Tępi się ostre krawędzie szyb jednostkowych (220), po czym szyby jednostkowe (220) ustawia się

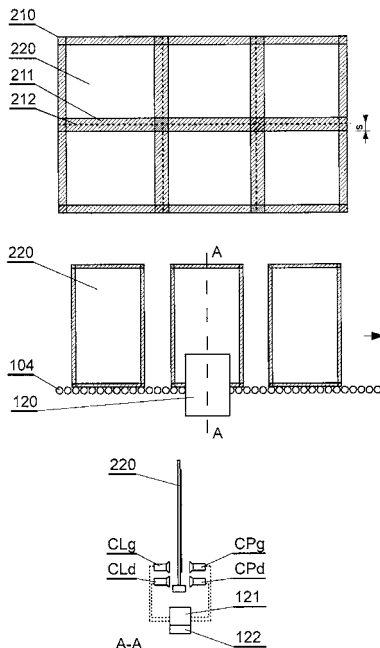

pionowo na pasie transmisyjnym, równoległe do biegu pasa, ustawiając szyby z jednostronnymi powłokami metalicznymi, skierowanymi kolejno w przeciwnych kierunkach. Prawidłowość ustawienia szyb kontroluje się za pomocą detektora (120), zawierającego czujniki rozmieszczone po obydwu stronach pasa transmisyjnego, przy czym w skład czujników wchodzi czujniki górne (CLg, CPg), ustawione po przeciwnych stronach bocznych pasa transmisyjnego, na wysokości obejmującej obszar poza szlifowanym pasem (211) szyby jednostkowej (220), oraz czujniki dolne (CLd, CPd), umieszczone po przeciwnych stronach bocznych pasa transmisyjnego, na wysokości obejmującej obszar szlifowanego pasa (211) szyby jednostkowej (220). Detektor jest wyposażony w analizator (121) przystosowany do porównywania wskazań czujników (CLd, CPd, CLg, CPg) z uprzednio ustawioną tabelą stanów. Następnie zespalą się szyby jednostkowe (220) w szybę zespoloną zgodnie z kolejnością i ustawieniem szyb na pasie transmisyjnym.

(2 zastrzeżenia)

A1 (21) **405692** (22) 2013 10 18

(51) **E21D 11/22** (2006.01)

(71) PRZEDSIĘBIORSTWO PRODUKCYJNO HANDLOWO  
USŁUGOWE WITMET  
SPÓŁKA Z OGRANICZONĄ ODPOWIEDZIALNOŚCIĄ,  
Witkowice

(72) DZIEDZIC TADEUSZ; FRYSZTAK MATEUSZ

(54) **Zestaw korygująco-stabilizujący**

(57) Wynalazek rozwiązuje zagadnienie prawidłowego wykonywania połączeń podciąg - odrzwia obudowy lub stropnica - odrzwia obudowy w wyrobiskach górniczych. Zestaw korygująco-stabilizujący ma strzemie (1) do połączeń kątowych uzbrojone w wewnętrzny element korygujący (2) i/lub zewnętrzny element dystansowy, wykonane korzystnie z odcinka kształtownika V, przy czym element wewnętrzny (2) korygujący posiada różne wysokości ( $h_1$ ) ścian bocznych, których różnica wynosi do dwóch grubości kołnierza kształtownika V, zaś element dystansowy posiada równą wysokości ścianek bocznych, korzystnie w podziałce zwiększanej o grubość kołnierza.

(3 zastrzeżenia)

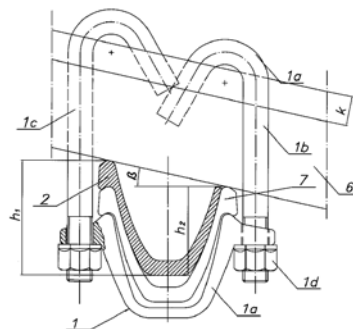

DZIAŁ F

**MECHANIKA; OŚWIETLENIE; OGRZEWANIE;  
UZBROJENIE; TECHNIKA MINERSKA**

A1 (21) **405631** (22) 2013 10 14

(51) **F01B 23/00** (2006.01)

**F01B 23/10** (2006.01)

(71) BEYOND. PL  
SPÓŁKA Z OGRANICZONĄ ODPOWIEDZIALNOŚCIĄ,  
Poznań

(72) GRZYBOWSKI MICHAŁ

(54) **Zasilacz dynamiczny**

(57) Przedmiotem wynalazku jest zasilacz dynamiczny, mający zastosowanie do podtrzymywania napięcia w układzie w przypadku zanikania napięcia. Zasilacz charakteryzuje się tym, że maszyna synchroniczna (3) połączona jest poprzez sprzęgło jednokierunkowe (4) z bębnem (5), na którym jest nawinięta lina (6) z obciążnikiem (8), przy czym bęben (5) ma układ (10) do sterowania jego prędkością obrotową.

(3 zastrzeżenia)

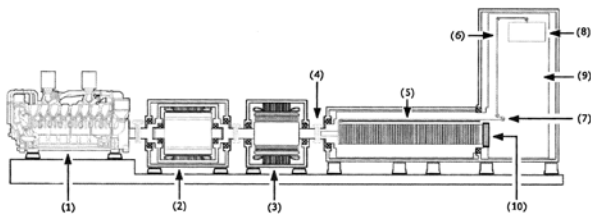

A1 (21) 405632 (22) 2013 10 14

(51) **F01L 1/34** (2006.01)

(71) SKOCZEK JANUSZ, Bydgoszcz

(72) SKOCZEK JANUSZ

(54) **Sekwencyjny rozrząd silnika spalinowego czterosuwowego**

(57) Rozrząd silnika spalinowego czterosuwowego charakteryzuje się tym, że składa się z przekładni stożkowej (3) o przełożeniu 1:1, której koło czynne osadzone jest na wałku rozrządu silnika z krzywką (1), sterującą centralnie osadzonym w stosunku do tłoka zaworem grzybkowym (4), a bierne koło przekładni połączone jest z obrotową przesłoną (5), przy czym krzywka otwiera zawór grzybkowy tylko na łączny czas wydechu i ssania, a w międzyczasie obrotowa przesłona, usytuowana na pokrywie (2), zamienia komunikację przepływów z cylindrem ze strony wydechowej na ssącą.

(1 zastrzeżenie)

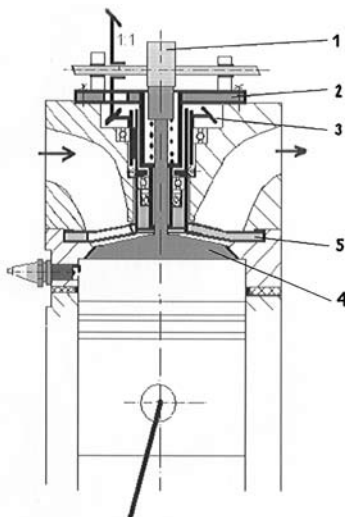

A1 (21) 405771 (22) 2013 10 25

(51) **F02M 21/06** (2006.01)

**F02D 41/06** (2006.01)

(71) AC

SPÓŁKA AKCYJNA, Białystok

(72) KUŻMA BOGDAN

(54) **Podgrzewacz wspomagająco-rozruchowy do samochodowych instalacji gazowych LPG**

(57) Korpus (1), podgrzewacza wspomagająco-rozruchowego ma kształt dowolnej bryły z materiału dobrze przewodzącego ciepło, korzystnie aluminium lub miedzi, zwłaszcza w kształcie dostosowanym co najmniej do kształtu powierzchni reduktora-parownika (4), przy czym korpus (1) jest wyposażony w co najmniej jeden elektryczny element grzewczy (2) oraz w czujnik temperatury (13), a co najmniej czołowa powierzchnia zewnętrzna korpusu (1), względnie jej część jest osłonięta osłoną termiczną (9). Osłona termiczna (9) jest wykonana z tworzywa odpornego na wysoką temperaturę. Podgrzewacz (1) tworzy z reduktorem-parownikiem (4) zestaw montażowy.

(7 zastrzeżeń)

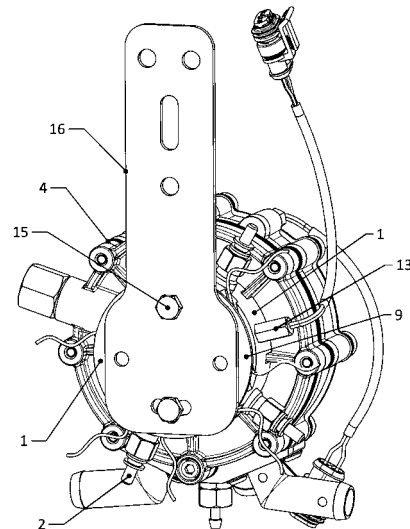

A1 (21) 405756 (22) 2013 10 24

(51) **F03B 17/06** (2006.01)

**F03B 13/00** (2006.01)

(71) HAŚ ZDZISŁAW, Łódź

(72) HAŚ ZDZISŁAW

(54) **Sposób pozyskiwania energii kinetycznej z rzek bez ich spiętrzania**

(57) Sposób pozyskiwania energii kinetycznej z rzek, polega na umocowaniu do burt płaskodennej łodzi zakończonej ostrym dziobem i rufą zacumowaną do brzegów, tylnego mostu samochodowego, lub samochodowej skrzyni biegów z mechanizmem różnicowym, do półosi których zakończonych piastami przykręca się koła wodne.

(6 zastrzeżeń)

A1 (21) 405764 (22) 2013 10 24

(51) **F03D 1/04** (2006.01)

(71) POLITECHNIKA LUBELSKA, Lublin

(72) WENDEKER MIROŚŁAW; MAGRYTA PAWEŁ

(54) **Dyfuzor, zwłaszcza do turbiny wiatrowej**

(57) Dyfuzor, zwłaszcza do turbiny wiatrowej, o regulowanej geometrii, zamocowany jest na osi nośnej. Wewnątrz znajduje się zespół turbiny wiatrowej posiadającej łopaty w ilości od 2 do 32. Część środkowa zespołu turbiny wiatrowej znajduje się na osi głównej obrotowej, która zamocowana jest ruchomo lub nieruchomo względem osi nośnej. Oś nośna zamocowana jest ruchomo lub nieruchomo względem układu mocującego. Dyfuzor składa się z elementu (1) w kształcie sztywnego, wydrążonego pierścienia, przy czym do powierzchni bocznej wydrążonego pierścienia po jego obwodzie zamocowane są przewody (2) z materiału sprężystego. Przewody (2) zewnętrznymi końcami połączone są z elementem (3) pierścieniowym, wydrążonym wewnątrz, z materiału

sprężystego. Natomiast do elementu (1) w kształcie sztywnego, wydrążonego pierścienia, elementu (3) pierścienia wydrążonego wewnątrz z materiału sprężystego oraz przewodów (2) z materiału sprężystego zamocowany jest co najmniej jeden element (4) powierzchniowy z materiału sprężystego. Do elementu (1) w kształcie sztywnego, wydrążonego pierścienia zamocowany jest zawór (5) doprowadzający płyn do wnętrza elementu (1) w kształcie sztywnego, wydrążonego pierścienia o ciśnieniu wyższym od atmosferycznego oraz zawór (6) odprowadzający płyn. Element (3) posiada większą rozciągliwość od przewodów (2) z materiału sprężystego.

(2 zastrzeżenia)

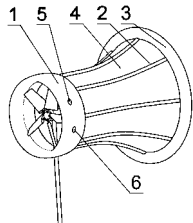

A1 (21) 405765 (22) 2013 10 24

(51) F03D 1/04 (2006.01)  
F03D 3/04 (2006.01)  
F03D 11/04 (2006.01)  
F03D 7/00 (2006.01)

(71) CHLEBOWSKA EWELINA, Szczerców  
(72) CHLEBOWSKA EWELINA

(54) Dyfuzorowa turbina wiatrowa

(57) Dyfuzorowa turbina wiatrowa umieszczona obrotowo na wieży (1) lub wysięgniku, zawiera umieszczony centralnie na osi prądnicy (2) co najmniej trójłopatowy wirnik (3) otoczony kształtowaną, co najmniej dwudzielną dyszą dyfuzora, która umieszczona jest na wieży (1) lub wysięgniku mimośrodowo, a kształtowa dysza dyfuzora ma postać wykonanych z tworzywa sztucznego lub żywicy profili (5) i (6) mocowanych trwale do metalowej konstrukcji wsporczej (7).

(9 zastrzeżeń)

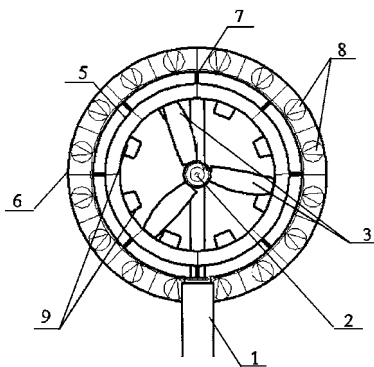

A1 (21) 405637 (22) 2013 10 14

(51) F03G 7/10 (2006.01)

(71) MUSIAŁ TOMASZ, Kielce  
(72) MUSIAŁ TOMASZ

(54) Generator energii elektrycznej zasilany ciepłem powietrza

(57) Przedmiotem wynalazku jest powietrzny generator energii elektrycznej zasilany ciepłem powietrza. Składa się on ze sprężarki tłokowej (20) zespolonej z drugą sprężarką tłokową (21) wykorzystywaną do odzysku energii. Temperatura powietrza po sprężeniu znacznie wzrasta i przepływając przez rurę ogrzewa wodę w zbiorniku we wnętrzu, którego rura ze sprężonym i podgrzany powietrzem jest poprowadzona. W wyniku wzrostu ciśnienia poprzez parowanie wody dochodzi do wzrostu ciśnienia w ogrzewanym

zbiorniku. Ciśnienie pary wodnej wymusza pracę dwóch tłoków przetłaczając parę wodną ze zbiornika pierwszego do drugiego zbiornika, w wyniku, czego generowane jest energia mechaniczna na wale korbowym, która następnie zamieniana jest na energię elektryczną. Powietrze w urządzeniu odzyskującym energię jest rozprężane i ma temperaturę znacznie niższą niż na wlocie do urządzenia.

(10 zastrzeżeń)

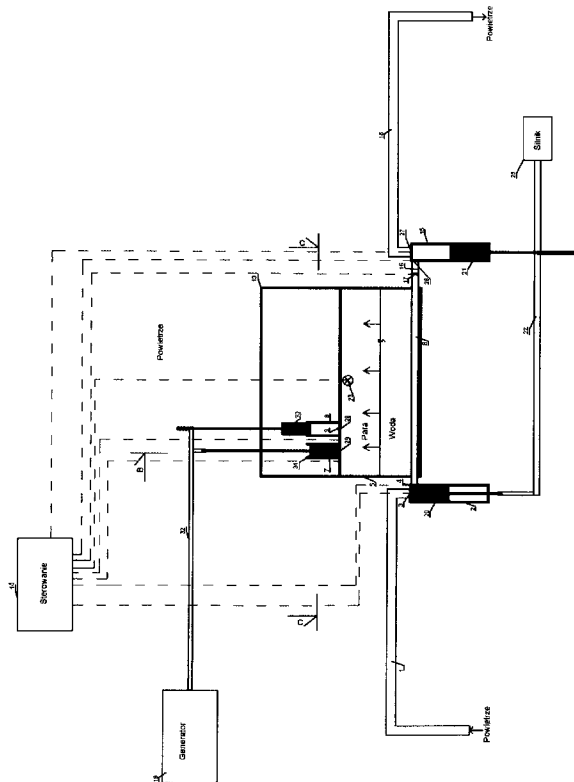

A1 (21) 405732 (22) 2013 10 22

(51) F04C 2/00 (2006.01)  
F04C 2/02 (2006.01)

(71) POLITECHNIKA GDAŃSKA, Gdańsk  
(72) ŚLIWIŃSKI PAWEŁ; PATROSZ PIOTR; OSIECKI LESZEK

(54) Płynowa maszyna wyporowa z mechanizmem satelitowym o odwróconej kinematyce

(57) Płynowa maszyna wyporowa z mechanizmem satelitowym o odwróconej kinematyce zawierająca zamocowany między płytami bocznymi mechanizm roboczy składający się z nieruchomej planety połączonej poprzez satelity z obracającą się względem planety obwodnicą charakteryzuje się tym, że płyty boczne mechanizmu roboczego są zamocowane nieruchomo względem planety i w co najmniej jednej z płyt bocznych wykonane są co najmniej dwa przelotowe otwory umieszczone obok siebie w obrębie strefy przepływu, której szerokość (B) wynosi co najwyżej  $D_{pz} + 2m$ , gdzie:  $D_{pz}$  - oznacza średnicę podstaw zębów satelity, m - oznacza moduł zęba.

(2 zastrzeżenia)

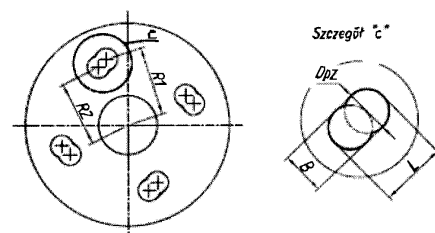

A1 (21) 405715 (22) 2013 10 21

(51) F16C 17/10 (2006.01)  
F16C 32/04 (2006.01)  
F16C 33/10 (2006.01)(71) AKADEMIA GÓRNICZO-HUTNICZA  
IM. STANISŁAWA STASZICA W KRAKOWIE, Kraków  
(72) OCHOŃSKI WŁODZIMIERZ; SALWIŃSKI JÓZEF(54) **Hybrydowe łożysko wzdlużno-promieniowe**

(57) Wynalazek dotyczy hybrydowego łożyska wzdlużno-promieniowego, stosowanego w budowie przyrządów i urządzeń precyzyjnych. Łożysko, składające się z podstawy, wałka zaopatrzonego w tarczę oporową, magnesów trwałych spolaryzowanych osiowo i panewki porowatej nasyconej cieczą magnetyczną, charakteryzuje się tym, że w gnieździe podstawy (2) osadzona jest ciasno panewka porowata (3), w której umieszczony jest obrotowo czop końcowy (1a) wałka (1). We wnękach wykonanych po stronie dolnej powierzchni czołowej tarczy oporowej (1b) wałka (1) i we wnękach wykonanych po stronie górnej powierzchni czołowej podstawy (2) umieszczone są naprzeciwko siebie pary magnesów trwałych (4, 5), usytuowane względem siebie biegunami jednoimiennymi. Pomiędzy dolną powierzchnią czołową tarczy oporowej (1b), a górną powierzchnią czołową podstawy (2) występuje płaska szczelina powietrzna (a).

(1 zastrzeżenie)

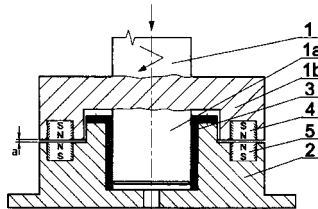

A1 (21) 405660 (22) 2013 10 16

(51) F16H 1/16 (2006.01)

(71) KWAŚNIEWSKI FELIKS, Końskie  
(72) KWAŚNIEWSKI FELIKS(54) **Turbina przekładniowa**

(57) Turbina przekładniowa składa się z zespołu przekładni, które pozwalają na przyrost energii. Nowością jest przekładnia ślimakowa lub zębata z tarczą przekładniową posiadającą niezależny własny napęd z żądaną ilością obrotów. Potrzebne obroty można uzyskać poprzez dobór silnika i przekładni pasowej. Na tarczy przekładniowej są umieszczone małe koła zębate lub ślimaki z kołem pasowym do silników umieszczonych z II-jej strony tarczy. Zastosowane są silniki małej mocy do 0,5 kW.

(3 zastrzeżenia)

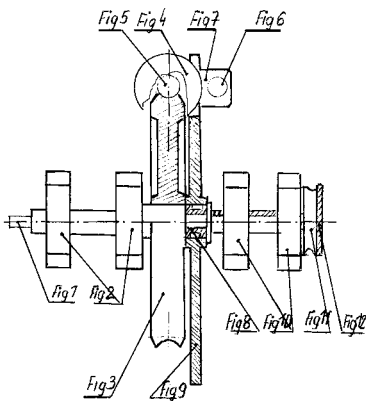

Daty wprowadzenia zmian zastrzeżeń: 2014 03 26  
2014 04 30  
2014 07 02

A1 (21) 405646 (22) 2013 10 15

(51) F16H 27/02 (2006.01)

(71) CENTRUM BADAŃ KOSMICZNYCH  
POLSKIEJ AKADEMII NAUK, Warszawa  
(72) TOKARZ MARTA WIKTORIA; GRYGORCZUK JERZY;  
JARZYŃKA STANISŁAW(54) **Mechanizm regulujący przebieg ruchu obrotowego, sposób regulacji przebiegu ruchu obrotowego oraz zębate koło wychwytowe**

(57) Przedmiotem wynalazku jest mechanizm, regulujący przebieg ruchu obrotowego, zawierający zębate koło wychwytowe, w którym kształt zębów (21, 21', 22, 22') jest dobrany tak, że odcinek pomiędzy wierzchołkiem zęba (21, 21', 22, 22'), a środkiem koła wychwytywego (2) mieści się w całości w kole wychwytywym (2). Mechanizm, regulujący przebieg obracania się elementu, zawierający zębate koło wychwytowe przymocowane w osi obrotu elementu oraz kotwicę zamocowaną obrotowo w odległości mniejszej niż połowa rozstawu jej ramion od zębatego koła wychwytywego (2). Kotwica styka się z zębatym kołem wychwytywym pierwszym (11) lub drugim (12) ramieniem. Rozstaw ramion kotwicy (1), promień koła wychwytywego (2) oraz wymiary i liczba zębów (21, 21', 22, 22') są dobrane tak, że w położeniu koła wychwytywego (2), w którym jedno z ramion kotwicy (1) ma punkt styku z kołem wychwytywym (2), wypadający dokładnie w dnio wrębu międzyzębnego, punkt styku drugiego ramienia kotwicy wypada na tylnej krawędzi zęba (211, 211', 221, 221'). Przedmiotem wynalazku jest również sposób regulacji przebiegu obracania się elementu, w którym na osi obrotu elementu, do elementu mocuje się mechanizm według wynalazku.

(15 zastrzeżeń)

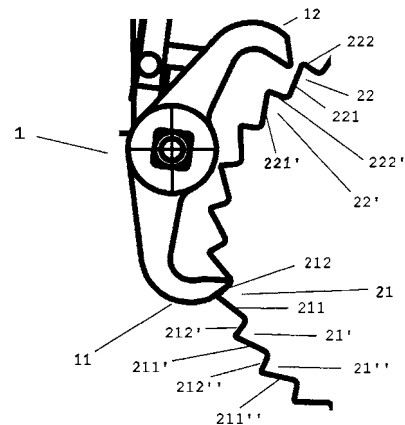
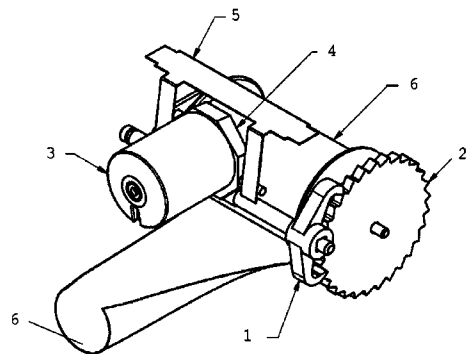

A1 (21) 405658 (22) 2013 10 16

(51) F16H 57/02 (2012.01)

(71) DUAL SYSTEM  
A. KRAJEWSKI, W. NIEKRASZEWICZ, A. NOWICKI  
SPÓŁKA JAWNA, Zielona Góra  
(72) NOWICKI ADAM; NIEKRASZEWICZ WALDEMAR;  
KRAJEWSKI ARTUR

**(54) Obudowa przekładni mechanicznej**

(57) Przedmiotem wynalazku jest obudowa przekładni mechanicznej, przeznaczona do stosowania we wszelkich modelach przekładni, zwłaszcza przekładniach typu walcowo-stożkowego, walcowego współosiowego, ślimakowego, walcowego o osiach równoległych. Obudowa ma korpus (1) przekładni mechanicznej, zamknięty pokrywą rewizyjną (3), przy czym pokrywa rewizyjna (3), w której wykonane są otwory (4) na elementy mocujące i wał przekładni, usytuowana jest prostopadle do osi wału przekładni.

(3 zastrzeżenia)

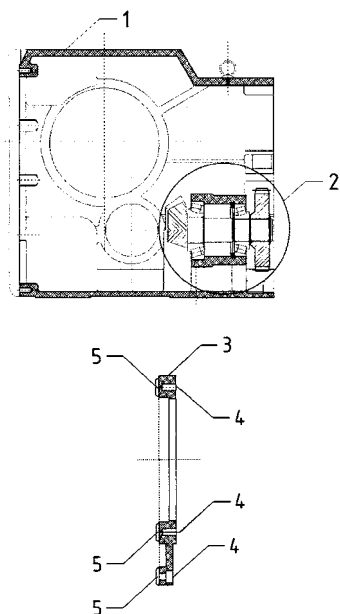

A1 (21) 405682 (22) 2013 10 18

(51) F16J 13/10 (2006.01)

F16J 13/12 (2006.01)

(71) REMIX

SPÓŁKA AKCYJNA, Świebodzin

(72) FAŁEK ZBIGNIEW; BANYŚ KAZIMIERZ;  
ŁUKASZEK DAMIAN

**(54) Zamek drzwi zbiornika ciśnieniowego**

(57) Przedmiotem wynalazku jest zamek drzwi zbiornika ciśnieniowego, przeznaczony do symetrycznego połączenia kołnierza zbiornika z kołnierzem drzwi, zamykających zbiornik ciśnieniowy, stosowany do realizacji procesów technologicznych przy zmiennym ciśnieniu, w szczególności obróbki cieplno-chemicznej komponentów metalowych. Zamek ma pierścień zamka (1), którego wewnętrzne powierzchnie, przy krawędziach, są uformowane tak, że stanowią dwa wielokąty o zaokrąglonych wierzchołkach. Na wewnętrznej powierzchni pierścienia zamka (1) zamocowane są kliny dociskowe (4). Ponadto pierścień zamka (1) połączony jest z pierścieniem prowadzącym (2), a na pierścieniu zamka (1) zamocowane jest ucho ciągnące (3), współpracujące z siłownikiem (9).

(6 zastrzeżeń)

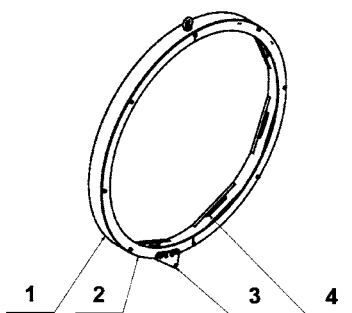

A1 (21) 405722 (22) 2013 10 21

(51) F16K 31/02 (2006.01)

F15B 13/06 (2006.01)

F15B 21/08 (2006.01)

(71) LISOWSKI EDWARD, Kraków;

RAJDA JANUSZ, Wadowice

(72) LISOWSKI EDWARD; RAJDA JANUSZ

**(54) Układ zaworów logicznych sterowany elektrohydraulicznie oraz rozdzielacz logiczny sterowany elektrohydraulicznie**

(57) Układ posiada sześć zaworów logicznych (L1 do L6) z przynależnym do każdego z nich elektrohydraulicznym zaworem pilotującym (E1 do E6) bramkującym zasilanie komór sterowniczych zaworów logicznych (L1 do L6), przy czym zewnętrzna para zadaniowych zaworów logicznych (L5 i L6) ma na wyprowadzeniu ze swych komór sterowniczych odgałęzienia z odpowiadającymi im zaworami przelewowymi (z5 i z6), które podłączone są do portu spływu sterowania (Y). Główne zawory logiczne (L1 do L4) mają odpowiadające im nastawniki (N1 do N4) skoku suwaka tych zaworów logicznych oraz co najmniej jeden zadaniowy zawór logiczny (L5 lub L6) ma nastawnik (N5 lub N6) skoku suwaka tego zaworu logicznego. Rozdzielacz składa się z co najmniej trzech prostopadłościennych oddzielnych elementów płytowych: skręcanej, trzykostkowej podstawki funkcyjnej, monolitycznego bloku zaworowego i monolitycznej nakładki sterowniczej. W kostce korpusowej podstawki funkcyjnej zabudowane są poziomo, asymetrycznie i przeciwsobnie, dwa zadaniowe zawory logiczne (L5 i L6). Zawory przelewowe (z5 i z6) osadzone są w kostkach sterowniczych podstawki funkcyjnej oraz co najmniej jeden nastawnik (N5 lub N6) zadaniowego zaworu logicznego (L5 lub L6) osadzony jest w jednej z kostek sterowniczych podstawki funkcyjnej. W bloku zaworowym osadzone są dwa, trzydrogowe zawory przełączające (k1 i k2), wewnętrzny układ zasilania zaworów pilotujących (E1 do E6).

(8 zastrzeżeń)

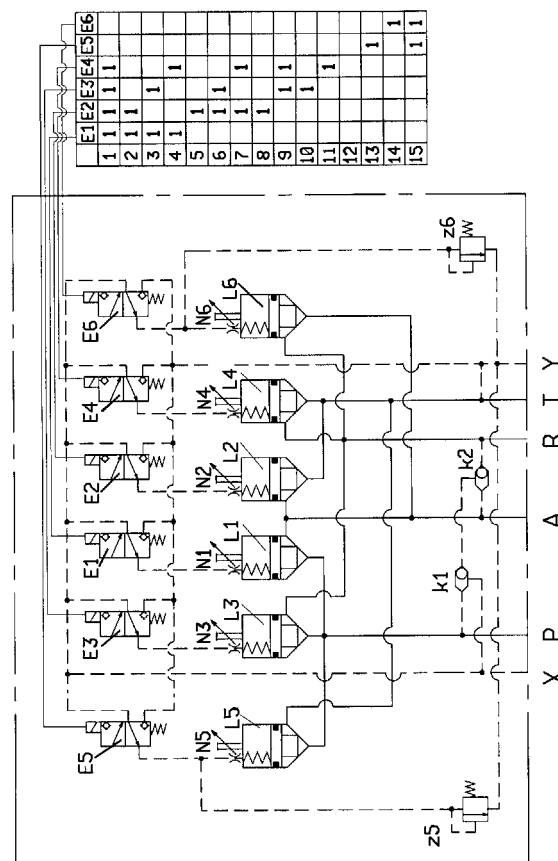

A1 (21) 405696 (22) 2013 10 18

- (51) F16L 11/08 (2006.01)
- B32B 1/08 (2006.01)
- B32B 27/12 (2006.01)
- B29D 23/00 (2006.01)
- B29C 47/04 (2006.01)
- B32B 7/00 (2006.01)

- (71) MAYENNE  
SPÓŁKA Z OGRANICZONĄ ODPOWIEDZIALNOŚCIĄ,  
Węgrów
- (72) GIUSTO STEFANO, IT

(54) Sposób, linia produkcyjna i stacja robocza do ciągłej produkcji wzmocnionego elastycznego węża oraz wąż produkowany tym sposobem

(57) Wynalazek dotyczy sposobu ciągłej produkcji wzmocnionego elastycznego węża, jak również linii produkcyjnej i stanowiska wytłaczania do realizacji sposobu, oraz wzmocnionego elastycznego węża, zwłaszcza ogrodowego, otrzymanego tym sposobem. Sposób obejmuje etapy dostarczania półwyrobu węża zawierającego co najmniej jedną wewnętrzną warstwę i nawiniętą na jej zewnętrzną powierzchnię co najmniej jedną tekstylną wzmacniającą warstwę, i wytłaczanie termoplastycznego materiału polimerowego na półwyrob węża w celu utworzenia pokrywającej warstwy. Etap wytłaczania wykonuje się za pomocą dyszy wytłaczającej (31) mającej otwór środkowy (34) wyznaczający oś przenoszenia (X), mieszczący półwyrob węża, i kanał obwodowy (35) zawierający skośny rurowy odcinek i zasadniczo poziomy rurowy odcinek względem jej wylotu (37). Etap wytłaczania wykonuje się poprzez poddanie otworu środkowego (34) działaniu podciśnienia w celu wyciągnięcia pokrywającej warstwy do bliskiego kontaktu z półwyrobem węża. Grubość wytłoczonej powłoki rurowej wynosi 0,1 mm do 0,35 mm. Ciśnienie bezwzględne w otworze środkowym (34) jest nie mniejsze niż 350 mmHg.

(21 zastrzeżeń)

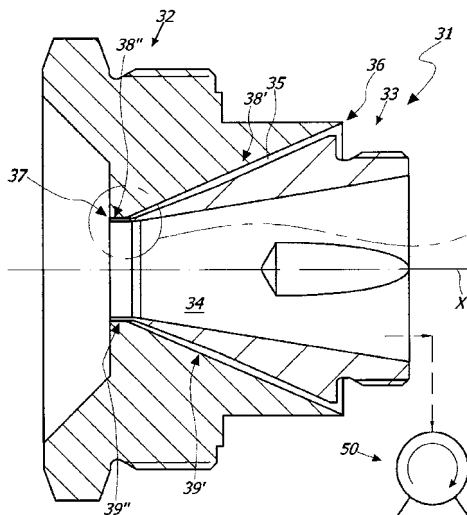

A1 (21) 409917 (22) 2014 10 24

- (51) F16L 59/14 (2006.01)
- C04B 28/26 (2006.01)
- B32B 19/02 (2006.01)

- (31) 20136050 (32) 2013 10 25 (33) FI
- (71) Paroc Oy Ab, Helsinki, FI
- (72) MATIKAINEN JANI, FI

(54) Wyrób izolacyjny z wełny mineralnej i jego półfabrykat

(57) Przedmiotem wynalazku jest wyrób izolacyjny z wełny mineralnej i jego półfabrykat. Wyrób izolacyjny z wełny mineralnej charakteryzuje się tym, że składa się z utwardzonej masy, która zawiera

mieszanek włókien wełny mineralnej i bentonitu. Zgłoszenie obejmuje również półfabrykat wyrobu izolacyjnego z wełny mineralnej, który składa się z dającej się pompować albo wytłaczać utwardzalnej masy w formie (2, 3), przy czym masa zawiera mieszanek włókien wełny mineralnej i bentonitu.

(5 zastrzeżeń)

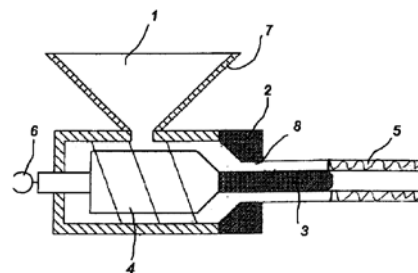

A1 (21) 405710 (22) 2013 10 21

- (51) F23D 14/22 (2006.01)
- F23D 23/00 (2006.01)
- F23G 7/00 (2006.01)

- (71) ICS INDUSTRIAL COMBUSTION SYSTEMS  
SPÓŁKA Z OGRANICZONĄ ODPOWIEDZIALNOŚCIĄ,  
Poznań
- (72) SZEWCZYK DARIUSZ; SKOTNICKI PAWEŁ;  
JANKOWSKI RADOSŁAW; PASIEWICZ ANDRZEJ

(54) Sposób niskoemisyjnego spalania gazów nisko i średniokalorycznych, zawierających NH<sub>3</sub>, HCN, C<sub>5</sub>H<sub>5</sub>N oraz inne związki zawierające azot cząsteczkowy w komorach spalania przemysłowych urządzeń energetycznych, oraz układ do stosowania tego sposobu

(57) Wynalazek dotyczy sposobu niskoemisyjnego spalania gazów nisko i średniokalorycznych, zawierających w swoim składzie znaczne ilości związków azotu, takich jak np. NH<sub>3</sub>, HCN, C<sub>5</sub>H<sub>5</sub>N (przyczyniających się do intensywnego tworzenia tlenków azotu). Wynalazek dotyczy również układu do stosowania tego sposobu, gdzie pierwszy segment (3) układu spalania ma postać walcowego cylindra, wewnątrz którego umieszczony jest co najmniej jeden palnik pilotujący oraz co najmniej jedna dysza paliwa pełnowartościowego, usytuowana w osi równoległej do stycznej przekroju poprzecznego walcowego cylindra, przy czym z jednej strony połączony jest z komorą powietrza zasilającego (1), a z drugiej strony poprzez przewężenie łączy się z wejściem drugiego segmentu (4) układu spalania (2). W jednym cylindrze znajdują się drugi (4) oraz trzeci segment (5) układu spalania (2), przy czym jedną część cylindra stanowi drugi segment (4) układu spalania (2), gdzie osadzone są co najmniej jedna dysza gazu pełnowartościowego, co najmniej jedna dysza gazu nisko lub średniokalorycznego oraz co najmniej jeden czujnik temperatury układu spalania, natomiast drugą część cylindra stanowi trzeci segment (5) układu spalania (2), gdzie osadzone są co najmniej dwie dysze powietrza.

(10 zastrzeżeń)

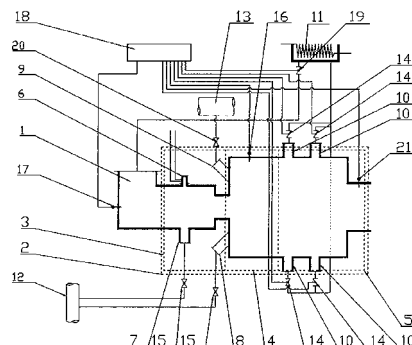



prądowórczego (1) jest zainstalowana dodatkowa bateria fotowoltaiczna (1,73).

(4 zastrzeżenia)

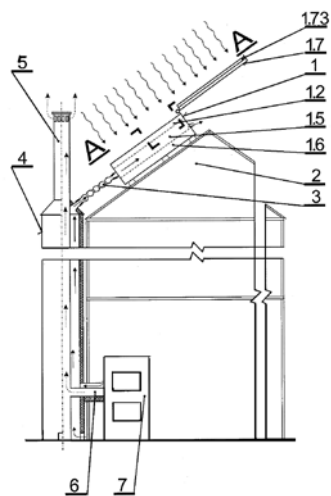

A1 (21) 405693 (22) 2013 10 18

(51) F24J 2/24 (2006.01)  
F24J 2/05 (2006.01)  
F24D 3/16 (2006.01)

(71) IQ-ENERGY  
SPÓŁKA AKCYJNA, Poznań  
(72) PSIUK JAN, DE; STRYJSKI ROMAN

(54) Samonośny panel termiczny

(57) Przedmiotem wynalazku jest samonośny panel termiczny, przeznaczony do ogrzewania lub chłodzenia pomieszczeń. Samonośny panel termiczny posiadający korpus wykonany z dwóch metalowych płyt, rozmieszczonych naprzeciw siebie i połączonych ze sobą tak, że między tymi płytami jest utworzona przestrzeń dla przepływu ciekłego czynnika grzewczego lub chłodzącego, doprowadzanego i odprowadzanego rozmieszczonymi przeciwległe do siebie kolektorami, posiadającymi przyłącza hydrauliczne, najmniej jedna z metalowych płyt posiada przynajmniej jedno zagłębienie, skierowane w kierunku wnętrza panelu (1) oraz wypukłości (10) o kształcie wydłużonego owalu, rozmieszczone wzdłuż bocznych krawędzi panelu, stanowiące kolektory (11, 12), doprowadzające i odprowadzające ciekły czynnik grzewczy lub chłodzący, nadto co najmniej jedna z metalowych płyt posiada w pobliżu swoich bocznych krawędzi przetłoczenia, tworzące rowek (14) dla uszczelki lub masy uszczelniającej, przy czym boczne krawędzie płyt są zagięte prostopadłe do góry i połączone ze sobą przetłoczeniami zakleszczeniami lub nitami.

(15 zastrzeżeń)

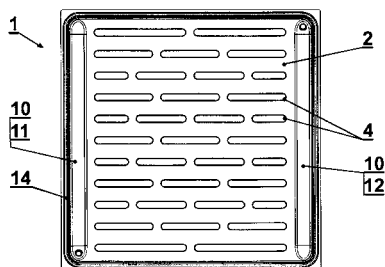

A3 (21) 405621 (22) 2013 10 14

(51) F24J 3/08 (2006.01)  
(61) 404130

(71) MUCHA ZENON, Chruszczobród;  
NOWAK-MUCHA RENATA, Chruszczobród  
(72) MUCHA ZENON; NOWAK-MUCHA RENATA

(54) Układ gruntowego powietrznego wymiennika ciepła

(57) Przedmiotem wynalazku jest układ gruntowego powietrznego wymiennika ciepła, służący do odzysku ciepła lub chłodu z gruntu, mający zastosowanie głównie w instalacjach wentylacyjnych i klimatyzacyjnych. Układ gruntowego powietrznego wymiennika ciepła, zawierający podłoże wykonane z kruszywa naturalnego, żwirowego lub łamanego, lub z mieszaniny piasku z kruszywem naturalnym, żwirowym lub łamanym, na którym ułożone są kanały powietrzne, w których następuje wymiana termodynamiczna transportowanego powietrza z gruntem, szczelnie wsunięte z jednej strony do otworów wyciętych w kolektorze zbierającym, a z drugiej strony do otworów wyciętych w kolektorze rozdzielającym, przy czym kolektor zbierający z jednej strony zakończony jest zaślepką, a z drugiej strony posiada króciec, łączący go z rurą połączoną z drugiej strony z urządzeniem, transportującym powietrze do docelowego miejsca odbioru, natomiast kolektor rozdzielający z jednej strony zakończony jest zaślepką, a z drugiej strony posiada króciec łączący go z rurą połączoną z drugiej strony z czerpnią powietrza dodatkowo na wymienniku cieplnym naniesiona jest warstwa gruntu rodzimego, charakteryzuje się tym, że jako kanały powietrzne (2) stosuje się moduły wykonane poprzez cięcie wzdłuż osi podłużnej rur litych, albo korugowanych albo spiralnie zwiżanych, lub alternatywnie moduły wykonane poprzez tłoczenie, wtryskiwanie lub termoformowanie, korzystnie z polietylenu lub polipropylenu, korzystnie o półokrągłym lub półowalnym przekroju poprzecznym, korzystnie z wykonanymi na ich krawędziach stopami nośnymi (22).

(16 zastrzeżeń)

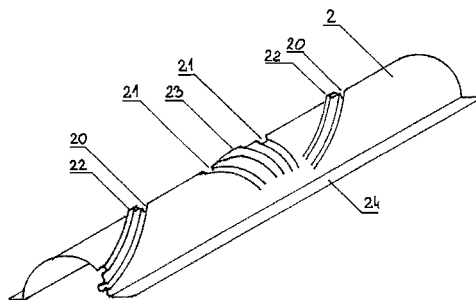

DZIAŁ G

FIZYKA

A1 (21) 405625 (22) 2013 10 14

(51) G01B 5/10 (2006.01)

(71) POLITECHNIKA LUBELSKA, Lublin  
(72) ZALESKI KAZIMIERZ; MATUSZAK JAKUB

(54) Sposób i urządzenie do określania średnicy dynamicznej szczotek walcowych

(57) Sposób określania średnicy dynamicznej szczotek walcowych polega na tym, że szczotkę (4) walcową wprawia się w ruch obrotowy (n) dookoła jej osi oraz ruch posuwowy (f) w kierunku próbki (3), doprowadzając do uderzeń włókien (5) szczotki (4) walcowej w powierzchnię próbki (3), zamocowanej w uchwycie (2) siłomierza (1) mierzącego działającą siłę (F), a po osiągnięciu wartości progowej tej siły wyłącza się posuw (f) i mierzy się odległość między osią szczotki (4) walcowej a powierzchnią próbki (3), która równa jest połowie średnicy (D/2) szczotki (4) walcowej. Urządzenie

do określania średnicy dynamicznej szczotek walcowych, posiadającego mechanizmy napędowe, siłomierz oraz szczotkę walcową, charakteryzuje się tym, że składa się z mechanizmu (6) napędowego ruchu obrotowego szczotki (4) walcowej oraz z mechanizmu (7) napędowego ruchu posuwowego szczotki (4) walcowej w kierunku próbki (3), która jest zamocowana w uchwycie (2) siłomierza (1), zaś pomiędzy osią szczotki (4) walcowej a powierzchnią próbki (3) znajduje się przyrząd (8) do pomiaru odległości pomiędzy osią szczotki (4) walcowej a powierzchnią próbki (3), która jest równa połowie średnicy ( $D/2$ ) dynamicznej szczotki (4) walcowej.

(2 zastrzeżenia)

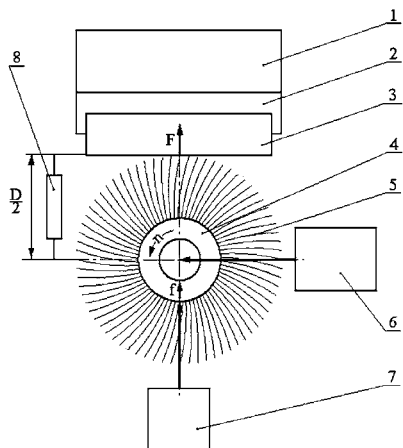

A1 (21) 405669 (22) 2013 10 17

(51) G01H 17/00 (2006.01)  
G01M 99/00 (2011.01)

(71) INSTYTUT NAPĘDÓW I MASZYN ELEKTRYCZNYCH  
KOMEL, Katowice

(72) BARAŃSKI MARCIN; GLINKA TADEUSZ

(54) Sposób diagnozowania drgań wzbudzonych niewyważą w maszynach elektrycznych z magnesami trwałymi

(57) Sposób diagnozowania drgań wzbudzonych niewyważą w maszynach elektrycznych (1) z magnesami trwałymi, o liczbie par biegunów  $p$  i pracujących z prędkością obrotową  $n$ , obejmuje rejestrację, układem pomiarowym (7), przebiegu napięcia lub prądu diagnozowanej maszyny, wykonanie analizy częstotliwościowej zarejestrowanego napięcia lub prądu, a następnie wydzielenie częstotliwości  $f_1 = (p - 1)n/60$  i  $f_2 = (p + 1)n/60$ . Sposób diagnozowania drgań wykonuje się także, poprzez wydzielenie częstotliwości  $f_1$  i  $f_2$  z zarejestrowanego przebiegu napięcia na dławiku (8) włączonym w obwód uzwojenia maszyny badanej (1).

(2 zastrzeżenia)

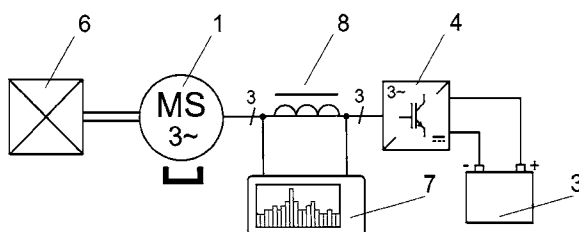

A1 (21) 405746 (22) 2013 10 23

(51) G01J 1/58 (2006.01)  
G01N 21/64 (2006.01)  
G01N 33/53 (2006.01)

(71) WROCŁAWSKIE CENTRUM BADAŃ EIT +  
SPÓŁKA Z OGRANICZONĄ ODPOWIEDZIALNOŚCIĄ,  
Wrocław

(72) BEDNARKIEWICZ ARTUR

(54) Sposób wysokorozdzielczego obrazowania fluorescencyjnego oraz zastosowanie nanoluminoforów domieszkowanych jonami lantanowców do wysokorozdzielczego obrazowania fluorescencyjnego

(57) Przedmiotem wynalazku jest sposób wysokorozdzielczego obrazowania fluorescencyjnego wykorzystujący znaczniki fluorescencyjne w postaci nanoluminoforów domieszkowanych jonami ziem rzadkich wykazujących długi czas życia, obejmujący oświetlenie badanej struktury wiązką światła będącą złożeniem dwóch wiązek laserowych, pierwszą wzbudzającą o pierwszej długości fali posiadającą poprzeczny profil gaussowski, drugą wygaszającą o drugiej długości fali posiadającą profil poprzeczny w kształcie obwarzanka, rejestrowanie obrazu emisji świetlnej z barwników fluorescencyjnych oraz oświetlanie pierwszą wiązką światła posiadającą profil gaussowski powodując wygaszenie emisji świetlnej z długożyciowych znaczników fluorescencyjnych. Przedmiotem wynalazku jest również zastosowanie nanoluminoforów domieszkowanych jonami ziem rzadkich wykazujących długi czas życia, jako znaczników fluorescencyjnych w wysokorozdzielczym obrazowaniu fluorescencyjnym.

(8 zastrzeżeń)

A1 (21) 405716 (22) 2013 10 21

(51) G01M 13/02 (2006.01)

(71) AKADEMIA GÓRNICZO-HUTNICZA  
IM. STANISŁAWA STASZICA W KRAKOWIE, Kraków

(72) WRÓBEL JAKUB; KORBEL TOMASZ

(54) Sprzęgło tarczowe sztywne z nastawnym kątem środkowym między łączonymi wałami oraz urządzenie do nastawy obciążenia skrętnego w układzie mocy krążącej zawierającym takie sprzęgło

(57) Sprzęgło zawiera człon bierny (1) z walcową wnęką czołową, w której w położeniu współosiowym osadzona jest tuleja prowadząca (4) zamocowana śrubą centralną (8). W strefie czołowej tuleja prowadząca (4) ma kołnierz (4a) i na końcu odsądzenie centrujące (4b) pasowane w członie czynnym (2). Do czołowej powierzchni obrzeża członu biernego (1) zamocowany jest śrubami (7) pierścien tarczy ciernej (3), o grubości ( $g$ ) równej i położeniem poosiowym pokrywający się z szerokością kołnierza (4a). We wnękę czołową znajdują się: pierścien osadczy (5) i łby łączników śrubowych (6), z których pierścien osadczy (5) przylega do wystającego w przestrzeń wnęki czołowej fragmentu powierzchni tarczy ciernej (3) i jednocześnie do tylnej powierzchni kołnierza (4a). Łączniki śrubowe (6) przeprowadzone są przez wolną pierścieniową przestrzeń między średnicą wewnętrzną ( $d_3$ ) tarczy ciernej (3) i średnicą zewnętrzną ( $d_4a$ ) kołnierza (4a). Urządzenie do nastawy obciążenia skrętnego w układzie mocy krążącej zawierającym sprzęgło z nastawnym kątem środkowym zawiera podporę osadzoną w przewodnicy oraz dźwignię obciążającą. Podpora ma gniazdo o kształcie wycinka pobocznic walca o średnicy i szerokości powierzchni tarczy członu biernego (1) oraz zaopatrzona jest w ząb wprowadzany w gniazdo zaczepowe członu biernego (1) podczas regulacji obciążenia skrętnego sprzęgła (1, 2).

(3 zastrzeżenia)

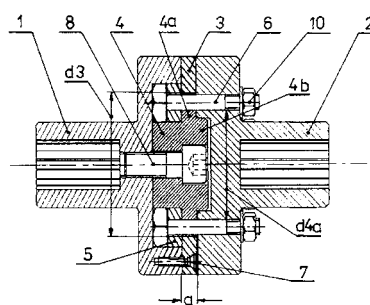

A1 (21) 405758 (22) 2013 10 24

(51) G01N 33/00 (2006.01)

G01N 31/00 (2006.01)

B01D 63/10 (2006.01)

(71) AKADEMIA GÓRNICZO-HUTNICZA  
IM. STANISŁAWA STASZICA W KRAKOWIE,  
Kraków

(72) RYDOSZ ARTUR; MARZĄŁEK KONSTANTY

(54) **Mikrosystem wzbogacania składników  
w próbkach gazowych**

(57) Mikrosystem wzbogacania składników w próbkach gazowych charakteryzuje się tym, że stanowi go płytka ceramiczna (1), składająca się z co najmniej czterech warstw folii organicznej, zespolonych ze sobą, przy czym w dwóch środkowych foliach wykonany jest spiralny mikrokanal (3) o wymiarach i krzywiźnie odpowiednio dostosowanej do rodzaju stosowanej substancji adsorbującej, na końcach którego znajdują się otwory, wlotowy (4) i wylotowy (5), zaś płytka ceramiczna (1) wyposażona jest w grzejniki, górny i dolny, usytuowane po obu stronach spiralnego mikrokanalu (3), który wypełniony jest substancją adsorbującą.

(2 zastrzeżenia)

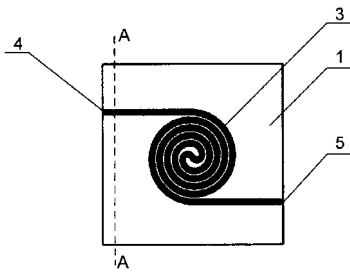

A1 (21) 405772 (22) 2013 10 25

(51) G01N 33/68 (2006.01)

G01N 33/92 (2006.01)

(71) POMORSKI UNIWERSYTET MEDYCZNY W SZCZECINIE,  
Szczecin(72) KUCHARSKA-MAZUR JOLANTA;  
SAMOCHOWIEC JERZY; RATAJCZAK MARIUSZ;  
TARNOWSKI MACIEJ; DOŁĘGOWSKA BARBARA(54) **Sposób wykrywania pierwszego epizodu psychozy,  
zwłaszcza o charakterze schizofrenicznym**

(57) Ujawniono zastosowanie osoczowego poziomu C3a, wchodzącego w skład systemu dopełniacza oraz osoczowego poziomu sfingozyno-1-fosforanu, jako markerów pierwszego epizodu psychotycznego, a także zastosowanie sfingozyno-1-fosforanu i ilości komórek macierzystych VSEL Lin- /CD45-/CD34+ jako markerów pierwszego epizodu psychotycznego o charakterze schizofrenicznym. Ponadto wynalazek obejmuje sposób wykrywania pierwszego epizodu psychozy, zwłaszcza o charakterze schizofrenicznym, który polega na tym, że w próbce krwi pobranej od pacjenta określa się poziom zawartości białka C3a, poziom zawartości sfingozyno-1-fosforanu oraz poziom zawartości komórek macierzystych VSEL Lin- /CD45-/CD34+, przy czym osoczowy poziom białka C3a poniżej 550 [ng/ml] i osoczowy poziom sfingozyno-1-fosforanu poniżej 2,33 [µg/ml] świadczą o wystąpieniu pierwszego epizodu psychotycznego. Natomiast osoczowy poziom sfingozyno-1-fosforanu poniżej 2,33 [µg/ml] i ilość komórek macierzystych VSEL Lin- /CD45-/CD34+ powyżej 0,45 [komórek/µl krwi obwodowej] świadczą o wystąpieniu pierwszego epizodu psychotycznego o charakterze schizofrenicznym.

(3 zastrzeżenia)

A1 (21) 409862 (22) 2014 10 20

(51) G01R 27/18 (2006.01)

(31) 201310500990.0 (32) 2013 10 22 (33) CN

(71) AKADEMIA MORSKA W SZANGHAJU,  
Szanghaj, CN(72) WEI GU, CN; RUNDONG WANG, CN;  
XIAOYAN XU, CN; XIXIA HUANG, CN;  
MINDYKOWSKI JANUSZ(54) **Układ do pomiaru rezystancji izolacji doziemnej  
na szynach rozdzielnic niskiego napięcia  
prądu stałego**

(57) Przedmiotem wynalazku jest układ do pomiaru rezystancji izolacji doziemnej na szynach rozdzielnic niskiego napięcia prądu stałego mający zastosowanie w kontroli bezpieczeństwa elektroenergetycznego statku. Układ charakteryzuje się tym, że zawiera pomiarowy przełącznik sekcyjny (1), moduł pomiarowo-obliczeniowy (101), moduł alarmów i regulacji parametrów (102), początkowy rezystor  $R_0$ , pierwszy rezystor  $R_1$ , drugi rezystor  $R_2$ , trzeci rezystor  $R_U$ , przy czym początkowy rezystor  $R_0$  i drugi rezystor  $R_2$  są połączone szeregowo z pomiarowym przełącznikiem sekcyjnym (1). Początkowy rezystor  $R_0$  i pierwszy rezystor  $R_1$ , drugi rezystor  $R_2$  i trzeci rezystor  $R_U$  są połączone z modulem pomiarowo-obliczeniowym (101), który jest połączony z modulem alarmów i regulacji parametrów (102), pomiarowy przełącznik sekcyjny (1) jest połączony z jednym biegunem dodatnim szyny rozdzielnic niskiego napięcia  $P_+$  prądu stałego oraz z jednym biegunem ujemnym szyny rozdzielnic niskiego napięcia  $P_-$  prądu stałego. Zastosowanie układu zapewnia bezpieczne działanie sieci niskiego napięcia prądu stałego statków o zasilaniu hybrydowym, zapobiega awariom zagrażającym bezpieczeństwu statków spowodowanym uszkodzeniami izolacji sieci niskiego napięcia prądu stałego. Układ może być realizowany zarówno przez obwody analogowe jak i poprzez zastosowanie inteligentnych obwodów cyfrowych współpracujących z CPU.

(4 zastrzeżenia)

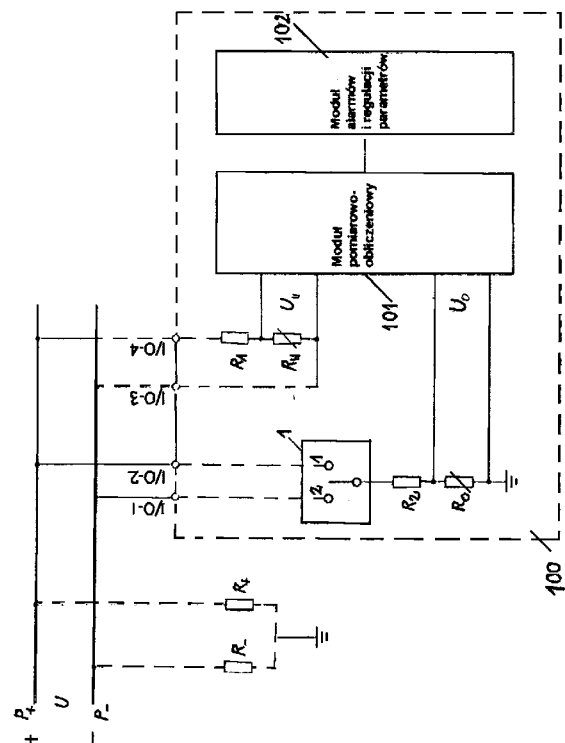

A1 (21) 405719 (22) 2013 10 21

(51) G06N 5/02 (2006.01)

G06Q 99/00 (2006.01)

G11B 20/10 (2006.01)

(71) ŻMÓJDZIN ANDRZEJ, Poznań

(72) ŻMÓJDZIN ANDRZEJ

(54) **Sposoby wydawania zbiorów książek**

(57) Wynalazek dotyczy sposobu wydawania zbiorów książek polegający na tym, że elektroniczny zapis powiela się na trwałych zewnętrznych nośnikach pamięci zaopatrzonych w łącze USB lub mini-SB i zapis zabezpiecza albo szyfruje tak, żeby był dostępny tylko z tego konkretnego nośnika. Wynalazek nadaje się zwłaszcza do książek dwu- i wielojęzycznych ze względu na wielkość pamięci, co dodatkowo umożliwia umieszczenie kilku wersji o różnym stopniu trudności, a także bogate ilustrowanie tekstu i umieszczenie innych pomocy dla jego wyjaśnienia oraz wyróżnień zapisu. Nie wymaga czytnika, ani uciążliwego łączenia z komputerem i operowania nimi, czyta się wprost z ekranu, główną cechą wynalazku jest prostota.

(7 zastrzeżeń)

A1 (21) **405718** (22) 2013 10 21

(51) **G09G 3/32** (2006.01)

**G08C 17/02** (2006.01)

(71) UNIWERSYTET WARMIŃSKO-MAZURSKI W OLSZTYNIE, Olsztyn

(72) SYROKA ZENON; NIKICIONEK ROBERT

(54) **Układ sterowania ekranem diodowym**

(57) Układ sterowania ekranem diodowym charakteryzuje się tym, że moduł (1) sterujący ekranem połączony jest z jednej strony z ekranem LED (2), a z drugiej strony poprzez zasilacz (3) modułu sterującego i zasilacz główny (4) z zasilaczem matrycy (5), przy czym do modułu (1) sterującego ekranem (2) podłączony jest moduł Bluetooth (6), czytnik kart SD (7) oraz przyciski sterujące (8), a do modułu Bluetooth (6) podłączony jest kontroler (9).

(1 zastrzeżenie)

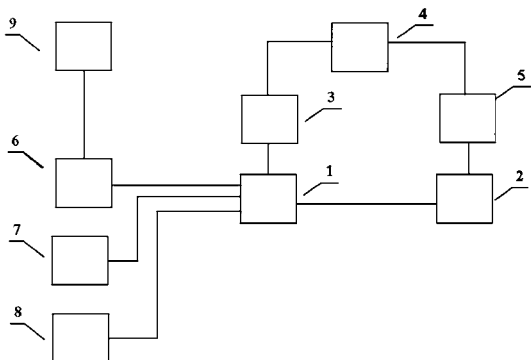

DZIAŁ H

ELEKTROTECHNIKA

A1 (21) **405686** (22) 2013 10 18

(51) **H01B 1/20** (2006.01)

**C08L 101/12** (2006.01)

(71) CENTRUM BADAWCZE CLEAR AIR  
SPÓŁKA Z OGRANICZONĄ ODPOWIEDZIALNOŚCIĄ,  
Mielec

(72) ŻWIR MAREK; BRYK JERZY; MAZUR ŁUKASZ

(54) **Elektroprzewodząca kompozycja utwardzalna z osnową polimerową**

(57) Elektroprzewodząca kompozycja utwardzalna z osnową polimerową, zawiera nanonapełniacz przewodzący prąd elektryczny, korzystnie sadzę acetylenową o wielkości wydzieliń do 50 nm i powierzchni właściwej do 500 m<sup>2</sup>/g w ilości od 0,1 do 10 części wagowych na 100 części wagowych osnowy polimerowej oraz napełniacze proszkowe o wielkości wydzieliń większej od 1 μm. Kompozycja charakteryzuje się tym, że proszkowy napełniacz przewodzący prąd elektryczny skomponowany jest z wydzieliń o trzech różnych wielkościach, przy czym ziarna największe stanowią 0,65 objętości napełniacza proszkowego przewodzącego, ziarna pośrednie mają wielkość 1/3 ziaren największych i stanowią 0,2 objętości napełniacza proszkowego przewodzącego, a ziarna najmniejsze mają wielkość 1/10 ziaren największych i stanowią 0,15 objętości napełniacza proszkowego przewodzącego. Natomiast łączna i rzeczywista objętość napełniaczy proszkowych stanowi od 0,5 do 0,89 objętości kompozycji.

(12 zastrzeżeń)

A1 (21) **405688** (22) 2013 10 21

(51) **H01B 1/20** (2006.01)

**C08L 101/12** (2006.01)

(71) CENTRUM BADAWCZE CLEAR AIR  
SPÓŁKA Z OGRANICZONĄ ODPOWIEDZIALNOŚCIĄ,  
Mielec

(72) ŻWIR MAREK; BRYK JERZY; MAZUR ŁUKASZ

(54) **Sposób wytwarzania elektroprzewodzącej kompozycji utwardzalnej z osnową polimerową**

(57) Sposób wytwarzania elektroprzewodzącej kompozycji utwardzalnej z osnową polimerową, polega na dyspersji nanonapełniacza przewodzącego prąd elektryczny i sonifikowaniu w polu ultradźwiękowym oraz zastosowaniu napełniaczy proszkowych o wielkości wydzieliń większej od 1 μm. Sposób charakteryzuje się tym, że w osnowie polimerowej dysperguje się nanonapełniacz przewodzący prąd elektryczny w procesie mieszania całej objętości wytwarzanej dyspersji. Jednocześnie sonifikuje się dyspersję w polu ultradźwiękowym o częstotliwości 24 kHz - 50 kHz, przy gęstości mocy ultradźwięków 25-50 W/cm<sup>3</sup> objętości komory sonifikacyjnej, przez którą przepływa mieszanina utwardzalnej osnowy polimerowej i nanonapełniacza w czasie dyspergowania. Następnie do mieszaniny wprowadza się proszkowy napełniacz przewodzący prąd elektryczny, skomponowany z wydzieliń o trzech różnych wielkościach, przy czym ziarna największe stanowią 0,65 objętości napełniacza proszkowego przewodzącego, ziarna pośrednie mają wielkość 1/3 ziaren największych i stanowią 0,2 objętości napełniacza proszkowego przewodzącego, a ziarna najmniejsze mają wielkość 1/10 ziaren największych i stanowią 0,15 objętości napełniacza proszkowego przewodzącego. Ponadto, łączna rzeczywista objętość napełniaczy proszkowych stanowi od 0,5 do 0,89 objętości kompozycji.

(12 zastrzeżeń)

A1 (21) **405757** (22) 2013 10 24

(51) **H01M 8/06** (2006.01)

**C25B 1/04** (2006.01)

**C25B 5/00** (2006.01)

(71) UNIWERSYTET TECHNOLOGICZNO-PRZYRODNICZY  
IM. JANA I JĘDRZEJA ŚNIADECKICH,  
Bydgoszcz

(72) ŻÓŁTOWSKI BOGDAN; STANOWSKI PIOTR;  
MINDER GRZEGORZ

(54) **Hydrogeniczne ogniwo paliwowe**

(57) Przedmiotem wynalazku jest hydrogeniczne ogniwo paliwowe, do wytwarzania wodoru i tlenu o wysokiej czystości poprzez elektrolizę wody, przeznaczone do zasilania pośredniego silnika poprzez dodatkowy dopływ tlenu i wodoru (wtrysk podciśnieniowy) do kolektora dolotowego silników spalinowych i ogniwo

paliwowych. Ma zastosowanie również w ciepłownictwie. Ogniwo ma obudowę z przegrodami (4) i składa się z modułów (15) z trzema komorami reakcyjnymi elektrolizy wody (1, 1a, 1b), z których każda składa się z dwóch cel z sześcioma płytami roboczymi o zarysie kolistym oraz rdzeni (5, 5a, 5b) komór (1, 1a, 1b), zamkniętych szczelnie w obudowie wypełnionej elektrolitem (2) z przepływem cieczy elektrolitycznej, kanałów transmisyjnych, usytuowanych w ścianach obudowy (4), o kierunku przepływu gazu oraz komory przeciwpluskowej (8), filtra mokrego (6), filtra suchego (7) oraz tulei dystansowej (9) regulującej odległości pomiędzy płytami elektrod celi.

(4 zastrzeżenia)

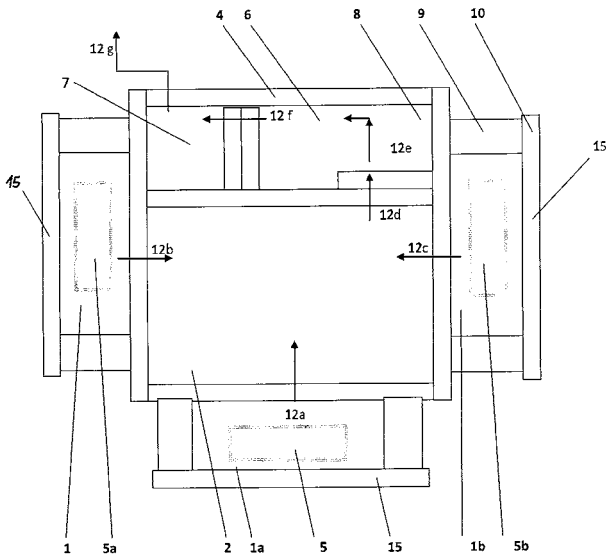

A1 (21) 405665 (22) 2013 10 17

(51) H02K 21/30 (2006.01)

(71) AKADEMIA GÓRNICZO-HUTNICZA IM. STANISŁAWA STASZICA W KRAKOWIE, Kraków

(72) KRUPA STANISŁAW; SAPIŃSKI BOGDAN

(54) Przetwornik energii mechanicznej ruchu obrotowego na energię elektryczną

(57) Przetwornik energii mechanicznej ruchu obrotowego na energię elektryczną, stanowiący urządzenie elektryczne pracujące na zasadzie indukcji elektromagnetycznej, stosowany w celu

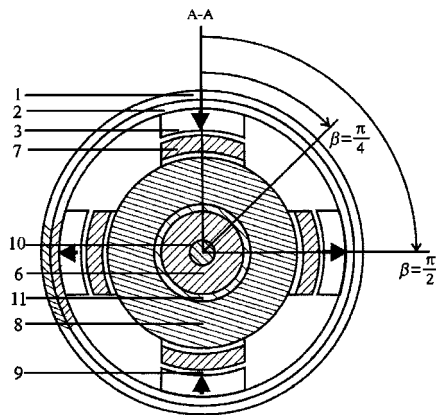

zasilania odbiorników małej mocy, zawierający stojan, który stanowi korpus ferromagnetyczny w kształcie wydrążonego walca, układy magnesów trwałych oraz cewkę indukcyjną zamocowaną na wspólnym z korpusem ferromagnetycznym, wale napędowym wirnika, charakteryzuje się tym, że magnesy trwałe (3) mają kształt wycinków wydrążonego walca o orientacji namagnesowania promieniowej oraz ze względu na zwrot namagnesowania są rozmieszczone naprzemiennie na wewnętrznej obwodnicy korpusu ferromagnetycznego (2) i gdzie na każdy element obwodu magnetycznego w postaci magnesu trwałego (3) przypada jedna szczelina powietrzna (9).

(4 zastrzeżenia)

A1 (21) 405636 (22) 2013 10 14

(51) H04L 12/00 (2006.01)

(71) SWANCAR CEZARY, Dzierżoniów

(72) SWANCAR CEZARY

(54) System trójpodziału e-handlowego-TRITRADE

(57) System „tritrade” jest opcją przewidzianą dla internetowych portali handlowych, która wprowadza do transakcji drugiego sprzedawcę. Dzięki temu oprócz standardowych opcji takich jak „Kup Teraz” pojawi się opcja „Kup Przez”.

(5 zastrzeżeń)

A1 (21) 405753 (22) 2013 10 23

(51) H05K 9/00 (2006.01)

G12B 17/00 (2006.01)

G12B 17/02 (2006.01)

(71) POLITECHNIKA GDAŃSKA, Gdańsk

(72) KITOWSKI PRZEMYSŁAW

(54) Antyradiacyjna osłona do telefonu komórkowego

(57) Antyradiacyjna osłona do telefonu komórkowego przeznaczona do zamocowania na jego ekranie, składająca się z elementu nośnego, metalowego elementu antyradiacyjnego (2) i elementu osłonowego (3) charakteryzuje się tym, że na powierzchni elementu nośnego zaopatrzonego w warstwę adhezyjną korzystnie dwustronnie, umieszczony jest element antyradiacyjny (2) korzystnie ukształtowany w postaci siatki, osłonięty elementem osłonowym (3) korzystnie zaopatrzonego jednostronnie w warstwę adhezyjną. Element nośny i element osłonowy (3) wykonane są z przezroczystego, elastycznego tworzywa sztucznego.

(3 zastrzeżenia)

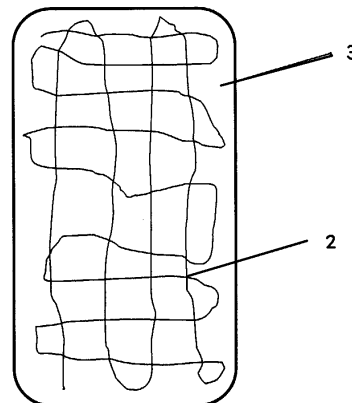

## II. WZORY UŻYTKOWE

### DZIAŁ A

#### PODSTAWOWE POTRZEBY LUDZKIE

U1 (21) 122470 (22) 2013 10 21

(51) A01B 21/02 (2006.01)

A01B 21/04 (2006.01)

A01B 21/06 (2006.01)

(71) JAKUS BRONISŁAW, Gliwice;  
SEIDEL JÓZEF, Gliwice

(72) JAKUS BRONISŁAW; SEIDEL JÓZEF

(54) Brona

(57) Przedmiotem wzoru użytkowego jest brona, przeznaczona szczególnie do stosowania w uprawie łąk i upraw przedsięwziętych. Brona posiada sztywną ramę składaną z trzech połączonych ze sobą części, z których część środkowa stanowi ramę nośną, wyposażoną w przyłączy do ciągnika (2), połączoną z dwoma skrajnymi, uchylnymi skrzydłami zawieszonymi na części środkowej przy czym w ramie umieszczone są osiowo równoległe wzdłużne, zasadniczo poziome, profilowane, sztywne rozpory (4), połączone belkami dystansowymi. Do rozpór (4), w przedniej części długości brony, podwieszona jest podatna siatka utworzona ze sztywnych włók (7), połączonych ze sobą ogniwami (8), która rozpięta jest pomiędzy czołową belką (9) i bocznymi belkami ramy, a z tyłu podwieszona jest na łańcuchach (6), natomiast w tylnej części osiowych rozpór (4), w prostokątach do osi brony rzędach, umieszczone są równoległe zespoły zębów sprężynowych (11), które umocowane są w gniazdach odchylnych ramek (12) o regulowanej wysokości położenia, połączonych przegubowo z rozpórami (4).

(2 zastrzeżenia)

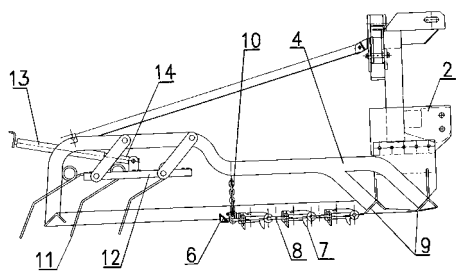

U1 (21) 122479 (22) 2013 10 25

(51) A01B 49/02 (2006.01)

A01B 49/00 (2006.01)

(71) DZIEKAN KRZYSZTOF  
PRZEDSIĘBIORSTWO-USŁUGOWO-PRODUKCYJNO-  
-HANDLOWE DZIEKAN, Solec-Zdrój

(72) DZIEKAN KRZYSZTOF

(54) Agregat do upraw ścierniskowych

(57) Agregat do upraw ścierniskowych, zawierający co najmniej ramę nośną, przystosowaną do połączenia z ciągnikiem rolniczym, urządzenia wzruszające, wyrównujące lub kruszące glebę, charakteryzuje się tym, że składa się w kolejności z kultywatora (1), włóki niwelującej (2) i wału strunowego (3), które to urządzenia zamocowane są do ramy nośnej (4) kultywatora (1), przy czym belka (5)

włóki niwelującej (2) i ramiona (11) podtrzymujące wał strunowy (3), połączone są nastawnie z ramą nośną (4) kultywatora (1).

(5 zastrzeżeń)

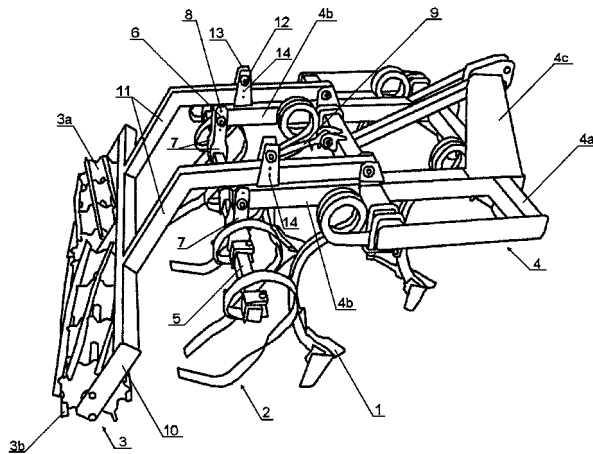

U1 (21) 122466 (22) 2013 10 17

(51) A01K 1/03 (2006.01)

(71) PET PRODUCTS INDUSTRIES  
SPÓŁKA Z OGRANICZONĄ ODPOWIEDZIALNOŚCIĄ,  
Łódź

(72) PRZYDATEK JAROSŁAW

(54) Klatka dla zwierząt

(57) Klatka dla zwierząt charakteryzuje się tym, że konstrukcja klatki posiada front (1) i tył (2) z przezroczystego materiału, zaś boki (4) z pełnego materiału, wszystkie ściany połączone są ogólnodostępnymi elementami montażowymi, przy czym w płaszczyźnie pionowej wstawiona jest przynajmniej jedna listwa wentylująca (3) wewnątrz pomieszczenia, zaś wszystkie dolne i pionowe krawędzie zewnętrzne klatki wykonane są z pełnego materiału (5).

(1 zastrzeżenie)

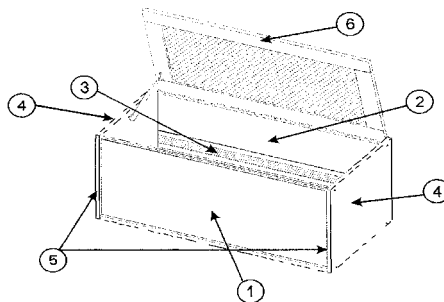

U1 (21) 122477 (22) 2013 10 24

(51) A01K 39/02 (2006.01)

(71) KALEŃSKI-JAŚKIEWICZ MAREK, Warszawa

(72) KALEŃSKI-JAŚKIEWICZ MAREK

(54) Poidło dla małych zwierząt - edukacyjne

(57) Przedmiotem wzoru użytkowego jest poidło dla małych zwierząt zapewniające samoczynne napełnianie naczynia (10). Zamykanie i otwieranie dopływu wody jest powodowane przez obrót dźwigni zaworu kulowego. Obrót tej dźwigni następuje

na skutek uderzenia kuli stalowej (2) toczącej się po przewodnicy (3). Przewodnica przechyla się gdy woda przeważa ciężar kuli położonej dalej osi obrotu lub kula położona bliżej osi obrotu przeważa wodę w naczyniu.

(1 zastrzeżenie)

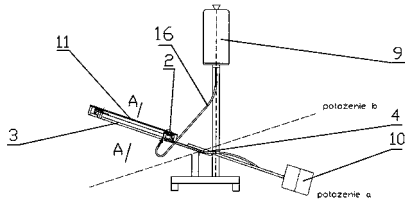

U1 (21) 123102 (22) 2014 05 21

(51) **A47B 13/08** (2006.01)  
**A47B 96/20** (2006.01)

(71) OBRZUT PAWEŁ MEGA-TECH, Biała Niżna  
(72) OBRZUT PAWEŁ

(54) **Płyta ogólnego stosowania**

(57) Płyta składa się z 3 do 5 różniących się strukturalnie i właściwościami elementów nieorganicznych, z których warstwy wypełniające (2) są wykonane ze spienionego tworzywa sztucznego o grubości od 1,5 do 4,5 mm, a warstwy usztywniające (3) wykonane są z włókna węglowego o grubości od 0,2 do 1,0 mm i występują w ilości większej od 1 od ilości warstw wypełniających (2).

(8 zastrzeżeń)

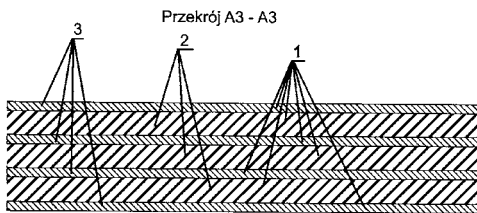

U1 (21) 122468 (22) 2013 10 21

(51) **A47C 31/00** (2006.01)  
**A47C 27/00** (2006.01)  
**B32B 5/08** (2006.01)  
**B32B 27/00** (2006.01)  
**B32B 27/34** (2006.01)  
**B32B 27/36** (2006.01)  
**A47G 9/02** (2006.01)

(71) SITARZ WIESŁAWA BOWI-STYL PW, Łódź  
(72) SITARZ BOGDAN

(54) **Materac**

(57) Materac, posiadający warstwę górną i dolną przedzieloną warstwą dystansową charakteryzuje się tym, że jego warstwę górną (101) i dolną (102) stanowią dzianiny, w których nitki przędzy przebiegają zasadniczo w kierunku równoległym do płaszczyzny głównej materaca, a pomiędzy warstwą górną (101) i dolną (102) znajduje się warstwa dystansowa (103), którą stanowi dzianina, w której nitki przędzy, łączące warstwy płaskie, górną (101) i dolną (102), przebiegają zasadniczo w kierunku prostopadłym do płaszczyzny głównej materaca, przy czym zewnętrzne boki materaca są otoczone warstwą ochronną (104), złączoną z warstwą górną (101) i dolną (102).

(13 zastrzeżeń)

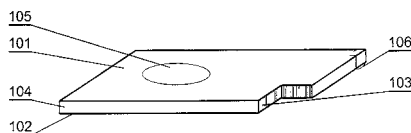

U1 (21) 123101 (22) 2014 05 21

(51) **A61G 7/00** (2006.01)  
**A47C 17/86** (2006.01)  
**A61G 13/02** (2006.01)

(71) OBRZUT PAWEŁ MEGA-TECH, Biała Niżna  
(72) OBRZUT PAWEŁ

(54) **Błat łóżka do masażu**

(57) Błat utworzony jest z połączonych ze sobą naprzemiennie i trwale płaskich warstw różniących się między sobą strukturami, grubością i właściwościami. Warstwy wewnętrzne wypełniające (6, 8) o grubości od 1,5 do 4,5 mm wykonane są ze spienionego tworzywa sztucznego nasączonego żywicą syntetyczną, a warstwy usztywniające (7, 9) o grubości od 0,2 do 1,0 mm usytuowane zewnętrznie i ewentualnie także pomiędzy warstwami wypełniającymi (6, 8) wykonane są z włókna węglowego, przy czym błat podzielony jest poprzecznie i zawiasowo według linii podziału na dwa rozkładane elementy. Warstwy usztywniające (7, 9) występują w ilości większej o 1 od ilości warstw wypełniających (6, 8).

(10 zastrzeżeń)

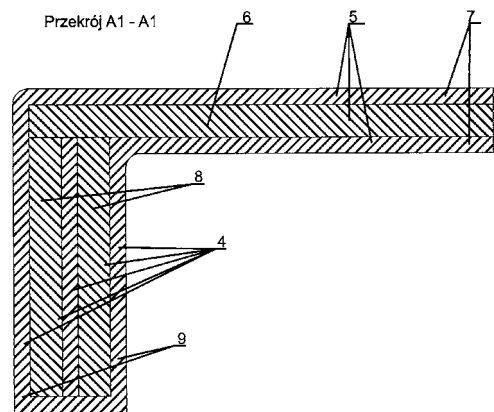

Data wprowadzenia zmiany zastrzeżeń: 2015 01 26

U1 (21) 122472 (22) 2013 10 21

(51) **A63H 3/02** (2006.01)  
**A63H 3/44** (2006.01)  
**A63H 3/52** (2006.01)

(71) PAWŁOWSKA-KOZIAR ANNA, Bytom  
(72) PAWŁOWSKA-KOZIAR ANNA

(54) **Zestaw do zabawy**

(57) Przedmiotem wzoru użytkowego jest zestaw składający się z lalki, kompletu ubrań oraz peruki, w którym lalka ma korpus, ręce, nogi i głowę, charakteryzujący się tym, że powierzchnia zewnętrzna korpusu lalki (1) oraz powierzchnia zewnętrzna górnego i tylnego obszaru głowy lalki (2) stanowi warstwę rzepu (3), koszulka oraz spodnie mają na swojej wewnętrznej stronie naszywki rzepowe.

(1 zastrzeżenie)

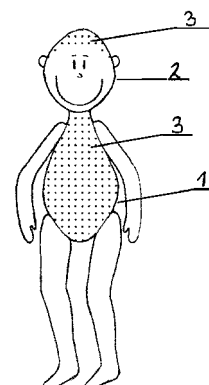

## DZIAŁ B

## RÓŻNE PROCESY PRZEMYSŁOWE; TRANSPORT

U1 (21) 122461 (22) 2013 10 14

(51) **B60C 27/00** (2006.01)  
**B60C 27/20** (2006.01)(71) FUKOWSKI JANUSZ  
PRZEDSIĘBIORSTWO-PRODUKCYJNO-HANDLOWO-  
-USŁUGOWE FUX EKSPORT-IMPORT,  
Piaseczno

(72) FUKOWSKI JANUSZ

(54) **Pająk przeciwpoślizgowy**

(57) Przedmiotem wzoru użytkowego jest pająk przeciwpoślizgowy - urządzenie zapobiegające poślizgom kół jezdnych pojazdów samochodowych. Znajduje ono zastosowanie w transporcie drogowym, ułatwiając bądź umożliwiając poruszanie się pojazdów po śliskich nawierzchniach, spełniając rolę podobną jak łańcuchy śniegowe na kołach pojazdów. Pająk przeciwpoślizgowy charakteryzuje się tym, że korpus (1) składa się z dwóch, skreślonych ze sobą śrubami połówek korpusu, górnej i dolnej z wykonanymi w nich prowadnicami dla ramion (6). W otworze, w osi korpusu (1), osadzone jest na śrubie zabierakowej koło zębate i ząbzone z zębatkami wykonanymi na jednym z boków każdego z ramion (6), usytuowanych w prowadnicach korpusu (1). Powyżej koła zębatego osadzony jest na śrubie zabierakowej zabierak sprężyny, w którym osadzone jest zakończenie sprężyny (11) i dociśnięte nakrętką z podkładką.

(2 zastrzeżenia)

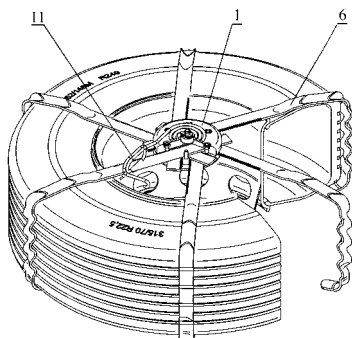

U1 (21) 122457 (22) 2013 10 14

(51) **B61D 15/00** (2006.01)(71) PROJEKT  
PROJEKTY I BUDOWA MASZYN  
M. ODZIEMKOWSKI, P. HARHAJ  
SPÓŁKA JAWNA, Stargard Szczeciński(72) FURMAŃCZYK MAREK; POPŁAWSKI WIEŚLAW;  
ODZIEMKOWSKI MAREK; HARHAJ PIOTR(54) **Platforma do przewozu maszyn po torach**

(57) Platforma do przewozu maszyn jest to samopędna platforma przystosowana do jazdy po torach kolejowych lub tramwajowych.

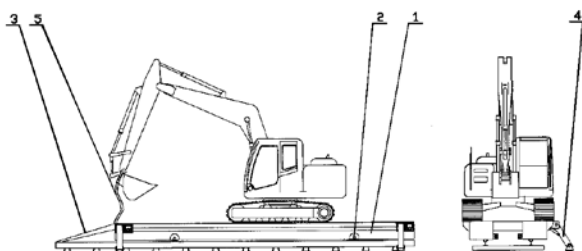

Zbudowana jest z ramy nośnej (1), napędzanych kół (2), najadów (3) i podpór rozkładanych (4). Platforma do przewozu maszyn po torach jest alternatywą dla napędu dwudrogowego maszyn budowlanych i innych oraz dla sprzętu transportowego, np. ciężarówki. Praca tymi maszynami odbywa się bez konieczności ich rozładunku z platformy transportowej. Napęd jazdy realizowany jest z maszyny przewożonej lub z niezależnego zasilacza.

(2 zastrzeżenia)

U1 (21) 122672 (22) 2013 12 19

(51) **B62J 31/00** (2006.01)  
**F16H 57/05** (2006.01)

(31) PUV c189-2013 (32) 2013 10 17 (33) SK

(71) COBRRA s.r.o., Kosice, SK

(72) CERVENKA PETER, SK

(54) **Urządzenie smarownicze do ciśnieniowego smarowania łańcucha**

(57) Urządzenie smarownicze do ciśnieniowego smarowania łańcucha, charakteryzuje się tym, że zawiera pokrywą (1) z komorą powietrzną (11), która jest zamontowana z możliwością demontażu na obudowie (2) i/lub zamocowana za pośrednictwem pierścienia (12), uszczelniającego pokrywą (1) w zewnętrznym górnym rowku (21) obudowy (2), która to obudowa (2) jest zamontowana z możliwością demontażu na cylindrze drążonym (31) z co najmniej jednym otworem przepływowym (311), który to cylinder (31) jest na stałe przymocowany do dolnego elementu zamykającego (3) z rowkiem (32) i z co najmniej jednym otworem wylotowym (34), do którego jest zamocowany z możliwością demontażu, króciec (41) z wyjściowym wężykiem olejowym (4), przy czym dolny element zamykający (3) z rowkiem (32) jest zamocowany do obudowy (2) za pośrednictwem zamykającego pierścienia uszczelniającego (33).

(3 zastrzeżenia)

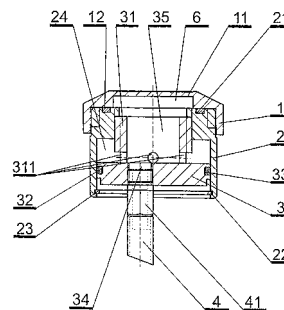

U1 (21) 122474 (22) 2013 10 23

(51) **B65D 21/02** (2006.01)  
**B65D 85/72** (2006.01)(71) ORPLAST JERZY ORLIKOWSKI  
SPÓŁKA JAWNA, Sopot

(72) ORLIKOWSKI JERZY

(54) **Pojemnik z tworzywa sztucznego**

(57) Pojemnik charakteryzuje się tym, że korpus (1) pojemnika ma postać prostopadłościanu z odchylonymi pod niewielkim kątem, na zewnątrz od podstawy ścianami bocznymi (2) z łukowymi narożami i powierzchnią wklęsłością. Górne ściany boczne zakończone są kołnierzami (3) otwartymi od dołu, łukowo przechodzące od górnej krawędzi pod kątem ostrym w płaską ściankę oporową, stylizując w przekroju poprzecznym zarys trapezu z łukową górną podstawą tworząc w całości powierzchnie połączeniową z identycznie ukształtowanymi kołnierzami (4) pokrywy (5) pojemnika. W wewnętrznej przestrzeni kołnierzy (3) rozmieszczone są na całym obwodzie symetrycznie, ukształtowane prostopadłe usztywniające uźebrowania (6), z których w uźebrowaniach (6) na czołowych ścianach bocznych (2) znajdują się przelotowe wycięcia (7)

pod osadzone w nich rozłącznie uchwyty. Na całej powierzchni pokrywy (5) pojemnika uformowane są usztywniające pofalowania (8).

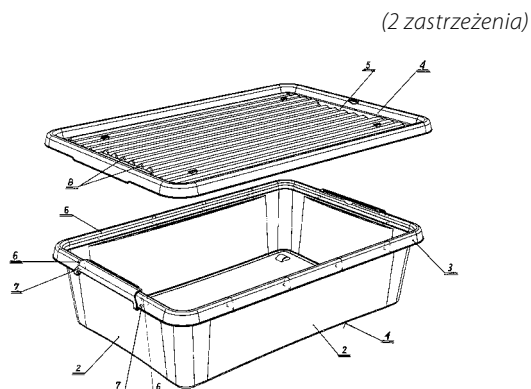

(2 zastrzeżenia)

U1 (21) 122456 (22) 2013 10 14

(51) B65G 47/04 (2006.01)  
B65G 47/12 (2006.01)

(71) UNIWERSYTET TECHNOLOGICZNO-PRZYRODNICZY IM. JANA I JĘDRZEJA ŚNIADECKICH, Bydgoszcz

(72) SEMPRUCH JANUSZ; PIĄTKOWSKI TOMASZ

(54) Zastawa aktywna do zgrarniania małowagarytowych ładunków jednostkowych

(57) Przedmiotem wzoru użytkowego jest zastawa aktywna do zgrarniania małowagarytowych ładunków jednostkowych (np. przesyłek paczkowych) z taśmy przenośnika rozdzielczego. Zastawa aktywna do zgrarniania małowagarytowych ładunków jednostkowych, składa się z segmentu sztywnego (1), łączącego zastawę z układem napędowym i ramą przenośnika, oraz segmentu podatnego (2) o stałej wytrzymałości na zginanie, przy czym segment sztywny (1) ma konstrukcję skrzynkową i wykonany jest korzystnie ze stali, a segment podatny (2) wykonany jest z monolitycznego poliamidu. Dolny punkt mocowania (8) osi obrotu (3) podparty jest śrubą regulacyjną (7). Zastawę połączoną jest z układem napędowym w osi (4), przy czym długość lp segmentu podatnego stanowi 2/3 długości zastawy Rz.

(3 zastrzeżenia)

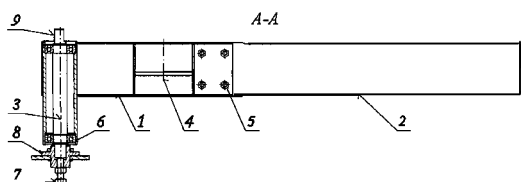

DZIAŁ E

BUDOWNICTWO; GÓRNICTWO;  
KONSTRUKCJE ZESPOŁONE

U1 (21) 122462 (22) 2013 10 15

(51) E03B 11/02 (2006.01)  
F16L 59/02 (2006.01)  
F24H 1/18 (2006.01)

(71) JURKIEWICZ WOJCIECH  
ZAKŁAD URZĄDZEŃ GRZEWCZYCH ELEKTROMET,  
Gołuszowice

(72) JURKIEWICZ MICHAŁ

(54) Izolacja termiczna zbiornika ciepłej wody

(57) Przedmiotem wzoru użytkowego jest izolacja termiczna zbiorników ciepłej wody przeznaczonych zwłaszcza do różnego rodzaju podgrzewaczy wody. Izolacja termiczna zbiornika ciepłej wody, odzworowująca izolowany zbiornik, wykonana ze spienionego i utwardzonego polistyrenu, składająca się z dwóch półwałcowych ścianek bocznych wzajemnie połączonych oraz z czaszy górnej, założonej na krawędź ścianek bocznych oraz z czaszy dolnej przylegającej do krawędzi ścianek bocznych charakteryzuje się tym, że na krawędziach bocznych ścianek (2) i (3) uformowany jest wpust (6) i wypust (7), naprzemianległe, do połowy wysokości każdej krawędzi, przy czym wszystkie krawędzie ścianek (2) i (3) oraz czaszy górnej (4) i czaszy dolnej (5) są sklejone.

(4 zastrzeżenia)

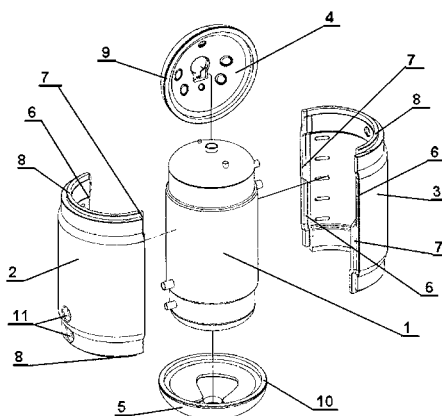

U1 (21) 122464 (22) 2013 10 15

(51) E04C 3/18 (2006.01)  
E04C 3/292 (2006.01)

(71) ZACHODNIOPOMORSKI UNIWERSYTET TECHNOLOGICZNY W SZCZECINIE, Szczecin

(72) GIL ZOFIA

(54) Belka drewniana podcięta na podporze

(57) Belka drewniana podcięta i wzmocniona na podporze, charakteryzuje się tym, że ma w strefie podpory wzmocnienie w postaci pionowych, sprężystych prętów spiralnych (2).

(1 zastrzeżenie)

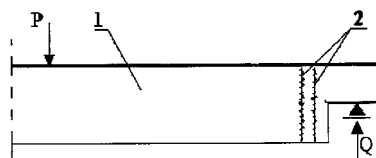

U1 (21) 122469 (22) 2013 10 21

(51) E21D 11/40 (2006.01)

(71) VOLEN  
SPÓŁKA AKCYJNA, Katowice

(72) OSADA ŁUKASZ; MENDRELLA TOMASZ

(54) Urządzenie do montażu i/lub demontażu obudowy chodnikowej, zwłaszcza łukowej

(57) Urządzenie ma siłownik (1) pomiędzy dwoma płytami (2, 3), połączony z nimi śrubami (4). Otwory na śruby (4) w płytach (2, 3) są dwustopniowe, z których większy, o kształcie sferoidalnym,

mieści podkładkę osadczą. Płyty (2, 3) są zakończone szczękami (8, 9) połączonymi z tulejkami zawiasu (10).

(4 zastrzeżenia)

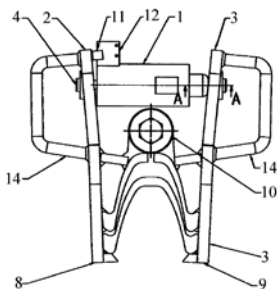

## DZIAŁ F

### MECHANIKA; OŚWIETLENIE; OGRZEWANIE; UZBROJENIE; TECHNIKA MINERSKA

U1 (21) 123474 (22) 2013 10 24

(51) **F24J 3/08** (2006.01)  
**F24F 13/30** (2006.01)  
**F24F 3/16** (2006.01)

(71) PRYSIŃSKI LECH, Sieradz;  
WIELOCH ANDRZEJ, Parzymiechy  
(72) PRYSIŃSKI LECH; WIELOCH ANDRZEJ

(54) **Gruntowy wymiennik ciepła**

(57) W opracowanym gruntowym wymienniku ciepła powietrze potrzebne do wentylacji budynku pobierane jest z zewnątrz przez co najmniej jedną czerpnię (1), znajdującą się na powierzchni gruntu. Powietrze transportowane jest za pomocą doprowadzającej rury (2) do wlotowego kolektora (3), umieszczonego w dolomitowym złożu (4), w którym ułożone są perforowane płyty (5), korzystnie wykonane z tworzywa sztucznego, posiadające otwory (6). Dolomitowe złożo (4) przykryte jest od góry izolacyjną warstwą (7), a następnie warstwą gruntu (8). Pomiędzy warstwą dolomitowego złoża (4) i izolacyjną warstwą (7) znajduje się zraszająca instalacja (9), zasilana wodą doprowadzaną za pomocą pompy z dowolnego źródła czystej wody. Perforowane płyty (5) umieszczone są na podpórkach (10), co pozwala na uzyskanie przestrzeni przepływu powietrza (11). Strumień powietrza zewnętrznego przepływa pod perforowanymi płytami (5), gdzie - zależnie od posiadanej temperatury ulega ogrzaniu lub ochłodzeniu, a ponadto jest uzdatnione do wylotowego kolektora (12).

(3 zastrzeżenia)

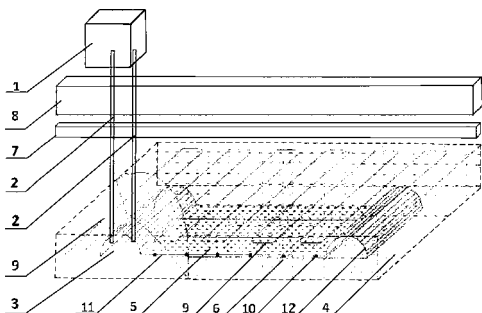

## DZIAŁ G

### FIZYKA

U1 (21) 122458 (22) 2013 10 14

(51) **G06K 19/073** (2006.01)  
**B42D 25/373** (2014.01)  
**H05K 9/00** (2006.01)

(71) MAMEJ JAKUB, Lublin  
(72) MAMEJ JAKUB

(54) **Karta zabezpieczająca  
elektroniczne karty zbliżeniowe**

(57) Przedmiotem wzoru użytkowego jest karta zabezpieczająca (1, 3) elektroniczne karty zbliżeniowe (2), powodująca blokadę możliwości łączności elektronicznych kart zbliżeniowych poprzez ich umieszczenie pomiędzy kartami zabezpieczającymi. Rozwiązanie stanowi jeden płaski element w kształcie prostokąta, wielkością zbliżony do wystandaryzowanych rozmiarów elektronicznej karty bezstykowej, będący w całości wykonany z metalu grubości od 0,2 mm do 0,8 mm i dla celów wizualnych może być pokryta folią typu jack.

(6 zastrzeżeń)

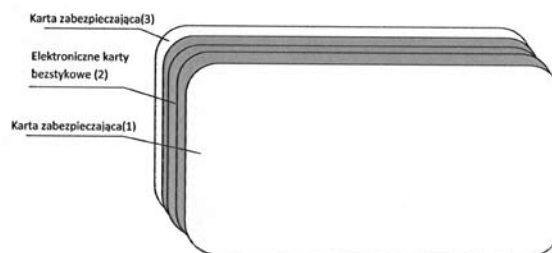

U1 (21) 122471 (22) 2013 10 21

(51) **G09F 13/04** (2006.01)  
**G09F 13/16** (2006.01)

(71) PPUH ERPLAST, Bydgoszcz  
(72) RYMER KRZYSZTOF

(54) **Tablica podświetlana**

(57) Przedmiotem wzoru użytkowego jest tablica podświetlana, przeznaczona do stosowania zwłaszcza jako element znakowania dróg, zwłaszcza w postaci znaków i tablic drogowych, jak również tablic informacyjnych, reklamowych itp. Tablica przeznaczona jest do stosowania jako element znakowania dróg, zwłaszcza w warunkach ograniczonej czytelności, np. ze względu na szczególnie niekorzystne warunki atmosferyczne. Tablica o strukturze warstwowej składa się z płyty nośnej (1), na którą nałożona jest folia samoprzylepna (2) o właściwościach świecenia z zamocowaną pośrodku instalacją (5), na którą nałożona jest warstwa folii samoprzylepnej korzystnie odbłaskowej, o budowie transparentnej z naniesionym na powierzchni elementem informacyjnym, zaś krawędzie tablicy zabezpieczone są profilem krawędziowym, ceowym.

(1 zastrzeżenie)

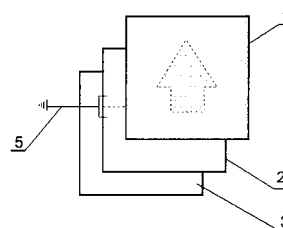

U1 (21) 122473 (22) 2013 10 24

(51) G09F 15/00 (2006.01)

(71) KOZAK WALDEMAR, Gliwice

(72) KOZAK WALDEMAR

(54) Ramka do prezentacji

(57) Ramka do prezentacji, szczególnie do prezentacji kart gorączkowych pacjenta, stanowiąca wykonaną z tworzywa sztucznego prostokątną płaską tabliczkę (1), do której przymocowane są trwałe w górnej części od strony czołowej folia magnetyczna (3) oraz od strony tylnej tabliczki (1) uchwyt (5), od strony czołowej przylega do folii magnetycznej (3) łukowo wygięta listwa (2) wyłożona od wewnątrz folią magnetyczną (3), przy czym płaska tabliczka ma od dołu i na krótszych bokach umieszczone symetrycznie ograniczniki (4).

(1 zastrzeżenie)

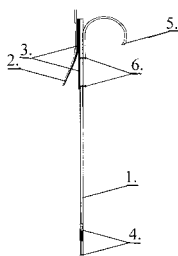

DZIAŁ H

ELEKTROTECHNIKA

U1 (21) 122987 (22) 2014 04 10

(51) H01Q 15/00 (2006.01)

H01Q 15/18 (2006.01)

G01S 13/00 (2006.01)

(71) AKADEMIA GÓRNICZO-HUTNICZA

IM. STANISŁAWA STASZICA W KRAKOWIE,  
Kraków

(72) OWERKO TOMASZ; ORTYŁ ŁUKASZ;

KURAS PRZEMYSŁAW; KOCIERZ RAFAŁ

(54) Reflektor do pomiaru przemieszczeń i odkształceń

(57) Przedmiotem wzoru użytkowego jest reflektor do pomiaru przemieszczeń i odkształceń punktów obiektów inżynierskich, zawierający reflektor mikrofalowy w postaci trzech prostopadłych względem siebie metalowych ścian bocznych ostrosłupa foremnego o podstawie trójkąta równobocznego. W strefie wierzchołka reflektora mikrofalowego (1), w jego ściany boczne reflektor ma współosiowo wbudowane gniazdo mocujące (2) w kształcie ostrosłupa o podstawie trójkąta równobocznego, w którym poprzez gniazdo gwintowe wewnętrzne (3) zamocowany jest reflektor elektrooptyczny (4). Z tyłu za reflektorem mikrofalowym (1) w strefie za jego wierzchołkiem wystaje mocowanie tulejowe (5), wyposażone w dwa gniazda gwintowe: górne (6) - dla trzpienia mocującego dodatkowy reflektor elektrooptyczny, i dolne (7) - do mocowania reflektora na spodarkach geodezyjnych. Ponadto mocowanie tulejowe (5) w jego tylnej części jest wyposażone w gniazdo gwintowe zewnętrzne (8), do połączenia reflektora z ramieniem zapewniającym jego ustawienie w dowolnym położeniu.

(3 zastrzeżenia)

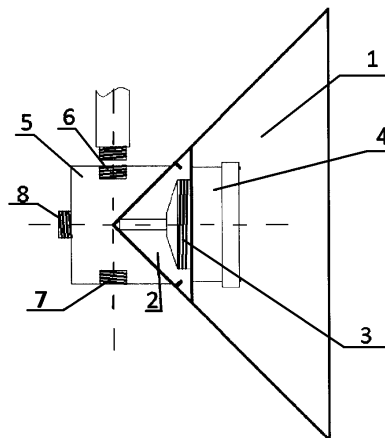

### III. WYKAZY

#### WYKAZ NUMEROWY WYNALEZKÓW ZGŁOSZONYCH W TRYBIE KRAJOWYM

| Nr zgłoszenia | Int. Cl.              | Strona |
|---------------|-----------------------|--------|
| 1             | 2                     | 3      |
| 405620        | <b>A61B</b> (2006.01) | 5      |
| 405621        | <b>F24J</b> (2006.01) | 35     |
| 405622        | <b>B01J</b> (2006.01) | 9      |
| 405623        | <b>B01J</b> (2006.01) | 9      |
| 405624        | <b>C23C</b> (2006.01) | 23     |
| 405625        | <b>G01B</b> (2006.01) | 35     |
| 405626        | <b>B01D</b> (2006.01) | 7      |
| 405627        | <b>A01D</b> (2006.01) | 2      |
| 405628        | <b>A01D</b> (2006.01) | 2      |
| 405629        | <b>B01J</b> (2006.01) | 9      |
| 405630        | <b>E04F</b> (2006.01) | 26     |
| 405631        | <b>F01B</b> (2006.01) | 28     |
| 405632        | <b>F01L</b> (2006.01) | 29     |
| 405635        | <b>A61B</b> (2006.01) | 4      |
| 405636        | <b>H04L</b> (2006.01) | 39     |
| 405637        | <b>F03G</b> (2006.01) | 30     |
| 405638        | <b>C23F</b> (2006.01) | 23     |
| 405639        | <b>B62J</b> (2009.01) | 15     |
| 405640        | <b>B21B</b> (2006.01) | 10     |
| 405641        | <b>A61H</b> (2006.01) | 6      |
| 405642        | <b>B29B</b> (2006.01) | 11     |
| 405643        | <b>A47L</b> (2006.01) | 4      |
| 405644        | <b>E04B</b> (2006.01) | 25     |
| 405646        | <b>F16H</b> (2006.01) | 31     |
| 405647        | <b>E04G</b> (2006.01) | 27     |
| 405648        | <b>C12Q</b> (2006.01) | 21     |
| 405649        | <b>B32B</b> (2006.01) | 13     |
| 405650        | <b>B01J</b> (2006.01) | 8      |
| 405651        | <b>B01J</b> (2006.01) | 9      |
| 405652        | <b>D02G</b> (2006.01) | 24     |
| 405653        | <b>B61F</b> (2006.01) | 15     |
| 405654        | <b>C04B</b> (2006.01) | 17     |
| 405655        | <b>B02C</b> (2006.01) | 9      |
| 405656        | <b>C12Q</b> (2006.01) | 22     |
| 405658        | <b>F16H</b> (2012.01) | 31     |
| 405659        | <b>B21D</b> (2006.01) | 10     |
| 405660        | <b>F16H</b> (2006.01) | 31     |
| 405661        | <b>C12N</b> (2006.01) | 21     |
| 405662        | <b>B65B</b> (2006.01) | 15     |
| 405663        | <b>A61F</b> (2006.01) | 6      |
| 405664        | <b>A47C</b> (2006.01) | 3      |
| 405665        | <b>H02K</b> (2006.01) | 39     |
| 405669        | <b>G01H</b> (2006.01) | 36     |
| 405670        | <b>C10M</b> (2006.01) | 21     |
| 405671        | <b>B65G</b> (2006.01) | 15     |
| 405672        | <b>A61K</b> (2006.01) | 7      |

| Nr zgłoszenia | Int. Cl.              | Strona |
|---------------|-----------------------|--------|
| 1             | 2                     | 3      |
| 405673        | <b>C23F</b> (2006.01) | 23     |
| 405674        | <b>C23F</b> (2006.01) | 24     |
| 405675        | <b>E04F</b> (2006.01) | 27     |
| 405676        | <b>B27B</b> (2006.01) | 11     |
| 405677        | <b>D01C</b> (2006.01) | 24     |
| 405678        | <b>C07D</b> (2006.01) | 17     |
| 405679        | <b>B01F</b> (2006.01) | 8      |
| 405680        | <b>B01F</b> (2006.01) | 8      |
| 405682        | <b>F16J</b> (2006.01) | 32     |
| 405683        | <b>A61B</b> (2006.01) | 5      |
| 405684        | <b>B29C</b> (2006.01) | 12     |
| 405685        | <b>B29C</b> (2006.01) | 12     |
| 405686        | <b>H01B</b> (2006.01) | 38     |
| 405687        | <b>B44C</b> (2006.01) | 14     |
| 405688        | <b>H01B</b> (2006.01) | 38     |
| 405689        | <b>A47C</b> (2006.01) | 4      |
| 405690        | <b>B65G</b> (2006.01) | 15     |
| 405692        | <b>E21D</b> (2006.01) | 28     |
| 405693        | <b>F24J</b> (2006.01) | 35     |
| 405694        | <b>A23L</b> (2006.01) | 3      |
| 405695        | <b>B41F</b> (2006.01) | 14     |
| 405696        | <b>F16L</b> (2006.01) | 33     |
| 405702        | <b>E04C</b> (2006.01) | 26     |
| 405703        | <b>E04C</b> (2006.01) | 26     |
| 405704        | <b>E04C</b> (2006.01) | 26     |
| 405706        | <b>C10L</b> (2006.01) | 20     |
| 405707        | <b>B32B</b> (2006.01) | 12     |
| 405708        | <b>B32B</b> (2006.01) | 13     |
| 405709        | <b>B32B</b> (2006.01) | 13     |
| 405710        | <b>F23D</b> (2006.01) | 33     |
| 405711        | <b>E02D</b> (2006.01) | 25     |
| 405712        | <b>C10L</b> (2006.01) | 20     |
| 405713        | <b>E04D</b> (2006.01) | 26     |
| 405714        | <b>C08J</b> (2006.01) | 19     |
| 405715        | <b>F16C</b> (2006.01) | 31     |
| 405716        | <b>G01M</b> (2006.01) | 36     |
| 405717        | <b>A61B</b> (2006.01) | 5      |
| 405718        | <b>G09G</b> (2006.01) | 38     |
| 405719        | <b>G06N</b> (2006.01) | 37     |
| 405720        | <b>A01N</b> (2006.01) | 2      |
| 405721        | <b>C02F</b> (2006.01) | 16     |
| 405722        | <b>F16K</b> (2006.01) | 32     |
| 405723        | <b>F23G</b> (2006.01) | 34     |
| 405724        | <b>B08B</b> (2006.01) | 10     |
| 405726        | <b>C08J</b> (2006.01) | 18     |
| 405727        | <b>C08J</b> (2006.01) | 19     |

| Nr zgłoszenia | Int. Cl.              | Strona |
|---------------|-----------------------|--------|
| 1             | 2                     | 3      |
| 405728        | <b>B23B</b> (2006.01) | 11     |
| 405729        | <b>C08L</b> (2006.01) | 19     |
| 405730        | <b>C10L</b> (2006.01) | 21     |
| 405731        | <b>C08L</b> (2006.01) | 20     |
| 405732        | <b>F04C</b> (2006.01) | 30     |
| 405733        | <b>C23C</b> (2006.01) | 22     |
| 405735        | <b>C23C</b> (2006.01) | 23     |
| 405736        | <b>C08L</b> (2006.01) | 20     |
| 405738        | <b>B01D</b> (2006.01) | 7      |
| 405739        | <b>F24C</b> (2006.01) | 34     |
| 405742        | <b>C04B</b> (2006.01) | 16     |
| 405743        | <b>A61K</b> (2006.01) | 6      |
| 405745        | <b>B32B</b> (2006.01) | 14     |
| 405746        | <b>G01J</b> (2006.01) | 36     |
| 405747        | <b>A23L</b> (2006.01) | 3      |
| 405750        | <b>D21H</b> (2006.01) | 25     |
| 405751        | <b>C08L</b> (2006.01) | 20     |
| 405753        | <b>H05K</b> (2006.01) | 39     |
| 405754        | <b>F24J</b> (2014.01) | 34     |
| 405755        | <b>A61K</b> (2006.01) | 7      |
| 405756        | <b>F03B</b> (2006.01) | 29     |
| 405757        | <b>H01M</b> (2006.01) | 38     |
| 405758        | <b>G01N</b> (2006.01) | 37     |
| 405759        | <b>A23G</b> (2006.01) | 3      |
| 405760        | <b>B22D</b> (2006.01) | 10     |
| 405764        | <b>F03D</b> (2006.01) | 29     |
| 405765        | <b>F03D</b> (2006.01) | 30     |
| 405766        | <b>A01C</b> (2006.01) | 2      |
| 405767        | <b>E06B</b> (2006.01) | 28     |
| 405768        | <b>C12N</b> (2006.01) | 21     |
| 405770        | <b>B60K</b> (2006.01) | 15     |
| 405771        | <b>F02M</b> (2006.01) | 29     |
| 405772        | <b>G01N</b> (2006.01) | 37     |
| 405773        | <b>E06B</b> (2006.01) | 27     |
| 405774        | <b>C12Q</b> (2006.01) | 22     |
| 405775        | <b>C07D</b> (2006.01) | 18     |
| 405776        | <b>A61C</b> (2006.01) | 6      |
| 407966        | <b>C04B</b> (2006.01) | 17     |
| 408117        | <b>C07D</b> (2006.01) | 17     |
| 409315        | <b>C07D</b> (2006.01) | 18     |
| 409316        | <b>C07D</b> (2006.01) | 18     |
| 409862        | <b>G01R</b> (2006.01) | 37     |
| 409917        | <b>F16L</b> (2006.01) | 33     |
| 409919        | <b>E04F</b> (2006.01) | 27     |

WYKAZ NUMEROWY WZORÓW UŻYTKOWYCH  
ZGŁOSZONYCH W TRYBIE KRAJOWYM

| Nr zgłoszenia | Int. Cl.              | Strona |
|---------------|-----------------------|--------|
| 1             | 2                     | 3      |
| 122456        | <b>B65G</b> (2006.01) | 43     |
| 122457        | <b>B61D</b> (2006.01) | 42     |
| 122458        | <b>G06K</b> (2006.01) | 44     |
| 122461        | <b>B60C</b> (2006.01) | 42     |
| 122462        | <b>E03B</b> (2006.01) | 43     |
| 122464        | <b>E04C</b> (2006.01) | 43     |
| 122466        | <b>A01K</b> (2006.01) | 40     |

| Nr zgłoszenia | Int. Cl.              | Strona |
|---------------|-----------------------|--------|
| 1             | 2                     | 3      |
| 122468        | <b>A47C</b> (2006.01) | 41     |
| 122469        | <b>E21D</b> (2006.01) | 43     |
| 122470        | <b>A01B</b> (2006.01) | 40     |
| 122471        | <b>G09F</b> (2006.01) | 44     |
| 122472        | <b>A63H</b> (2006.01) | 41     |
| 122473        | <b>G09F</b> (2006.01) | 45     |
| 122474        | <b>B65D</b> (2006.01) | 42     |

| Nr zgłoszenia | Int. Cl.              | Strona |
|---------------|-----------------------|--------|
| 1             | 2                     | 3      |
| 122477        | <b>A01K</b> (2006.01) | 40     |
| 122479        | <b>A01B</b> (2006.01) | 40     |
| 122672        | <b>B62J</b> (2006.01) | 42     |
| 122987        | <b>H01Q</b> (2006.01) | 45     |
| 123101        | <b>A61G</b> (2006.01) | 41     |
| 123102        | <b>A47B</b> (2006.01) | 41     |
| 123474        | <b>F24J</b> (2006.01) | 44     |

INFORMACJE DOTYCZĄCE ZGŁOSZEŃ WYNAŁAZKÓW  
I WZORÓW UŻYTKOWYCH, O KTÓRYCH OGŁOSZENIE UKAZAŁO SIĘ  
POPRZEDNIO W BIULETYNACH URZĘDU PATENTOWEGO

| Nr zgłoszenia macierzystego | Numer BUP, w którym ogłoszono o zgłoszeniu macierzystym | Symbol MKP pod którym ogłoszono o zgłoszeniu macierzystym | Nr zgłoszenia wydzielonego | Data zgłoszenia wydzielonego | Symbol MKP zgłoszenia wydzielonego |
|-----------------------------|---|---|----------------------------|------------------------------|------------------------------------|
| 122871                      | 15/2014   | C21B 7/00   | 123731                     | 2012.08.22                   | C21B 7/00                          |
| 120112                      | 26/2012   | F27B 1/10   | 123814                     | 2011.06.09                   | F27B 1/10                          |
| 405093                      | 5/2015  | E04C 1/00   | 408695                     | 2013.08.19                   | E04C 1/00                          |
| 398768                      | 21/2013   | E04B 2/16   | 409122                     | 2012.04.10                   | E04B 2/16                          |
|                             |   | H01H 33/34  |                            |                              | H01H 33/666                        |
|                             |   | C23C 22/05  |                            |                              | C25D 5/00                          |
|                             |   | C23C 28/02  |                            |                              | C23C 22/05                         |
| 372343                      | 14/2005   | A01N 43/653   | 409578                     | 2003.03.04                   | C23C 28/02                         |
|                             |   | A01P 3/00   |                            |                              | A01N 43/653                        |
| 396250                      | 6/2013  | A23J 3/34   | 410472                     | 2011.09.07                   | A01P 3/00                          |
|                             |   | A23J 1/02   |                            |                              | A23J 3/34                          |
|                             |   | A23J 1/10   |                            |                              | A23J 1/02                          |
|                             |   |   |                            |                              | A23J 1/10                          |

WNIOSKI O UDZIELENIE PRAWA OCHRONNEGO NA WZÓR UŻYTKOWY  
ZGŁOSZONY UPZEDNIO JAKO WYNAŁAZEK

| Nr zgłoszenia wzoru użytkowego | Nr zgłoszenia macierzystego | Nr i rok wydania Biuletynu Urzędu Patentowego |
|--------------------------------|-----------------------------|---|
| 123238                         | 392248                      | 6/2012  |
| 123353                         | 390504                      | 18/2011                                       |
| 123354                         | 394584                      | 22/2012                                       |
| 123458                         | 394730                      | 23/2012                                       |
| 123463                         | 394731                      | 23/2012                                       |

## IV. INFORMACJE

### INFORMACJA O ZŁOŻENIU TŁUMACZENIA NA JĘZYK POLSKI ZASTRZEŻEŃ PATENTOWYCH EUROPEJSKIEGO ZGŁOSZENIA PATENTOWEGO

*Poniższe zestawienie zawiera: numer zgłoszenia europejskiego; klasy według międzynarodowej klasyfikacji patentowej; zgłaszającego; tytuł (w języku polskim)*

|  |  |  |  |
|--|--|--|--|
| 09779143.8   | <i>E03D 9/02</i> (2006.01)<br><i>E03D 9/03</i> (2006.01) | 11706485.7   | <i>D03D 15/04</i> (2006.01)<br><i>D03D 15/08</i> (2006.01)<br><i>D03D 27/04</i> (2006.01)<br><i>D03D 17/00</i> (2006.01) |
| Henkel AG & Co. KGaA   |  | Sanko Tekstil Isletmeleri San. Ve Tic. A. S.   |  |
| Koszyczek do wc z elementem rozprzewadającym wodę splukującą |  | TKANY MATERIAŁ, KTÓRY WYGLĄDA I FUNKCJONUJE JAK MATERIAŁ DZIANY ORAZ SPOSÓB JEGO WYTWARZANIA |  |

## B. OGŁOSZENIA O ZGŁOSZONYCH W POLSCE ZNAKACH TOWAROWYCH

---

Cyfrowe kody identyfikujące (wg normy WIPO ST. 60), które poprzedzają informacje o zgłoszonych do uzyskania prawa ochronnego znakach towarowych, mają następujące znaczenie:

- (210) – numer zgłoszenia znaku towarowego
- (220) – data zgłoszenia znaku towarowego
- (300) – dane dotyczące pierwszeństwa z wystawy (data i oznaczenie wystawy)
- (310) – numer zgłoszenia priorytetowego
- (320) – data zgłoszenia priorytetowego (data pierwszeństwa)
- (330) – kraj, w którym dokonano zgłoszenia priorytetowego (kod kraju)\*
- (511) – wskazane przez zgłaszającego klasy towarowe, zgodnie z aktualną klasyfikacją przyjętą na podstawie Porozumienia nicejskiego
- (531) – klasy elementów obrazowych (wg Klasyfikacji Wiedeńskiej)
- (540) – prezentacja znaku towarowego
- (551) – kategoria znaku towarowego lub prawa ochronnego, jeżeli zgłoszenie dotyczy wspólnego znaku towarowego, wspólnego znaku towarowego gwarancyjnego albo wspólnego prawa ochronnego
- (731) – nazwisko i imię lub nazwa zgłaszającego, jego miejsce zamieszkania lub siedziba oraz kod kraju\*

\* – nie podaje się kodu PL

## ZNAKI TOWAROWE ZGŁOSZONE W TRYBIE KRAJOWYM

(210) **434029** (220) 2015 01 16  
 (731) CZEPCZYŃSKI PAWEŁ BLUMEBLE, Warszawa  
 (540) bluMeble



(531) 26.4.2, 26.4.9, 27.5.1, 29.1.12  
 (511) 20, 37, 39

(210) **434212** (220) 2015 01 12  
 (731) Badika Oleksii, Kijów, UA  
 (540) atmosfera technologies of nature



(531) 1.3.2, 5.3.11, 15.1.13, 26.4.1, 26.4.9, 27.5.1, 29.1.15  
 (511) 09, 11

(210) **434611** (220) 2014 10 17  
 (731) RYMARCZYK PAWEŁ, Lublin  
 (540) netrix



(531) 1.5.1, 26.11.1, 27.5.1, 29.1.12  
 (511) 35, 37, 41, 42

(210) **435997** (220) 2015 01 08  
 (731) VITAMA  
 SPÓŁKA AKCYJNA, Warszawa  
 (540) XALOMEX  
 (511) 05

(210) **436097** (220) 2015 01 15  
 (731) LEACH THOMAS, Kraków  
 (540) Leach&Lang Property Consultants



(531) 27.5.1, 29.1.12  
 (511) 35, 36, 37

(210) **436180** (220) 2015 01 13  
 (731) MATŁOKA PRZEMYSŁAW F.H.U, Inowrocław  
 (540) BELLYBOOM



(531) 2.9.4, 27.5.1, 29.1.1  
 (511) 18, 25

(210) **436353** (220) 2015 01 07  
 (731) ING BANK ŚLĄSKI  
 SPÓŁKA AKCYJNA, Katowice  
 (540) N NAVIDOM



(531) 26.4.2, 27.5.1, 29.1.12  
 (511) 35, 36, 42

(210) **436450** (220) 2015 01 14  
 (731) GRYCAN WIKTORIA, Warszawa  
 (540) RITA DA VICENZI  
 (511) 03, 14, 18, 25, 26, 35, 42, 44

(210) **436451** (220) 2015 01 14  
 (731) GRYCAN WIKTORIA, Warszawa  
 (540)

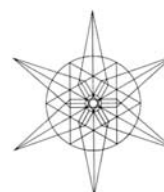

(531) 1.1.1, 26.1.1, 26.3.1, 26.13.25  
 (511) 03, 14, 18, 25, 26, 35, 42, 44

(210) **436452** (220) 2015 01 14  
 (731) GRYCAN WIKTORIA, Warszawa  
 (540) RITA da VICENZI



(531) 1.3.2, 26.1.1, 27.5.1  
 (511) 03, 14, 18, 25, 26, 35, 42, 44

(210) **437390** (220) 2015 01 05  
 (731) GLANTIER POLSKA  
 SPÓŁKA Z OGRANICZONĄ ODPOWIEDZIALNOŚCIĄ,  
 Jelcz-Laskowice  
 (540) GLANTIER



(531) 5.3.11, 5.3.13, 5.3.15, 27.5.1  
 (511) 03, 05, 14

(210) **437392** (220) 2015 01 05  
 (731) E. & J. Gallo Winery, Modesto, US  
 (540) You have got it!  
 (511) 33

(210) **437393** (220) 2015 01 05  
 (731) CHINA TOBACCO HUBEI INDUSTRIAL CO., LTD.,  
 Wuhan City, CN  
 (540)

爱你

(531) 28.3  
 (511) 34

(210) **437394** (220) 2015 01 05  
 (731) MISZKIEWICZ MICHAŁ MINT, Kraków  
 (540) HOMOTERROR  
 (511) 18, 25

(210) **437395** (220) 2015 01 05  
 (731) E. & J. Gallo Winery, Modesto, US  
 (540) Masz w sobie to coś!  
 (511) 33

(210) **437396** (220) 2015 01 05  
 (731) TERMO ORGANIKA  
 SPÓŁKA Z OGRANICZONĄ ODPOWIEDZIALNOŚCIĄ,  
 Kraków  
 (540)

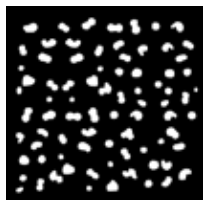

(531) 26.13.25  
 (511) 17

(210) **437397** (220) 2015 01 05  
 (731) WIĄCKOWSKA-PYRTEK ALINA  
 LABORATORIUM KOMPETENCJI, Myślenice  
 (540) Laboratorium Kompetencji  
 (511) 35, 41, 44

(210) **437399** (220) 2015 01 05  
 (731) PALEFACE PUBLISHING  
 SPÓŁKA Z OGRANICZONĄ ODPOWIEDZIALNOŚCIĄ,  
 Warszawa  
 (540) MAGNETO

MAGNETO

(531) 27.5.1  
 (511) 09, 16, 35, 38, 41, 45

(210) **437400** (220) 2015 01 06  
 (731) GRUPA CARGO  
 SPÓŁKA Z OGRANICZONĄ ODPOWIEDZIALNOŚCIĄ  
 SPÓŁKA KOMANDYTOWA, Jaworzno  
 (540) EC@RGO  
 (511) 35, 41

(210) **437401** (220) 2015 01 06  
 (731) GRUPA CARGO  
 SPÓŁKA Z OGRANICZONĄ ODPOWIEDZIALNOŚCIĄ  
 SPÓŁKA KOMANDYTOWA, Jaworzno  
 (540) Piknik Rodzinny Bezpieczni na drodze  
 (511) 41

(210) **437402** (220) 2015 01 06  
 (731) GRUPA CARGO  
 SPÓŁKA Z OGRANICZONĄ ODPOWIEDZIALNOŚCIĄ  
 SPÓŁKA KOMANDYTOWA, Jaworzno  
 (540) EC@RGO

EC@RGO

(531) 24.17.17, 26.4.1, 26.4.18, 27.5.1, 29.1.4  
 (511) 35, 41

(210) **437403** (220) 2015 01 05  
 (731) TVN MEDIA  
 SPÓŁKA Z OGRANICZONĄ ODPOWIEDZIALNOŚCIĄ,  
 Warszawa  
 (540) TVN METEO ACTIVE  
 (511) 09, 16, 35, 38, 41, 42, 45

(210) **437405** (220) 2015 01 05  
 (731) STARCO ZAKŁAD MLECZARSKI  
 SPÓŁKA Z OGRANICZONĄ ODPOWIEDZIALNOŚCIĄ,  
 Stargard Szczeciński  
 (540) delfiko  
 (511) 29

(210) **437406** (220) 2015 01 05  
 (731) ZAKŁADY FARMACEUTYCZNE COLFARM  
 SPÓŁKA AKCYJNA, Mielec  
 (540) VITAHAIR  
 (511) 05

(210) **437407** (220) 2015 01 05  
 (731) AGENCJA OCHRONY ZIEMOWIT  
 SPÓŁKA Z OGRANICZONĄ ODPOWIEDZIALNOŚCIĄ,  
 Łędziny  
 (540) ZIEMOWIT  
 (511) 09, 12, 38, 45

(210) **437408** (220) 2015 01 05  
 (731) ROZYNEK WIESŁAW P.P.H.U. EUROWOLLE, Wałbrzych  
 (540) lanaamore  
 (511) 10, 24, 35, 40

(210) **437409** (220) 2015 01 05  
 (731) DOBROWOLSKI-INICJATYWA GOSPODARCZA  
 SPÓŁKA Z OGRANICZONĄ ODPOWIEDZIALNOŚCIĄ,  
 Wschowa  
 (540) POLAR BEAR



(531) 3.1.14, 27.1.1, 27.5.1, 29.1.12  
 (511) 06, 11, 12

(210) **437410** (220) 2015 01 05  
 (731) FRUIT-GROUP  
 SPÓŁKA Z OGRANICZONĄ ODPOWIEDZIALNOŚCIĄ,  
 Dąbrówka Stara  
 (540) Fruit - Union  
 (511) 29, 31, 32

(210) **437411** (220) 2015 01 05  
 (731) SARTORIA GEMELLI  
 SPÓŁKA Z OGRANICZONĄ ODPOWIEDZIALNOŚCIĄ,  
 Tczew  
 (540) GEMELLI  
 (511) 24, 25

(210) **437412** (220) 2015 01 05  
 (731) FOX INTERNATIONAL CHANNELS POLAND  
 SPÓŁKA Z OGRANICZONĄ ODPOWIEDZIALNOŚCIĄ,  
 Warszawa  
 (540) Najśmieszniej  
 (511) 35, 41

(210) **437413** (220) 2015 01 05  
 (731) PRZEDSIĘBIORSTWO HANDLOWO USŁUGOWE  
 PIĄTNICA  
 SPÓŁKA Z OGRANICZONĄ ODPOWIEDZIALNOŚCIĄ,  
 Jezioro  
 (540) Piątnica naturą zachwyca

*Piątnica naturą zachwyca!*

(531) 27.5.1, 29.1.4  
 (511) 35, 43

(210) **437414** (220) 2015 01 05  
 (731) FRUIT-GROUP  
 SPÓŁKA Z OGRANICZONĄ ODPOWIEDZIALNOŚCIĄ,  
 Dąbrówka Stara  
 (540) Fruit - Group  
 (511) 29, 31, 32

(210) **437415** (220) 2015 01 05  
 (731) SARTORIA GEMELLI  
 SPÓŁKA Z OGRANICZONĄ ODPOWIEDZIALNOŚCIĄ,  
 Tczew  
 (540) 1957 Sartoria Gemelli



*Sartoria Gemelli*

(531) 24.1.15, 24.9.2, 25.1.5, 26.11.12, 27.5.1, 29.1.15  
 (511) 24, 25

(210) **437416** (220) 2015 01 05  
 (731) PRZEDSIĘBIORSTWO HANDLOWO USŁUGOWE  
 PIĄTNICA  
 SPÓŁKA Z OGRANICZONĄ ODPOWIEDZIALNOŚCIĄ,  
 Jezioro  
 (540) Piątnica



(531) 26.4.4, 27.5.1, 29.1.14  
 (511) 05, 29

(210) **437417** (220) 2015 01 05  
 (731) KUBARA  
 SPÓŁKA JAWNA, Częstochowa  
 (540) Gryczanka  
 (511) 05, 30, 31

(210) **437419** (220) 2015 01 05  
 (731) BUKOWIEC ŁUKASZ, Kraków  
 (540) poylentdrink



(531) 19.3.1, 27.1.1, 27.5.1, 29.1.13  
 (511) 05, 30

(210) **437420** (220) 2015 01 05  
 (731) SALVUM LABORATORIES S. ZAWADZKI  
 SPÓŁKA JAWNA, Janowice Wielkie  
 (540) Protego  
 (511) 05

(210) **437421** (220) 2015 01 05  
 (731) FATHALLA MOHAMED ABDELMAKSUOD FATHALLA,  
 Warszawa  
 (540) LAMPA ALADDIN  
 (511) 43

(210) **437422** (220) 2015 01 05  
 (731) Samsung Electronics Co., Ltd., Suwon-si, KR  
 (540) KITCHEN FIT  
 (511) 11

(210) **437423** (220) 2015 01 05  
 (731) SARTORIA GEMELLI  
 SPÓŁKA Z OGRANICZONĄ ODPOWIEDZIALNOŚCIĄ,  
 Tczew  
 (540) SARTORIA GEMELLI  
 (511) 24, 25

(210) **437424** (220) 2015 01 05  
 (731) DOBROWOLSKI  
 SPÓŁKA Z OGRANICZONĄ ODPOWIEDZIALNOŚCIĄ,  
 Wschowa  
 (540) Rozwój Razem  
 (511) 11, 12, 37

(210) **437425** (220) 2015 01 05  
 (731) DOBROWOLSKI - INICJATYWA GOSPODARCZA  
 SPÓŁKA Z OGRANICZONĄ ODPOWIEDZIALNOŚCIĄ,  
 Wschowa  
 (540) Development Together  
 (511) 11, 12, 37

(210) **437426** (220) 2015 01 05  
 (731) INSTYTUT ROZWOJU I URODY BOGUMIŁA  
 PNIEWSKA, Poznań  
 (540) KLINIKA URODY esthétique



(531) 1.15.23, 2.9.12, 27.5.1, 29.1.12  
 (511) 35, 44

(210) **437427** (220) 2015 01 05  
 (731) ŻYBULA TOMASZ, TOMASZ ŻYBULA  
 TABACCO CONCEPT FACTORY, Kraków  
 (540) TCF TOBACCO CONCEPT FACTORY



(531) 26.4.2, 27.5.1  
 (511) 03, 10, 11, 16, 30, 31, 32, 33, 34

(210) **437428** (220) 2015 01 05  
 (731) JÓZAK ANETTA, Kobierzyce  
 (540) Nerina



(531) 5.5.2, 26.11.1, 27.5.1, 29.1.13  
 (511) 31, 35, 39

(210) **437429** (220) 2015 01 05  
 (731) POLSKIE TOWARZYSTWO INFORMATYCZNE,  
 Warszawa  
 (540) e-Nauczyciel



(531) 20.7.2, 24.15.1, 26.1.1, 27.5.1, 29.1.13  
 (511) 41

(210) **437430** (220) 2015 01 05  
 (731) CENTRALNE LABORATORIUM POMIAROWE  
 SPÓŁKA Z OGRANICZONĄ ODPOWIEDZIALNOŚCIĄ,  
 Łódź  
 (540) CENTRALNE LABORATORIUM POMIAROWE



(531) 27.1.1, 27.5.1, 24.1.1, 29.1.12  
 (511) 07, 09, 42

(210) **437431** (220) 2015 01 05  
 (731) KVAM  
 SPÓŁKA Z OGRANICZONĄ ODPOWIEDZIALNOŚCIĄ,  
 Ogorzele  
 (540) POLYANOX  
 (511) 31

(210) **437432** (220) 2015 01 05  
 (731) GRAMSZ JUDYTA, Pabianice  
 (540) LOLA fashion



(531) 2.9.1, 29.1.12, 29.1.12  
 (511) 22, 25, 26

(210) **437433** (220) 2015 01 05  
 (731) SARTORIA GEMELLI  
 SPÓŁKA Z OGRANICZONĄ ODPOWIEDZIALNOŚCIĄ,  
 Tczew  
 (540) Sartoria Gemelli 1957



(531) 24.9.2, 26.11.1, 27.5.1, 29.1.15  
 (511) 24, 25

- (210) **437434** (220) 2015 01 05  
 (731) TAKETASK.PL  
 SPÓŁKA Z OGRANICZONĄ ODPOWIEDZIALNOŚCIĄ,  
 Warszawa  
 (540) Take \$ Task

**Take \$ Task**

- (531) 1.15.15, 24.17.18, 27.5.1, 29.1.13  
 (511) 35, 38, 42

- (210) **437435** (220) 2015 01 05  
 (731) STARCO ZAKŁAD MLECZARSKI  
 SPÓŁKA Z OGRANICZONĄ ODPOWIEDZIALNOŚCIĄ,  
 Starogard Szczeciński  
 (540) STARCO Delfiko serek śmietankowy naturalny  
 na serniki, naleśniki i inne smakołyki



- (531) 5.5.21, 19.1.8, 19.3.1, 25.1.19, 26.11.1, 27.5.1, 29.1.15  
 (511) 29

- (210) **437436** (220) 2015 01 05  
 (731) ROZYNEK WIESŁAW P.P.H.U. EUROWOLLE, Wałbrzych  
 (540) LanaAmore

**LanaAmore**

- (531) 2.9.1, 3.4.11, 27.5.1, 29.1.14  
 (511) 10, 24, 40

- (210) **437437** (220) 2015 01 05  
 (731) FRUIT-GROUP  
 SPÓŁKA Z OGRANICZONĄ ODPOWIEDZIALNOŚCIĄ,  
 Dąbrówka Stara  
 (540) Fruit - Group



- (531) 5.7.13, 27.5.1, 29.1.14  
 (511) 29, 31, 32

- (210) **437438** (220) 2015 01 05  
 (731) GRMEDIA  
 SPÓŁKA Z OGRANICZONĄ ODPOWIEDZIALNOŚCIĄ,  
 Warszawa  
 (540) GRECKI MARKET

**GRECKI MARKET**

- (531) 27.5.1, 29.1.4  
 (511) 29, 30, 33

- (210) **437439** (220) 2015 01 06  
 (731) GRUPA CARGO  
 SPÓŁKA Z OGRANICZONĄ ODPOWIEDZIALNOŚCIĄ  
 SPÓŁKA KOMANDYTOWA, Jaworzno  
 (540) KLUB MŁODEGO KIEROWCY



- (531) 18.1.9, 25.7.3, 26.4.1, 27.5.1, 29.1.13  
 (511) 41

- (210) **437440** (220) 2015 01 06  
 (731) GRUPA CARGO  
 SPÓŁKA Z OGRANICZONĄ ODPOWIEDZIALNOŚCIĄ  
 SPÓŁKA KOMANDYTOWA, Jaworzno  
 (540) KLUB MŁODEGO KIEROWCY  
 (511) 41

- (210) **437441** (220) 2015 01 07  
 (731) GRUPA CARGO  
 SPÓŁKA Z OGRANICZONĄ ODPOWIEDZIALNOŚCIĄ  
 SPÓŁKA KOMANDYTOWA, Jaworzno  
 (540) Piknik Rodzinny bezpieczni NA DRODZE



- (531) 7.11.10, 9.1.11, 27.5.1, 29.1.12  
 (511) 41

(210) **437442** (220) 2015 01 07  
 (731) Kofola ČeskoSlovensko a.s., Ostrava, CZ  
 (540) JUPIK Viteam



(531) 27.5.1, 29.1.14  
 (511) 30, 32, 35

(210) **437443** (220) 2015 01 07  
 (731) RUCIŃSKI JANUSZ, WÓJT GRZEGORZ  
 P.P.H.U.T. KOCUREX R&W, Łódź  
 (540) FaFi Pet  
 (511) 03, 31

(210) **437445** (220) 2015 01 07  
 (731) Shenzhen GGMM Industrial Co., Ltd, Shenzhen, CN  
 (540) GGMM

**GGMM**

(531) 27.5.1  
 (511) 09

(210) **437446** (220) 2015 01 07  
 (731) BRAINBOX  
 SPÓŁKA Z OGRANICZONĄ ODPOWIEDZIALNOŚCIĄ,  
 Kraków  
 (540) DRWAŁ CIEMNE MOCNE



(531) 1.1.3, 14.7.2, 14.7.15, 27.5.1, 29.1.14  
 (511) 32, 33

(210) **437447** (220) 2015 01 07  
 (731) BRAINBOX  
 SPÓŁKA Z OGRANICZONĄ ODPOWIEDZIALNOŚCIĄ,  
 Kraków  
 (540) KRASNAŁ CIEMNE MOCNE



(531) 2.1.7, 27.5.1, 29.1.13  
 (511) 32, 33

(210) **437448** (220) 2015 01 07  
 (731) CEDC INTERNATIONAL  
 SPÓŁKA Z OGRANICZONĄ ODPOWIEDZIALNOŚCIĄ,  
 Oborniki Wielkopolskie  
 (540)



(531) 4.3.1, 19.7.1, 29.1.12  
 (511) 33

(210) **437450** (220) 2015 01 07  
 (731) CEDC INTERNATIONAL  
 SPÓŁKA Z OGRANICZONĄ ODPOWIEDZIALNOŚCIĄ,  
 Oborniki Wielkopolskie  
 (540) ABSOLWENT CZYSTA WÓDKA ZAŁ. 1928



(531) 4.3.1, 24.1.9, 26.11.1, 27.5.1, 29.1.15  
 (511) 33

(210) **437451** (220) 2015 01 07  
 (731) TOR ANDRZEJ  
 STUDIO KOMPUTEROWE TORTECH, Warszawa  
 (540) TORTECH  
 (511) 16

(210) **437452** (220) 2015 01 07  
 (731) SUCHOLAS ROMAN FIRMA HANDLOWA,  
 Zielona Góra  
 (540) JOHNY BLEZE  
 (511) 25, 35

(210) **437453** (220) 2015 01 07  
 (731) SUCHOLAS ROMAN FIRMA HANDLOWA,  
 Zielona Góra  
 (540) TMA EYES  
 (511) 25, 35

(210) **437454** (220) 2015 01 07  
 (731) PRZEDSIĘBIORSTWO REMONTOWE USŁUGI HANDEL  
 MARKBUD  
 SPÓŁKA Z OGRANICZONĄ ODPOWIEDZIALNOŚCIĄ,  
 Dąbrowa Górnicza

(540) MARKBUD Sp. z o.o.

(531) 27.1.1, 27.5.1, 29.1.14  
(511) 11

(210) 437455 (220) 2015 01 07

(731) CEDC INTERNATIONAL  
SPÓŁKA Z OGRANICZONĄ ODPOWIEDZIALNOŚCIĄ,  
Oborniki Wielkopolskie  
(540) SC B. Kasprzewicz(531) 5.7.3, 5.7.6, 20.5.23, 26.1.2, 26.4.2, 27.5.1, 29.1.14  
(511) 33

(210) 437456 (220) 2015 01 07

(731) DR GERARD  
SPÓŁKA Z OGRANICZONĄ ODPOWIEDZIALNOŚCIĄ,  
Ożarów Mazowiecki  
(540) wit'AM Ciastka na dobry dzień!(531) 5.7.2, 26.4.2, 27.1.1, 27.5.1, 29.1.13  
(511) 30

(210) 437457 (220) 2015 01 07

(731) IP BRAND MANAGEMENT  
SPÓŁKA Z OGRANICZONĄ ODPOWIEDZIALNOŚCIĄ  
SPÓŁKA KOMANDYTOWA, Warszawa  
(540) SŁOŃCE DOBRE WINO(531) 26.4.2, 27.5.1  
(511) 32, 33, 35, 41, 43

(210) 437458 (220) 2015 01 07

(731) NAPOLEON GAMES N.V., Haaltert, BE  
(540)(531) 1.1.1, 2.1.1, 2.1.4, 29.1.13  
(511) 28, 38, 41

(210) 437459 (220) 2015 01 07

(731) NAPOLEON GAMES N.V., Haaltert, BE  
(540) Napoleon Games(531) 1.1.2, 2.1.1, 27.5.1, 29.1.13  
(511) 28, 38, 41

(210) 437460 (220) 2015 01 07

(731) MCX  
SPÓŁKA Z OGRANICZONĄ ODPOWIEDZIALNOŚCIĄ,  
Warszawa  
(540) MCX(531) 4.5.3, 27.5.1, 26.4.2, 29.1.12  
(511) 09, 35, 36, 37, 38, 42, 45

(210) 437461 (220) 2015 01 07

(731) MCX  
SPÓŁKA Z OGRANICZONĄ ODPOWIEDZIALNOŚCIĄ,  
Warszawa  
(540) MCX SYSTEMS(531) 4.5.3, 27.5.1, 29.1.13  
(511) 09, 38, 42

(210) 437462 (220) 2015 01 07

(731) MCX  
SPÓŁKA Z OGRANICZONĄ ODPOWIEDZIALNOŚCIĄ,  
Warszawa  
(540) MCX TELECOM(531) 4.5.3, 27.5.1, 29.1.13  
(511) 37, 38, 42

(210) 437463 (220) 2015 01 07

(731) TURSKI MACIEJ, Warszawa  
(540) FN FUTUNEXT

FUTUNEXT

(531) 26.1.1, 27.1.1, 29.1.14  
(511) 37, 41, 42

(210) **437464** (220) 2015 01 07  
 (731) JUNG ROBERT FHU SARMATA, Biłgoraj  
 (540) SARMATA



(531) 3.7.19, 26.1.2, 27.5.1, 27.5.4, 29.1.13  
 (511) 01, 03, 04, 05, 35, 37, 41

(210) **437465** (220) 2015 01 07  
 (731) WYSOPAL BOGUMIŁ, Bibice  
 (540) Barberini's  
 (511) 18, 25

(210) **437466** (220) 2015 01 07  
 (731) KURZAWA JAROSŁAW DG, Świdnica  
 (540) itd



(531) 26.1.1, 27.5.1, 29.1.13  
 (511) 35, 38

(210) **437467** (220) 2015 01 07  
 (731) POLSKIE MIĘSO I WĘDLINY ŁUKOSZ  
 SPÓŁKA Z OGRANICZONĄ ODPOWIEDZIALNOŚCIĄ,  
 Chybie  
 (540) ŁUKOSZ Udziec z indyka w galarecie  
 (511) 29

(210) **437468** (220) 2015 01 08  
 (731) FRESENIUS KABI POLSKA  
 SPÓŁKA Z OGRANICZONĄ ODPOWIEDZIALNOŚCIĄ,  
 Warszawa  
 (540) OPTILYTE  
 (511) 05

(210) **437469** (220) 2015 01 08  
 (731) KGH POLSKA  
 SPÓŁKA Z OGRANICZONĄ ODPOWIEDZIALNOŚCIĄ,  
 Warszawa  
 (540) KGH



(531) 26.1.13, 26.1.18, 27.5.1, 27.5.5, 27.5.17, 29.1.12  
 (511) 32

(210) **437470** (220) 2015 01 08  
 (731) LA RIVE  
 SPÓŁKA AKCYJNA, Grudziądz  
 (540) LA RIVE Love CITY



(531) 2.9.1, 26.15.11, 27.5.1, 29.1.15  
 (511) 03

(210) **437471** (220) 2015 01 08  
 (731) CONTACT SALES  
 SPÓŁKA Z OGRANICZONĄ ODPOWIEDZIALNOŚCIĄ,  
 Kraków  
 (540) Contact Sales



(531) 26.1.6, 27.5.1, 29.1.13  
 (511) 35, 38

(210) **437472** (220) 2015 01 08  
 (731) LA RIVE  
 SPÓŁKA AKCYJNA, Grudziądz  
 (540) LA RIVE TRUE WOMAN



(531) 26.2.1, 26.15.11, 27.5.1, 29.1.14  
 (511) 03

(210) **437473** (220) 2015 01 08  
 (731) ACCESS PHARMA  
 SPÓŁKA Z OGRANICZONĄ ODPOWIEDZIALNOŚCIĄ,  
 Kraków

(540) Hydroxin  
(511) 03, 05, 30

(210) **437474** (220) 2015 01 08  
(731) TELEKADRA  
SPÓŁKA Z OGRANICZONĄ ODPOWIEDZIALNOŚCIĄ  
SPÓŁKA KOMANDYTOWA, Kraków

(540) TELEKADRA  
(511) 35, 38, 41

(210) **437475** (220) 2015 01 08  
(731) ACCESS PHARMA  
SPÓŁKA Z OGRANICZONĄ ODPOWIEDZIALNOŚCIĄ,  
Kraków  
(540) Hydroxinum  
(511) 03, 05, 30

(210) **437476** (220) 2015 01 08  
(731) ACCESS PHARMA  
SPÓŁKA Z OGRANICZONĄ ODPOWIEDZIALNOŚCIĄ,  
Kraków  
(540) Smectinex  
(511) 03, 05, 30

(210) **437477** (220) 2015 01 08  
(731) ACCESS PHARMA  
SPÓŁKA Z OGRANICZONĄ ODPOWIEDZIALNOŚCIĄ,  
Kraków  
(540) Smectin  
(511) 03, 05, 30

(210) **437478** (220) 2015 01 08  
(731) ACCESS PHARMA  
SPÓŁKA Z OGRANICZONĄ ODPOWIEDZIALNOŚCIĄ,  
Kraków  
(540) Smectinum  
(511) 03, 05, 30

(210) **437479** (220) 2015 01 08  
(731) SKARB PAŃSTWA - MINISTER EDUKACJI  
NARODOWEJ, Warszawa  
(540) PODRĘCZNIK do szkoły podstawowej nasza szkoła  
(511) 09, 16, 41

(210) **437480** (220) 2015 01 08  
(731) ACCESS PHARMA  
SPÓŁKA Z OGRANICZONĄ ODPOWIEDZIALNOŚCIĄ,  
Kraków  
(540) Smectine  
(511) 03, 05, 30

(210) **437481** (220) 2015 01 08  
(731) ACCESS PHARMA  
SPÓŁKA Z OGRANICZONĄ ODPOWIEDZIALNOŚCIĄ,  
Kraków  
(540) Isla  
(511) 03, 05, 30

(210) **437482** (220) 2015 01 08  
(731) TELEKADRA  
SPÓŁKA Z OGRANICZONĄ ODPOWIEDZIALNOŚCIĄ  
SPÓŁKA KOMANDYTOWA, Kraków

(540) telekadra



(531) 26.1.1, 27.5.1, 29.1.13  
(511) 35, 38, 41

(210) **437483** (220) 2015 01 08  
(731) Monier Roofing GmbH, Oberursel, DE  
(540) Bałtycka  
(511) 19

(210) **437484** (220) 2015 01 08  
(731) ACCESS PHARMA  
SPÓŁKA Z OGRANICZONĄ ODPOWIEDZIALNOŚCIĄ,  
Kraków  
(540) Access Pharma  
(511) 03, 05, 30

(210) **437485** (220) 2015 01 08  
(731) Monier Roofing GmbH, Oberursel, DE  
(540) Celtycka  
(511) 19

(210) **437486** (220) 2015 01 08  
(731) ACCESS PHARMA  
SPÓŁKA Z OGRANICZONĄ ODPOWIEDZIALNOŚCIĄ,  
Kraków  
(540) Drotaverin  
(511) 03, 05, 30

(210) **437487** (220) 2015 01 08  
(731) ACCESS PHARMA  
SPÓŁKA Z OGRANICZONĄ ODPOWIEDZIALNOŚCIĄ,  
Kraków  
(540) Drotavin  
(511) 03, 05, 30

(210) **437488** (220) 2015 01 08  
(731) Monier Roofing GmbH, Oberursel, DE  
(540) Grecka  
(511) 19

(210) **437489** (220) 2015 01 08  
(731) ACCESS PHARMA  
SPÓŁKA Z OGRANICZONĄ ODPOWIEDZIALNOŚCIĄ,  
Kraków  
(540) Nosparin  
(511) 03, 05, 30

(210) **437490** (220) 2015 01 08  
(731) Monier Roofing GmbH, Oberursel, DE  
(540) Romańska  
(511) 19

(210) **437491** (220) 2015 01 07  
(731) NAWARKIEWICZ ANITA, Warszawa

(540) FP

(531) 2.9.1, 27.5.1  
(511) 25(210) **437492** (220) 2015 01 08  
(731) SZYMCHAK PIOTR HAPI, Warszawa  
(540) HAPI(531) 26.11.1, 27.5.1, 29.1.13  
(511) 03, 05, 16, 20, 35, 40(210) **437493** (220) 2015 01 08  
(731) SUCHOLAS ROMAN-FIRMA HANDLOWA,  
Zielona Góra  
(540) VICENZA  
(511) 25, 35(210) **437494** (220) 2015 01 07  
(731) OZER MARZENA TURK BAR, Wrocław  
(540) TURK BAR(531) 26.1.1, 26.1.5, 27.5.1, 29.1.14  
(511) 43(210) **437495** (220) 2015 01 08  
(731) SUCHOLAS ROMAN-FIRMA HANDLOWA,  
Zielona Góra  
(540) PEPE JEANS  
(511) 25, 35(210) **437496** (220) 2015 01 07  
(731) SKORULSKI JACEK JMS, Wrocław  
(540) KOI SUSHI BAR(531) 3.9.1, 27.5.1, 29.1.13  
(511) 35, 43(210) **437497** (220) 2015 01 08  
(731) SUCHOLAS ROMAN-FIRMA HANDLOWA,  
Zielona Góra  
(540) MC GREGOR  
(511) 25, 35(210) **437498** (220) 2015 01 07  
(731) SKORULSKI JACEK JMS, Wrocław  
(540) KOI SKLEP RYBNY(531) 3.9.1, 27.5.1, 29.1.13  
(511) 35, 43(210) **437500** (220) 2015 01 08  
(731) BEL-POL  
SPÓŁKA Z OGRANICZONĄ ODPOWIEDZIALNOŚCIĄ,  
Świdnica  
(540) BEL-POL(531) 7.1.25, 27.5.1, 29.1.1  
(511) 35, 36(210) **437501** (220) 2015 01 08  
(731) SABMiller International B.V., Rotterdam, NL  
(540) flying fish  
(511) 32(210) **437502** (220) 2015 01 08  
(731) MK EVENTS  
SPÓŁKA Z OGRANICZONĄ ODPOWIEDZIALNOŚCIĄ,  
Nieporęt  
(540) lubię to FOOD TO GO(531) 2.9.8, 27.5.1, 29.1.12  
(511) 29, 30(210) **437503** (220) 2015 01 08  
(731) GUTKOWSKI TOMASZ GRASS POLSKA, Płońsk  
(540) kâge(531) 26.1.1, 27.5.1, 29.1.12  
(511) 07, 09, 11, 20, 21

(210) **437504** (220) 2015 01 08  
 (731) Monier Roofing GmbH, Oberursel, DE  
 (540) Teviva  
 (511) 19

(210) **437505** (220) 2015 01 08  
 (731) GUTKOWSKI TOMASZ GRASS POLSKA, Płońsk  
 (540) kage  
 (511) 07, 09, 11, 20, 21

(210) **437506** (220) 2015 01 08  
 (731) BROWAR JABŁONOWO ZARZĄD  
 SPÓŁKA Z OGRANICZONĄ ODPOWIEDZIALNOŚCIĄ  
 SPÓŁKA KOMANDYTOWA, Jabłonowo  
 (540) BS MANUFATURA PIWNA BROWARU JABŁONOWO



(531) 26.1.2, 26.4.2, 27.5.1  
 (511) 32, 35

(210) **437507** (220) 2015 01 08  
 (731) WIELEBA DANIEL, Warszawa  
 (540) DESIGN WG GWIAZD



(531) 1.1.1, 2.1.1, 27.5.1, 29.1.15  
 (511) 38, 41

(210) **437508** (220) 2015 01 08  
 (731) KAUF LAND WERENHANDEL GMBH & CO.KG,  
 Neckarsulm, DE  
 (540) K Classic CACAO POCKETS



(531) 26.4.1, 26.13.1, 27.5.1  
 (511) 30

(210) **437509** (220) 2015 01 08  
 (731) KAUF LAND WERENHANDEL GMBH & CO.KG,  
 Neckarsulm, DE

(540) K Classic VANILLA TASTE POCKETS



(531) 26.4.1, 26.13.1, 27.5.1  
 (511) 30

(210) **437512** (220) 2015 01 09  
 (310) CTM 013289673 (320) 2014 09 23 (330) EM  
 (731) ZARĘBSKI TADEUSZ ALKIS, Kamienicki Młyn  
 (540) PREMIUM NUTRITION THE BRAND THAT WORKS



(531) 26.4.2, 27.5.1  
 (511) 05, 29, 30, 32

(210) **437514** (220) 2015 01 09  
 (731) WAWRZYŃIAK BARTŁOMIEJ P.H.U. BAR.WA., Poznań  
 (540) lazytown  
 (511) 39, 41, 43

(210) **437515** (220) 2015 01 09  
 (731) Advance Magazine Publishers Inc. One World Trade  
 Center, Nowy Jork, US  
 (540) ARS TECHNICA

## ARS TECHNICA

(531) 27.5.1  
 (511) 42

(210) **437516** (220) 2015 01 09  
 (731) BERNACIAK ANNA, FIRMA MARIETTA, Łódź  
 (540) PS-LINGERIE  
 (511) 25

(210) **437517** (220) 2015 01 09  
 (731) Onfire Charcoal Sdn. Bhd., Sarawak, MY  
 (540) ON FIRE



(531) 1.15.5, 27.5.1  
 (511) 01, 04, 11

- (210) **437518** (220) 2015 01 09  
 (731) PARK PAMIĘCI USŁUGI POGRZEBOWE I KREMACYJNE  
 SPÓŁKA Z OGRANICZONĄ ODPOWIEDZIALNOŚCIĄ,  
 Ruda Śląska  
 (540) park pamięci  
 (511) 20, 45

- (210) **437519** (220) 2015 01 09  
 (731) Fillidutt Co., Limited, Hong Kong, CN  
 (540) fillidutt



- (531) 2.9.1, 3.9.15, 27.5.1  
 (511) 29, 30, 32

- (210) **437520** (220) 2015 01 09  
 (731) BAKOMA  
 SPÓŁKA Z OGRANICZONĄ ODPOWIEDZIALNOŚCIĄ,  
 Warszawa  
 (540) Bakoma Sonata Gold CREAM DESSERT



- (531) 1.15.15, 19.3.1, 26.1.2, 27.5.1, 29.1.15  
 (511) 29, 30

- (210) **437521** (220) 2015 01 09  
 (731) BIOTON  
 SPÓŁKA AKCYJNA, Warszawa  
 (540) Linezolid Bioton  
 (511) 05

- (210) **437522** (220) 2015 01 09  
 (731) BAKOMA  
 SPÓŁKA Z OGRANICZONĄ ODPOWIEDZIALNOŚCIĄ,  
 Warszawa  
 (540) Bakoma Sonmata



- (531) 26.1.2, 27.5.1, 29.1.14  
 (511) 29, 30

- (210) **437523** (220) 2015 01 09  
 (731) BAKOMA  
 SPÓŁKA Z OGRANICZONĄ ODPOWIEDZIALNOŚCIĄ,  
 Warszawa  
 (540) Bakoma Sonata Gold CHOCOLATE DESSERT



- (531) 1.15.15, 8.1.19, 19.3.1, 26.1.2, 27.5.1, 29.1.15  
 (511) 29, 30

- (210) **437524** (220) 2015 01 09  
 (731) BAKOMA  
 SPÓŁKA Z OGRANICZONĄ ODPOWIEDZIALNOŚCIĄ,  
 Warszawa  
 (540) Bakoma Sonata Gold COCONUT DESSERT



- (531) 1.15.15, 5.7.6, 19.3.1, 26.1.2, 27.5.1, 29.1.15  
 (511) 29, 30

- (210) **437525** (220) 2015 01 09  
 (731) AMAZONAS PRODUTOS PARA CALÇADOS LTDA,  
 Rio Branco, BR  
 (540) AMAZONAS



- (531) 27.5.1  
 (511) 25

- (210) **437526** (220) 2015 01 09  
 (731) MEDIABIT  
 SPÓŁKA Z OGRANICZONĄ ODPOWIEDZIALNOŚCIĄ,  
 Wejherowo  
 (540) mediabit

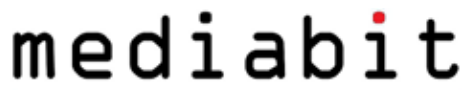

- (531) 26.11.1, 27.5.1, 29.1.12  
 (511) 09, 35, 37, 42

(210) **437527** (220) 2015 01 09  
 (731) AMAZONAS PRODUTOS PARA CALÇADOS LTDA, Rio Branco, BR  
 (540) AMAZONAS  
 (511) 25

(210) **437528** (220) 2015 01 09  
 (731) OCHMAN MARTA MONIKA, Łódź;  
 OCHMAN MACIEJ TADEUSZ, Łódź  
 (540) EQUIPO quality first

**EQUIPO**  
*quality first*

(531) 27.5.1, 29.1.12  
 (511) 01, 07, 09, 11, 17, 21, 35, 36, 37

(210) **437529** (220) 2015 01 09  
 (731) OCHMAN MARTA MONIKA, Łódź;  
 OCHMAN MACIEJ TADEUSZ, Łódź  
 (540)



(531) 26.11.3, 29.1.13  
 (511) 01, 07, 09, 11, 17, 21, 35, 36, 37

(210) **437530** (220) 2015 01 09  
 (731) AL-MED  
 SPÓŁKA JAWNA WASEK RAFAŁ, WASEK  
 ALEKSANDRA, Bartoszyce  
 (540) mali WIELCY ratownicy  
 (511) 39, 41, 44

(210) **437531** (220) 2015 01 09  
 (731) PRZEDSIĘBIORSTWO SUEK POLSKA  
 SPÓŁKA Z OGRANICZONĄ ODPOWIEDZIALNOŚCIĄ,  
 Gdańsk  
 (540) WBR

**WBR**

(531) 27.5.1  
 (511) 01, 35, 39

(210) **437532** (220) 2015 01 09  
 (731) PREMIUM DYSTRYBUCJA  
 SPÓŁKA Z OGRANICZONĄ ODPOWIEDZIALNOŚCIĄ,  
 Warszawa  
 (540) F1KARTING

**F1KARTING**

(531) 27.5.1  
 (511) 41

(210) **437533** (220) 2015 01 09  
 (731) MARCIOCH MACIEJ, Warszawa

(540) MOSQUARE  
 (511) 11, 20, 42

(210) **437534** (220) 2015 01 09  
 (731) PODESZWIK PIOTR, Olsztyn  
 (540) Finansomat  
 (511) 36

(210) **437535** (220) 2015 01 09  
 (731) STOCZKI  
 SPÓŁKA Z OGRANICZONĄ ODPOWIEDZIALNOŚCIĄ,  
 Warszawa  
 (540) Cyderia  
 (511) 32, 33, 43

(210) **437536** (220) 2015 01 09  
 (731) PARK PAMIĘCI USŁUGI POGRZEBOWE I KREMACYJNE-  
 SPÓŁKA Z OGRANICZONĄ ODPOWIEDZIALNOŚCIĄ,  
 Ruda Śląska  
 (540)



(531) 5.13.1, 13.1.1  
 (511) 20, 45

(210) **437537** (220) 2015 01 09  
 (731) FIRKOWSKI ROBERT, Słupsk  
 (540) FIRA

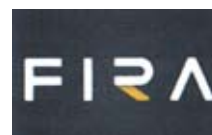

(531) 27.5.1, 29.1.13  
 (511) 35, 37

(210) **437538** (220) 2015 01 09  
 (731) PARK PAMIĘCI USŁUGI POGRZEBOWE I KREMACYJNE-  
 SPÓŁKA Z OGRANICZONĄ ODPOWIEDZIALNOŚCIĄ,  
 Ruda Śląska  
 (540) PARK PAMIĘCI



**PARK PAMIĘCI**

(531) 5.13.1, 13.1.1, 27.5.1  
 (511) 20, 45

(210) **437539** (220) 2015 01 09  
 (731) PRZEDSIĘBIORSTWO SUEK POLSKA  
 SPÓŁKA Z OGRANICZONĄ ODPOWIEDZIALNOŚCIĄ,  
 Gdańsk  
 (540) kotinka  
 (511) 01, 35, 39

(210) **437540** (220) 2015 01 09  
 (731) SCANVET POLAND  
 SPÓŁKA Z OGRANICZONĄ ODPOWIEDZIALNOŚCIĄ,  
 Skierszewo  
 (540) Scanopril  
 (511) 05

(210) **437541** (220) 2015 01 09  
 (731) NIOPHARMA LABS POLSKA  
 SPÓŁKA Z OGRANICZONĄ ODPOWIEDZIALNOŚCIĄ,  
 Warszawa  
 (540) Hydrotropik  
 (511) 05

(210) **437542** (220) 2015 01 09  
 (310) 30 2014 052 729.4 (320) 2014 07 11  
 (330) DE  
 (731) Avenarius Holz-und Bautenschutzprodukte GmbH,  
 Heidelberg, DE  
 (540) AVENA-COLOR  
 (511) 02, 03, 19

(210) **437543** (220) 2015 01 09  
 (731) FIRKOWSKI ROBERT, Słupsk  
 (540) FIRA  
 (511) 35, 37

(210) **437544** (220) 2015 01 09  
 (731) HURKAŁA PAWEŁ  
 GASTRONOM P.H., Szczecin  
 (540) GASTRONOM smaczne zdrowe życie



(531) 5.7.2, 9.1.10, 26.4.2, 27.5.1, 29.1.14  
 (511) 29, 30

(210) **437545** (220) 2015 01 09  
 (731) LIS PRZETWÓRSTWO MIĘSNE  
 SPÓŁKA Z OGRANICZONĄ ODPOWIEDZIALNOŚCIĄ,  
 Sierakowice

(540) LIS PRZETWÓRSTWO MIĘSNE SIERAKOWICE 1992



(531) 7.1.8, 9.1.10, 26.1.1, 27.5.1, 29.1.15  
 (511) 29, 35, 43

(210) **437546** (220) 2015 01 09  
 (731) FIRMA HANDLOWA TROKOS  
 SPÓŁKA JAWNA  
 MAŁGORZATA TROJAŃSKA, JÓZEF TROJAŃSKI, Gdów  
 (540) market point



(531) 26.1.1, 27.5.1, 29.1.13  
 (511) 35

(210) **437547** (220) 2015 01 09  
 (731) Hoffmann Oliver, Ing., Žilina, SK  
 (540) GATE



(531) 27.5.1, 29.1.12  
 (511) 25, 35

(210) **437548** (220) 2015 01 09  
 (731) RIDERS EXPRESS  
 SPÓŁKA Z OGRANICZONĄ ODPOWIEDZIALNOŚCIĄ,  
 Warszawa  
 (540) riders  
 (511) 39, 42

(210) **437549** (220) 2015 01 09  
 (731) CZAJKA MAŁGORZATA MATMAX, Bolesławiec  
 (540) sensor TECH



(531) 26.4.1, 27.5.1, 29.1.12  
 (511) 09, 37, 42

(210) **437550** (220) 2015 01 09  
 (731) PRUSZYŃSKI  
 SPÓŁKA Z OGRANICZONĄ ODPOWIEDZIALNOŚCIĄ,  
 WARSZAWA  
 (540) harnaś  
 (511) 06

(210) **437551** (220) 2015 01 09  
 (731) AGS  
 SPÓŁKA Z OGRANICZONĄ ODPOWIEDZIALNOŚCIĄ,  
 Warszawa

(540) AGS



(531) 26.1.1, 26.4.4, 26.4.9, 26.7.5, 27.5.1, 27.5.3, 29.1.12  
 (511) 06, 07, 09, 11, 19, 37, 42

(210) **437552** (220) 2015 01 09  
 (731) GRABIŃSKI MARCIN CURRENCY EXCHANGE, Olsztyn  
 (540) C



(531) 24.15.7, 27.5.1, 27.5.12, 29.1.12  
 (511) 35, 36, 42

(210) **437553** (220) 2015 01 10  
 (731) AGROS NOVA BRANDS  
 SPÓŁKA Z OGRANICZONĄ ODPOWIEDZIALNOŚCIĄ,  
 Warszawa  
 (540) Kotlin



(531) 1.15.15, 5.9.17, 5.9.23, 26.11.13, 27.5.5, 29.1.13  
 (511) 30

(210) **437554** (220) 2015 01 10  
 (731) AGROS NOVA BRANDS  
 SPÓŁKA Z OGRANICZONĄ ODPOWIEDZIALNOŚCIĄ,  
 Warszawa  
 (540) KETCHUP Pikantny HOT



(531) 26.1.20, 27.5.5, 27.5.17, 29.1.12  
 (511) 30

(210) **437555** (220) 2015 01 10  
 (731) AGROS NOVA BRANDS  
 SPÓŁKA Z OGRANICZONĄ ODPOWIEDZIALNOŚCIĄ,  
 Warszawa  
 (540) KETCHUP Czosnek - Bazylia GARLIC-Basil



(531) 5.3.11, 5.9.6, 27.5.1, 29.1.14  
 (511) 30

(210) **437556** (220) 2015 01 10  
 (731) AGROS NOVA BRANDS  
 SPÓŁKA Z OGRANICZONĄ ODPOWIEDZIALNOŚCIĄ,  
 Warszawa  
 (540) KETCHUP Pomidory malinowe MILD



(531) 5.9.17, 26.1.20, 27.5.5, 27.5.17, 29.1.13  
 (511) 30

(210) **437557** (220) 2015 01 10  
 (731) AGROS NOVA BRANDS  
 SPÓŁKA Z OGRANICZONĄ ODPOWIEDZIALNOŚCIĄ,  
 Warszawa  
 (540) KETCHUP Ziołowy do pizzy HERBAL



(531) 5.3.16, 26.1.20, 27.5.5, 27.5.17, 29.1.3  
 (511) 30

(210) **437558** (220) 2015 01 10  
 (731) AGROS NOVA BRANDS  
 SPÓŁKA Z OGRANICZONĄ ODPOWIEDZIALNOŚCIĄ,  
 Warszawa  
 (540) KETCHUP Z piekła rodem EXTRA HOT



(531) 26.1.20, 27.5.5, 27.5.17, 29.1.12  
 (511) 30

(210) **437559** (220) 2015 01 10  
 (731) AGROS NOVA BRANDS  
 SPÓŁKA Z OGRANICZONĄ ODPOWIEDZIALNOŚCIĄ,  
 Warszawa  
 (540) KETCHUP Łagodny MILD



(531) 26.1.20, 27.5.5, 27.5.17, 29.1.12  
 (511) 30

(210) **437560** (220) 2015 01 10  
 (731) AGROS NOVA BRANDS  
 SPÓŁKA Z OGRANICZONĄ ODPOWIEDZIALNOŚCIĄ,  
 Warszawa

- (540) KETCHUP Łagodny MILD 60% MNIEJ KALORII  
niż ketchupy z dodatkiem cukru



- (531) 24.17.5, 26.1.20, 27.5.1, 27.5.17, 27.7.25, 29.1.13  
(511) 30

- (210) **437561** (220) 2015 01 10  
(731) AGROS NOVA BRANDS  
SPÓŁKA Z OGRANICZONĄ ODPOWIEDZIALNOŚCIĄ,  
Warszawa  
(540) KETCHUP Pikantny HOT 60% MNIEJ KALORII  
niż ketchupy z dodatkiem cukru



- (531) 1.15.11, 24.17.25, 27.5.1, 27.7.1, 29.1.13  
(511) 30

- (210) **437562** (220) 2015 01 12  
(731) CHEMAX  
SPÓŁKA Z OGRANICZONĄ ODPOWIEDZIALNOŚCIĄ  
SPÓŁKA KOMANDYTOWA, Warszawa  
(540) SILVAD PLUS



- (531) 26.4.2, 27.5.1, 29.1.12  
(511) 01

- (210) **437563** (220) 2015 01 12  
(731) SZOPIŃSKI ANDRZEJ PRZEDSIĘBIORSTWO  
TECHNICZNO HANDLOWE AS TRADE, Człuchów  
(540) AGROYEAST



- (531) 26.4.9, 27.5.1, 29.1.13  
(511) 31, 35, 40

- (210) **437564** (220) 2015 01 11  
(731) EHEALTH POLSKA  
SPÓŁKA Z OGRANICZONĄ ODPOWIEDZIALNOŚCIĄ,  
Warszawa  
(540) DIETA 360°



- (531) 24.15.1, 24.15.13, 26.4.4, 27.5.1, 29.1.13  
(511) 05, 29, 30, 32, 35, 41, 42, 43, 44

- (210) **437565** (220) 2015 01 12  
(731) CZYPIONKA TOMASZ UMAMI SUSHI, Katowice  
(540) umami sushi



- (531) 27.5.1, 29.1.12  
(511) 30, 35, 41, 43

- (210) **437566** (220) 2015 01 12  
(731) OCEANIC  
SPÓŁKA AKCYJNA, Sopot  
(540) AA MEN PROTECTION NON-STOP  
(511) 03, 05

- (210) **437567** (220) 2015 01 12  
(731) CZOPEK EUGENIUSZ TAXI SKORPION, Zabrze  
(540) TAXI SKORPION



- (531) 26.4.2, 27.5.1, 29.1.13  
(511) 39

- (210) **437568** (220) 2015 01 12  
(731) WAWEL  
SPÓŁKA AKCYJNA, Kraków  
(540) Mieszanka Wawel  
(511) 30, 35

- (210) **437569** (220) 2015 01 12  
(731) WAWEL  
SPÓŁKA AKCYJNA, Kraków  
(540)



- (531) 1.15.24, 26.4.2, 26.4.6, 29.1.7  
(511) 30, 35

- (210) **437570** (220) 2015 01 12  
(731) WAWEL  
SPÓŁKA AKCYJNA, Kraków  
(540) fresh & fruity



- (531) 24.17.25, 27.5.1, 27.5.2, 29.1.13  
(511) 30, 35

- (210) **437571** (220) 2015 01 12  
(731) PRZEDSIĘBIORSTWO PRODUKCYJNO HANDLOWO  
USŁUGOWE SPECJAŁ  
SPÓŁKA Z OGRANICZONĄ ODPOWIEDZIALNOŚCIĄ,  
Warszawa

(540) SPECJAŁ OCHRONA



(531) 26.4.3, 26.4.9, 27.5.1, 29.1.14

(511) 35, 37, 45

(210) **437572** (220) 2015 01 12  
 (731) STRZYŻYS ANDRZEJ HANDEL I USŁUGI, Piaseczno  
 (540) karafka



(531) 11.3.1, 11.3.2, 27.5.1, 29.1.13

(511) 33

(210) **437573** (220) 2015 01 12  
 (731) PRZEDSIĘBIORSTWO PRODUKCYJNO HANDLOWO USŁUGOWE SPECJAŁ SPÓŁKA Z OGRANICZONĄ ODPOWIEDZIALNOŚCIĄ, Warszawa  
 (540) SPECJAŁ FINANSE



(531) 26.4.3, 26.4.9, 26.11.1, 27.5.1, 29.1.14

(511) 35, 37, 42

(210) **437574** (220) 2015 01 12  
 (731) KIMZE SPÓŁKA Z OGRANICZONĄ ODPOWIEDZIALNOŚCIĄ, Latchorzew  
 (540) kimze



(531) 27.5.1, 29.1.13

(511) 09, 16, 35, 36, 38, 41, 42

(210) **437575** (220) 2015 01 12  
 (731) KIMZE SPÓŁKA Z OGRANICZONĄ ODPOWIEDZIALNOŚCIĄ, Latchorzew  
 (540) medumedu



(531) 1.15.11, 26.4.2, 26.4.18, 27.5.1, 29.1.13

(511) 09, 16, 35, 36, 38, 41, 42

(210) **437576** (220) 2015 01 12  
 (731) KIMZE SPÓŁKA Z OGRANICZONĄ ODPOWIEDZIALNOŚCIĄ, Latchorzew

(540) medumedu online



(531) 1.1.15, 26.4.2, 26.4.18, 27.5.1, 29.1.13

(511) 09, 16, 35, 36, 38, 41, 42

(210) **437577** (220) 2015 01 12  
 (731) VALEANT SPÓŁKA Z OGRANICZONĄ ODPOWIEDZIALNOŚCIĄ SPÓŁKA JAWNA, Rzeszów  
 (540) C'ZEN  
 (511) 05

(210) **437578** (220) 2015 01 12  
 (731) NOWAK MARCIN TARACHA RAFAŁ CMTM POLSKA SPÓŁKA CYWILNA, Piaseczno  
 (540) CMTM



(531) 26.4.2, 26.4.4, 26.4.7, 27.5.1, 29.1.13

(511) 08, 10, 25

(210) **437579** (220) 2015 01 12  
 (731) GREEN FACTORY HOLDING SPÓŁKA Z OGRANICZONĄ ODPOWIEDZIALNOŚCIĄ, Zdunowo  
 (540) Radosne Warzywa



(531) 2.9.8, 26.4.2, 27.5.1, 29.1.14

(511) 29, 31

(210) **437581** (220) 2015 01 12  
 (731) ZWIECH EWA JEDNO CIASTKO, Kraków  
 (540) Jedno Ciastko dla Ciebie



(531) 5.3.20, 25.1.5, 26.4.1, 27.5.1, 29.1.15

(511) 30

(210) **437582** (220) 2015 01 12  
 (731) AXXIS PHARMA SPÓŁKA Z OGRANICZONĄ ODPOWIEDZIALNOŚCIĄ, Łódź

(540) ZERITELLA  
(511) 03, 05, 30

(210) **437583** (220) 2015 01 12  
(731) GREEN FACTORY HOLDING  
SPÓŁKA Z OGRANICZONĄ ODPOWIEDZIALNOŚCIĄ,  
Zdunowo  
(540) Happy Greens



(531) 2.9.8, 26.4.2, 27.5.1, 29.1.14  
(511) 29, 31

(210) **437584** (220) 2015 01 12  
(731) GĘDEK ANTONI FIRMA GĘDEK, Łaszaków  
(540) FIRMA GEDEK



(531) 26.11.2, 26.11.8, 26.11.12, 27.5.1, 29.1.13  
(511) 37

(210) **437585** (220) 2015 01 12  
(731) ANIMEX FOODS  
SPÓŁKA Z OGRANICZONĄ ODPOWIEDZIALNOŚCIĄ  
SPÓŁKA KOMANDYTOWA, Warszawa  
(540) Krakus



(531) 9.1.10, 27.5.1, 29.1.13  
(511) 29

(210) **437586** (220) 2015 01 12  
(731) LABORATORIUM KOSMETYCZNE FLOSLEK  
FURMANEK  
SPÓŁKA JAWNA, Piaseczno  
(540) FLOSLEK REVIVE LASHES  
(511) 03

(210) **437587** (220) 2015 01 12  
(731) EMERSON POLSKA  
SPÓŁKA Z OGRANICZONĄ ODPOWIEDZIALNOŚCIĄ  
SPÓŁKA KOMANDYTOWA, Piotrków Trybunalski  
(540) BPL2014  
(511) 16, 35, 40

(210) **437588** (220) 2015 01 12  
(731) CHEMTECH POLSKA  
SPÓŁKA Z OGRANICZONĄ ODPOWIEDZIALNOŚCIĄ,  
Warszawa  
(540) Bliitz



(531) 27.5.1, 27.5.2, 27.5.3, 29.1.13  
(511) 03

(210) **437589** (220) 2015 01 12  
(731) ICAN  
SPÓŁKA Z OGRANICZONĄ ODPOWIEDZIALNOŚCIĄ  
SPÓŁKA KOMANDYTOWA, Warszawa  
(540) MAPA POLSKIEJ EKSPANSJI  
(511) 09, 16, 41

(210) **437590** (220) 2015 01 12  
(731) KOCOT MAREK, Wrocław  
(540) ANTYKABARET

ANTYKABARET



(531) 2.1.1, 2.1.23, 2.3.1, 26.1.4, 27.5.1, 29.1.13  
(511) 41

(210) **437591** (220) 2015 01 12  
(731) MU INTERACTIVE MEDIA  
SPÓŁKA Z OGRANICZONĄ ODPOWIEDZIALNOŚCIĄ,  
Warszawa  
(540) mu INTERACTIVE



(531) 26.2.1, 26.2.7, 27.5.1, 29.1.12  
(511) 35, 38, 41, 42

(210) **437592** (220) 2015 01 12  
(731) A-Z MEDICA  
SPÓŁKA Z OGRANICZONĄ ODPOWIEDZIALNOŚCIĄ,  
Gdańsk  
(540) Colon C zdrowie jelit  
(511) 05, 29

(210) **437593** (220) 2015 01 12  
(731) SIELSKI ANDRZEJ A. SIELSKI, Łódź  
(540) MANGO NAPÓJ Z MANGO King



(531) 5.3.11, 5.7.13, 26.4.2, 26.4.10, 27.5.1, 29.1.15  
(511) 32

(210) **437594** (220) 2015 01 12  
(731) BARTOSZYŃSKI WIEŚLAW, GERLACH IWONA,  
CHMIELEWSKI PIOTR WIP  
SPÓŁKA CYWILNA, Koszalin

(540) OBUWIE zawsze tanio !!!



(531) 26.4.2, 26.4.18, 27.5.1, 29.1.13

(511) 05, 22, 25

(210) **437595** (220) 2015 01 12(731) NANOACTIV SILESIA  
SPÓŁKA Z OGRANICZONĄ ODPOWIEDZIALNOŚCIĄ,  
Katowice

(540) SATIN

(511) 03

(210) **437596** (220) 2015 01 12(731) BARTOSZYŃSKI WIEŚLAW GERLACH IWONA,  
CHMIELEWSKI PIOTR WIP  
SPÓŁKA CYWILNA, Koszalin

(540) PRIMA-but



(531) 24.17.25, 27.5.1, 27.5.10, 29.1.13

(511) 05, 22, 25

(210) **437597** (220) 2015 01 13(731) EURO GAZ TECHNIKA GRZEWCZA I GAZOWA  
SPÓŁKA Z OGRANICZONĄ ODPOWIEDZIALNOŚCIĄ,  
Piotrków Trybunalski

(540) E G



(531) 27.5.1, 29.1.12

(511) 11, 37, 42

(210) **437598** (220) 2015 01 13(731) OLEŚ ANDRZEJ  
PRZEDSIĘBIORSTWO HANDLOWO-USŁUGOWE  
OLMET, Tarnowskie Góry

(540) HedoniSPA

(511) 35, 41, 43, 44

(210) **437599** (220) 2015 01 13(731) SYNOPTIS PHARMA  
SPÓŁKA Z OGRANICZONĄ ODPOWIEDZIALNOŚCIĄ,  
Warszawa

(540) Na apetyt Apteo

(511) 03, 05, 10, 32

(210) **437600** (220) 2015 01 13(731) SYNOPTIS PHARMA  
SPÓŁKA Z OGRANICZONĄ ODPOWIEDZIALNOŚCIĄ,  
Warszawa

(540) Na apetyt Apteo Dziecko

(511) 03, 05, 10, 32

(210) **437601** (220) 2015 01 13(731) SYNOPTIS PHARMA  
SPÓŁKA Z OGRANICZONĄ ODPOWIEDZIALNOŚCIĄ,  
Warszawa

(540) APTEO dziecko

(511) 03, 05, 10, 29, 30, 32, 35, 41, 44

(210) **437602** (220) 2015 01 13(731) ABBOT CAPITAL  
SPÓŁKA Z OGRANICZONĄ ODPOWIEDZIALNOŚCIĄ  
SPÓŁKA KOMANDYTOWA W ORGANIZACJI,  
Warszawa

(540) ABBOT CAPITAL FAMILY OFFICE



ABBOT CAPITAL

FAMILY OFFICE

(531) 5.3.11, 5.3.13, 26.11.1, 27.5.1, 29.1.12

(511) 36

(210) **437603** (220) 2015 01 13

(731) PAŁUBICKI BARTŁOMIEJ, Warszawa

(540) REBELL BE UNIQUE



(531) 26.4.1, 27.5.1, 27.5.24

(511) 25

(210) **437604** (220) 2015 01 13

(731) LG Household &amp; Health Care Ltd., Seoul, KR

(540) NAPIERS

(511) 03

(210) **437605** (220) 2015 01 13

(731) PIECHOWICZ MACIEJ ITAL- EKO, Siedlce

(540) BARONKI



(531) 9.1.10, 27.5.1, 27.5.2, 27.5.3, 29.1.13

(511) 29

(210) **437606** (220) 2015 01 13(731) AGORA  
SPÓŁKA AKCYJNA, Warszawa

(540) GAZETA.PL



(531) 26.1.6, 27.5.1, 29.1.13

(511) 09, 16, 35, 38, 41, 42, 45

(210) **437607** (220) 2015 01 13  
 (731) AGORA  
 SPÓŁKA AKCYJNA, Warszawa  
 (540) DŁUGO WIECZNI



(531) 2.7.2, 2.7.23, 27.5.1, 29.1.14  
 (511) 16, 35, 38, 41, 42

(210) **437608** (220) 2015 01 13  
 (731) BARCZAK MAREK BARCZAK, Katowice  
 (540) BARCZAK FIXING SYSTEM  
 (511) 27

(210) **437609** (220) 2015 01 13  
 (731) WYDRA MARCIN TODOM.PL, Radom  
 (540) todom.pl



(531) 7.1.8, 24.17.1, 27.5.1, 29.1.12  
 (511) 35, 37

(210) **437610** (220) 2015 01 13  
 (731) EVENTART SEBASTIAN KNOT  
 SPÓŁKA JAWNA, Kraków  
 (540) eventart



(531) 1.1.1, 2.1.30, 26.11.1, 26.11.12, 27.5.1, 29.1.12  
 (511) 35, 41, 43

(210) **437611** (220) 2015 01 13  
 (731) STARCO ZAKŁAD MLECZARSKI  
 SPÓŁKA Z OGRANICZONĄ ODPOWIEDZIALNOŚCIĄ,  
 Stargard Szczeciński  
 (540) STARCO Delfiko serek śmietankowy naturalny  
 na serniki, naleśniki i inne smakołyki  
 POZNAJ DOBRĄ ŻYWNOSĆ



(531) 5.5.4, 8.3.1, 19.1.4, 19.1.8, 19.3.1, 25.1.1, 26.4.8, 26.11.3,  
 27.5.1, 29.1.15  
 (511) 29

(210) **437612** (220) 2015 01 13  
 (731) KOPALNIA SOLI WIELICZKA TRASA TURYSTYCZNA,  
 Wieliczka  
 (540) krecik  
 (511) 09, 16, 28, 42

(210) **437613** (220) 2015 01 13  
 (731) OPEN ENTERPRISE  
 SPÓŁKA Z OGRANICZONĄ ODPOWIEDZIALNOŚCIĄ,  
 Warszawa  
 (540) Klinika dla Dłużnika  
 (511) 36

(210) **437614** (220) 2015 01 13  
 (731) PODESZWIK MIROŚŁAW, Świecie  
 (540) TRADYCYJNIE  
 (511) 29, 30, 31, 32, 33, 35, 43

(210) **437615** (220) 2015 01 13  
 (731) STOWARZYSZENIE SPECJALISTÓW ROBÓT  
 WYKOŃCZENIOWYCH, Przemysław  
 (540) sswr



(531) 26.4.9, 27.5.1, 29.1.12  
 (511) 35, 37, 41

(210) **437616** (220) 2015 01 13  
 (731) SUWALSKA WYTWÓRNIA WIN  
 SPÓŁKA Z OGRANICZONĄ ODPOWIEDZIALNOŚCIĄ,  
 Suwałki  
 (540) 100% POLSKICH JABŁEK  
 APPLE CYDR apple cydr Maximum smaku  
 100% POLSKICH JABŁEK 4,5% vol  
 APPLE CYDR Orzeźwiający, intensywny smak.  
 Cydr musujący gazowany.  
 Najlepiej smakuje schłodzony.



(531) 5.7.13, 25.7.7, 25.7.25, 26.11.1, 27.5.1, 29.1.14  
(511) 33

(210) **437617** (220) 2015 01 13  
(731) SWISSCO  
SPÓŁKA Z OGRANICZONĄ ODPOWIEDZIALNOŚCIĄ  
W LIKWIDACJI, Włocławek  
(540) Mleczko Kujawskie - o smaku waniliowym  
w czekoladzie-



(531) 5.1.5, 8.1.22, 25.5.2, 25.12.25, 26.15.9, 27.5.1, 29.1.15  
(511) 30

(210) **437618** (220) 2015 01 13  
(731) DEVELEY POLSKA  
SPÓŁKA Z OGRANICZONĄ ODPOWIEDZIALNOŚCIĄ,  
Warszawa  
(540) Trafny Wybór

Trafny Wybór

(531) 27.5.1, 29.1.3  
(511) 29, 30, 31

(210) **437619** (220) 2015 01 13  
(731) UNIBAIL MANAGEMENT, Paris, FR  
(540) MALL OF WARSAW  
(511) 16, 35, 36, 38, 39, 41, 42, 43

(210) **437620** (220) 2015 01 13  
(731) MARCIN MUC FIRMA BUDOWLANA MOLDOM,  
Kosorowice  
(540) Moldom USŁUGI BUDOWLANE



(531) 7.1.8, 26.2.1, 7.5.1, 29.1.13  
(511) 37

(210) **437621** (220) 2015 01 13  
(731) KUDELA AGNIESZKA, Warszawa  
(540) zieleniak

zieleniak

(531) 27.5.1  
(511) 31, 35

(210) **437622** (220) 2015 01 13  
(731) SPEED CASH POLSKA  
SPÓŁKA Z OGRANICZONĄ ODPOWIEDZIALNOŚCIĄ  
SPÓŁKA KOMANDYTOWO-AKCYJNA, Warszawa  
(540) Speed Cash Polska

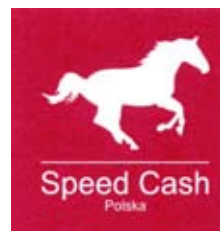

(531) 3.3.1, 26.11.1, 27.5.1, 29.1.12  
(511) 36

(210) **437623** (220) 2015 01 13  
(731) PODESZWIK MIROSŁAW, Świecie  
(540) WARSZAWSKIE SŁOIKI  
(511) 35, 41, 45

(210) **437624** (220) 2015 01 13  
(731) BARCZAK MAREK BARCZAK, Katowice  
(540) BARCZAK FIXING SYSTEM



(531) 1.1.1, 1.1.2, 26.2.1, 27.5.1, 29.1.14  
(511) 27

(210) **437625** (220) 2015 01 13  
(731) LEWANDOWSKI MATEUSZ MUCHMORE, Borowo  
(540) MUCHMORE

MUCHMORE

(531) 27.5.1, 29.1.12  
(511) 35, 42

(210) **437627** (220) 2015 01 14  
(731) ORGANIZACJA POLSKICH DYSTRYBUTORÓW  
FARMACEUTYCZNYCH, Warszawa  
(540) OPDF Organizacja Polskich Dystrybutorów  
Farmaceutycznych



Organizacja Polskich  
Dystrybutorów Farmaceutycznych

(531) 26.2.1, 26.2.8, 27.5.1, 29.1.12  
(511) 05, 10, 35

(210) **437628** (220) 2015 01 14  
(731) SUBARU IMPORT POLSKA  
SPÓŁKA Z OGRANICZONĄ ODPOWIEDZIALNOŚCIĄ,  
Kraków

(540)



(531) 3.4.18  
(511) 16, 35, 38, 41

(210) **437629** (220) 2015 01 14  
(731) RYBAK WOJCIECH PRAKTYKA LEKARSKA, Wrocław  
(540) ARS ESTETICA  
(511) 35, 41, 44

(210) **437630** (220) 2015 01 14  
(731) STRACHOWSKA KATARZYNA, Warszawa  
(540) NATURAL CAFE



(531) 5.1.2, 5.1.3, 5.1.5, 5.1.16, 26.1.1, 26.1.4, 27.5.1, 29.1.14  
(511) 43

(210) **437631** (220) 2015 01 14  
(731) RYBAK WOJCIECH PRAKTYKA LEKARSKA, Wrocław  
(540) ArsESTETICA



(531) 5.5.21, 27.5.1, 27.5.8, 29.1.13  
(511) 35, 41, 44

(210) **437632** (220) 2015 01 14  
(731) OLIMP LABORATORIES  
SPÓŁKA Z OGRANICZONĄ ODPOWIEDZIALNOŚCIĄ,  
Nagawczyna  
(540) PLATINUM CARNITINE  
(511) 05, 30, 32

(210) **437633** (220) 2015 01 14  
(731) OLIMP LABORATORIES  
SPÓŁKA Z OGRANICZONĄ ODPOWIEDZIALNOŚCIĄ,  
Nagawczyna  
(540) PLATINUM GINSENG  
(511) 05, 29, 30, 32

(210) **437634** (220) 2015 01 14  
(731) FAKRO  
SPÓŁKA Z OGRANICZONĄ ODPOWIEDZIALNOŚCIĄ,  
Nowy Sącz  
(540) MY FACHOWCY



(531) 26.1.1, 26.1.6, 27.5.1, 29.1.12  
(511) 35, 37, 41, 42

(210) **437635** (220) 2015 01 14  
(731) ŻÓŁTY MACIEJ ZOLTA, Mielec  
(540) ys your spa



(531) 26.4.1, 26.4.5, 27.5.1, 27.5.22, 27.5.24  
(511) 03, 08, 09, 35

(210) **437636** (220) 2015 01 14  
(731) ŻÓŁTY MACIEJ ZOLTA, Mielec  
(540) kostkirubika.pl



(531) 26.4.3, 26.4.9, 26.4.18, 27.5.1, 27.5.5, 29.1.14  
(511) 28, 35

(210) **437637** (220) 2015 01 14  
(731) FUNDACJA BIAŁYSTOK BIEGA, Białystok  
(540) BIAŁYSTOK MARATON



(531) 2.1.8, 5.3.11, 5.3.13, 27.5.1, 29.1.1  
(511) 35, 36, 41

(210) **437638** (220) 2015 01 14  
(731) OLIMP LABORATORIES  
SPÓŁKA Z OGRANICZONĄ ODPOWIEDZIALNOŚCIĄ,  
Nagawczyna  
(540) PLATINUM Żeń-szeń  
(511) 05, 29, 30, 32

(210) **437639** (220) 2015 01 14  
(731) FUNDACJA BIAŁYSTOK BIEGA, Białystok  
(540) BIAŁYSTOK BIEGA



(531) 2.1.8, 5.3.11, 5.3.13, 27.5.1, 29.1.4  
(511) 35, 36, 41

(210) **437640** (220) 2015 01 14  
(731) OLIMP LABORATORIES  
SPÓŁKA Z OGRANICZONĄ ODPOWIEDZIALNOŚCIĄ,  
Nagawczyna  
(540) PLATINUM-VIT C  
(511) 05, 29, 30, 35

(210) **437641** (220) 2015 01 14  
 (731) OLIMP LABORATORIES  
 SPÓŁKA Z OGRANICZONĄ ODPOWIEDZIALNOŚCIĄ,  
 Nagawczyna  
 (540) ULGRIP  
 (511) 05, 29, 30, 32, 34

(210) **437642** (220) 2015 01 14  
 (731) STRAUSS CAFE POLAND  
 SPÓŁKA Z OGRANICZONĄ ODPOWIEDZIALNOŚCIĄ,  
 Swadzim k. Poznań  
 (540) MK CAFE GREEN ACTIVE  
 (511) 30

(210) **437643** (220) 2015 01 14  
 (731) EX MODA  
 SPÓŁKA Z OGRANICZONĄ ODPOWIEDZIALNOŚCIĄ,  
 Rzgów  
 (540) TT miss ELISABETTA fashion



(531) 14.7.4, 27.5.1, 29.1.12  
 (511) 25, 35

(210) **437644** (220) 2015 01 14  
 (731) OCEANIC  
 SPÓŁKA AKCYJNA, Sopot  
 (540) AA PRESTIGE ALGAE INFUSION  
 (511) 03, 05

(210) **437645** (220) 2015 01 14  
 (731) The Procter & Gamble Company, Cincinnati, US  
 (540) 3 MIRACLE OIL  
 (511) 03

(210) **437646** (220) 2015 01 14  
 (731) Hankook Tire Worldwide Co., Ltd., Seoul, KR  
 (540) SMARTEC Hankook TBR Technology  
 (511) 12

(210) **437647** (220) 2015 01 14  
 (731) PepsiCo, Inc., Purchase, US  
 (540) (znak przestrzenny)



(531) 8.1.7, 8.1.8, 8.1.25, 8.7.8  
 (511) 30

(210) **437648** (220) 2015 01 14  
 (310) 86/348,553 (320) 2014 07 25 (330) US  
 (731) Branson Ultrasonics Corporation, Danbury, US  
 (540) XUN NENG  
 (511) 07, 09

(210) **437649** (220) 2015 01 14  
 (731) FEDOROWICZ KRZYSZTOF WINNICE FEDOROWICZ,  
 Łaz  
 (540) GREMLER-SEKT  
 (511) 33

(210) **437650** (220) 2015 01 14  
 (731) ONE PROJECT  
 SPÓŁKA Z OGRANICZONĄ ODPOWIEDZIALNOŚCIĄ,  
 Wrocław  
 (540) Twój Weekend



(531) 26.4.4, 27.5.1, 29.1.12  
 (511) 16

(210) **437651** (220) 2015 01 14  
 (731) BERENDOWICZ & KUBLIN  
 SPÓŁKA AKCYJNA, Katowice  
 (540) K&B BERENDOWICZ KUBLIN



(531) 24.17.25, 27.5.1  
 (511) 41, 44

(210) **437652** (220) 2015 01 14  
 (731) FUNDACJA BIAŁYSTOK BIEGA, Białystok  
 (540) BIAŁYSTOK PÓLMARATON



(531) 2.1.8, 5.3.11, 5.3.13, 27.5.1, 29.1.3  
 (511) 35, 36, 41

(210) **437653** (220) 2015 01 14  
 (731) FUNDACJA BIAŁYSTOK BIEGA, Białystok  
 (540) FUNDACJA BIAŁYSTOK BIEGA



(531) 2.1.8, 5.3.11, 5.3.13, 27.5.1, 29.1.15  
 (511) 35, 36, 41

(210) **437654** (220) 2015 01 14  
 (731) OPTOCARE  
 SPÓŁKA Z OGRANICZONĄ ODPOWIEDZIALNOŚCIĄ,  
 Warszawa  
 (540) OneCare



(531) 27.5.1, 29.1.12  
 (511) 05, 09

(210) **437655** (220) 2015 01 14  
 (731) OPTOCARE  
 SPÓŁKA Z OGRANICZONĄ ODPOWIEDZIALNOŚCIĄ,  
 Warszawa  
 (540) careview



(531) 27.5.1, 29.1.12  
 (511) 05, 09

(210) **437656** (220) 2015 01 14  
 (731) GODEK ROMAN PRZEDSIĘBIORSTWO  
 PRODUKCYJNO-HANDLOWE CHANTAL, Wiązowna  
 (540) PROSALON PROFESSIONAL



(531) 27.5.1, 29.1.12  
 (511) 03, 41, 42, 44

(210) **437657** (220) 2015 01 14  
 (731) PRZEDSIĘBIORSTWO TECHNICZNO-HANDLOWE  
 CERTECH JAN KUCA, JERZY MOTYKA  
 SPÓŁKA JAWNA, Niedomice  
 (540) FENIKS  
 (511) 03

(210) **437658** (220) 2015 01 14  
 (731) GODEK ROMAN PRZEDSIĘBIORSTWO  
 PRODUKCYJNO-HANDLOWE CHANTAL, Wiązowna  
 (540) PERFECT YOU



(531) 27.5.1, 29.1.1  
 (511) 03, 44

(210) **437659** (220) 2015 01 14  
 (731) PRZEDSIĘBIORSTWO TECHNICZNO-HANDLOWE  
 CERTECH JAN KUCA, JERZY MOTYKA  
 SPÓŁKA JAWNA, Niedomice  
 (540) KAPRYS  
 (511) 03

(210) **437660** (220) 2015 01 14  
 (731) PRZEDSIĘBIORSTWO TECHNICZNO-HANDLOWE  
 CERTECH JAN KUCA, JERZY MOTYKA  
 SPÓŁKA JAWNA, Niedomice  
 (540) MRÓWKA  
 (511) 03

(210) **437661** (220) 2015 01 14  
 (731) ORGANIQUE  
 SPÓŁKA Z OGRANICZONĄ ODPOWIEDZIALNOŚCIĄ  
 SPÓŁKA KOMANDYTOWA, Wrocław  
 (540) ORGANIQUE



(531) 27.5.1, 29.1.12  
 (511) 03, 35, 41

(210) **437662** (220) 2015 01 14  
 (731) JURKIEWICZ WOJCIECH  
 ZAKŁAD URZĄDZEŃ GRZEWCZYCH ELEKTROMET,  
 Gołuszowice  
 (540) Solei



(531) 1.15.24, 1.3.2, 1.3.10, 27.5.1, 29.1.12  
 (511) 11

(210) **437663** (220) 2015 01 14  
 (731) JURKIEWICZ WOJCIECH ZAKŁAD URZĄDZEŃ  
 GRZEWCZYCH ELEKTROMET, Gołuszowice  
 (540) Solei  
 (511) 11

(210) **437664** (220) 2015 01 14  
 (731) PRZEDSIĘBIORSTWO TECHNICZNO-HANDLOWE  
 CERTECH JAN KUCA, JERZY MOTYKA  
 SPÓŁKA JAWNA, Niedomice  
 (540) ALE ANIMALE  
 (511) 16, 31, 41

(210) **437665** (220) 2015 01 14  
 (731) KLATT ROBERT WORLD MEDIA, Iłów  
 (540) Ogólnopolski Festiwal Muzyki Tanecznej OFMT -  
 Ostróda  
 (511) 41

(210) **437666** (220) 2015 01 14  
 (731) DONDZIAK TOMASZ PROSERWIS, Szczecin  
 (540) SKYMASTER



(531) 26.2.1, 27.5.1, 29.1.4  
 (511) 09

(210) **437667** (220) 2015 01 14  
 (731) PURA VIDA  
 SPÓŁKA Z OGRANICZONĄ ODPOWIEDZIALNOŚCIĄ,  
 Konstancin-Jeziorna

(540) PING WINNER

(531) 3.7.8, 27.5.1, 29.1.13  
(511) 30(210) **437668** (220) 2015 01 14  
(731) SZKODZIN ANDRZEJ MARCIN, Bełchatów  
(540) Lesovik  
(511) 18, 22, 25(210) **437669** (220) 2015 01 14  
(731) KASPRZYCKI PIOTR RAYTECH, Kraków  
(540) RAYTECH

(531) 27.5.1, 29.1.12  
(511) 35, 37, 42(210) **437670** (220) 2015 01 14  
(731) YELLOW BAHAMA  
SPÓŁKA Z OGRANICZONĄ ODPOWIEDZIALNOŚCIĄ,  
Warszawa  
(540) One Table  
(511) 35, 38, 41, 42(210) **437671** (220) 2015 01 14  
(731) HOME BROKER  
SPÓŁKA AKCYJNA, Warszawa  
(540) HB PARTNERS

(531) 26.4.1, 26.11.1, 27.5.1, 29.1.12  
(511) 16, 35, 36, 38, 41, 42(210) **437672** (220) 2015 01 14  
(731) TPR  
SPÓŁKA Z OGRANICZONĄ ODPOWIEDZIALNOŚCIĄ,  
Wrocław  
(540) tpr INWESTYCJE

(531) 3.1.1, 3.1.17, 3.1.24, 24.1.3, 24.1.5, 24.1.9, 27.5.1, 29.1.12  
(511) 16, 35, 36, 37, 42(210) **437673** (220) 2015 01 14  
(731) PRZEDSIĘBIORSTWO TECHNICZNO-HANDLOWE  
CERTECH JAN KUĆA, JERZY MOTYKA  
SPÓŁKA JAWNA, Niedomice  
(540) PUPIL  
(511) 16, 41(210) **437674** (220) 2015 01 14  
(731) PURA VIDA  
SPÓŁKA Z OGRANICZONĄ ODPOWIEDZIALNOŚCIĄ,  
Konstancin-Jeziorna  
(540) KREMLIN Brûlée

(531) 27.5.1, 29.1.12  
(511) 30(210) **437675** (220) 2015 01 14  
(731) HOME BROKER  
SPÓŁKA AKCYJNA, Warszawa  
(540) e-baza nieruchomości

(531) 2.9.14, 7.1.8, 27.5.1, 29.1.13  
(511) 16, 35, 36, 38, 41, 42(210) **437676** (220) 2015 01 15  
(731) PURA VIDA  
SPÓŁKA Z OGRANICZONĄ ODPOWIEDZIALNOŚCIĄ,  
Konstancin-Jeziorna  
(540) Ice CUP one

(531) 24.17.1, 26.4.4, 27.5.1, 29.1.15  
(511) 30(210) **437677** (220) 2015 01 15  
(731) PURA VIDA  
SPÓŁKA Z OGRANICZONĄ ODPOWIEDZIALNOŚCIĄ,  
Konstancin-Jeziorna  
(540) iCONE

(531) 27.5.1, 29.1.12  
(511) 30(210) **437678** (220) 2015 01 15  
(731) PURA VIDA  
SPÓŁKA Z OGRANICZONĄ ODPOWIEDZIALNOŚCIĄ,  
Konstancin-Jeziorna  
(540) iCone

(531) 27.5.1, 29.1.15  
(511) 30

(210) **437679** (220) 2015 01 15  
 (731) PURA VIDA  
 SPÓŁKA Z OGRANICZONĄ ODPOWIEDZIALNOŚCIĄ,  
 Konstancin-Jeziorna  
 (540) HONEY honey!



(531) 24.17.1, 27.5.1, 29.1.13  
 (511) 30

(210) **437680** (220) 2015 01 15  
 (731) PURA VIDA  
 SPÓŁKA Z OGRANICZONĄ ODPOWIEDZIALNOŚCIĄ,  
 Konstancin-Jeziorna  
 (540) IceCUPONe



(531) 27.5.1, 29.1.12  
 (511) 30

(210) **437681** (220) 2015 01 15  
 (731) Banco Santander, S.A., Santander, ES  
 (540) Santander UNIWERSYTETY



(531) 1.5.5, 26.1.13, 26.1.16, 27.5.1, 29.1.12  
 (511) 36, 41

(210) **437682** (220) 2015 01 15  
 (731) PURA VIDA  
 SPÓŁKA Z OGRANICZONĄ ODPOWIEDZIALNOŚCIĄ,  
 Konstancin-Jeziorna  
 (540) HoNEY honEY



(531) 24.17.1, 27.5.1, 29.1.13  
 (511) 30

(210) **437683** (220) 2015 01 15  
 (731) LUBAS SEBASTIAN LUBAS JORDAN JORDAN  
 SPÓŁKA CYWILNA, Częstochowa  
 (540) JORDAN



(531) 26.11.1, 27.5.1, 29.1.12  
 (511) 35

(210) **437684** (220) 2015 01 15  
 (731) INSTYTUT CHEMICZNEJ PRZERÓBKI WĘGLA, Zabrze  
 (540) Błękitny węgiel  
 (511) 04

(210) **437685** (220) 2015 01 15  
 (731) INSTYTUT CHEMICZNEJ PRZERÓBKI WĘGLA, Zabrze  
 (540) Blue coal  
 (511) 04

(210) **437686** (220) 2015 01 15  
 (731) PŁOCKI OŚRODEK KULTURY I SZTUKI, Płock  
 (540) JARMARK TUMSKI  
 (511) 35, 41

(210) **437687** (220) 2015 01 15  
 (731) KORDASZEWSKA MAGDALENA, Warszawa  
 (540) NAGRODA RODZICÓW ZABAWKOWICZ.PL



(531) 26.1.1, 27.5.1, 29.1.12  
 (511) 37

(210) **437688** (220) 2015 01 15  
 (731) KORDASZEWSKA MAGDALENA, Warszawa  
 (540) zabawkowicz.pl



(531) 24.17.1, 27.5.1, 29.1.12  
 (511) 41

(210) **437689** (220) 2015 01 15  
 (731) OCEANIC  
 SPÓŁKA AKCYJNA, Sopot  
 (540) AA HYDRO ALGI  
 (511) 03, 05

(210) **437690** (220) 2015 01 15  
 (731) OCEANIC  
 SPÓŁKA AKCYJNA, Sopot  
 (540) AA ALGI RÓŻOWE  
 (511) 03, 05

(210) **437691** (220) 2015 01 15  
 (731) OCEANIC  
 SPÓŁKA AKCYJNA, Sopot  
 (540) AA ALGI BŁĘKITNE  
 (511) 03, 05

(210) **437692** (220) 2015 01 15  
 (731) HERBAPOL LUBLIN  
 SPÓŁKA AKCYJNA, Lublin  
 (540) Żuravit Complex - kobiety polecają kobietom  
 (511) 05

(210) **437693** (220) 2015 01 15  
 (731) HERBAPOL LUBLIN  
 SPÓŁKA AKCYJNA, Lublin  
 (540) Żuravit Complex - jedyny kompleks potrzebny kobiecie  
 (511) 05

(210) **437694** (220) 2015 01 15  
 (731) CEDC INTERNATIONAL  
 SPÓŁKA Z OGRANICZONĄ ODPOWIEDZIALNOŚCIĄ,  
 Oborniki Wielkopolskie  
 (540) ŻUWOC JEŻYNA



(531) 3.4.4, 5.1.3, 5.1.6, 5.7.8, 27.5.1, 29.1.14  
 (511) 33

(210) **437695** (220) 2015 01 15  
 (731) CEDC INTERNATIONAL  
 SPÓŁKA Z OGRANICZONĄ ODPOWIEDZIALNOŚCIĄ,  
 Oborniki Wielkopolskie  
 (540) ŻUWOC JABŁKO



(531) 3.4.4, 5.1.3, 5.1.6, 5.7.13, 27.5.1, 29.1.14  
 (511) 33

(210) **437696** (220) 2015 01 15  
 (731) CEDC INTERNATIONAL  
 SPÓŁKA Z OGRANICZONĄ ODPOWIEDZIALNOŚCIĄ,  
 Oborniki Wielkopolskie  
 (540) NAJLEPIEJ WCHODZI W STADZIE  
 (511) 33

(210) **437697** (220) 2015 01 15  
 (731) CEDC INTERNATIONAL  
 SPÓŁKA Z OGRANICZONĄ ODPOWIEDZIALNOŚCIĄ,  
 Oborniki Wielkopolskie  
 (540) ŻUWOC AGREST



(531) 3.4.4, 5.1.3, 5.1.6, 5.7.21, 27.5.1, 29.1.14  
 (511) 33

(210) **437698** (220) 2015 01 15  
 (731) WOŁOSIUK DARIUSZ, Pogorzec 35  
 (540) EnergyLife 5 premii finansowych



(531) 1.15.15, 15.1.13, 27.5.1, 29.1.13  
 (511) 05

(210) **437699** (220) 2015 01 15  
 (731) SENSILAB POLSKA  
 SPÓŁKA Z OGRANICZONĄ ODPOWIEDZIALNOŚCIĄ  
 SPÓŁKA KOMANDYTOWO-AKCYJNA,  
 Konstantynów Łódzki  
 (540) PRODIET  
 (511) 05, 29, 30

(210) **437700** (220) 2015 01 15  
 (731) WOŁOSIUK DARIUSZ, Pogorzec 35  
 (540) EnergyLife 3 Pakiety na start, brązowy, srebrny, złoty



(531) 1.15.15, 15.1.13, 27.5.1, 29.1.13  
 (511) 05

(210) **437701** (220) 2015 01 15  
 (731) HURTOWNIAMAP.PL  
 SPÓŁKA Z OGRANICZONĄ ODPOWIEDZIALNOŚCIĄ,  
 Żarki  
 (540) GEOGRAF



(531) 1.5.2, 27.5.1, 27.5.2, 29.1.1  
 (511) 16, 28, 35, 39

(210) **437702** (220) 2015 01 15  
 (731) WOŁOSIUK DARIUSZ, Pogorzelec 35  
 (540) EnergyLife



(531) 1.15.15, 15.1.13, 27.5.1, 29.1.13  
 (511) 05

(210) **437703** (220) 2015 01 15  
 (731) GRUPA MASPEX  
 SPÓŁKA Z OGRANICZONĄ ODPOWIEDZIALNOŚCIĄ  
 KOMANDYTOWO AKCYJNA, Wadowice  
 (540) SKROBIOMAT



(531) 27.5.1, 29.1.13  
 (511) 01, 16, 20, 22, 30, 39, 42

(210) **437704** (220) 2015 01 15  
 (731) TRADYCYJNIE ROBIONE  
 SPÓŁKA Z OGRANICZONĄ ODPOWIEDZIALNOŚCIĄ,  
 Krasiejów  
 (540) Tradycyjnie Robione



(531) 5.5.6, 5.5.18, 27.5.1, 29.1.15  
 (511) 30, 35

(210) **437705** (220) 2015 01 15  
 (731) PRZEDSIĘBIORSTWO PRODUKCYJNO-HANDLOWE  
 RETRUS  
 ANDRZEJ DŁUGOSZ I ILONA DŁUGOSZ  
 SPÓŁKA JAWNA, Częstochowa  
 (540)



(531) 18.1.19, 26.13.25  
 (511) 12, 20, 28, 35

(210) **437706** (220) 2015 01 15  
 (731) WOŁOSIUK DARIUSZ, Pogorzelec  
 (540) EnergyLife Naszą misją jest być najbardziej kochaną i pożądaną firmą na świecie



Naszą misją jest być najbardziej kochaną i pożądaną firmą na świecie

(531) 1.15.15, 15.1.13, 27.5.1, 29.1.13  
 (511) 05

(210) **437707** (220) 2015 01 15  
 (731) GLOBAL COSMED GROUP  
 SPÓŁKA AKCYJNA, Jawor  
 (540) ELAN  
 (511) 03

(210) **437708** (220) 2015 01 15  
 (731) CHODOROWSKA ELŻBIETA, Jawczyce  
 (540) GALERIA SZTUKI ATTYKA  
 (511) 35

(210) **437709** (220) 2015 01 15  
 (731) WOŁOSIUK DARIUSZ, Pogorzelec  
 (540) EnergyLife W rodzinie EnergyLife 100% członków zarabia pieniądze



W rodzinie EnergyLife 100 % członków zarabia pieniądze

(531) 1.15.15, 15.1.13, 27.5.1, 29.1.13  
 (511) 05

(210) **437710** (220) 2015 01 15  
 (731) BOBOWSKI ALEKSANDER UNIWERSYTET AUTO, Wrocław  
 (540) uniwer-auto  
 (511) 09, 16, 35, 38, 42

(210) **437711** (220) 2015 01 15  
 (731) POL MACK POLAND  
 SPÓŁKA Z OGRANICZONĄ ODPOWIEDZIALNOŚCIĄ,  
 Krzczonów  
 (540) POL mack POLAND



(531) 24.7.1, 26.11.1, 27.5.1, 29.1.13  
 (511) 39

(210) **437712** (220) 2015 01 15  
 (731) POL MACK POLAND  
 SPÓŁKA Z OGRANICZONĄ ODPOWIEDZIALNOŚCIĄ,  
 Krzczonów  
 (540) POL mack POLAND



(531) 24.7.1, 26.11.1, 27.5.1  
 (511) 39

(210) **437713** (220) 2015 01 15  
 (731) WOŁOSIUK DARIUSZ, Pogorzelec  
 (540) EnergyLife „czy kochasz się kochać?” i „czy kochasz mieć pieniądze?”



„czy kochasz się kochać?”  
 i „czy kochasz mieć pieniądze?”

(531) 1.15.15, 15.1.13, 27.5.1, 29.1.13  
 (511) 05

- (210) **437714** (220) 2015 01 15  
 (731) WOŁOSIUK DARIUSZ, Pogorzelec  
 (540) EnergyLife MIR-Marketing Innowacyjnych Relacji  
 Plan marketingowy

**EnergyLife**  
 MIR- Marketing Innowacyjnych Relacji  
 Plan marketingowy

- (531) 1.15.15, 15.1.13, 27.5.1, 29.1.13  
 (511) 05

- (210) **437715** (220) 2015 01 15  
 (731) Intersnack Group GmbH & Co. KG, Düsseldorf, DE  
 (540) felix PRETZEL CHIPS Z SOLĄ MORSKĄ  
 TYLKO 4,1% TŁUSZCZU



- (531) 8.1.25, 8.7.8, 11.3.13, 25.1.1, 26.1.2, 27.5.1, 29.1.15  
 (511) 29, 30, 31

- (210) **437716** (220) 2015 01 15  
 (731) HURTOWNIAMAP.PL  
 SPÓŁKA Z OGRANICZONĄ ODPOWIEDZIALNOŚCIĄ,  
 Żarki  
 (540) hurtowniaMAP.pl

**hurtowniaMAP.pl**

- (531) 1.5.1, 26.11.1, 27.5.1, 29.1.7  
 (511) 16, 28, 35, 39

- (210) **437717** (220) 2015 01 15  
 (731) Intersnack Group GmbH & Co. KG, Düsseldorf, DE  
 (540) felix solone paluszki MOCNO WYPIECZONE



- (531) 1.15.5, 2.1.15, 25.1.1, 26.1.2, 26.2.1, 27.5.1, 29.1.15  
 (511) 29, 30, 31

- (210) **437718** (220) 2015 01 15  
 (310) 86/348,560 (320) 2014 07 25 (330) US  
 (731) Branson Ultrasonics Corporation, Danbury, US  
 (540)

**迅能**

- (531) 28.3.0  
 (511) 07, 09

- (210) **437719** (220) 2015 01 15  
 (310) 86/348,553 (320) 2014 07 25 (330) US  
 (731) Branson Ultrasonics Corporation, Danbury, US  
 (540) XUN NENG  
 (511) 07, 09

- (210) **437720** (220) 2015 01 15  
 (731) RABAT ROLNICZY  
 SPÓŁKA Z OGRANICZONĄ ODPOWIEDZIALNOŚCIĄ,  
 Warszawa  
 (540) RR RABAT ROLNICZY KUPUJ TANIEJ



- (531) 5.7.2, 26.2.8, 27.5.1, 29.1.12  
 (511) 01, 05, 07, 12, 16, 35, 36, 39

- (210) **437721** (220) 2015 01 15  
 (731) RABAT ROLNICZY  
 SPÓŁKA Z OGRANICZONĄ ODPOWIEDZIALNOŚCIĄ,  
 Warszawa  
 (540) RABAT ROLNICZY  
 (511) 01, 05, 07, 12, 16, 35, 36, 39

- (210) **437723** (220) 2015 01 15  
 (731) PRZEDSIĘBIORSTWO TYNKBUD-1  
 SPÓŁKA Z OGRANICZONĄ ODPOWIEDZIALNOŚCIĄ,  
 Warszawa  
 (540) SZTURMOWA 15 OMEGA MOKOTÓW



- (531) 26.1.6, 27.5.1, 29.1.13  
 (511) 36, 37, 42

- (210) **437724** (220) 2015 01 15  
 (731) FABRYKA OKIEN DAKO  
 SPÓŁKA Z OGRANICZONĄ ODPOWIEDZIALNOŚCIĄ,  
 Nowy Sącz

(540) Harmony line

(531) 26.11.1, 27.5.1  
(511) 06, 19, 35, 40

(210) 437725 (220) 2015 01 15

(731) MEDICAL WELLCARE  
SPÓŁKA Z OGRANICZONĄ ODPOWIEDZIALNOŚCIĄ,  
Warszawa(540) TakeHealth Medical & Beauty Solutios  
(511) 10, 39, 44

(210) 437726 (220) 2015 01 16

(731) ASPRIM  
SPÓŁKA Z OGRANICZONĄ ODPOWIEDZIALNOŚCIĄ  
SPÓŁKA KOMANDYTOWA, Niedzwica Duża

(540) asprim

(531) 5.3.11, 27.5.1, 29.1.12  
(511) 35, 37

(210) 437727 (220) 2015 01 16

(731) PURA VIDA  
SPÓŁKA Z OGRANICZONĄ ODPOWIEDZIALNOŚCIĄ,  
Konstancin-Jeziorna

(540) PL M6iR

(531) 27.5.1, 27.5.2, 29.1.12  
(511) 30

(210) 437728 (220) 2015 01 16

(731) PURA VIDA  
SPÓŁKA Z OGRANICZONĄ ODPOWIEDZIALNOŚCIĄ,  
Konstancin-Jeziorna

(540) PURA VIDA

(531) 1.15.15, 26.1.1, 26.1.16, 26.1.18, 26.4.2, 26.4.18, 27.5.1,  
29.1.14  
(511) 30, 35

(210) 437729 (220) 2015 01 16

(731) Pivovar Broumov s.r.o., Broumov, CZ

(540) Olivětinský Opat  
(511) 32

(210) 437730 (220) 2015 01 16

(731) PURA VIDA  
SPÓŁKA Z OGRANICZONĄ ODPOWIEDZIALNOŚCIĄ,  
Konstancin-Jeziorna

(540) PURA VIDA natural good

(531) 5.3.11, 5.3.16, 26.1.1, 26.1.15, 26.1.18, 27.5.1, 29.1.14  
(511) 30, 35

(210) 437731 (220) 2015 01 16

(731) GRUPA MASPEX  
SPÓŁKA Z OGRANICZONĄ ODPOWIEDZIALNOŚCIĄ  
SPÓŁKA KOMANDYTOWO AKCYJNA, WADOWICE(540) Lubella. Poczuj różnicę!  
(511) 30

(210) 437732 (220) 2015 01 16

(731) NORDIS CHŁODNIE POLSKIE  
SPÓŁKA Z OGRANICZONĄ ODPOWIEDZIALNOŚCIĄ,  
ZIELONA GÓRA(540) ILUZJA NORDIS  
(511) 30

(210) 437733 (220) 2015 01 16

(731) INFOVER  
SPÓŁKA Z OGRANICZONĄ ODPOWIEDZIALNOŚCIĄ  
SPÓŁKA KOMANDYTOWA, Kielce

(540) Lincall

(531) 27.5.1, 29.1.12  
(511) 09, 35, 38, 42

(210) 437734 (220) 2015 01 16

(731) JPT INVESTMENT PARTNERS LIMITED, Nikozja, CY  
(540) ZnamLek.pl

(531) 19.13.21, 25.5.2, 27.5.1, 29.1.14  
(511) 35, 38, 42

(210) 437735 (220) 2015 01 16

(731) ZAKŁAD FARMACEUTYCZNY AMARA  
SPÓŁKA Z OGRANICZONĄ ODPOWIEDZIALNOŚCIĄ,  
Kraków

(540) Amara



(531) 27.5.1, 29.1.12  
(511) 03, 05

(210) **437736** (220) 2015 01 16  
(731) ZAKŁAD FARMACEUTYCZNY AMARA  
SPÓŁKA Z OGRANICZONĄ ODPOWIEDZIALNOŚCIĄ,  
KRAKÓW  
(540) refit yourself.co



(531) 27.5.1, 27.5.2, 29.1.12  
(511) 03

(210) **437737** (220) 2015 01 16  
(731) ZAKŁAD FARMACEUTYCZNY AMARA  
SPÓŁKA Z OGRANICZONĄ ODPOWIEDZIALNOŚCIĄ,  
Kraków  
(540) refitner



(531) 27.5.1, 29.1.12  
(511) 03

(210) **437738** (220) 2015 01 16  
(731) ROZMUS JAROSŁAW JARO-POL, Kozy  
(540) ProSlimer  
(511) 05

(210) **437739** (220) 2015 01 16  
(731) POGOŃSKI MICHAŁ, POGOŃSKA MARIA ENERGY  
SPÓŁKA CYWILNA, Warszawa  
(540) energy fitness club



(531) 1.15.23, 26.11.12, 27.5.1, 29.1.12  
(511) 41, 44

(210) **437740** (220) 2015 01 16  
(731) REN  
SPÓŁKA Z OGRANICZONĄ ODPOWIEDZIALNOŚCIĄ,  
Radom  
(540) KINGFOOD



(531) 2.1.23, 26.1.1, 27.5.1, 29.1.12  
(511) 29, 30, 32

(210) **437741** (220) 2015 01 16  
(731) SYSTEM 7 SECURITY  
SPÓŁKA Z OGRANICZONĄ ODPOWIEDZIALNOŚCIĄ,  
Bielsko-Biała

(540) SAHD  
(511) 09

(210) **437742** (220) 2015 01 16  
(731) KMIĘĆ KRZYSZTOF STEFFAN, Iwanowice  
(540) PIZZERIA MUZYCZNA



(531) 16.1.4, 16.1.16, 27.5.1  
(511) 43

(210) **437743** (220) 2015 01 16  
(731) FIORANO  
SPÓŁKA Z OGRANICZONĄ ODPOWIEDZIALNOŚCIĄ,  
Warszawa  
(540) LIMIDI  
(511) 25

(210) **437744** (220) 2015 01 16  
(731) ZALEWSKA ALICJA ALPOL-BIS, Warszawa  
(540) BTH Business Travel House POKOJE GOŚCINNE



(531) 26.1.1, 26.4.10, 27.5.1, 29.1.13  
(511) 43

(210) **437746** (220) 2015 01 16  
(731) PMA GROUP  
SPÓŁKA Z OGRANICZONĄ ODPOWIEDZIALNOŚCIĄ,  
Warszawa  
(540) CRAZY OWL  
(511) 25

(210) **437747** (220) 2015 01 16  
(731) UIBS-TEAMWORK  
SPÓŁKA Z OGRANICZONĄ ODPOWIEDZIALNOŚCIĄ,  
Rybnik  
(540) IPOsystem  
(511) 09

(210) **437748** (220) 2015 01 16  
(731) PMA GROUP  
SPÓŁKA Z OGRANICZONĄ ODPOWIEDZIALNOŚCIĄ,  
Warszawa  
(540) Owl the Star  
(511) 25

- (210) **437749** (220) 2015 01 16  
 (731) UIBS-TEAMWORK  
 SPÓŁKA Z OGRANICZONĄ ODPOWIEDZIALNOŚCIĄ,  
 Rybnik  
 (540) ipo system



- (531) 26.11.3, 26.11.21, 27.5.1, 29.1.13  
 (511) 09

- (210) **437750** (220) 2015 01 16  
 (731) MEBLE VOX  
 SPÓŁKA Z OGRANICZONĄ ODPOWIEDZIALNOŚCIĄ  
 SPÓŁKA JAWNA, Janikowo  
 (540) HUMAN TOUCH GROUP

**HUMAN TOUCH GROUP**

- (531) 27.5.1  
 (511) 19, 20, 35, 41, 42

- (210) **437751** (220) 2015 01 16  
 (731) STRZELECKI PIOTR, Sulistrowice  
 (540) PSS PHARMA SUPPORT SOLUTIONS  
 (511) 05, 35

- (210) **437752** (220) 2015 01 16  
 (731) EXPRESSPHARM  
 SPÓŁKA JAWNA, Wrocław  
 (540) APTEKAEXPRESSPHARM  
 (511) 05, 35

- (210) **437753** (220) 2015 01 16  
 (731) BROWARY REGIONALNE JAKUBIAK  
 SPÓŁKA Z OGRANICZONĄ ODPOWIEDZIALNOŚCIĄ,  
 Dziekanów Nowy  
 (540) BRJ BROWARY REGIONALNE JAKUBIAK  
 (511) 33, 35

- (210) **437754** (220) 2015 01 16  
 (731) GAJO IWONA  
 FIRMA USŁUGOWA KCS, Warszawa  
 (540) kocham cię szycie



- (531) 2.9.1, 9.5.10, 9.5.15, 26.4.2, 26.4.14, 27.5.1  
 (511) 25, 26, 40

- (210) **437755** (220) 2015 01 16  
 (731) BROWARY REGIONALNE JAKUBIAK  
 SPÓŁKA Z OGRANICZONĄ ODPOWIEDZIALNOŚCIĄ,  
 Dziekanów Nowy

- (540) BRJ BROWARY REGIONALNE JAKUBIAK



- (531) 19.11.4, 19.11.5, 19.11.99, 24.1.5, 24.1.13, 24.1.15, 27.5.1,  
 29.1.13  
 (511) 33, 35

- (210) **437756** (220) 2015 01 16  
 (731) STRAUSS CAFE POLAND  
 SPÓŁKA Z OGRANICZONĄ ODPOWIEDZIALNOŚCIĄ,  
 Swadzim k/Poznań  
 (540) MK CAFÉ KAWY ŚWIATA



- (531) 1.5.1, 1.5.99, 1.17.1, 1.17.99, 24.9.2, 24.9.3, 26.1.1, 26.4.1,  
 26.4.2, 27.5.1, 29.1.15  
 (511) 30

- (210) **437757** (220) 2015 01 16  
 (731) B&M CLOTHING COMPANY  
 SPÓŁKA Z OGRANICZONĄ ODPOWIEDZIALNOŚCIĄ,  
 Radom  
 (540) DRAGON



- (531) 4.3.3, 26.1.1, 26.1.16, 26.4.2, 27.5.1, 29.1.13  
 (511) 25

- (210) **437758** (220) 2015 01 16  
 (731) STAR-TYP SPORT ZAKŁADY WZAJEMNE  
 SPÓŁKA Z OGRANICZONĄ ODPOWIEDZIALNOŚCIĄ,  
 Katowice  
 (540) STS EKSTRAKLASA



- (531) 26.4.5, 26.4.18, 26.4.22, 26.4.99, 27.5.1, 29.1.13  
 (511) 35, 38, 41

- (210) **437759** (220) 2015 01 16  
 (731) SUCHOLAS ROMAN FIRMA HANDLOWA,  
 Zielona Góra

(540) GALLOP  
(511) 25, 35

(210) **437760** (220) 2015 01 16  
(731) SUCHOLAS ROMAN FIRMA HANDLOWA,  
Zielona Góra  
(540) KINGBON JEANS WEAR  
(511) 25, 35

(210) **437761** (220) 2015 01 16  
(731) CHRISTOPHER EWELINA, Gdynia  
(540) WINEWRAP

**WINEWRAP**

(531) 27.5.1, 29.1.12  
(511) 16, 20

(210) **437762** (220) 2015 01 16  
(731) SOLUTIONS BAY  
SPÓŁKA Z OGRANICZONĄ ODPOWIEDZIALNOŚCIĄ,  
Wrocław  
(540) SOLUTIONS BAY

**SOLUTIONS BAY**

(531) 13.1.6, 13.1.17, 27.5.1, 29.1.13  
(511) 35, 41

(210) **437763** (220) 2015 01 16  
(731) VITAL INVESTMENTS  
SPÓŁKA Z OGRANICZONĄ ODPOWIEDZIALNOŚCIĄ,  
Warszawa  
(540) SPRAWDZLEK.pl

 **SPRAWDZLEK.pl**

(531) 3.11.1, 3.11.2, 26.4.1, 27.5.1, 29.1.13  
(511) 35, 38, 42

(210) **437764** (220) 2015 01 16  
(731) ROZMUS JAROSŁAW JARO-POL, Kozy  
(540) ProMigren  
(511) 05

(210) **437765** (220) 2015 01 16  
(731) ROZMUS JAROSŁAW JARO-POL, Kozy  
(540) ProRelaxin  
(511) 05

(210) **437766** (220) 2015 01 16  
(731) Pivovar Broumov s.r.o., Broumov, CZ  
(540) Benediktin  
(511) 32

(210) **437767** (220) 2015 01 17  
(731) WHITE & BEAUTY  
SPÓŁKA Z OGRANICZONĄ ODPOWIEDZIALNOŚCIĄ,  
Kraków

(540) white&beauty WB



(531) 1.1.1, 24.17.1, 26.1.1, 26.1.18, 27.5.1, 29.1.12  
(511) 35, 41, 43, 44

(210) **437770** (220) 2015 01 17  
(731) LACTALIS  
SPÓŁKA Z OGRANICZONĄ ODPOWIEDZIALNOŚCIĄ,  
Warszawa  
(540) JOVIKOS



(531) 27.5.1, 29.1.12  
(511) 29

(210) **437774** (220) 2015 01 17  
(731) CENBENCH  
SPÓŁKA Z OGRANICZONĄ ODPOWIEDZIALNOŚCIĄ,  
Katowice  
(540) PROMOCENY.PL Najlepsze oferty hipermarketów

 **PROMOCENY.PL**  
Najlepsze oferty hipermarketów

(531) 9.1.24, 24.17.5, 24.17.9, 25.1.15, 25.1.19, 27.5.1, 29.1.15  
(511) 35, 42

(210) **437791** (220) 2015 01 16  
(731) ZALEWSKA ALICJA ALPOL-BIS, Warszawa  
(540) BTH Business Travel House POKOJE GOŚCINNE





(531) 26.1.1, 26.4.2, 26.11.2, 27.5.1, 29.1.15  
(511) 43

(210) **439705** (220) 2014 09 11  
 (731) SILESIA PETROL  
 SPÓŁKA Z OGRANICZONĄ ODPOWIEDZIALNOŚCIĄ,  
 Warszawa  
 (540) silesia PETROL



(531) 1.15.15, 27.5.1  
 (511) 35

(210) **439709** (220) 2014 09 11  
 (731) SILESIA PETROL  
 SPÓŁKA Z OGRANICZONĄ ODPOWIEDZIALNOŚCIĄ,  
 Warszawa  
 (540) silesia PETROL



(531) 1.15.15, 27.5.1  
 (511) 35

(210) **439712** (220) 2014 09 11  
 (731) SILESIA PETROL  
 SPÓŁKA Z OGRANICZONĄ ODPOWIEDZIALNOŚCIĄ,  
 Warszawa  
 (540) silesia PETROL



(531) 1.15.15, 27.5.1  
 (511) 35

(210) **439715** (220) 2014 09 11  
 (731) SILESIA PETROL  
 SPÓŁKA Z OGRANICZONĄ ODPOWIEDZIALNOŚCIĄ,  
 Warszawa  
 (540) silesia PETROL



(531) 1.15.15, 27.5.1  
 (511) 35

(210) **440168** (220) 2012 11 19  
 (731) NARODOWE CENTRUM BADAŃ JĄDROWYCH  
 OŚRODEK RADIOIZOTOPÓW POLATOM, Otwock  
 (540) ItraPol  
 (511) 05

(210) **440169** (220) 2007 02 02  
 (731) The British Broadcasting Corporation, Londyn, GB  
 (540) CBeebies  
 (511) 09, 16, 25, 28, 38, 41

(210) **440171** (220) 2007 12 27  
 (731) Grupo Bimbo, S.A.B. de C.V., Colonia Pena Blanca  
 Santa Fé Delegación Álvaro Obregón Álvaro, MX  
 (540) PlusVita  
 (511) 30

(210) **440172** (220) 2014 05 20  
 (731) Retali Royalty Company, Las Vegas, US  
 (540) AMERICAN BEAGLE OUTFITTERS  
 (511) 18

WYKAZ KLASOWY ZNAKÓW TOWAROWYCH  
ZGŁOSZONYCH W TRYBIE KRAJOWYM

| Klasa towarów | Numery zgłoszeń  |
|---------------|--|
| 1             | 2  |
| 1             | 437464, 437517, 437528, 437529, 437531, 437539, 437562, 437703, 437720, 437721   |
| 2             | 437542   |
| 3             | 436450, 436451, 436452, 437390, 437427, 437443, 437464, 437470, 437472, 437473, 437475, 437476, 437477, 437478, 437480, 437481, 437484, 437486, 437487, 437489, 437492, 437542, 437566, 437582, 437586, 437588, 437595, 437599, 437600, 437601, 437604, 437635, 437644, 437645, 437656, 437657, 437658, 437659, 437660, 437661, 437689, 437690, 437691, 437707, 437735, 437736, 437737   |
| 4             | 437464, 437517, 437684, 437685   |
| 5             | 435997, 437390, 437406, 437416, 437417, 437419, 437420, 437464, 437468, 437473, 437475, 437476, 437477, 437478, 437480, 437481, 437484, 437486, 437487, 437489, 437492, 437512, 437521, 437540, 437541, 437564, 437566, 437577, 437582, 437592, 437594, 437596, 437599, 437600, 437601, 437627, 437632, 437633, 437638, 437640, 437641, 437644, 437654, 437655, 437689, 437690, 437691, 437692, 437693, 437698, 437699, 437700, 437702, 437706, 437709, 437713, 437714, 437720, 437721, 437735, 437738, 437751, 437752, 437764, 437765, 440168 |
| 6             | 437409, 437550, 437551, 437724   |
| 7             | 437430, 437503, 437505, 437528, 437529, 437551, 437648, 437718, 437719, 437720, 437721   |
| 8             | 437578, 437635   |
| 9             | 434212, 437399, 437403, 437407, 437430, 437445, 437460, 437461, 437479, 437503, 437505, 437526, 437528, 437529, 437549, 437551, 437574, 437575, 437576, 437589, 437606, 437612, 437635, 437648, 437654, 437655, 437666, 437710, 437718, 437719, 437733, 437741, 437747, 437749, 440169   |
| 10            | 437408, 437427, 437436, 437578, 437599, 437600, 437601, 437627, 437725   |
| 11            | 434212, 437409, 437422, 437424, 437425, 437427, 437454, 437503, 437505, 437517, 437528, 437529, 437533, 437551, 437597, 437662, 437663   |
| 12            | 437407, 437409, 437424, 437425, 437646, 437705, 437720, 437721   |
| 14            | 436450, 436451, 436452, 437390   |
| 16            | 437399, 437403, 437427, 437451, 437479, 437492, 437574, 437575, 437576, 437587, 437589, 437606, 437607, 437612, 437619, 437628, 437650, 437664, 437671, 437672, 437673, 437675, 437701, 437703, 437710, 437716, 437720, 437721, 437761, 440169   |
| 17            | 437396, 437528, 437529   |
| 18            | 436180, 436450, 436451, 436452, 437394, 437465, 437668, 440172   |
| 19            | 437483, 437485, 437488, 437490, 437504, 437542, 437551, 437724, 437750   |
| 20            | 434029, 437492, 437503, 437505, 437518, 437533, 437536, 437538, 437703, 437705, 437750, 437761   |
| 21            | 437503, 437505, 437528, 437529   |
| 22            | 437432, 437594, 437596, 437668, 437703   |
| 24            | 437408, 437411, 437415, 437423, 437433, 437436   |
| 25            | 436180, 436450, 436451, 436452, 437394, 437411, 437415, 437423, 437432, 437433, 437452, 437453, 437465, 437491, 437493, 437495, 437497, 437516, 437525, 437527, 437547, 437578, 437594, 437596, 437603, 437643, 437668, 437743, 437746, 437748, 437754, 437757, 437759, 437760, 440169   |
| 26            | 436450, 436451, 436452, 437432, 437754   |
| 27            | 437608, 437624   |
| 28            | 437458, 437459, 437612, 437636, 437701, 437705, 437716, 440169   |
| 29            | 437405, 437410, 437414, 437416, 437435, 437437, 437438, 437467, 437502, 437512, 437519, 437520, 437522, 437523, 437524, 437544, 437545, 437564, 437579, 437583, 437585, 437592, 437601, 437605, 437611, 437614, 437618, 437633, 437638, 437640, 437641, 437699, 437715, 437717, 437740, 437770   |

| 1  | 2  |
|----|--|
| 30 | 437417, 437419, 437427, 437438, 437442, 437456, 437473, 437475, 437476, 437477, 437478, 437480, 437481, 437484, 437486, 437487, 437489, 437502, 437508, 437509, 437512, 437519, 437520, 437522, 437523, 437524, 437544, 437553, 437554, 437555, 437556, 437557, 437558, 437559, 437560, 437561, 437564, 437565, 437568, 437569, 437570, 437581, 437582, 437601, 437614, 437617, 437618, 437632, 437633, 437638, 437640, 437641, 437642, 437647, 437667, 437674, 437676, 437677, 437678, 437679, 437680, 437682, 437699, 437703, 437704, 437715, 437717, 437727, 437728, 437730, 437731, 437732, 437740, 437756, 440171   |
| 31 | 437410, 437414, 437417, 437427, 437428, 437431, 437437, 437443, 437563, 437579, 437583, 437614, 437618, 437621, 437664, 437715, 437717   |
| 32 | 437410, 437414, 437427, 437437, 437442, 437446, 437447, 437457, 437469, 437501, 437506, 437512, 437519, 437535, 437564, 437593, 437599, 437600, 437601, 437614, 437632, 437633, 437638, 437641, 437729, 437740, 437766   |
| 33 | 437392, 437395, 437427, 437438, 437446, 437447, 437448, 437450, 437455, 437457, 437535, 437572, 437614, 437616, 437649, 437694, 437695, 437696, 437697, 437753, 437755   |
| 34 | 437393, 437427, 437641   |
| 35 | 434611, 436097, 436353, 436450, 436451, 436452, 437397, 437399, 437400, 437402, 437403, 437408, 437412, 437413, 437426, 437428, 437434, 437442, 437452, 437453, 437457, 437460, 437464, 437466, 437471, 437474, 437482, 437492, 437493, 437495, 437496, 437497, 437498, 437500, 437506, 437526, 437528, 437529, 437531, 437537, 437539, 437543, 437545, 437546, 437547, 437552, 437563, 437564, 437565, 437568, 437569, 437570, 437571, 437573, 437574, 437575, 437576, 437587, 437591, 437598, 437601, 437606, 437607, 437609, 437610, 437614, 437615, 437619, 437621, 437623, 437625, 437627, 437628, 437629, 437631, 437634, 437635, 437636, 437637, 437639, 437640, 437643, 437652, 437653, 437661, 437669, 437670, 437671, 437672, 437675, 437683, 437686, 437701, 437704, 437705, 437708, 437710, 437716, 437720, 437721, 437724, 437726, 437728, 437730, 437733, 437734, 437750, 437751, 437752, 437753, 437755, 437758, 437759, 437760, 437762, 437763, 437767, 437774, 439705, 439709, 439712, 439715 |
| 36 | 436097, 436353, 437460, 437500, 437528, 437529, 437534, 437552, 437574, 437575, 437576, 437602, 437613, 437619, 437622, 437637, 437639, 437652, 437653, 437671, 437672, 437675, 437681, 437720, 437721, 437723   |
| 37 | 434029, 434611, 436097, 437424, 437425, 437460, 437462, 437463, 437464, 437526, 437528, 437529, 437537, 437543, 437549, 437551, 437571, 437573, 437584, 437597, 437609, 437615, 437620, 437634, 437669, 437672, 437687, 437723, 437726   |
| 38 | 437399, 437403, 437407, 437434, 437458, 437459, 437460, 437461, 437462, 437466, 437471, 437474, 437482, 437507, 437574, 437575, 437576, 437591, 437606, 437607, 437619, 437628, 437670, 437671, 437675, 437710, 437733, 437734, 437758, 437763, 440169   |
| 39 | 434029, 437428, 437514, 437530, 437531, 437539, 437548, 437567, 437619, 437701, 437703, 437711, 437712, 437716, 437720, 437721, 437725   |
| 40 | 437408, 437436, 437492, 437563, 437587, 437724, 437754   |
| 41 | 434611, 437397, 437399, 437400, 437401, 437402, 437403, 437412, 437429, 437439, 437440, 437441, 437457, 437458, 437459, 437463, 437464, 437474, 437479, 437482, 437507, 437514, 437530, 437532, 437564, 437565, 437574, 437575, 437576, 437589, 437590, 437591, 437598, 437601, 437606, 437607, 437610, 437615, 437619, 437623, 437628, 437629, 437631, 437634, 437637, 437639, 437651, 437652, 437653, 437656, 437661, 437664, 437665, 437670, 437671, 437673, 437675, 437681, 437686, 437688, 437739, 437750, 437758, 437762, 437767, 440169   |
| 42 | 434611, 436353, 436450, 436451, 436452, 437403, 437430, 437434, 437460, 437461, 437462, 437463, 437515, 437526, 437533, 437548, 437549, 437551, 437552, 437564, 437573, 437574, 437575, 437576, 437591, 437597, 437606, 437607, 437612, 437619, 437625, 437634, 437656, 437669, 437670, 437671, 437672, 437675, 437703, 437710, 437723, 437733, 437734, 437750, 437763, 437774   |
| 43 | 437413, 437421, 437457, 437494, 437496, 437498, 437514, 437535, 437545, 437564, 437565, 437598, 437610, 437614, 437619, 437630, 437742, 437744, 437767, 437791   |
| 44 | 436450, 436451, 436452, 437397, 437426, 437530, 437564, 437598, 437601, 437629, 437631, 437651, 437656, 437658, 437725, 437739, 437767   |
| 45 | 437399, 437403, 437407, 437460, 437518, 437536, 437538, 437571, 437606, 437623   |

WYKAZ ALFABETYCZNY ZGŁOSZONYCH ZNAKÓW TOWAROWYCH

| Znak                                 | Numer zgłoszenia |
|--------------------------------------|------------------|
| 1                                    | 2                |
| (znak przestrzenny)                  | 437647           |
| 100% POLSKICH JABŁEK                 |                  |
| APPLE CYDR apple cydr Maximum smaku  |                  |
| 100% POLSKICH JABŁEK 4,5% vol        |                  |
| APPLE CYDR                           |                  |
| Orzeźwiający, intensywny smak.       |                  |
| Cydr musujący gazowany.              |                  |
| Najlepiej smakuje schłodzony.        | 437616           |
| 1957 Sartoria Gemelli                | 437415           |
| 3 MIRACLE OIL                        | 437645           |
| AA ALGI BŁĘKITNE                     | 437691           |
| AA ALGI RÓŻOWE                       | 437690           |
| AA HYDRO ALGI                        | 437689           |
| AA MEN PROTECTION NON-STOP           | 437566           |
| AA PRESTIGE ALGAE INFUSION           | 437644           |
| ABBOT CAPITAL FAMILY OFFICE          | 437602           |
| ABSOLWENT CZYSTA WÓDKA ZAŁ. 1928     | 437450           |
| Access Pharma                        | 437484           |
| AGROYEAST                            | 437563           |
| AGS                                  | 437551           |
| ALE ANIMALE                          | 437664           |
| Amara                                | 437735           |
| AMAZONAS                             | 437525           |
| AMAZONAS                             | 437527           |
| AMERICAN BEAGLE OUTFITTERS           | 440172           |
| ANTYKABARET                          | 437590           |
| APTEKAEXPRESSPHARM                   | 437752           |
| APTEO dziecko                        | 437601           |
| ARS ESTETICA                         | 437629           |
| ARS TECHNICA                         | 437515           |
| ArsESTETICA                          | 437631           |
| asprim                               | 437726           |
| atmosfera technologies of nature     | 434212           |
| AVENA-COLOR                          | 437542           |
| Bakoma Sonata Gold CHOCOLATE DESSERT | 437523           |
| Bakoma Sonata Gold COCONUT DESSERT   | 437524           |
| Bakoma Sonata Gold CREAM DESSERT     | 437520           |
| Bakoma Sonmata                       | 437522           |
| Bałycka                              | 437483           |
| Barberini`s                          | 437465           |
| BARCZAK FIXING SYSTEM                | 437608           |
| BARCZAK FIXING SYSTEM                | 437624           |
| BARONKI                              | 437605           |
| BELLYBOOM                            | 436180           |
| BEL-POL                              | 437500           |
| Benediktin                           | 437766           |

| Znak                                  | Numer zgłoszenia |
|---------------------------------------|------------------|
| 1                                     | 2                |
| BIAŁYSTOK BIEGA                       | 437639           |
| BIAŁYSTOK MARATON                     | 437637           |
| BIAŁYSTOK PÓŁMARATON                  | 437652           |
| Bliitz                                | 437588           |
| Blue coal                             | 437685           |
| bluMeble                              | 434029           |
| Błękitny węgiel                       | 437684           |
| BPL2014                               | 437587           |
| BRJ BROWARY REGIONALNE JAKUBIAK       | 437753           |
| BRJ BROWARY REGIONALNE JAKUBIAK       | 437755           |
| BS MANUFATURA PIWNA BROWARU JABŁONOWO | 437506           |
| BTH Business Travel House             |                  |
| POKOJE GOŚCINNE                       | 437744           |
| BTH Business Travel House             |                  |
| POKOJE GOŚCINNE                       | 437791           |
| C                                     | 437552           |
| C'ZEN                                 | 437577           |
| careview                              | 437655           |
| CBeebies                              | 440169           |
| Celtycka                              | 437485           |
| CENTRALNE LABORATORIUM POMIAROWE      | 437430           |
| CMTM                                  | 437578           |
| Colon C zdrowie jelit                 | 437592           |
| Contact Sales                         | 437471           |
| CRAZY OWL                             | 437746           |
| Cyderia                               | 437535           |
| delfiko                               | 437405           |
| DESIGN WG GWIAZD                      | 437507           |
| Development Together                  | 437425           |
| DIETA 360°                            | 437564           |
| DŁUGO WIECZNI                         | 437607           |
| DRAGON                                | 437757           |
| Drotaverin                            | 437486           |
| Drotavin                              | 437487           |
| DRWAL CIEMNE MOCNE                    | 437446           |
| E G                                   | 437597           |
| e-baza nieruchomości                  | 437675           |
| EC@RGO                                | 437400           |
| EC@RGO                                | 437402           |
| ELAN                                  | 437707           |
| e-Nauczyciel                          | 437429           |
| energy fitness club                   | 437739           |
| EnergyLife „czy kochasz się kochać?”  |                  |
| i „czy kochasz mieć pieniądze?”       | 437713           |

| 1  | 2      |
|--|--------|
| EnergyLife 3 Pakiety na start, brązowy, srebrny, złoty                             | 437700 |
| EnergyLife 5 premii finansowych  | 437698 |
| EnergyLife<br>MIR-Marketing Innowacyjnych Relacji<br>Plan marketingowy             | 437714 |
| EnergyLife<br>Naszą misją jest być najbardziej kochaną i pożądaną firmą na świecie | 437706 |
| EnergyLife<br>W rodzinie EnergyLife 100% członków zarabia pieniądze                | 437709 |
| EnergyLife   | 437702 |
| EQUIPO quality first   | 437528 |
| eventart   | 437610 |
| F1KARTING  | 437532 |
| FaFi Pet   | 437443 |
| felix PRETZEL<br>CHIPS Z SOLĄ MORSKĄ<br>TYLKO 4,1% TŁUSZCZU                        | 437715 |
| felix solone paluszki MOCNO WYPIECZONE   | 437717 |
| FENIKS   | 437657 |
| fillidutt  | 437519 |
| Finansomat   | 437534 |
| FIRA   | 437537 |
| FIRA   | 437543 |
| FIRMA GEDEK  | 437584 |
| FLOSLEK REVIVE LASHES  | 437586 |
| flying fish  | 437501 |
| FN FUTUNEXT  | 437463 |
| FP   | 437491 |
| fresh & fruity   | 437570 |
| Fruit - Group  | 437414 |
| Fruit - Group  | 437437 |
| Fruit - Union  | 437410 |
| FUNDACJA BIAŁYSTOK BIEGA   | 437653 |
| GALERIA SZTUKI ATTYKA  | 437708 |
| GALLOP   | 437759 |
| GASTRONOM smaczne zdrowe życie   | 437544 |
| GATE   | 437547 |
| GAZETA.PL  | 437606 |
| GEMELLI  | 437411 |
| GEOGRAF  | 437701 |
| GGMM   | 437445 |
| GLANTIER   | 437390 |
| Grecka   | 437488 |
| GRECKI MARKET  | 437438 |
| GREMLER-SEKT   | 437649 |
| Gryczanka  | 437417 |
| HAPI   | 437492 |
| Happy Greens   | 437583 |
| Harmony line   | 437724 |
| harnaś   | 437550 |

| 1   | 2      |
|---|--------|
| HB PARTNERS   | 437671 |
| HedoniSPA   | 437598 |
| HOMOTERROR  | 437394 |
| HoNEY honEY   | 437682 |
| HONEY honey!  | 437679 |
| HUMAN TOUCH GROUP   | 437750 |
| hurtowniaMAP.pl   | 437716 |
| Hydrotropik   | 437541 |
| Hydroxin  | 437473 |
| Hydroxinum  | 437475 |
| Ice CUP one   | 437676 |
| IceCUPONe   | 437680 |
| iCONE   | 437677 |
| iCone   | 437678 |
| ILUZJA NORDIS   | 437732 |
| ipo system  | 437749 |
| IPOsystem   | 437747 |
| Isla  | 437481 |
| itd   | 437466 |
| ItraPol   | 440168 |
| JARMARK TUMSKI  | 437686 |
| Jedno Ciastko dla Ciebie  | 437581 |
| JOHNY BLEZE   | 437452 |
| JORDAN  | 437683 |
| JOVIKOS   | 437770 |
| JUPIK Viteam  | 437442 |
| K Classic CACAO POCKETS   | 437508 |
| K Classic VANILLA TASTE POCKETS   | 437509 |
| K&B BERENDOWICZ KUBLIN  | 437651 |
| kage  | 437503 |
| kage  | 437505 |
| KAPRYS  | 437659 |
| karafka   | 437572 |
| KETCHUP Czosnek - Bazylia<br>GARLIC-Basil                                   | 437555 |
| KETCHUP Łagodny MILD<br>60% MNIEJ KALORII niż ketchupy<br>z dodatkiem cukru | 437560 |
| KETCHUP Łagodny MILD  | 437559 |
| KETCHUP Pikantny HOT<br>60% MNIEJ KALORII niż ketchupy<br>z dodatkiem cukru | 437561 |
| KETCHUP Pikantny HOT  | 437554 |
| KETCHUP Pomidory malinowe MILD  | 437556 |
| KETCHUP Z piekła rodem EXTRA HOT  | 437558 |
| KETCHUP Ziołowy do pizzy HERBAL   | 437557 |
| KGH   | 437469 |
| kimze   | 437574 |
| KINGBON JEANS WEAR  | 437760 |
| KINGFOOD  | 437740 |
| KITCHEN FIT   | 437422 |
| Klinika dla Dłużnika  | 437613 |

| 1  | 2      | 1  | 2      |
|--|--------|--|--------|
| KLINIKA URODY esthétique                                 | 437426 | Moldom USŁUGI BUDOWLANE                                  | 437620 |
| KLUB MŁODEGO KIEROWCY                                    | 437439 | MOSQUARE   | 437533 |
| KLUB MŁODEGO KIEROWCY                                    | 437440 | MRÓWKA   | 437660 |
| kocham cię szycie  | 437754 | mu INTERACTIVE   | 437591 |
| KOI SKLEP RYBNY  | 437498 | MUCHMORE   | 437625 |
| KOI SUSHI BAR  | 437496 | MY FACHOWCY  | 437634 |
| kostkirubika.pl  | 437636 | N NAVIDOM  | 436353 |
| kotinka  | 437539 | Na apetyt Apteo Dziecko                                  | 437600 |
| Kotlin   | 437553 | Na apetyt Apteo  | 437599 |
| Krakus   | 437585 | NAGRODA RODZICÓW ZABAWKOWICZ.PL                          | 437687 |
| KRASNAL CIEMNE MOCNE                                     | 437447 | NAJLEPIEJ WCHODZI W STADZIE                              | 437696 |
| krecik   | 437612 | Najśmieszniej  | 437412 |
| KREMLIN Brûlée   | 437674 | NAPIERS  | 437604 |
| LA RIVE Love CITY  | 437470 | Napoleon Games   | 437459 |
| LA RIVE TRUE WOMAN                                       | 437472 | NATURAL CAFE   | 437630 |
| Laboratorium Kompetencji                                 | 437397 | Nerina   | 437428 |
| LAMPA ALADDIN  | 437421 | netrix   | 434611 |
| lanaamore  | 437408 | Nosparin   | 437489 |
| LanaAmore  | 437436 | OBUWIE zawsze tanio !!!                                  | 437594 |
| lazytown   | 437514 | Ogólnopolski Festiwal<br>Muzyki Tanecznej OFMT - Ostróda | 437665 |
| Leach&Lang Property Consultants                          | 436097 | Olivětinský Opat   | 437729 |
| Lesovik  | 437668 | ON FIRE  | 437517 |
| LIMIDI   | 437743 | One Table  | 437670 |
| Lincall  | 437733 | OneCare  | 437654 |
| Linezolid Bioton   | 437521 | OPDF   |        |
| LIS  |        | Organizacja Polskich Dystrybutorów<br>Farmaceutycznych   | 437627 |
| PRZETWÓRSTWO MIĘSNE                                      |        | OPTILYTE   | 437468 |
| SIERAKOWICE 1992   | 437545 | ORGANIQUE  | 437661 |
| LOLA fashion   | 437432 | Owl the Star   | 437748 |
| Lubella. Poczuj różnicę!                                 | 437731 | park pamięci   | 437518 |
| lubię to FOOD TO GO                                      | 437502 | PARK PAMIĘCI   | 437538 |
| ŁUKOSZ Udziec z indyka w galarecie                       | 437467 | PEPE JEANS   | 437495 |
| MAGNETO  | 437399 | PERFECT YOU  | 437658 |
| mali WIELCY ratownicy                                    | 437530 | Piątnica naturą zachwyca                                 | 437413 |
| MALL OF WARSAW   | 437619 | Piątnica   | 437416 |
| MANGO NAPÓJ Z MANGO King                                 | 437593 | Piknik Rodzinny Bezpieczni na drodze                     | 437401 |
| MAPA POLSKIEJ EKSPANSJI                                  | 437589 | Piknik Rodzinny bezpieczni NA DRODZE                     | 437441 |
| MARKBUD Sp. z o.o.                                       | 437454 | PING WINNER  | 437667 |
| market point   | 437546 | PIZZERIA MUZYCZNA  | 437742 |
| Masz w sobie to coś!                                     | 437395 | PL M6iR  | 437727 |
| MC GREGOR  | 437497 | PLATINUM CARNITINE                                       | 437632 |
| MCX SYSTEMS  | 437461 | PLATINUM GINSENG   | 437633 |
| MCX TELECOM  | 437462 | PLATINUM Żeń-szeń  | 437638 |
| MCX  | 437460 | PLATINUM-VIT C   | 437640 |
| mediabit   | 437526 | PlusVita   | 440171 |
| medumedu online  | 437576 | PODRĘCZNIK   |        |
| medumedu   | 437575 | do szkoły podstawowej nasza szkoła                       | 437479 |
| Mieszanka Wawel  | 437568 | POL mack POLAND  | 437711 |
| MK CAFE GREEN ACTIVE                                     | 437642 | POL mack POLAND  | 437712 |
| MK CAFÉ KAWY ŚWIATA                                      | 437756 | POLAR BEAR   | 437409 |
| Mleczko Kujawskie - o smaku waniliowym<br>w czekoladzie- | 437617 |  |        |

| 1                              | 2      |
|--------------------------------|--------|
| POLYANOX                       | 437431 |
| poylentdrink                   | 437419 |
| PREMIUM NUTRITION              |        |
| THE BRAND THAT WORKS           | 437512 |
| PRIMA-but                      | 437596 |
| PRODIET                        | 437699 |
| ProMigren                      | 437764 |
| PROMOCENY.PL                   |        |
| Najlepsze oferty hipermarketów | 437774 |
| ProRelaxin                     | 437765 |
| PROSALON PROFESSIONAL          | 437656 |
| ProSlimer                      | 437738 |
| PS-LINGERIE                    | 437516 |
| PSS PHARMA SUPPORT SOLUTIONS   | 437751 |
| PUPIL                          | 437673 |
| PURA Vida natural good         | 437730 |
| PURA VIDA                      | 437728 |
| RABAT ROLNICZY                 | 437721 |
| Radosne Warzywa                | 437579 |
| RAYTECH                        | 437669 |
| REBELL BE UNIQUE               | 437603 |
| refit yourself.co              | 437736 |
| refitner                       | 437737 |
| riders                         | 437548 |
| RITA DA VICENZI                | 436450 |
| RITA da VICENZI                | 436452 |
| Romańska                       | 437490 |
| Rozwój Razem                   | 437424 |
| RR RABAT ROLNICZY KUPUJ TANIEJ | 437720 |
| SAHD                           | 437741 |
| Santander UNIWERSYTETY         | 437681 |
| SARMATA                        | 437464 |
| Sartoria Gemelli 1957          | 437433 |
| SARTORIA GEMELLI               | 437423 |
| SATIN                          | 437595 |
| SC B. Kasprowicz               | 437455 |
| Scanopril                      | 437540 |
| sensor TECH                    | 437549 |
| silesia PETROL                 | 439705 |
| silesia PETROL                 | 439709 |
| silesia PETROL                 | 439712 |
| silesia PETROL                 | 439715 |
| SILVAD PLUS                    | 437562 |
| SKROBIOMAT                     | 437703 |
| SKYMASTER                      | 437666 |
| SŁOŃCE DOBRE WINO              | 437457 |
| SMARTEC Hankook TBR Technology | 437646 |
| Smectin                        | 437477 |
| Smectine                       | 437480 |
| Smectinex                      | 437476 |
| Smectinum                      | 437478 |

| 1   | 2      |
|---|--------|
| Solei   | 437662 |
| Solei   | 437663 |
| SOLUTIONS BAY   | 437762 |
| SPECJAŁ FINANSE   | 437573 |
| SPECJAŁ OCHRONA   | 437571 |
| Speed Cash Polska   | 437622 |
| SPRAWDZLEK.pl   | 437763 |
| ssrw  | 437615 |
| STARCO  |        |
| Delfiko serek śmietankowy naturalny<br>na serniki, naleśniki i inne smakołyki<br>POZNAJ DOBRĄ ŻYWNOŚĆ | 437611 |
| STARCO  |        |
| Delfiko serek śmietankowy naturalny<br>na serniki, naleśniki i inne smakołyki                         | 437435 |
| STS EKSTRAKLASA   | 437758 |
| SZTURMOWA 15 OMEGA MOKOTÓW  | 437723 |
| Take \$ Task  | 437434 |
| TakeHealth Medical & Beauty Solutios  | 437725 |
| TAXI SKORPION   | 437567 |
| TCF TOBACCO CONCEPT FACTORY   | 437427 |
| TELEKADRA   | 437474 |
| telekadra   | 437482 |
| Teviva  | 437504 |
| TMA EYES  | 437453 |
| todom.pl  | 437609 |
| TORTECH   | 437451 |
| tpr INWESTYCJE  | 437672 |
| Tradycyjnie Robione   | 437704 |
| TRADYCYJNIE   | 437614 |
| Trafny Wybór  | 437618 |
| TT miss ELISABETTA fashion  | 437643 |
| TURK BAR  | 437494 |
| TVN METEO ACTIVE  | 437403 |
| Twój Weekend  | 437650 |
| ULGRIP  | 437641 |
| umami sushi   | 437565 |
| uniwer-auto   | 437710 |
| VICENZA   | 437493 |
| VITAHAIR  | 437406 |
| WARSZAWSKIE SŁOIKI  | 437623 |
| WBR   | 437531 |
| white&beauty WB   | 437767 |
| WINEWRAP  | 437761 |
| wit'AM Ciastka na dobry dzień!  | 437456 |
| XALOMEX   | 435997 |
| XUN NENG  | 437648 |
| XUN NENG  | 437719 |
| You have got it!  | 437392 |
| ys your spa   | 437635 |
| zabawkowicz.pl  | 437688 |
| ZERITELLA   | 437582 |

| 1   | 2      |
|---|--------|
| zieleniak   | 437621 |
| ZIEMOWIT  | 437407 |
| ZnamLek.pl  | 437734 |
| Żuravit Complex - jedyny kompleks<br>potrzebny kobiecie | 437693 |

| 1  | 2      |
|--|--------|
| Żuravit Complex - kobiety<br>polecają kobietom | 437692 |
| ŻUWOC AGREST                                   | 437697 |
| ŻUWOC JABŁKO                                   | 437695 |
| ŻUWOC JEŻYNA                                   | 437694 |

INFORMACJA O DOKONANIU PRZEZ BIURO MIĘDZYNARODOWE WIPO  
REJESTRACJI MIĘDZYNARODOWEJ ZNAKU TOWAROWEGO  
Z WYZNACZENIEM POLSKI (PRZED BADANIEM)

*Poniższe zestawienie zawiera kolejno: numer międzynarodowego rejestru  
znaków towarowych, znak towarowy (w przypadku znaków graficznych ozn. CFE  
oraz klasy elementów graficznych znaku) i klasy towarowe*

|          |                              |                                   |         |                                |   |
|----------|------------------------------|-----------------------------------|---------|--------------------------------|---|
| 171339   | Complezal                    | 01                                | 1238668 | CFE: 26.11, 26.13              | 21  |
| 258314 C | EAU VIVE                     | 03                                | 1238683 | PRIMUM                         |   |
| 455208   | CFE: 5.7, 8.1                | 30                                |         | CFE: 27.5                      | 39  |
| 562476   | IMMUNATE                     | 05                                | 1238686 | FLOW FREE                      | 09  |
| 688284   | CASADECO                     | 24, 27                            | 1238695 | GENERAL SATELLITE              |   |
| 839198   | World Class                  | 10, 25, 28, 41, 42, 43,<br>44, 45 |         | CFE: 1.15, 27.5, 29.1          | 09, 38, 42  |
| 852518   | SNAPLOC                      | 06, 17                            | 1238747 | TERMOPRODUCTS                  |   |
| 860952   | ANEW ALTERNATIVE             | 03                                |         | CFE: 26.4, 27.5, 29.1          | 01, 02, 03, 07, 08, 16,<br>17, 19, 20, 21, 32, 35,<br>37, 39, 40, 41, 42                |
| 959304   | NU AIR                       |                                   |         |                                | 03, 18, 25, 35  |
|          | CFE: 1.1, 27.5               | 07                                | 1238771 | LC                             |   |
| 1028750  | ARSLANLI                     |                                   | 1238773 | BELIEMA                        | 03, 05  |
|          | CFE: 27.5                    | 25                                | 1238801 | ULTRATON                       | 02  |
| 1057311  | CFE: 28.5                    | 32                                | 1238808 | benjamin's baby                | 03  |
| 1076903  | BeSafe                       |                                   | 1238816 | RAFFAELLO PIACERE              | 29, 30  |
|          | CFE: 27.5, 29.1              | 09, 12, 20                        |         | PURO                           |   |
| 1079419  | VICCIO BY SHINY              |                                   | 1238820 | Marie-Antoinette               | 03, 09, 18, 25  |
|          | CFE: 3.1                     | 25                                | 1238837 | CANYON                         |   |
| 1145138  | JACDY                        |                                   |         | CFE: 27.5                      | 25  |
|          | CFE: 28.3                    | 09                                | 1238923 | FlappyBird                     |   |
| 1164152  | STEAK N SHAKE BY             | 43                                |         | CFE: 3.7, 27.5, 29.1           | 09, 14, 16, 18, 21, 24,<br>25, 28, 41   |
|          | BIGLARI                      |                                   |         |                                | 38  |
| 1183108  | FBCx                         | 05                                | 1238933 | BEACHBODY                      |   |
| 1202482  | Mirado                       | 11                                | 1238946 | BANC DE BINARY SIMPLICITY PAYS |   |
| 1205812  | DIVA                         | 11                                |         | CFE: 3.1, 27.5, 29.1           | 09, 36, 38, 42  |
| 1212608  | ASG                          | 17, 19                            | 1238982 | DE TARABEL                     | 43  |
| 1215059  | TERSO                        | 03, 07, 21                        | 1238998 | VOUND                          | 09, 38, 42  |
| 1225519  | INFINITE SHINE               | 03                                | 1239013 | Ultra Marine by Radek Masin    |   |
| 1238381  | SITEEXPRESS                  | 09                                |         | CFE: 27.5                      | 06, 12, 39, 40  |
| 1238385  | bimed                        |                                   | 1239016 | PROCATO                        | 07, 08, 35, 38, 42  |
|          | CFE: 27.5, 29.1              | 06, 09, 17                        | 1239040 | WOODSUN                        | 03, 04, 05, 06, 08, 09,<br>10, 11, 12, 13, 14, 18,<br>20, 21, 22, 24, 25, 26,<br>27, 28 |
| 1238417  | SOSOFIL                      | 05                                |         |                                |   |
| 1238418  | SENFIN                       | 05                                | 1239048 | GMG                            |   |
| 1238419  | IRBELON                      | 05                                |         | CFE: 27.5                      | 11  |
| 1238420  | EROMAX                       | 05                                | 1239163 | EEQ                            | 06  |
| 1238467  | CONTRILA                     | 05                                | 1239205 | Sengled                        | 09, 11  |
| 1238469  | ARBICEN                      | 05                                | 1239206 | Dma                            |   |
| 1238500  | Masotti                      |                                   |         | CFE: 26.1, 29.1                | 30  |
|          | CFE: 26.4, 27.5, 29.1        | 18, 25, 35                        | 1239208 | Arzoli                         | 18, 25, 35  |
| 1238510  | PALLADIUM                    | 34                                | 1239260 | 1nSure                         |   |
| 1238533  | Gota-Rotpunkt                |                                   |         | CFE: 27.5, 27.7, 29.1          | 01, 02, 17, 19  |
|          | CFE: 24.17, 26.1, 27.5, 29.1 | 09, 10, 16, 21, 28                | 1239269 | BROADLINK                      |   |
| 1238547  | CFE: 3.5, 28.5               | 29, 30, 32                        |         | CFE: 27.5                      | 09  |
| 1238555  | CFE: 26.3, 26.11             | 09                                | 1239280 | MASADEAR                       |   |
| 1238561  | SHINON                       |                                   |         | CFE: 1.15, 26.11, 28.3         | 18  |
|          | CFE: 27.5                    | 08                                | 1239323 | CFE: 7.15, 24.15               | 19  |
| 1238589  | SILVER DROP                  | 33                                | 1239328 | FMAT                           | 09  |
| 1238624  | JENTY                        |                                   | 1239333 | CARBON FORCE                   | 03  |
|          | CFE: 3.7, 18.5, 25.3, 26.1   | 35, 36, 37, 39                    | 1239346 | infa INDUSTRIA NAZIONALE       |   |
| 1238644  | Thona                        | 16, 20, 21                        |         | FONDI E ACCESSORI              |   |
| 1238651  | Koestlin                     |                                   |         | CFE: 26.4, 27.5                | 25  |
|          | CFE: 27.5, 29.1              | 30                                |         |                                |   |

|         |   |                        |         |  |                               |
|---------|---|------------------------|---------|--|-------------------------------|
| 1239370 | extazy<br>CFE: 19.13, 27.5, 29.1                            | 10                     | 1239566 | POWER+ ENERGY DRINK<br>CFE: 2.1, 24.17, 27.5, 29.1 | 32                            |
| 1239372 | FINMODA   | 05                     | 1239597 | Digital Inside                                     | 09                            |
| 1239379 | oho! smart snacks<br>CFE: 2.1, 5.9, 8.3, 8.7,<br>25.1, 29.1 | 30                     | 1239598 | DIGINOVA   | 09                            |
| 1239380 | CREAM FINANCE   | 35, 36                 | 1239603 | PREDASOL   | 05                            |
| 1239381 | CF CREAM FINANCE<br>CFE: 27.5                               | 35, 36                 | 1239605 | Tiki medax<br>CFE: 5.1, 27.5, 29.1                 | 30, 32, 33                    |
| 1239389 | N<br>CFE: 27.5, 29.1  | 09, 12, 14, 16, 18, 20 | 1239649 | LUCIA  | 10                            |
| 1239411 | GENERALI<br>CFE: 4.3, 20.7, 27.5                            | 16,                    | 1239692 | TISSAIA  | 09, 14, 18, 24, 25            |
| 1239418 | FLEXLAB   | 09                     | 1239694 | TRADIZIONI D'ITALIA<br>CFE: 2.3, 22.5, 25.5, 29.1  | 29, 30                        |
| 1239438 | CRAFT BEARINGS Quality Minded<br>CFE: 26.1, 27.5, 29.1      | 07, 12                 | 1239732 | GOFLEX   | 25                            |
| 1239439 | ITALIANA BIANCO<br>CFE: 5.13, 24.5, 25.1, 29.1              | 33                     | 1239738 | SUBU<br>CFE: 27.5                                  | 25, 35                        |
| 1239449 | JOLLY CAFF<br>CFE: 26.11, 27.5                              | 30                     | 1239739 | GIZZLY   | 25, 35                        |
| 1239514 | WILD WHEAT  | 33                     | 1239741 | THD  | 03, 05, 09, 10, 41, 42,<br>44 |
| 1239518 | NZP   | 09                     | 1239752 | sucracare  | 01, 05, 16, 29, 30, 32        |
| 1239534 | AMIR  | 05                     | 1239757 | EXCELSIOR<br>CFE: 25.7, 26.4, 27.5, 29.1           | 34                            |
|         |   |                        | 1239780 | EMODRIN  | 05                            |
|         |   |                        | 1239799 | soft&mild baby                                     | 03                            |
|         |   |                        | 1239800 | plants & natural oils BIONEM                       | 03                            |

WYKAZ KLASOWY REJESTRACJI MIĘDZYNARODOWEJ  
ZNAKÓW TOWAROWYCH Z WYZNACZENIEM POLSKI

| Klasa towarów | Numery międzynarodowego rejestru znaków towarowych |   |                                  |                                  |                                  |                                  |                                  |
|---------------|--|---|----------------------------------|----------------------------------|----------------------------------|----------------------------------|----------------------------------|
| 1             | 2  |   |                                  |                                  |                                  |                                  |                                  |
| 1             | 171339,  | 1238747,                                    | 1239260,                         | 1239752                          |                                  |                                  |                                  |
| 2             | 1238747,   | 1238801,                                    | 1239260                          |                                  |                                  |                                  |                                  |
| 3             | 258314,<br>1238808,                                | 860952,<br>1238820,                         | 1215059,<br>1239040,             | 1225519,<br>1239333,             | 1238747,<br>1239741,             | 1238771,<br>1239799,             | 1238773,<br>1239800              |
| 4             | 1239040  |   |                                  |                                  |                                  |                                  |                                  |
| 5             | 562476,<br>1238469,<br>1239752,                    | 1183108,<br>1238773,<br>1239780             | 1238417,<br>1239040,             | 1238418,<br>1239372,             | 1238419,<br>1239534,             | 1238420,<br>1239603,             | 1238467,<br>1239741,             |
| 6             | 852518,  | 1238385,                                    | 1239013,                         | 1239040,                         | 1239163                          |                                  |                                  |
| 7             | 959304,  | 1215059,                                    | 1238747,                         | 1239016,                         | 1239438                          |                                  |                                  |
| 8             | 1238561,   | 1238747,                                    | 1239016,                         | 1239040                          |                                  |                                  |                                  |
| 9             | 1076903,<br>1238695,<br>1239269,<br>1239692,       | 1145138,<br>1238820,<br>1239328,<br>1239741 | 1238381,<br>1238923,<br>1239389, | 1238385,<br>1238946,<br>1239418, | 1238533,<br>1238998,<br>1239518, | 1238555,<br>1239040,<br>1239597, | 1238686,<br>1239205,<br>1239598, |
| 10            | 839198,  | 1238533,                                    | 1239040,                         | 1239370,                         | 1239649,                         | 1239741                          |                                  |
| 11            | 1202482,   | 1205812,                                    | 1239040,                         | 1239048,                         | 1239205                          |                                  |                                  |
| 12            | 1076903,   | 1239013,                                    | 1239040,                         | 1239389,                         | 1239438                          |                                  |                                  |
| 13            | 1239040  |   |                                  |                                  |                                  |                                  |                                  |
| 14            | 1238923,   | 1239040,                                    | 1239389,                         | 1239692                          |                                  |                                  |                                  |
| 16            | 1238533,   | 1238644,                                    | 1238747,                         | 1238923,                         | 1239389,                         | 1239411,                         | 1239752                          |
| 17            | 852518,  | 1212608,                                    | 1238385,                         | 1238747,                         | 1239260                          |                                  |                                  |
| 18            | 1238500,<br>1239389,                               | 1238771,<br>1239692                         | 1238820,                         | 1238923,                         | 1239040,                         | 1239208,                         | 1239280,                         |
| 19            | 1212608,   | 1238747,                                    | 1239260,                         | 1239323                          |                                  |                                  |                                  |
| 20            | 1076903,   | 1238644,                                    | 1238747,                         | 1239040,                         | 1239389                          |                                  |                                  |
| 21            | 1215059,   | 1238533,                                    | 1238644,                         | 1238668,                         | 1238747,                         | 1238923,                         | 1239040                          |
| 22            | 1239040  |   |                                  |                                  |                                  |                                  |                                  |
| 24            | 688284,  | 1238923,                                    | 1239040,                         | 1239692                          |                                  |                                  |                                  |
| 25            | 839198,<br>1238923,<br>1239739                     | 1028750,<br>1239040,                        | 1079419,<br>1239208,             | 1238500,<br>1239346,             | 1238771,<br>1239692,             | 1238820,<br>1239732,             | 1238837,<br>1239738,             |
| 26            | 1239040  |   |                                  |                                  |                                  |                                  |                                  |
| 27            | 688284,  | 1239040                                     |                                  |                                  |                                  |                                  |                                  |
| 28            | 839198,  | 1238533,                                    | 1238923,                         | 1239040                          |                                  |                                  |                                  |
| 29            | 1238547,   | 1238816,                                    | 1239694,                         | 1239752                          |                                  |                                  |                                  |
| 30            | 455208,<br>1239605,                                | 1238547,<br>1239694,                        | 1238651,<br>1239752              | 1238816,                         | 1239206,                         | 1239379,                         | 1239449,                         |
| 32            | 1057311,   | 1238547,                                    | 1238747,                         | 1239566,                         | 1239605,                         | 1239752                          |                                  |
| 33            | 1238589,   | 1239439,                                    | 1239514,                         | 1239605                          |                                  |                                  |                                  |
| 34            | 1238510,   | 1239757                                     |                                  |                                  |                                  |                                  |                                  |



# SPIS TREŚCI

## A. OGŁOSZENIA O ZGŁOSZONYCH W POLSCE WYNALAZKACH I WZORACH UŻYTKOWYCH

### I. WYNALAZKI

|                |   |    |
|----------------|---|----|
| <b>DZIAŁ A</b> | PODSTAWOWE POTRZEBY LUDZKIE .....                                       | 2  |
| <b>DZIAŁ B</b> | RÓŻNE PROCESY PRZEMYSŁOWE; TRANSPORT .....                              | 7  |
| <b>DZIAŁ C</b> | CHEMIA I METALURGIA .....   | 16 |
| <b>DZIAŁ D</b> | WŁÓKIENICTWO I PAPIERNICTWO .....                                       | 24 |
| <b>DZIAŁ E</b> | BUDOWNICTWO; GÓRNICTWO; KONSTRUKCJE ZESPOLONE .....                     | 25 |
| <b>DZIAŁ F</b> | MECHANIKA; OŚWIETLENIE; OGRZEWANIE; UZBROJENIE; TECHNIKA MINERSKA ..... | 28 |
| <b>DZIAŁ G</b> | FIZYKA .....  | 35 |
| <b>DZIAŁ H</b> | ELEKTROTECHNIKA .....   | 38 |

### II. WZORY UŻYTKOWE

|                |   |    |
|----------------|---|----|
| <b>DZIAŁ A</b> | PODSTAWOWE POTRZEBY LUDZKIE .....                                       | 40 |
| <b>DZIAŁ B</b> | RÓŻNE PROCESY PRZEMYSŁOWE; TRANSPORT .....                              | 42 |
| <b>DZIAŁ E</b> | BUDOWNICTWO; GÓRNICTWO; KONSTRUKCJE ZESPOLONE .....                     | 43 |
| <b>DZIAŁ F</b> | MECHANIKA; OŚWIETLENIE; OGRZEWANIE; UZBROJENIE; TECHNIKA MINERSKA ..... | 44 |
| <b>DZIAŁ G</b> | FIZYKA .....  | 44 |
| <b>DZIAŁ H</b> | ELEKTROTECHNIKA .....   | 45 |

### III. WYKAZY

|   |    |
|---|----|
| WYKAZ NUMEROWY WYNALAZKÓW ZGŁOSZONYCH W TRYBIE KRAJOWYM .....   | 46 |
| WYKAZ NUMEROWY WZORÓW UŻYTKOWYCH ZGŁOSZONYCH W TRYBIE KRAJOWYM .....  | 47 |
| INFORMACJE DOTYCZĄCE ZGŁOSZEŃ WYNALAZKÓW I WZORÓW UŻYTKOWYCH,<br>O KTÓRYCH OGŁOSZENIE UKAZAŁO SIĘ POPRZEDNIO W BIULETYNACH URZĘDU PATENTOWEGO ..... | 47 |
| WNIOSKI O UDZIELENIE PRAWA OCHRONNEGO NA WZÓR UŻYTKOWY<br>ZGŁOSZONY UPRZEDNIO JAKO WYNALAZEK.....   | 47 |

### IV. INFORMACJE

|   |    |
|---|----|
| INFORMACJA O ZŁOŻENIU TŁUMACZENIA NA JĘZYK POLSKI<br>ZASTRZEŻEN PATENTOWYCH EUROPEJSKIEGO ZGŁOSZENIA PATENTOWEGO..... | 48 |
|---|----|

## B. OGŁOSZENIA O ZGŁOSZONYCH W POLSCE ZNAKACH TOWAROWYCH

|   |    |
|---|----|
| ZNAKI TOWAROWE ZGŁOSZONE W TRYBIE KRAJOWYM .....  | 50 |
| WYKAZ KLASOWY ZNAKÓW TOWAROWYCH ZGŁOSZONYCH W TRYBIE KRAJOWYM .....   | 84 |
| WYKAZ ALFABETYCZNY ZGŁOSZONYCH ZNAKÓW TOWAROWYCH .....  | 86 |
| INFORMACJA O DOKONANIU PRZEZ BIURO MIĘDZYNARODOWE WIPO REJESTRACJI<br>MIĘDZYNARODOWEJ ZNAKU TOWAROWEGO Z WYZNACZENIEM POLSKI (PRZED BADANIEM) ..... | 91 |
| WYKAZ KLASOWY REJESTRACJI MIĘDZYNARODOWEJ<br>ZNAKÓW TOWAROWYCH Z WYZNACZENIEM POLSKI .....  | 93 |