



URZĄD PATENTOWY RZECZYPOSPOLITEJ POLSKIEJ

BIULETYN

Urzędu
Patentowego

ISSN - 1689 - 0124 • Cena 16,80 zł (w tym 5% VAT) • Warszawa 2016

13

Urząd Patentowy RP – na podstawie art. 43 ust. 1, art. 100, art. 146¹ ust. 1 i 3, art. 152⁶ ust. 1 i 2 oraz art. 233¹ ustawy z dnia 30 czerwca 2000 r. Prawo własności przemysłowej (Dz. U. z 2013 r. poz. 1410 z późniejszymi zmianami) oraz rozporządzeń Prezesa Rady Ministrów wydanych na podstawie art. 93, art. 101 ust. 2 oraz art. 152 powołanej ustawy – dokonuje ogłoszenia w „Biuletynie Urzędu Patentowego” o zgłoszonych wynalazkach, wzorach użytkowych i znakach towarowych.

Ogłoszenia o zgłoszeniach wynalazków i wzorów użytkowych publikowane w Biuletynie podane są w układzie klasowym według Międzynarodowej Klasyfikacji Patentowej i zawierają:

- symbol Międzynarodowej Klasyfikacji Patentowej,
- numer zgłoszenia wynalazku lub wzoru użytkowego,
- datę zgłoszenia wynalazku lub wzoru użytkowego,
- datę i kraj uprzedniego pierwszeństwa oraz numer zgłoszenia lub oznaczenie wystawy,
- nazwisko i imię lub nazwę zgłaszającego,
- miejsce zamieszkania lub siedzibę oraz kraj zgłaszającego,
- nazwisko i imię wynalazcy,
- tytuł wynalazku lub wzoru użytkowego,
- skrót opisu, w razie potrzeby z figurą rysunku,
- liczbę zastrzeżeń,
- daty wprowadzenia zmian zastrzeżeń, jeśli miały miejsce.

Ogłoszenia o zgłoszeniach znaków towarowych publikowane są w układzie numerowym i zawierają:

- numer zgłoszenia,
- datę zgłoszenia,
- datę i kraj uprzedniego pierwszeństwa oraz numer zgłoszenia priorytetowego lub oznaczenie wystawy,
- nazwisko i imię lub nazwę zgłaszającego oraz jego miejsce zamieszkania lub siedzibę i kraj (kod),
- prezentację znaku towarowego,
- klasy elementów obrazowych wg Klasyfikacji wiedeńskiej,
- wskazane przez zgłaszającego klasy towarowe.

W Biuletynie ogłasza się również informacje o międzynarodowych zgłoszeniach wynalazków i wzorów użytkowych, w zakresie których podjęto postępowanie przed Urzędem Patentowym RP działającym jako urząd wyznaczony lub wybrany oraz informacje o złożeniu tłumaczenia na język polski zastrzeżeń patentowych europejskiego zgłoszenia patentowego i o wyznaczonej na terytorium RP międzynarodowych znakach towarowych.

Po wykazie ogłoszeń o zgłoszeniach podaje się wykazy zgłoszeń wynalazków i wzorów użytkowych opublikowanych w danym numerze w układzie numerowym oraz zgłoszeń znaków towarowych w układzie klasowym i alfabetycznym.

W Biuletynie ogłasza się również informacje o sprzeciwach wniesionych wobec zgłoszenia znaku towarowego.

* * *

Od dnia ogłoszenia o zgłoszeniu wynalazku i wzoru użytkowego osoby trzecie mogą:

- 1) zapoznać się ze wskazanym opisem zgłoszeniowym wynalazku lub wzoru użytkowego, zawierającym opis, zastrzeżenia patentowe lub ochronne i rysunki oraz sporządzać z nich odpisy;
- 2) do czasu wydania decyzji w sprawie udzielenia patentu (prawa ochronnego) – zgłaszać do Urzędu Patentowego uwagi co do istnienia okoliczności uniemożliwiających jego udzielenie.

Od dnia ogłoszenia o zgłoszeniu znaku towarowego uprawniony do wcześniejszego znaku towarowego lub uprawniony z wcześniejszego prawa osobistego lub majątkowego może w terminie 3 miesięcy od daty publikacji w Biuletynie Urzędu Patentowego wnieść sprzeciw wobec zgłoszenia znaku towarowego lub międzynarodowego znaku towarowego wyznaczonego na terytorium Rzeczypospolitej Polskiej (art. 152^{6a} i art. 152¹⁷ pwp).

Pisma kierowane do Urzędu należy nadsyłać na adres:

Urząd Patentowy RP – 00-950 Warszawa; skr. poczt. 203, al. Niepodległości 188/192.

Informuje się, że odbitki opisu zgłoszeniowego wynalazku lub wzoru użytkowego można zamawiać w Urzędzie Patentowym, przy czym w zamówieniu należy podać przynajmniej numer zgłoszenia. Celowe jest podanie innych danych identyfikacyjnych zamawianego materiału np. tytułu wynalazku lub wzoru użytkowego.

Urząd Patentowy podaje do wiadomości nr konta w NBP
Urząd Patentowy RP – NBP O/O w Warszawie konto: 93 1010 1010 0025 8322 3100 0000

Zainteresowanych prenumeratą lub zakupem egzemplarzy bieżących oraz z lat ubiegłych prosimy o składanie zamówień: faksem pod numerem (22) 579 04 55 lub via e-mail: wydawnictwa@uprp.pl lub w siedzibie Urzędu Patentowego RP, 00-950 Warszawa, al. Niepodległości 188/192 w pok. 24 w godz. 8–16

Informacji dotyczących wydawnictw udzielamy pod numerem telefonu (22) 579 01 07, (22) 579 01 13, (22) 579 02 24.

BIULETYN

Urzędu Patentowego

Warszawa, dnia 20 czerwca 2016 r.

Nr 13 (1108) Rok XLIV

A. OGŁOSZENIA O ZGŁOSZONYCH W POLSCE WYNALAZKACH I WZORACH UŻYTKOWYCH

Cyfrowe kody identyfikujące (wg normy WIPO ST. 9), które poprzedzają informacje o zgłoszonych do opatentowania wynalazkach oraz zgłoszonych do uzyskania prawa ochronnego wzorach użytkowych, mają następujące znaczenie:

- (21) – numer zgłoszenia wynalazku lub wzoru użytkowego
- (22) – data zgłoszenia wynalazku lub wzoru użytkowego
- (23) – dane dotyczące pierwszeństwa z wystawy (data i oznaczenie wystawy)
- (31) – numer zgłoszenia priorytetowego
- (32) – data zgłoszenia priorytetowego (data pierwszeństwa)
- (33) – kraj, w którym dokonano zgłoszenia priorytetowego (kod kraju)*
- (51) – symbol Międzynarodowej Klasyfikacji Patentowej
- (54) – tytuł wynalazku lub wzoru użytkowego
- (57) – skrót opisu w razie potrzeby z figurą rysunku
- (61) – nr zgłoszenia głównego
- (71) – nazwisko i imię lub nazwa zgłaszającego, a także miejsce zamieszkania lub siedziba oraz kraj zgłaszającego (kod kraju)*
- (72) – nazwisko i imię twórcy(ów) wynalazku lub wzoru użytkowego
- (86) – data i numer zgłoszenia międzynarodowego
- (87) – data i numer publikacji zgłoszenia międzynarodowego
- (96) – data i numer zgłoszenia europejskiego
- (97) – data i numer publikacji europejskiego zgłoszenia (lub europejskiego patentu, jeżeli został udzielony)

Przed cyfrowym kodem identyfikującym (21), umieszczone są następujące literowo-cyfrowe kody rodzaju dokumentu (wg normy WIPO ST. 16):

- A1 – ogłoszenie o zgłoszeniu wynalazku
- A3 – ogłoszenie o zgłoszeniu wynalazku (na patent dodatkowy)
- U1 – ogłoszenie o zgłoszeniu wzoru użytkowego

*) nie podaje się kodu PL

I. WYNAŁAZKI

DZIAŁ A

PODSTAWOWE POTRZEBY LUDZKIE

A1 (21) 410625 (22) 2014 12 18

(51) A01K 5/00 (2006.01)
A01C 7/08 (2006.01)
A01D 90/10 (2006.01)

(71) UNIWERSYTET PRZYRODNICZY W POZNANIU, Poznań
(72) PIECHNIK LESZEK; HELLMANN KAROL; JUŁGA JERZY;
WYREMBEK ŁUKASZ

(54) **Urządzenie do dokarmiania zwierząt, zwłaszcza dzikich, zwłaszcza na pasach zaporowych**

(57) Urządzenie do dokarmiania zwierząt, zwłaszcza dzikich, zwłaszcza na pasach zaporowych ma nośną ramę (1) wyposażoną w zaczep (2) (umieszczony w części przedniej), układ jezdny (3), na ramie nośnej zamocowany jest trwale i nierozłącznie z ramą (1) zbiornik (4), co najmniej dwukomorowy na paszę wraz z układem transportu i dozowania paszy (5) charakteryzuje się tym, że tylna część ramy nośnej zestawiona jest z broną talerzową (6), a układ transportu i dozowania paszy zawiera przenośnik taśmowy (7) stanowiący podłogę zbiornika (4), którego górna płaszczyzna przemieszcza się przeciwbieżnie w stosunku do ruchu urządzenia i jaki napędzany jest przekładnią (8), korzystnie ślimakową napędzaną pośrednio lub bezpośrednio z osi układu jezdny (3), a przenośnik taśmowy rozpięty jest pomiędzy co najmniej dwoma bębnami (9, 10) i korzystnie podparty jest co najmniej jedną dodatkową rolką prowadzącą (11), co najmniej jeden bęben na którym rozpięty jest przenośnik taśmowy jest napędzany. Wylot przenośnika taśmowego (7) znajduje się w przedniej części ramy nośnej (1) nad nią, a pod przenośnikiem oraz pod ramą umieszczony jest zespół rozpraszający.

(16 zastrzeżeń)

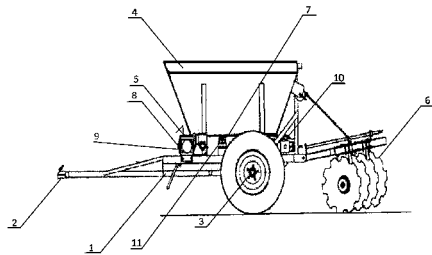

A1 (21) 410515 (22) 2014 12 11

(51) A01M 7/00 (2006.01)
A01M 11/00 (2006.01)

(71) UNIWERSYTET WARMIŃSKO-MAZURSKI W OLSZTYNIE, Olsztyn
(72) SOBOTKA SZCZEPAN MICHAŁ; SZCZYGLAK PIOTR;
LIPIŃSKI ADAM JÓZEF

(54) **Urządzenie do pomiaru kąta wychylenia opryskiwacza połowego zawieszanego na ciągniku rolniczym**

(57) Urządzenie do pomiaru kąta wychylenia opryskiwacza montowane do ramy opryskiwacza, charakteryzuje się tym, że ma reje-

strator (1), do którego podłączone są czujniki: czujnik (2) obrotowy, czujnik (3) mierzący drogę, dwa czujniki (4 i 5) wysokości i czujnik wychylenia ramienia belki połowej. Czujnik (2) obrotowy przymocowany jest do jednego końca wału (8) umieszczonego w osi opryskiwacza, a drugi koniec wału (8) połączony jest z dyszlem wózka (9). Czujnik (3) mierzący drogę znajduje się na wózku (9) ciągniętym za opryskiwaczem i połączony jest z tarczą zębatą (10), zamocowaną równoległe do koła tocznego (11) wózka (9). Czujniki (4 i 5) wysokości połączone są z układem dźwigniowym (12), przy czym górna część układu dźwigniowego (12) osadzona jest na wale (8), a dolna część układu dźwigniowego (12) spoczywa na płaskowniku (13), który zakończony jest kółkiem (14) do kopiowania terenu. Czujnik wychylenia ramienia zamocowany jest w osi przegubu ramienia belki połowej, przy czym oś czujnika jest nieruchoma, zaś obudowa czujnika obraca się razem z ramieniem belki połowej.

(1 zastrzeżenie)

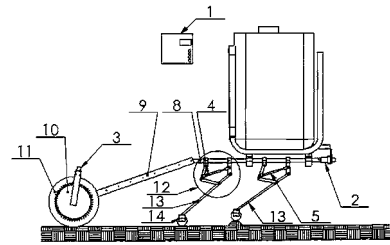

A1 (21) 410496 (22) 2014 12 11

(51) A01N 31/08 (2006.01)
A01N 43/16 (2006.01)
A01P 1/00 (2006.01)

(71) UNIWERSYTET ŁÓDZKI, Łódź
(72) SKŁODOWSKA MARIA;
KUŹNIAK-GĘBAROWSKA ELŻBIETA; GAJEWSKA EWA;
WIELANEK MARZENA; BERGIER KATARZYNA

(54) **Zastosowanie arbutyny do poprawy kondycji roślin ogórka i ochrony przed chorobą bakteryjną kanciastej plamistości**

(57) Ujawniono zastosowanie arbutyny do poprawy kondycji roślin ogórka i ochrony przed chorobą bakteryjną kanciastej plamistości. Arbutynę stosuje się w stężeniu od 0,1 do 4 mM.

(2 zastrzeżenia)

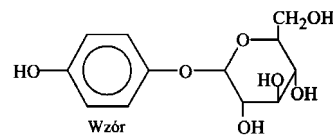

A1 (21) 410682 (22) 2014 12 19

(51) A21D 2/18 (2006.01)
A21D 2/36 (2006.01)
A21D 8/02 (2006.01)
A21D 13/00 (2006.01)
A23L 1/30 (2006.01)

(71) NOWAKOWSKI WALDEMAR, Warszawa;
WIERZBICKA AGNIESZKA, Warszawa;
PUTKA ZBIGNIEW, Warszawa
(72) NOWAKOWSKI WALDEMAR; WIERZBICKA AGNIESZKA;
PUTKA ZBIGNIEW

(54) **Sposób wytwarzania pieczywa pszennego jasnego zawierającego betaglukan, zastosowanie koncentratu z warstwy aleuronowej ziarna owsa i wyrób piekarniczy**

(57) Sposób wytwarzania pieczywa pszennego jasnego zawierającego betaglukan, w którym ciasto pszenne wyrabia się z mąki, wody i surowców pomocniczych, kształtuje, poddaje procesowi wyrastania, a następnie pieczenia, charakteryzuje się tym, że ciasto wyrabia się z mąki pszennej w ilości od 49 do 55% wag., wody w ilości od 40 do 85% wag. z dodatkiem koncentratu z warstwy aleuronowej ziarna owsa zawierającego: betaglukan w ilości 15-30% wag., błonnik nierozpuszczalny w wodzie w ilości 15-30%, przy stosunku błonnika rozpuszczalnego do nierozpuszczalnego w koncentracji w zakresie od 1,0 do 0,88, białko w ilości od 16 do 22% wag., tłuszcz roślinny z owsa w ilości od 6 do 10% wag. oraz wodę, przy czym koncentrat dodaje się w ilości od 2,0 do 9,0% wag. w przeliczeniu na suchą masę koncentratu w stosunku do masy ciasta, przy czym do ciasta dodaje się także sól w ilości nie większej niż 1,6% wag., drożdże w ilości od 1,0 do 1,9% wag. i naturalne związki enzymatyczne w ilości od 0,3 do 0,6% wag.

(7 zastrzeżeń)

A1 (21) 410455 (22) 2014 12 08

(51) **A21D 8/02** (2006.01)

(71) INSTYTUT AGROFIZYKI IM. BOHDANA DOBRZAŃSKIEGO POLSKIEJ AKADEMII NAUK, Lublin

(72) MIŚ ANTONI; NAWROCKA AGNIESZKA

(54) **Sposób określania dynamiki koalescencji pęcherzyków gazowych formujących się w uwodnionych mieszaninach zawierających białka glutenowe, zwłaszcza w cieście pszennym**

(57) Sposób określania dynamiki koalescencji pęcherzyków gazowych formujących się w uwodnionych mieszaninach zawierających białka glutenowe, zwłaszcza w cieście pszennym poprzez wyznaczenie szybkości wzrostu promienia sferycznych pęcherzyków gazowych $RR_{p/\eta}(t)$, na podstawie pomiarów ciśnienia $P(t)$ i lepkości $\eta(t)$ ciasta w czasie ekspansji (t) , z zależności $RR_{p/\eta}(t) = P(t)/(4\eta(t))$, i $RR_v(t)$, na podstawie pomiarów objętości $V(t)$ i szybkości jej wzrostu $RV(t)$ w czasie ekspansji (t) oraz gęstości fazy niegazowej próbki ρ , i przyjmując założenie ich niezmiennych liczb, z zależności $RR_v(t) = 1/[1 - (RV(t))/(V(t) - 1/\rho)]^{1/3} - 1$, badanej próbki ciasta, zawierającej środek spulchniający, gdzie pomiarów parametrów dokonuje się w sposób ciągły, charakteryzuje się tym, że próbkę o masie początkowej m_0 nie większej niż 5 g, uformowaną w postaci krążka umieszcza się w szczelinie (1) o szerokości (H) nie większej niż 10 mm, utworzonej między płytkami grzejnymi (2, 2') przytwierdzonymi do układu pomiarowego reometru (3) i dokładnie w osi symetrii tych płytek (2, 2'). Z chwilą rozpoczęcia pomiaru, podnosi się temperaturę obu płytek grzejnych (2, 2'), korzystnie z szybkością $1^\circ\text{C} \cdot \text{s}^{-1}$, do momentu osiągnięcia zadanego poziomu, korzystnie 130°C , po czym jest ona utrzymywana na tym poziomie do końca pomiaru. Równocześnie z podnoszeniem temperatury, poddaje się próbkę badaniu w reometrze, którego górna płytka (2') wykonuje ruchy rotacyjno-oscylacyjne, wskutek sinusoidalnie zadanego momentu obrotowego o ustalonej amplitudzie i nieniszczącej struktury próbki, z ustaloną częstotliwością oscylacji nie mniejszą niż 1 s^{-1} . W czasie tego badania układ pomiarowy reometru (3) rejestruje z tą samą częstotliwością wielkość siły normalnej $F_N(t)$, amplitudę odkształcenia ścinającego $\gamma_A(t)$ oraz zbiera wartości średnicy próbki $D(t)$ mierzonej w połowie jej grubości (H/2) przez przynajmniej cztery czujniki (4) przemieszczenia, rozmieszczone równomiernie wokół próbki i otrzymane wyniki przelicza się na objętość $V(t)$

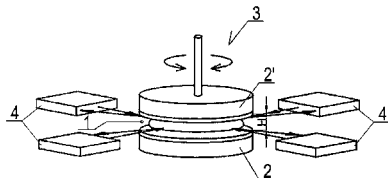

i szybkość jej wzrostu $RV(t)$, ciśnienie $P(t)$ i lepkość $\eta(t)$ i z tych wartości wyznacza się wskaźnik szybkości koalescencji $RCI(t)$, z zależności: $RCI(t) = 1 - [(1 + RR_{p/\eta}(t))/(1 + RR_v(t))]^3$ oraz indeks koalescencji $CI(t)$ z zależności: $CI(t) = 1 - (1 - 1/f \cdot RCI(t_0)) \cdot (1 - 1/f \cdot RCI(t_0 + 1/f)) \dots (1 - 1/f \cdot RCI(t))$, gdzie: f jest częstotliwością próbkowania, t_0 jest czasem rozpoczęcia testu ekspansji.

(3 zastrzeżenia)

A1 (21) 410458 (22) 2014 12 08

(51) **A23B 4/20** (2006.01)

A23L 3/3472 (2006.01)

A61K 36/53 (2006.01)

A23B 4/06 (2006.01)

(71) SZKOŁA GŁÓWNA GOSPODARSTWA WIEJSKIEGO W WARSZAWIE, Warszawa

(72) HAĆ-SZYMAŃCZUK ELŻBIETA

(54) **Zastosowanie oregano do przedłużania trwałości mrożonego mięsa drobiowego odkostnionego mechanicznie**

(57) Przedmiotem wynalazku jest zastosowanie ekstraktu alkoholowego i/albo oleju z oregano jako jedyne go środka do przedłużania trwałości mrożonego mięsa drobiowego odkostnionego mechanicznie. Ekstrakt i/albo olej z oregano stosuje się w ilości 0,1 do 2,0% wag. w stosunku do masy mięsa.

(5 zastrzeżeń)

A1 (21) 410548 (22) 2014 12 15

(51) **A23L 1/30** (2006.01)

C12N 1/16 (2006.01)

(71) POLITECHNIKA ŁÓDZKA, Łódź

(72) KRĘGIEL DOROTA; BERŁOWSKA JOANNA; DUDKIEWICZ MARTA; ANTOLAK HUBERT

(54) **Sposób otrzymywania ekstraktów z komórek drożdży**

(57) Sposób otrzymywania ekstraktów z komórek drożdży, w drodze jednoczesnej inaktywacji oraz autolizy indukowanej komórek drożdży, polegający na ogrzewaniu zawiesiny komórek drożdży z dodatkiem induktora autolizy, a następnie oddzieleniu autolizatu od pozostałości w drodze wirowania lub filtracji oraz jego utrwaleniu, charakteryzuje się tym, że jako induktor autolizy stosuje się saponinę otrzymaną z mydłokrzewu właściwego *Quillaja saponaria*, czystą lub w postaci ekstraktu z mydłokrzewu, ewentualnie wraz z innym lub innymi induktorami autolizy, jak NaCl i/lub alkohol i/lub egzo- lub endoproteazy.

(1 zastrzeżenie)

A1 (21) 410659 (22) 2014 12 19

(51) **A23L 1/076** (2006.01)

A23L 1/29 (2006.01)

(71) INSTYTUT BIOTECHNOLOGII PRZEMYSŁU ROLNO-SPOŻYWCZEGO

IM. PROF. WACŁAWA DĄBROWSKIEGO, Warszawa

(72) PRZYGOŃSKI KRZYSZTOF; WOJTOWICZ ELŻBIETA; KORBAS EUGENIUSZ; REMISZEWSKI MARIAN

(54) **Sposób modyfikacji pyłku kwiatowego**

(57) Sposób modyfikacji pyłku kwiatowego polegający na niszczeniu otoczek pyłku charakteryzuje się tym, że stosuje się wysokie ciśnienie 100-300 atm. i temperaturę 90-160°C w czasie 30-40 sekund w procesie udostępnienia związków bioaktywnych. Uzyskany w wyniku wynalazku modyfikowany pyłek kwiatowy zawiera wysoką ilość biodostępnych związków zwłaszcza fenolowych. Suma zawartości związków fenolowych uległa zwiększeniu o co najmniej 70% wartości mierzonej względem nieprzetworzonego pyłku kwiatowego. Otrzymany modyfikowany pyłek kwiatowy charakteryzuje się także wysokimi wynikami testów antyoksydacyjnych.

Aktywność zmierzona testem ABTS⁺ zwiększyła się także o co najmniej 70% podczas gdy testem DPPH zwiększyła się co najmniej o 170%. Modyfikowany pyłek kwiatowy o wysokiej dostępności związków bioaktywnych przydatny jest do szerokiego wykorzystania w żywieniu oraz jako suplement diety, szczególnie w przypadku zaburzeń odporności i w profilaktyce.

(3 zastrzeżenia)

A1 (21) **410658** (22) 2014 12 19

(51) **A23L 1/216** (2006.01)

C08B 30/00 (2006.01)

A23L 1/2165 (2006.01)

(71) INSTYTUT BIOTECHNOLOGII
PRZEMYSŁU ROLNO-SPOŻYWCZEGO
IM. PROF. WACŁAWA DĄBROWSKIEGO,
Warszawa

(72) JAROSŁAWSKI LESZEK; ZIELONKA ROMAN;
STAROGARDZKA GENOWEFA; BUSZKA MAREK

(54) **Sposób skojarzonego przetwarzania ziemniaków na skrobię i substrat ziemniaczany**

(57) Sposób charakteryzuje się tym, że umyte, obrane lub nieobrane ziemniaki poddaje się rozdrobieniu, celem uzyskania cząstek o wymiarach od 0,8 do 4,0 mm, stanowiących nie mniej niż 80% ich masy. Następnie rozdziela się - uwolnione z komórek roślinnych - ziarenka skrobi od cząstek ziemniaka poprzez przemycie uzyskanej miazgi ziemniaczanej nadmiarem wody, otrzymując - po mechanicznym odsączeniu - dwa jednakowo cenne strumienie mas: mleczko skrobiowe, czyli ziarenka skrobiowe w formie wodnej zawiesiny oraz substrat ziemniaczany, czyli surowe cząstki ziemniaka.

(3 zastrzeżenia)

A1 (21) **410660** (22) 2014 12 19

(51) **A23L 1/2165** (2006.01)

A23B 7/03 (2006.01)

A23B 7/028 (2006.01)

(71) INSTYTUT BIOTECHNOLOGII
PRZEMYSŁU ROLNO-SPOŻYWCZEGO
IM. PROF. WACŁAWA DĄBROWSKIEGO,
Warszawa

(72) ZIELONKA ROMAN; JAROSŁAWSKI LESZEK

(54) **Sposób wytwarzania standaryzowanego suszu z gotowanych ziemniaków**

(57) Sposób charakteryzuje się tym, że do gorącej miazgi ziemniaczanej o temperaturze zbliżonej do 100°C, uzyskanej w wyniku zmiążdżenia, w procesie tzw. ryzowania, wcześniej uparowanych talarek ziemniaczanych o grubości od 10 do 15 mm, otrzymanych przez pokrojenie bulw ziemniaka, dodaje się skrobię ziemniaczaną handlową lub skrobię handlową innego pochodzenia botanicznego w takiej maksymalnej ilości, w przedziale od 5 do 40%, w stosunku do suchej substancji uparowanych talarek, aby - po dokładnym wymieszaniu i sezonowaniu trwającym od 15 do 30 minut, umożliwiającym bezpośrednią wymianę ciepła, w wyniku czego spęcznieniu i częściowemu skleikowaniu ulegają dodane ziarenka skrobi handlowej - temperatura uzyskanej mieszaniny nie była niższa niż 46°C dla dodatku skrobi ziemniaczanej i 50°C dla dodatku skrobi innego pochodzenia botanicznego. Następnie, mieszaninę suszy się w temperaturze 120-160°C na suszarni walcowej, otrzymując susz w formie filmu, który - w zależności od stopnia rozdrobnienia formującego - przyjmuje postać drobnych płatków lub proszku.

(1 zastrzeżenie)

A1 (21) **410664** (22) 2014 12 19

(51) **A23L 1/2165** (2006.01)

A23L 3/48 (2006.01)

A23B 7/03 (2006.01)

(71) INSTYTUT BIOTECHNOLOGII
PRZEMYSŁU ROLNO-SPOŻYWCZEGO
IM. PROF. WACŁAWA DĄBROWSKIEGO, Warszawa

(72) ZIELONKA ROMAN; JAROSŁAWSKI LESZEK

(54) **Sposób wytwarzania instandyzowanych granulek ziemniaczanych i ziemniaczanego koncentratu smakowego**

(57) Sposób charakteryzuje się tym, że umyte i obrane ziemniaki rozdrabnia się poprzez szarpanie i/lub wyciskanie i/lub cięcie do uzyskania cząstek o średnicy zastępczej od 4,0 do 8,0 mm, uzyskując - w warunkach ograniczonego dostępu powietrza (tlenu) - pulpę ziemniaczaną, z której wydzielą się ciecz, stanowiącą sok komórkowy ziemniaka, otrzymując surowe cząstki ziemniaka, które wypłukane nadmiarem zawracanej cieczy, tj. sokiem komórkowym, w celu wymycia uwolnionych ziarenek skrobi z rozerwanych komórek roślinnych, a następnie uparowane i wysuszone - stanowią instandyzowane ziemniaki w formie drobnych granulek. Natomiast wydzielony sok komórkowy ziemniaka gromadzony jest i zawracany do laminarnego wymywania uwolnionych ziarenek skrobi z powierzchni cząstek ziemniaka, co skutkuje uzyskaniem zawiesiny ziarenek skrobi w soku komórkowym, która z kolei kierowana jest na powierzchnię walca suszarniczego nagrzanego do temperatury 110-140°C, powodując kleikowanie ziarenek skrobi i wyparowanie nadmiaru wody, prowadząc do uzyskania suszu w formie cienkiego płata, który po rozdrobieniu stanowi ziemniaczany koncentrat smakowy w formie drobnych płatków lub proszku.

(2 zastrzeżenia)

A1 (21) **410571** (22) 2014 12 16

(51) **A24D 3/02** (2006.01)

(71) INTERNATIONAL TOBACCO MACHINERY POLAND
SPÓŁKA Z OGRANICZONĄ ODPOWIEDZIALNOŚCIĄ,
Radom

(72) FIGARSKI RADOŚLAW

(54) **Segment wyrobu wielosegmentowego przemysłu tytoniowego, urządzenie do wytwarzania segmentów wyrobów wielosegmentowych, oraz sposób i urządzenie do zestawiania segmentów walca wielosegmentowego**

(57) Przedmiotem zgłoszenia jest segment wyrobu wielosegmentowego przemysłu tytoniowego charakteryzujący się tym, że zawiera osłonę (4) tworzącą ścianę boczną segmentu (S2) oraz materiał sypki (2) umieszczony we wnętrzu osłony (4), przy czym segment (S2) jest wykonany poza nośnikiem, na którym zestawia się segmenty wyrobu wielosegmentowego. Ponadto przedmiotem zgłoszenia jest urządzenie do wytwarzania segmentów (S2) wyrobów wielosegmentowych przemysłu tytoniowego charakteryzujące się tym, że zawiera: zasobnik na osłony (4) tworzące ścianę boczną segmentu (S2), zespół zasobnika materiału sypkiego (2) przystosowany do podawania materiału sypkiego (2) do osłony (4), środki wprowadzające przystosowane do wprowadzania materiału sypkiego (2) do osłony (4).

(25 zastrzeżeń)

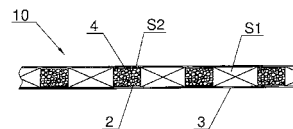

A1 (21) **410670** (22) 2014 12 19

(51) **A41D 13/11** (2006.01)

A62B 18/02 (2006.01)

(71) SECURA B. C. SPÓŁKA Z OGRANICZONĄ
ODPOWIEDZIALNOŚCIĄ, Warszawa

(72) BORKOWSKA URSZULA; MALESA MONIKA;
MICHALAK JAN; PIŁACIŃSKI WŁODZIMIERZ;
ROŚŁOŃ JANUSZ

(54) Sposób ciągłego formowania ochronnych masek filtracyjnych

(57) Jednorazowe ochronne maski filtracyjne są obecnie standardowym elementem ochrony dróg oddechowych przed cząstkami aerozoli. Przedmiotem wynalazku jest sposób produkcji masek realizowany w sposób ciągły, maska wytworzona tym sposobem oraz układ do produkcji masek. Jednorazowe ochronne maski filtracyjne wykorzystuje się w służbie zdrowia, podczas pracy w zapyłonym środowisku jak np. kopalnie oraz podczas pracy z pyłącymi materiałami. Po dniu pracy maski te muszą być wymieniane na nowe.

(7 zastrzeżeń)

A1 (21) 410671 (22) 2014 12 19

(51) **A41D 19/015** (2006.01)
C08J 5/02 (2006.01)
A41D 13/008 (2006.01)

(71) SECURA B. C. SPÓŁKA Z OGRANICZONĄ ODPOWIEDZIALNOŚCIĄ, Warszawa
 (72) BORKOWSKA URSZULA; MALESA MONIKA; MICHALAK JAN; PIŁACIŃSKI WŁODZIMIERZ; ROSŁOŃ JANUSZ

(54) Sposób formowania rękawic elektroizolacyjnych z mieszanki lateksowej

(57) Przedmiotem wynalazku jest sposób formowania rękawic elektroizolacyjnych z mieszanki lateksowej oraz elektroizolacyjne rękawice lateksowe otrzymane tym sposobem. Sposób formowania elektroizolacyjnych rękawic lateksowych z mieszanki lateksowej, obejmuje utworzenie mieszanki lateksowej, jednokrotne zanurzenie formy pionowo, palcami w dół i uformowanie rękawicy, po czym przekazanie formy z ukształtowaną na jej powierzchni warstwą lateksu do dalszej obróbki.

(21 zastrzeżeń)

A1 (21) 410531 (22) 2014 12 12

(51) **A47B 43/00** (2006.01)
A47B 81/06 (2006.01)

(71) EDBAK SPÓŁKA Z OGRANICZONĄ ODPOWIEDZIALNOŚCIĄ, Piotrowice
 (72) BAŁ EDWARD

(54) Szafa warsztatowa

(57) Wynalazek rozwiązuje problem konstrukcji szafy warsztatowej pozwalającej na uniwersalny zakres użytkowania z bezpośrednim użyciem tabletu, jak również pozwala na uniwersalność lokalizacji w miejscach, gdzie nie ma dostępu do sieci elektrycznej. Szafa warsztatowa charakteryzuje się tym, że wewnętrzna półka (3) korpusu (1) wyposażona jest w segment montażowy, posiadający podpółkowy zaczep z mechanizmem blokującym oraz ramię uchylne (19), zakończone kształtowym zawieszem dla osadzania obudowanego tabletu (16). W górnej części korpus (1) wyposażony jest w oświetlenie (7) LED i zespół ogniwa fotowoltaicznego (8), osadzony na uchylnie regulowanym wsporniku i posiada zespół akumulatorów połączony z szyną zasilania dociskiem akumulatora i regulatorem ładowania (14).

(1 zastrzeżenie)

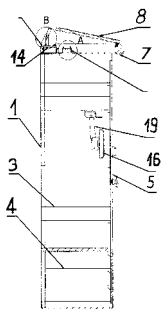

A1 (21) 410463 (22) 2014 12 12

(51) **A47B 81/06** (2006.01)
F16M 11/00 (2006.01)
F16M 13/00 (2006.01)

(71) EDBAK SPÓŁKA Z OGRANICZONĄ ODPOWIEDZIALNOŚCIĄ, Piotrowice
 (72) BAŁ EDWARD

(54) Wózek warsztatowy

(57) Wynalazek rozwiązuje problem konstrukcji zapewniającej łatwy i bezpieczny transport oraz montaż i bezstopniową regulację pozycjonowania tabletu z zachowaniem stabilnego położenia tych urządzeń we wszystkich fazach montażu. Wózek warsztatowy charakteryzuje się tym, że nośna ścianka (5) ramowego stelaża (1) wyposażona jest w segment montażowy posiadający obrotową podstawę z elementem ustawczym i uchylnym ramieniem oraz kształtowym zawieszem (19) dla tabletu, przy czym nośna ścianka (5) zwieńczona jest uchylnie osadzonym wspornikiem (6) wyposażonym w ogniwo fotowoltaiczne (7) oraz oświetlenie lampy (8) LED, a ponadto posiada czytnik personalizacji użytkownika oraz zespół zasilania i zespół akumulatorów (12).

(1 zastrzeżenie)

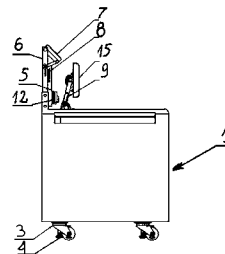

A1 (21) 410464 (22) 2014 12 12

(51) **A47B 81/06** (2006.01)
F16M 11/00 (2006.01)
F16M 13/00 (2006.01)

(71) EDBAK SPÓŁKA Z OGRANICZONĄ ODPOWIEDZIALNOŚCIĄ, Piotrowice
 (72) BAŁ EDWARD

(54) Stół warsztatowy

(57) Wynalazek rozwiązuje problem konstrukcji zapewniającej łatwy i bezpieczny transport oraz montaż i bezstopniową regulację pozycjonowania urządzeń audiowizualnych z zachowaniem stabilnego położenia tych urządzeń we wszystkich fazach montażu. Stół warsztatowy, charakteryzuje się tym, że nośna ścianka (5) wyposażona jest w zespół do montażu (7) zwłaszcza dla urządzeń audiowizualnych, zawierający montażowy element nośny sprzężony z segmentem wsporczym za pomocą dwuczłonowego zespołu przewodników połączonych przegubowo ze sobą i wyposażony jest w mechanizm regulacji poziomej posiadający suwak wspornikiem mocującym i elementami blokującymi oraz posiada mechanizm regulacji pionowej z prowadnicą, elementem sprężystym i naciąganiem, a ponadto wyposażony jest w mechanizm dystansowy ustalający siłę wysuwu urządzenia audiowizualnego. Nośna ścianka (5) zwieńczona jest uchylnie osadzonym wspornikiem (6) z oświetleniem LED. Zespół przewodników segmentu wsporczego ma kształtowe wyprofilowania w obszarze przegubu.

(3 zastrzeżenia)

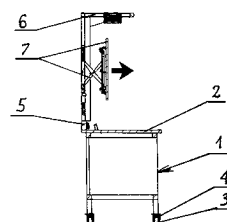

A1 (21) **410585** (22) 2014 12 17

- (51) **A47C 1/023** (2006.01)
A47C 1/032 (2006.01)
A47C 7/14 (2006.01)
A47C 9/02 (2006.01)

- (71) MIGASZEWSKI FRYDERYK, Warszawa;
 JANOWSKA BOGUSŁAWA, Grudziądz;
 OSIŃSKI KRZYSZTOF,
 Grodzisk Mazowiecki; MIGASZEWSKI STEFAN,
 Grodzisk Mazowiecki
- (72) MIGASZEWSKI FRYDERYK; JANOWSKA BOGUSŁAWA;
 OSIŃSKI KRZYSZTOF; MIGASZEWSKI STEFAN

(54) **Fotel**

(57) Fotel posiadający siedzisko, nogi/nogę i podstawę charakteryzuje się tym, iż posiada podstawę (1) zaopatrzoną w suwnicę dolną (2) i zamocowaną na niej suwnicę górną (3) zaopatrzoną w nogę (4) z siedziskiem (5), co umożliwia ruch o dowolnej trajektorii w polu określonym osiami X i Y siedziska (5) względem podstawy (1).

(10 zastrzeżeń)

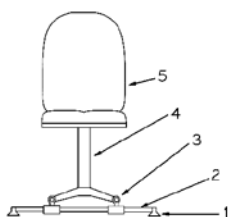

A1 (21) **410623** (22) 2014 12 18

- (51) **A47C 17/34** (2006.01)
A47C 19/00 (2006.01)

- (71) PIETRUS ARKADIUSZ P.P.H.U. ARKOS, Trębaczów
 (72) PIETRUS ARKADIUSZ

(54) **Konstrukcja mebla tapicerowanego oraz ciąg technologiczny do produkcji mebli tapicerowanych**

(57) Wychodzący z magazynu bali drewnianych wyposażony w rolki transportowe transporter (B1) dochodzi do wejścia na system sprzężonych pił (B2). Usytuowany na wyjściu z systemu sprzężonych pił (B2) transporter (B3) dochodzi do wejścia na skaner (B4), po czym z wyjścia skanera (B4) transporter (B5) dochodzi do wejścia na piłę poprzeczną (B6) sterowaną komputerem (B7). Z wyjścia piły poprzecznej (B6) transporter (B8) prowadzi do wejścia na szlifierce walcowej (B9). Z wyjścia szlifierki walcowej (B9) wyposażony w rolki transportowe transporter (B10) prowadzi do wejścia centrum CNC „cyflex” (B11), po czym z wyjścia z centrum CNC „cyflex” (B11) transporter prowadzi do stanowiska kontroli jakości (B13).

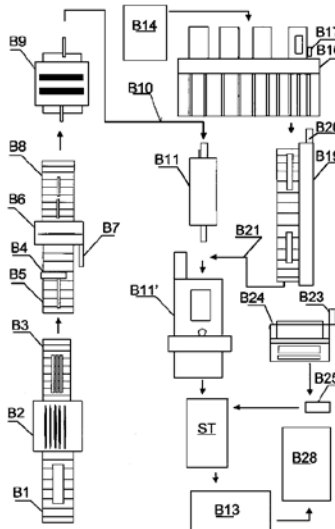

Magazyn przejściowy (B14) ma połączenie za pomocą transportera z wejściem na piłę panelowej (B16), po czym z wyjścia z piły panelowej (B16) transporter prowadzi na wejście oklejarki numerycznej CNC (B19). Z wyjścia z oklejarki numerycznej CNC (B19) transporter (B21) prowadzi do wejścia centrum CNC (B11'), po czym z wyjścia z centrum CNC (B11') transporter prowadzi do stanowiska tapicerskiego (ST) wyposażonego w catter (B24) oraz maszynę szwalniczą (B25). Transporter prowadzi do stanowiska kontroli jakości (B13), a ze stanowiska kontroli jakości (B13) transporter prowadzi do pakowni (B28).

(4 zastrzeżenia)

A1 (21) **410549** (22) 2014 12 15

- (51) **A47K 3/32** (2006.01)
E04H 1/12 (2006.01)

- (71) FALACIŃSKI JAKUB, Warszawa; KOWALIK WOJCIECH,
 Warszawa
- (72) FALACIŃSKI JAKUB; KOWALIK WOJCIECH

(54) **Kabina prysznicowa przenośna**

(57) Przedmiotem wynalazku jest przenośna kabina prysznicowa przeznaczona do codziennej higieny ciała w miejscach, w których jest znacznie ograniczony dostęp do wody. Kabina prysznicowa przenośna wyposażona w pojemnik spełniający funkcję brodzika, charakteryzuje się tym, że do dna (2) pojemnika (1) zamocowane są w sposób rozłączny: dolne koło (3) elastycznej spiralnej natryskowej rury (4), wyposażonej w mgłowe dysze (6) oraz teleskopowe słupki (7), połączone w górnej części poziomym drążkiem (8), do którego przymocowane jest górne koło (9) spiralnej rury (4) i prysznicowa osłona (10) za pomocą uchwytów (11). Na bocznej powierzchni pojemnika (1) zamocowane jest przyłącze wody (12), a do jednej z bocznych ścianek pojemnika (1) zamocowana jest pokrywa (13) oraz jezdne kółka (14).

(3 zastrzeżenia)

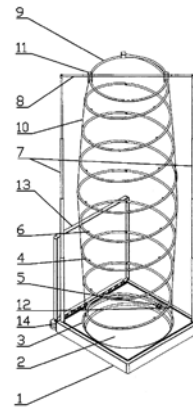

A1 (21) **410532** (22) 2014 12 12

- (51) **A47L 15/44** (2006.01)
A47L 15/42 (2006.01)

- (71) BITRON POLAND SPÓŁKA Z OGRANICZONĄ
 ODPOWIEDZIALNOŚCIĄ, Sosnowiec
- (72) SZAŁAS KRZYSZTOF; FICEK ADRIAN; ARBINO CARLO, IT

(54) **Urządzenie do dozowania środków myjących i środków do płukania, szczególnie do zmywarki do naczyń**

(57) Urządzenie dozujące (1) do dozowania środków myjących i środków do płukania, szczególnie do zmywarki do naczyń, zawiera korpus nośny (2) z sąsiadującymi dozownikami, pierwszym i drugim, odpowiednio na środek do zmywania i środek płuczający, i sterowane elektrycznie urządzenie uruchamiające, sprzężone z pierwszym dozownikiem tak, że kiedy drzwi są zamknięte, pierwsze zasilenie energią urządzenia uruchamiającego powoduje dozowanie środka myjącego, oraz sprzężone z drugim dozownikiem przez mechanizm przekładni dostosowany do działania po pierwszym zasileniu

energii urządzenia uruchamiającego, po zamknięciu drzwi, w celu umożliwienia dozowania środka płuczącego w wyniku co najmniej jednego kolejnego włączenia zasilania urządzenia uruchamiającego. Drugi dozownik zawiera główną komorę przystosowaną do pomieszczenia pewnej liczby porcji środka płuczącego, komorę dozującą, mającą określoną objętość odpowiadającą jednej porcji i mającą otwór wlotowy i otwór wylotowy przeznaczony do sprzężenia, odpowiednio, z główną komorą i przewodem odprowadzającym, oraz urządzenie zaworowe zawierające uszczelnienie pierścieniowe zamontowane ruchomo w komorze dozującej i sterowane przez wspomniane urządzenie uruchamiające dla umożliwienia przepływu środka do płukania z komory głównej do komory dozującej przez wspomniany otwór wlotowy i do otwierania otworu wylotowego i utrzymywania zamkniętego otworu wlotowego komory dozującej. Podczas przemieszczania wspomnianego uszczelnienia pierścieniowego między jego położeniem spoczynkowym a położeniem załadowania, komora główna pozostaje stale odłączona od przewodu wyjściowego.

(8 zastrzeżeń)

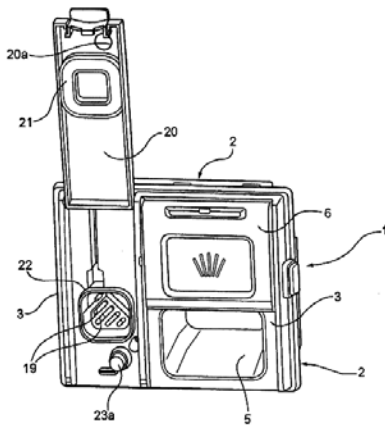

A1 (21) 410429 (22) 2014 12 08

(51) A61B 8/00 (2006.01)

(71) STĘPIEŃ TOMASZ, Dźwirzyno
(72) BIELSKI IRENEUSZ; STĘPIEŃ TOMASZ

(54) Głowica do ultrasonograficznych badań medycznych

(57) Przedmiotem wynalazku jest głowica do ultrasonograficznych badań medycznych, składająca się z cewki ultrasonograficznej znajdującej się wraz z przewodem światłowodowym w obudowie, charakteryzuje się tym, że na obudowie głowicy osadzona jest nakładka (4) wraz z elastycznym łącznikiem (5), w której zamocowany jest przewód dostawczy żelu (6) z jednej strony rozgałęziający się na kilka dysz żelowych dozujących (7), a z drugiej strony poprzez zespół pompujący (19) i przewód żelowy (21) łączy się z pojemnikiem żelu (20).

(2 zastrzeżenia)

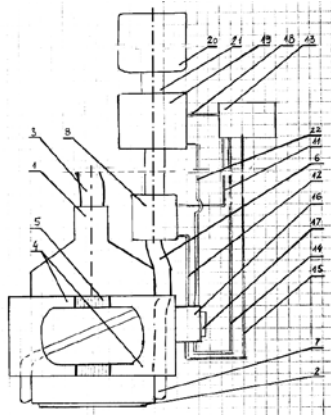

A1 (21) 410400 (22) 2014 12 08

(51) A61C 17/28 (2006.01)

A61C 17/36 (2006.01)

(71) AIRWAY MEDIX SPÓŁKA AKCYJNA, Warszawa

(72) ZACHAR ORON, IL

(54) Zasilany system higieny jamy ustnej

(57) Przyrząd zawierający odłączalną główkę szczoteczki (150) do stosowania z zasilaną rękojeścią szczoteczki do zębów, przy czym odłączalną główką szczoteczki zawiera: trzonek; główkę z włosiem, umieszczoną w dalszej części końcowej trzonka i zawierającą włosie oraz elastyczną osłonę, która jest sprzężona wokół całego obwodu trzonka na wzdłużnym miejscu w pobliżu bliższego końca główki z włosiem tak, aby tworzyć z trzonkiem szczelną dla cieczy uszczelnienie. Bliższy koniec trzonka jest ukształtowany tak, aby określał interfejs sprzężenia do odwracalnego sprzężenia z rękojeścią szczoteczki do zębów oraz gdzie główka szczoteczki jest przystosowana do przesyłania zasilania z rękojeści (110) szczoteczki do zębów do napędzania ruchu co najmniej części włosia, gdy interfejs sprzężenia główki szczoteczki jest sprzężony z rękojeścią szczoteczki do zębów.

(20 zastrzeżeń)

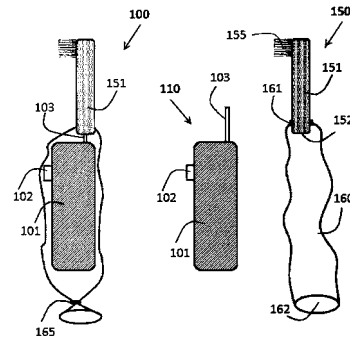

A1 (21) 410516 (22) 2014 12 11

(51) A61J 1/00 (2006.01)

A61J 1/16 (2006.01)

B65D 81/18 (2006.01)

B65D 81/38 (2006.01)

F25D 3/08 (2006.01)

(71) GŁÓWNY INSTYTUT GÓRNICTWA, Katowice

(72) GŁODNIOK MARCIN; BONDARUK JAN

(54) Urządzenie do transportu środowiskowych próbek biologicznych

(57) Urządzenie ma obudowę (1) z co najmniej jednym naczyniem (2) zamkniętym pokrywą (3). Naczynie (3) umieszczone jest pomiędzy wkładami (4) chłodzącymi, osadzonymi w kieszeniach (5) obudowy (1). W naczyniu znajduje się dyfuzor (6) doprowadzający powietrze i połączony przewodem (7) z aeratorem (8), zasilanym akumulatorem (9) i sterowanym sterownikiem (10). Pokrywa (3) naczynia (2) ma zawór odpowietrzający.

(4 zastrzeżenia)

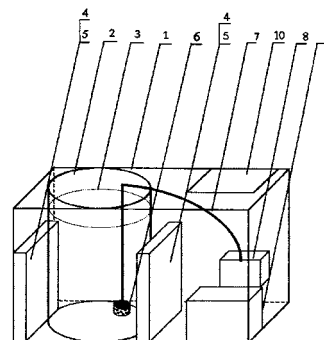

A1 (21) **410669** (22) 2014 12 19

(51) **A61K 8/19** (2006.01)

A61K 8/81 (2006.01)

A61Q 5/02 (2006.01)

(71) INSTYTUT CHEMII PRZEMYSŁOWEJ
IM. PROF. IGNACEGO MOŚCICKIEGO, Warszawa

(72) SUŁEK MARIAN; MIRKOWSKA BOŻENNA;
JANISZEWSKA JOLANTA; KURZEPA KATARZYNA

(54) **Szampon do włosów o obniżonym działaniu drażniącym**

(57) Szampon do włosów o obniżonym działaniu drażniącym, zawierający wodę, związki powierzchniowo czynne, modyfikatory lepkości i pH, kondycjonery, konserwanty, ewentualnie barwniki oraz środki zapachowe charakteryzuje się tym, że zawiera od 0,05 do 0,2% wagowych poliwinylpirolidonu jako polimeru obniżającego działanie drażniące anionowego związku powierzchniowo czynnego. Ponadto zawiera od 65 do 85% wagowych wody demineralizowanej, od 8 do 14% wagowych anionowego związku powierzchniowo czynnego, od 2 do 5% wagowych amfoterycznego związku powierzchniowo czynnego, od 0,2 do 0,8% wagowych konserwantu, od 0,1 do 1% wagowych kondycjonera, od 0,1 do 5% wagowych modyfikatora lepkości, od 0,02 do 0,08% wagowych modyfikatora pH.

(1 zastrzeżenie)

A1 (21) **410674** (22) 2014 12 19

(51) **A61K 31/47** (2006.01)

A61P 13/04 (2006.01)

A61P 13/12 (2006.01)

A61P 43/00 (2006.01)

(71) UNIWERSYTET MEDYCZNY W LUBLINIE, Lublin;
UNIWERSYTET MEDYCZNY IM. PIASTÓW ŚLĄSKICH
WE WROCŁAWIU, Wrocław

(72) SKIBIŃSKI PRZEMYSŁAW; TURSki WALDEMAR; KIŚ JACEK

(54) **Zastosowanie kwasu kynureninowego i jego soli do zapobiegania powstawaniu lub roztwarzania złogów wapniowych i kamieni oraz zawierająca go kompozycja farmaceutyczna**

(57) Przedmiotem wynalazku jest zastosowanie medyczne kwasu kynureninowego o wzorze ogólnym 1, który utrudnia tworzenie się lub zwiększa roztwarzanie złogów i kamieni wapniowych, do leczenia i zapobiegania tworzeniu się i roztwarzania złogów i kamieni w drogach żółciowych, w naczyniach krwionośnych, stawach i skórze, w nerkach i drogach moczowych lub w śliniankach. Ujawniono także kompozycję farmaceutyczną, zawierającą kwas kynureninowy.

(8 zastrzeżeń)

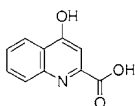

Wzór 1

A1 (21) **410457** (22) 2014 12 08

(51) **A61K 31/202** (2006.01)

A61P 3/02 (2006.01)

A61P 15/06 (2006.01)

(71) SEQUOIA SPÓŁKA Z OGRANICZONĄ
ODPOWIEDZIALNOŚCIĄ, Warszawa

(72) WYPYCH JAROSŁAW; PAKIEŁA-RAJTKOWSKA ANETA

(54) **Kompozycja farmaceutyczna zawierająca kwas dokozaheksaenowy oraz jej zastosowanie**

(57) Przedmiotem wynalazku jest kwas dokozaheksaenowy, który można stosować w zmniejszaniu ryzyka przedwczesnego porodu. Kwas dokozaheksaenowy jest pochodzenia naturalnego, pozyskany

został z alg naturalnych. Ujawniono również kompozycję farmaceutyczną w postaci kapsułki do stosowania w zmniejszaniu ryzyka przedwczesnego porodu.

(16 zastrzeżeń)

Data wprowadzenia zmiany zastrzeżeń: 2015 01 12

A1 (21) **410420** (22) 2014 12 06

(51) **A61K 35/64** (2015.01)

A61K 33/38 (2006.01)

A61K 47/34 (2006.01)

A61P 31/02 (2006.01)

A01N 59/16 (2006.01)

(71) SZYMAŃSKI ZYGMUNT JERZY, Ryki;
PESZKE JERZY PRZEMYSŁAW, Kruszyna

(72) SZYMAŃSKI ZYGMUNT JERZY;
PESZKE JERZY PRZEMYSŁAW

(54) **Preparat propolisowo-srebrowy przyspieszający regenerację tkanek miękkich i sposób jego otrzymywania**

(57) Preparat propolisowo-srebrowy charakteryzuje się tym, że zawiera ekstrakt propolisowy w etanolu w proporcji 1:1-4:1, pozbawiony substancji woskowych, srebro w postaci skompleksowanej z glikolem polietylenowym (PEG) w ilości 0,001-0,1%, przy czym srebro występuje w kompleksie w ilości 10 ppm/l ml (lub 1 g płynu) zaś glikol polietylenowy występuje w preparacie w łącznej ilości 20-50% oraz lanolinę w ilości 10-50%, wazelinę i ewentualnie oleje korzystnie w ilości 1-20%. Ujawniono również sposób otrzymywania preparatu propolisowo-srebrowego, który polega na tym, że ekstrakt propolisowy otrzymany znanym sposobem przez wymywanie propolisu etanolem lub mieszaniną etanolu z wodą albo innym związkiem polarnym, po oddzieleniu substancji woskowych, korzystnie przez odsączenie pod próżnią, oziębia się do temperatury krystalizacji wosku, po oddzieleniu którego najlepiej przez odsączenie pod ciśnieniem. Przesącz po odparowaniu zalewa mieszaniną woda/etanol/izopropanol sporządzoną korzystnie w stosunku objętościowym 65:20:15 w ilości wagowej 3:1-5:1 względem ekstraktu, po czym wytrząsa się przez 6-24 godzin, sączy, schładza do temperatury około 3°C, następnie roztwór po oddzieleniu substancji woskowej odparowuje się ponownie do sucha a pozostałość zadaje się etanolem w ilości wagowej 1:1-4:1 w odniesieniu do suchej masy. Następnie uzyskany roztwór w ilości 1-60% w odniesieniu do masy produktu końcowego miesza się z podgrzanym do 25-45°C podłożem hydrofobowym, zawierającym 10-50% wagowych lanoliny, wazelinę ewentualnie oleje, po czym po ujednorodnieniu dodaje się 0,001-0,1% srebra w postaci skompleksowanej z glikolem polietylenowym.

(8 zastrzeżeń)

A1 (21) **410542** (22) 2014 12 16

(51) **A62C 31/07** (2006.01)

A62C 31/02 (2006.01)

A62C 31/12 (2006.01)

(71) KLIMKOWSKI JERZY Z., Warszawa; ŚWIDERSKI JERZY,
Warszawa

(72) KLIMKOWSKI JERZY ZENON; ŚWIDERSKI JERZY

(54) **Sposób wytwarzania mgły bezpośrednio z przepływu dwufazowego cieczy i gazu oraz bierny atomizer obrotowy do realizacji tego sposobu**

(57) Sposób polega na tym, że do biernego atomizera z roboczą komorą (5), w której osadzony jest wirnik (4) doprowadza się zasilającymi kanałami (10) z zasilającego kolektora (1) i dozuje oddzielnie, naprzemiennie ciecz i gaz do wlotów przepływowych kanałów w wirniku (4), których przepływ wymusza obrót wirnika (4). Podczas obrotów wirnika (4) początkowy rozdzielnym przepływ cieczy i gazu w poszczególnych przepływowych kanałach przekształca się w regularny tłoczkowy przepływ dwufazowy, ulegający następnie deformacji i destrukcji. Bierny atomizer obrotowy do wytwarzania mgły bezpośrednio z przepływu dwufazowego cieczy i gazu

jest wyposażony w zasilający kolektor (1) i odpływowy kolektor (2), połączone korpusową tuleją (3), wewnątrz której jest zamontowany obrotowo wirnik (4).

(8 zastrzeżeń)

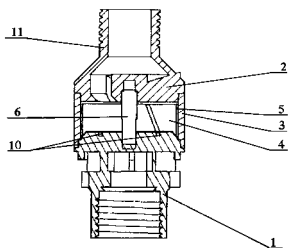

DZIAŁ B

RÓŻNE PROCESY PRZEMYSŁOWE; TRANSPORT

A1 (21) **410564** (22) 2014 12 15

(51) **B01D 21/01** (2006.01)

C02F 1/54 (2006.01)

(71) AKADEMIA GÓRNICZO-HUTNICZA IM. STANISŁAWA STASZICA W KRAKOWIE, Kraków

(72) FIJAŁ JERZY; GONET ANDRZEJ; JAMROZIK ALEKSANDRA; STRYCZEK STANISŁAW

(54) **Sposób przetwarzania ultrastabilnych polimerowo-mineralnych tiksotropowych układów koloidalnych na bazie wodnej**

(57) Sposób przetwarzania ultrastabilnych polimerowo-mineralnych tiksotropowych układów koloidalnych na bazie wodnej polega na dwuetapowym wprowadzaniu substancji chemicznych, a następnie odseparowaniu oraz odzysku fazy ciekłej i stałej. Sposób charakteryzuje się tym, że w etapie pierwszym wprowadza się aktywator A1 w postaci niskocząsteczkowych związków organicznych, dysocjujących na kationy organiczne oraz aniony nieorganiczne, w ilości od 0,1% do 5% wagowych w stosunku do fazy stałej układu, a następnie po dokładnym wymieszaniu i ustaleniu stanu równowagowego, w etapie drugim wprowadza się aktywator A2 w postaci roztworu wodnego makromolekularnych związków organicznych, pełniących rolę substancji solubilizującej w ilości od 1% do 15% wagowych w stosunku do masy fazy stałej układu.

(5 zastrzeżeń)

A1 (21) **410672** (22) 2014 12 19

(51) **B01D 39/16** (2006.01)

(71) SECURA B. C. SPÓŁKA Z OGRANICZONĄ ODPOWIEDZIALNOŚCIĄ, Warszawa

(72) BORKOWSKA URSZULA; MALESA MONIKA; MICHALAK JAN; PIŁACIŃSKI WŁODZIMIERZ; ROSŁOŃ JANUSZ

(54) **Płaski materiał filtracyjny z blend polimerowych**

(57) Przedmiotem wynalazku jest sposób otrzymywania płaskiego materiału filtracyjnego, płaski materiał filtracyjny z blend polimerowych, w tym szczególnie płaski materiał filtracyjny uzyskany opisanym sposobem oraz filtr zawierający płaski materiał filtracyjny. Sposób otrzymywania płaskiego materiału filtracyjnego polega na tym, że włókna formuje się z mieszanki granulatów co najmniej dwóch polimerów, gdzie jeden polimer wybiera się z grupy obejmującej polimery o elektryzacji ujemnej, a kolejny polimer wybiera się z grupy obejmującej polimery o elektryzacji dodatniej, mieszankę granulatów stapia się w wylączarce, miesza, po czym formuje się na gorąco włókna polimerowe, które podaje się na układ odbieralnika, do utworzenia na nim warstwy runa. Płaski materiał filtracyjny charakteryzuje się tym, że składa się z włókien stanowiących mieszaninę co najmniej dwóch polimerów, z których jeden polimer wybiera się z grupy obejmującej polimery o elektryzacji ujemnej, a kolejny polimer wybiera się z grupy obejmującej polimery o elektryzacji dodatniej.

mującej polimery o elektryzacji ujemnej, a kolejny polimer wybiera się z grupy obejmującej polimery o elektryzacji dodatniej, mieszankę granulatów stapia się w wylączarce, miesza, po czym formuje się na gorąco włókna polimerowe, które podaje się na układ odbieralnika, do utworzenia na nim warstwy runa. Płaski materiał filtracyjny charakteryzuje się tym, że składa się z włókien stanowiących mieszaninę co najmniej dwóch polimerów, z których jeden polimer wybiera się z grupy obejmującej polimery o elektryzacji ujemnej, a kolejny polimer wybiera się z grupy obejmującej polimery o elektryzacji dodatniej.

(17 zastrzeżeń)

A1 (21) **410582** (22) 2014 12 17

(51) **B01D 53/68** (2006.01)

(71) POLITECHNIKA ŁÓDZKA, Łódź; ANWIL SPÓŁKA AKCYJNA, Włocławek

(72) KAŻMIERCZAK MAREK; GORZKA ZBIGNIEW; ŁĄCZKOWSKI ANDRZEJ; ŻARCZYŃSKI ANDRZEJ; ZABOROWSKI MARCIN; CIESIELSKI RADOŚLAW; KĘDZIORA ADAM

(54) **Sposób unieszkodliwiania odpadów zawierających organiczne związki chloru**

(57) Sposób unieszkodliwiania odpadów zawierających organiczne związki chloru, w drodze utleniania powietrzem lub tlenem, polegający na wstępnym utlenieniu odpadów w temperaturze 250-1000°C, a następnie dalszemu ich utlenieniu w obecności katalizatora stanowiącego złożo stacjonarne, ruchome lub fluidalne i odzyskiwaniu powstającego w wyniku utleniania chlorowodoru, charakteryzuje się tym, że utlenianie wstępne odpadów gazowych oraz ciekłych całkowicie odparowujących prowadzi się w czasie 0,2-100 s, zaś odpadów stałych i pozostałych ciekłych w czasie do 1 h, natomiast dalsze utlenianie prowadzi się w temperaturze 250-700°C w czasie 0,1-5 s w obecności katalizatora tlenkowego w postaci tlenku lub mieszaniny tlenków metali, ewentualnie zawierającego dodatek co najmniej jednego składnika nieaktywnego.

(1 zastrzeżenie)

A1 (21) **410600** (22) 2014 12 18

(51) **B01J 19/18** (2006.01)

(71) POLITECHNIKA WARSZAWSKA, Warszawa

(72) KOŁTUNIEWICZ ANDRZEJ BENEDYKT

(54) **Urządzenie do kontaktowania zawiesin stałych i emulsji z płynami**

(57) Urządzenie do kontaktowania rozdrobnionego ciała stałego z płynami, z przepływem stycznym do powierzchni filtracyjnej, posiada mieszadło umieszczone w osi cylindrycznej obudowy,

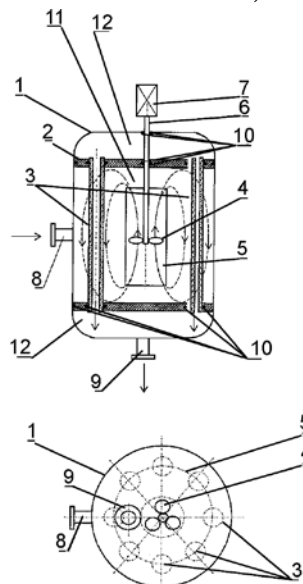

obudowa (1) jest podzielona co najmniej jedną płytą kolektora (2) na dwie przestrzenie: przestrzeń surowca (11) i przestrzeń filtratu (12), w przestrzeni surowca (11) znajduje się mieszkadło oraz równoległe do osi urządzenia porowate elementy filtracyjne (3) w postaci rurek lub kapilar, przy czym otwarte końce porowatych elementów filtracyjnych (3) przechodzą przez płytę kolektora (2), zaś króciec wlotowy (8) surowca umieszczony jest w obudowie (1) w przestrzeni surowca (11), a króciec wylotowy (9) filtratu umieszczony jest w obudowie (1) w przestrzeni filtratu (12).

(3 zastrzeżenia)

A1 (21) 410488 (22) 2014 12 12

(51) B01J 20/30 (2006.01)

C01B 31/12 (2006.01)

C01B 31/08 (2006.01)

(71) ZACHODNIOPOMORSKI UNIWERSYTET TECHNOLOGICZNY W SZCZECINIE, Szczecin

(72) MICHALKIEWICZ BEATA; SREŃSCEK-NAZZAL JOANNA; MORAWSKI ANTONI WALDEMAR; NARKIEWICZ URSZULA

(54) Sposób wytwarzania węgla aktywnych o podwyższonej adsorpcji CO₂

(57) Sposób wytwarzania węgla aktywnych o podwyższonej adsorpcji CO₂, charakteryzuje się tym, że węgiel aktywny miesza się z roztworem modyfikatora lub mieszaniną modyfikatorów w stosunku masowym węgiel: modyfikator 1:0,5-8, przy czym modyfikatorami są: KOH, NaOH, ZnCl₂, Na₂CO₃, K₂CO₃, NaHCO₃, KHCO₃, pozostawia na okres od 1 do 6 godzin. Z kolei odparowuje się wodę, wygrzewa materiał w atmosferze gazu obojętnego chemicznie, a po ochłodzeniu traktuje wodą destylowaną oraz roztworem HCl, następnie wodą destylowaną, do usunięcia modyfikatora i suszy w temperaturze 50°C - 250. Materiał wygrzewa się w piecu w temperaturze od 400°C do 1000°C. Jako gaz obojętny chemicznie stosuje się azot, argon, hel.

(3 zastrzeżenia)

A1 (21) 410668 (22) 2014 12 19

(51) B03B 9/06 (2006.01)

(71) PILAWSKI MAREK, Legionowo; PABJAN ZBIGNIEW, Konin; ZIĘTEK FILIP, Warszawa; MISZCZUK URSZULA MAGDALENA, Porosty Kolonia; PALAK IGOR, Jawidz; MENTEL LESZEK, Białystok

(72) PILAWSKI MAREK; PABJAN ZBIGNIEW; ZIĘTEK FILIP; MISZCZUK URSZULA MAGDALENA; PALAK IGOR; MENTEL LESZEK

(54) Urządzenie do wytwarzania paliw stałych, ciekłych i gazowych i sposób wytwarzania paliw stałych, ciekłych i gazowych z opadów

(57) Istota wynalazku polega na tym, że urządzenie (1), o układzie kołowo - liniowym, wyposażone jest w rozdrabniacz odpadów stałych (2), do którego podaje się wcześniej odważone odpady komunalne stałe zmieszane przy użyciu podajnika głównego odpadów komunalnych zmieszanych (3). Rozdrabniacz odpadów stałych (2) wyposażony jest w podajnik poboczny odpadów przemysłowych (4) oraz podajnik poboczny odpadów innych (5), takich jak odpady wielkogabarytowe, odpady ze sklepów wielkopowierzchniowych, odpady pochodzące z pielęgnacji terenów zielonych, itp. W wyniku działania rozdrabniacza odpadów stałych (2) powstaje strumień rozdrobnionych odpadów zmieszanych (6) transportowany transporterem odpadów rozdrobnionych (7) do pierwszej automatycznej kabiny sortowniczej (8) wydzielającej ze strumienia rozdrobnionych odpadów zmieszanych (6) jeden rodzaj odpadów niepalnych, gruz betonowy (9). Wydzielony ze strumienia rozdrobnionych odpadów zmieszanych (6) przy użyciu pierwszej automatycznej kabiny sortowniczej (8), gruz betonowy (9), gromadzony jest w kontenerze (10), na gruz betonowy (9), posadowiony na wadze elektronicznej (11) pierwszego rodzaju odpadów niepal-

nych, gruzu betonowego (9), przy czym waga elektroniczna (11) pierwszego rodzaju odpadów niepalnych wyposażona jest w komputer lokalny (12) pierwszego rodzaju wydzielonych odpadów niepalnych, gruzu betonowego (9). Zubożone w gruz betonowy (9) odpady zmieszane transporterami przemieszczane są do następnych automatycznych kabin sortowniczych (14, 20, 26, 32, 38, 44 i 50), w których wydzielane są pozostałe frakcje niepalne odpadów jak gruz ceglany (15), gruz gipsowy (21), złom metali żelaznych (27), złom metali nieżelaznych (33), złom szklany (39), odpady z tworzyw sztucznych PCV (45) i odpady niepalne inne (51), dzięki czemu powstaje strumień palnych komponentów odpadów stałych (55) zawierający biomasę, papier, plastiki, drewno, tekstylia, gumę i inne palne rozdrobnione odpady, który jest gromadzony na polu odkładczym komponentów paliwowych (56). Skład komponentów paliwowych (56) i właściwości paliwowych paliwa komunalnego (57) regulowane są poprzez podawanie do rozdrabniacza odpadów (2) poprzez podajnik główny odpadów (3) i podajniki pomocnicze (4 i 5) wybranych odpadów. Do komputera centralnego (73) wprowadzone są informacje o masie wprowadzanych odpadów do rozdrabniacza (2), informacje o składzie chemicznym poszczególnych frakcji odpadów, informacje o składzie pierwiastkowym tychże frakcji odpadów, informacje o wartościach opałowych frakcji palnych odpadów, informacje o wilgotności odpadów oraz informacje o masie wydzielanych ze strumienia odpadów zmieszanych frakcji niepalnych oraz informacje o masie poszczególnych frakcji składowych paliwa komunalnego (57). Dzięki tym informacjom komputer centralny (73) podaje informacje o składzie chemicznym uzyskanego paliwa komunalnego i o jego wartości opałowej i inne informacje wspomagające procesem zarządzania urządzeniem według wynalazku.

(10 zastrzeżeń)

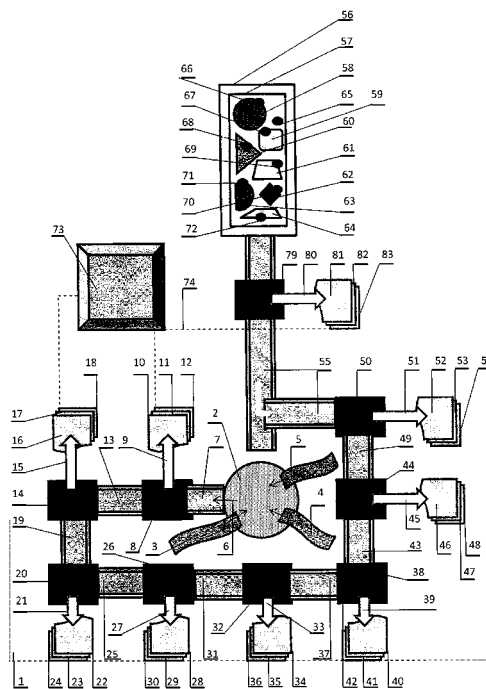

A1 (21) 410505 (22) 2014 12 11

(51) B03C 7/06 (2006.01)

B29B 17/02 (2006.01)

(71) INSTYTUT INŻYNIERII MATERIAŁÓW POLIMEROWYCH I BARWNIKÓW, Toruń

(72) MISZEWSKI SŁAWOMIR; SKOTARCZAK STANISŁAW

(54) Elektroda urządzenia do rozdziału tworzyw polimerowych metodą elektrostatyczną

(57) Przedmiotem wynalazku jest elektroda (1) urządzenia do rozdziału tworzyw polimerowych metodą elektrostatyczną, w której tworzywo polimerowe, uprzednio naładowane elektrostatycznie, spada na bęben (2) z rynny (3) transportowej i dostaje się w strefę

oddziaływania pola elektrycznego występującego pomiędzy bębnum (2) a elektrodą (1). Elektroda charakteryzuje się tym, że na jej powierzchni od strony bębna (2) zawiera ostrze.

(6 zastrzeżeń)

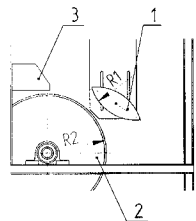

A1 (21) 410508 (22) 2014 12 11

(51) B05B 1/00 (2006.01)

B67C 3/26 (2006.01)

(71) ZIGLER POLSKA SPÓŁKA Z OGRANICZONĄ ODPOWIEDZIALNOŚCIĄ, Jaworzno

(72) KOLARCZYK ALEKSANDER; PIETROŃ PAWEŁ

(54) Głowica nalewająca podciśnieniowa

(57) Głowica nalewająca podciśnieniowa zwłaszcza do dozowania cieczy, charakteryzuje się tym, że podkładka uszczelniająca (1) osadzona jest wewnątrz tulei centrującej (7), przy czym tuleja centrująca (7) połączona jest od dołu z tuleją prowadzącą zewnętrzną (10), ponad to tuleja prowadząca zewnętrzną (10) połączona jest od dołu z tuleją prowadzącą wewnętrzną (11), przy czym przez wewnętrzną część tulei prowadzącej wewnętrznej (11) przechodzi rurka tłocząca (4) oraz rurka ssąca (5), przy tym na zewnętrznej powierzchni rurki tłoczącej (4) umieszczona jest w dolnej części uszczelka (6), przy czym ponad uszczelką (6) dociskana jest sprężyna (16) do dolnego gniazda osadzenia sprężyny (16A), ponad to rurka tłocząca (4) oraz rurka ssąca (5) przechodzą ponad górnym gniazdem osadzenia sprężyny (16B) przez środek talerza uszczelniającego (2), przy czym rurka ssąca (5) zakończona jest, w górnej części korpusu głowicy (13), adapterem rurki ssącej (3).

(6 zastrzeżeń)

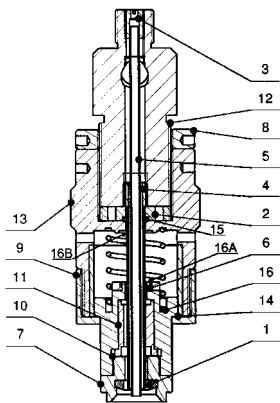

A1 (21) 410470 (22) 2014 12 09

(51) B21C 1/00 (2006.01)

B23K 35/40 (2006.01)

B21C 37/04 (2006.01)

(71) ELTRON-KABEL SPÓŁKA JAWNA KRZYSZTOF RUTKOWSKI, TADEUSZ RUTKOWSKI, Jaworzno

(72) RUTKOWSKI TADEUSZ; RUTKOWSKI KRZYSZTOF; CIURA LUDWIK; KAZANA WIESŁAW; JUSZCZYK BARBARA; KSIĘŻAREK STANISŁAW; MARSZOWSKI KRZYSZTOF

(54) Sposób wytwarzania linki bimetalowej

(57) Sposób wytwarzania linek bimetalowych polega na tym, że drut płaszczowy stal/Cu o średnicy w zakresie 3,0 do 1,6 mm, o udziale wagowym miedzi 15 do 70% charakteryzujący się

wytrzymałością na rozciąganie $R_m = 340-700$ MPa i wydłużeniem $A_{100} = 2-24\%$ po wyżarzeniu w temperaturze 650°C w czasie 3 h w atmosferze ochronnej zawierającej 5% wodoru i 95% azotu, poddaje się operacji ciągnięcia z gniosem jednostkowym 12-16% na ciągarce wielostopniowej do uzyskania drutu o średnicy w zakresie 1,0 do 0,1 mm z gniosem sumarycznym 98-99%, który następnie wyżarza się elektrycznie w piecu przelotowym, stosując natężenie prądu 77-95 A, przy prędkości ciągnięcia wynoszącej 5 m/s w atmosferze ochronnej zawierającej 99,2% azotu, aż do uzyskania drutu o średnicy końcowej w zakresie 1,0 do 0,1 mm, posiadającego wytrzymałość na rozciąganie $R_m = 350$ MPa i wydłużenie 21-24%, i tak wytworzony drut poddaje się skręcaniu w wielożyłową linkę.

(3 zastrzeżenia)

A1 (21) 410627 (22) 2014 12 18

(51) B21C 1/12 (2006.01)

B21C 47/00 (2006.01)

(71) NKT CABLES WARSZOWICE SPÓŁKA Z OGRANICZONĄ ODPOWIEDZIALNOŚCIĄ, Warszowice

(72) KRYWULT MIROSŁAW; PERS PIOTR

(54) Sposób automatycznej korekcy średnicy drutu na liniach ciągniczych oraz układ automatycznej korekcy drutu na liniach ciągniczych

(57) Istotą rozwiązania jest sposób automatycznej korekcy w liniach ciągniczych zawierających kompensator naciągu drutu, gdzie do sterownika regulacji wprowadza się oczekiwaną wartość nastawy nominalnej średnicy drutu, wartość nastawy ciśnienia bazowego na siłowniku (3) kompensatora (2), sygnał prędkości linii ciągniczej oraz sygnał wartości pomiaru średnicy drutu z miernika i poddaje regulacji algorytmem PID w sterowniku regulacji. Następnie sygnał będący wynikiem regulacji przesyła się do proporcjonalnego zaworu powietrza, który steruje naciągiem siłownika pneumatycznego (3) w układzie kompensatora (2). Układ automatycznej korekcy drutu w maszynach ciągniczych zawierających kompensator naciągu drutu zawiera miernik średnicy drutu (5), znajdujący się przed bębnum nawijającym (7) połączony z układem regulacji (6) oraz sterowany nim proporcjonalny zawór powietrza (4), regulujący ciśnienie w układzie siłownika pneumatycznego (3) kompensatora (1).

(3 zastrzeżenia)

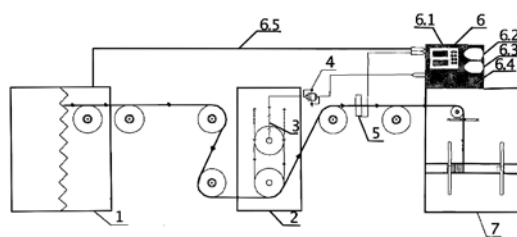

A1 (21) 410537 (22) 2014 12 15

(51) B21C 23/08 (2006.01)

C22C 38/00 (2006.01)

(71) POLITECHNIKA WARSZAWSKA, Warszawa; INSTYTUT WYSOKICH CIŚNIEŃ POLSKIEJ AKADEMII NAUK, Warszawa

(72) PAKIEŁA ZBIGNIEW; GIŻYŃSKI MACIEJ; LEWANDOWSKA MAŁGORZATA; KRAWCZYŃSKA AGNIESZKA; KULCZYK MARIUSZ

(54) Sposób obróbki prętów materiału dla nadania mu plastyczności w niskich temperaturach oraz zastosowanie materiału poddanego obróbce do wytwarzania elementów pracujących w ciekłym azocie

(57) Przedmiotem wynalazku jest sposób obróbki prętów materiału dla nadania mu plastyczności w niskich temperaturach,

obejmujący odkształcanie plastyczne, w którym jako materiał stosuje się stal ferrytyczną. Stal tę poddaje się wygrzewaniu wyłącznie przed odkształcaniem plastycznym, które stanowi wyciskanie hydrostatyczne wykonywane w przynajmniej sześciu etapach o sukcesywnie malejącej wartości odkształcenia i łączenie dającym odkształcenie skumulowane o wartości większej lub równej 2,5, przy czym wyciskanie hydrostatyczne prowadzi się chłodząc materiał do temperatury pokojowej. Przedmiotem wynalazku jest ponadto zastosowanie stali ferrytycznej poddanej odkształceniu plastycznemu do wytwarzania elementów pracujących w temperaturze ciekłego azotu.

(4 zastrzeżenia)

A1 (21) 410450 (22) 2014 12 08

(51) B21C 47/02 (2006.01)

(71) STOLARCZYK TOMASZ,
STOLARCZYK JANUSZ SPÓŁKA STOLARCZYK,
Tarnów

(72) MARZEC ARTUR; KILIAN ANDRZEJ

(54) **Urządzenie do przewijania blachy**

(57) Urządzenie do przewijania blachy zapatrzone w zespół rozwijacza z dzielonym, napędzanym wałem łożyskowym w korpusie, zespół wałków prowadzących i zespół nawijacza oraz hamulec, charakteryzuje się tym, że zespół nawijacza (C) zaopatrzony jest w łożyskowy w przesuwany poziomo korpusie (1'') dzielony wał (3), połączony z silnikiem elektrycznym napędu obrotowego. Korpus (1'') zespołu nawijacza (C) usytuowany jest przesuwnie na prowadnicach utwierdzonej do podłoża ramy i jest połączony z silnikiem śrubowym zamocowanego do ramy zespołu napędowego poziomego przesuwu korpusu (1''). Zakres poziomego przesuwu korpusu (1'') mieści się w przedziale 0-120 mm. Pomiędzy zespołami rozwijacza (A) i nawijacza (C) usytuowany jest zespół wałków prowadzących (B) złożony z trzech nienapędzanych wałków pośrednich (8, 8, 8''), przy czym osie łożyskowych w korpusie (1') zewnętrznych wałków (8, 8'') usytuowane są na jednej płaszczyźnie, a oś centralnego wałka pośredniego (8'') jest położona powyżej płaszczyzny, na której leżą osie wałków zewnętrznych (8, 8'') tego zespołu w odległości średnicy najmniejszego z wałków pośred-

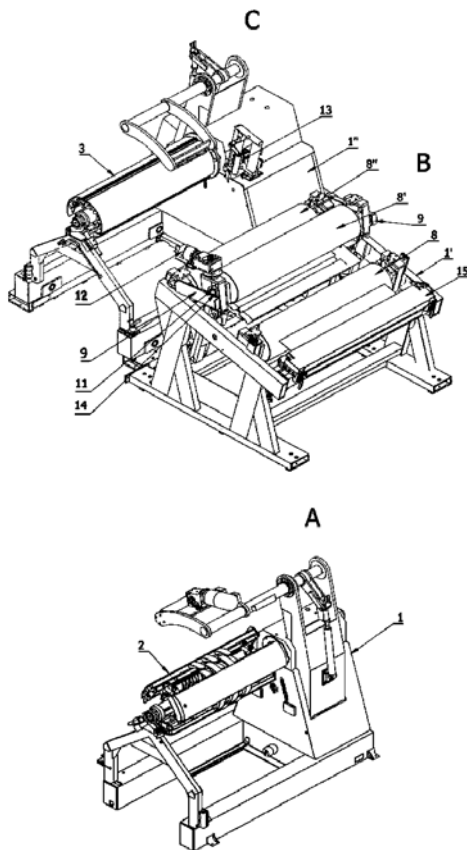

nich (8, 8', 8''). Pośredni wałek centralny (8'') zespołu prowadzącego (B) łożyskowany jest jednostronnie uchylnie w zakresie +/- 2°, przy czym obudowa łożyska wałka (8'') od strony uchylnej połączona jest z silownikiem śrubowym (11) i niezależnym zespołem napędowym (12). W korpusie (1''), w pobliżu wału (3) zespołu nawijacza (C) zamocowany jest czujnik (13) kąta położenia krawędzi nawijanej blachy względem osi tego wału (3) a w pobliżu centralnego wałka (8'') zespołu prowadzącego (B) zamocowany jest czujnik (14) położenia osi wałka względem korpusu (1''). Urządzenie wyposażone jest w mikroprocesor połączony elektrycznie po stronie wejścia z obydwoma czujnikami (13, 14), zaś po stronie wyjścia z silnikiem elektrycznym wału (3) zespołu nawijacza (C) oraz silnikami elektrycznymi zespołów napędowych (12).

(6 zastrzeżeń)

A1 (21) 410513 (22) 2014 12 11

(51) B22C 1/18 (2006.01)

B22C 9/02 (2006.01)

B22C 9/22 (2006.01)

(71) INSTYTUT ODLEWNICTWA, Kraków

(72) MADEJ WŁADYSŁAW; KARWIŃSKI ALEKSANDER;
IZDEBSKA-SZANDA IRENA;
ANGRECKI MICHAŁ

(54) **Sposób wytwarzania form odlewniczych, zwłaszcza warstwowych form odlewniczych dla odlewnictwa precyzyjnego**

(57) Sposób wytwarzania form odlewniczych, zwłaszcza warstwowych form odlewniczych dla odlewnictwa precyzyjnego, polega na nanoszeniu warstw z ciekłej masy ceramicznej na model odlewu, suszeniu kolejnych warstw i wykonanej formy, usuwaniu modelu, i wypalaniu formy. Sposób charakteryzuje się tym, że co najmniej jedną warstwę wykonuje się z ciekłej masy ceramicznej zawierającej spoiwo i kompozycję materiałów sypkich składającą się w % wagowych z 20-65% materiału ceramicznego, 8-20% reaktywnego metalu, korzystnie Al o wielkości ziaren 0-0,3 mm, 25-60% tlenków metali, korzystnie Fe₂O₃ lub Fe₃O₄, 0-10% aktywatorów reakcji egzotermicznej korzystnie KClO₄, i/lub NaNO₃, i/lub KNO₃ i/lub stop AlMg, przy czym ilość spoiwa do ilości kompozycji materiałów sypkich zawiera się w granicach 1:0,75 do 1:4,5, a następnie po usunięciu modelu i po wysuszeniu, formę podgrzewa się do temperatury zapoczątkowania reakcji egzotermicznej, a po jej zakończeniu, formę się studzi. Spoiwem jest wodny lub wodno-alkoholowy lub wodno-acetonowy roztwór zawierający tlenkową substancję koloidalną, korzystnie SiO₂, lub Al₂O₃, lub ZrO₂.

(2 zastrzeżenia)

A1 (21) 410514 (22) 2014 12 11

(51) B22C 1/22 (2006.01)

B22C 3/00 (2006.01)

B22C 1/02 (2006.01)

B22C 1/00 (2006.01)

(71) INSTYTUT ODLEWNICTWA, Kraków

(72) MADEJ WŁADYSŁAW; KARWIŃSKI ALEKSANDER;
IZDEBSKA-SZANDA IRENA;
ANGRECKI MICHAŁ

(54) **Ciekła masa ceramiczna do wytwarzania form odlewniczych, zwłaszcza dla odlewnictwa precyzyjnego**

(57) Ciekła masa ceramiczna do wytwarzania form odlewniczych, zwłaszcza dla odlewnictwa precyzyjnego, zawierająca spoiwo i materiał ogniotrwały, charakteryzuje się tym, że zawiera kompozycję materiałów sypkich składającą się z 20,0-65,0% wag. materiału ceramicznego, 8,0-20,0% wag. reaktywnego metalu, korzystnie Al o wielkości ziaren 0-0,3 mm, 25,0-60,0% wag. tlenków metali, korzystnie Fe₂O₃ lub Fe₃O₄, 0-10% wag. aktywatorów reakcji

egzotermicznej korzystnie KClO_4 i/lub NaNO_3 i/lub KNO_3 i/lub stop AlMg i spoiwo, przy czym ilość spoiwa do ilości kompozycji materiałów sykich zawiera się w granicach 1:0,75 do 1:4,5. Spoiwem jest wodno-alkoholowy lub wodno-acetonowy roztwór zawierający tlenkową substancję koloidalną, korzystnie SiO_2 lub Al_2O_3 lub ZrO_2 .

(2 zastrzeżenia)

A1 (21) **413627** (22) 2015 08 24

(51) **B22F 7/00** (2006.01)
B22F 9/00 (2006.01)
B82Y 40/00 (2011.01)

(71) ZACHODNIOPOMORSKI UNIWERSYTET TECHNOLOGICZNY W SZCZECINIE, Szczecin
(72) BIEDUNKIEWICZ ANNA; KRAWCZYK MARTA; FIGIEL PAWEŁ; GABRIEL-PÓŁROLNICZAK URSZULA; BODZIONY TOMASZ; SKIBIŃSKI TOMASZ; KACZMAREK SŁAWOMIR MAKSYMILIAN

(54) **Materiał o formie proszku o właściwościach magnetycznych i sposób wytwarzania materiału w formie proszku o właściwościach magnetycznych do wytwarzania wyrobów kompozytowych**

(57) Materiał o formie proszku o właściwościach magnetycznych, charakteryzuje się tym, że ma postać nanostrukturalnego, cermetalicznego proszku w układzie Ti-Mo-C-Ni i składa się z 6-70% masowych niklu w stosunku do sumy mas składników zawierających węgliki molibdenu i tytanu, w których udziały Mo/Ti mieszczą się w granicach 0,1÷0,4 g/g. Sposób wytwarzania materiału w formie proszku o właściwościach magnetycznych do wytwarzania wyrobów kompozytowych, polegający na mieszaniu proszków i wygrzewaniu, charakteryzuje się tym, że miesza się nanostrukturalne proszki tlenku molibdenu i tlenku tytanu o udziałach masowych $\text{MoO}_3/\text{TiO}_2$ w granicach 0,1÷0,4 oraz materiału węglowego w ilości powyżej 45% masowych, następnie dodaje proszek niklu w ilości 3÷40% masowych w odniesieniu do masy mieszaniny tlenków tytanu i molibdenu oraz węgla. Następnie całość mieli w atmosferze gazu obojętnego, w temperaturze otoczenia w celu homogenizacji. Otrzymany produkt mielenia wygrzewa się izotermicznie w zakresie temperatur 1050 do 1500°C w atmosferze gazu obojętnego, w czasie 2 do 5 godzin wytwarzając nanostrukturalny, cermetaliczny proszek w układzie Ti-Mo-C-Ni.

(3 zastrzeżenia)

A1 (21) **410476** (22) 2014 12 10

(51) **B22F 9/04** (2006.01)
C22F 1/04 (2006.01)

(71) POLITECHNIKA ŚLĄSKA, Gliwice
(72) KREMZER MAREK; SROKA MAREK; ZIĘBOWICZ BOGUSŁAW

(54) **Nanostrukturalny materiał kompozytowy o osnowie aluminium i sposób jego wytwarzania**

(57) Nanostrukturalny materiał kompozytowy o osnowie stopów aluminium charakteryzuje się tym, że zawiera fazę wzmacniającą w postaci wielościennych nanorurek węglowych o udziale masowym w zakresie 0,5-3,0% oraz zawiera osnowę wzmacniającą, którą stanowi materiał odpadowy z rozdrobnionych stopów aluminium. Ujawniono również sposób wytwarzania nanostrukturalnego materiału kompozytowego o osnowie stopów aluminium do przeróbki plastycznej, który polega na tym, że proszki po obróbce skrawaniem stopu aluminium poddaje się mechanicznemu rozdrobnieniu w młynie kulowym, po czym miesza się je z wielościennymi nanorurkami węglowymi. Następnie tak utworzoną mieszaninę proszków nagrzewa się do temperatury z zakresu 250°C do 350°C, pod ciśnieniem z zakresu od 100 MPa do 500 MPa i poddaje przeciskaniu przez kanał kątowy w zakresie przeciskania kątów 30-90°.

(2 zastrzeżenia)

A1 (21) **410525** (22) 2014 12 14

(51) **B23D 45/10** (2006.01)
B23D 45/00 (2006.01)
B23D 45/02 (2006.01)
B23D 47/02 (2006.01)

(71) KLIMEK MAREK ZAKŁAD PRODUKCYJNO-USŁUGOWY PREZ-MET, Romanów

(72) KLIMEK MAREK

(54) **Urządzenie do cięcia profili z tworzywa sztucznego oraz sposób cięcia profili z tworzywa sztucznego**

(57) Urządzenie do cięcia profili z tworzywa sztucznego, wyposażone w: zespół chwytający profile zawierający opór bazowy, docisk poziomy dolny przeciwny do oporu bazowego oraz docisk górny oraz w zespół tnący profile zawierający dwie tarcze tnące ruchome w osi pionowej z, w którym profile są przemieszczane w osi x w płaszczyźnie podawania profili P określonej osiami poziomymi x, y prostopadłymi względem siebie i względem osi pionowej z. Zespół chwytający (20) zawiera ponadto: docisk poziomy górny (24) ruchomy w osi y i umieszczony ponad dociskiem poziomym dolnym (22) po tej samej stronie podawanego profilu (1) co docisk poziomy dolny (22); oraz podporę profilu (25) ruchomą w osiach y oraz z i umieszczoną ponad oporem bazowym dolnym (21) po tej samej stronie podawanego profilu (1) co opór bazowy dolny (21). Zespół tnący profile (30) zawiera górną tarczę tnącą (31) i dolną tarczę tnącą (32), których powierzchnie cięcia są ustawione względem siebie w płaszczyźnie podawania profilu P pod kątem 90 stopni, przy czym górną tarczę tnącą (31) ma pozycję spoczynkową ustawioną nad płaszczyzną podawania profilu, a dolna tarcza tnąca (32) ma pozycję spoczynkową ustawioną pod płaszczyzną podawania profilu. Urządzenie zawiera ponadto sterownik przystosowany do sterowania procesem cięcia obejmującym kolejno: zablokowanie profilu przez zespół chwytający (20); przecięcie profilu przez tarczę górną (31) ruchem w dół z jej pozycji spoczynkowej; jednoczesny powrót tarczy górnej (31) do jej pozycji spoczynkowej i przecięcie profilu przez tarczę dolną (32) ruchem w górę z jej pozycji spoczynkowej; powrót tarczy dolnej (32) do jej pozycji spoczynkowej; oraz odblokowanie profilu przez zespół chwytający (20).

(3 zastrzeżenia)

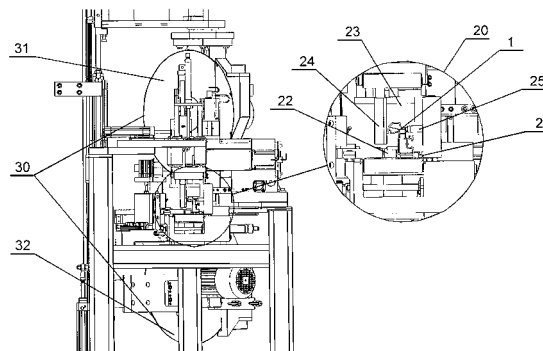

A1 (21) **410483** (22) 2014 12 10

(51) **B23K 1/19** (2006.01)
B23K 1/20 (2006.01)
B23K 35/28 (2006.01)

(71) AKADEMIA MORSKA W SZCZECINIE, Szczecin
(72) GRABIAN JANUSZ; NOWACKI JERZY

(54) **Sposób i stop lutowniczy do lutowania elementów pian aluminium**

(57) Przedmiotem wynalazku jest sposób lutowania pian aluminium. Sposób charakteryzuje się tym, że szlifuje się, w celu wyrównania powierzchni a następnie odtłuszcza powierzchnie elementów pian aluminium przeznaczonych do lutowania, po czym pokrywa się ścianki porów topnikiem, a następnie wypełnia się otwarte pory płaszczyzn, przeznaczonych do lutowania stopem lutowniczym cynk-aluminium, zawierającym od 2-6% Al

i od 94 do 98% Zn. Po wypełnieniu otwartych porów i zakończeniu procesu krystalizacji stopu lutowniczego w porach dokonuje się wyrównania, przez szlifowanie powierzchni elementów pian przeznaczonych do lutowania. Na koniec układa się doczołowo płaszczyzny co najmniej dwóch, elementów pian aluminiowych z wypełnionymi porami i poddaje się je procesowi lutowania. W procesie lutowania używa się lutów twardych na osnowie cynku i lutów miękkich na osnowie cyny. Stop lutowniczy cynk-aluminium, do wypełniania otwartych porów płaszczyzn przeznaczonych do lutowania, topi się gorącym powietrzem o temperaturze powyżej 390°C.

(5 zastrzeżeń)

A1 (21) 410622 (22) 2014 12 18

(51) B23P 11/00 (2006.01)
B25J 9/12 (2006.01)

(71) PRZEMYSŁOWY INSTYTUT AUTOMATYKI I POMIARÓW
PIAP, Warszawa

(72) DUDEK ŁUKASZ

(54) System montażu akcesoriów na robocie mobilnym

(57) System montażu akcesoriów na robocie mobilnym składa się z połączonego z korpusem mocowanego urządzenia (2) elastycznego elementu (3), mającego kształt wycinka, koła, którego przeciwległe końce (9) są osadzone w gniazdach korpusu mocowanego urządzenia (2), przy czym korpus mocowanego urządzenia jest wyposażony w zaczepy (4) usytuowane przeciwległe do gniazd korpusu mocowanego urządzenia, przy czym mocowane urządzenie (2) jest wyposażone w łącze elektryczne (1) łączące się z gniazdem elektrycznym w korpusie robota.

(1 zastrzeżenie)

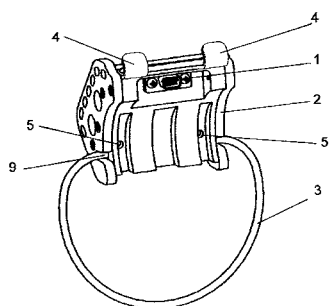

A1 (21) 410621 (22) 2014 12 18

(51) B23P 19/00 (2006.01)
B23P 19/12 (2006.01)
B65G 47/04 (2006.01)
B65G 47/14 (2006.01)

(71) PRZEMYSŁOWY INSTYTUT AUTOMATYKI I POMIARÓW
PIAP, Warszawa

(72) BOJANEK IGNACY; GRABIŃSKI MAREK;
MYŚLIWIEC ARKADIUSZ; JAGIEŁŁO PAWEŁ;
NOWAKOWSKI LECH; RYBAŁTOWSKI BOGUSŁAW;
STAŃKO PAWEŁ

(54) Stanowisko przygotowania zestawu śrub

(57) Stanowisko przygotowania zestawu śrub dla wtryskarki wytwarzającej stopki mebli z tworzywa sztucznego z wkładką metalową, mające szkielet nośny (1), charakteryzuje się tym, że jest zaopatrzone w zespół zasypowy składający się ze zbiornika zasypowego śrub (2) oraz układu dozującego śruby (3), który zawieszony jest obrotowo, z jednej strony zawiasem do nieruchomego zbiornika zasypowego śrub (2), a z drugiej strony do tarczyska siłownika (4), przy czym pod zespołem zasypowym jest usytuowany wibracyjny cylindryczny dwutorowy podajnik (5), zamocowany do podstawy szkieletu nośnego (1), mający na górnej krawędzi dwie prowadnice (6), do których są doprowadzone wloty dwutorowego podajnika wibracyjnego liniowego dopasowane do profilowanych otworów wlotowych w zewnętrznej, nieruchomej części dwóch wybieraków obrotowych, przy czym wewnętrzna obrotowa część

każdego z wybieraków obrotowych posiada osiem wgłębień na śruby, rozstawionych na obwodzie koła, co 45°, mających wspólny synchroniczny napęd obrotowy, zaś do szkieletu nośnego (1) jest zamocowany manipulator dwuosiowy z cyfrowym sterowaniem pozycji, którego każda z osi pozioma i pionowa, jest wyposażona w zintegrowaną prowadnicę, oraz w silnik z enkoderm i przekładnią oraz przewodnik przewodów pneumatycznych i elektrycznych (16), przy czym manipulator jest wyposażony w chwytak pneumatyczny mający płytę nośną do której są zamocowane uchwyty podciśnieniowe.

(2 zastrzeżenia)

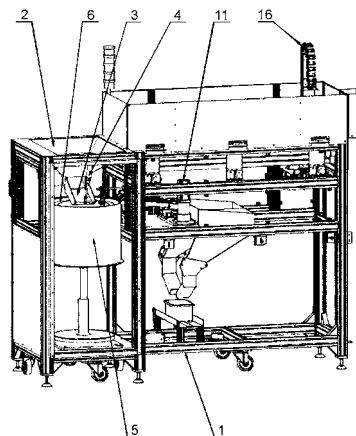

A1 (21) 410575 (22) 2014 12 16

(51) B25G 1/00 (2006.01)
B25G 1/10 (2006.01)
B25G 3/02 (2006.01)
E04F 21/16 (2006.01)
E04F 21/06 (2006.01)
E04F 21/32 (2006.01)

(71) KUBALA SPÓŁKA Z OGRANICZONĄ
ODPOWIEDZIALNOŚCIĄ, Ustroń

(72) KUBALA ROMAN

(54) Uchwyt, zwłaszcza dla narzędzi budowlanych ręcznych

(57) Uchwyt, zwłaszcza dla narzędzi budowlanych ręcznych, wykonany jest z tworzywa o różnej twardości i posiada korpus (1) o owalnym poprzecznym przekroju części chwytowej. Korpus wyposażony jest w środku do osadzenia łącznika dla połączenia z częścią roboczą oraz ma wewnętrzną wzdłużną przegrodę (2), usytuowaną między powierzchniami wewnętrznymi korpusu (1) z osadzonym w tej przegrodzie (2) prowadzącym kanałem (3) dla łącznika, tworzącą z powierzchnią korpusu (1) monolit. Na powierzchni przegrody (2) i/lub na powierzchni zewnętrznej prowadzącego kanału (3) są osadzone obustronnie trwale kształtowe żebra (5), tworzące po każdej stronie żebrowy sektor (I, II), w obszarze którego powierzchnia korpusu (1) jest nieciągła. Korpus (1) w każdej tej nieciągłej powierzchni ograniczonej kształtową krawędzią ma osadzoną wkładkę, która ma kształt dopełniający z konturem korpusu (1) oraz wypełnia przestrzeń w jego żebrowym sektorze (I, II).

(17 zastrzeżeń)

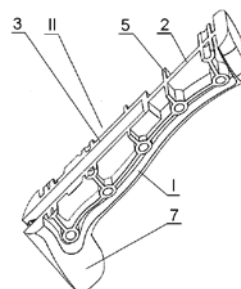

A1 (21) **410576** (22) 2014 12 16

- (51) **B25G 1/00** (2006.01)
B25G 1/10 (2006.01)
E04F 21/16 (2006.01)
E04F 21/06 (2006.01)
E04F 21/32 (2006.01)

(71) KUBALA SPÓŁKA Z OGRANICZONĄ ODPOWIEDZIALNOŚCIĄ, Ustroń

(72) KUBALA ROMAN

(54) **Uchwyt dla narzędzi ręcznych, zwłaszcza do prac wykończeniowych w budownictwie**

(57) Uchwyt dla narzędzi ręcznych, zwłaszcza do prac wykończeniowych w budownictwie, wykonany jest z tworzywa o różnej twardości i posiada korpus z częścią chwytową oraz mocującą dla połączenia podstawą z płytą roboczą. Korpus wyposażony jest w powierzchnie żebrowe, a górna powierzchnia części chwytowej korpusu ma łukowo-wypukły kontur, przy czym korpus ma wewnętrzną przegrodę (3), usytuowaną wzdłużnie osiowo między w części otwartymi powierzchniami wewnętrznymi korpusu, tworzącą z powierzchnią korpusu monolit, a na powierzchni przegrody (3) są osadzone trwale obustronnie kształtowe żebra (5). Przegroda (3) po obydwu stronach ma wewnętrzne ścianki wydzielające w korpusie (1) co najmniej jeden żebrowy sektor (I, II, III) z kształtowymi żebrami (5), przy czym każdy żebrowy sektor (I, II, III) w górnej części jest ograniczony krawędzią otwartej powierzchni korpusu.

(15 zastrzeżeń)

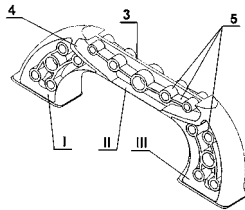
A1 (21) **410465** (22) 2014 12 12

- (51) **B25H 1/10** (2006.01)
A47B 21/04 (2006.01)
A47B 57/04 (2006.01)
H05K 5/00 (2006.01)
G12B 9/02 (2006.01)

(71) EDBAK SPÓŁKA Z OGRANICZONĄ ODPOWIEDZIALNOŚCIĄ, Piotrowice

(72) BĄK EDWARD

(54) **Szafka warsztatowa**

(57) Wynalazek rozwiązuje problem konstrukcji szafki warsztatowej pozwalającej na uniwersalny zakres użytkowania z bezpośrednim użyciem tabletu jak również pozwala na uniwersalność lokalizacji w miejscach, gdzie nie ma dostępu do sieci elektrycznej. Szafka warsztatowa charakteryzuje się tym, że blat roboczy (2) ma tylną ściankę zwieńczoną panelem osłonowym o strukturze fotowoltaicznej i wyposażoną w obrotowy uchwyt montażowy dla osadzania tabletu, czytnik kart (13) oraz zespół zasilania (14), przy czym obrotowy uchwyt montażowy ma zasobnik oraz ramię z przegubem i element kształtowy.

(1 zastrzeżenie)

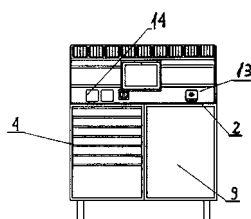
A1 (21) **410566** (22) 2014 12 15

- (51) **B29C 33/60** (2006.01)
C10M 101/04 (2006.01)
C10N 40/36 (2006.01)

(71) INSTYTUT TECHNOLOGII EKSPLOATACJI - PAŃSTWOWY INSTYTUT BADAWCZY, Radom

(72) URBAŃSKI ANDRZEJ; ROGOŚ ELŻBIETA; MOLENDĄ JAROSŁAW

(54) **Biodegradowalny olej antyadhezyjny w szczególności do form stalowych, stosowanych do produkcji wyrobów z betonu kruszywowego i komórkowego**

(57) Ujawniono biodegradowalny olej antyadhezyjny w szczególności do form stalowych, stosowanych do produkcji wyrobów z betonu kruszywowego i komórkowego, który zawiera 50 do 99% wag. estrów metylowych kwasów olejów roślinnych, korzystnie oleju rzepakowego, oraz od 1 do 50% wag., korzystnie od 10 do 40% wag. epoksydowanego oleju roślinnego, korzystnie epoksydowanego oleju sojowego.

(2 zastrzeżenia)

A1 (21) **410678** (22) 2014 12 19

- (51) **B29C 53/32** (2006.01)
B29C 65/02 (2006.01)
B29C 35/10 (2006.01)
B29C 35/12 (2006.01)

(71) WITOPLAST KISIELIŃSCY SPÓŁKA JAWNA, Warszawa

(72) KISIELIŃSKI MICHAŁ

(54) **Pojemnik wielowarstwowy i sposób jego wytwarzania**

(57) Pojemnik wielowarstwowy, który zawiera korpus (1) pojemnika o wielowarstwowej strukturze oraz wielowarstwową główkę (2) pojemnika charakteryzuje się tym, że wielowarstwowy korpus (1) pojemnika składa się z przynajmniej jednej warstwy barierowej (3), połączonej z jednej strony z przynajmniej jedną warstwą termoplastyczną (4) zgrzany we wzdłużnym spojeniu zakładkowym ułożonym z krawędzi warstw (3, 4), przy czym korpus (1) ma powierzchnię zewnętrzną pokrytą powłoką polimerową (5), zaś wielowarstwowa główka (2) pojemnika zawiera przynajmniej jedną niemetaliczną warstwę barierową (6), połączonej z jednej strony z przynajmniej jedną warstwą termoplastyczną (7) i jest w całości wytłaczana w procesie koekstruzji.

(12 zastrzeżeń)

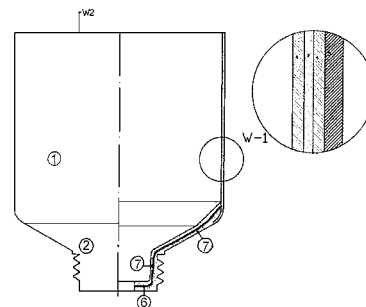
A1 (21) **410547** (22) 2014 12 15

- (51) **B29D 12/02** (2006.01)
G02C 13/00 (2006.01)

(71) ŻAK RADOŚLAW F.H.U. RADOSNY, Żarki-Letnisko

(72) ŻAK RADOŚLAW

(54) **Sposób produkcji opraw okularowych zwłaszcza z tworzywa oraz linia produkcyjna**

(57) Linia produkcyjna do produkcji opraw okularowych zwłaszcza z tworzywa, charakteryzuje się tym, że frezarka (6) wyposażona jest w stół roboczy (12), na powierzchni którego spoczywa ruchomy stół

roboczy frezarki z podzielnicą (11), przy czym na powierzchni ruchomego stołu frezarki z podzielnicą (11) umieszcza się płytkę, przy czym na górnej powierzchni płytki w etapie wykonywania frontu oprawy okularowej (2), spoczywa front oprawy okularowej (2), który mocowany jest do płytki za pomocą hydraulicznego mocowania rozporowego, natomiast w etapie wykonywania zauszniaka oprawy okularowej na powierzchni ruchomego stołu frezarki z podzielnicą (11) umieszcza się uchwyt mocujący inną płytkę, ponadto nad płytką umieszczone jest wrzeciono frezarki (7), przy czym po lewej stronie wrzeciona frezarki (7) umieszczony jest podajnik narzędzi (8), wyposażony w narzędzia (9), przy czym stół roboczy (12) zabezpieczony jest z tyłu oraz z lewej i prawej strony osłonami (13), przy czym do wrzeciona frezarki (7) zamiennie mocowany jest chwytak (22), który połączony jest z lutownicą (23), która zamocowana jest do prawej osłony (13) stołu roboczego (12), przy czym, w tylnej dolnej części stołu roboczego (12) umieszczony jest podajnik wtop zwiastu (24).

(12 zastrzeżeń)

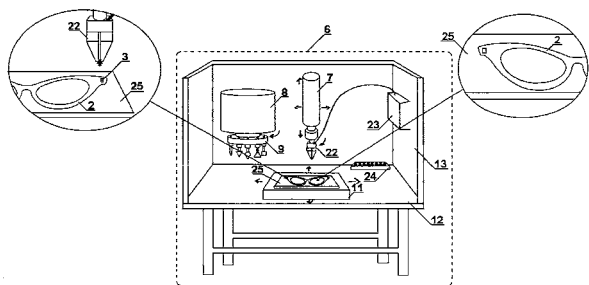

A1 (21) 410430 (22) 2014 12 08

- (51) B32B 27/32 (2006.01)
B32B 43/00 (2006.01)
B29C 47/06 (2006.01)
B29C 47/04 (2006.01)
B29C 49/04 (2006.01)
B29C 55/28 (2006.01)

- (71) LASKUS PRZEMYSŁAW MARCIN, Ostrów; LASKUS PIOTR, Ostrów; LASKUS PATRYK MACIEJ, Ostrów; LASKUS JAROSŁAW PAWEŁ, Ostrów; LASKUS KORNEL JAN, Ostrów
(72) LASKUS PRZEMYSŁAW MARCIN; LASKUS PIOTR; LASKUS PATRYK MACIEJ; LASKUS JAROSŁAW PAWEŁ; LASKUS KORNEL JAN

(54) **Moletowana, wielowarstwowa folia poliolefinowa na przekładki antyadhezyjne oraz sposób jej wytwarzania i linia technologiczna do realizacji tego sposobu**

(57) Przedmiotem wynalazku jest wielowarstwowa folia poliolefinowa na przekładki antyadhezyjne dla przemysłu gumowego, w formie moletowanej taśmy, charakteryzująca się tym, że jest to taśma uzyskana w wyniku blokowania 1-9 warstwowego rękawa poliolefinowego wytworzonego metodą rozdmuchu, z wewnętrzną warstwą adhezyjną, jednoosiowo orientowana w kierunku wzdłużnym w temperaturze 70-120°C, o grubości zredukowanej w zakresie od 2 do 7,5 raza do końcowej wartości 25-110 μm, moletowana w temperaturze przekraczającej temperaturę mięknięcia, po uprzedniej jednoosiowej orientacji wzdłużnej. Wynalazek dotyczy także folii wytworzonej w formie rękawa metodą rozdmuchu, lecz bez wewnętrznej warstwy adhezyjnej, jak i folii formowanej metodą wylewu. Ujawniono również sposób wytwarzania folii oraz linię produkcyjną, do wytwarzania wielowarstwowej folii poliolefinowej obejmującą: a) urządzenie do wspól wytłaczania różnych stopów poliolefinowych i formowania przez rozdmuch wielowarstwowego rękawa poliolefinowego, b) układ walców ściskających, podgrzewanych do temperatury od 60 do 90°C i dociskanych

ciśnieniem w zakresie od 3 do 7,5 bar, c) zespół do brzegowania taśmy zblokowanej taśmy lub rękawa foliowego oraz d) zespół do moletowania.

(21 zastrzeżeń)

A1 (21) 410533 (22) 2014 12 12

- (51) B32B 27/32 (2006.01)
B32B 3/10 (2006.01)
B32B 33/00 (2006.01)
B65D 65/40 (2006.01)
B65D 85/00 (2006.01)

- (71) DRUKPOL.FLEXO SPÓŁKA Z OGRANICZONĄ ODPOWIEDZIALNOŚCIĄ SPÓŁKA KOMANDYTOWA, Nowy Dwór Mazowiecki
(72) NOWACZYK KRZYSZTOF; KARŁOWICZ GRZEGORZ
(54) **Folia opakowaniowa do pakowania wyrobów produkujących gazy oraz sposób jej wytwarzania**

(57) Wynalazek dotyczy folii opakowaniowej do pakowania wyrobów produkujących gazy, którą jest laminat elastyczny, składający się z co najmniej trzech warstw tworzyw sztucznych zespolonych ze sobą za pomocą spoiny klejowej, przy czym jedna warstwa stanowi barierę częściowo przepuszczalną dla gazów, a pozostałe warstwy zawierają kanał nacinki laserowej. Ujawniono także sposób wytwarzania tej folii opakowaniowej, podzielony na kolejne etapy, w których: w procesie 1 na warstwę (a) nanosi się warstwę (b) metodą druku z wytworzeniem warstwy (a+b); w procesie 2 warstwę (d) poddaje się doaktywowaniu w wyładowaniu koronowym od strony niemetalizowanej; w procesie 3 warstwę (a+b) łączy się metodą laminowania z warstwą (d) za pomocą warstwy (c) z wytworzeniem warstwy (a+b+c+d); w procesie 4 warstwę (a+b+c+d) łączy się metodą laminowania z warstwą (f), za pomocą warstwy (e) z wytworzeniem warstwy (a+b+c+d+e+f); w procesie 5 odcina się odpad technologiczny i wykonuje co najmniej jedną nacinkę laserową przez warstwę (f+e+d) z wytworzeniem co najmniej jednego kanału nacinki laserowej.

(5 zastrzeżeń)

OTOCZENIE

	(a) - poliester transparentny (np. PET) / poliolefinowa transparentna (np. PP)
	(b) - farba drukarska (np. nitrocelulozowa)
	(c) - klej (np. poliuretanowy)
	(d) - poliolefinowa metalizowana (np. OPP metalizowany)
	(e) - klej (np. poliuretanowy)
	(f) - poliolefinowa transparentna (np. LDPE)

WNĘTRZE OPAKOWANIA

A1 (21) 410426 (22) 2014 12 08

- (51) B60N 2/28 (2006.01)
B60N 2/44 (2006.01)

- (71) WOJSKOWA AKADEMIA TECHNICZNA, Warszawa
(72) BARANOWSKI PAWEŁ; DAMAZIAK KRZYSZTOF; MAŁACHOWSKI JERZY; MAZURKIEWICZ ŁUKASZ; MUSZYŃSKI ARTUR; SYBILSKI KAMIL

(54) **Zaczep fotelika bezpieczeństwa**

(57) Zaczep systemu mocującego składa się z korpusu (5) w postaci płaskownika, w którym znajduje się prostokątne wycięcie pod uchwyt (4) zakończone skosem (5g), przy czym wysokość wycięcia odpowiada średnicy uchwyty (4), prostokątne wycięcie pod zapadkę w płaszczyźnie głównej korpusu (5), otwór osi zapadki (6a), otwór trzpienia blokującego (7), zapadki (6) mający wybranie pod trzpień blokujący (7) oraz wybranie pod uchwyt (4), połączonej obrotowo z osią (6a) zamocowaną w korpusie zaczepu (5), sprężyn (6d) umieszczonych na osi zapadki (6a) opierających się jednym końcem o zapadkę (6), a drugim o korpus zaczepu (5), trzpienia blokującego (7) umieszczonego w otworze korpusu (5), sprężyny (7a) umieszczonej na trzpieniu opierającej się jednym końcem o korpus (5), a drugim o trzpień (7) charakteryzuje się tym, że w korpusie (5) na wysokości wycięcia (5a) pod uchwyt (4) znajduje się prostokątne wybranie

oraz cylindryczne gniazdo połączone z wybraniem w wybraniu znajduje się popychacz (8) składający się z widełek opierających się o uchwyt (4) oraz stopy w postaci walca umieszczonego w gnieździe, przy czym na stopie popychacza znajduje się sprężyna (8c) opierająca się jednym końcem o ścianę wybrania, a drugim końcem o widełki.

(1 zastrzeżenie)

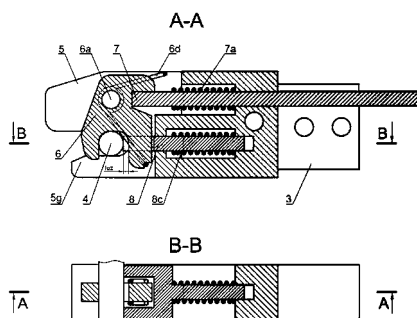

A1 (21) 410438 (22) 2014 12 08

(51) **B60N 2/28** (2006.01)
B60N 2/44 (2006.01)

(71) WOJSKOWA AKADEMIA TECHNICZNA, Warszawa
(72) BARANOWSKI PAWEŁ; DAMAZIAK KRZYSZTOF;
MAŁACHOWSKI JERZY; MAZURKIEWICZ ŁUKASZ;
MUSZYŃSKI ARTUR; SYBILSKI KAMIL

(54) **Podpora systemu mocującego fotelik bezpieczeństwa**

(57) Podpora (5) systemu mocującego fotelik (1) bezpieczeństwa, jest przegubowo połączona z systemem mocującym (3), zakończona stopą (9), ma teleskopowy system regulacji długości (10) charakteryzuje się tym, że składa się z profili połączonych przesuwnie tak, że profil wewnętrzny wchodzi w profil zewnętrzny, sprężyny oraz amortyzatora umieszczonych w środku profilu zewnętrznego i połączonych z profilami za pomocą sworzni.

(1 zastrzeżenie)

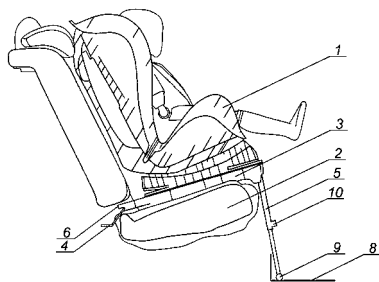

A1 (21) 410662 (22) 2014 12 19

(51) **B60N 3/04** (2006.01)
F16B 25/06 (2006.01)

(71) BARCZAK MAREK BARCZAK, Katowice
(72) BARCZAK MAREK

(54) **Zestaw mocujący do dywaników samochodowych**

(57) Zestaw mocujący do dywaników samochodowych, wykorzystujący podkładki oraz elementy wkręcane, charakteryzuje się tym, że w otworze wyciętym w dywaniku (D) zakłada się górną część stopera (3), przy czym na dole otworu, znajdującego się po drugiej stronie dywanika (D), zakłada się dolną część stopera (4), tak aby oś otworu wykonanego w dywaniku (D) pokryła się z osią otworu w górnej części stopera (3) i osią otworu w dolnej części stopera (4), następnie w powierzchnię podłogi (P) wkręca się, korzystnie przy użyciu narzędzia ręcznego w postaci śrubokręta, wkręt podłogowy (5), przy czym po wkręceniu wkrętu podłogowego (5) w powierzchnię podłogi (P), na łeb wkrętu podłogowego (5) nasadza się dolną część stopera (4) oraz górną część stopera (3) tak, aby oś

otworu wykonanego w górnej części stopera (3) oraz dolnej części stopera (4) pokryła się z osią symetrii wkrętu podłogowego (5).

(6 zastrzeżeń)

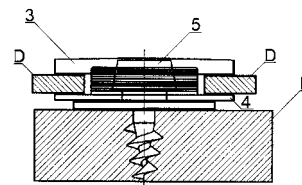

A1 (21) 410419 (22) 2014 12 06

(51) **B60Q 1/26** (2006.01)
B60Q 1/38 (2006.01)
B60Q 1/46 (2006.01)

(71) CIELĄTKOWSKI PAWEŁ, Mareza
(72) CIELĄTKOWSKI PAWEŁ

(54) **Zespół oświetlenia przedniego pojazdu samochodowego**

(57) Zespół oświetlenia przedniego zawiera prawy moduł listwowy (1) oświetlenia przedniego zamocowany na prawym słupku przednim (3), oraz lewy moduł listwowy (2) zamocowany na lewym słupku przednim (4) pojazdu. Listwowe moduły (1, 2) zawierają na powierzchni diody LED. Listwowe moduły (1, 2) połączone są z modulem elektrycznym zasilania świateł kierunkowskazów i świateł awaryjnych. Stanowią więc kierunkowskazy główne pojazdu lub kierunkowskazy dodatkowe, uzupełniające kierunkowskazy główne oraz kierunkowskazy w obudowach lusterek samochodowych. W innej odmianie listwowe moduły (1, 2) stanowią główne lub dodatkowe światła do jazdy dziennej, lub kombinowane światła kierunkowskazów i świateł awaryjnych oraz światła do jazdy dziennej.

(6 zastrzeżeń)

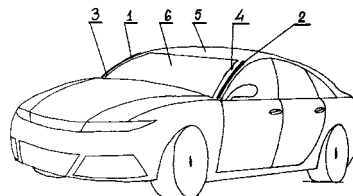

A1 (21) 410609 (22) 2014 12 18

(51) **B62B 9/08** (2006.01)
B62B 9/12 (2006.01)

(71) KARWAŁA ŁUKASZ FIRMA LOOKART EKSPORT IMPORT,
Szarlejka
(72) KARWAŁA ŁUKASZ

(54) **Łącznik przegubowy konstrukcji składanego stelaża wózka**

(57) Wynalazek dotyczy łącznika przegubowego konstrukcji składanego stelaża wózka zawierającego osłonę, w której osadzone są co najmniej dwie końcówki elementów wzdłużnych składanego stelaża wózka, przy czym końcówki te wyposażone są w ząbiate koła zębate osadzone na osiach wzajemnie równoległych, a koła zębate są nieruchomo połączone z końcówkami. Łącznik charakteryzuje się tym, że koła zębate (5) osadzone są na bocznych krawędziach końcówek pierwszego elementu wzdłużnego (3) i drugiego elementu wzdłużnego (4) składanego stelaża wózka i umieszczone obrotowo w osłonie (2), przy czym osie kół zębatach (5) umieszczone są w osłonie (2) a pierwszy element wzdłużny (3) po stronie koła zębatego (5) zaopatrzone jest w występ (6) przebiegający zasadniczo równoległe do osi podłużnej pierwszego elementu wzdłużnego (3) i stanowiący jego przedłużenie a drugi element wzdłużny (4) wyposażony jest w gniazdo (7), w którym umieszczony jest przesuwnie wzdłuż jego osi podłużnej element

blokujący (8) wypychany w kierunku na zewnątrz drugiego elementu wzdłużnego (4).

(7 zastrzeżeń)

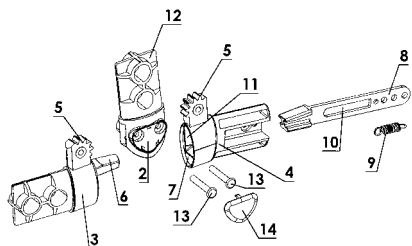

A1 (21) 410482 (22) 2014 12 10

(51) B62D 55/24 (2006.01)

(71) OŚRODEK BADAWCZO ROZWOJOWY PRZEMYSŁU OPONIARSKIEGO STOMIL SPÓŁKA Z OGRANICZONĄ ODPOWIEDZIALNOŚCIĄ, Poznań

(72) HERMACH MAREK; KNAST PAWEŁ

(54) Gąsienica do pojazdu specjalnego

(57) Gąsienica charakteryzuje się tym, że zewnętrzne powierzchnie konstrukcyjnego elementu (1) ogniwa zaopatrzone są w pakiety wykonane z jednej lub kilku warstw kordu tekstylnego lub stalowego. Wewnętrzny pakiet (2) usytuowany jest na spodniej stronie gąsienicy, zaś zewnętrzny pakiet (3), umieszczony na wierzchniej stronie gąsienicy, pokryty jest gumową warstwą (4) wyposażoną w bieżnik.

(1 zastrzeżenie)

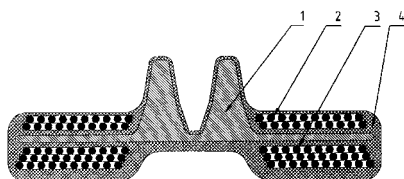

A1 (21) 410555 (22) 2014 12 15

(51) B64C 17/06 (2006.01)

B64C 17/02 (2006.01)

B64C 19/00 (2006.01)

(71) FLYTRONIC SPÓŁKA Z OGRANICZONĄ ODPOWIEDZIALNOŚCIĄ, Gliwice

(72) SZUMIŃSKI WOJCIECH

(54) Metoda zmiany położenia środka ciężkości, zwłaszcza zmiana położenia środka ciężkości statków powietrznych

(57) Metoda zmiany położenia środka ciężkości, zwłaszcza zmiana położenia środka ciężkości statków powietrznych, polega na tym, że efekt przesunięcia środka ciężkości uzyskuje się poprzez nadanie przyspieszenia kątownego elementowi inercyjnemu. Szczególny przypadek metody polega na tym, że efekt przesunięcia środka ciężkości uzyskuje się poprzez hamowanie ruchu obrotowego elementu inercyjnego z początkowo nadanej prędkości obrotowej.

(2 zastrzeżenia)

A1 (21) 410439 (22) 2014 12 08

(51) B65D 35/18 (2006.01)

B65D 35/24 (2006.01)

(71) WYCIŚLIK JAN INNOW, Katowice

(72) WYCIŚLIK JAN

(54) Tuba z wkładką opróżniającą

(57) Przedmiotem rozwiązania jest tuba mająca korpus w formie rury z dołączonym czołem, stanowiącym główkę tuby oraz nakrętkę,

zgrzana na drugim końcu poprzez docisnięcia ścianek. Tuba charakteryzuje się tym, że ma wielofunkcyjną wkładkę (2), która w swej środkowej części jest połączona z tubą (1) w miejscu jej zgrzewu (5), a obydwa ramiona (3, 4) wkładki (2) w trybie odgiętych wystają przeciwległe poza długość zgrzewu (5) tuby (1), przy czym każde ramie (3, 4) wystaje na długość nie przekraczającą długości zgrzewu (5) tuby (1), natomiast w trybie zgiętym ramiona (3, 4) są zagięte do/na siebie w kierunku osi tuby (1).

(4 zastrzeżenia)

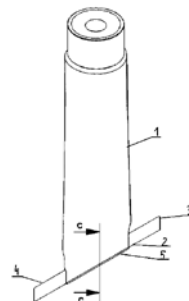

A1 (21) 410507 (22) 2014 12 11

(51) B65D 83/20 (2006.01)

B05B 9/04 (2006.01)

B23P 19/00 (2006.01)

(71) ZIGLER POLSKA SPÓŁKA Z OGRANICZONĄ ODPOWIEDZIALNOŚCIĄ, Jaworzno

(72) PIETROŃ PAWEŁ

(54) Moduł osadzarki mini główek

(57) Moduł osadzarki mini główek wykorzystujący, połączone ze sobą kanały korpusów, charakteryzuje się tym, że korpus główki żeńskiej (1) w dolnej części połączony jest z rurką dolotową główki żeńskiej (4), ponadto korpus główki żeńskiej (1) w górnej części połączony jest z korpusem mocującym (2), przy czym wewnątrz korpusu mocującego (2) umieszczony jest trzpień główki żeńskiej (5), przy czym przez trzpień główki żeńskiej (5) przechodzi sprężyna naciskowa górna (10), ponadto trzpień główki żeńskiej (6) zabezpieczony jest od góry nakrętką (8), której podstawa spoczywa na górnej powierzchni korpusu mocującego (2).

(4 zastrzeżenia)

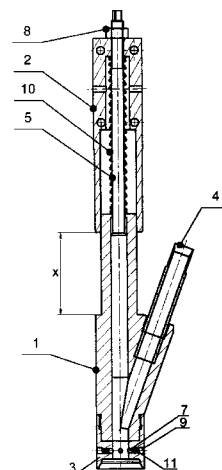

A1 (21) 410509 (22) 2014 12 11

(51) B65G 25/10 (2006.01)

B65G 23/40 (2006.01)

B23Q 16/06 (2006.01)

B65B 35/26 (2006.01)

(71) ZIGLER POLSKA SPÓŁKA Z OGRANICZONĄ ODPOWIEDZIALNOŚCIĄ, Jaworzno

(72) PIETROŃ PAWEŁ

(54) Napęd indeksujący

(57) Napęd indeksujący zwłaszcza do napędu tarczy transportującej, charakteryzuje się tym, że płyta bazowa górna (3) połączona jest na jednym końcu za pośrednictwem wałka dystansowego (5) poprzez śrubę mocującą (22) i podkładkę sprężystą (23) z płytą bazową dolną (2), a na drugim końcu płyta bazowa górna (3) połączona jest poprzez śrubę mocującą (22) i podkładkę sprężystą (23) z płytą boczną (4), za pośrednictwem której, płyta bazowa górna (3) łączy się z drugim końcem płyty bazowej dolnej (2), ponadto w środku płyty bazowej górnej (3) znajduje się otwór, w który wpuszczony jest wałek napędowy (8), który ułożyskowany jest w łożysku kulkowym, korzystnie jednorzędowym górnym (17), przy czym łożysko kulkowe jednorzędowe górne (17) umieszczone jest w oprawie łożyska (13), natomiast oprawa łożyska (13) połączona jest od góry za pośrednictwem śrub mocujących (22) z płytą bazową górną (3), ponadto wałek napędowy (8) połączony jest z tarczą indeksującą (1), która wyposażona jest w tulejki (14), przy czym tarcza indeksująca (1) osadzona jest od dołu, wraz z wałkiem napędowym (8) na łożysku kulkowym jednorzędowym dolnym (18), przy czym łożysko kulkowe jednorzędowe dolne (18) osadzone jest na zewnętrznej górnej powierzchni osi wodzika (9), przy czym do osi wodzika (9) przylega wodzik (15), ponadto oś wodzika (9) osadzona jest w dolnej zewnętrznej części w łożysku kulkowym jednorzędowym górnym (17), które spoczywa w oprawie łożyskowej (13), przy czym oprawa łożyskowa (13) połączona jest od góry z płytą bazową dolną (2) za pośrednictwem śrub mocujących (22), przy czym do płyty bazowej dolnej (2), za pomocą śrub mocujących (22) wraz z podkładkami sprężystymi (23), połączona jest od dołu płyta montażowa (7).

(7 zastrzeżeń)

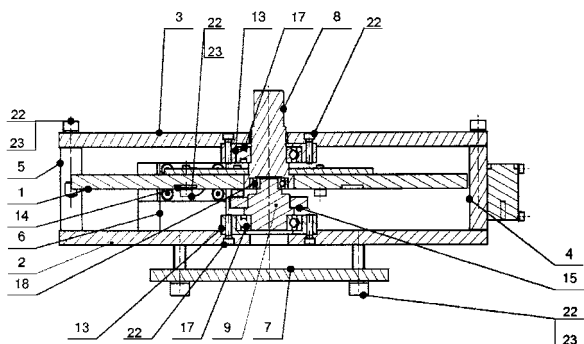

A1 (21) 410546 (22) 2014 12 15

(51) B82Y 40/00 (2011.01)
B21B 1/16 (2006.01)(71) POLITECHNIKA WARSZAWSKA, Warszawa
(72) GARBACZ HALINA; TOPOLSKI KRZYSZTOF;
LEWANDOWSKA MAŁGORZATA;
KURZYDŁOWSKI KRZYSZTOF JAN**(54) Sposób wytwarzania tytanu nanokrystalicznego**

(57) Wynalazek dotyczy sposobu wytwarzania tytanu nanokrystalicznego, w którym zapewnia się materiał wyjściowy z tytanu w postaci pręta, zapewnia się walcarkę zawierającą co najmniej jedną parę walców zależnych tworzących co najmniej jedną szczelinę, przeprowadza się co najmniej jeden cykl walcowania kanałowo-profilowego na zimno materiału wyjściowego do postaci drutu przez co najmniej jedną szczelinę, gdzie cykl walcowania obejmuje co najmniej jednokrotne przepuszczenie pręta przez daną szczelinę walców walcarki, przy czym redukcja przekroju R poprzecznego materiału wyjściowego w postaci pręta do przekroju poprzecznego drutu wynikowego wynosi co najmniej 50.

(9 zastrzeżeń)

A1 (21) 410563 (22) 2014 12 15

(51) B82Y 40/00 (2011.01)

(71) AKADEMIA GÓRNICZO-HUTNICZA
IM. STANISŁAWA STASZICA W KRAKOWIE, Kraków
(72) STOBIERSKI LUDOSŁAW; ZYCH ŁUKASZ;
RUTKOWSKI PAWEŁ**(54) Sposób wytwarzania wielowarstwowego nanolaminatu grafenowego**

(57) Sposób wytwarzania wielowarstwowego nanolaminatu grafenowego, polegający na tym, że sporządza się zhomogenizowaną zawiesinę zawierającą cząstki grafenu, którą prasuje się filtracyjnie, a otrzymaną wypraskę suszy się, po czym poddaje się procesowi prasowania na gorąco w atmosferze ochronnej, charakteryzuje się tym, że do roztworu o stężeniu od 1% do 15% syntetycznej żywicy w bezwodnym alkoholu wprowadza się cząstki grafenu w ilości 2% - 15% wagowych, a po zdyspergowaniu powstałą zawiesinę prasuje się filtracyjnie w sposób umożliwiający odprowadzenie cieczy pod wpływem wywieranego ciśnienia i sprasowanie cząstek grafenowych ciśnieniem w zakresie od 5 MPa do 15 MPa, po czym otrzymaną wypraskę prasuje się na gorąco pod stałym ciśnieniem o wartości z zakresu 20 MPa - 100 MPa w temperaturze od 1900°C do 2400°C, przy czym prędkość przyrostu temperatury wynosi od 2°C/min. do 15°C/min.

(4 zastrzeżenia)

DZIAŁ C

CHEMIA I METALURGIA

A1 (21) 413727 (22) 2015 08 28

(51) C01G 51/00 (2006.01)
C01G 39/00 (2006.01)(71) INSTYTUT METALI NIEŻELAZNYCH, Gliwice;
WOJSKOWA AKADEMIA TECHNICZNA
IM. JAROSŁAWA DĄBROWSKIEGO, Warszawa;
INNOVATOR SPÓŁKA Z OGRANICZONĄ
ODPOWIEDZIALNOŚCIĄ, Gliwice
(72) LESZCZYŃSKA-SEJDA KATARZYNA; BENKE GRZEGORZ;
CHMIELARZ ANDRZEJ; KOPYTO DOROTA;
MAJEWSKI TOMASZ; PIĘTASZEWSKI JAN;
MICHAŁOWSKI JERZY; PIETEK ELŻBIETA;
MACHELSKA GRAŻYNA; WITMAN KRYSZYNA;
GRZECHCA PIOTR**(54) Sposób otrzymywania nanokrystalicznego bezwodnego molibdenianu(VI) kobaltu(II) wysokiej czystości**

(57) Sposób otrzymywania nanokrystalicznego molibdenianu(VI) kobaltu(II) wysokiej czystości przez zmieszanie rozpuszczalnych soli molibdenu i kobaltu charakteryzuje się tym, że do wodnego roztworu soli molibdenu(VI) zawierającego powyżej 10g/dm³ Mo, dodaje się suspensji zawierającej rozpuszczalne w wodzie sole kobaltu(II), korzystnie chlorek i/lub azotan(V) i/lub siarczan(VI) i/lub octan w takiej ilości, aby w uzyskanej mieszaninie stosunek molowy kobaltu do molibdenu był większy lub równy 1 a mniejszy niż 9, korzystnie dodaje się 5-25% roztwór NH₄OH w ilości do 10 cm³ na każde 100 cm³ roztworu, całość miesza się w temperaturze

powyżej 35°C, w ciągu 15 do 90 minut, aż do uzyskania pH końcowego mieszaniny z zakresu od 4,9 do 9,6.

(6 zastrzeżeń)

A1 (21) **410544** (22) 2014 12 15

(51) **C02F 1/62** (2006.01)
B01D 39/20 (2006.01)
C04B 38/02 (2006.01)

(71) POLITECHNIKA ŚLĄSKA, Gliwice; ENKO SPÓŁKA AKCYJNA, Gliwice

(72) SUPONIK TOMASZ; PAŁKA DARIUSZ

(54) **Filtr do usuwania jonów metali i siarczanów z wód**

(57) Filtr do usuwania jonów metali z wody zawierający: 45% piasku kwarcowego, 15% cementu portlandzkiego, 10% tlenku wapnia, 28% wody, charakteryzuje się tym, że zawiera 0,2% proszku aluminium oraz 1,8% siarczanu wapnia.

(2 zastrzeżenia)

A1 (21) **410550** (22) 2014 12 15

(51) **C02F 1/62** (2006.01)

(71) POLITECHNIKA ŚLĄSKA, Gliwice
(72) SUPONIK TOMASZ; GAJDA DAWID

(54) **Urządzenie do odzyskiwania metali z wód procesowych**

(57) Urządzenie do odzyskiwania metali z wód procesowych zbudowane z obudowy, kołnierza i pokrywy, charakteryzuje się tym, że wewnątrz obudowy (1) umieszczone są równolegle co najmniej 2 arkusze blachy (2) spięte w górnej części grzebieniem (3), a w dolnej po przeciwnych stronach spięte kostkami (4), korzystnie z polimerów syntetycznych, które posiadają w środkowej części nagwintowane otwory (5), przy czym przez kostki (4) przeprowadza się gwintowane pręty (6), natomiast prostopadle do arkuszy blachy (2) spiętych grzebieniem (3) usytuowana jest, w przedniej części, płyta (7) z blachy.

(1 zastrzeżenie)

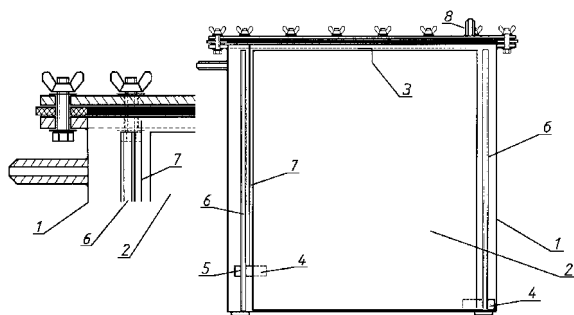

A1 (21) **410436** (22) 2014 12 08

(51) **C04B 28/04** (2006.01)
C04B 28/08 (2006.01)
C04B 14/06 (2006.01)
C04B 14/08 (2006.01)
C04B 14/10 (2006.01)

(71) POLITECHNIKA LUBELSKA, Lublin

(72) BARNAT-HUNEK DANUTA; KLIMEK BEATA;
FRANUS WOJCIECH

(54) **Tynk renowacyjny**

(57) Tynk renowacyjny, zawierający spoiwo w postaci cementu, wypełniacz w postaci piasku i żużla oraz dodatki modyfikujące charakteryzuje się tym, że składa się z cementu w ilości 10÷18% masowych, mielonego granulowanego żużla wielkopieczowego w ilości

1,50÷5% masowych lub keramzytu w ilości 1,50÷5% masowych, wapna hydratyzowanego w ilości 2,45÷10% masowych, piasku o frakcji 0÷2 mm w ilości 50÷69% masowych, zeolitu naturalnego o frakcji 0÷2 mm w ilości 8÷20% masowych, dodatków o działaniu napowietrzającym w ilości 0÷1,5% masowych i dodatków o działaniu stabilizującym w ilości 0÷1,5% masowych, wody z wodociągu miejskiego 10÷30% masowych.

(3 zastrzeżenia)

A1 (21) **410616** (22) 2014 12 18

(51) **C04B 28/04** (2006.01)
C04B 22/02 (2006.01)
C04B 111/90 (2006.01)
C04B 111/94 (2006.01)

(71) AKADEMIA GÓRNICZO-HUTNICZA

IM. STANISŁAWA STASZICA W KRAKOWIE, Kraków

(72) PICHÓR WALDEMAR; FRĄC MAKSYMILIAN;
GUBERNAT AGNIESZKA; SARA AUGUSTYN

(54) **Elektroprzewodzące spoiwo cementowe**

(57) Elektroprzewodzące spoiwo cementowe jest mieszaniną 30,0-50% wagowych cementu portlandzkiego i 50,0-70,0% wagowych szungitu zawierającego 28,0-38,0% wagowych węgla, 57,0-66,0% wagowych SiO₂, a resztę stanowią zanieczyszczenia mineralne. Korzystnie jako zanieczyszczenia mineralne szungit zawiera wagowo, w przeliczeniu na tlenki: 1,0 - 2,0% Fe₂O₃, 2,0-5,0% Al₂O₃, 1,0-2,0% K₂O, 0-0,8% MgO, 0-0,3% Na₂O, 0-1,5% S, 0-0,2% TiO₂.

(1 zastrzeżenie)

A1 (21) **410579** (22) 2014 12 17

(51) **C04B 35/01** (2006.01)
C04B 35/78 (2006.01)
C04B 35/80 (2006.01)

(71) POLITECHNIKA ŚLĄSKA, Gliwice

(72) TAŃSKI TOMASZ; HUDECKI ANDRZEJ;
MATYSIAK WIKTOR

(54) **Nanostrukturalny materiał kompozytowy o osnowie ceramicznej z fazą wzmacniającą i sposób jego wytwarzania**

(57) Nanostrukturalny materiał kompozytowy o osnowie ceramicznej z fazą wzmacniającą charakteryzuje się tym, że zawiera osnowę TiO₂, SiO₂, Bi₂O₃ w ilości od 90 do 95% i wielkości uziarnienia od 20 do 50 nm oraz fazą wzmacniającą, którą stanowi TiO₂, SiO₂, Bi₂O₃ w ilości od 1 do 5% i wielkości uziarnienia od 1 do 10 nm. Sposób wytwarzania nanostrukturalnego materiału kompozytowego o osnowie ceramicznej z fazą wzmacniającą polega na tym, że do materiału kompozytowego o osnowie ceramicznej takiej jak: TiO₂, SiO₂, Bi₂O₃ z fazą wzmacniającą taką jak: TiO₂, SiO₂, Bi₂O₃ dodaje się mieszaninę rozpuszczalników DFM-u o stężeniu w zakresie 5-80% w chloroformie, następnie dodaje się nanocząsteczki takie jak: TiO₂, SiO₂, Bi₂O₃ w ilości od 90 do 95% i wielkości uziarnienia 20-50 nm z fazą wzmacniającą TiO₂, SiO₂, Bi₂O₃ w ilości od 1 do 5% i wielkości uziarnienia do 10 nm, po czym roztwór poddaje się mieszanemu ultradźwiękami w czasie 5-50 minut, w temperaturze 15-20°C. Następnie dodaje się bezwodnego alkoholu etylowego, do tak przygotowanej mieszaniny dodaje się polimer, po czym całość miesza się, z kolei poddaje się działaniu pola elektrostatycznego i tak otrzymane włókna wygrzewa się dwuetapowo w atmosferze tlenu w temperaturze do 1000°C, w obecności mieszaniny azotu i wodoru, po czym ponownie wygrzewa się do 2500°C i oczyszcza.

(5 zastrzeżeń)

A1 (21) **410683** (22) 2014 12 19

(51) **C04B 35/46** (2006.01)
C04B 35/468 (2006.01)
C04B 35/47 (2006.01)
C04B 35/488 (2006.01)
H01L 41/22 (2013.01)

- (71) POLITECHNIKA WARSZAWSKA, Warszawa;
INSTYTUT CHEMII PRZEMYSŁOWEJ
IM. PROF. IGNACEGO MOŚCICKIEGO, Warszawa
- (72) SZAFRAN MIKOŁAJ; PAWLIKOWSKA EMILIA;
PIETRZAK EMILIA; BOBRYK EWA;
YASHCCHYSHYN YEVHEN; GODZISZEWSKI KONRAD;
KOZAKIEWICZ JANUSZ; OFAT IZABELA;
TRZASKOWSKA JOANNA
- (54) **Sposób wytwarzania przestrajalnych kompozytów ceramika-polimer dla elektroniki wysokich częstotliwości**

(57) Sposób wytwarzania przestrajalnych kompozytów ceramika-polimer dla elektroniki wysokich częstotliwości polega na zmieszaniu proszku ceramicznego w ilości 20-65% wag. i wody w ilości 35-80% wag. wraz z następującymi składnikami masy leejnej w ilościach odnoszących się do masy proszku ceramicznego: spoiwo w ilości 0,3-50% wag., upłynniacz w ilości 0,10-5,0% wag., plastyfikator w ilości 0-50% wag., alkohol etylenowy w ilości 0-1,0% wag. oraz środki powierzchniowo czynne w ilości 0-0,5% wag., a następnie wylaniu odpowiedniej, jednorodnej masy ceramicznej do formy lub na gładkie podłoże, wyjęciu kształtki z formy lub zdjęciu folii z podłoża po wysuszeniu. Sposób charakteryzuje się tym, że jako spoiwo stosuje się dyspersje poliuretanowe na bazie wody, dyspersje poliuretanowo-silikonowe na bazie wody, polimerowe spoiwa akrylowe, wodne roztwory polimerów akrylowych lub ich mieszaniny.

(9 zastrzeżeń)

A1 (21) 410562 (22) 2014 12 15

- (51) **C04B 35/453** (2006.01)
C04B 35/495 (2006.01)
- (71) UNIWERSYTET ŚLĄSKI W KATOWICACH, Katowice
- (72) ADAMCZYK-HABRAJSKA MAŁGORZATA;
MOLAK ANDRZEJ; CZEKAJ DIONIZY;
KOZIELSKI LUCJAN; WODECKA-DUŚ BEATA;
KAMIENIARZ ALEKSANDRA; MACHNIK ZBIGNIEW;
RADOSZEWSKA DARIA
- (54) **Sposób otrzymywania ceramiki BaBi₂Nb₂O₉ oraz ceramiczny czujnik ciśnienia**

(57) Sposób otrzymywania ceramiki BaBi₂Nb₂O₉ konwencjonalną metodą spiekania swobodnego charakteryzuje się tym, że tlenki i węglany metali: węglan baru BaCO₃, tlenek bizmutu Bi₂O₃, tlenek niobu Nb₂O₅, odważone w odpowiednim stosunku stechiometrycznym, poddaje się procesowi mieszania, następnie mieli się je do momentu uzyskania granulacji poniżej 1,5 μm. Tak przygotowaną mieszaninę tlenków i węglanów sprasowuje się jednoosiowo pod ciśnieniem od 40 MPa do 80 MPa w wypraski, po czym poddaje się je procesowi syntezy w temperaturze od 900°C do 1000°C, w czasie powyżej 1 h. Przareagowany materiał rozkrusza się i mieli do momentu uzyskania granulacji poniżej 1,5 μm, po czym tak przygotowany proszek sprasowuje się jednoosiowo pod ciśnieniem od 40 MPa do 80 MPa w wypraski, które poddaje się procesowi spiekania złożonemu z czterech etapów: pierwszemu - polegającemu na podgrzaniu wypraski od temperatury otoczenia do temperatury z zakresu od 950°C do 1050°C, z szybkością grzania nie wyższą niż 200°C/h, drugiemu - polegającemu na podwyższeniu temperatury osiągniętej w pierwszym etapie do końcowej temperatury spiekania z zakresu od 1040°C do 1120°C, z szybkością grzania niższą niż

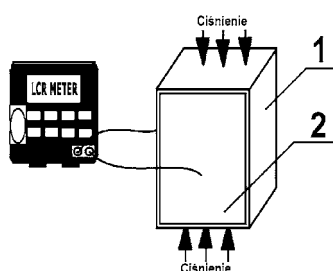

w pierwszym etapie, trzeciemu - właściwemu procesowi spiekania - który prowadzi się w temperaturze od 1040°C do 1120°C, przez 1 h do 13 h i czwartemu, w którym spieczone próbki w postaci wyprasek schładza się, korzystnie do temperatury otoczenia. Ujawniono również czujnik ciśnienia zbudowany z metalicznych elektrod naniesionych na dwie równoległe płaszczyzny elementu z materiału dielektrycznego, który charakteryzuje się tym, że element (1) z materiału dielektrycznego wykonany jest z ceramicznego materiału BaBi₂Nb₂O₉.

(6 zastrzeżeń)

A1 (21) 410649 (22) 2014 12 19

- (51) **C05D 9/00** (2006.01)
C05D 11/00 (2006.01)
C05G 3/04 (2006.01)
C09K 17/04 (2006.01)
- (71) CZERNIEC ROBERT, Nałęczów
- (72) CZERNIEC ROBERT

(54) **Kompozycja minerałów skalnych**

(57) Wynalazek rozwiązuje problem skomponowania naturalnego nawozu na bazie skalnych minerałów pochodzenia wulkanicznego o optymalnych parametrach zawartości minerałów. Kompozycja minerałów skalnych charakteryzuje się tym, że zawiera mieszaninę mączki bazaltowej w ilości 27,5% - 35,5%, mączki granitowej w ilości 26,0% - 36,5%, mączki dolomitowej w ilości 28,5% - 35,0% oraz ziemi okrzemkowej w ilości 2,5% - 6,5%.

(7 zastrzeżeń)

A1 (21) 410449 (22) 2014 12 08

- (51) **C05F 11/02** (2006.01)
C05G 3/00 (2006.01)
- (71) MIKŁA DANIEL, Udanin
- (72) MIKŁA DANIEL
- (54) **Sposób wytwarzania zawiesinowego nawozu zawierającego substancje humusowe**

(57) Przedmiotem wynalazku jest sposób wytwarzania nawozu zawiesinowego zawierający substancje humusowe. Sposób wytwarzania nawozu płynnego polega na tym, że w temperaturze otoczenia w wyskalowanym mieszalniku o określonej objętości doprowadza się do wytworzenia wodnej zawiesiny substancji humusowych poprzez zmieszanie wody i węgla brunatnego o uziarnieniu poniżej 3 mm oraz aktywowanie substancji humusowych węgla brunatnego substancjami alkalizującymi. Następnie dodaje się stabilizator zawiesiny w ilości od 0,1 do 3% mas. oraz ewentualnie siarkę elementarną w ilości do 10% mas., po czym dalej prowadzi się proces homogenizacji do uzyskania jednorodnej zawiesiny.

(4 zastrzeżenia)

A1 (21) 410617 (22) 2014 12 18

- (51) **C07C 7/00** (2006.01)
B01D 17/02 (2006.01)
- (71) BIURO PROJEKTÓW KOKSOPROJEKT SPÓŁKA
Z OGRANICZONĄ ODPOWIEDZIALNOŚCIĄ,
Zabrze
- (72) FIGIEL ZBIGNIEW; KALINOWSKI KRZYSZTOF;
NOWAK RYSZARD; BESZTOCHA ŁUKASZ

(54) **Agregat rozdzielający benzolu i wody separatorowej**

(57) Ujawniono agregat rozdzielający benzolu i wody separatorowej stanowiących mieszaninę benzolu i kondensatu pary wodnej w procesie oddestylowania benzolu z oleju sorpcyjnego, mający w szczególności zastosowanie w zakładach koksowniczych. Agregat jest wyposażony w rozdzielacz (2) benzolu, rozdzielacz (3) wody separatorowej oraz przyłącza i przewody do przepływu mediów. Agregat charakteryzuje się tym, że ma usytuowany powyżej rozdzielacza (3) wody separatorowej i zabudowany z nim we wspólnej

kolumnie (1) rozdzielacz (2) benzolu. Rozdzielacz (2) benzolu ma przelewową przegrodę (4), dzielącą go na rozdzielczą przestrzeń (5) połączoną doprowadzającym przewodem (7) z rozdzielaczem (3) wody separatorowej oraz buforową przestrzeń (6). Umieszczenie przelewowej przegrody (4) umożliwi przelew oddzielnego benzolu z rozdzielczej przestrzeni (5) do buforowej przestrzeni (6).

(3 zastrzeżenia)

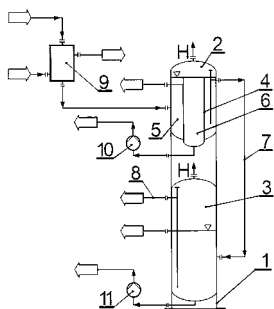

A1 (21) 410422 (22) 2014 12 08

(51) C07C 211/63 (2006.01)

C07C 209/20 (2006.01)

C07C 63/08 (2006.01)

A01N 33/12 (2006.01)

(71) INSTYTUT OCHRONY ROŚLIN, Poznań

(72) PERNAK JULIUSZ; PRACZYK TADEUSZ;
CZERNIAK KAMIL; GISZTER RAFAŁ; FRYDER MARTA;
MARCINKOWSKA KATARZYNA

(54) **Nowe 4-chloro-2-metylofenoksyoctany alkoksymetylo(2-hydroksyetylo)dietyloamoniowe i sposób ich wytwarzania oraz zastosowanie jako herbicyd**

(57) Ujawniono nowe 4-chloro-2-metylofenoksyoctany alkoksymetylo(2-hydroksyetylo)dietyloamoniowe o wzorze ogólnym 1, gdzie R - oznacza podstawnik alkilowy o długości łańcucha węglowego od 2 do 22 atomów węgla, gdzie: R oznacza podstawnik alkilowy o długości węgla od 1 do 22 atomów węgla. Przedmiotem rozwiązania jest też sposób ich otrzymywania, który polega na tym, że alkoksymetylo(2-hydroksyetylo)dietyloamoniowy wodorotlenek rozpuszcza się w metanolu, a następnie poddaje się reakcji zobojętniania w stosunku molowym 1:1 roztworem o stężeniu co najmniej 1%, zawierającym kwas będący źródłem anionu (4-chloro-2-metylofenoksy)octanowego. Wynalazek dotyczy również zastosowania cieczy jonowych z kationem alkoksymetylo(2-hydroksyetylo)dietyloamoniowy jako herbicydów.

(8 zastrzeżeń)

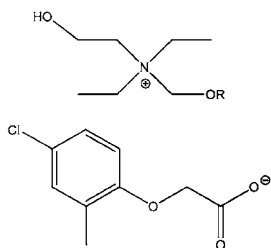

WZÓR 1

A1 (21) 410423 (22) 2014 12 08

(51) C07C 211/63 (2006.01)

C07C 209/20 (2006.01)

C07C 63/08 (2006.01)

A01N 33/12 (2006.01)

(71) INSTYTUT OCHRONY ROŚLIN, Poznań

(72) PERNAK JULIUSZ; PRACZYK TADEUSZ; GISZTER RAFAŁ;
FRYDER MARTA; MARCINKOWSKA KATARZYNA

(54) **4-chloro-2-metylofenoksyoctany alkoksymetylobis(2-hydroksyetylo)-metyloamoniowe, sposób otrzymywania i zastosowanie jako środków ochrony roślin**

(57) Przedmiotem wynalazku są 4-chloro-2-metylofenoksyoctany alkoksymetylobis(2-hydroksyetylo)metyloamoniowe o wzorze ogólnym 1, gdzie: R oznacza podstawnik alkilowy o długości węgla od 1 do 22 atomów węgla oraz sposób ich wytwarzania i zastosowanie jako środków ochrony roślin. Sposób ich otrzymywania polega na tym, że alkoksymetylobis(2-hydroksyetylo)metyloamoniowy wodorotlenek rozpuszcza się w metanolu, a następnie poddaje się reakcji zobojętniania w stosunku molowym 1:1 roztworem o stężeniu co najmniej 1%, zawierającym kwas będący źródłem anionu (4-chloro-2-metylofenoksy)octanowego. Ujawniono też zastosowanie 4-chloro-2-metylofenoksyoctanów hydroksyetylo)metyloamoniowych jako środków ochrony roślin.

(8 zastrzeżeń)

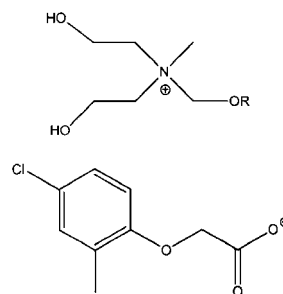

WZÓR 1

A1 (21) 410437 (22) 2014 12 08

(51) C07C 211/63 (2006.01)

C07C 209/20 (2006.01)

C07C 65/10 (2006.01)

C11D 1/62 (2006.01)

(71) POLITECHNIKA POZNAŃSKA, Poznań

(72) PERNAK JULIUSZ; KURZAWSKA AGNIESZKA;
MAJCHRZAK DOMINIKA

(54) **Salicylan alkoksymetylobis(2-hydroksyetylo)-metyloamoniowy oraz sposób jego otrzymywania**

(57) Przedmiotem wynalazku jest salicylan alkoksymetylobis(2-hydroksyetylo)-metyloamoniowy o wzorze ogólnym 1, w którym R oznacza łańcuch węglowy zawierający od 1 do 18 atomów węgla mający zastosowanie jako środek powierzchniowo czynny oraz sposób jego otrzymywania. Sposób otrzymywania salicylanu alkoksymetylobis(2-hydroksyetylo)-metyloamoniowego polega na tym, że chlorek alkoksymetylobis(2-hydroksyetylo)-metyloamoniowy rozpuszcza się w alkoholu alifatycznym o długości łańcucha węglowego od jeden do czterech atomów węgla, lub ich mieszaninie, korzystnie w metanolu, po czym poddaje się reakcji z solą sodową lub potasową kwasu salicylowego w stosunku molowym 1:1 do 1:2, korzystnie 1:1, w temperaturze od 20 do 50°C, korzystnie 30°C, w czasie co najmniej 5 minut, a wytrąconą nieorganiczną sól odsącza się pod zmniejszonym ciśnieniem. Z kolei z otrzymanego przesącza odparowuje się rozpuszczalnik, następnie dodaje się bezwodnego acetonu w celu oczyszczenia produktu, dalej po odparowaniu acetonu pozostałość suszy się w warunkach obniżonego ciśnienia.

(3 zastrzeżenia)

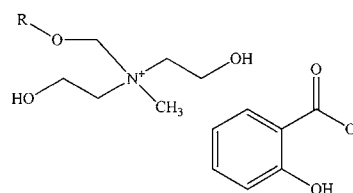

Wzór 1

A1 (21) **410618** (22) 2014 12 18

(51) **C07C 211/63** (2006.01)
C07C 209/20 (2006.01)
C07C 327/20 (2006.01)
A01N 33/12 (2006.01)

(71) AKADEMIA IM. JANA DŁUGOSZA W CZĘSTOCHOWIE, Częstochowa

(72) BAŁCZEWSKI PIOTR; BICZAK ROBERT; PAWŁOWSKA BARBARA; DONDELA BARBARA; RÓŻYCKA-SOKOŁOWSKA EWA; MARCINIAK BERNARD

(54) **Czwartorzędowe sole amoniowe, sposób ich wytwarzania oraz ich zastosowanie**

(57) Ujawniono czwartorzędowe sole amoniowe, sposób ich wytwarzania i zastosowanie soli i disoli zawierających aniony 2,2'-tiodioctanowe i kationy amoniowe, jako środków o selektywnych właściwościach herbicydowych. Jako sole z anionami 2,2'-tiodioctanowymi i kationami amoniowymi stosuje się, korzystnie 2,2'-tiodioctan diizopropylamoniowy (monosól), 2,2'-tiodioctan bis(diizopropylamoniowy) (disól), 2,2'-tiodioctan bis(diizobutyloamoniowy) (disól), 2,2'-tiodioctan trietyloamoniowy (monosól) i 2,2'-tiodioctan bis(tert-butyloamoniowy) (disól).

(5 zastrzeżeń)

A1 (21) **410581** (22) 2014 12 17

(51) **C07C 253/30** (2006.01)
C07C 255/24 (2006.01)
C07B 61/00 (2006.01)

(71) INSTYTUT CIĘŻKIEJ SYNTEZY ORGANICZNEJ BLACHOWNIA, Kędzierzyn-Koźle

(72) ŁOWSKA JOLANTA; BERESKA BARTŁOMIEJ; SZMATOŁA MICHAŁ; GNIADY JAN; GRABOWSKI RAFAŁ; HAAS WITOLD; BUBICZ JOLANTA; KUBICA RENATA; BERESKA AGNIESZKA; NOWAKOWSKA-BOGDAN EWA; DZIWIŃSKI EUZEBIUSZ; NOWICKI JANUSZ; CZAJA KRYSZYNA; FISZER RENATA

(54) **Sposób otrzymywania cyjanoetylowanych amin**

(57) Sposób otrzymywania cyjanoetylowanej alifatycznej aminy polega na tym, że aminę poddaje się reakcji cyjanoetylowania w środowisku wodnym, w obecności 0-5% wagowych cieczy jonowej w roli katalizatora w stosunku do wagowej ilości aminy, powoli dozując akrylonitryl do wodnego roztworu aminy, a temperaturę reakcji utrzymuje się na poziomie 40-60°C za pomocą regulowania szybkości dozowania akrylonitrylu i/lub za pomocą ochładzania mieszaniny reakcyjnej, przy czym stosuje się proporcje molowe akrylonitrylu do ilości aktywnych atomów wodoru w grupie aminowej jak 1:1 do 1,25:1, po zakończeniu dozowania akrylonitrylu całość miesza się przez 0,5-3 godziny w temperaturze 35-45°C i przez 0,5-3 godziny w temperaturze 55 do 65°C, a następnie otrzymany osad cyjanoetylowanej aminy wydziela się z mieszaniny poreakcyjnej.

(5 zastrzeżeń)

A1 (21) **410527** (22) 2014 12 12(51) **C07D 239/54** (2006.01)(71) POLITECHNIKA RZESZOWSKA IM. IGNACEGO ŁUKASIEWICZA, Rzeszów
(72) CHMIEL-SZUKIEWICZ ELŻBIETA(54) **Sposób wytwarzania 1,3-bis(2-hydroksyetylo)uracylu**

(57) Sposób dotyczy wytwarzania 1,3-bis(2-hydroksyetylo)uracylu o wzorze 1, w reakcjach uracylu z tlenkiem etylenu. W pierwszym etapie prowadzi się reakcję w reaktorze ciśnieniowym, przy stosunku molowym uracylu do tlenku etylenu równym 1:2, w rozpuszczalniku w obecności katalizatora, zaś w drugim etapie po zakończeniu reakcji oddestylowuje się pod zmniejszonym ciśnieniem katalizator i rozpuszczalnik, po czym dodaje się metanol i odsącza otrzymany

związek, który następnie krystalizuje się z etanolu lub z metanolu. W pierwszym etapie reakcję prowadzi się w temperaturze 50-60°C przez co najmniej 17,5 lub 24 godziny, w zależności od ilości użytego katalizatora. Ponadto w pierwszym etapie jako rozpuszczalnik stosuje się sulfotlenek dimetylu, a jako katalizator trietyloaminę, zaś w drugim etapie oddestylowanie katalizatora i rozpuszczalnika prowadzi się pod ciśnieniem 0,7 kPa. Wynalazek znajduje zastosowanie do otrzymywania liniowych poliuretanów, poliesterów oraz jako potencjalny związek wyjściowy w syntezie leków.

(5 zastrzeżeń)

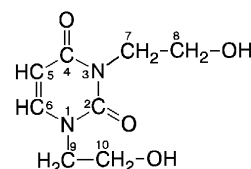

Wzór 1

A1 (21) **410425** (22) 2014 12 08

(51) **C07D 291/06** (2006.01)
C07D 291/08 (2006.01)
A01N 43/32 (2006.01)

(71) POLITECHNIKA POZNAŃSKA, Poznań

(72) PERNAK JULIUSZ; NIEMCZAK MICHAŁ; GISZTER RAFAŁ; WILK TOMASZ

(54) **Nowe alkoksymetylo-di(2-hydroksyetylo)-metyloamoniowe ciecze jonowe z słodkim anionem oraz sposób ich wytwarzania**

(57) Przedmiotem wynalazku są nowe alkoksymetylo-di(2-hydroksyetylo)metyloamoniowe sole z słodkim anionem oraz sposób wytwarzania nowych soli alkoksymetylo-di(2-hydroksyetylo)metyloamoniowych o słodkim smaku, mających zastosowanie jako środki myjąco-dezynfekujące, do odkażania powierzchni z różnego rodzaju materiałów. Ujawniono nowe alkoksymetylo-di(2-hydroksyetylo)metyloamoniowe ciecze jonowe z anionem acelsulfamianowym i sacharynianowym o wzorze ogólnym 1, gdzie R oznacza podstawnik alkilowy o długości łańcucha węglowego od 2 do 22 atomów węgla, A oznacza słodki anion o wzorze ogólnym 2 lub o wzorze ogólnym 3. Sposób otrzymywania nowych alkoksymetylo-di(2-hydroksyetylo)metyloamoniowych cieczy jonowych z anionem słodkim, o wzorze ogólnym 1, charakteryzuje się tym, że wodorotlenek alkoksymetylo-di(2-hydroksyetylo)metylo-

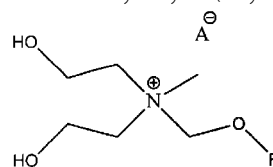

Wzór 1

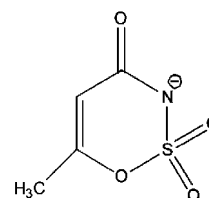

Wzór 2

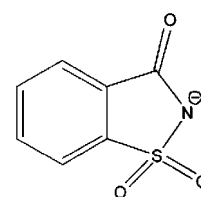

Wzór 3

amoniowy rozpuszcza się w wodzie, lub metanolu, a następnie poddaje się reakcji zobojętniania, w temperaturze co najmniej 20°C, w stosunku molowym 1:1, z kwasem acesulfamianowym lub sacharynianowym w postaci czystej lub w postaci roztworu wodnego, lub metanolowego o stężeniu co najmniej 1%, po czym odparowuje się rozpuszczalnik.

(4 zastrzeżenia)

A1 (21) 415073 (22) 2015 12 04

(51) C07D 401/04 (2006.01)
C07D 401/14 (2006.01)
C07D 249/14 (2006.01)
A61K 31/454 (2006.01)
A61P 37/08 (2006.01)
A61P 11/06 (2006.01)
A61P 37/00 (2006.01)

(31) 62/094,446 (32) 2014 12 19 (33) US

(71) ONCOARENDI THERAPEUTICS SPÓŁKA
Z OGRANICZONĄ ODPOWIEDZIALNOŚCIĄ, Warszawa
(72) GOŁĘBIEWSKI ADAM, US; KORALEWSKI ROBERT;
CZESTKOWSKI WOJCIECH; MATYSZEWSKI KRZYSZTOF;
OLEJNICZAK SYLWIA; OLCZAK JACEK;
BECKETT PAUL R., US

(54) **Podstawione aminotriazole przydatne jako inhibitory kwaśnej chitynazy ssaków**

(57) Ujawnione są związki aminotriazolowe podstawione grupą funkcyjną karboksylanową albo biozosteryczną polarną grupą funkcyjną. Związki mające ugrupowanie karboksylanowe albo biozosteryczną polarną grupę funkcyjną hamują kwaśną chitynazę ssaków. Także podane są sposoby stosowania związków do leczenia reakcji astmatycznych powodowanych przez alergeny.

(65 zastrzeżeń)

A1 (21) 410588 (22) 2014 12 18

(51) C07D 471/04 (2006.01)
C07D 471/14 (2006.01)
C07D 495/14 (2006.01)

(71) INSTYTUT CHEMII ORGANICZNEJ
POLSKIEJ AKADEMII NAUK, Warszawa
(72) GRYKO DANIEL; SKONIECZNY KAMIL

(54) **Nowe związki oraz sposób ich otrzymywania**

(57) Ujawniono nowe związki luminescencyjne oparte na rdzeniu imidazo[1,2-f]fenantrydyn o potencjalnym zastosowaniu w elektronice, zwłaszcza w konstrukcji organicznych diod elektroluminescencyjnych, lub mikroskopii fluorescencyjnej np. jako znaczniki fluorescencyjne do wybarwiania komórek i tkanek, a także sposób wytwarzania takich związków.

(11 zastrzeżeń)

A1 (21) 410675 (22) 2014 12 19

(51) C07F 9/6521 (2006.01)
C07D 253/10 (2006.01)
A61K 31/66 (2006.01)
A61K 31/4196 (2006.01)
A61P 35/00 (2006.01)

(71) UNIwersytet Medyczny w Lublinie, Lublin
(72) RZĄDKOWSKA MARZENA; SZACOŃ ELŻBIETA;
MATOSIUK DARIUSZ; DUDKA JAROSŁAW;
IWAN MAGDALENA; KORGA AGNIESZKA

(54) **Bromki 1-tlenku-3-podstawionych pochodnych 1,2,4-benzotriazyny oraz sposób ich otrzymywania oraz ich zastosowanie**

(57) Ujawniono bromki 1-tlenku-3-podstawionych pochodnych-1,2,4-benzotriazyny, o wzorze ogólnym 1, gdzie X oznacza podstaw-

nik alifatyczny odpowiednio etyl, butyl, heksyl, oktyl, dodecyl oraz sposób ich otrzymywania. Związki o wzorze ogólnym 1 otrzymuje się w reakcji odpowiednich 1-tlenków-3-(2-bromoalkilamino)-1,2,4-benzotriazyny z bromowodorkiem trifenylfosfiny. Reakcję prowadzono w środowisku alkoholu metylowego w temperaturze wrzenia rozpuszczalnika przez 5-6 godzin, stosując proporcje molowe 1:1. Po zakończeniu reakcji, rozpuszczalnik usuwa się przez destylację, a pozostałość rozpuszcza na gorąco w propan-2-olu. Bromki 1-tlenku-3-podstawionych pochodnych-1,2,4-benzotriazyny, o wzorze ogólnym 1, do zastosowania w leczeniu chorób nowotworowych, a zwłaszcza nowotworu żołądka.

(5 zastrzeżeń)

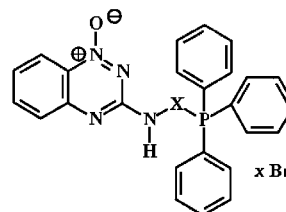

Wzór 1

A1 (21) 410676 (22) 2014 12 19

(51) C07F 9/6521 (2006.01)
C07D 253/10 (2006.01)
A61K 31/66 (2006.01)
A61K 31/4196 (2006.01)
A61P 35/00 (2006.01)

(71) UNIwersytet Medyczny w Lublinie, Lublin
(72) RZĄDKOWSKA MARZENA; SZACOŃ ELŻBIETA;
MATOSIUK DARIUSZ; DUDKA JAROSŁAW;
IWAN MAGDALENA; KORGA AGNIESZKA

(54) **Bromki 1,4-ditlenku-3-podstawionych pochodnych-1,2,4-benzotriazyny oraz sposób ich otrzymywania oraz ich zastosowanie**

(57) Ujawniono bromki 1,4-ditlenku-3-podstawionych pochodnych-1,2,4-benzotriazyny, o wzorze ogólnym 1, gdzie X oznacza podstawnik alifatyczny odpowiednio etyl, butyl, heksyl, oktyl, dodecyl oraz sposób ich otrzymywania. Związki o wzorze ogólnym 1, otrzymuje się w reakcji utleniania odpowiednich bromków 1-tlenku-3-podstawionych pochodnych-1,2,4-benzotriazyny w wyniku reakcji utleniania 30% nadtlenkiem wodoru. Reakcję prowadzi się w środowisku lodowatego kwasu octowego początkowo w temperaturze 50 °C, a następnie w temperaturze pokojowej przez 9-10 godzin. Po zakończeniu reakcji, wytrącony osad krystalizuje się korzystnie z propan-2-olu. Bromki 1-tlenku-3-podstawionych pochodnych-1,2,4-benzotriazyny o wzorze ogólnym 1, do zastosowania w leczeniu chorób nowotworowych, a zwłaszcza raka żołądka.

(5 zastrzeżeń)

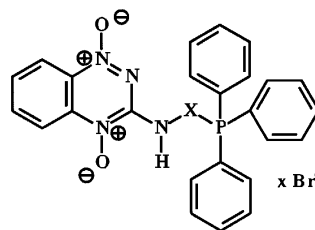

Wzór 1

A1 (21) 410545 (22) 2014 12 15

(51) C08F 2/48 (2006.01)
C08K 5/3465 (2006.01)

(71) UNIwersytet Technologiczno-Przyrodniczy
IM. JANA I JĘDRZEJA ŚNIADECKICH, Bydgoszcz
(72) KUCYBAŁA ZDZISŁAW; PYSZKA ILONA

(54) Kompozycja fotoinicjująca polimeryzację

(57) Wynalazek dotyczy kompozycji fotoinicjującej polimeryzację, zwłaszcza dla potrzeb stomatologii, poligrafii, stereolitografii oraz produkcji lakierów i klejów fotoutwardzalnych. Istota wynalazku polega na zastosowaniu składnika kompozycji, którym jest absorber promieniowania indolopirazy노fenazyna o ogólnym wzorze 1, w którym R oznacza - H, - Cl, - Br, - I.

(1 zastrzeżenie)

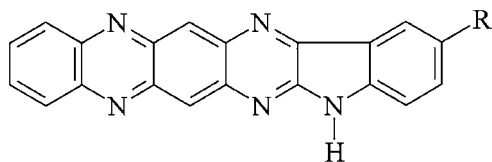

Wzór 1

A1 (21) 410559 (22) 2014 12 15

(51) C08F 2/48 (2006.01)
C08K 5/3465 (2006.01)

(71) UNIWERSYTET TECHNOLOGICZNO-PRZYRODNICZY
IM. JANA I JĘDRZEJA ŚNIADECKICH, Bydgoszcz
(72) KUCYBAŁA ŻDZISŁAW; PYSZKA ILONA

(54) Kompozycja fotoinicjująca polimeryzację

(57) Wynalazek dotyczy kompozycji fotoinicjującej polimeryzację, zwłaszcza dla potrzeb stomatologii, poligrafii, stereolitografii oraz produkcji lakierów i klejów fotoutwardzalnych. Istota wynalazku polega na zastosowaniu składnika kompozycji, którym jest absorber promieniowania fenantro[1',2':5,6]pirazy노[2,3-b]fenazyna o wzorze 1.

(1 zastrzeżenie)

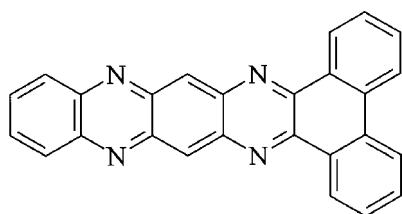

Wzór 1

A1 (21) 410560 (22) 2014 12 15

(51) C08F 2/48 (2006.01)
C08K 5/3465 (2006.01)

(71) UNIWERSYTET TECHNOLOGICZNO-PRZYRODNICZY
IM. JANA I JĘDRZEJA ŚNIADECKICH, Bydgoszcz
(72) KUCYBAŁA ŻDZISŁAW; PYSZKA ILONA

(54) Kompozycja fotoinicjująca polimeryzację

(57) Wynalazek dotyczy kompozycji fotoinicjującej polimeryzację, zwłaszcza dla potrzeb stomatologii, poligrafii, stereolitografii oraz produkcji lakierów i klejów fotoutwardzalnych. Istota wynalazku polega na zastosowaniu składnika kompozycji, którym jest absorber promieniowania acenafto[1',2':5,6]pirazy노[2,3-b]fenazyna o wzorze 1.

(1 zastrzeżenie)

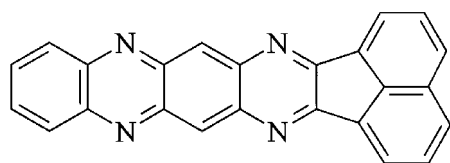

Wzór 1

A1 (21) 410475 (22) 2014 12 10

(51) C08G 8/10 (2006.01)
C08G 8/32 (2006.01)
C08G 8/28 (2006.01)
H01B 3/36 (2006.01)

(71) INSTYTUT CIĘŻKIEJ SYNTEZY ORGANICZNEJ
BLACHOWNIA, Kędzierzyn-Koźle; LERG SPÓŁKA
AKCYJNA, Pustków

(72) KAŁĘDKOWSKI BRONISŁAW; JASIŃSKI EDWARD;
SZEMIEŃ MARIUSZ; ZIOBROWSKI ANDRZEJ; GIL
JANINA; GOLISZEWSKA HALINA; KANIA DANUTA;
BIENIEK GRAŻYNA; ŁOZIŃSKI BOLESŁAW; FILA JANINA

(54) Sposób otrzymywania żywicy fenolowej

(57) Sposób wytwarzania żywicy fenolowej polega na tym, że kondensację fenolu z formaldehydem prowadzi się w obecności amoniaku jako katalizatora, przy stosunku molowym fenol : formaldehyd : amoniak wynoszącym 1:0,85÷0,95:0,01÷0,03, w temperaturze 70÷100°C, przy czym czas reakcji kondensacji dobiera się tak, aby otrzymać żywicę o czasie żelowania w granicach 250÷400 s. Następnie żywicę zatęża się do uzyskania zawartości wody poniżej 5% wagowych i rozcieńcza alkoholami C₁-C₃ lub ich mieszaniną do uzyskania żywicy o lepkości 500÷2000 mPa · s, po czym modyfikuje stearyną o temperaturze topnienia nie niższej niż 60°C.

(3 zastrzeżenia)

A1 (21) 410427 (22) 2014 12 08

(51) C08J 3/05 (2006.01)
C08J 5/18 (2006.01)
C08L 29/04 (2006.01)
C08L 5/08 (2006.01)

(71) POLITECHNIKA ŚLĄSKA, Gliwice
(72) DOBRZAŃSKI LESZEK; HUDECKI ANDRZEJ

(54) Sposób wytwarzania materiału kompozytowego o własnościach bioaktywnych i bakteriobójczych

(57) Sposób wytwarzania nanostrukturalnego materiału kompozytowego o własnościach bioaktywnych i bakteriobójczych o osnowie powietrza jako mikro i nanowłókna hybrydowe typu rdzeń-powłoka, polega na tym, że zewnętrzną po włókę otrzymuje się z roztworu PCS będącego mieszaniną polialkoholu winylowego o udziale 20%, chitozanu do 15% i azotanu srebra do 3%, natomiast wewnętrzną rdzeń z roztworu PHK będącego mieszaniną polialkoholu winylowego z udziałem do 10%, kwasu hialuronowego do 5% oraz kwasu askorbinowego z udziałem do 3%.

(1 zastrzeżenie)

A1 (21) 410452 (22) 2014 12 08

(51) C08J 3/05 (2006.01)
C08J 5/18 (2006.01)
C08L 29/04 (2006.01)
C08L 5/08 (2006.01)

(71) POLITECHNIKA ŚLĄSKA, Gliwice
(72) DOBRZAŃSKI LESZEK A.; HUDECKI ANDRZEJ

(54) Sposób wytwarzania materiału kompozytowego o własnościach bioaktywnych i bakteriobójczych

(57) Sposób otrzymywania materiału kompozytowego o własnościach bioaktywnych o osnowie powietrza z zastosowaniem nanowłókien hybrydowych rdzeń-powłoka, polega na tym, że zewnętrzną powłokę otrzymuje się z roztworu ECA będącego mieszaniną politlenku etylenowego o udziale do 20%, chitozanu do 10% i antybiotyku do 3%, natomiast wewnętrzny rdzeń otrzymuje się z roztworu PHKG będącego mieszaniną polialkoholu winylowego o udziale do 7% kwasu hialuronowego do 3% i kwasu askorbinowego do 3%.

(1 zastrzeżenie)

A1 (21) **410673** (22) 2014 12 19

(51) **C08L 7/02** (2006.01)

C08J 5/02 (2006.01)

A41D 19/015 (2006.01)

(71) SECURA B. C. SPÓŁKA Z OGRANICZONĄ ODPOWIEDZIALNOŚCIĄ,
Warszawa

(72) BORKOWSKA URSZULA; MALESA MONIKA;
MICHALAK JAN; PIŁACIŃSKI WŁODZIMIERZ;
ROŚŁOŃ JANUSZ

(54) **Mieszanka lateksowa do produkcji rękawic elektroizolacyjnych wytrzymujących napięcie do 40 V**

(57) Przedmiotem wynalazku jest mieszanka lateksowa do produkcji wyrobów izolacyjnych, sposób otrzymywania mieszaniny lateksowej i rękawice lateksowe wykonane z tej mieszaniny. Ujawniono mieszankę lateksową oraz sposób jej otrzymywania umożliwiając uzyskiwanie wyrobów o trwałej w czasie oporności elektrycznej oraz o odpowiednich właściwościach mechanicznych rękawic przy akceptowalnie cienkich grubościach ścianek rękawic.

(27 zastrzeżeń)

A1 (21) **410607** (22) 2014 12 18

(51) **C08L 17/00** (2006.01)

(71) INSTYTUT INŻYNIERII MATERIAŁÓW POLIMEROWYCH I BARWNIKÓW, Toruń

(72) DĘBEK CEZARY; OSTASZEWSKA URSZULA

(54) **Mieszanka na bazie surowców odpadowych i wtórnych do otrzymywania gumy twardej oraz jej zastosowanie**

(57) Przedmiotem wynalazku jest mieszanka na bazie materiałów odpadowych i pozyskanych w recyklingu do otrzymywania gumy twardej oraz jej zastosowanie do wytwarzania sztywnych wyrobów, szczególnie stosowanych w ogrodnictwie i/lub sadownictwie. Mieszanka na bazie surowców odpadowych i wtórnych do otrzymywania gumy twardej składa się z: regeneratu gumowego, otrzymanego w wyniku procesu regeneracji, a więc dewulkanizacji i uplastycznienia zużytych wyrobów gumowych czy gumowych odpadów produkcyjnych, w ilości 10-100 części wagowych; granulatu gumowego, otrzymanego ze zużytych wyrobów gumowych czy gumowych odpadów produkcyjnych, w ilości 0-90 części wagowych z plastyfikatorów w ilości 0-30 części wagowych; z substancji sieciującej, w ilości 8-50 części wagowych; przyspieszacza procesu sieciowania w ilości 0-10 części wagowych oraz aktywatorów wulkanizacji, napelniaczy, włókien wzmacniających, glikoli, związków poprawiających oddziaływanie napelniacz-kauczuk łącznie w ilości 0-50 części wagowych.

(12 zastrzeżeń)

A1 (21) **410580** (22) 2014 12 17

(51) **C08L 23/06** (2006.01)

C08L 23/12 (2006.01)

C08L 29/04 (2006.01)

C08L 33/12 (2006.01)

C08L 33/20 (2006.01)

C08K 3/22 (2006.01)

C08K 7/00 (2006.01)

C08J 3/20 (2006.01)

C08J 3/28 (2006.01)

B29C 70/26 (2006.01)

(71) POLITECHNIKA ŚLĄSKA, Gliwice

(72) TAŃSKI TOMASZ; HUDECKI ANDRZEJ;
MATYSIAK WIKTOR; BILEWICZ MARCIN;
SROKA MAREK

(54) **Nanostrukturalny materiał kompozytowy o osnowie polimerowej z fazą wzmacniającą i sposób jego wytwarzania**

(57) Nanostrukturalny materiał kompozytowy o osnowie polimerowej z fazą wzmacniającą z wzmocnieniem nanostrukturalnym, którą stanowią nanodrutyceramiczne: TiO_2 , SiO_2 , Bi_2O_3 charakteryzuje się tym, że zawiera fazę wzmacniającą TiO_2 , SiO_2 , Bi_2O_3 o udziale masowym korzystnie w zakresie 3-30% i średnicy w zakresie 50 do 250 nm. Sposób wytwarzania nanostrukturalnego materiału kompozytowego o osnowie polimerowej z fazą wzmacniającą, polega na tym, że do materiału kompozytowego o osnowie polimerowej takiej jak: PP, PE i PMMA w postaci stopionej, dodaje się nanodrutyceramiczne takie jak: TiO_2 , SiO_2 , Bi_2O_3 z fazą wzmacniającą TiO_2 , SiO_2 , Bi_2O_3 w ilości od 3% do 30% i miesza się mieszałem mechanicznym w czasie korzystnie 15 minut i schładza. Odmiana sposobu wytwarzania nanostrukturalnego materiału kompozytowego o osnowie polimerowej z fazą wzmacniającą, polega na tym, że materiał kompozytowy o osnowie polimerowej takiej jak: PVA, PAN i PMMA rozpuszcza się w mieszaninie rozpuszczalników: wody z alkoholem etylowym w stosunku 50:50 dla PVA lub mieszaninie chloroformu z DMF w stosunku 50:50 dla PAN oraz PMMA, do których dodaje się nanodrutyceramiczne, takie jak: TiO_2 , SiO_2 , Bi_2O_3 z fazą wzmacniającą TiO_2 , SiO_2 , Bi_2O_3 w ilości od 3% do 30%, następnie poddaje się mieszaninę falami ultradźwiękowymi korzystnie w czasie 15 minut, w temperaturze 15-25°C i suszy.

(3 zastrzeżenia)

A1 (21) **410495** (22) 2014 12 12

(51) **C08L 75/16** (2006.01)

C09J 7/02 (2006.01)

(71) ZACHODNIOPOMORSKI UNIWERSYTET TECHNOLOGICZNY W SZCZECINIE,
Szczecin

(72) CZECH ZBIGNIEW; RAGAŃSKA PAULINA

(54) **Sposób wytwarzania folii na bazie uretanoakrylanów**

(57) Sposób wytwarzania folii na bazie uretanoakrylanów z zastosowaniem promieniowania UV, charakteryzuje się tym, że miesza się 50-80% wagowych uretanoakrylanu, 5-30% wagowych wielofunkcyjnego (met)akrylanu, 5-20% wagowych nienasyconego kwasu karboksylowego oraz 0,1-10% wagowych foloinicjatora, przy czym stężenie wszystkich komponentów stosowanych w fotopolimeryzacji wynosi 100% wagowych, i tak otrzymaną fotoreaktywną mieszaninę powleka się na dehezyjnym nośniku, a następnie sieciuje promieniowaniem UV w obszarze 200-400 nm otrzymując folię.

(5 zastrzeżeń)

A1 (21) **410503** (22) 2014 12 11

(51) **C09J 4/04** (2006.01)

C09J 9/00 (2006.01)

C09J 11/06 (2006.01)

G01N 1/36 (2006.01)

(71) AKADEMIA GÓRNICZO-HUTNICZA IM. STANISŁAWA STASZICA W KRAKOWIE,
Kraków

(72) NOCUŃ MAREK; NIEDŹWIEDZKI JERZY;
KRZYŚCIAK PAWEŁ

(54) **Lepiszczce do zamykania preparatów mikroskopowych**

(57) Lepiszczce do zamykania preparatów mikroskopowych zawierają 50-90% objętościowych 2-cyjanoakrylanu metylu i/lub etylu, fenylotrimetoksylan w ilości 5-50% objętościowych oraz metylo-trimetoksylan w ilości 1-30% objętościowych.

(1 zastrzeżenie)

A1 (21) **410497** (22) 2014 12 12(51) **C09J 7/02** (2006.01)
C08L 75/16 (2006.01)(71) ZACHODNIOPOMORSKI UNIwersYTET
TECHNOLOGICZNY W SZCZECINIE, Szczecin

(72) CZECH ZBIGNIEW; RAGAŃSKA PAULINA

(54) **Sposób wytwarzania polimerowej folii do dwustronnych taśm samoprzylepnych oraz sposób wytwarzania dwustronnej taśmy samoprzylepnej na nośniku z folii polimerowej**

(57) Sposób wytwarzania polimerowej folii do dwustronnych taśm samoprzylepnych charakteryzuje się tym, że polimeryzacji wolnorodnikowej poddaje się mieszaninę zawierającą od 90% wagowych do 99,9% wagowych uretanoakrylanu oraz od 0,1% wagowych do 10% wagowych rodnikowego fotoinicjatora, przy czym polimeryzację inicjuje się promieniowaniem UV w zakresie do 200 do 400 nm. Ujawniono również sposób wytwarzania dwustronnej taśmy samoprzylepnej na nośniku z folii polimerowej, który polega na wytworzeniu nośnika w drodze polimeryzacji, a następnie naniesieniu obustronnie kleju samoprzylepnego na nośniki charakteryzuje się tym, że nośnik wytwarza się podczas polimeryzacji wolnorodnikowej, której poddaje się mieszaninę zawierającą od 90% wagowych do 99,9% wagowych uretanoakrylanu oraz od 0,1% wagowych do 10% wagowych rodnikowego fotoinicjatora, przy czym polimeryzację inicjuje się promieniowaniem UV w zakresie do 200 do 400 nm.

(7 zastrzeżeń)

A1 (21) **410498** (22) 2014 12 12(51) **C09J 7/02** (2006.01)
C09J 133/08 (2006.01)
C09J 11/04 (2006.01)(71) ZACHODNIOPOMORSKI UNIwersYTET
TECHNOLOGICZNY W SZCZECINIE, Szczecin

(72) CZECH ZBIGNIEW; PEŁECH ROBERT

(54) **Sposób wytwarzania przewodzącej prąd elektryczny taśmy samoprzylepnej o ograniczonej palności na bazie akrylanów**

(57) Sposób wytwarzania przewodzącej prąd elektryczny taśmy samoprzylepnej ograniczonej palności na bazie akrylanów z nośnikiem metalowym i zawierającej w warstwie kleju grafit polega na tym, że poddaje się rozpuszczalnikowej polimeryzacji rodnikowej więcej niż 69,9% wagowych alkoakrylanów o długości łańcucha węglowego C₁-C₁₂, kwasu akrylowego, octanu winylu oraz nienasyconego fotoinicjatora w ilości nie większej niż 10% wagowy, następnie otrzymany klej samoprzylepny modyfikuje się dodatkiem wielofunkcyjnego (met)akrylanu w ilości od 1 do 20% wagowych oraz konwencjonalnym fotoinicjatorem i grafitem w ilości od 5 do 40% wagowych, po czym klej sieciuje się promieniowaniem UV i transferuje na nośnik metalowy, przy czym % wagowy odnosi się do masy polimeru syntetyzowanego kleju.

(8 zastrzeżeń)

A1 (21) **410499** (22) 2014 12 12(51) **C09J 7/02** (2006.01)
C09J 183/04 (2006.01)
C09J 11/04 (2006.01)(71) ZACHODNIOPOMORSKI UNIwersYTET
TECHNOLOGICZNY W SZCZECINIE, Szczecin

(72) CZECH ZBIGNIEW; PEŁECH ROBERT

(54) **Sposób wytwarzania taśmy samoprzylepnej o ograniczonej palności zawierającej przewodzące prąd elektryczny kleje samoprzylepne**

(57) Sposób wytwarzania taśmy samoprzylepnej o ograniczonej palności zawierającej przewodzące prąd elektryczny kleje samoprzylepne i materiał węglowy charakteryzuje się tym, że samoprzylepny

klej silikonowy miesza się z sieciującym termicznie nadtlenkiem organicznym w ilości od 0,05% wagowych do 10% wagowych w odniesieniu do masy kleju silikonowego, a następnie tak otrzymany klej modyfikuje się dodatkiem od 5 do 50% wagowych sadzy lub nanorurek węglowych lub grafitu ekspandującego w odniesieniu do masy kleju silikonowego i sieciuje się termicznie i transferuje na przewodzący prąd nośnik metalowy.

(5 zastrzeżeń)

A1 (21) **410479** (22) 2014 12 10(51) **C10L 5/08** (2006.01)(71) RISER SPÓŁKA Z OGRANICZONĄ
ODPOWIEDZIALNOŚCIĄ, Jaworzno

(72) BOROWSKI MARIAN

(54) **Sposób brykietowania**

(57) Sposób brykietowania polega na tym, że wykorzystuje się węgiel korzystnie węgiel brunatny, który w pierwszym etapie kruszy się korzystnie do frakcji poniżej 6 mm, po czym w drugim etapie dodaje się związki wapnia do 10% wagowo całej mieszanki, po czym miesza się korzystnie w zbiorniku, a następnie podaje się równomiernie nadawę do pras, gdzie prasuje się pod dużym ciśnieniem prasowania do 200 MPa, korzystnie 150 MPa, po czym brykiety sezonuje się, korzystnie przez kilka dni i/lub brykiety suszone są na ruchomej taśmie klasyfikatora i/lub brykiety są podgrzewane do temperatury 200°C i/lub brykiety wygrzewane są lampami na podczerwień w czasie korzystnie 5 minut.

(3 zastrzeżenia)

A1 (21) **410602** (22) 2014 12 18(51) **C10L 9/00** (2006.01)(71) OZDOBA SYLWIA, Chorzów; KUBANOWSKI ZYGMUNT,
Piekary Śląskie; KUZMIN ALEKSANDER, Nowokuźnick,
RU; KALINA ANDREY, Moskwa, RU(72) OZDOBA SYLWIA; KUBANOWSKI ZYGMUNT;
KUZMIN ALEKSANDER, RU; KALINA ANDREY, RU(54) **Sposób i urządzenie do przeróbki węgla metodą suchą**

(57) Przedmiotem wynalazku jest sposób i urządzenie do przeróbki węgla, w szczególności przeznaczony do przeróbki węgla trudnowzbogacalnych z wydzieleniem koncentratu i produktów pośrednich, nadających się do wykorzystania jako paliwo twarde. Sposób przeróbki węgla charakteryzuje się tym, że węgiel jako materiał nadsitowy tej samej klasy jest podawany na przenośnik z taśmą siatkową (1), z zsyplni (2) monowarstwą pod dyszą (3), gdzie z materiału przy pomocy powietrza odsysana jest najlżejsza frakcja o gęstości 1250-1350 kg/m³ i zawartości popiołu Ad = 8-11%. W tym celu dysza (3) jest ustawiana na niezbędną wysokość względem powierzchni taśmy siatkowej przenośnika, a także w samej dyszy przy pomocy urządzenia wentylacyjnego ustawiana jest niezbędna wartość ciśnienia w przedziale 400-800 mm słupa wody, gdzie odessany materiał wypada ze strumienia powietrza do osadzarki, a dysza (6) umiejscowiona pod taśmą siatkową wytwarza podciśnienie o zadanej wartości, które przytrzymuje frakcje, które nie mają być odessane.

(4 zastrzeżenia)

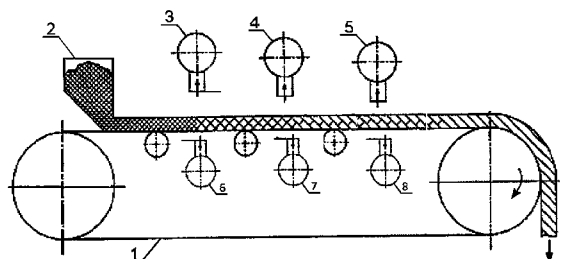

A1 (21) **410432** (22) 2014 12 08

(51) **C10L 11/06** (2006.01)

(71) GROBELNY BOGDAN, Szczecin; BUDNIK PRZEMYSŁAW, Berlin, DE

(72) GROBELNY BOGDAN; BUDNIK PRZEMYSŁAW, DE

(54) **Wielopłomieniowa podpałka kominkowa**

(57) Przedmiotem wynalazku jest wielopłomieniowa podpałka zwłaszcza kominkowa charakteryzująca się tym, że składa się z rdzenia (1) wykonanego z drewna, trocin, papieru, tektury lub słomy z dodatkiem łatwopalnego materiału typu stearyna, parafina z nacięciami (2) w górnej części, umieszczonego w pojemniku (3), wykonanym z drewna, papieru lub tektury, na szczycie trzonu umieszczony jest rdzeń (4) wykonany z parafiny, stearyny lub z innego materiału o podobnych właściwościach, który owinięty jest łatwopalnym materiałem z uformowanym knotem (5) nasączonym parafiną, stearyną umożliwiającą łatwe podpalenie.

(1 zastrzeżenie)

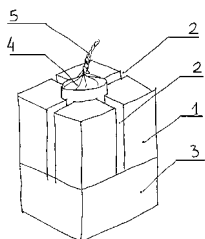

A1 (21) **410565** (22) 2014 12 15

(51) **C10M 101/04** (2006.01)

C10N 40/36 (2006.01)

(71) INSTYTUT TECHNOLOGII EKSPLOATACJI - PAŃSTWOWY INSTYTUT BADAWCZY, Radom

(72) ROGOŚ ELŻBIETA; URBAŃSKI ANDRZEJ

(54) **Biodegradowalny olej emulgujący do separacji betonu od szalunków drewnianych**

(57) Ujawniono biodegradowalny olej emulgujący do separacji betonu od szalunków drewnianych, który zawiera 50-95% oleju roślinnego 5-50% wolnych kwasów tłuszczowych, otrzymanych przez rozdzielanie frakcji glicerynowej, będącej odpadem powstającym przy produkcji biodiesla albo 5-50% kwasu oleinowego, pozyskanego z odpadowego oleju talowego wraz z 1-50% kalafonii balsamicznej i/lub talowej, pozyskanej z oleju talowego.

(6 zastrzeżeń)

A1 (21) **410487** (22) 2014 12 10

(51) **C10M 107/34** (2006.01)

(71) INSTYTUT TECHNOLOGII EKSPLOATACJI - PAŃSTWOWY INSTYTUT BADAWCZY, Radom

(72) URBAŃSKI ANDRZEJ; ROGOŚ ELŻBIETA

(54) **Koncentrat chłodziwa syntetycznego na bazie oksyetylatu gliceryny technicznej o liczbie moli tlenu n=10**

(57) Koncentrat chłodziwa syntetycznego zawierający 30-80% (v/v) oksyetylatu gliceryny technicznej o liczbie moli tlenu $n = 10$, 10-60% (v/v) inhibitora korozji, 2-20% (v/v) dodatku smarnego w formie frakcji glicerynowej, będącej odpadem z produkcji biodiesla, otrzymywanym metodą transestryfikacji olejów roślinnych metanolem przy pomocy katalizatora zasadowego, 0,1-5% (v/v) biocydu oraz 0,1-6% (v/v) środka antypiennego.

(5 zastrzeżeń)

A1 (21) **410663** (22) 2014 12 19

(51) **C11B 1/10** (2006.01)

C11B 1/04 (2006.01)

A61K 36/00 (2006.01)

(71) INSTYTUT NOWYCH SYNTEZ CHEMICZNYCH, Puławy

(72) RÓJ EDWARD; KOZŁOWSKI KAZIMIERZ; DOBRZYŃSKA-INGER AGNIESZKA; KOSTRZEWA DOROTA

(54) **Sposób równoczesnego ekstrahowania i frakcjonowania olejów roślinnych ditlenkiem węgla**

(57) Sposób równoczesnego ekstrahowania i frakcjonowania olejów roślinnych ditlenkiem węgla charakteryzuje się tym, że ekstrakcję prowadzi się pod ciśnieniem wybranym z zakresu 40÷90 MPa a separacja i frakcjonowanie odbywa się w co najmniej trzech separatorach pracujących w szeregu pod malejącymi ciśnieniami wybranymi z zakresu 60÷5 MPa, przy czym w każdym stopniu separacji następuje redukcja ciśnienia o 1/3÷3/4 wartości ciśnienia w stopniu poprzedzającym.

(2 zastrzeżenia)

A1 (21) **410655** (22) 2014 12 19

(51) **C12M 1/02** (2006.01)

(71) UNIWERSYTET WARMIŃSKO-MAZURSKI W OLSZTYNIE, Olsztyn

(72) KRZEMIENIEWSKI MIROSŁAW; ZIELIŃSKI MARCIN; DĘBOWSKI MARCIN; KRZEMIENIEWSKA KAROLINA

(54) **Reaktor zmienna-termiczny glonowy**

(57) Reaktor zmienna-termiczny glonowy charakteryzuje się tym, że stanowi go zbiornik (1), w którym umieszczony jest pierwszy zbiornik (2) mieszania połączony z jednej strony z magazynem (3) pożywkowym poprzez dozownik (4) pożywkowy, a z drugiej strony z kanałem (5) obniżania temperatury, w którym zamontowany jest wymiennik (6), przy czym kanał (5) obniżania temperatury połączony jest poprzez pompę (7) z wymiennikiem ciepła (8) oraz z komorą (9) stabilizacji, w której zamontowane jest mieszadło (10) i naświetlanie (11). Komora (9) stabilizacji połączona jest z komorą (12) rozdziału, drugim zbiornikiem (13) mieszania i kanałem (14) podwyższania temperatury, natomiast do zbiornika (13) mieszania podłączony jest magazyn (15) CO₂ z dozownikiem (16) CO₂, a z komory (12) rozdziału wyprowadzony jest przewód (17) odpływowy do stacji zagęszczania biomasy.

(1 zastrzeżenie)

A1 (21) **410624** (22) 2014 12 18

(51) **C12N 9/36** (2006.01)

C07K 1/02 (2006.01)

B01D 11/04 (2006.01)

(71) UNIWERSYTET PRZYRODNICZY W POZNANIU, Poznań

(72) DEMBZYŃSKI RADOŚLAW; BIAŁAS WOJCIECH; JANKOWSKI TOMASZ

(54) **Sposób otrzymywania preparatu lizozymu**

(57) Przedmiotem wynalazku jest sposób otrzymywania preparatu lizozymu w wodnych układach dwufazowych zawierających termoseparujący polimer oraz sole nieorganiczne. Otrzymany układ ekstrakcyjny rozdziela się na dwie fazy: górną polimerową i dolną zawierającą siarczany. Lizozym, który migruje do fazy górnej, odziera się następnie od polimeru za pomocą termoseparacji, która polega na podgrzaniu fazy polimerowej do temperatury, która nie denaturuje lizozymu. Otrzymany produkt w postaci wodnego roztworu lizozymu poddaje się diafiltracji oraz zagęszczaniu z wykorzystaniem membranowej filtracji stycznej na membranach ultrafiltracyjnych. Uzyskany w ten sposób koncentrat lizozymu utrwalą się poprzez odwodnienie.

(14 zastrzeżeń)

A1 (21) **410572** (22) 2014 12 16

(51) **C12N 15/115** (2010.01)

C12Q 1/68 (2006.01)

- (71) UNIWERSYTET JAGIELLOŃSKI, Kraków
 (72) BARTNICKI FILIP; KOWALSKA EWA;
 STRZAŁKA WOJCIECH
 (54) **Aptamer DNA rozpoznający ludzkie białko PCNA
 oraz jego zastosowanie**
 (57) Ujawniono aptamer DNA wykazujący powinowactwo
 do ludzkiego białka PCNA zawierający sekwencję nukleotydową
 Sekw Id Nr 1 oraz jego zastosowania.

(2 zastrzeżenia)

A1 (21) **410454** (22) 2014 12 08

- (51) **C12Q 1/68** (2006.01)
A61K 31/352 (2006.01)
A61P 17/06 (2006.01)
 (71) UNIWERSYTET GDAŃSKI, Gdańsk
 (72) WĘGRZYN GRZEGORZ; GABIG-CIMIŃSKA MAGDALENA;
 JAKÓBKIEWICZ-BANECKA JOANNA; MOSKOT MARTA;
 SMOLIŃSKA ELWIRA
 (54) **Sposób identyfikowania odpowiedzi chorego
 na łuszczycę na leczenie genisteiną molekularny
 test oraz zastosowanie ekspresji genów
 do wykrywania *in vitro* łuszczycy**

(57) Przedmiotem wynalazku jest sposób identyfikowania molekularnej odpowiedzi pacjenta chorego na łuszczycę na leczenie genisteiną, gdzie określa się w próbce biologicznej pobranej od pacjenta poziom ekspresji 30 genów przedstawionych poniżej: *EZH2, CDC42EP5, F12, GJB2, KRT6B, MALL, PI3, SFT2D2, SRM, SYNCRIP, THBD, ACACB, CAT, FADS1, FASN, FOXO1, FOXO1, JUN, MEGF9, MYH10, PCYOX1, RHOB, RHOBTB3, SSPN, TIMP3, TUFT1, UST, ZNF12, ZNF483, ZNF652*. Ujawniono także molekularny test do wykrywania odpowiedzi pacjenta chorego na łuszczycę na leczenie genisteiną oraz zastosowanie ekspresji 30 genów do wykrywania *in vitro* łuszczycy u pacjenta.

(7 zastrzeżeń)

A1 (21) **410511** (22) 2014 12 11

- (51) **C12Q 1/68** (2006.01)
C12N 15/11 (2006.01)
 (71) UNIWERSYTET MEDYCZNY W LUBLINIE, Lublin
 (72) POWRÓZEK TOMASZ; KRAWCZYK PAWEŁ;
 MILANOWSKI JANUSZ
 (54) **Sposób amplifikacji DNA w reakcji łańcuchowej
 polimerazy w czasie rzeczywistym za pomocą
 starterów metylo-specyficznych dla promotora
 genu DCLKI**

(57) Przedmiotem wynalazku jest sposób amplifikacji wolnego krążącego DNA w reakcji metylo-specyficznej łańcuchowej polimerazy w czasie rzeczywistym (MSP real time PCR) za pomocą starterów specyficznych dla promotora genu DCLKI. Sposób charakteryzuje się tym, że stosuje się startery posiadające następujące sekwencje nukleotydowe: 1. Starter sensowny (FM) dla zmetylowanego regionu od -140 do -32 od TSS: „5' GTGGGTGCGTTTTGTTAAGAAGGGC 3'”. 2. Starter antysensowny (RM) dla zmetylowanego regionu od -140 do -32 od TSS: „5' ACGCGCTCCCTTTTCTTATCTCACAC 3'”. 3. Starter sensowny (FU) dla niezmetylowanego regionu od -140 do -32 od TSS: „5' GTGGGTGTGTTTTGTTAAGAAGGGC 3'”. 4. Starter antysensowny (RU) dla niezmetylowanego regionu od -140 do -32 od TSS: „5' ATGTGCTCCCTTTTCTTATCTCACAC 3'”.

(1 zastrzeżenie)

A1 (21) **410460** (22) 2014 12 09

- (51) **C12R 1/225** (2006.01)
C12N 1/20 (2006.01)
C12P 1/04 (2006.01)
C12P 5/02 (2006.01)
C02F 11/04 (2006.01)

- (71) INSTYTUT BIOTECHNOLOGII
 PRZEMYSŁU ROLNO-SPOŻYWCZEGO
 IM. PROF. WACŁAWA DĄBROWSKIEGO,
 Warszawa
 (72) ZIELIŃSKA KRYSZYNA; FABISZEWSKA AGATA;
 KUPRYŚ-CARUK MARTA; MIECZNIKOWSKI ANTONI;
 STECKA KRYSZYNA
 (54) **Biopreparat do konserwowania surowców
 odnawialnych przeznaczonych do produkcji
 biogazu**
 (57) Wynalazek dotyczy biopreparatu i jego zastosowania do kształcenia surowców odnawialnych przeznaczonych do produkcji biogazu. Biopreparat zawiera kulturę starterową synergicznie współdziałających szczepów bakteryjnych: szczep *Lactobacillus diolivorans* K zdeponowany jako KKP 2057 p, oraz wyselekcjonowane kolekcyjne szczepy *Lactobacillus reuteri* M zdeponowany jako KKP 2048 p i *Lactobacillus buchneri* A zdeponowany jako KKP 2047 p.

(13 zastrzeżeń)

A1 (21) **410486** (22) 2014 12 10

- (51) **C12R 1/225** (2006.01)
C12R 1/245 (2006.01)
C12N 1/20 (2006.01)
A23B 4/22 (2006.01)
A23L 1/29 (2006.01)
A23L 1/314 (2006.01)
 (71) SZKOŁA GŁÓWNA GOSPODARSTWA WIEJSKIEGO
 W WARSZAWIE, Warszawa
 (72) NEFFE-SKOCIŃSKA KATARZYNA;
 KOŁOŻYŃ-KRAJEWSKA DANUTA
 (54) **Sposób przygotowania szczepionki bakterii
 probiotycznych jako kultury startowej
 w produktach mięsnych**

(57) Sposób przygotowania szczepionki bakterii probiotycznych jako kultury startowej w produktach mięsnych, polega na tym, że namnaża się bakterie probiotyczne na podłożu z bulionu MRS, zawiesinę poddaje się inkubacji, otrzymaną hodowlę bakterii odwirowuje się i oddziela bulion MRS, po czym do hodowli bakterii dodaje się podłoże spożywcze otrzymane przez zalanie zmielonego mięsa wołowego wodą w ilości od 180 do 200% wag. w stosunku do masy mięsa i pozostawia mieszaninę w temperaturze pokojowej przez okres od 8 do 12 godzin. Z kolei następuje gotowanie tak przygotowanego wyciągu mięsnego w czasie od 30 do 40 minut, odfiltrowanie i dodanie NaCl w ilości od 0,5 do 0,6% wag. i glukozy w ilości od 0,5 do 0,6% wag.. Podłoże spożywcze stosuje się w takiej ilości, aby liczba bakterii wynosiła średnio 9,00 log jtk/cm³. Tak przygotowaną zawiesinę bakterii startowych poddaje się mrożeniu w temperaturze od -60 do -80°C, a przed dodaniem do surowca mięsnego zamrożoną probiotyczną szczepionkę startową inkubuje się w temperaturze od 36 do 38°C, w czasie od 18 do 24 godzin.

(3 zastrzeżenia)

A1 (21) **410654** (22) 2014 12 19

- (51) **C14C 1/08** (2006.01)
C14C 1/00 (2006.01)
C14C 3/02 (2006.01)
 (71) GARBARNIA SZCZAKOWA SPÓŁKA AKCYJNA,
 Jaworzno
 (72) GOLONKA JAN
 (54) **Sposób zagarbowania skór**

(57) Sposób zagarbowania skór polega na tym, że w procesie piklowania wykorzystuje się kwasy dwukarboksylowe w ilości od 10 g/l do 25 g/l kąpieli stosowane w zakresie pH od 2,4 do 2,6, a następnie w procesie zagarbowania maskowane sole glinu w ilości od 40 g/l do 100 g/l, po których w czasie korzystnie 60 do 90 minut

stosuje się podstawowy czynnik zagarbowujący w postaci korzystnie modyfikowanego aldehydu glutarowego.

(2 zastrzeżenia)

A1 (21) **410512** (22) 2014 12 11

(51) **C22B 1/24** (2006.01)
C22B 7/02 (2006.01)
C22B 19/30 (2006.01)

(71) RETAILTON SPÓŁKA Z OGRANICZONĄ
ODPOWIEDZIALNOŚCIĄ, Ostrowiec Świętokrzyski

(72) GUL JERZY PIOTR

(54) **Sposób otrzymywania granulatu żelazonożelaznego i/lub związków cynku ze szlamów z odpylni mokrych**

(57) Sposób polega na tym, że szlamy z odpylni mokrych powstałe w procesach metalurgicznych, zwłaszcza w procesach metalurgii żelaza i stali miesza się w odpowiednich proporcjach z pyłami węgla wapnia i pyłami węglowymi, poddaje granulacji i obróbce termicznej w wysokich temperaturach.

(1 zastrzeżenie)

A1 (21) **410502** (22) 2014 12 11

(51) **C22B 21/00** (2006.01)
C22B 7/00 (2006.01)

(71) AKADEMIA GÓRNICZO-HUTNICZA
IM. STANISŁAWA STASZICA W KRAKOWIE,
Kraków;

NYKIEL JERZY JN METALL, Tarnobrzeg

(72) NYKIEL JERZY; NYKIEL MATEUSZ;
DZIARMAGOWSKI MAREK; FALKUS JAN;
KARWAN-BACZEWSKA JOANNA;
KONOPKA KRZYSZTOF; DROŹDŹ PAWEŁ;
MIŁKOWSKA-PISZCZEK KATARZYNA

(54) **Sposób usuwania ze złomu stopów aluminium trwale związanych elementów zawierających żelazo**

(57) Sposób usuwania ze złomu stopów aluminium trwale związanych elementów ze stopów zawierających żelazo charakteryzuje się tym, że na sicie wykonanym z prętów lub taśm stalowych, powlekanych materiałem ceramicznym, stanowiącym mieszaninę tlenku aluminium i krzemu, wyposażonym w obejmę, wykonaną z blachy stalowej, umieszcza się kawałki złomu stopów aluminium trwale związanych z elementami ze stopów zawierających żelazo, przy czym masa kawałków złomu stopów aluminium umieszczonych na sicie wynosi 1-10% nominalnej pojemności pieca indukcyjnego określonej w kg. Następnie sito wraz ze znajdującym się na nim złomem opuszcza się do pieca i zanurza w ciekłej kąpeli o temperaturze 750-830°C, której masa wynosi 25-35% nominalnej pojemności pieca określonej w kg, utworzonej z wcześniej dodanego niezanieczyszczonego złomu stopów aluminium lub kąpeli celowo pozostawionej z poprzedniego wytopu. Po przejściu stopów aluminium z umieszczonego na sicie złomu w stan ciekły, sito wyciąga się z pieca wraz z elementami w stanie stałym ze stopów zawierających żelazo, po czym schłodzoną kąpiel wygrzewa się do temperatury 750-830°C. Z kolei opuszcza się na sicie kolejną partię przetwarzanego złomu stopów aluminium i prowadzi proces do wyczerpania nominalnej pojemności pieca.

(1 zastrzeżenie)

A1 (21) **412963** (22) 2015 06 30

(51) **C22C 27/04** (2006.01)

(71) INSTYTUT METALI NIEŻELAZNYCH, Gliwice;
INSTYTUT CERAMIKI I MATERIAŁÓW BUDOWLANYCH,
Warszawa; CERTECH SPÓŁKA Z OGRANICZONĄ
ODPOWIEDZIALNOŚCIĄ, Wilamowice;
POLITECHNIKA ŚLĄSKA, Gliwice

(72) WRONA ADRIANA; LIS MARCIN; CZEPELAK MARIAN;
OSADNIK MAŁGORZATA; KAMIŃSKA MAŁGORZATA;
BILEWSKA KATARZYNA; TOMCZYK PIOTR;
MAZUR JACEK; WIĘCŁAW GRZEGORZ;
CZECHOWSKA KINGA; MOSKAL GRZEGORZ;
NIEMIEC DAWID

(54) **Materiał kompozytowy Mo-Re oraz sposób jego otrzymywania**

(57) Sposób wytwarzania proszku molibdenu pokrytego warstwą renu, charakteryzuje się tym, że proszek molibdenu i proszek nadrenianu amonu miesza się i poddaje wyzarzaniu redukującemu w piecu, w atmosferze redukującej, korzystnie wodorze w temperaturze 700-1300°C, aż do przypieczenia warstewki renu do powierzchni cząstek molibdenu, korzystnie w czasie od 0,5 do 2 godzin.

(3 zastrzeżenia)

A1 (21) **410657** (22) 2014 12 19

(51) **C23F 1/14** (2006.01)
C22B 7/00 (2006.01)
H05K 3/06 (2006.01)
C25C 1/00 (2006.01)

(71) INSTYTUT TELE- I RADIOTECHNICZNY, Warszawa

(72) LENIK JERZY

(54) **Sposób odzysku metali i laminatu z płytek pozostałych po produkcji obwodów drukowanych**

(57) Sposób odzysku metali i laminatu z płytek pozostałych po produkcji obwodów drukowanych wykorzystujący chemiczne usuwanie maski z fotopolimeru, ługowanie metali roztworami trawiącymi, odzyskiwanie metali drogą elektrolizy polega na tym, że odpadową płytkę trawi się przez 20 min w 2% roztworze jodu, w jodku potasu z dodatkiem nadtlenu wodoru usuwając złoto. Następnie zanurza się płytkę w roztworze wodorotlenku potasu z dodatkiem enzymu degradującego fotopolimer przez 20 h. Następnie trawi się płytkę w roztworze chlorku aminomiedziowego o stężeniu 40-100 g Cu/1, a następnie roztwór uzyskanych ługów poddaje się elektrolizie.

(1 zastrzeżenie)

A1 (21) **413729** (22) 2015 08 28

(51) **C25D 3/56** (2006.01)
C22C 27/00 (2006.01)

(71) INSTYTUT METALI NIEŻELAZNYCH, Gliwice;
WOJSKOWA AKADEMIA TECHNICZNA
IM. JAROSŁAWA DĄBROWSKIEGO, Warszawa;
INNOVATOR SPÓŁKA Z OGRANICZONĄ
ODPOWIEDZIALNOŚCIĄ, Gliwice

(72) KOPYTO DOROTA; LESZCZYŃSKA-SEJDA KATARZYNA;
BENKE GRZEGORZ; CHMIELARZ ANDRZEJ;
BARANEK WIT; MAJEWSKI TOMASZ; PIĘTASZEWSKI JAN;
MICHAŁOWSKI JERZY; PIĘTEK ELŻBIETA;
MACHELSKA GRAŻYNA; WITMAN KRYSZYNA;
GRZECHCA PIOTR

(54) **Sposób otrzymywania stopów ren-kobalt**

(57) Sposób otrzymywania stopów ren - kobalt na drodze elektrowydzielania z roztworów wodnych charakteryzuje się tym, że do wodnego roztworu siarczanu(VI) kobaltu(II) zawierającego 30-50 g/dm³ Co, korzystnie 45 g/dm³ Co podgrzanego do temperatury 30-90°C dodaje się wodny roztwór renianu(VII) amonu o stężeniu renu 1-30 g/dm³ Re, korzystnie 15 g/dm³ Re, w takiej ilości, aby stosunek molowy kobaltu do renu był większy niż 2,5, a mniejszy niż 10 oraz kwas borowy w ilości od 10 do 45 g/dm³, korzystnie 25 g/dm³ i siarczan(VI) sodu w ilości od 10 do 120 g na każdy 1 dm³ roztworu, korzystnie 15 g/dm³ oraz wodnego roztworu węgla sodu o stężeniu 2-160 g/dm³ i/lub 20-40% roztworu wodorotlenku sodu, aż do uzyskania pH roztworu na poziomie 1,8-2,5.

(2 zastrzeżenia)

DZIAŁ D

WŁÓKIENICTWO I PAPIERNICTWO

A1 (21) 410702 (22) 2014 12 20

(51) *D06H 3/00* (2006.01)*G01N 33/36* (2006.01)

(71) CENTRUM NAUKOWO-BADAWCZE OCHRONY PRZECIWOŻAROWEJ IM. JÓZEFA TULISZKOWSKIEGO, PAŃSTWOWY INSTYTUT BADAWCZY, Józefów k/Otwocka

(72) BŁOGOWSKI MACIEJ; POGORZELSKI IRENEUSZ; ROGUSKI JACEK; WIŚNIEWSKI TOMASZ

(54) Układ stabilizacji temperatury i wilgotności do badania materiałów tekstylnych

(57) Przedmiotem wynalazku jest układ stabilizacji temperatury i wilgotności do badania materiałów tekstylnych, służący do symulacji parametrów termodynamicznych panujących wewnątrz ubrania ochronnego, takich jak temperatura i wilgotność podczas prowadzenia badań ubrań ochronnych lub badań materiałów przeznaczonych do produkcji odzieży ochronnej. Układ stabilizacji temperatury i wilgotności do badania materiałów tekstylnych zawierający metalową płytę termiczną stabilizująco-nawilżającą (1), posiadającą kanały z płynem nawilżającym, usytuowane w płaszczyźnie równoległej do powierzchni czynnej płyty termicznej (1), pompę przetłaczającą (2) płyn nawilżający ze zbiornika płynu nawilżającego (3) do płyty termicznej (1) charakteryzuje się tym, że płyta termiczna (1) wyposażona jest w kanały z płynem grzewczym, które połączone hydraulicznie z programowanym ultratermostatem (4) stanowią pętlę zewnętrzną płynu grzewczego ultratermostatu (4) i wyposażona jest w czujniki temperatury (5) umieszczone na powierzchni czynnej płyty termicznej (1), z których przynajmniej jeden połączony jest elektrycznie z ultratermostatem (4), a pozostałe połączone są z przetwornikiem akwizycji danych (6), do którego połączone są czujniki temperatury (5) umieszczone w badanej próbce materiału (8), przy czym przetwornik akwizycji danych (6) połączony jest z systemem akwizycji danych (7).

(15 zastrzeżeń)

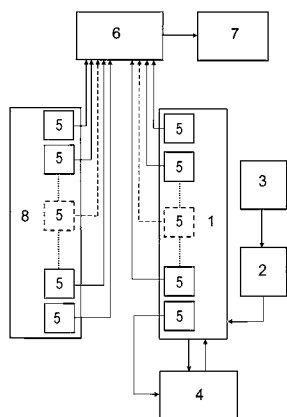

A1 (21) 410703 (22) 2014 12 20

(51) *D06H 3/00* (2006.01)*G01N 33/36* (2006.01)

(71) CENTRUM NAUKOWO-BADAWCZE OCHRONY PRZECIWOŻAROWEJ IM. JÓZEFA TULISZKOWSKIEGO, PAŃSTWOWY INSTYTUT BADAWCZY, Józefów k/Otwocka

(72) BŁOGOWSKI MACIEJ; POGORZELSKI IRENEUSZ; ROGUSKI JACEK; WIŚNIEWSKI TOMASZ

(54) Płyta termiczna stabilizująco-nawilżająca

(57) Przedmiotem wynalazku jest płyta termiczna stabilizująco-nawilżająca, służąca do symulacji parametrów termodynamicznych panujących wewnątrz ubrania ochronnego, przeznaczona do prowadzenia badań materiałów tekstylnych do produkcji odzieży ochronnej. Płyta termiczna stabilizująco-nawilżająca (1) jest wykonana z metalu i zawiera: płytę główną (2), w której znajdują się kanały na płyn nawilżający, głowicę przyłączeniową (3) oraz głowicę zamykającą (4). Kanały na płyn nawilżający połączone są z powierzchnią czynną (7) płyty głównej (2) otworami nawilżającymi, a w dalszej odległości od powierzchni czynnej (7) usytuowane są w płycie głównej (2) w płaszczyźnie równoległej do powierzchni czynnej (7) kanały na płyn grzewczy. Głowica przyłączeniowa (3) posiada: otwór wlotowy płynu grzewczego, otwór wylotowy płynu grzewczego oraz otwór wlotowy płynu nawilżającego, a od strony płyty głównej (2) posiada wydrążenia lewe w postaci półotwartych kanałów, usytuowane wzdłuż linii prostej, z których każde łączy końce dwóch sąsiadujących kanałów na płyn grzewczy, znajdujące się od strony głowicy przyłączeniowej (3) oraz posiada jedno półotwarte kształtowe wydrążenie połączone w środkowej części z otworem wlotowym płynu nawilżającego łącznie końce wszystkich kanałów na płyn nawilżający, znajdujące się od strony głowicy przyłączeniowej (3), a głowica zamykająca (4) posiada od strony płyty głównej (2) wydrążenia prawe w postaci półotwartych kanałów, usytuowane wzdłuż linii prostej, z których każde łączy końce dwóch sąsiadujących kanałów na płyn grzewczy znajdujące się od strony głowicy zamykającej (4) oraz posiada jedno półotwarte wzdłużne wydrążenie łącznie końce wszystkich kanałów na płyn nawilżający znajdujące się od strony głowicy zamykającej (4) oraz połączone jest na jednym końcu z otworem odpowietrzającym.

(15 zastrzeżeń)

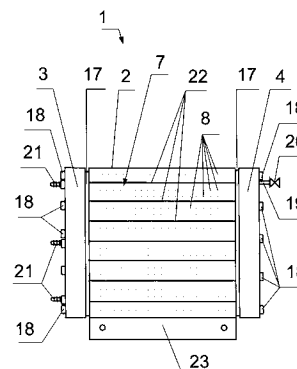

A1 (21) 410462 (22) 2014 12 10

(51) *D06M 15/19* (2006.01)*D06M 11/36* (2006.01)*D06M 11/77* (2006.01)*G12B 17/02* (2006.01)*H05K 9/00* (2006.01)

(71) SELENA LABS SPÓŁKA Z OGRANICZONĄ ODPOWIEDZIALNOŚCIĄ, Siechnice; WOSIŃSKI STANISŁAW, Gdańsk

(72) WOSIŃSKI STANISŁAW

(54) Kompozycja do nasączenia materiałów nadająca im zdolność do ekranowania zmiennego pola elektromagnetycznego, jej zastosowanie do pokrywania/nasączenia matrycy o strukturze włóknistej i/lub porowatej oraz materiał ją zawierające

(57) Przedmiotem wynalazku jest kompozycja do nasączenia materiałów nadająca im cechy ekranowania zmiennego pola elektromagnetycznego w zakresie od niskich częstotliwości do częstotliwości radiowych, zawierająca roztwór wodny soli zdolnej do tworzenia hydratów lub kombinacji soli, z których co najmniej jedna ulega hydratacji charakteryzuje się tym, że zawiera dyspersję akrylową i/lub styrenowo-akrylową i/lub emulsję silikonową

i/lub dodatki wspomagające wybrane z grupy zawierającej środki powierzchniowo czynne i/lub glinokrzemiany i krzemiany i/lub rozpuszczalne i nierozpuszczalne związki wapnia, tlenki metali i półmetali, przy czym ekranowanie zmiennego pola zachodzi co najmniej w zakresie od 10^{-2} Hz do 10^6 Hz. Przedmiotem zgłoszenia jest również zastosowanie kompozycji do pokrywania/nasączenia matrycy o strukturze włóknistej i/lub porowatej oraz materiały ją zawierające.

(10 zastrzeżeń)

DZIAŁ E

BUDOWNICTWO; GÓRNICTWO; KONSTRUKCJE ZESPOLONE

A1 (21) 410561 (22) 2014 12 15

(51) E01B 7/24 (2006.01)

H05B 6/02 (2006.01)

(71) KĘPA WITOLD, Skarżysko-Kamienna

(72) KĘPA WITOLD; KĘPA KATARZYNA MAŁGORZATA

(54) Grzejnik do ogrzewania rozjazdów kolejowych

(57) Grzejnik wyposażony jest w element grzejny (1), który zawiera drut oporowy (2) trwale osadzony w izolacji (3). Element grzejny jest umieszczony w obudowie w kształcie rurki wykonanej ze stali kwasoodpornej, a na końcu obudowy elementu grzejnego jest osadzony zacisk sprężynowy (5). Obudowa elementu grzejnego połączona jest z głowicą (6) wykonaną ze stali kwasoodpornej i hermetycznie uszczelnioną, przy czym elementem zapewniającym trwałe osadzenie grzałki w otworze głowicy jest zacisk sprężynowy (5). Przy otworze wylotowym głowicy, przez który doprowadzony jest przewód zasilający, znajduje się odgiętka. Drut oporowy trwale osadzony w izolacji jest nawinięty asymetrycznie i jest nawinięty tak, że korzystnie wyodrębnia się trzy sektory przy czym odległość pomiędzy zwojami w sektorach zewnętrznych (9) jest mniejsza niż odległość pomiędzy kolejnymi zwojami drutu oporowego (2) w sektorze środkowym (10). Długość każdego z sektorów zewnętrznych stanowi około 1/4, zaś długość sektora wewnętrznego około 2/4 długości elementu grzejnego.

(3 zastrzeżenia)

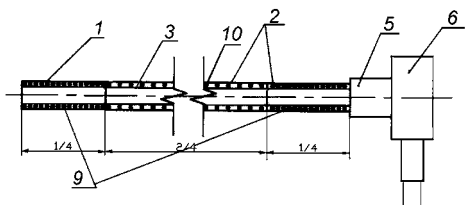

A1 (21) 410620 (22) 2014 12 18

(51) E02D 5/34 (2006.01)

(71) INSTYTUT BADAWCZY DRÓG I MOSTÓW, Warszawa

(72) PETYNYIAK DARIUSZ

(54) Sposób zabezpieczenia stateczności ścian otworu wierconego świdrem ciągłym lub przemieszczeniowym nad powierzchnią mieszanki betonowej i urządzenie do jego wykonania

(57) Sposób polega na tym, że po zabetonowaniu otworu pała i osiągnięciu przewidywanego poziomu mieszanki betonowej formującej trzon pała odcina się dopływ mieszanki betonowej (4) i doprowadza się do rdzenia świdra ciecz stabilizującą (5), którą wypełnia się otwór powyżej poziomu głowicy pała z jednoczesnym podciąganiem świdra. Do doprowadzania mieszanki betonowej (4), a następnie cieczy stabilizującej (5) służy trójnik (3) z zasuwą, który steruje dopływ mieszanki (4) lub cieczy (5) do rdzenia świdra.

(2 zastrzeżenia)

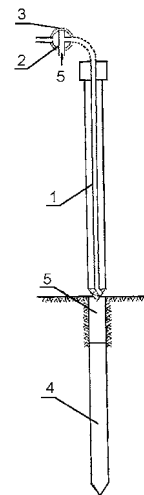

A1 (21) 410466 (22) 2014 12 09

(51) E04F 15/18 (2006.01)

E04F 15/20 (2006.01)

D06N 7/02 (2006.01)

(71) CHODYŁA PATRYCJA ANNA, Wrocław

(72) CHODYŁA PATRYCJA ANNA

(54) Sposób wytwarzania podkładów podłogowych lub mat akustycznych lub mat tłumiących drgania

(57) Przedmiotem wynalazku jest sposób wytwarzania podkładów podłogowych lub mat akustycznych lub mat tłumiących drgania. Wynalazek ma zastosowanie przy produkcji zarówno podkładów i mat wielometrowych zwijanych w role, które na miejscu przeznaczenia są docinane do odpowiedniej długości, jak i dla płacht lub formatek. Sposób wytwarzania podkładów podłogowych lub mat akustycznych lub mat tłumiących drgania prowadzi się w niskiej temperaturze oraz korzystnie także w wysokiej temperaturze, przy czym wtedy po procesie wygrzewania następuje proces chłodzenia. Jako pierwszy prowadzi się w niskiej temperaturze stanowiącej temperaturę otoczenia proces łączenia co najmniej dwu składników masy, czyli wypełniacza stanowiącego pierwszy składnik i środka wiążącego stanowiącego drugi składnik. Masę formuje się na nośniku ewentualnie regulując grubość masy i równomierne jej rozłożenie. Łączenie środka wiążącego i wypełniacza ma miejsce na nośniku, gdzie na powierzchnię nośnika nanosi się zasadniczo równomiernie i korzystnie cienkowarstwowo najpierw jeden ze składników, pierwszy bądź drugi, a potem na powierzchnię wypełnioną tym składnikiem nanosi się odpowiednio pozostały składnik, przy czym wystarczy, że zetknięcie się obu składników ze sobą nastąpi zanim środek wiążący zacznie się zestalać i jednocześnie lub zamiennie spieniać, i nie później niż proces wygrzewania się zakończy. Odpowiednie nanoszenie oznacza zasypywanie wypełniaczem środka wiążącego albo zalewanie i jednocześnie lub zamiennie napylenie środka wiążącego na wypełniacz, w zależności który ze składników znajdował się na nośniku jako pierwszy. Nanoszenie może być korygowane mechanicznie raklem i jednocześnie lub zamiennie metodą kalandrowania i jednocześnie

lub zamiennie metodą ubijania i/lub metodą kalibrowania pomiędzy płytami lub taśmami.

(19 zastrzeżeń)

A1 (21) 410453 (22) 2014 12 06

(51) E04H 1/02 (2006.01)
E04B 1/00 (2006.01)

(71) TYTUŁA MAREK, Świdnik

(72) TYTUŁA MAREK

(54) Mieszkalna zabudowa trzysegmentowa

(57) Przedmiotem wynalazku jest mieszkalna zabudowa trzysegmentowa składająca się z trzech przylegających do siebie segmentów charakteryzująca się tym, że cała zabudowa zaprojektowana jest zasadniczo na planie kształtem zbliżonym do kwadratu o ściętych wierzchołkach, a segmenty (1, 1', 2) wydzielone są ścianami konstrukcyjnymi (3, 3', 4), które na rzucie tworzą odwróconą literę „Y”, przy czym ściana (4) będąca słupkiem litery „Y” przebiega wzdłuż przekątnej (5) kwadratu, natomiast każda ze ścian (3, 3'), będąca ramieniem litery „Y”, tworzy ze ścianą (4) kąt $\alpha = 135 \pm 5^\circ$, korzystnie 135° . Dodatkowo zewnętrzne ściany (6, 6', 7) odpowiednich segmentów (1, 1', 2), w których znajdują się otwory drzwiowe (8) dla drzwi prowadzących na taras (9) przebiegają prostopadle do odpowiednich przekątnych kwadratu (5', 5), natomiast ściany (10) przylegające do odpowiednich zewnętrznych ścian (6, 6', 7) tworzą z nimi od strony tarasu (9) kąty (9) $\beta = 135 \pm 5^\circ$, korzystnie 135° , tak, że zewnętrzne ściany (6, 6', 7) przesunięte są do wewnątrz. Przy tych zewnętrznych ścianach (6, 6', 7), w centralnej części każdego z segmentów (1, 1', 2), znajduje się pokój dzienny (11).

(6 zastrzeżeń)

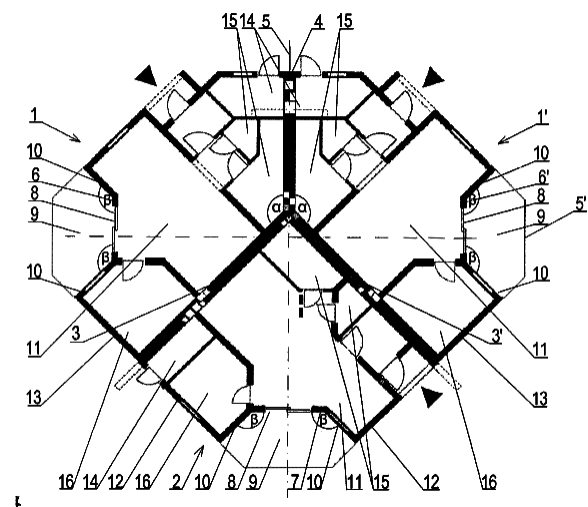

A1 (21) 410517 (22) 2014 12 11

(51) E04H 12/00 (2006.01)
H01Q 1/44 (2006.01)

(71) TOWNET SYSTEM SPÓŁKA Z OGRANICZONĄ ODPOWIEDZIALNOŚCIĄ, Warszawa

(72) SADOWSKI TOMASZ

(54) Wieża telekomunikacyjno-pomiarowa z autonomicznym zasilaniem

(57) Przedmiotem wynalazku jest wieża telekomunikacyjno - pomiarowa z autonomicznym zasilaniem, mająca konstrukcję stalową, w której szczytowej części umieszczone są anteny, charakteryzująca się tym, że na szczycie wieży umieszczony jest generator prądu elektrycznego (13) z turbiną wiatrową (2), zaś poniżej turbiny są usytuowane przesuwne wzdłuż osi pionowej wieży (1) poziomy montażowe (4) zespoły antenowych wraz z uchwytami do montażu różnorodnych czujników i urządzeń, przy czym poziomy montażowe umieszczone są w taki sposób, że krawędź powierzchni omiatania łopat (10) wirnika (11) turbiny (2) w swym dolnym położeniu znajduje się powyżej górnej krawędzi (12) poziomu montażowego,

zachowując odległość bezpiecznej separacji, zaś tory kablowe prowadzone są w obrębie krawędzi krawężników wieży (1).

(5 zastrzeżeń)

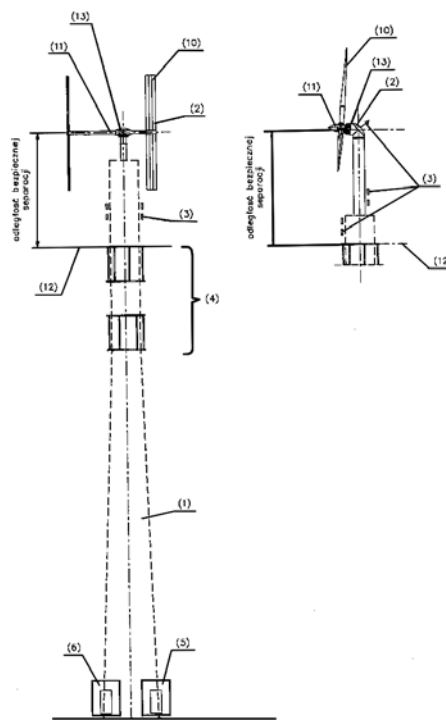

A1 (21) 410528 (22) 2014 12 17

(51) E21C 41/32 (2006.01)
E02D 3/026 (2006.01)
C09K 17/00 (2006.01)

(71) POLITECHNIKA LUBELSKA, Lublin

(72) PAWŁOWSKA MAŁGORZATA; PAWŁOWSKI ARTUR;
PAWŁOWSKI LUCJAN; KWIATKOWSKI ZYGMUNT;
WRÓBEL KATARZYNA; CEL WOJCIECH;
KUJAWSKA JUSTYNA

(54) Sposób zapobiegania przemieszczaniu się zanieczyszczeń z wyrobisk po eksploatacji surowców mineralnych do wód gruntowych

(57) Sposób zapobiegania przemieszczaniu się zanieczyszczeń z wyrobisk po eksploatacji surowców mineralnych do wód gruntowych polega na tym, że na uformowaną 50 cm warstwę utworzoną ze skały płonnej zrasza się 10% zawiesiną popiołu ze spalania węgla kamiennego, korzystnie brunatnego 5-cio krotnie przez okres co 10 dni w ilości 0,3 m³ zawiesiny na 1 m² utworzonej powierzchni, następnie po 50 dniach utworzoną powierzchnię ugniata się walcem i tak ukształtowaną powierzchnię przykrywa się co najmniej 50 cm warstwą skały płonnej, po czym wyrobisko wypełnia się skałą płonną do wysokości poniżej 2 metrów od plantowanej powierzchni, zaś górną 2-metrową warstwę wypełnia się mieszaniną ziemi z nakładem i osadów pofermentacyjnych z biogazowni rolniczych w stosunku wagowym 9:1.

(1 zastrzeżenie)

A3 (21) 410568 (22) 2014 12 16

(51) E21D 15/46 (2006.01)
E21D 15/44 (2006.01)
G01L 15/00 (2006.01)

(61) 406294

(71) ELGÓR + HANSEN SPÓŁKA AKCYJNA, Chorzów

(72) BAZAN ŁUKASZ; DIEDERICHS RYSZARD;
GAJDA WOJCIECH; PTAK KRZYSZTOF;
ZYCH KRZYSZTOF

(54) Układ hydrauliczny monitorowania rozparcia podpory hydraulicznej, zwłaszcza stojaka obudowy górniczej

(57) W układzie hydraulicznym zawór przełączający (7) równoległe do połączenia w stanie otwartym z wyjściem (13b) zaworu zwrotnego sterowanego (13) połączony jest również dodatkowo przewodem (14a) aktywnym w innym stanie zasterowania zaworu przełączającego (7) z wejściem (13a) tego zaworu zwrotnego sterowanego (13).

(1 zastrzeżenie)

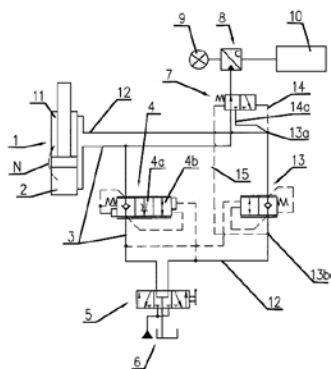

A1 (21) 410440 (22) 2014 12 08

(51) E21D 23/16 (2006.01)
E21F 17/08 (2006.01)
F16K 11/00 (2006.01)
F16K 31/12 (2006.01)

(71) FAMUR SPÓŁKA AKCYJNA, Katowice; FAMUR INSTITUTE SPÓŁKA Z OGRANICZONĄ ODPOWIEDZIALNOŚCIĄ, Katowice
(72) KRET ANDRZEJ; SZUREK PRZEMYSŁAW; CYMERYŚ ARKADIUSZ

(54) Blok rozdzielczy hydraulicznych zintegrowany z przyłączem magistrali zasilająco-splywowej oraz zmechanizowana obudowa wyrobisk górniczych wyposażona w taki blok

(57) Blok rozdzielczy hydraulicznych zintegrowany z przyłączem magistrali zasilająco-splywowej charakteryzuje się tym, że blok rozdzielczy hydraulicznych (1) zawiera zespół rozdzielaczy sterujących (2) i zespół rozdzielaczy wykonawczych (3) połączone odpowiednio kanałami wewnętrznymi (6) z zespołem przyłączy magistralnych (4) wyposażonym w przyłącza zasilające (5.1) i przyłącza splywowe umiejscowionym w bloku rozdzielczy hydraulicznych (1) pomiędzy zespołem rozdzielaczy sterujących (2) a zespołem rozdzielaczy wykonawczych (3). Zmechanizowana obudowa wyrobisk górniczych wyposażona w blok rozdzielczy hydraulicznych zintegrowany z przyłączami magistrali zasilająco-splywowej charakteryzuje się tym, że przewody magistralne, co najmniej zasilające i splywowe łączące poszczególne sekcje obudowy podłączone są do rozdzielacza hydraulicznego (1) sterującego sekcją obudowy bezpośrednio poprzez odpowiednio przyłącza magistrali zasilającej (5.1) i przyłącza magistrali splywowej tego bloku.

(7 zastrzeżeń)

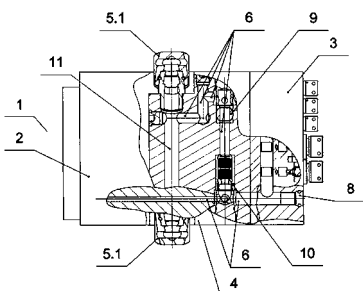

A1 (21) 410481 (22) 2014 12 10

(51) E21F 13/00 (2006.01)
B61D 11/02 (2006.01)
B61D 3/16 (2006.01)

(71) NEUHÄUSER-POLSKA SPÓŁKA Z OGRANICZONĄ ODPOWIEDZIALNOŚCIĄ, Mysłowice
(72) NEUHÄUSER JÜRGEN, DE; WAWROSCHE ANDREAS, DE; SENDER ZBIGNIEW; SENDER MATEUSZ

(54) Platforma do transportu zwłaszcza łuków obudowy chodnikowej

(57) Platforma do transportu zwłaszcza łuków obudowy chodnikowej stosowanych w podziemnych zakładach górniczych wykorzystująca podwozie wozu kopalnianego, charakteryzuje się tym, że do podstawy platformy (1) trwale mocowane są dwa moduły boczne (2), które wyposażone są przelotowe, współosiowe względem siebie otwory pod czopy centrujące, przy czym podstawa platformy (1) wyposażona jest w przelotowe otwory transportowe dolne (3), a moduły boczne (2) wyposażone są w co najmniej jeden element zabezpieczający, przymocowany trwale rozłącznie do ścian poziomych modułów bocznych (2), korzystnie za pomocą śruby mocującej, przy tym elementy zabezpieczające są współosiowe z gniazdami transportowymi łuków, umieszczonych w górnej części ścian bocznych pionowych modułów bocznych (2), przy czym moduły boczne (2) znajdują się po obu stronach podstawy platformy (1), ponadto w dolnej części ścian przedniej i tylnej modułów bocznych (2) umieszczone są otwory zaczepowe łańcucha (6) ze sworzniami mocującymi (7), natomiast otwory zaczepowe boczne, wykonane są w górnej środkowej części ścian bocznych modułów bocznych (2).

(9 zastrzeżeń)

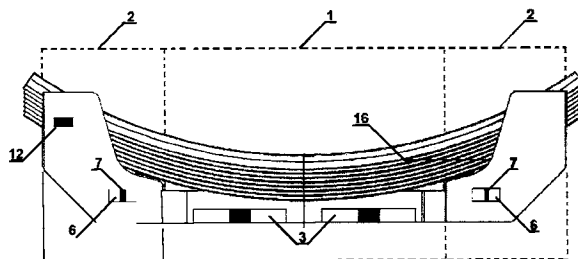

DZIAŁ F

MECHANIKA; OŚWIETLENIE; OGRZEWANIE; UZBROJENIE; TECHNIKA MINERSKA

A1 (21) 410570 (22) 2014 12 16

(51) F01K 25/00 (2006.01)
F01K 17/04 (2006.01)
H02K 9/00 (2006.01)

(71) ZACHODNIOPOMORSKI UNIWERSYTET TECHNOLOGICZNY W SZCZECINIE, Szczecin;
TURBOSERVICE SPÓŁKA Z OGRANICZONĄ ODPOWIEDZIALNOŚCIĄ, Łódź
(72) BORSUKIEWICZ-GOZDUR ALEKSANDRA; KLONOWICZ WOJCIECH; HANAUSEK PAWEŁ

(54) **Elektrownia parowa z hermetycznym turbogeneratorem i z zamkniętym obiegiem czynnika roboczego i sposób chłodzenia generatora elektrycznego w elektrowni parowej z hermetycznym turbogeneratorem i z zamkniętym obiegiem czynnika roboczego**

(57) Elektrownia parowa charakteryzuje się tym, że ma dodatkowy wymiennik ciepła (7), połączony z turbiną parową (2) i przestrzenią generatora elektrycznego (1) tak, że para wylotowa (6) z turbiny parowej (2) przed wpływem do przestrzeni generatora elektrycznego (1) przepływa przez dodatkowy wymiennik ciepła (7), gdzie jest ochładzana przez czynnik roboczy lub zewnętrzny strumień płynu chłodzącego (11). Dodatkowy wymiennik ciepła (7) połączony jest z pompą (10) i wymiennikiem - wytwornicą pary (4) tak, że czynnik roboczy wypływający z pompy (10) przepływa przez dodatkowy wymiennik ciepła (7) i chłodzi parę wylotową (6) z turbiny (2). W innej odmianie elektrowni dodatkowy wymiennik ciepła (7), połączony jest z zewnętrznym strumieniem płynu chłodzącego (11), którym para wylotowa (6) z turbiny parowej (2) jest ochładzana. W kolejnej odmianie elektrownia za dodatkowym wymiennikiem ciepła (7) ma rozdzielacz, który połączony jest ze skraplaczem (8) oraz z drugim dodatkowym wymiennikiem ciepła i dalej z generatorem elektrycznym (1) tak, że część strumienia pary wylotowej (6) przepływa do generatora elektrycznego (1), poprzez drugi dodatkowy wymiennik ciepła, zaś pozostała część strumienia kierowana jest do skraplacza (8), przy czym drugi dodatkowy wymiennik ciepła połączony jest zewnętrznym strumieniem płynu chłodzącego (11). Sposób chłodzenia charakteryzuje się tym, że parę wylotową (6) z turbiny parowej (2) kieruje się do dodatkowego wymiennika ciepła (7), gdzie chłodzi się ją, a następnie kieruje do przestrzeni generatora elektrycznego (1) celem jego chłodzenia. Czynnik roboczy wypływający z pompy (10) kieruje się do wymiennika ciepła - wytwornicy pary (4), poprzez dodatkowy wymiennik ciepła (7), celem chłodzenia pary wylotowej (6) z turbiny (2), przy czym jednocześnie podgrzewa się go energią pozyskaną od pary wylotowej (6). W innej odmianie do dodatkowego wymiennika ciepła (7) doprowadza się zewnętrzny strumień płynu chłodzącego (11), który chłodzi parę wylotową (6) z turbiny parowej (2).

(17 zastrzeżeń)

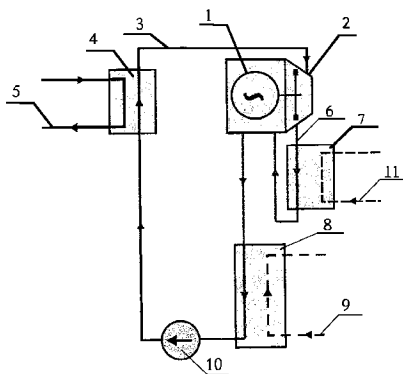

A1 (21) **413029** (22) 2015 07 06

(51) **F02B 37/10** (2006.01)
F01L 13/08 (2006.01)

(71) KARCZEWSKI ANTONI, Wola Chomejowa
(72) KARCZEWSKI ANTONI

(54) **Wielofunkcyjny silnik spalinowy**

(57) Przedmiotem wynalazku jest wielofunkcyjny silnik spalinowy, będący silnikiem 4-suwowym z turbosprężarką lub bez, o zapłonie iskrowym lub samoczynnym, który może pracować zamiennie na 2 różne sposoby: 1) - normalny, pracując na wszystkich cylindrach; 2) - w sposób oszczędny, z wyłączoną pracą części jego cylindrów i rozprężaniem w tych cylindrach gazów spalinowych z cylindrów pracujących. Ciśnienie spalin w cylindrach w chwili otwarcia zaworów wylotowych to nawet 6 bar. ponad ciśnienie atmosferyczne. Silnik ten różni się od zwykłego głównie budową głowicy i rozrzą-

du. Po rozpedzeniu pojazdu, kiedy zapotrzebowanie na moc jest dużo mniejsze, sterownik silnika wyłącza w części jego cylindrów pracę i zmienia sterowanie zaworami, wtedy silnik pracuje w sposób oszczędny.

(8 zastrzeżeń)

A1 (21) **410519** (22) 2014 12 11

(51) **F02D 41/02** (2006.01)
F02D 19/02 (2006.01)

(71) ŁOSIEWICZ MARIUSZ, Karakule
(72) ŁOSIEWICZ MARIUSZ

(54) **Sposób sterowania pracą silnika z wtryskiem benzyny w samochodach zasilanych LPG/CNG**

(57) Sposób sterowania pracą silnika z wtryskiem benzyny w samochodach poprzez te same dwa piny w złączu sterownika LPG/CNG, wykorzystujący do odczytu z czujnika sondy lambda wartości napięcia jednym pinem, zaś sygnał z czujnika obrotów drugim pinem lub piny te wykorzystywane są do komunikacji z systemem diagnostyki pokładowej OBDII za pośrednictwem interfejsu komunikacyjnego CAN bus (oznaczanym jako ISO 15765-4 i SAE J2284) lub ISO9141 lub ISO14230. Za pośrednictwem trzeciego pinu sterownika LPG/CNG na którym jest komunikacja szeregową z panelem sterującym następuje detekcja obecności napięcia po kluczyku.

(2 zastrzeżenia)

Data wprowadzenia zmiany zastrzeżeń: 2016 05 17

A1 (21) **415189** (22) 2015 12 08

(51) **F02N 15/02** (2006.01)
F02N 11/00 (2006.01)

(31) 102014225522.8 (32) 2014 12 11 (33) DE

(71) ROBERT BOSCH GMBH, Stuttgart, DE
(72) BORES JAVIER, DE; KASKE STEPHAN, DE

(54) **Zespół wolnego koła dla urządzenia rozruchowego i urządzenie rozruchowe dla silnika spalinowego z zespołem wolnego koła**

(57) Przedmiotem wynalazku jest zespół wolnego koła dla urządzenia rozruchowego z zabierakiem, który za pośrednictwem rolek podpierających jest połączony z wałkiem. Na zabieraku (15) i na czołowej stronie wałka jest umieszczony cylindryczny czop centrujący (21) i mieszczące czop centrujący wybranie. Wynalazek dotyczy ponadto urządzenia rozruchowego z zespołem wolnego koła.

(10 zastrzeżeń)

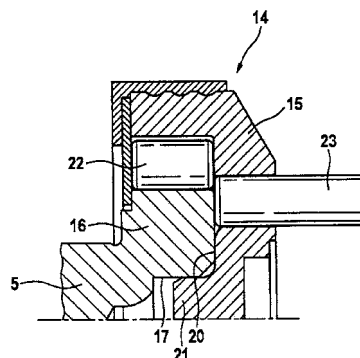

A1 (21) **411513** (22) 2015 03 09

(51) **F03D 3/04** (2006.01)
F03D 3/06 (2006.01)
F03D 3/02 (2006.01)
F03D 11/04 (2006.01)
F03D 7/06 (2006.01)

(71) TERLIKOWSKI TADEUSZ, Lublin
(72) TERLIKOWSKI TADEUSZ

(54) **Turbina wiatrowa z samonastawnym dyfuzorem oraz sposób jej sterowania**

(57) Wynalazek dotyczy turbin wiatrowych o pionowej osi obrotu, posiadających samonastawny zespół łożyskowy na wale (2), składający się z dyfuzora (3) oraz kierownicy (4) na wlocie wiatru oraz steru (6) kierunku na stronie zawietrznej, co umożliwia utrzymanie kierunku wlotu wiatru do turbiny zawsze pod wiatr. Wymuszony zwiększony przepływ wiatru pozwala na zastosowanie wydłużonych łopatek (8) o profilu powiększającym moment obrotowy. Średnica zewnętrzna turbiny dostosowana jest do powiększającej się prędkości wiatru, rosnącej w miarę wysokości od terenu, przez co odbierana jest równomiernie energia wiatru na całej wysokości.
(6 zastrzeżeń)

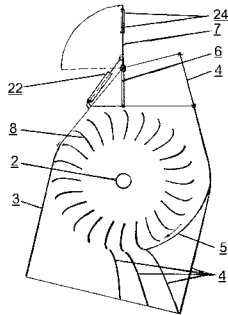

Data wprowadzenia zmiany zastrzeżeń: 2015 08 06

A1 (21) **410526** (22) 2014 12 12

(51) **F03D 9/00** (2006.01)
F03D 11/02 (2006.01)
F24H 1/00 (2006.01)
F24H 1/10 (2006.01)
F24J 3/00 (2006.01)

(71) RUDZIŃSKI ERNEST BIURO INŻYNIERSKIE 3DHVAC,
Połączyno
(72) RUDZIŃSKI ERNEST

(54) **Wiatrowy generator ciepła**

(57) Generator ciepła (1) złożony jest z dwóch zespołów cylindrów (2 i 3), z których jeden zespół (2) jest połączony z nieruchomą tarczą (4) opartą na podstawie generatora (5), zaś drugi zespół (3)

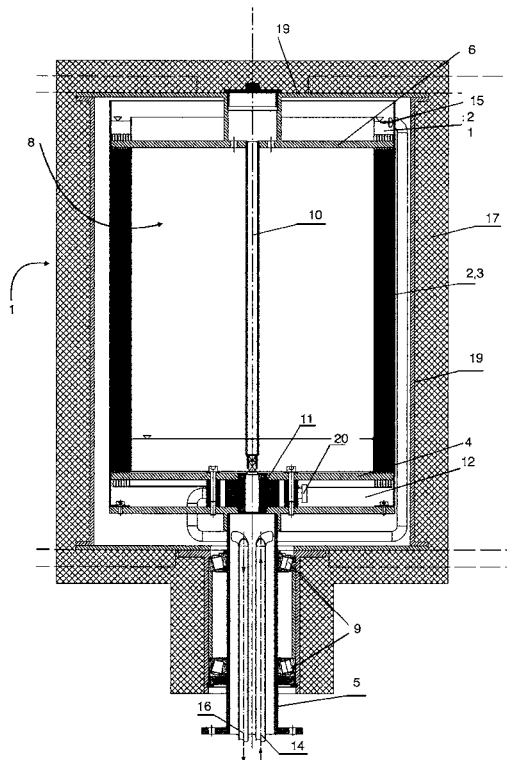

jest zamocowany do tarczy (6) wirnika (8) osadzonego na łożyskach (9) na zewnętrznej powierzchni podstawy generatora (5). Cylindry nieruchome (2) oddzielone są od siebie cylindrami ruchomymi (3). Osiowo prostopadle do powierzchni tarczy obrotowej (6) umocowany jest wał (10) napędowy pompy (11) cieczy roboczej. Pompa (11) usytuowana jest w przestrzeni gromadzenia cieczy roboczej (12), poniżej tarczy (4) stałych cylindrów (2). Wirnik (8) generatora (1) połączony jest z pędnikiem wiatrowym. Wewnątrz wydrążonej podstawy generatora (5) umieszczony jest przewód powrotny cieczy (14), który połączony jest z wlewem (15) umieszczonym powyżej tarczy (6) ruchomych cylindrów (3), doprowadzającym ciecz roboczą do przestrzeni ograniczonej skrajnymi cylindrami zewnętrznym i wewnętrznym.

(9 zastrzeżeń)

A1 (21) **410684** (22) 2014 12 19

(51) **F03G 7/04** (2006.01)
F01K 17/06 (2006.01)

(71) RESZEWSKI STEFAN BOŻYDAR, Wrocław
(72) RESZEWSKI STEFAN BOŻYDAR

(54) **Sposób odzysku ciepła pary wodnej zawartej w powietrzu i parownik pompy ciepła**

(57) Przedmiotem wynalazku jest sposób odzyskiwania ciepła pary wodnej zawartej w powietrzu i parownik pompy ciepła, w szczególności z procesów skraplania i resublimacji pary. Sposób polega na tym, że dla zadanej objętości czynnika roboczego do objętości instalacji pompy ciepła, mierzy się temperaturę otoczenia, dla której wyznacza się temperaturę punktu rosy dla pary wodnej i zadaje się temperaturę odparowania czynnika roboczego, przy czym temperaturę odparowania czynnika roboczego ustawia się na temperaturę niższą lub równą temperaturze punktu rosy dla pary wodnej, jednocześnie steruje się strumieniem objętościowym czynnika roboczego przepływającego przez parownik. Parownik pompy ciepła ma odbiorniki ciepła z powietrza w postaci ustawionych pionowo obok siebie rur parowacza (1) z promieniowo rozchodzącymi się żebrami (2) połączonymi ze sobą szeregowo rurkami. Żebra (2) rur parowacza (1) mają kształt trapezu o małych podstawach i długich ramionach, przy czym grubość żeber (2) przy rurze parowacza (1) do grubości końców żeber (2) oddalonych od rury parowacza (1) wynosi od 1,1 do 2,5.

(11 zastrzeżeń)

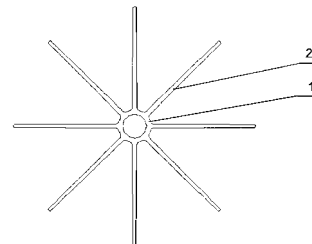

A1 (21) **410504** (22) 2014 12 11

(51) **F04D 29/10** (2006.01)
F16J 15/18 (2006.01)
F16J 15/54 (2006.01)

(71) AKADEMIA GÓRNICZO-HUTNICZA
IM. STANISŁAWA STASZICA W KRAKOWIE, Kraków
(72) OCHOŃSKI WŁODZIMIERZ

(54) **Hybrydowe uszczelnienie elementów o ruchu obrotowym lub posuwisto-zwrotnym**

(57) Hybrydowe uszczelnienie elementów o ruchu obrotowym lub posuwisto-zwrotnym, zawiera zabudowane w komorze dławnicowej pomiędzy wałem lub tłoczyskiem (1), a obudową (2): tuleję kołnierkową (4) wyposażoną w kołnierz (4a) skierowany w stronę wału lub tłoczyska (1), miękkie pierścienie uszczelniające (8), dławik wewnętrzny (9), dławik zewnętrzny (3), walcowe magnesy trwałe (5) spolaryzowane osiowo, wielokrawędziowe nabiegunki (6)

i ciecz magnetyczną (7). Końce tulei kołnierzej (4) umieszczone są w wytoczeniach wykonanych w dławiku wewnętrznym (9) i w dławiku zewnętrznym (3), a ponadto tuleja (4) zaopatrzona jest w walcowe magnesy trwałe (5), osadzone w otworach wykonanych w kołnierzu (4a) i rozmieszczone równomiernie na jej obwodzie. Po obu stronach kołnierza (4a), do jego powierzchni bocznych przylegają wielokrawędziowe nabiegunki (6), do których przylegają miękkie pierścienie uszczelniające (8), a do nich: dławik wewnętrzny (9), umieszczony na dnie komory dławnicowej oraz dławik zewnętrzny (3), zamykający komorę od strony otoczenia. Ciecz magnetyczna (7) znajduje się w pierścieniowych szczelinach, utworzonych pomiędzy występami uszczelniającymi wielokrawędziowych nabiegunków (6), a powierzchnią wału lub tłoczyska (1).

(2 zastrzeżenia)

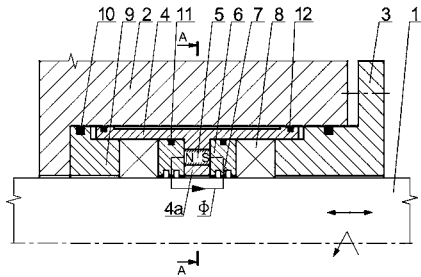

A1 (21) 410709 (22) 2014 12 19

(51) F16D 3/04 (2006.01)

F16D 1/00 (2006.01)

F16D 3/18 (2006.01)

(71) PISKORZ WALDEMAR, Kodeń;
PISKORZ TOMASZ TADEUSZ, Kodeń;
PISKORZ IRENEUSZ, Kodeń(72) PISKORZ WALDEMAR; PISKORZ TOMASZ TADEUSZ;
PISKORZ IRENEUSZ

(54) Sprzęgło kłowe

(57) Przedmiotem wynalazku jest sprzęgło kłowe. Wynalazek charakteryzuje się tym, że korpus mający postać tulei (2) z kołnierzem (3) składa się z dwóch identycznych połówek, z których każda ma dwa ucha (4), zespolone krawędziami połówek tulei (2) i dociśnięte parami za pośrednictwem śrub, przy czym każda z połówek korpusu (1) posiada dwa zabieraki (6) rozmieszczone na obwodzie kołnierza (3).

(3 zastrzeżenia)

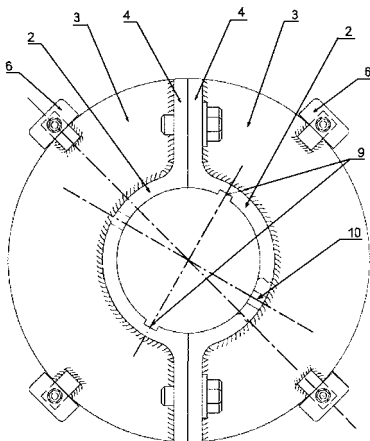

A1 (21) 410523 (22) 2014 12 11

(51) F16F 9/53 (2006.01)

F16F 9/16 (2006.01)

(71) AKADEMIA GÓRNICZO-HUTNICZA
IM. STANISŁAWA STASZICA W KRAKOWIE, Kraków
(72) SAPIŃSKI BOGDAN; KRUPA STANISŁAW

(54) Wibroizolator magnetoreologiczny działający w trybie ściskania z komorą kompensacyjną w tłoku

(57) Wibroizolator magnetoreologiczny działający w trybie ściskania z komorą kompensacyjną w tłoku do redukcji drgań, posiadający stacjonarny rdzeń, ruchomą podstawę, na której posadowiony jest zewnętrzny obiekt, układ dwóch przemieszczających się względem siebie płaszczyzn, stanowiących szczelinę o zmiennej wysokości wypełnioną cieczą MR, charakteryzuje się tym, że zawiera stacjonarny rdzeń (3) posiadający cewkę pierścieniową (4), magnes trwały lub układ magnesów trwałych (6) o namagnesowaniu promieniowym, pierścień diamagnetyczny (5) oraz ruchomy tłok (1), przy czym górna powierzchnia tłoka (1) stanowi podstawę, na której posadowiony jest zewnętrzny obiekt (12), a szczelina robocza (7) pomiędzy tłokiem (1) a rdzeniem (3) jest wypełniona cieczą MR.

(2 zastrzeżenia)

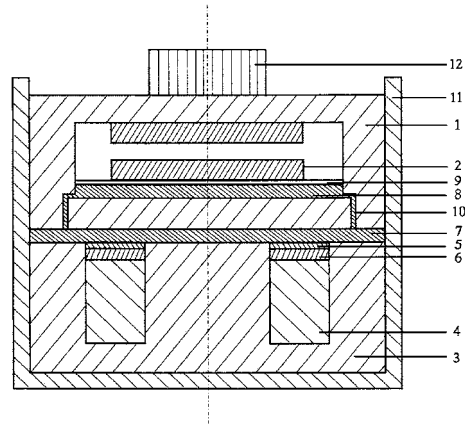

A1 (21) 410524 (22) 2014 12 11

(51) F16F 9/53 (2006.01)

F16F 9/06 (2006.01)

(71) AKADEMIA GÓRNICZO-HUTNICZA
IM. STANISŁAWA STASZICA W KRAKOWIE, Kraków
(72) SAPIŃSKI BOGDAN; KRUPA STANISŁAW

(54) Wibroizolator magnetoreologiczny działający w trybie ściskania

(57) Wibroizolator magnetoreologiczny działający w trybie ściskania do redukcji drgań, posiadający stacjonarny rdzeń, ruchomą podstawę, na której posadowiony jest zewnętrzny obiekt, układ dwóch przemieszczających się względem siebie płaszczyzn, stanowiących szczelinę o zmiennej wysokości wypełnioną cieczą MR, charakteryzuje się tym, że zawiera stacjonarny rdzeń (2) posiadający cewkę pierścieniową (4), magnes trwały lub układ magnesów trwałych (6) o namagnesowaniu promieniowym, pokrywę blokującą (5) oraz ruchomy tłok (1), którego górna powierzchnia stanowi podstawę, na której posadowiony jest zewnętrzny obiekt drgający (12), a szczelina pomiędzy tłokiem (1) a rdzeniem (2) jest wypełniona cieczą MR.

(2 zastrzeżenia)

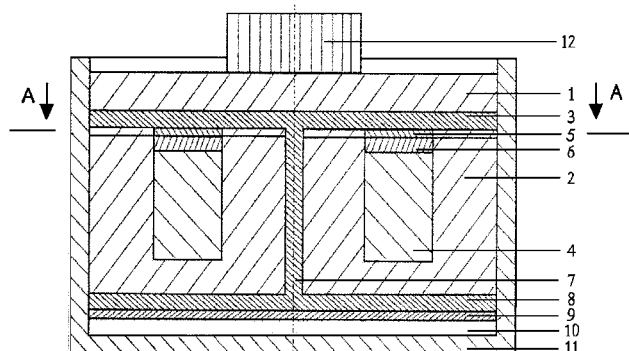

A1 (21) **410485** (22) 2014 12 10

(51) **F16K 17/10** (2006.01)

F16K 15/00 (2006.01)

(71) FABRYKA AUTOMATYKI FACH SPÓŁKA AKCYJNA,
Cieszyn

(72) DYTKOWSKI PIOTR

(54) **Zawór bezpieczeństwa**

(57) Przedmiotem wynalazku jest zawór bezpieczeństwa, zwłaszcza w zaworach mających zastosowanie w podgrzewaczach wody. Zawór bezpieczeństwa składa się korpusu (1) wewnątrz którego znajduje się mechanizm otwierający (2), mechanizm zwrotny (3) i mechanizm bezpieczeństwa (4). Korpus (1) w przekroju wzdłużnym ma kształt litery T, gdzie ramiona litery T są kanałem wlotowym (5) z mechanizmem otwierającym (2) i kanałem wylotowym (6) z wewnętrznym gwintem z mechanizmem zwrotnym (3), a noga litery T jest kanałem bezpieczeństwa (7). Pomiędzy kanałem wlotowym (5) i wylotowym (6) znajduje się przegroda (8) zaopatrzona w otwór (9). Kanał wylotowy (6) połączony jest z kanałem bezpieczeństwa (7) zaopatrzonego w mechanizm bezpieczeństwa (4) i wypust odprowadzający (10). Mechanizm bezpieczeństwa (4) składa się z łebotrzenia (11), uszczelki (12), sprężyny (13), talerza gwintowanego (14), krzywki (15) i kaptura (16). Jeden koniec łebotrzenia (11) zakończony jest łebem (17), wewnątrz którego osadzona jest uszczelka (12), a przed drugim końcem łebotrzenia (11) jest rowek (18). Łeb (17) łebotrzenia (11) od strony trzpienia (19) posiada wałek (20). Wysokość sprężyny (13) regulowana jest wkręconym w gwint (21) wewnętrznym górnej części kanału bezpieczeństwa (7) i nałożonym na trzpień (19) talerzem gwintowanym (14). Talerz gwintowany (14) ma kształt połączonych ze sobą małego (22) i dużego pierścienia (23), a zewnętrzny bok dużego pierścienia (23) zaopatrzonego jest w gwint (24). Na trzpień (19) i wybranie (27) w górnej powierzchni kanału bezpieczeństwa (7) nałożona jest krzywka (15). Górna powierzchnia boczna (28) wybrania (27) jest sprasowana. Krzywka (15) jest to pierścień (29). Górna powierzchnia (30) pierścienia (29) posiada po okręgu połączone ze sobą trzy wypusty (31). Na drugim końcu trzpienia (19) łebotrzenia (11) osadzony jest kaptur (16), którego znajdujące się pośrodku wnętrza górnej powierzchni (32) zatrzaski (33) są blokowane w rowku (18) trzpienia (19) łebotrzenia (11). Wewnątrz górnej powierzchni (32) kaptura (16) promieniście po okręgu znajdują się trzy wypusty (34).

(8 zastrzeżeń)

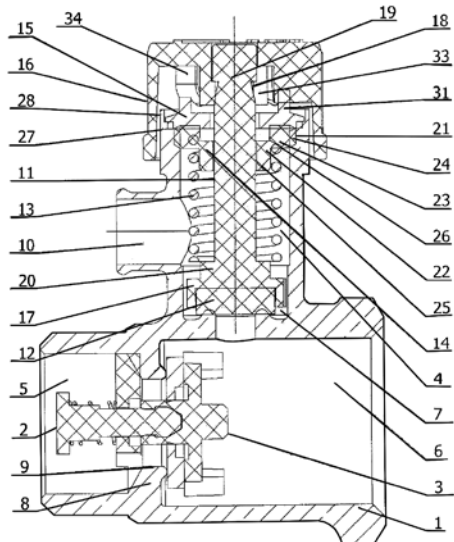

A1 (21) **410614** (22) 2014 12 18

(51) **F16L 55/38** (2006.01)

F16L 55/44 (2006.01)

B25J 9/08 (2006.01)

B25J 15/04 (2006.01)

G01N 21/954 (2006.01)

(71) POLITECHNIKA BIAŁOSTOCKA, Białystok; AQUARD
SPÓŁKA Z OGRANICZONĄ ODPOWIEDZIALNOŚCIĄ,
Warszawa

(72) KACZYŃSKI ROMAN; HOŚCIEŁO BOGUSŁAW;
KĘDZIERSKI SŁAWOMIR; ROGOWSKI GRZEGORZ

(54) **Manipulator do bezwykopowego
serwisowania elementów infrastruktury
sieci wodno-kanalizacyjnych**

(57) Manipulator do bezwykopowego serwisowania elementów infrastruktury sieci wodno-kanalizacyjnej, w szczególności wykorzystywany w instalacjach do wymiany i serwisowania przetworników ciśnienia. Manipulator składa się z dwóch modułów: modułu zapewniającego zakotwiczenie (unieruchomienie) manipulatora w rurze technicznej oraz modułu odpowiadającego za demontaż i montaż przetwornika ciśnienia (B). Moduły połączone są ze sobą za pomocą podatnego sprzęgła (C) umożliwiając pracę manipulatora w zakrzywionych odcinających rurociągu. Manipulator posiada miniaturową kamerę wideo umieszczoną w chwytaku i pozwalającą na monitorowanie poprawności wykonywania operacji serwisowych oraz prowadzenia inspekcji przyłącza i rury technicznej.

(6 zastrzeżeń)

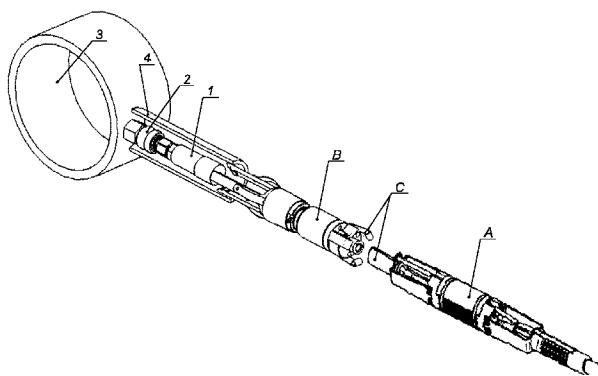

A1 (21) **410477** (22) 2014 12 10

(51) **F16L 59/00** (2006.01)

F16L 59/06 (2006.01)

F16L 59/14 (2006.01)

(71) ALLSETPRO SPÓŁKA Z OGRANICZONĄ
ODPOWIEDZIALNOŚCIĄ, Rzeszów

(72) CHUPTYŚ PIOTR

(54) **Izolacja termiczna rurociągów
ciepło lub zimnochronna**

(57) Przedmiotem wynalazku jest izolacja termiczna ciepło lub zimnochronna rurociągów, służąca do osłaniania i ocieplania rur ciepłowniczych, chłodniczych, przemysłowych i przenoszących inne media, charakteryzująca się tym, że jej pierwsza warstwa izolacyjna (2) wykonana z folii aluminiowej lub z folii metalizowanej o grubości $g = 0,04$ mm i odpornej na promieniowanie podczerwone połączona jest rozłącznie lub nierozłącznie z kółkami dystansowymi (3), których dolne końce przylegają do zewnętrznej powierzchni izolowanej rury stalowej (1) rurociągu, tworząc między izolacją termiczną warstwę powietrzną (4), lub ta pierwsza warstwa izolacyjna (2) przylega bezpośrednio do górnej powierzchni zestawu listew dystansowych zwieńczonych ze sobą elementami pierścieniowymi, osadzonego na zewnętrznej powierzchni, rury stalowej (1), tworząc również pomiędzy sobą warstwę powietrzną (4), natomiast przylegająca do pierwszej warstwy izolacyjnej (2) druga warstwa izolacyjna (6) stanowi pakiet kilku luźno przylegających do siebie lub połączonych ze sobą za pomocą kleju odpornego na wysokie temperatury warstw foliowej izolacji bąbelkowej o strukturze komórkowej wypełnionej mieszaniną argonu i powietrza, których bąbelki skierowane są w kierunku izolowanej rury stalowej (1), zaś do tej drugiej warstwy izolacyjnej (6) przylega otaczająca ją warstwa zewnętrzna (7) wykonana z tworzywa sztucznego, odpornego na działanie promieniowania ultrafioletowego

oraz zmiennych warunków klimatycznych, której końce połączone ze sobą na zakładkę zwieńczone są dodatkowo za pomocą przymocowanej do górnej ich powierzchni taśmy (8).

(5 zastrzeżeń)

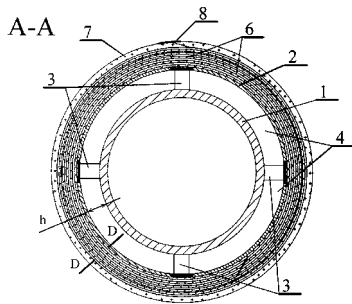

Data wprowadzenia zmiany zastrzeżeń: 2015 02 02

A1 (21) 410418 (22) 2014 12 08

(51) F16L 59/14 (2006.01)

F16L 59/22 (2006.01)

F16L 59/00 (2006.01)

(71) SŁOWIK PIOTR, Lublin; POŻAROWSZCZYK ANDRZEJ, Lublin; POŻAROWSZCZYK JERZY, Lublin; LENARCIAK PIOTR, Lublin

(72) SŁOWIK PIOTR; POŻAROWSZCZYK ANDRZEJ; POŻAROWSZCZYK JERZY; LENARCIAK PIOTR

(54) Sposób wytwarzania preizolowanych trójników i preizolowanej armatury

(57) Sposób wytwarzania preizolowanych trójników (1) i preizolowanej armatury polega na tym, że w celu umieszczenia w płaszczu osłonowym (7) uformowanego trójnika przewodowego (3) lub elementu przyłączeniowego rurę (8) tego płaszcza osłonowego (7) przecina się wzdłuż tworzącej biegnącej przeciwnie do osłonowej rury bocznej (9), po czym krawędzie (12) przecięcia rozchyła się na wymiar większy od wymiaru trójnika przewodowego (3) lub elementu przyłączeniowego w jego najgrubszym miejscu, po czym, po umieszczeniu trójnika przewodowego (3) lub elementu przyłączeniowego wewnątrz płaszcza osłonowego (7), krawędzie (12) przecięcia przegina się z powrotem do styku i zgrzewa znanym sposobem a następnie, po wzajemnym wycentrowaniu trójnika przewodowego (3) lub elementu przyłączeniowego względem płaszcza osłonowego (7) i osłonowej rury bocznej (9), przestrzeń wewnętrzną wypełnia się izolującą ciepłnie pianką poliuretanową (10). Wypływkę zgrzeiny łączącej krawędzie (12) styku, po zewnętrznej stronie rury (8, 8') ścina się do wyrównania z powierzchnią. W czasie rozchylania krawędzi (12) przecięcia, rurę (8, 8') płaszcza osłonowego (7, 7') podgrzewa się strumieniem ciepłego powietrza do temperatury nie większej niż 80°C. W wykonaniu preizolowanej armatury, przy dużych wymiarach gabarytowych korpusów elementów przyłączeniowych: odpowietrzenia, odwodnienia, zaworu odcinającego, zachodzi potrzeba użycia do wykonania płaszcza osłonowego rury także o zwiększonej średnicy, stosuje się odmienny sposób polegający na tym, że po zgrzaniu krawędzi (12) przecięcia rury płaszcza osłonowego dosuwa się krawędzie czołowe rur redukcyjnych i zgrzewa wzdłuż styku. Po zgrzaniu wypełnia się wewnętrzne przestrzenie płaszcza osłonowego pianką poliuretanową (10).

(7 zastrzeżeń)

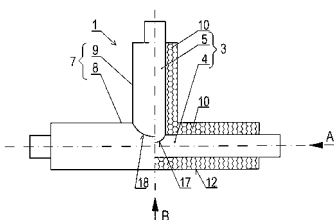

A1 (21) 410567 (22) 2014 12 15

(51) F21K 99/00 (2010.01)

F21V 23/02 (2006.01)

F21Y 101/02 (2006.01)

F21Y 105/00 (2006.01)

(71) SZYMAŃSKI ANDRZEJ LARS, Poznań

(72) SZYMAŃSKI ANDRZEJ

(54) Oprawa oświetleniowa z diodami LED

(57) Oprawa oświetleniowa z diodami LED, zawiera co najmniej jedną płytę z diodami LED (4), osłoniętą kloszem (5) z materiału przepuszczającego światło oraz zasilacz (2), zamontowane na podłużnym profilu zamkniętym (1), wykonanym z materiału przewodzącego prąd elektryczny. Zasilacz jest zamontowany wewnątrz zamkniętego profilu (1), natomiast płyta z diodami LED (4), jest zamontowana na zewnątrz profilu (1), przy czym w profilu (1), w obszarze zamontowania zasilacza (2), znajduje się wycięcie, uniemożliwiające przepływ prądu indukcyjnego po obwodzie profilu.

(7 zastrzeżeń)

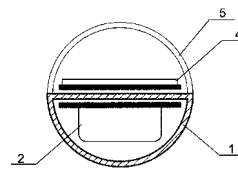

A1 (21) 410578 (22) 2014 12 17

(51) F21L 4/00 (2006.01)

F21V 23/04 (2006.01)

F21V 31/00 (2006.01)

F21V 21/00 (2006.01)

H01H 36/00 (2006.01)

H01H 51/00 (2006.01)

(71) WENTA-TRĘBOWICZ MAGDALENA, Świecie nad Wisłą

(72) TRĘBOWICZ RAFAŁ; ŚMIERZCHAŁSKI ROMAN

(54) Urządzenie oświetleniowe do prac podwodnych

(57) Urządzenie oświetleniowe ma kształt drążka o przekroju cylindrycznym i składa się z korpusu (1) oraz części obrotowej (2). Obie części (1, 2) kształtki wypełnione są przezroczystym tworzywem (4). Korpus (1) zawiera na wolnym końcu wieszak (9). Część obrotowa (2) kształtki zawiera na wolnym końcu wieszak (10). Pomiędzy korpus (1) a częścią obrotową (2) znajduje się zespół bezstykowego włącznika i wyłącznika (11) zasilania. Wieszak (9) korpusu (1) połączony jest elektrycznie poprzez zespół elektroniczny ładowania akumulatora (8) z biegunem dodatnim (13), zaś wieszak (10) połączony jest elektrycznie z biegunem ujemnym (14) akumulatora 8.

(5 zastrzeżeń)

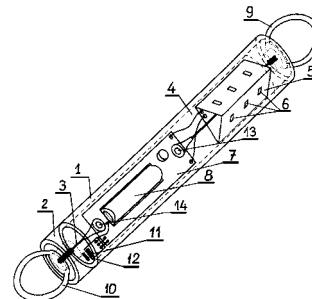

A1 (21) 410653 (22) 2014 12 19

(51) F21S 9/03 (2006.01)

H02S 20/00 (2014.01)

H02S 20/30 (2014.01)

H02S 20/32 (2014.01)

H01L 31/042 (2014.01)

H02S 40/38 (2014.01)

- (71) INSTYTUT TECHNOLOGII ELEKTRONOWEJ,
Warszawa; ZAMEL SPÓŁKA Z OGRANICZONĄ
ODPOWIEDZIALNOŚCIĄ, Pszczyna
- (72) GRZESIAK WOJCIECH; GUZDEK TOMASZ;
KNAPIK RYSZARD; MAĆKÓW PIOTR; DZIDA WOJCIECH;
ZAWORA SZYMON

(54) **Przenośny fotowoltaiczny generator prądu elektrycznego zintegrowany z systemem gromadzenia i zarządzania energią**

(57) Przedmiotem wynalazku jest przenośny fotowoltaiczny generator prądu elektrycznego zintegrowany z systemem gromadzenia i zarządzania energią. Przenośny fotowoltaiczny generator prądu elektrycznego ma moduł fotowoltaiczny (1) obwiedziony ramą metalową (2) oraz płytę montażową (4) połączoną z ramą mniejszą (3), która połączona jest z ramą metalową (2) za pośrednictwem zaczepów (8) umożliwiających odchylenie ramy mniejszej (3) względem ramy metalowej (2). Na płycie montażowej (4) zostały zainstalowane płaskie akumulatory (9) oraz połączony z nimi układ wyrównywania napięcia (10) na poszczególnych ogniwach akumulatora (9). Ponadto do płyty montażowej (4) dołączono kontroler ładowania akumulatorów (6), kontroler sterujący odbiorem energii (5) oraz układ wspomagania optymalizacji położenia (7). Elementy umieszczone na płycie montażowej (4) osłonięte są pokrywą.

(2 zastrzeżenia)

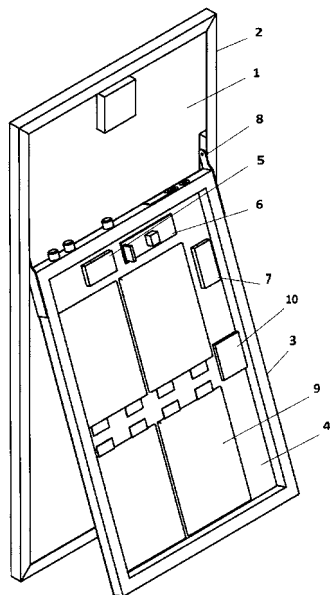

A1 (21) **410469** (22) 2014 12 09

- (51) *F22B 37/56* (2006.01)
F22B 37/48 (2006.01)
F22B 37/42 (2006.01)

- (71) MOMOT JERZY, Zaborze
(72) MOMOT JERZY

(54) **Sposób i układ sterowania odsalaniem kotła parowego**

(57) Układ odsalania kotła parowego zbudowany z sondy przewodności wody kotłowej, sondy przewodności wody zasilającej, regulatora odsalania, zaworu regulującego przepływ odsolin, charakteryzuje się tym, że sterowanie otwarciem zaworu odsalania jest korzystnie dodatkowo kompensowane zmianą wielkości produkcji pary umożliwiając w ten sposób ustawienie poziomu maksymalnej przewodności wody kotłowej w regulatorze odsalania blisko maksymalnej wartości przewodności dopuszczalnej dla danego kotła, zmniejszając w ten sposób ilość odsolin. W instalacjach gdzie istnieje możliwość znacznych zmian przewodności wody zasilającej sterowanie otwarciem zaworu odsalania jest korzystnie dodatkowo kompensowane zmianą wielkości przewodności wody zasilającej w ten sposób, że następuje automatycznie zmiana ustawionego

poziomu maksymalnego wartości przewodności wody kotłowej w regulatorze odsalania na podstawie pomiaru przewodności wody zasilającej.

(2 zastrzeżenia)

A1 (21) **410492** (22) 2014 12 10

(51) *F23D 1/00* (2006.01)

- (71) INSTYTUT ENERGETYKI, Warszawa
(72) ŚWIATKOWSKI BARTOSZ; MAREK EWA;
GOLEC TOMASZ; MAZUR SŁAWOMIR

(54) **Sposób oraz palnik energetyczny do spalania pyłu węglowego w strumieniu tlenu o wysokiej koncentracji**

(57) Przedmiotem wynalazku jest sposób oraz palnik energetyczny do spalania pyłu węglowego w strumieniu tlenu o wysokiej koncentracji, przeznaczony do zastosowań w elektroenergetyce ciepłowniczej, spełniającej normy Unii Europejskiej w zakresie emisji tlenków azotu NO_x oraz dwutlenku węgla CO_2 do atmosfery. Odnacza się tym, że utleniacz jest dzielony na strumień pierwotny tlenu wymieszany ze spalinami recyklującymi z za kotła, kierowany poziomo w dyszy paliwowej (DP) transportującej pneumatycznie pył węglowy oraz na strumień wtórny tlenu o koncentracji 98% - 100%, wprowadzany pod ciśnieniem powyżej 2 kPa przewodem (PTW) z klapą regulacyjną (KL) do otworów n dysz tlenowych (DN) rozmieszczonych obwodowo w równych odległościach na pierścieniu (P) przewodu (PTW), usytuowanym w odległości (k) stanowiącej od 0,7 do 1,2 korzystnie 0,8 średnicy zewnętrznej (s) palnika od wylotu (W), w postaci zewnętrznych rur zagiętych łukowo o krzywiznie określonej kątem zawartym w przedziale $10^\circ - 50^\circ$ korzystnie 30° oraz promieniem stanowiącym 0,98-1,02 odległości (k) pierścienia (P) od wylotu (W) palnika.

(2 zastrzeżenia)

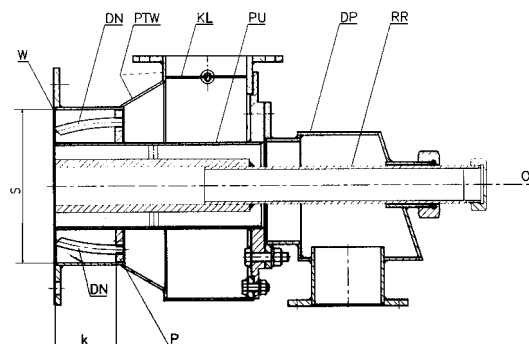

A1 (21) **410556** (22) 2014 12 15

- (51) *F23L 9/00* (2006.01)
F23C 7/00 (2006.01)

- (71) INNOWACYJNE PRZEDSIĘBIORSTWO
WIELOBRANŻOWE POLIN SPÓŁKA Z OGRANICZONĄ
ODPOWIEDZIALNOŚCIĄ, Katowice
(72) GRUCZA GINTER; PIKUŁA WŁADYSŁAW;
SZAFRUGA KRZYSZTOF; KŁOSOWSKI MAREK;
ŚLĄZOK MARCIN; MAJCHRZAK JAKUB;
GRZESICZAK MARIUSZ

(54) **Urządzenie do wprowadzania powietrza dopalającego do komory paleniskowej kotłów różnych typów**

(57) Przedmiotem wynalazku jest urządzenie do wprowadzania powietrza dopalającego do komory paleniskowej kotłów różnych typów, zwłaszcza z narożnym lub frontowym układem palników, charakteryzujące się tym, że zawiera dwustrumieniowe dysze (1) (OFA) z rozchylonymi końcówkami pod kątem $10^\circ - 30^\circ$, zawierające zabudowane wokół dwustrumieniowych dysz (1) (OFA) szczeliny (3) powietrza chłodzącego, wewnątrz każdej dyszy (1) (OFA) zabudowane dwie pionowe niezależnie sterowane klapy regulacyjne (4) stopnia

otwarcia przekroju w granicach do 100% oraz palisadę zespolonych kierownic (5) pochylenia wychodzących strumieni (6) w pionie w granicach $\pm 30^\circ$ osobno sterowaną, zabudowane w narożach i/lub na co najmniej jednej ścianie komory paleniskowej kotła nad palnikami zwłaszcza pyłowymi. Urządzenie umożliwia intensyfikację procesu mieszania i dopalania części palnych w produktach spalania, z możliwością wprowadzania powietrza dopalającego zarówno w przeciwwirze jak i współwirze z produktami spalania, z możliwością wyrównania temperatur pary między stroną prawą i lewą kotła, jak i podnoszenia lub obniżenia temperatur pary przegrzanej w kotle, oraz obniżenia emisji NO_x .

(5 zastrzeżeń)

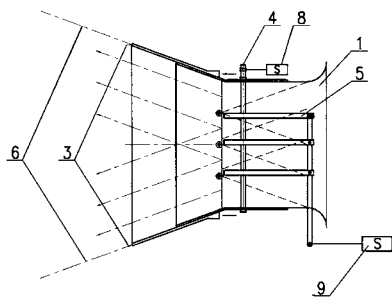

A1 (21) 410557 (22) 2014 12 15

(51) F23L 9/02 (2006.01)
F23C 5/08 (2006.01)

- (71) INNOWACYJNE PRZEDSIĘBIORSTWO WIELOBRANŻOWE POLIN SPÓŁKA Z OGRANICZONĄ ODPOWIEDZIALNOŚCIĄ, Katowice
(72) GRUCZA GINTER; PIKUŁA WŁADYSŁAW; SZAFRUGA KRZYSZTOF; KŁOSOWSKI MAREK; ŚLĄZOK MARCIN; MAJCHRZAK JAKUB

(54) Sposób wprowadzania powietrza dopalającego do komory paleniskowej kotłów różnych typów

(57) Przedmiotem wynalazku jest sposób wprowadzania powietrza dopalającego do komory paleniskowej kotłów różnych typów z górnego poziomu kotła, charakteryzujący się tym, że powietrze dopalające wprowadza się rozchylonymi między sobą o kąt od 10° do 30° regulowanymi strumieniami (4) z dwustrumieniowych dysz (5) (OFA), o zmiennym natężeniu w zakresie do 100%, odchylanymi w pionie w zakresie $\pm 30^\circ$, z naroży (3) komory paleniskowej (2) kotła i/lub co najmniej jednej ściany komory paleniskowej (2) kotła. Sposób umożliwia intensyfikację procesu mieszania i dopalania części palnych w produktach spalania, z możliwością wprowadzania powietrza dopalającego zarówno w przeciwwirze jak i współwirze z produktami spalania, z możliwością wyrównywania temperatur pary między stroną prawą i lewą kotła, jak i podnoszenia lub obniżania temperatur pary przegrzanej w kotle oraz obniżania emisji NO_x .

(5 zastrzeżeń)

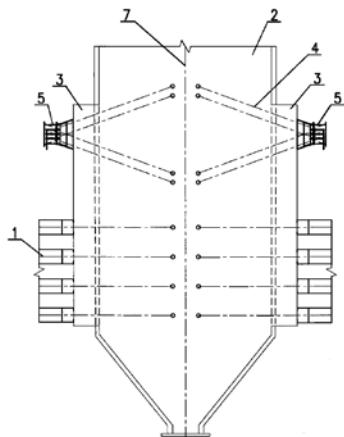

A1 (21) 410534 (22) 2014 12 12

(51) F24D 19/00 (2006.01)
F24D 19/06 (2006.01)
F24D 15/02 (2006.01)
F24H 3/04 (2006.01)
F28F 13/00 (2006.01)
H05B 3/00 (2006.01)

- (71) INSTAL-PROJEKT GAWŁOWSCY ŚCIERZYŃSCY SPÓŁKA JAWNA, Nowa Wieś
(72) PIERNIKOWSKI PRZEMYSŁAW; KMINKOWSKA BARBARA; ŚLUSARSKA KAROLINA; ŚCIERZYŃSKI BARTOSZ

(54) Grzejnik centralnego ogrzewania

(57) Grzejnik centralnego ogrzewania, posiadający obudowę oraz element grzejny, charakteryzuje się tym, że nad lub pod elementem grzejnym (11), korzystnie w postaci wymiennika składającego się z pionowych radiatorów i poziomych kolektorów umieszczonym z tyłu za ekranem (1), znajduje się poprzecznie usytuowany zespół wentylatorów (12).

(12 zastrzeżeń)

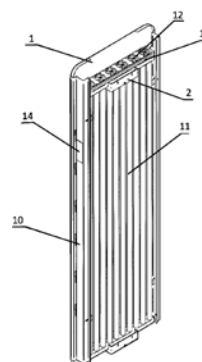

A1 (21) 413338 (22) 2015 07 30

(51) F24F 7/06 (2006.01)
F24F 13/06 (2006.01)
F24F 13/30 (2006.01)
F24F 11/02 (2006.01)

- (71) CENTRALNY INSTYTUT OCHRONY PRACY - PAŃSTWOWY INSTYTUT BADAWCZY, Warszawa
(72) BOGDAN ANNA; CHLUDZIŃSKA MARTA

(54) Urządzenie do wentylacji indywidualnej człowieka

(57) Urządzenie do wentylacji indywidualnej człowieka posiada nawiewnik (1), składający się z głównej skrzynki z ruchomymi wkładkami oraz umieszczonej wewnątrz nawiewnika (1) perforowanej wkładki o kombinacji otworów kwadratowych i okrągłych. Ponadto nawiewnik (1) połączony jest przewodem doprowadzającym powietrze (2) z elementu grzewczo-chłodzącego (3) zainstalowanego w obrębie stanowiska pracy, częściowo w kanale wentylacyjnym doprowadzającym powietrze do nawiewnika (1), przy czym na przewodzie doprowadzającym powietrze (2) zamontowana jest przepustnica (5), połączona z regulatorem prędkości i temperatury powietrza (4).

(2 zastrzeżenia)

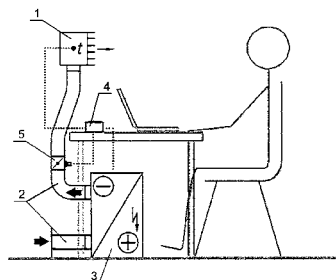

A1 (21) 410467 (22) 2014 12 09

(51) F24H 1/52 (2006.01)
F24D 12/02 (2006.01)(71) BARTOSZEWSKI HUBERT GRZEGORZ, Warszawa
(72) BARTOSZEWSKI HUBERT GRZEGORZ

(54) Zintegrowana jednostka grzewczo-akumulacyjna

(57) Zintegrowana jednostka grzewcza pod postacią zaizolowanego akumulatora ciepła wypełnionego medium akumulacyjnym (7) wewnątrz którego zainstalowana jest komora spalania (2) wraz z rurkami cieplnymi (6) do dynamicznego transportu ciepła z komory spalania do medium akumulującego, oraz zawierająca dodatkowy wymiennik ciepła dla źródeł alternatywnych, nad którymi znajdują się przepływowe wymienniki ciepła dla CO i CWU.

(9 zastrzeżeń)

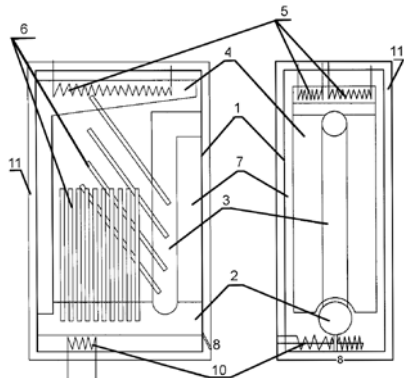

A1 (21) 410535 (22) 2014 12 12

(51) F24H 3/00 (2006.01)
F24H 9/02 (2006.01)
F24D 19/06 (2006.01)
F24D 15/02 (2006.01)
H05B 3/00 (2006.01)(71) INSTAL-PROJEKT GAWŁOWSCY ŚCIERZYŃSCY SPÓŁKA
JAWNA, Nowa Wieś
(72) PIERNIKOWSKI PRZEMYSŁAW; KMINKOWSKA BARBARA;
ŚLUSARSKA KAROLINA; ŚCIERZYŃSKI BARTOSZ

(54) Grzejnik elektryczny

(57) Grzejnik elektryczny, posiadający obudowę oraz element grzewczy, charakteryzuje się tym, że elementem grzewczym jest co najmniej jedna grzałka płaszczyznowa (4), umieszczona pomiędzy obudową (1) a stalowym ekranem ochronnym (3) zabudowanym z tyłu obudowy (1).

(7 zastrzeżeń)

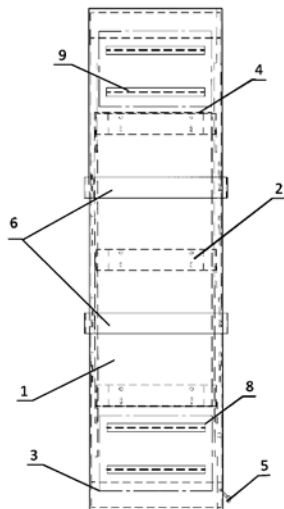

A1 (21) 410599 (22) 2014 12 19

(51) F26B 3/18 (2006.01)
F26B 5/04 (2006.01)(71) SPOMASZ-WRONKI GRUPA SFPI SPÓŁKA
Z OGRANICZONĄ ODPOWIEDZIALNOŚCIĄ, Wronki
(72) STACHOWIAK DARIUSZ; LABACKI WOJCIECH

(54) Suszarka rozpyłowa

(57) Suszarka rozpyłowa zawiera przewód doprowadzający powietrze do komory suszenia przez otwór wlotowy za pomocą wkładu kierującego powietrze przez lance do doprowadzania materiału do suszenia do komory przez wspomniany otwór wlotowy. Wkład kierujący powietrze (3) zawiera bębny (10, 20) z rozmieszczonymi równomiernie obwodowo otworami, gdzie do wewnętrznej strony bębnow (10, 20) przy otworach przymocowane są zakrzywione łopatki kierujące powietrze, przy czym drugi bęben (20) jest połączony z komorą (2) przez otwór wlotowy (6) komory (2) zakończony konfuzorem (4), a pierwszy bęben (10) jest przymocowany wspólnie do dna drugiego bębna (20) po stronie przeciwnej do otworu wlotowego (6) i ma średnicę mniejszą od średnicy drugiego bębna (20), a ponadto lance (5) przebiegają przez bębny (10, 20) i mają wyloty w komorze (2).

(5 zastrzeżeń)

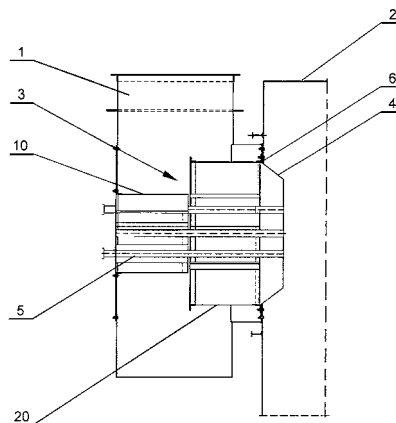

A1 (21) 410538 (22) 2014 12 15

(51) F27B 5/04 (2006.01)
F27B 5/16 (2006.01)
F27D 9/00 (2006.01)(71) AMP SPÓŁKA Z OGRANICZONĄ
ODPOWIEDZIALNOŚCIĄ, Chociule
(72) FLISIEWICZ BOGDAN; PISKORSKI WOJCIECH

(54) Sposób, mechanizm oraz dźwignia regulacji elementów uszczelniających dysz pieca próżniowego do obróbki cieplnej

(57) Sposób według wynalazku polega na tym, że monolityczne dźwignie (8) łączące wzdłużne ciągną połączone z elementami uszczelniającymi dysz pieca próżniowego poddaje się w ich części środkowej (9) poprzecznemu wybaczaniu w płaszczyźnie poprzecznej do osi mocowanych obrotowo końców (14) tych monolitycznych dźwigni (8). Mechanizm służący do regulacji elementów uszczelniających, charakteryzuje się tym, że monolityczne dźwignie (8) ze strefą kompensującą wielkość odkształcenia cieplnego (9), posiadające w widoku czołowym zarys łukowy połączone są mimosłownie do pierścieniami (6), którymi zakończone są przymocowane obrotowo do zewnętrznej części komory pieca ciągną. Jednocześnie dźwignie zwrócone wypukłą częścią na zewnątrz pieca posiadają punkty mocowania (14) dźwigni (8) do pierścieni (6) w sąsiadującej ze sobą parze dźwigni (8), rozmieszczone naprzemiennie wewnątrz i na zewnątrz pary płaszczyzn (P_3), przechodzących przez osie (O_2) obrotu ciągnien i przez wzdłużną oś (O_1) pieca. Z kolei sama dźwignia (8) charakteryzuje się tym, że jest monolitycznym, płaskim elementem, mającym w widoku czołowym zarys łukowy. Ponadto dźwignia (8) w środkowej części posiada strefę kompen-

sującą wielkość odkształcenia cieplnego z elementem ograniczającym (12) wielkość tego odkształcenia.

(14 zastrzeżeń)

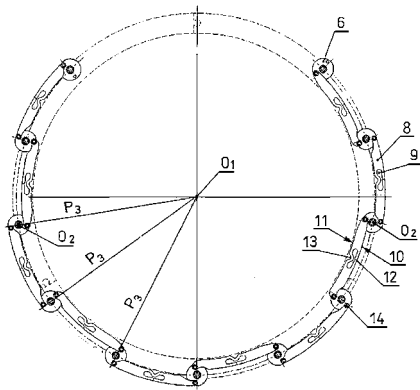

A1 (21) 410958 (22) 2015 01 15

(51) F28D 1/02 (2006.01)
F28D 1/053 (2006.01)

(31) CTM002596783-0001 (32) 2014 12 12 (33) EM

(71) INSTAL-PROJEKT GAWŁOWSCY, ŚCIERZYŃSCY
SPÓŁKA JAWNA, Nowa Wieś k/Włocławka
(72) GAWŁOWSKI ROMAN

(54) Grzejnik członowy centralnego ogrzewania

(57) Grzejnik członowy centralnego ogrzewania posiada wiele członów tworzących zwartą konstrukcję, środki doprowadzające i odprowadzające czynnik grzewczy. Istotą grzejnika są szeregowo połączone człony (1) grzejnika, wykonane są z podłużnych profili o kształcie ceownika w przekroju poprzecznym, tworzące zamknięte kanały dla czynnika grzewczego oraz otwarte kanały wewnętrzne dla przepływu powietrza.

(3 zastrzeżenia)

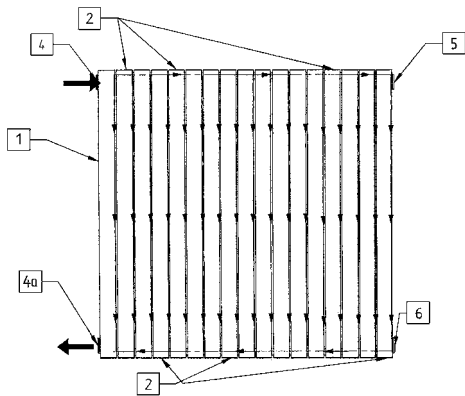

A1 (21) 410959 (22) 2015 01 15

(51) F28D 1/02 (2006.01)
F28D 1/053 (2006.01)

(31) CTM002596783-0002 (32) 2014 12 12 (33) EM
CTM002596783-0003 2014 12 12 EM
CTM002596783-0004 2014 12 12 EM
CTM002596783-0005 2014 12 12 EM

(71) INSTAL-PROJEKT GAWŁOWSCY, ŚCIERZYŃSCY
SPÓŁKA JAWNA, Nowa Wieś k/Włocławka
(72) GAWŁOWSKI ROMAN

(54) Grzejnik członowy centralnego ogrzewania

(57) Grzejnik członowy centralnego ogrzewania posiada wiele członów tworzących zwartą konstrukcję, środki doprowadzające i odprowadzające czynnik grzewczy. Istotą grzejnika są szeregowo połączone człony (1) grzejnika, wykonane są z podłużnych profili

o kształcie dwuteownika w przekroju poprzecznym, tworząc zamknięte kanały dla czynnika grzewczego oraz otwarte kanały wewnętrzne dla przepływu powietrza.

(4 zastrzeżenia)

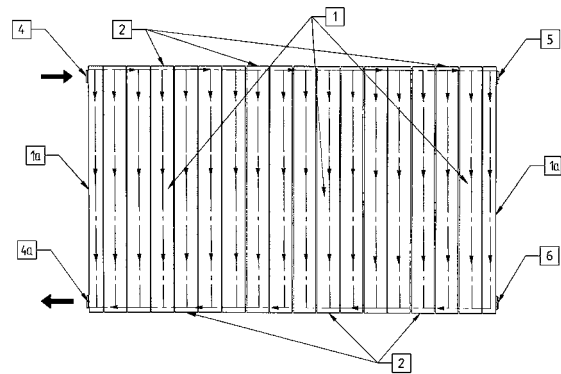

A1 (21) 410424 (22) 2014 12 08

(51) F41H 1/02 (2006.01)

(71) POLITECHNIKA WARSZAWSKA, Warszawa
(72) BAJKOWSKI MARCIN; MAKUCH ANNA;
NITA ZBIGNIEW KAZIMIERZ

(54) Aktywny wkład balistyczny i kamizelka kuloodporna z aktywnym wkładem balistycznym

(57) Wkład jest wykonany z warstwy elastomeru ze zbrojeniem z siatki (1) złożonej z wielu luźno splecionych ze sobą powtarzalnych elementów, stanowiącej wieloobiekтовую warstwę wykonaną w jednej operacji technologicznej w generatywnych technikach wytwarzania poprzez stapianie lub spiekanie proszków metalicznych i niemetalicznych. Siatka (1) jest zatopiona w ciągłej warstwie elastomeru magnetoreologicznego (2) wypełniającego przestrzeń pomiędzy powtarzalnymi elementami siatki (1). Kamizelka kuloodporna jest wyposażona w tak wykonany wkład, oraz generator pola magnetycznego, w zasięgu którego jest umieszczany aktywny wkład balistyczny.

(4 zastrzeżenia)

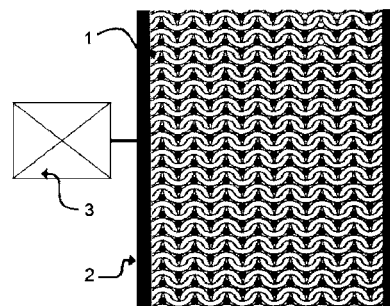

A1 (21) 410553 (22) 2014 12 15

(51) F41J 7/00 (2006.01)
F41J 7/04 (2006.01)
F41J 7/06 (2006.01)

(71) WRÓBEL BARTOSZ, Dziemionna
(72) WRÓBEL BARTOSZ; GROMADCZUK DARIUSZ

(54) Przenośne urządzenie do treningu strzeleckiego

(57) Przenośne urządzenie do treningu strzeleckiego, zawierające obudowę z wbudowanym mechanizmem napędowym uruchamiającym tarczę strzelecką sterowaną zdalnie, charakteryzuje się tym, że przenośne urządzenie (1) zawiera zdalnie sterowany silnik napędowy (2) do przesuwu, korzystnie skokowego, tarczy strzeleckiej (3) względem tylnej ścianki obudowy, na wzór ruchu wskazówek zegara, przy czym obudowa urządzenia ma korzystnie postać podłużnego prostopadłościanu, składającego się z konstrukcji wsporczej (6) z zamocowanymi na niej balistycznymi osłonami

z blachy oraz nasuniętą na nią osłoną antyrykoszetową (OAn) i ruchomą tarczą strzelecką (3), usytuowaną na tylnej ścianie obudowy, która połączona jest z silnikiem napędowym (2) uruchamianym przez sterownik (15), korzystnie w sposób skokowy pod różnymi kątami ustawienia w stosunku do obudowy urządzenia (1), który jest uruchamiany przez połączony z nim odbiornik sygnałów elektrycznych, odbieranych korzystnie bezprzewodowo ze sterowanego zdalnie zewnętrznego nadajnika (14), przy czym przenośne urządzenie zawiera wbudowany wewnątrz akumulator (16) z zasilaczem ładowania, sterownik (15), silnik (2), odbiornik sygnałów elektrycznych z zewnętrznego nadajnika (14), głośnik i diodowe oświetlenie tarczy oraz wyposażony jest w zewnętrzny czujnik ruchu (20).

(13 zastrzeżeń)

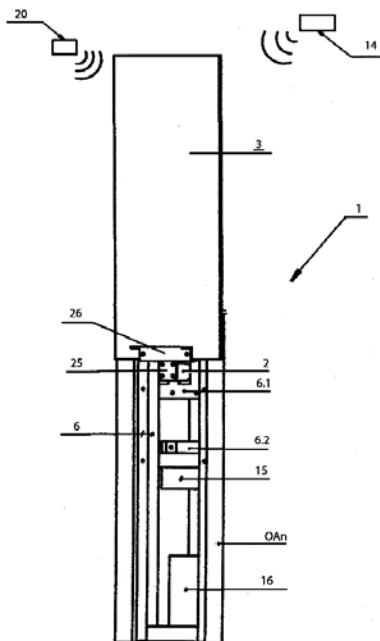

DZIAŁ G

FIZYKA

A1 (21) 415232 (22) 2015 12 09

(51) G01B 3/56 (2006.01)
G01B 21/22 (2006.01)
G01C 9/00 (2006.01)

(31) 10-2014-0180937 (32) 2014 12 16 (33) KR

(71) IL RYUNG Co., LTD, HoengSeong-Eup, KR
(72) LEE SANG WON, KR

(54) **Przyrząd do sprawdzania pionowości ramienia jarzma**

(57) Niniejszy wynalazek dotyczy przyrządu do sprawdzania pionowości ramienia jarzma, który zawiera obudowę (20), posiadającą część sprzęgającą, który jest wpasowywany w otwór wału głowicy jarzma, uchwyt regulujący (40) połączony z dolnym końcem obudowy i obracany w lewo i w prawo oraz element roboczy, umieszczony wewnątrz obudowy i posiadający część rozszerzającą, która zmienia średnicę części sprzęgającej, przesuując się w górę i w dół w obudowie, zgodnie z kierunkiem obrotu uchwyty regulującego.

Odpowiednio, istnieje możliwość pomiaru pionowości ramienia jarzma głowicy jarzma połączonej z przyrządem z minimalnym błędem.

(2 zastrzeżenia)

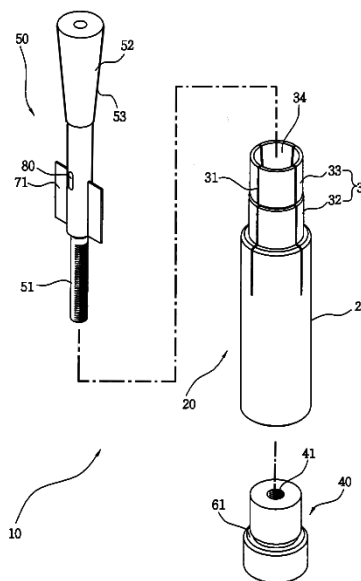

A1 (21) 410630 (22) 2014 12 19

(51) G01B 5/20 (2006.01)
G01B 7/28 (2006.01)

(71) INSTYTUT TECHNOLOGII EKSPLOATACJI-PAŃSTWOWY
INSTYTUT BADAWCZY, Radom

(72) SAMBORSKI TOMASZ MAREK; ZBROWSKI ANDRZEJ

(54) **Przyrząd do pomiaru płaskości pierścieni tłokowych silników spalinowych**

(57) Przyrząd do pomiaru płaskości pierścieni tłokowych silników spalinowych zawiera konstrukcję nośną, jaką stanowi kołowa płyta pomiarowa wsparta na co najmniej trzech nogach (13), w płycie pomiarowej (1) wykonane jest pięć otworów, w jakich rozmieszczone są dociski (2) osadzone w zespołach łożyskowych (4), a każdy z docisków (2) ma pionowe ramię zakończone nakrętką zabierającą (3) przemieszczającą w pionie znajdujące się ponad nią obciążniki (12), ramiona krzyżaka odciążającego (5) wyposażone są w popychacze (19), a końce ramion krzyżaka regulacyjnego zakończone są tulejami (11) i posiadają czterostopniowe otwory osiowe z umieszczonymi wewnątrz tulei obciążnikami (12). Wewnątrz tulei (11) umieszczone są po trzy obciążniki (12) o wymaganym procedurą pomiarową ciężarze. Ruch pionowy krzyżaka regulacyjnego (8) w kierunku płyty pomiarowej (1) powoduje unoszenie kolejno górnego, środkowego i dolnego obciążnika (12), zmniejszając obciążenie od maksymalnego do minimalnego. Minimalna siła docisku badanego pierścienia (18) wynika z ciężaru zespołu: docisk (2) i nakrętka zabierająca (3). Płyta pomiarowa (1) wyposażona jest w cztery umieszczone promieniowo rękojeści (17), służące do przenoszenia urządzenia zabezpieczonego trzema osłonami (15).

(5 zastrzeżeń)

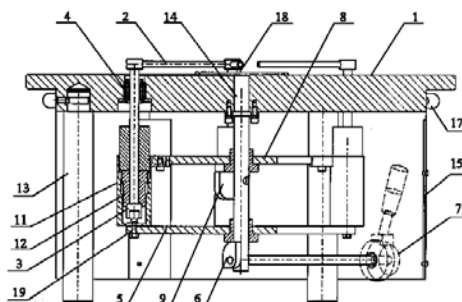

A1 (21) 410456 (22) 2014 12 08

(51) G01B 7/16 (2006.01)
G01N 3/00 (2006.01)
G01N 27/04 (2006.01)

(71) BEDNARSKI ŁUKASZ, Kielce; SIEŃKO RAFAŁ, Kraków;
RUDZIEJEWSKI-RUDZIEWICZ PRZEMYSŁAW, Kraków
(72) BEDNARSKI ŁUKASZ; SIEŃKO RAFAŁ M.;
RUDZIEJEWSKI-RUDZIEWICZ PRZEMYSŁAW

(54) Sposób i urządzenie do automatycznego określania trwałości długoterminowej obciążonego zbrojenia geosyntetycznego in situ

(57) Przedmiotem wynalazku jest sposób i urządzenie do automatycznego określania trwałości długoterminowej obciążonego zbrojenia geosyntetycznego in situ, przy czym sposób charakteryzuje się tym, że równocześnie z pomiarem odkształcenia, wykonanym elementem pomiarowym (1), rejestrowany jest czas trwania odkształcenia materiału geosyntetycznego, a zmierzone odkształcenie materiału geosyntetycznego odnoszone jest do krzywej pełzania monitorowanego materiału geosyntetycznego, charakterystycznej dla zarejestrowanego czasu trwania odkształcenia i na tej podstawie wyznaczane jest wyężenie materiału geosyntetycznego, dla którego to wyężenia materiału geosyntetycznego, za pomocą funkcji pełzania, określane jest teoretyczny czas pozostały do uszkodzenia, czyli zerwania materiału geosyntetycznego, przy czym pomiar odkształcenia oraz rejestrowany czas trwania odkształcenia przeliczany jest na czas bezawaryjnej pracy zbrojenia geosyntetycznego (2) w miejscu pomiaru, a urządzenie charakteryzuje się tym, że składa się z elementu pomiarowego (1) połączonego z monitorowanym zbrojeniem geosyntetycznym (2) i dalej z urządzeniem pomiarowym (3), posiadającym połączenie z miejscem zdalnego przechowywania i przetwarzania danych pomiarowych (4), rejestrujące jednocześnie odkształcenie materiału geosyntetycznego i czas trwania tego odkształcenia i realizujące algorytm do automatycznego wyznaczania trwałości długoterminowej obciążonego zbrojenia geosyntetycznego in situ.

(3 zastrzeżenia)

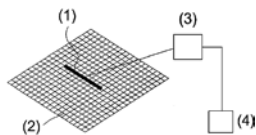

A1 (21) 410608 (22) 2014 12 18

(51) G01B 7/24 (2006.01)
G01D 5/20 (2006.01)

(71) INSTYTUT MECHANIKI GÓROTWORU POLSKIEJ
AKADEMII NAUK, Kraków
(72) NURKOWSKI JANUSZ

(54) Sposób i urządzenie do pomiaru zmian długości obiektu za pomocą czujnika indukcyjnego

(57) Sposób pomiaru zmian długości obiektu za pomocą czujnika indukcyjnego umieszczonego w obwodzie generatora LC drgań elektrycznych i zamocowanego do obiektu mierzonego, gdzie pomiar zmian długości określa się z pomiaru częstotliwości, polega na tym, że dokonuje się pomiaru zmiany częstotliwości drgań generatora LC spowodowanej zmianą indukcyjności cewki wyposażonej w rdzeń ferromagnetyczny (1), przy czym rejestruje się zmiany indukcyjności w zakresie zmiany długości cewki (3) poza rdzeniem magnetycznym, to jest zmiany długości cewki powietrznej. Przedmiotem wynalazku jest też urządzenie do pomiaru zmian długości obiektu za pomocą czujnika indukcyjnego.

(2 zastrzeżenia)

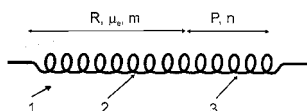

A1 (21) 413360 (22) 2015 07 31

(51) G01C 15/00 (2006.01)
F16M 11/00 (2006.01)

(71) UNIwersytet Rolniczy im. Hugona Kołłątaja
w Krakowie, Kraków
(72) SIEJKA MONIKA; GODEK KLEMENS

(54) Nośnik reflektora przyzmatycznego zintegrowanego z tarczą celowniczą do reperu ściennego

(57) Nośnik do mocowania reflektora zwrotnego, w szczególności przyzmatycznego zintegrowanego z tarczą celowniczą do reperu ściennego zawiera walcowy trzpień, zakończony końcówką do mocowania na nim reflektora zwrotnego i co najmniej jedną libellę do ustawiania pionowości walcowego trzpienia oraz kształtownik (430) i uchwyt (40). Walcowy trzpień (410) zakończony końcówką (415) do mocowania na nim reflektora zwrotnego (405) jest przytwierdzony do kształtownika (430) mającego ściankę (432) i poziomą półkę (431), która jest mocowana do reperu ściennego (2) za pomocą uchwytu (40) zawierającego górną szczękę (50) z prowadnicą (52), na której jest osadzona dolna szczęką (60). Dolna szczęką (60) na końcu znajdującym się po stronie przeciwnej do przelotowego otworu (61) jest zakończona gniazdem (62) z nagwintowanym otworem (63) z osią podłużną (64) przebiegającą przez środek reperu ściennego (2). W nagwintowany otwór (63) wkręcona śruba (70) o gwinciu odpowiadającym gwintowi nagwintowanego otworu (63), która na dolnym końcu, wystającym poniżej gniazda (62), posiada trzpień (171), a na górnym końcu (73), wystającym powyżej gniazda (63), posiada dociskowy element (72) dociskany wraz z poziomą półką (431) kształtownika (430) do zewnętrznych przeciwległych punktów reperu ściennego (2) leżących na osi podłużnej (64) nagwintowanego otworu (63).

(17 zastrzeżeń)

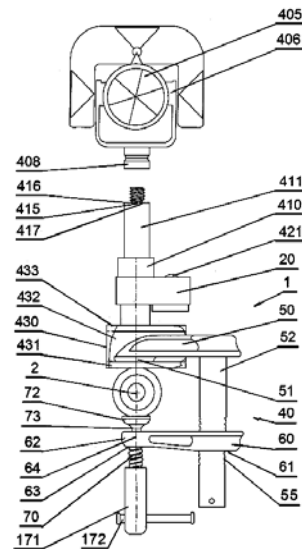

A1 (21) 410506 (22) 2014 12 11

(51) G01F 13/00 (2006.01)
A61J 1/22 (2006.01)
B67D 7/02 (2010.01)

(71) ZIGLER POLSKA SPÓŁKA Z OGRANICZONĄ
ODPOWIEDZIALNOŚCIĄ, Jaworzno
(72) KOLARCZYK ALEKSANDER

(54) Moduł systemowego wysokoprecyzyjnego dozowania

(57) Moduł systemowego wysokoprecyzyjnego dozowania wykorzystujący zawór zwrotny napędzany pneumatycznie oraz zespół odmiarowy dawki, charakteryzuje się tym, że dolna część modułu systemowego wysokoprecyzyjnego dozowania (A) połączona jest trwale z górną częścią modułu systemowego wysokoprecyzyjnego dozowania (B), przy czym górna część modułu systemowego

wysokoprecyzyjnego dozowania (B) połączona jest poprzez przewód giętki łączeniowy (P) z zespołem głowicy nalewającej (C).

(7 zastrzeżeń)

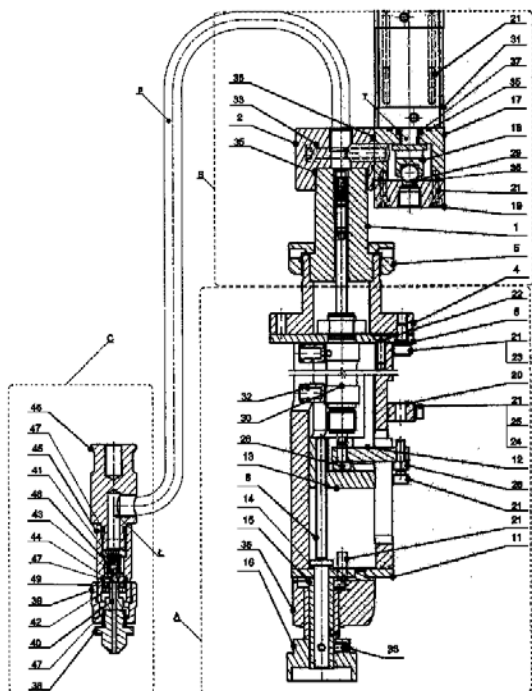

A1 (21) 410521 (22) 2014 12 11

(51) G01J 1/00 (2006.01)

G01J 1/42 (2006.01)

G06K 9/00 (2006.01)

G06K 9/18 (2006.01)

G06K 9/36 (2006.01)

(71) SPÓŁKA INŻYNIERÓW SIM SPÓŁKA Z OGRANICZONĄ ODPOWIEDZIALNOŚCIĄ, Lublin

(72)

(54) Układ zdalnego wielopunktowego pomiaru natężenia oświetlenia z wykorzystaniem analizy wizyjnej

(57) Przedmiotem wynalazku jest sposób i układ zdalnego wielopunktowego pomiaru natężenia oświetlenia z wykorzystaniem analizy wizyjnej, zwłaszcza w wielu punktach. Przedstawiony na rysunku układ zdalnego wielopunktowego pomiaru natężenia oświetlenia z wykorzystaniem analizy wizyjnej charakteryzuje się tym, że posiada co najmniej jeden marker pomiarowy, co najmniej jedną obrotową kamerę i moduł analityczno-sterujący połączone bezprzewodowo, przy czym markery pomiarowe stanowią białe plansze zawierające pole optyczne kodu identyfikacyjnego, korzystnie QR lub kod kreskowy i szare pole pomiarowe, a markery kamera i moduł analityczno-sterujący połączone są bezprzewodowo.

(2 zastrzeżenia)

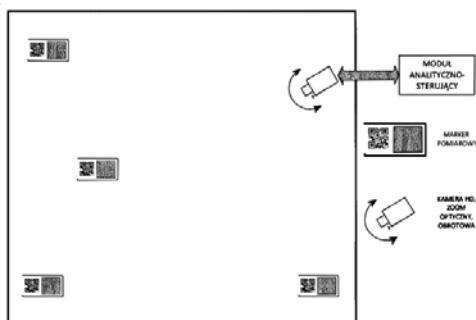

A1 (21) 410667 (22) 2014 12 19

(51) G01J 3/28 (2006.01)

(71) POLITECHNIKA BIAŁOSTOCKA, Białystok

(72) KOTOWSKI ADAM

(54) Metoda wyznaczania dyskretnego widma o zadanej rozdzielczości

(57) Metoda wyznaczania dyskretnego widma o zadanej rozdzielczości polega na tym, że widmo o rozdzielczości r jest wykresem zmian pola powierzchni pod obwiednią funkcji korelacji wzajemnej wyznaczanej cyklicznie pomiędzy analizowanym sygnałem a generowaną cyklicznie z krokiem częstotliwości r falą sinus, w wyniku czego uzyskuje się widmo z rozdzielczością niezależną od długości analizowanego sygnału.

(1 zastrzeżenie)

A1 (21) 410520 (22) 2014 12 11

(51) G01K 11/16 (2006.01)

G06K 9/18 (2006.01)

(71) SPÓŁKA INŻYNIERÓW SIM SPÓŁKA Z OGRANICZONĄ ODPOWIEDZIALNOŚCIĄ, Lublin

(72)

(54) Układ zdalnego wielopunktowego pomiaru natężenia temperatury z wykorzystaniem analizy wizyjnej

(57) Układ zdalnego wielopunktowego pomiaru natężenia temperatury z wykorzystaniem analizy wizyjnej charakteryzuje się tym, że posiada co najmniej jeden marker pomiarowy, co najmniej jedną obrotową kamerę i moduł analityczno-sterujący, przy czym markery pomiarowe stanowią białe plansze zawierające pole optyczne kodu identyfikacyjnego, korzystnie QR lub kod kreskowy, szare pole referencyjne o stałej wielkości i stałym współczynniku szarości i pole pomiarowe pokryte materiałem termo chromowym, a markery kamera i moduł analityczno-sterujący połączone są bezprzewodowo.

(2 zastrzeżenia)

A1 (21) 410443 (22) 2014 12 08

(51) G01M 1/12 (2006.01)

(71) FLYTRONIC SPÓŁKA Z OGRANICZONĄ ODPOWIEDZIALNOŚCIĄ, Gliwice

(72) JURA ZBIGNIEW; SZUMIŃSKI WOJCIECH; KRUPA GRZEGORZ; KOMORNICZAK WOJCIECH

(54) Sposób określania położenia środka ciężkości brył sztywnych, a zwłaszcza określania położenia środka ciężkości statków powietrznych

(57) Sposób określania położenia środka ciężkości brył sztywnych, a zwłaszcza określania położenia środka ciężkości statków powietrznych, polega na tym, że środek ciężkości określany jest przez wskaźnik pionu zaczepiony w punkcie podwieszenia bryły.

(1 zastrzeżenie)

A1 (21) 410434 (22) 2014 12 08

(51) G01N 1/22 (2006.01)

G01N 30/06 (2006.01)

(71) INSTYTUT CERAMIKI I MATERIAŁÓW BUDOWLANYCH, Warszawa

(72) KUŚNIERZ ANNA AGNIESZKA

(54) Sposób pobierania próbek gazu z przestrzeni międzyszybowej szyb zespolonych

(57) Przedmiotem wynalazku jest sposób pobierania próbek gazu z przestrzeni międzyszybowej szyb zespolonych. Sposób polega na wbiciu w górną listwę szyby zespolonej (1) końcówki próbnika (5) z uszczelką, który stanowi wyposażenie cienkoigłowej strzykawki chromatograficznej (6) z dozownikiem, udrożnieniu próbnika

i pobraniu przez próbnik (5) próbki gazu z przestrzeni międzyszybowej szyby zespolonej (1). Po udrożnieniu próbniaka (5) usuwa się z końcówki próbniaka (5) powietrze, a następnie cienkoigłową strzykawkę chromatograficzną wprowadza się do końcówki próbniaka (5) gaz pobrany z przestrzeni międzyszybowej i przepłukuje się wewnątrz próbniaka (5) i strzykawki (6) zawartością gazową znajdującą się w przestrzeni międzyszybowej, po czym napełnia się próbnik (5) gazem pobranym z przestrzeni międzyszybowej do pełnej objętości cienkoigłowej strzykawki chromatograficznej. Bezpośrednio przy dozowniku pozostawia się w strzykawce około 40 μl pobranego gazu, który wprowadza się do dozownika chromatografu i zdecydowanym ruchem wprowadza się zawartość strzykawki (6) do kolumny chromatograficznej, odczeka się około 1 minutę, po czym powtarza się szybko wprowadzenie gazu z tej samej pobranej wcześniej próbki, po czym na ekranie kolumny chromatograficznej zostaną wyświetlone dwa podwójne „piki” o takim samym kształcie.

(3 zastrzeżenia)

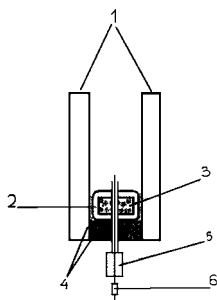

A1 (21) 410468 (22) 2014 12 09

(51) G01N 22/04 (2006.01)

(71) Dunakontroll Irányítástechnikai Kft, Dunaújváros, HU

(72) VÖLGYI FERENC, HU

(54) **Układ pomiarowy wykorzystujący fale radiowe do mierzenia wilgotności papieru oraz różnych materiałów zawierających włókna**

(57) Wynalazek dotyczy układu pomiarowego wykorzystującego fale radiowe do mierzenia wilgotności papieru oraz różnych materiałów zawierających włókna. Układ pomiarowy wykorzystujący fale radiowe obejmuje nadajnik (1) przystosowany do przesyłania sygnału radiowego, odbiornik przystosowany do odbierania sygnału oraz zasilacz i charakteryzuje się tym, że posiada antenę (3) przystosowaną do przechwytywania oraz przesyłania sygnału z nadajnika (1) i/lub odbiornika (2), a także posiada jednostkę sterującą oraz jednostkę (5) przetwarzania sygnału.

(13 zastrzeżeń)

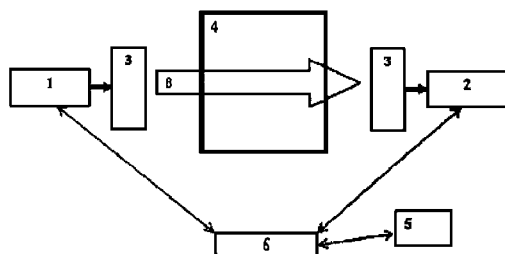

A1 (21) 410433 (22) 2014 12 08

(51) G01N 25/00 (2006.01)

G01N 25/12 (2006.01)

(71) UNIWERSYTET ŚLĄSKI W KATOWICACH, Katowice

(72) RÓWIŃSKI EDWARD; PŁAWACKI MATEUSZ

(54) **Układ pomiarowy i sposób wykrywania przejść fazowych w ciałach stałych**

(57) Przedmiotem wynalazku jest układ pomiarowy do wykrywania przejść fazowych w ciałach stałych charakteryzujący się tym,

że składa się z dwóch niezależnych systemów grzewczo-chłodzących (1) i (2), z których pierwszy (1) zaopatrzone jest w termoparę (3) oraz uchwyty (5) na badaną próbkę (7), drugi (2) zaopatrzone jest w termoparę (4) oraz uchwyty (6) na próbkę odniesienia (8), a każdy z nich ma korzystnie postać naczynia Dewara lub pieca do obróbki cieplnej, ponadto z bloku elektronicznego (9) w postaci rezystora i elektrycznego źródła zasilania, połączonego z miernikiem (10) napięcia elektrycznego $U(T)$, połączonym z drugiej strony z komputerem w bloku obliczeniowym (11), oraz korzystnie z miernika (16) kompensującego napięcie elektryczne U_{16} i wyposażony jest w dwa niezależne od siebie, dodatkowe, otwarte obwody elektryczne do pomiaru temperatur, z których pierwszy łączy pierwszy system grzewczo-chłodzący (1) z komputerem w bloku obliczeniowym (11) natomiast drugi łączy drugi system grzewczo-chłodzący (2) z komputerem w bloku obliczeniowym (11). Przedmiotem wynalazku jest również sposób wykrywania przejść fazowych w ciałach stałych charakteryzujący się tym, że mierzy się za pomocą miernika (10) napięcie elektryczne w funkcji temperatury $U(T)$ w części układu pomiarowego obejmującej przewód elektryczny (15), badaną próbkę (7), przewód elektryczny (12), uchwyty (6) na próbkę odniesienia (8), przewód elektryczny (13), blok elektroniczny (9) i przewód elektryczny (14), uzyskane wyniki pomiarów przesyła się do komputera w bloku obliczeniowym (11), przelicza się je otrzymując w efekcie wartości potencjałów chemicznych w funkcji temperatury $\mu_p(T)$, po czym na podstawie uzyskanych danych liczbowych, wyznacza się wartości temperatur krytycznych oznaczających przejścia fazowe w ciałach stałych.

(15 zastrzeżeń)

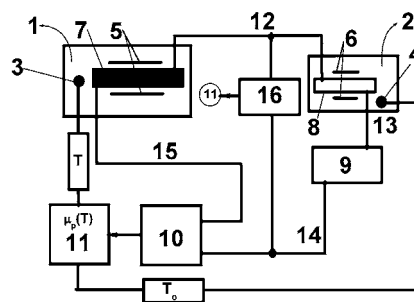

A1 (21) 410471 (22) 2014 12 09

(51) G01N 27/26 (2006.01)

C12M 1/34 (2006.01)

C12Q 1/00 (2006.01)

(71) POLITECHNIKA WARSZAWSKA, Warszawa

(72) STĘPIEŃ KATARZYŃA; KWAPISZEWSKA KARINA; BRZÓZKA ZBIGNIEW

(54) **System mikroprzepływowy do monitorowania żywotności hodowli komórkowych**

(57) System mikroprzepływowy do monitorowania żywotności trójwymiarowych hodowli komórkowych składa się z trzech warstw wykonanych z poli(dimetylosiloksanu) (PDMS) - dolnej (C), zawierającej kanał hodowlany (9), środkowej (B), pozbawionej mikrostruktury oraz górnej (A) z kanałem referencyjnym (7). W części centralnej kanału hodowlanego (9) znajdują się studzienki hodowlane (10) mające postać półsferycznych mikrodołków oraz w centralnej części kanału referencyjnego (7) znajduje się rozszerzenie kanału referencyjnego (7) z otworem na wprowadzenie elektrody odniesienia (3). Na początku i końcu kanału referencyjnego (7) znajdują się mikrozagłębienia (5), w których umieszczono membrany poliwęglanowe (6) o średnicy mniejszej niż średnica hodowanych komórek a zarówno warstwa górna (A) jak i warstwa środkowa (C) systemu zawierają analogicznie rozmieszczone port wlotowy (1) oraz port wylotowy (2) oraz trzy otwory do wprowadzenia elektrod pomiarowych (4), przechodzące na wylot przez całą grubość warstw. Elektrody pomiarowe (4) umieszczone są przed, w środku oraz za strefą studzienek hodowlanych (10), a ponadto warstwa środkowa (B) systemu zawiera dwa otwory medium hodowlanego,

przechodzące na wylot przez całą jej grubością elektrody pomiarowe (4) oraz elektroda odniesienia (3) wykonane są z drucików platynowych.

(9 zastrzeżeń)

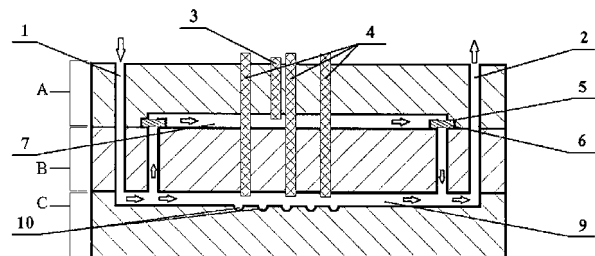

A1 (21) 410619 (22) 2014 12 18

(51) G01N 27/90 (2006.01)

(71) INSTYTUT MECHANIKI PRECYZYJNEJ, Warszawa

(72) KUŚMIERCZYK TADEUSZ

(54) **Sposób wielokanałowego pomiaru wielkości badanej oraz wielokanałowe urządzenie badaniowe do realizacji tego sposobu**

(57) W sposobie każdy czujnik wysyła i odbiera własny sygnał w sposób ciągły, czujniki pracują z częstotliwościami roboczymi niebędącymi wzajemnie częstotliwościami harmonicznymi, a podczas pomiaru przełącza się cyklicznie wyjścia kanałów pomiarowych, korzystnie przy użyciu multiplexera programowego. W urządzeniu każdy kanał pomiarowy jest zintegrowany z własnym przetwornikiem wielkości badanej i układem przetwarzającym, a wyjścia kanałów pomiarowych są połączone z multiplexersiem, który połączony jest poprzez moduł komunikacji z komputerem. Sposób i urządzenie nadają się w szczególności do badania rurek wymienników ciepła.

(4 zastrzeżenia)

A1 (21) 410442 (22) 2014 12 08

(51) G01N 31/00 (2006.01)

(71) EC ELECTRONICS SPÓŁKA Z OGRANICZONĄ ODPOWIEDZIALNOŚCIĄ, Kraków

(72)

(54) **Zintegrowany system pomiarowy dla potrzeb badań powłok antykorozyjnych**

(57) Zautomatyzowane stanowisko badawcze umożliwiające przyspieszone badanie powłok antykorozyjnych. Wykorzystuje się w tym celu wodny roztworu kwasu siarkowego H_2SO_4 (10%) jako elektrolitu i zastosowaniu metody elektrolizy z wymuszonym przepływem prądu, natomiast jako podłoże dla powłok antykorozyjnych zastosowano stal o niskiej zawartości węgla (do 0,25%). Do detekcji korozji wykorzystano metodę ultradźwiękową jako czułą i umożliwiającą uzyskanie wysokiej rozdzielczości nawet w przypadku wystąpienia defektu pod powierzchnią powłoki badanego materiału. Sterowanie stanowiskiem oraz analizę (m.in. wizualizację) danych umożliwia dedykowany program napisany w oprogramowaniu LabVIEW®.

(1 zastrzeżenie)

A1 (21) 410510 (22) 2014 12 11

(51) G01N 33/00 (2006.01)

G01N 30/00 (2006.01)

(71) INSTYTUT CIĘŻKIEJ SYNTEZY ORGANICZNEJ BLACHOWNIA, Kędzierzyn-Koźle

(72) KULESZA RENATA; ZARĘBSKA MAGDALENA; NOWAKOWSKA-BOGDAN EWA; KRZYSIAK-WARZAŁA BARBARA; ZASZŁY-TURKO EWA; KOREŃ-SZWAR BEATA; DRESLER EWA; FISZER RENATA

(54) **Sposób oznaczania benzoesanu denatonium**

(57) Sposób oznaczania benzoesanu denatonium polega na tym, że próbki roztworów alkoholu etylowego i/lub metylowego zawierające benzoesan denatonium poddaje się całkowitemu odparowaniu w atmosferze gazu inertnego w temperaturze pokojowej, następnie pozostałość rozpuszcza się w eluencie zawierającym bufor pH = 4 - 5 i poddaje się analizie chromatograficznej.

(7 zastrzeżeń)

A1 (21) 410451 (22) 2014 12 08

(51) G01N 33/24 (2006.01)

(71) INSTYTUT TECHNOLOGICZNO-PRZYRODNICZY W FALENTACH, Falenty

(72) BURCZYK PIOTR; RAWICKI KACPER

(54) **Urządzenie do pomiaru rozpraszania związków azotu z profilu glebowego do wód gruntowych i powietrza atmosferycznego**

(57) Ujawniono urządzenie, które składa się ze zbiornika zewnętrznego (1) wyposażonego w dno (2), korzystnie pochyłe, umożliwiające bezpośredni odpływ przesączającej się wody przez profil gleby do odpływu (3), a następnie poprzez urządzenie do pomiaru przepływu (4) do naczynia odbiorczego (5). W zbiorniku zewnętrznym (1) umieszczony jest nieprzeźroczysty zbiornik wewnętrzny (6), wypełniony glebą i wyposażony w dno z gęstej siatki z tworzywa sztucznego pokrytej geowłókniną (7) umożliwiającą odpływ wody z profilu gleby poprzez urządzenie do pomiaru przepływu (4) do zewnętrznego naczynia odbiorczego (5). Na zbiorniki nakładana jest komora do pomiaru emisji gazów (8), korzystnie przezroczysta, wyposażona w szczelne gniazda, w których umieszczone są dwa przewody pomiarowe: wlotowy (9) i wylotowy (11) oraz rurka kompensująca (10) połączona przewodem elastycznym (13) z zaworem zwrotnym (12). Rozwiązanie to zabezpiecza przed zbyt gwałtownymi zmianami ciśnienia w komorze oraz dodatkowo zmniejsza wpływ tych zmian na profil gleby podczas instalacji i użytkowania komory (8). Komora wyposażona jest w zamknięcie (14) pozycjonujące ją na zbiorniku wewnętrznym (6) umożliwiając jednocześnie minimalny przepływ powietrza.

(3 zastrzeżenia)

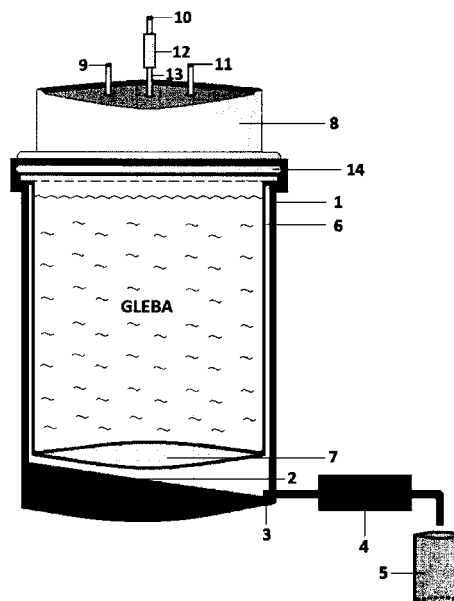

A1 (21) 410573 (22) 2014 12 17

(51) G01N 33/49 (2006.01)

G01N 33/50 (2006.01)

G01N 1/38 (2006.01)

(71) PZ CORMAY SPÓŁKA AKCYJNA, Łomianki

(72) PRUCHNIAK MARCIN; KOSTECKA DARIA

(54) Kompozycja odczynnika do rozcieńczenia próbek do analizy krwi pełnej, zwłaszcza na analizatorach hematologicznych klasy 3-Diff oraz 5-Diff i jej zastosowanie

(57) Przedmiotem wynalazku jest kompozycja odczynnika do rozcieńczania próbek krwi pełnej do analizy, zwłaszcza w analizatorach klasy 3-Diff i 5-Diff, charakteryzująca się tym, że zawiera, w przeliczeniu na 1 litr H₂O: a) co najmniej jeden związek zawierający jony stabilizujące w zakresie 2-20 g/l; b) co najmniej jedną sól jonizującą w zakresie 0,5-5 g/l; c) co najmniej jeden związek chelatujący w zakresie 0,05-2,0 g/l; d) co najmniej jeden środek powierzchniowo-czynny w zakresie 0,5-15 mg/l; e) co najmniej jeden konserwant w zakresie 5-100 ppm/l; f) co najmniej jeden bufor organiczny lub nieorganiczny, w ilości odpowiedniej do uzyskania żądanego pH w zakresie 6,0-11,0; a ponadto kompozycja ta jest wolna od toksycznego azydru sodu i od niestabilnego w obecności światła N-tlenku 2-merkaptopirydyny. Ponadto wynalazek obejmuje zastosowanie tej kompozycji.

(17 zastrzeżeń)

A1 (21) 410656 (22) 2014 12 19

- (51) G01R 15/18 (2006.01)
- G01R 19/00 (2006.01)
- H01F 5/00 (2006.01)
- H05K 1/16 (2006.01)
- H03K 17/00 (2006.01)

- (71) INSTYTUT TELE- I RADIOTECHNICZNY, Warszawa; POLITECHNIKA WROCŁAWSKA, Wrocław
- (72) LISOWIEC ALEKSANDER; NOWAKOWSKI ANDRZEJ; KOWALSKI GRZEGORZ; WLAZŁO PAWEŁ; HABRYCH MARCIN; MIEDZIŃSKI BOGDAN; FIAŁKOWSKI ZBIGNIEW

(54) Przetwornik prądowo-napięciowy

(57) Przetwornik prądowo-napięciowy wykonany w technologii obwodów drukowanych w postaci cewki Rogowskiego zawiera n kluczy prądowych, od (K1) do (Kn), zwierających grupy zwojów znajdujące się na wielowarstwowych płytkach drukowanych (GZ1) do (GZn), przy czym n jest liczbą całkowitą równą lub większą od 1.

(1 zastrzeżenie)

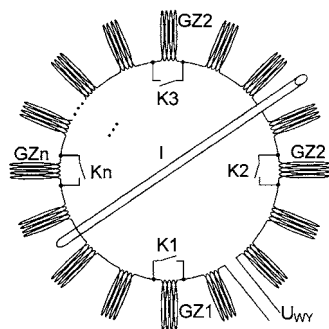

A1 (21) 410501 (22) 2014 12 11

- (51) G01R 31/36 (2006.01)
- H01M 10/42 (2006.01)
- H01M 10/48 (2006.01)

- (71) INSTYTUT ŁĄCZNOŚCI - PAŃSTWOWY INSTYTUT BADAWCZY, Warszawa
- (72) GODLEWSKI PAWEŁ; KOBUS RYSZARD; KANIA MARIAN; JÓŻWIK LECH

(54) Układ do kontroli funkcjonalności testerów pojemności akumulatorów

(57) Układ ma zastosowanie w dziedzinie telekomunikacji do sprawdzania urządzeń kontrolno-pomiarowych w zakresie realizacji funkcji „ładowanie-wyładowanie-ładowanie” baterii akumulatorów wysokim prądem, zwłaszcza o napięciu znamionowym 48 V. Podczas kontroli funkcjonalno-wydajnościowej urządzeń (testerów)

„TBA” układ zastępuje siłownię złożoną z odbiorów energii, baterii akumulatorów oraz prostowników dużej mocy. W układzie plusowe wyjście (+0V) zasilacza (ZS) jest połączone się z pierwszą końcówką (1) wstępnego obciążenia (R) oraz z plusowym zaciskiem (0V) testera (TBA), którego zacisk prądowy baterijny (-B) jest połączony z drugą końcówką (2) wstępnego obciążenia (R), połączoną z anodą zespołu diod wspomagających wyładowanie (D1...Dn) i katodą zespołu diod wspomagających ładowanie (d1...dN), natomiast katoda zespołu diod wspomagających wyładowanie (D1...Dn) jest połączona z anodą zespołu diod wspomagających ładowanie (d1...dN) i jest połączona z ujemnym wyjściem (-54 V) zasilacza (ZS).

(3 zastrzeżenia)

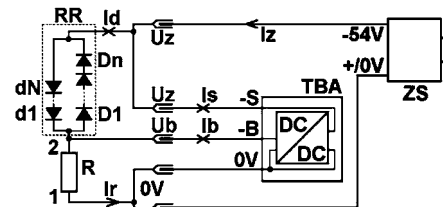

A1 (21) 410444 (22) 2014 12 08

- (51) G01S 19/01 (2010.01)
- G01S 19/41 (2010.01)
- G01S 1/00 (2006.01)

- (71) FLYTRONIC SPÓŁKA Z OGRANICZONĄ ODPOWIEDZIALNOŚCIĄ, Gliwice
- (72) SZUMIŃSKI WOJCIECH; FILIPOWSKI ROMAN

(54) Metoda nawigacji zliczeniowej, zwłaszcza do nawigacji samolotów bezałogowych w przypadku zaniku sygnału GPS

(57) Metoda nawigacji zliczeniowej, zwłaszcza do nawigacji samolotów bezałogowych w przypadku zaniku sygnału GPS, polega na tym, że w okresie wiarygodności systemu stadiometrycznego, dokonuje się korekt błęd skumulowanego nawigacji zliczeniowej na podstawie pozycji wyznaczonej z użyciem systemu stadiometrycznego.

(1 zastrzeżenie)

A1 (21) 410489 (22) 2014 12 10

- (51) G02B 6/00 (2006.01)
- G02B 6/46 (2006.01)
- H01B 11/00 (2006.01)

- (71) P.H. ELMAT SPÓŁKA Z OGRANICZONĄ ODPOWIEDZIALNOŚCIĄ, Rzeszów
- (72) KALISZ JAN; KALISZ RAFAŁ; KALISZ BARTŁOMIEJ; WRONIKOWSKI MARIAN; KIEŁB MAREK; KRZEMIŃSKI PIOTR

(54) Mikrokabel światłowodowy

(57) Przedmiotem wynalazku jest mikrokabel światłowodowy, który jest instalowany w mikrokanalizacji metodą powietrzno-strumieniową. Mikrokabel światłowodowy z powłoką zewnętrzną o stałej grubości otaczającą ośrodek mikrokabla, charakteryzuje się tym, że powłoka (1) mikrokabla ściśle przylega do zewnętrznej powierzchni ośrodka (2) mikrokabla oraz ma w przekroju kształt owiedni ośrodka (2) mikrokabla.

(5 zastrzeżeń)

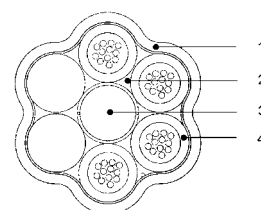

A1 (21) 410490 (22) 2014 12 10

(51) G06F 3/044 (2006.01)

(71) RYDZEWSKI JACEK, Warszawa

(72) RYDZEWSKI JACEK

(54) Ekran klawiatury dotykowej eliminujący wpływ zakłóceń

(57) Wynalazek rozwiązuje problem wrażliwości na zakłócenia klawiatury dotykowej stosowanej szczególnie w metalowej obudowie i np. montowanej na ścianie lub metalowym słupku. W obudowie zewnętrznej (1) umieszczona jest płytką klawiatury (2) z elektrodami (3). Płytkę tą jest dociśnięta przekładką izolacyjną (4), na której umieszczono ekran przeciwzakłóceńowy (5), cienką przekładkę izolacyjną (6), a następnie płytę dociskającą (7). Ekran (5) połączony jest galwanicznie z masą kontrolera klawiatury (8), natomiast płyta dociskająca (7) połączona jest galwanicznie z obudową zewnętrzną (1).

(1 zastrzeżenie)

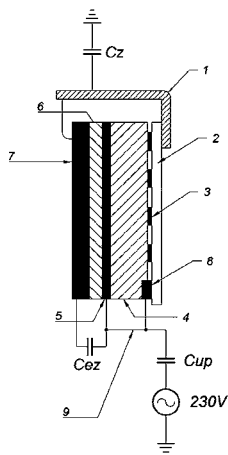

A1 (21) 410610 (22) 2014 12 18

(51) G06F 17/00 (2006.01)

H04L 12/00 (2006.01)

(71) ORANGE POLSKA SPÓŁKA AKCYJNA, Warszawa

(72) ZYCH PIOTR; ZAWADZKI KONRAD;
RATKIEWICZ MARCIN; MAŁYSZ KRZYSZTOF;
STANISZEWSKI ROBERT**(54) Sposób utrzymania linii abonenckiej**

(57) Wynalazek dotyczy sposobu utrzymania linii abonenckiej, w którym przed etapem pobierania parametrów linii do linii abonenckiej podłącza się abonenckie urządzenie dostępowe, następnie wysyła się żądanie inicjacji pomiarów diagnostycznych, weryfikuje się konfigurację portu, gdzie parametr „nazwa profilu warstwy

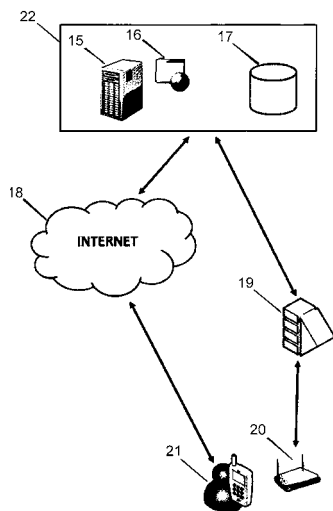

fizycznej” jest porównywany z listą akceptowanych profili, dalej weryfikuje się synchronizację i zakończenie abonenckie (20). Po pobraniu parametrów linii a przed etapem zapisu danych w bazie danych (17), przy pozytywnej weryfikacji wcześniejszych etapów weryfikuje się dalej kolejno uzyskaną przepływność linii abonenckiej, stabilność łącza i ewentualne uszkodzenia linii. Po etapie zapisu danych, wynik weryfikacji przesyła się zwrótnie wraz z instrukcjami postępowania do urządzenia (21) zlecającego pomiary.

(15 zastrzeżeń)

A1 (21) 410611 (22) 2014 12 18

(51) G06F 17/00 (2006.01)

H04L 12/00 (2006.01)

(71) ORANGE POLSKA SPÓŁKA AKCYJNA, Warszawa

(72) ZYCH PIOTR; ZAWADZKI KONRAD; RATKIEWICZ
MARCIN; MAŁYSZ KRZYSZTOF; STANISZEWSKI ROBERT**(54) Sposób instalacji linii abonenckiej**

(57) Wynalazek dotyczy sposobu instalacji linii abonenckiej, w którym przed etapem pobierania parametrów linii do linii abonenckiej podłącza się abonenckie urządzenie dostępowe, następnie wysyła się żądanie inicjacji pomiarów diagnostycznych, weryfikuje się kolejno konfigurację portu, synchronizację i zakończenie abonenckie (20). Po pobraniu parametrów linii a przed etapem zapisu danych w bazie danych (17), przy pozytywnej weryfikacji wcześniejszych etapów weryfikuje się dalej kolejno uzyskaną przepływność linii abonenckiej, stabilność łącza i ewentualne uszkodzenia linii. Po etapie zapisu danych, wynik weryfikacji przesyła się zwrótnie wraz z instrukcjami postępowania do urządzenia (21) zlecającego pomiary.

(15 zastrzeżeń)

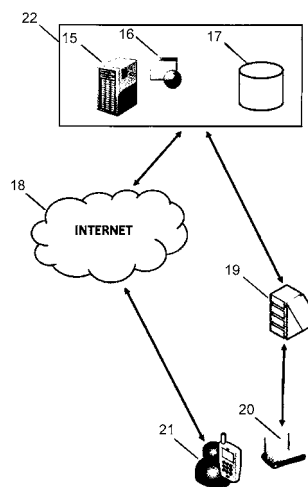

Data wprowadzenia zmiany zastrzeżeń: 2015 10 27

A1 (21) 410612 (22) 2014 12 18

(51) G06F 17/00 (2006.01)

H04L 12/00 (2006.01)

(71) ORANGE POLSKA SPÓŁKA AKCYJNA, Warszawa

(72) ZYCH PIOTR; ZAWADZKI KONRAD;
RATKIEWICZ MARCIN; MAŁYSZ KRZYSZTOF;
STANISZEWSKI ROBERT**(54) Sposób kwalifikacji linii abonenckiej**

(57) Wynalazek dotyczy sposobu kwalifikacji linii abonenckiej, w którym przed etapem pobierania parametrów linii do linii abonenckiej podłącza się abonenckie urządzenie dostępowe, następnie wysyła się żądanie inicjacji pomiarów diagnostycznych, konfiguruje się port, kolejno weryfikuje się synchronizację i zakończenie abonenckie (20). Po pobraniu parametrów linii a przed etapem zapisu danych w bazie danych (17), przy pozytywnej weryfikacji wcześniejszych etapów weryfikuje się dalej kolejno uzyskaną przepływność linii abonenckiej, stabilność łącza i ewentualne uszko-

dzenia linii. Po etapie zapisu danych, wynik weryfikacji przesyła się zwrótnie wraz z instrukcjami postępowania do urządzenia (21) zlecającego pomiary i przywraca się domyślne ustawienia parametrów portu.

(15 zastrzeżeń)

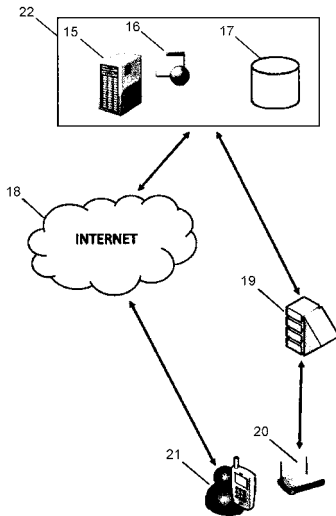

A1 (21) 410613 (22) 2014 12 18

(51) G06F 17/00 (2006.01)
H04L 12/00 (2006.01)

(71) ORANGE POLSKA SPÓŁKA AKCYJNA, Warszawa
(72) ZYCH PIOTR; ZAWADZKI KONRAD;
RATKIEWICZ MARCIN; MAŁYSZ KRZYSZTOF;
STANISZEWSKI ROBERT

(54) Sposób weryfikacji synchronizacji portu

(57) Wynalazek dotyczy sposobu weryfikacji synchronizacji portu, w którym kolejno konfiguruje się (1) port do pomiaru oraz zapisuje się (2) informacje o nieaktywnym profilu awaryjnym, odczytuje się (3) co najmniej jeden parametr i zapisuje się (3) czas odczytu tych parametrów. Odczytuje się (4) wartości statusu administracyjnego i statusu operacyjnego portu i gdy te wartości nie są równe wartości wzorcowej UP oraz gdy różnica pomiędzy aktualnym czasem a czasem zmierzonym w etapie (3) odczytu przekracza

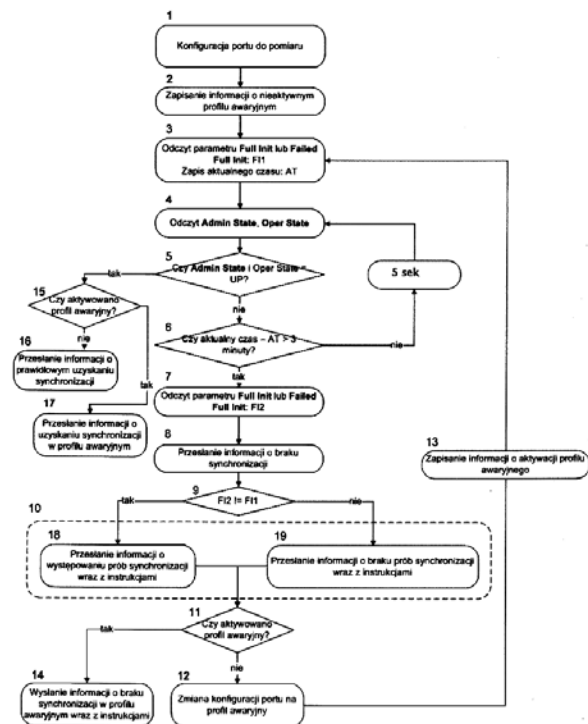

określoną wartością progową, ponownie odczytuje się (7) parametr dotyczący liczby prób synchronizacji. Informacje o braku synchronizacji przesyła się (8) do jednostki zlecającej pomiary, porównuje się (9) odczytane wartości parametrów związanych z liczbami prób synchronizacji w różnych momentach czasu i przesyła się (10) informacje o stanie portu wraz z instrukcjami. Kolejno sprawdza się (11), czy profil awaryjny jest aktywowany na porcie.

(14 zastrzeżeń)

A1 (21) 410558 (22) 2014 12 15

(51) G09B 23/14 (2006.01)

(71) POLITECHNIKA RZESZOWSKA
IM. IGNACEGO ŁUKASIEWICZA, Rzeszów
(72) JASIŃSKI TADEUSZ

(54) Urządzenie do demonstracji zjawiska rezonansu akustycznego

(57) Urządzenie zawiera sztywną listwę (1) z rączką (2) do trzymania lub przenoszenia urządzenia. Listwa (1) stanowi konstrukcję nośną urządzenia, na której jest osadzona sztywno cylindryczna rura (3), zamocowana do listwy (1) objemkami (4) równoległe z odstępem. Objemki (4) są zamocowane na listwie (1) w pobliżu jej końców i poprzecznie do niej. Wewnątrz rury (3) jest osadzony przesuwnie wzdłuż niej tłok (5). Nad wylotem rury (3) powyżej tłoka (5) w niewielkiej odległości od górnego końca rury (3) jest umieszczony głośnik (12), pod którym wewnątrz tej rury (3) nad tłokiem (5) jest utworzona komora rezonansowa (13), przy czym głośnik (12) jest połączony elektrycznie z generatorem akustycznym (16). Tłok (5) jest unieruchomiony na górnym końcu tłoczyska (9), które jest osadzone suwliwie od strony swego dolnego końca w uchwycie (10) zamocowanym do listwy (1), a po ustaleniu pozycji tłoka (5) w przezroczystej rurze (3) jest zablokowane w tym uchwycie (10). Tłok (5) jest szczelny i złożony z elastycznego filcowego krążka środkowego (6) o małej grubości i średnicy dopasowanej wymiarowo do wewnętrznej średnicy rury (3) oraz umieszczonego pomiędzy krążkami zewnętrznymi (7) z twardego materiału, posiadającymi nieco mniejszą średnicę od średnicy krążka środkowego (6). Wynalazek znajduje zastosowanie zwłaszcza do łatwej i szybkiej prezentacji zjawiska rezonansu akustycznego indywidualnie w laboratorium, ale również dla dużej grupy słuchaczy lub widzów, na przykład w szkole lub uczelni.

(8 zastrzeżeń)

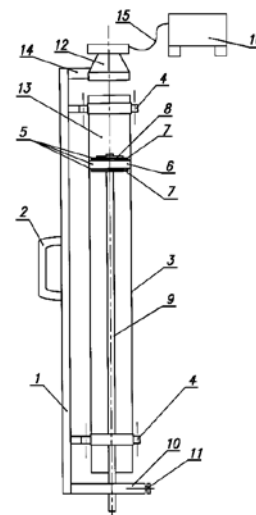

A1 (21) 410650 (22) 2014 12 19

(51) G09B 23/18 (2006.01)
H02N 15/00 (2006.01)

(71) UNIWERSYTET ŁÓDZKI, Łódź
(72) BEDNAREK STANISŁAW

(54) **Przyrząd do badania lewitacji w polu magnetycznym**

(57) Przedmiotem wynalazku jest przyrząd do badania lewitacji w polu magnetycznym, mający zastosowanie w laboratoriach fizycznych. Przyrząd ma kołową poziomą tarczę (1) wykonaną z nieferromagnetycznego przewodnika o małym oporze elektrycznym i osadzoną na pionowej osi (2) silnika elektrycznego prądu stałego (3). Nad tarczą (1) wzdłuż jej średnicy, umieszczonych jest w równych odległościach od siebie, co najmniej pięć cylindrycznych, przezroczystych i otwartych od góry pojemników (4, 5, 6, 7, 8) o równych wysokościach. Na dnie każdego z pojemników (4, 5, 6, 7, 8) leży jeden cylindryczny magnes trwały (9, 10, 11, 12, 13) namagnesowany wzdłuż jego osi podłużnej, a jednoimienne bieguny magnesów zwrócone zostały w tę samą stronę. Pojemniki (4, 5, 6, 7, 8) od góry przymocowane są do poziomej listwy (14), zaopatrzonej na końcach w otwory, przez które przechodzą pionowe prowadnice (15, 16), zaś listwa pośrodku ma otwór, w którym znajduje się dolny koniec pionowej śruby (17). Koniec ten nie ma gwintu i posiada wciśnięty na niego pierścień zabezpieczający (18). Górny koniec śruby (17) zaopatrzony został w pokrętko (19). Śruba (17) wkręcona jest w gwintowany otwór pośrodku poziomej belki (20), przymocowanej na końcach do wierzchołków prowadnic (15, 16). Dolne końce prowadnic (15, 16) osadzone zostały w podstawie przyrządu (21), do której przymocowane są silnik elektryczny prądu stałego (3), opornik regulacyjny (R), bateria zasilająca (B) oraz wyłącznik (W) i przełącznik kierunku obrotów silnika.

(5 zastrzeżeń)

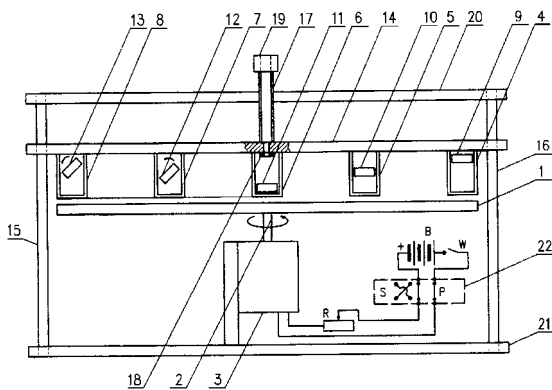

A1 (21) 410615 (22) 2014 12 18

(51) G09F 1/06 (2006.01)

A47F 5/11 (2006.01)

(71) TFP SPÓŁKA Z OGRANICZONĄ ODPOWIEDZIALNOŚCIĄ, Dziecmierowo

(72) KRAWCZUGO PAWEŁ

(54) **Tablica ekspozycyjna**

(57) Przedmiotem wynalazku jest tablica ekspozycyjna do zamieszczenia różnorodnych ogłoszeń, przede wszystkim informacji obrazowo-tekstowych, zwłaszcza reklam. Tablica ekspozycyjna, utworzona z co najmniej jednej płaskiej płyty o zarysie prostokątnym, otoczonej czworoboczną ramą, charakteryzuje się tym, że składa się z płytowej podstawy (1) i nałożonej na nią płytowej nakładki (2), przy czym zarówno podstawa (1), jak i nakładka (2) są zbudowane z czterech zasadniczo prostokątnych, przylegających do siebie krawędziami oraz trwale związanych z sobą segmentów (4a), wykonanych z wykrojów tektury lub podobnego materiału, przy czym każdy segment podstawy (1) stanowi zestaw prostokątnych, przylegających do siebie oraz przedzielonych liniami perforacji wycinków, utworzony z narożnego wycinka, skrajnych wycinków oraz wewnętrznych wycinków, a na pograniczu sąsiednich wycinków i na obrzeżach wycinków ograniczających od strony wewnętrznej każdy segment podstawy (1) są uformowane płytkowe złącza, przy czym sąsiednie segmenty podstawy (1) są trwale związane z sobą za pomocą obrzeżnych, płytkowych złączy i że każdy segment (4a) nakładki (2) stanowi zestaw prostokątnych, przylegających do siebie oraz przedzielonych liniami perforacji wycinków, natomiast

na pograniczu sąsiednich wycinków są uformowane płaskie skrzydełka, wydzielone z ich powierzchni liniami perforacji, a ponadto skrzydełka wystają na zewnątrz z obrzeży wycinków każdego segmentu (4a) nakładki (2), zaś rama (3) tablicy jest uformowana z obwodowych skrzydeł, czterech segmentów, podstawy (1), wydzielonych z niej perforowanymi liniami zagięć, przy czym każde skrzydło segmentu podstawy (1) jest podzielone wzdłużnymi, perforowanymi liniami zagięć na kilka równoległych pól, które po wielokrotnym zagięciu skrzydeł są przekształcane w ściany profilowych belek (25, 25a) rama (3) o wielokątnym przekroju poprzecznym.

(12 zastrzeżeń)

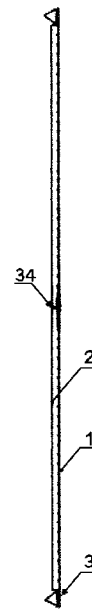
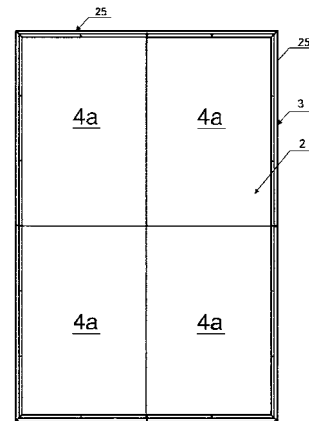

A1 (21) 410529 (22) 2014 12 12

(51) G09F 27/00 (2006.01)

F16M 11/12 (2006.01)

A47B 81/06 (2006.01)

(71) EDBAK SPÓŁKA Z OGRANICZONĄ ODPOWIEDZIALNOŚCIĄ, Piotrowice

(72) BAŁ EDWARD

(54) **Infomat wewnętrzny**

(57) Wynalazek rozwiązuje problem konstrukcji infomatu wewnętrznego, o łatwej obsłudze przez użytkownika oraz o uniwersalnej lokalizacji infomatu w miejscach, gdzie nie ma dostępu do sieci elektrycznej. Infomat wewnętrzny, charakteryzuje się tym, że ma korpus obudowy wyposażony w montażowy segment (5) do regulacji położenia urządzeń audiowizualnych (6), który ma nośną ramę sprzężoną z zespołem zawiesia posiadającym stałe ramiona zewnętrzne z mechanizmem regulacji i mechanizmem regulacji pionowej oraz ma przesuwne ramiona wewnętrzne, przy czym korpus obudowy posiada osłonowy panel oraz wyposażony

jest w dolnej części w zespół akumulatorów (14) oraz regulator ładowania (15).

(1 zastrzeżenie)

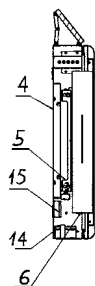

A1 (21) 410530 (22) 2014 12 12

(51) G09F 27/00 (2006.01)

F16M 11/12 (2006.01)

A47B 81/06 (2006.01)

(71) EDBAK SPÓŁKA Z OGRANICZONĄ
ODPOWIEDZIALNOŚCIĄ, Piotrowice

(72) BĄK EDWARD

(54) Infomat zewnętrzny

(57) Wynalazek rozwiązuje problem konstrukcji i wyposażenia pozwalającej na uniwersalność lokalizacji infomatu w miejscach, gdzie nie ma dostępu do sieci elektrycznej. Infomat zewnętrzny charakteryzuje się tym, że ma korpus obudowy wyposażony w segment montażowy (8) z ramieniem zawieszającym wychylnym za pomocą zespołu wysuwu posiadającego układ ramion z przegubem w środkowym obszarze, a ponadto segment montażowy (8) posiada element mocujący, mechanizm regulacji poziomu oraz mechanizm regulacji pionowej. Korpus obudowy (1) zwieńczony jest za pomocą profilowego łącznika (6) z panelem osłonowym (7) o strukturze fotowoltaicznej i wyposażony jest w dolnej części w akumulatory (4) oraz regulator ładowania (5).

(1 zastrzeżenie)



DZIAŁ H

ELEKTROTECHNIKA

A1 (21) 410428 (22) 2014 12 08

(51) H01L 31/00 (2006.01)

H01L 31/042 (2014.01)

H01L 31/0236 (2006.01)

H01L 31/0288 (2006.01)

H01L 31/101 (2006.01)

(71) POLITECHNIKA ŚLĄSKA, Gliwice

(72) WESZKA JAN; TAŃSKI TOMASZ; BŁASZCZYK ALFRED;

SZINDLER MAGDALENA; SZINDLER MAREK;

DRYGAŁA ALEKSANDRA; JARKA PAWEŁ

(54) Wielowarstwowe barwnikowe ogniwo fotowoltaiczne i sposób jego wytwarzania

(57) Wielowarstwowe barwnikowe ogniwo fotowoltaiczne charakteryzuje się tym, że na fotoelektrocie znajduje się warstwa półprzewodnika typu *n* uczulona barwnikiem o krzyżowej formie donor- π -akceptor z podwójną grupą kotwiczącą (5), na której z kolei znajduje się warstwa materiału transportującego dziury, którą stanowi ftalocyjanina nikielu lub tytanu (6), na górze której umieszczone są elektrody (7). Sposób wytwarzania wielowarstwowego barwnikowego ogniwa fotowoltaicznego, polega na tym, że nanosi się metodą zol-żel, techniką doctor-blade nanokrystaliczną warstwę TiO_2 o grubości 0,5-4 μm na komercyjne podłoże szklane z warstwą TCO, przy czym warstwę TiO_2 wytwarza się przy użyciu prekursora tetraizopropanolu tytanu(IV), po naniesieniu warstwę TiO_2 wygrzewa się w temperaturze 100-500°C przez czas 20-180 min. następnie, nanosi się barwnik o krzyżowej formie struktury z dwoma grupami kotwiczącymi przez zanurzenie płytki szklanej z naniesioną warstwą TiO_2 w $3 \times 10^{-3}\text{M}$ roztworze barwnika w dichlorometanie o temperaturze 40-100°C i w czasie 2-10 godzin, po czym osadza się warstwę ftalocyjaniny tytanu lub nikielu z roztworu metodą wirową z prędkością obrotową podłoża w zakresie 1000-5000 obr/min., a na tak przygotowaną strukturę wielowarstwową naparowuje się kontakty metaliczne.

(2 zastrzeżenia)

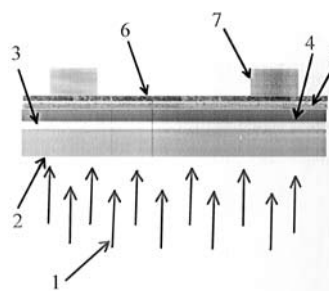

A1 (21) 410661 (22) 2014 12 19

(51) H01Q 5/00 (2015.01)

H01Q 9/20 (2006.01)

(71) BARCZAK JERZY ELEKTROTECHNIKA, Katowice

(72) BARCZAK JERZY

(54) Antena telewizyjna

(57) Antena telewizyjna wykorzystująca pasma telewizyjne do odbioru sygnału telewizyjnego, charakteryzuje się tym, że w wewnętrznej części korpusu anteny (1a) umieszczony jest dipol na IV pasmo TV (4), przy czym zewnętrzna powierzchnia dipolu na IV pasmo TV (4) połączona jest z powierzchnią dipolu na V pasmo TV (5), natomiast obydwie dipole, dipol na IV pasmo TV (4) oraz dipol na V pasmo TV (5), połączone są ze wzmacniaczem sygnału (2), który wyposażony jest w gałkę potencjometru (6) oraz przewód koncentryczny - zasilająco - sygnałowy (7), ponadto podstawa korpusu (1b) anteny wyposażona jest w dipol na III pasmo TV (3).

(3 zastrzeżenia)

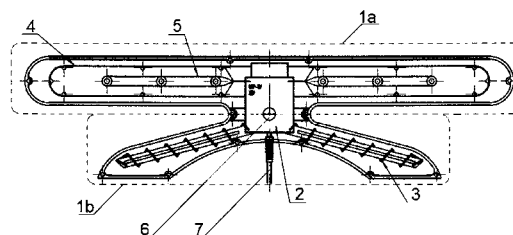

A1 (21) **410606** (22) 2014 12 18

(51) **H02G 3/04** (2006.01)

(71) EDBAK SPÓŁKA Z OGRANICZONĄ ODPOWIEDZIALNOŚCIĄ, Piotrowice

(72) BĄK EDWARD

(54) **Koryto kablowe**

(57) Wynalazek rozwiązuje problem skonstruowania koryta kablowego, pozwalającego na optymalną ochronę ułożonych kabli przed ostrymi krawędziami zagięć. Koryto kablowe charakteryzuje się tym, że ma segmenty liniowe (1) połączone z segmentami łukowymi (4) tworzącymi zespoły narożne (5), gdzie każdy z segmentów liniowych (1) i segmentów łukowych (4) ma z jednej strony w perforowanym środku gniazdo osadczce, a z drugiej strony łącznik z elastycznym elementem zaciskowym.

(1 zastrzeżenie)

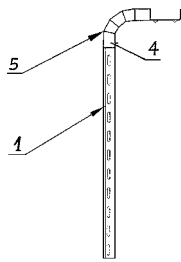

A1 (21) **410554** (22) 2014 12 15

(51) **H02J 7/00** (2006.01)

H02H 9/00 (2006.01)

(71) INSTYTUT TECHNIKI GÓRNICZEJ KOMAG, Gliwice

(72) KURPIEL WOJCIECH; KONSEK RAFAŁ; BUDZYŃSKI ZDZISŁAW; PIECZORA EDWARD

(54) **System nadzorujący i zarządzający baterią akumulatorów**

(57) System nadzorujący i zarządzający baterią akumulatorów wyrównujący poziom naładowania ogniw w baterii akumulatorów i wyposażony w mikrokontroler połączony z wejściem pomiarowym napięciowym przetwornika analogowo-cyfrowego poprzez magistralę danych 12C, wejściem pomiarowym napięciowym, wyświetlaczem LCD lub/i diodami sygnalizacyjnymi i układem złącza RS - 232, przetwornika cyfrowo-analogowego. System wyposażony jest dodatkowo w złącza transmisyjne do komunikacji z innymi urządzeniami.

(4 zastrzeżenia)

A1 (21) **410543** (22) 2014 12 15

(51) **H02J 7/35** (2006.01)

H05B 1/02 (2006.01)

F24H 1/20 (2006.01)

(71) EURO COM PROJECT NOWIŃSKI, ZAMROCYŃSKA SPÓŁKA JAWNA, Mogilno

(72) NOWIŃSKI ŁUKASZ; ZAMROCYŃSKI DARIUSZ

(54) **Układ przetwarzania i akumulacji energii, zwłaszcza energii elektrycznej z paneli fotowoltaicznych**

(57) Układ przetwarzania i akumulacji energii ma układ pomiarowy (2) z separacją oparty na zjawisku Halla podłączony do paneli fotowoltaicznych (1) i przyłączony do układu kontroli parametrów wejściowych i sterowania (3) oraz połączony z układem przekaźników krzemowych z optoizolacją (4), który również połączony jest z obwodem kontroli parametrów wejściowych i sterowania (2), a do układu przekaźników krzemowych z optoizolacją (4) przyłączona jest grzałka (6) umieszczona w zbiorniku wody (7), w którym umieszczony jest również czujnik temperatury (8), przyłączony do układu kontroli parametrów wejściowych i sterowania (2). Natomiast do układu przekaźników krzemowych z optoizolacją (4) przyłączony jest co najmniej jeden akumulator energii elektrycznej (9)

poprzez autonomiczny obwód ładowania (10), przy czym do układu kontroli parametrów wejściowych i sterowania (2) przyłączony jest panel sterujący z wyświetlaczem dotykowym (5).

(2 zastrzeżenia)

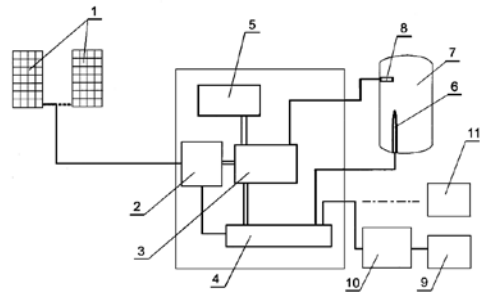

A1 (21) **415368** (22) 2015 12 17

(51) **H02M 3/156** (2006.01)

H02M 1/34 (2007.01)

(31) DE102014119015.7 (32) 2014 12 18 (33) DE

(71) SMA SOLAR TECHNOLOGY AG, Niestetal, DE

(72) STALA ROBERT; PENCZEK ADAM; MONDZIK ANDRZEJ; SZOT SŁAWOMIR; SZAREK MIŁOSZ; RYLKO MAREK S.

(54) **Przekształtnik podwyższający napięcie, odpowiedni falownik oraz sposób zmniejszania strat wyłączenia**

(57) Przedmiotem wynalazku jest przekształtnik podwyższający napięcie, odpowiedni falownik, zwłaszcza falownik fotowoltaiczny z takim przekształtnikiem podwyższającym napięcie. Przedmiotem wynalazku jest także sposób zmniejszania strat wyłączenia półprzewodnikowego przełącznika mocy w przetwornicy napięcia stałego. Ujawniono przekształtnik (1) podwyższający napięcie, łączący elektrycznie pierwszy element indukcyjny (7), pierwsze wejście (2) napięcia stałego przekształtnika (1) podwyższającego napięcie z pierwszym punktem (22) połączenia, przełącznik półprzewodnikowy (8), łączący pierwszy punkt (22) połączenia z drugim wejściem (3) napięcia stałego oraz drugim wyjściem (5) napięcia stałego przekształtnika (1) podwyższającego napięcie, pierwszą diodę (9), łączącą pierwszy punkt (22) połączenia z pierwszym wyjściem (4) napięcia stałego przekształtnika (1) podwyższającego napięcie. Przekształtnik (1) podwyższający napięcie ma ponadto obwód tłumiący z torem ładowania oraz torem rozładowania, przy czym tor rozładowania jest podłączony jako połączenie szeregowo kondensatora (10) i drugiej diody (11) jednym końcem do pierwszego punktu (22) połączenia i jest tak wykonany, że kondensator (10) jest rozładowywany podczas wyłączenia półprzewodnikowego (8), przy czym tor ładowania od pierwszego wejścia (2) napięcia stałego lub przyłącza pojemności wyjściowej (14) przebiega do punktu połączenia pomiędzy kondensatorem (10) i drugą diodą (11) i jest tak wykonany, że kondensator (10) jest ładowany przy włączaniu przełącznika półprzewodnikowego (8). Do przekształtnika podwyższającego napięcie (1) podłączono kondensator pomocniczy (17) pomiędzy jednym końcem toru rozładowania i drugim wyjściem (5) napięcia stałego, a ponadto podłączono obwód rozładowania (20) pomiędzy drugim końcem toru rozładowania oraz pierwszym wyjściem (4) napięcia stałego i tak wykonano, że prąd

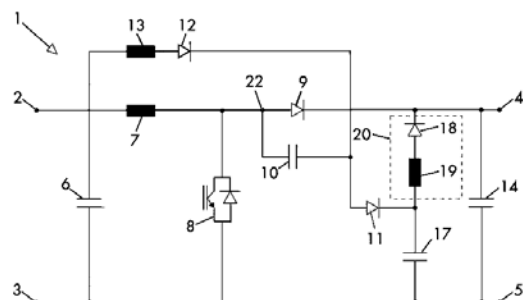

przepływa przez obwód rozładowania (20) w kierunku pierwszego wyjścia (4) napięcia stałego, gdy tylko napięcie na kondensatorze pomocniczym (17) wzrośnie do wartości większej niż wartość napięcia na pojemności wyjściowej (14). Ponadto ujawniono falownik, zwłaszcza falownik fotowoltaiczny, mający taki przekształtnik podwyższający napięcie, a także sposób zmniejszania strat wyłączania półprzewodnikowego przełącznika mocy w przetwornicy napięcia stałego, zwłaszcza w przekształtniku podwyższającym napięcie.

(17 zastrzeżeń)

A1 (21) **410474** (22) 2014 12 10

(51) **H02P 21/14** (2006.01)

(71) POLITECHNIKA GDAŃSKA, Gdańsk

(72) MORAWIEC MARCIN

(54) **Sposób odtwarzania zmiennych stanu silnika indukcyjnego klatkowego zasilanego z falownika napięcia z filtrem wyjściowym**

(57) Sposób odtwarzania zmiennych stanu silnika indukcyjnego klatkowego i filtru sinusoidalnego, polegający na pomiarze sygnałów składowych α i β wektora napięcia wyjściowego falownika i sygnałów składowych α i β wektora prądu wyjściowego falownika, odtwarzaniu sygnałów składowych α i β wektora prądu wyjściowego falownika i porównywaniu ich z sygnałami mierzonymi składowych α i β prądu wyjściowego falownika, a na ich podstawie ustalaniu sygnałów błędów składowych α i β prądu wyjściowego falownika, ustalaniu sygnałów błędów składowych α i β wektora prądu stojana, sumowaniu składowych błędów prądu wyjściowego falownika oraz składowych błędów prądu stojana charakteryzuje się tym, że za pomocą integratorów składowych α i β na podstawie zsumowanych składowych sygnału błędów prądu wyjściowego falownika i sygnałów składowych błędów prądu stojana silnika ustala się składowe α i β wektora sygnałów tłumiących, przy czym ustalone składowe α i β wektora sygnałów tłumiących wykorzystuje się w poszczególnych blokach odtwarzania zmiennych stanu i filtru wyjściowego oraz odpowiednio przetwarza się na postać członów korekcyjnych stabilizujących obserwator.

(1 zastrzeżenie)

A1 (21) **410584** (22) 2014 12 17

(51) **H03L 7/06** (2006.01)

(71) POLITECHNIKA WARSZAWSKA, Warszawa

(72) SIWIEC KRZYSZTOF; PLESKACZ WITOLD

(54) **Niskoszumny układ ułamkowej syntezy częstotliwości**

(57) Syntezator częstotliwości w układzie pętli synchronizacji fazowej zawiera detektor fazy i częstotliwości (1), połączony poprzez filtr (2) z generatorem przestrajonym (3), którego wyjście połączone jest z drugim wejściem detektora fazy i częstotliwości (1) przez dzielnik (4) i linię opóźniającą (5), których wejścia połączone są z wyjściami układu sterowania (7). Wejście sygnału referencyjnego (WE_REF) połączone jest z wejściem referencyjnym (REF) detektora fazy i częstotliwości (1) poprzez drugą linię opóźniającą (6), przy czym drugie wejście drugiej linii opóźniającej (6) połączone jest z trzecim wyjściem układu sterowania (7). Syntezator ma modulator Sigma-Delta (8), którego wyjście połączone jest z wejściem układu sterowania (7).

(2 zastrzeżenia)

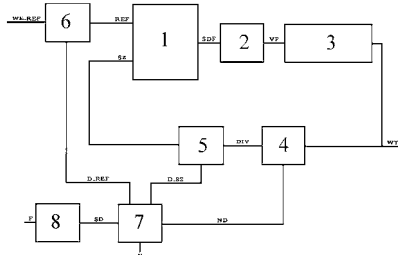

A1 (21) **410431** (22) 2014 12 08

(51) **H03M 1/00** (2006.01)

(71) SPOŁECZNA AKADEMIA NAUK, Łódź

(72) TYBURCY EDWARD

(54) **Urządzenie przetwarzające energię elektryczną uzyskiwaną ze źródeł energii odnawialnych**

(57) Przedmiotem wynalazku jest urządzenie przetwarzające energię elektryczną uzyskiwaną ze źródeł energii odnawialnych wykorzystujących zasadę wytwarzania siły elektromotorycznej w przewodniku poruszającym w polu magnetycznym, w wyniku oddziaływania siłowego źródła energii odnawialnej, w postaci przebiegów energetycznych prądu i napięcia o kształcie sinusoidalnym o określonej amplitudzie i częstotliwości. Działanie urządzenia jest oparte o zamianę przez prostownik (1) Graetza z początkiem uzwojenia pierwotnego wyznaczonego transformatora z zespołu (8) transformatorów wysokiej częstotliwości oraz sterujących pracą układu (9) kluczy tranzystorowych komutujących początek uzwojenia wtórnego wyznaczonego transformatora z zespołu (8) transformatorów wysokiej częstotliwości z wybranym prostownikiem z zespołu (10) prostowników Graetza ze stabilizatorami napięcia, ładowaniu wyznaczonego akumulatora z zespołu (14) akumulatorów, tworzenia konfiguracji połączeń akumulatorów przez układ (17) kluczy tranzystorowych, zamianę napięcia stałego na napięcie sinusoidalne o określonej amplitudzie i częstotliwości przez falownik (18).

(1 zastrzeżenie)

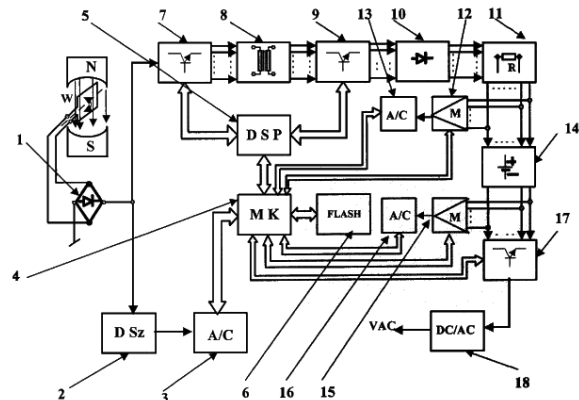

A1 (21) **410480** (22) 2014 12 10

(51) **H04M 3/00** (2006.01)

(71) MULTIC TECHNOLOGY SPÓŁKA Z OGRANICZONĄ ODPOWIEDZIALNOŚCIĄ, Bielsko-Biała

(72) BRZEZICKI MACIEJ

(54) **System oraz sposób aktywowania i konfiguracji zwłaszcza szlabanu**

(57) System aktywowania i konfiguracji zwłaszcza szlabanu charakteryzuje się tym, że składa się z modułu telpark - chip (T), urządzenia zewnętrznego (8) oraz serwera (7), przy czym modułu telpark - chip (T) połączony jest korzystnie za pomocą przewodu i/lub magistrali z szlabanem (9), przy tym urządzenie zewnętrzne (8), komunikuje się i wymienia dwukierunkowo dane korzystnie bezprzewodowo z modułem telpark (T) za pomocą interfejsu telefonicznego (2), przy czym serwer (7), komunikuje się i wymienia dwukierunkowo dane przewodowo i/lub bezprzewodowo z modułem telpark (T). Sposób aktywowania i konfiguracji zwłaszcza szlabanu polega na tym, że za pomocą zewnętrznego urządzenia korzystnie telefonu komórkowego i/lub dedykowanej aplikacji wykonuje się połączenie telefoniczne i/lub przesyła się sygnał do modułu GSM (3) lub modułu połączeń modułu telpark - chip (T),

przy czym moduł telapak- chip (T) sprawdza uprawnienia w bazie danych użytkownika na serwerze (7) i/lub lokalnie w bazie danych użytkownika w module pamięci (6), po czym po pozytywnej weryfikacji uprawnień dostępu, moduł telapak - chip (T) wysyła sygnał otwarcia szlabanu (9) za pomocą modułu wyjścia i wejścia (4), a następnie zapisuje się zmienione - zaktualizowane o zdarzenie logowania - otwarcia szlabanu (9) w bazie danych użytkownika w module pamięci (6) jednocześnie zapisując jej kopię na serwerze (7).

(26 zastrzeżeń)

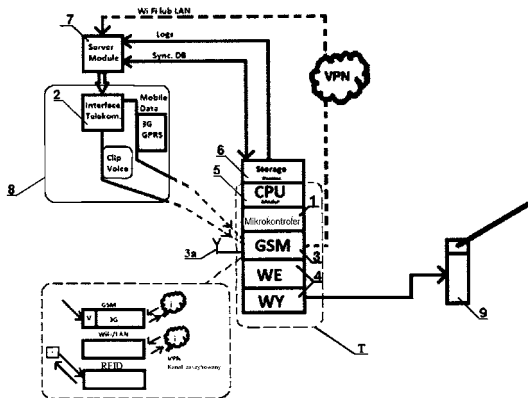

A1 (21) 410539 (22) 2014 12 13

(51) H04N 13/00 (2006.01)

G02B 27/22 (2006.01)

(71) R3D TECHNICAL SPÓŁKA Z OGRANICZONĄ ODPOWIEDZIALNOŚCIĄ, Jasień

(72) GRYSZCZUK ALBERT KRZYSZTOF; ORMAN MACIEJ LONGIN

(54) Sposób wyświetlania obrazu 3D i urządzenie do wyświetlania obrazu 3D

(57) Sposób polega na tym, że wyświetlacz ciekłokrystaliczny (1) podłączony do zasilania i źródła sygnału graficznego, na którym

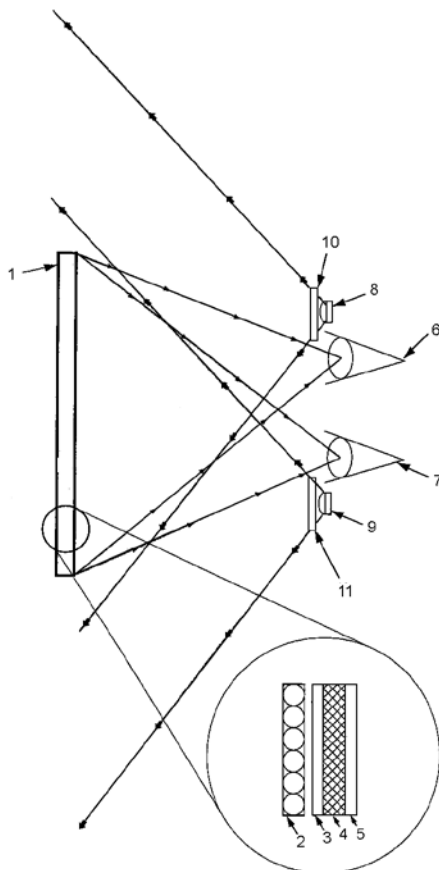

generowany jest niewidoczny dla osób postronnych obraz 3D, oświetla się co najmniej dwiema wiązkami światła kierowanymi z co najmniej dwóch źródeł światła prawego (8) i lewego (9), które odpowiednio mocuje się na głowie osoby oglądającej w pobliżu oczu prawego (6) i lewego (7), przy czym wiązkę światła prawego źródła światła (8) polaryzuje się w prawym polaryzatorze (10), zaś wiązkę światła lewego źródła światła (9) polaryzuje się w lewym polaryzatorze (11). W wyniku odbicia spolaryzowanych wiązek światła od retro - reflektora (2) na wyświetlaczu ciekłokrystalicznym (1) podświetlany jest obraz uprzednio wygenerowany znanymi technikami, przy czym spolaryzowanymi wiązkami światła z prawego źródła światła (8) i lewego źródła światła (9) tak oświetla się wyświetlacz ciekłokrystaliczny (1), że przekrój odbitej prawej wiązki światła obejmuje okolice oka prawego (6), zaś przekrój odbitej lewej wiązki światła obejmuje okolice oka lewego (7) osoby oglądającej, ponadto obraz ten jest niewidoczny dla osób postronnych. Urządzenie stanowi zestaw w postaci warstwowego wyświetlacza ciekłokrystalicznego (1) podłączonego do zasilania i źródła sygnału graficznego oraz układ oświetlający, przy czym tylną warstwę wyświetlacza ciekłokrystalicznego (1) stanowi retro-reflektor (2), za nim umieszczony jest polaryzator (3), matryca ciekłokrystaliczna (4), a przednią warstwę stanowi retarder (5), zaś układ oświetlający ma co najmniej dwa źródła światła prawe (8) i lewe (9) skierowane na wyświetlacz ciekłokrystaliczny (1). Pomiedzy prawym źródłem światła (8) i wyświetlaczem ciekłokrystalicznym (1) jest umieszczony prawy polaryzator (10), a pomiedzy lewym źródłem światła (9) i wyświetlaczem ciekłokrystalicznym (1) jest umieszczony lewy polaryzator (11).

(13 zastrzeżeń)

A1 (21) 410445 (22) 2014 12 08

(51) H05K 3/34 (2006.01)

H01R 12/00 (2006.01)

(71) INSTYTUT TELE- I RADIOTECHNICZNY, Warszawa

(72) FUTERA KONRAD; STĘPLEWSKI WOJCIECH

(54) Wielowyprowadzeniowa podstawka pod układy BGA

(57) Wielowyprowadzeniowa podstawka pod układy w obudowie BGA do modułowego montażu typu płytka-płytką charakteryzuje się tym, że składa się z wielowarstwowej płytki obwodu drukowanego (1) z wieloma polami montażowymi (2) pod wielowyprowadzeniowy układ w obudowie BGA z połączeniami elektrycznymi (3) i terminalami (4) ukształtowanymi w postaci otwartych otworów przelotowych metalizowanych na ich wewnętrznych powierzchniach (5), które są rozmieszczone w specjalnie ukształtowanych otworach (6) na powierzchni płytki obwodu drukowanego (1).

(1 zastrzeżenie)

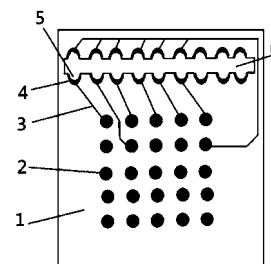

A1 (21) 410446 (22) 2014 12 08

(51) H05K 3/34 (2006.01)

H01R 12/00 (2006.01)

(71) INSTYTUT TELE- I RADIOTECHNICZNY, Warszawa

(72) FUTERA KONRAD; STĘPLEWSKI WOJCIECH

(54) Wielowyprowadzeniowa podstawka pod układy BGA

(57) Wielowyprowadzeniowa podstawka pod układy w obudowie BGA do modułowego montażu typu płytka-płytką składa się z wielowarstwowej płytki obwodu drukowanego (1) z wieloma polami montażowymi (2) pod wielowyprowadzeniowy układ w obudowie

BGA z połączeniami elektrycznymi (3) i terminalami (4) ukształtowanymi w postaci otwartych otworów przelotowych metalizowanych na ich wewnętrznych powierzchniach (5), które są rozmieszczone na krawędziach (6) płytki obwodu drukowanego (1). Terminale (4) występują na co najmniej jednej krawędzi (6) płytki obwodu drukowanego (1).

(1 zastrzeżenie)

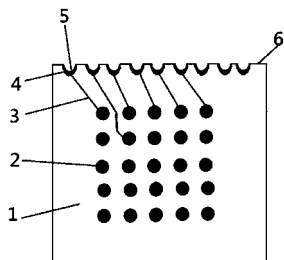

A1 (21) 410447 (22) 2014 12 08

(51) H05K 3/34 (2006.01)
H01R 12/00 (2006.01)

(71) INSTYTUT TELE- I RADIOTECHNICZNY, Warszawa
(72) FUTERA KONRAD; STĘPLEWSKI WOJCIECH

(54) Wielowyprowadzeniowa podstawa pod układy BGA

(57) Wielowyprowadzeniowa podstawa pod układy w obudowie BGA do modułowego montażu typu płytka-płytkę składa się z wielowarstwowej płytki obwodu drukowanego (1) z wieloma polami montażowymi (2) pod wielowyprowadzeniowy układ w obudowie BGA z połączeniami elektrycznymi (3) i terminalami (4) ukształtowanymi w postaci otwartych otworów przelotowych metalizowanych na ich wewnętrznych powierzchniach (5), które są rozmieszczone na ukształtowanych w formie meandru krawędziach (6) płytki obwodu drukowanego (1).

(1 zastrzeżenie)

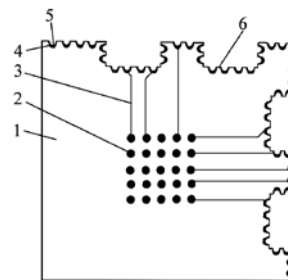

II. WZORY UŻYTKOWE

DZIAŁ A

PODSTAWOWE POTRZEBY LUDZKIE

U1 (21) 123599 (22) 2014 12 11

(51) **A61G 7/057** (2006.01)

A47C 27/14 (2006.01)

(71) LIW CARE TECHNOLOGY SPÓŁKA Z OGRANICZONĄ ODPOWIEDZIALNOŚCIĄ, Łódź

(72) WASILEWSKI JERZY

(54) **Materac**

(57) Materac charakteryzuje się tym, że zawiera podstawę (10) z tworzywa piankowego, w której górnej powierzchni znajduje się wnęka (11). We wnęcie (11) jest wkład rurowy (20) o wysokości (h1) mniejszej od głębokości (h3) wnęki (11), na którym znajduje się mata (30) z dzianiny dystansowej.

(6 zastrzeżeń)

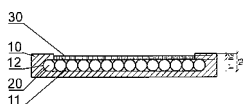

U1 (21) 123628 (22) 2014 12 18

(51) **A61J 1/20** (2006.01)

(71) CHEMA - ELEKTROMET SPÓŁDZIELNIA PRACY, Rzeszów

(72) KALITA JAROSŁAW; NOWAK RAFAŁ; ZDUN BARTŁOMIEJ

(54) **Pojemnik z adapterem do przechowywania płynnych preparatów medycznych**

(57) Przedmiotem wzoru użytkowego jest pojemnik z adapterem do przechowywania płynnych preparatów medycznych, zwłaszcza preparatów przeznaczonych do płukania kanałów korzeniowych zębów za pomocą strzykawki sterylnej typu Luer-lock lub typu Luer-cone, charakteryzujący się tym, że w jego szyjce tulejowej (5) osadzony jest adapter (9), który stanowi tulejka cylindryczno - stożkowa z dnem okrągłym, z którego wystaje usytuowany wewnątrz i współosiowo element tulejkowy (15) z gwintem zewnętrznym (16) i otworem przelotowym (17) w kształcie odwróconego stożka ściętego. Natomiast górny koniec części cylindrycznej tego adaptera ma zewnętrzne odsądzenie pierścieniowe (8) spoczywające na czole (7) szyjki tulejowej (5) z gwintem zewnętrznym (6), na który nakręcona jest nakrętka ślepa (10), której górne dno (20) zaopatrzone jest w usytuowany wewnątrz i koncentrycznie trzpień o profilu odwróconego stożka ściętego, dostosowanym do profilu otworu przelotowego (17) adaptera (9), w którym jest osadzony.

(3 zastrzeżenia)

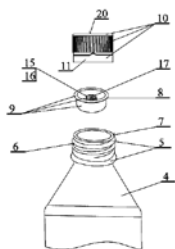

U1 (21) 123592 (22) 2014 12 08

(51) **A63B 21/04** (2006.01)

A63B 23/04 (2006.01)

(71) AC INTERNATIONAL EAST SPÓŁKA Z OGRANICZONĄ ODPOWIEDZIALNOŚCIĄ, Knurów

(72) FRANCZYK JANUSZ; KOWALIK RAFAŁ

(54) **Fotel do rehabilitacji**

(57) Fotel do rehabilitacji stawu kolanowego składa się z podstawy (1), na której umocowane jest siedzisko (2) z oparciem (3) oraz ma na ramieniu umocowane podparcie dolne (4) i podparcie górne (5), przy czym ramię (6) ma regulowalną długość za pomocą suwaka (7). Ramię (6) połączone jest z kołem (8) łączącym zespół ruchomego grzebienia, fotel ma nieruchomy grzebień umocowany na konstrukcji obudowy (9) oraz wieszak na elastomerowe pręty oraz wyposażony jest w układ regulacji położenia siedziska (2) i oparcia (3) składający się z tulei regulacyjnej (10) oraz uchwytu (13). Fotel ma stopień (14), podparcie górne (5), które jest wyposażone w dodatkowe ramię dla dodatkowych podparć.

(3 zastrzeżenia)

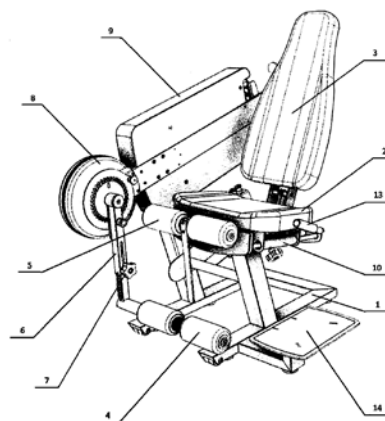

U1 (21) 123629 (22) 2014 12 18

(51) **A63B 49/00** (2015.01)

A63B 49/02 (2015.01)

(71) KOWALEWSKI DAMIAN ENDEMIC ZONE, Syców

(72) KOWALEWSKI DAMIAN

(54) **Rakieta tenisowa z systemem płynnego, ruchomego balastu**

(57) Rakieta tenisowa z balastem płynnym, przedstawiona na rysunku, klasyczny kształt i wygląd rakietki tenisowej zmieniony o możliwość konstrukcyjną dwóch naciągów o różnych właściwościach i sile naciągnięcia dla lepszego przystosowania się do danej

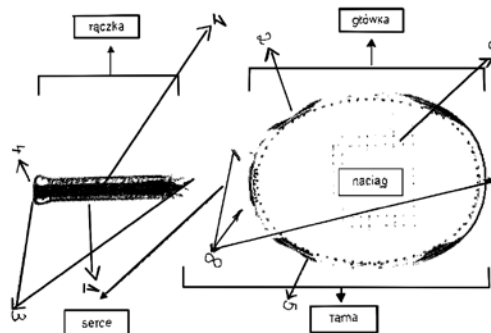

akcji (strategii przeciwnika). Rozwiązanie to możliwe jest dzięki trzy ramowej konstrukcji tj. dwóch zewnętrznych naciągowych i jednej centralnej ramy dla balastu płynnego. Ten wzór użytkowy wprowadza w aktualny stan techniki wykorzystanie balastu płynnego we wnętrzu ramy rakiety wraz z elementami koniecznymi w budowie wnętrza rakiety co w efekcie zmniejsza wysiłek ręki podczas uderzania, co więcej, zmniejsza możliwość wystąpienia kontuzji przez zastosowanie zastawki we wnętrzu ramy tj. centralnej części czubka głowy rakiety, która zmienia kierunek poruszania się masy balastu płynnego zaraz po uderzeniu piłki przez odbicie się cieczy od zastawki.

(12 zastrzeżeń)

U1 (21) 123620 (22) 2014 12 17

(51) A63B 69/18 (2006.01)

(71) HULAK KAROL, Zamość

(72) HULAK KAROL

(54) Urządzenie treningowe

(57) Przedmiotem wzoru użytkowego jest urządzenie treningowe przeznaczone do trenowania nordic walking jak i narciarstwa biegowego, które charakteryzuje się tym, że rama (5) utworzona jest z równoległych wydrążonych belek (6), w których umieszczone są przesuwne kijki (12), przy czym wydrążone belki (6) są usytuowane wzdłużnie do wklęsłych bieżni (1) i połączone wzajemnie poprzeczkami (7) oraz zaopatrzone w pionowe uchwyty stabilizujące (11), a końce kijków (12) umieszczone przesuwnie w wydrążonych belkach (6) są zaopatrzone w rolki (13).

(3 zastrzeżenia)

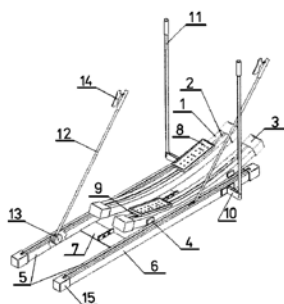

DZIAŁ B

RÓŻNE PROCESY PRZEMYSŁOWE; TRANSPORT

U1 (21) 123615 (22) 2014 12 17

(51) B01D 53/86 (2006.01)

B01D 53/88 (2006.01)

(71) BOLARUS SPÓŁKA AKCYJNA, Bochnia

(72) LECH JAROSŁAW; MARZEC MAGDALENA; ZIĘCIK MARIAN

(54) Układ do oczyszczania powietrza, zwłaszcza w urządzeniach chłodniczych

(57) Układ do oczyszczania powietrza, zwłaszcza w urządzeniach chłodniczych charakteryzuje się tym, że zawiera obudowę (11), w której umieszczony jest układ fotokatalityczny (15) zawierający przynajmniej jedną ściankę (1) pokrytą nanokrystalicznym TiO_2 oraz świetlówkę (2), przy czym świetlówka (2) jest umieszczona w stosunku do obudowy (1) w ten sposób, że oświetla powierzchnię

pokrytą nanokrystalicznym TiO_2 . W jednym z przykładów wykonania układ wyposażony jest w wentylator (18), a układ fotokatalityczny (15) składa się z trzech ścianek (1) tworząc bryłę przestrzenną o U-kształtnym przekroju poprzecznym.

(7 zastrzeżeń)

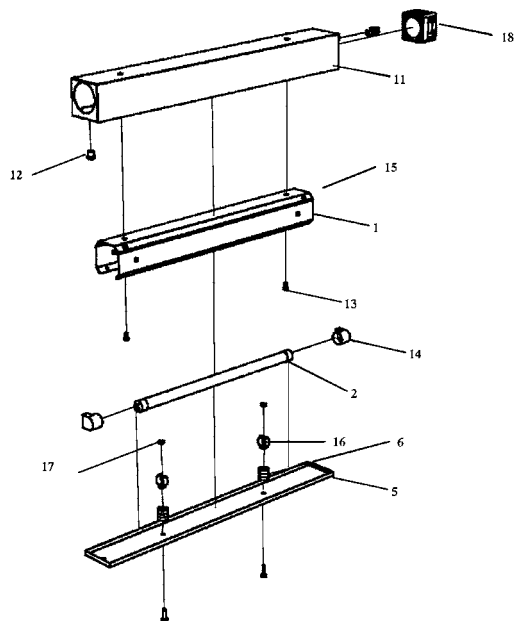

U1 (21) 123609 (22) 2014 12 15

(51) B23B 45/14 (2006.01)

(71) POLITECHNIKA LUBELSKA, Lublin

(72) RUDAWSKA ANNA; WARDA TOMASZ

(54) Uchwyt wiertarski ustalający

(57) Uchwyt wiertarski ustalający składa się z korpusu (1) w kształcie prostopadłościanu, w którym znajduje się pierwsze wybranie (2) z jednego końca na górnej powierzchni korpusu (1) w kształcie prostopadłościanu, którego podstawę stanowią powierzchnie ustalające. Od góry pierwszego wybrania znajduje się drugie wybranie (3), na powierzchni którego znajduje się trzecie wybranie (4) w kształcie rowka wpustowego na osi symetrii drugiego wybrania (3).

(1 zastrzeżenie)

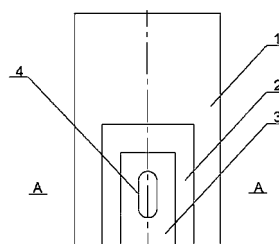

U1 (21) 123616 (22) 2014 12 16

(51) B25G 1/10 (2006.01)

B25B 23/16 (2006.01)

(71) KUBAŁA SPÓŁKA Z OGRANICZONĄ ODPOWIEDZIALNOŚCIĄ, Ustroń

(72) KUBAŁA ROMAN

(54) Uchwyt, zwłaszcza do narzędzi ręcznych

(57) Uchwyt, zwłaszcza do narzędzi ręcznych o owalnym poprzecznym przekroju z korpusem, wyposażonym w środku do osadzenia na części chwytowej elastycznej powłoki zewnętrznej oraz wzdłużny osiowy otwór dla elementu złącznego narzędzia, charakteryzuje się tym, że korpus (1) jest ukształtowany monolitycznie i ma w powierzchni zewnętrznej co najmniej dwa wzdłużne wybrania, wewnątrz których są rozmieszczone kształtowe wypusty (5a),

a w każdym wybraniu jest oszczędzona warstwa elastycznej powłoki (6) z kształtowymi wypustami (6a), wypełniająca przestrzeń wybrania i dopełniająca kontur korpusu (1).

(4 zastrzeżenia)

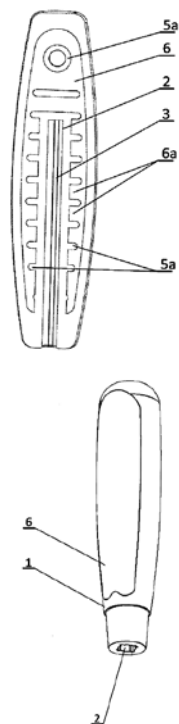

U1 (21) 123611 (22) 2014 12 15

(51) B42D 25/30 (2014.01)

G09F 3/00 (2006.01)

B42D 25/305 (2014.01)

(71) ORIGINTAG SPÓŁKA Z OGRANICZONĄ ODPOWIEDZIALNOŚCIĄ, Warszawa

(72) PILARZ MARCIN; SZENK GRZEGORZ; SMAGAŁA PIOTR; KARWOWSKI BARTŁOMIEJ

(54) Banderola elektroniczna

(57) Banderola elektroniczna (1) składa się ze strony zewnętrznej banderoli (3) i strony wewnętrznej banderoli (4) oraz zamocowanego układu elektronicznego NFC (2), który może znajdować się w zależności od potrzebny na wewnętrznej stronie banderoli (4) lub na zewnętrznej stronie banderoli (3), a zamocowany jest w sposób trwały i nierozłączny, umożliwiającą zdalną kontrolę jednostkowych opakowaniach, a przez to zapewnia ochronę zawartości, oryginalności produktu oraz ochronę marki.

(3 zastrzeżenia)

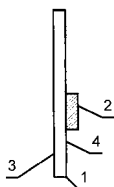

U1 (21) 123608 (22) 2014 12 15

(51) B60R 19/20 (2006.01)

(71) PŁUCIENNIK ANDRZEJ, Kołobrzeg

(72) PŁUCIENNIK ANDRZEJ

(54) Urządzenie - zderzak samochodowy przedni przechyłany i wysuwany jednocześnie przechyłowy zderzak samochodowy przedni

(57) Przedmiotem wzoru użytkowego jest urządzenie (18) - zderzak samochodowy przedni przechyłany i wysuwany jednocześnie

za pomocą poduszek powietrznych, służący do zmniejszania siły zderzenia samochodu z innym pojazdem w szczególności z naczepą TIR (21) o nazwie Przechyłowy zderzak samochodowy przedni. Urządzenie (18) ma zadanie zmniejszyć siłę zderzenia samochodu (1) z inną przeszkodą, a w szczególności z naczepą Tir (21). Urządzenie ma uniemożliwić wjechanie samochodu (1) pod naczepę (21). Urządzenie wzbudzone jest za pomocą radaru a poduszki sterowane są za pomocą układu sterowania. Urządzenie (18) montowane jest pomiędzy podłużnicami pod osłoną silnika.

(3 zastrzeżenia)

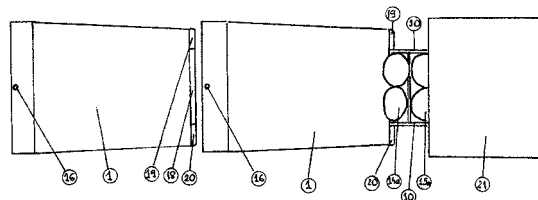

U1 (21) 123595 (22) 2014 12 09

(51) B62B 7/00 (2006.01)

B60Q 9/00 (2006.01)

(71) MIKA PIOTR, Turów; TRĄBSKI ŁUKASZ, Jaskrów

(72) MIKA PIOTR; TRĄBSKI ŁUKASZ

(54) Wózek dziecięcy

(57) Wózek dziecięcy w postaci wózka głębokiego dla niemowląt lub w postaci wózka spacerowego dla dzieci starszych jest wyposażony w elementy świetlne z diodami elektroluminescencyjnymi LED. Wózek składa się z gondoli ze składaną budką lub siedziską z podnóżkiem i rozkładaną budką, osadzonego na podwoziu z kołami, wykonanym z profili rurowych i zaopatrzonego w rączkę do prowadzenia wózka oraz w podwieszany bagażnik. Elementy świetlne stanowią listwy (6) z diodami elektroluminescencyjnymi LED, połączone poprzez wyłącznik (7) z akumulatorem (8) przewodami (9), poprowadzonymi wewnątrz profili rurowych podwozia (3), tworząc zespół podświetlenia wózka. Wyłącznik (7) jest umieszczony na rączce (4) do prowadzenia wózka.

(5 zastrzeżeń)

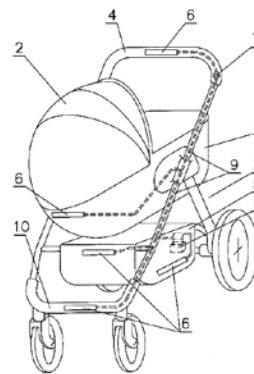

U1 (21) 123638 (22) 2014 12 19

(51) B65D 50/06 (2006.01)

(71) VIPHARM SPÓŁKA AKCYJNA, Ożarów Mazowiecki

(72) GŁUCH MARCIN; NOWAK MARIUSZ; WRÓBEL MARCIN

(54) Pojemnik z tworzywa zabezpieczający produkt leczniczy przed niepożądanym otwarciem przez dzieci

(57) Pojemnik z tworzywa zabezpieczający produkt leczniczy przed niepożądanym otwarciem przez dzieci posiada dwie nakrętki - zewnętrzną (2) i wewnętrzną (3). Nakrętka zewnętrzna (2) posiada wewnętrzny gwint lewy lub prawy, nakrętka wewnętrzna (3) posiada wewnętrzny gwint lewy lub prawy, przy czym każda z nakrętek (2, 3) posiada gwint o innym kierunku zakręcania/odkręcania. Szyjka pojemnika właściwego (1) posiada dwa umieszczone jeden

nad drugim gwinty zewnętrzne (2a) i (3a) odpowiadające gwintom nakrętek (2) i (3) odpowiednio. Nakrętka wewnętrzna (3) ma średnicę mniejszą niż nakrętka zewnętrzna (2) i w całości jest schowana w nakrętce zewnętrznej (2) po ich zakręceniu. Obie nakrętki (2) i (3) posiadają znane zabezpieczenie w postaci blokady wciskowej a dodatkowo nakrętka wewnętrzna (3) zaopatrzona jest w wielowarstwową folię zamykającą (4) znajdującą się na dnie tej nakrętki a z kolei nakrętka zewnętrzna (2) posiada na swym dnie przymocowany standardowy osuszacz (5).

(1 zastrzeżenie)

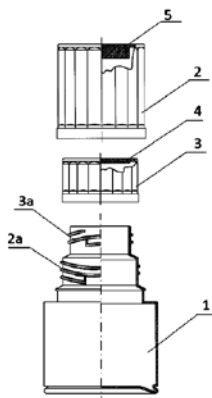

U1 (21) 123610 (22) 2014 12 15

(51) B65D 55/06 (2006.01)

B65D 55/08 (2006.01)

(71) ORIGINTAG SPÓŁKA Z OGRANICZONĄ ODPOWIEDZIALNOŚCIĄ, Warszawa

(72) PILARZ MARCIN; SZENK GRZEGORZ; SMAGAŁA PIOTR; KARWOWSKI BARTŁOMIEJ

(54) **Plomba elektroniczna do opakowań, w szczególności butelek**

(57) Plomba elektroniczna do opakowań, w szczególności butelek składa się z kołnierzyka (1), na którym znajduje się miejsce nacięcia (3) oraz nakładki (2), która dzieli się na podstawę nakładki (4) i układ elektroniczny NFC (5) połączone ze sobą w sposób trwały nierozłączny. Elektroniczny układ NFC (5) zamocowany może być od strony zewnętrznej podstawy nakładki (4) lub od strony wewnętrznej podstawy nakładki (4), natomiast miejsce nacięcia (3) stanowi perforacja podłużna lub perforacja poprzeczna albo tasiemka.

(6 zastrzeżeń)

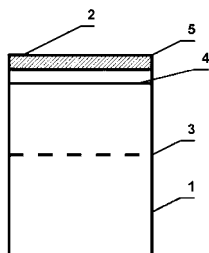

U1 (21) 123603 (22) 2014 12 10

(51) B65F 1/06 (2006.01)

B65F 1/04 (2006.01)

(71) PAŹDZIORA ROMUALD, Złocieniec

(72) PAŹDZIORA ROMUALD

(54) **Jednorazowy zestaw na odpady stałe**

(57) Zestaw jednorazowy na odpady stałe charakteryzuje się tym, że w pozycji rozłożonej korpus (1) ma kształt prostopadłościanu, który jest otwarty na jednym końcu, zaś drugi koniec ma zachodzące na siebie wypusty tworzące dno, przy czym wewnątrz

korpusu (1) znajduje się pakiet worków (3) umieszczonych jeden w drugim, o obwodzie większym niż obwód korpusu (1), z których każdy wzdłuż obwodu zawiera taśmę ściągającą (4).

(5 zastrzeżeń)

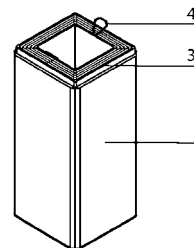

DZIAŁ C

CHEMIA I METALURGIA

U1 (21) 123637 (22) 2014 12 19

(51) C02F 3/28 (2006.01)

C02F 11/04 (2006.01)

(71) UNIWERSYTET WARMIŃSKO-MAZURSKI W OLSZTYNIE, Olsztyn

(72) KRZEMIENIEWSKI MIROŚŁAW; ZIELIŃSKI MARCIN; DĘBOWSKI MARCIN; KRZEMIENIEWSKA KAROLINA

(54) **Urządzenie do oczyszczania ścieków**

(57) Urządzenie do oczyszczania ścieków charakteryzuje się tym, że płaskodenny cylindryczny zbiornik (1), przykryty jest powłoką (2) zbierającą biogaz i zawiera trzy strefy oczyszczania ścieków, z których pierwsza zawarta jest pomiędzy zewnętrzną ścianą zbiornika (1) a osłoną (16) wypełnienia aktywnego (15), drugą stanowi aktywne wypełnienie (15), natomiast trzecią strefą jest osadnik (3), z łapaczami biogazu (9).

(1 zastrzeżenie)

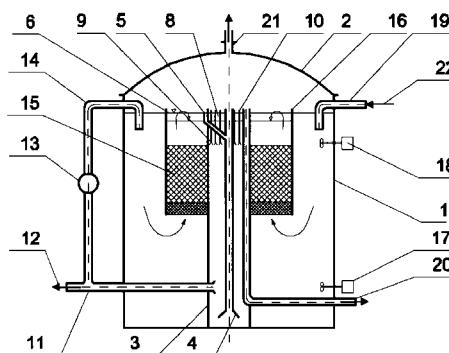

DZIAŁ E

BUDOWNICTWO; GÓRNICTWO;
KONSTRUKCJE ZESPOLONE

U1 (21) 123597 (22) 2014 12 09

(51) E04D 13/068 (2006.01)

E04D 13/072 (2006.01)

(71) GPM SPÓŁKA Z OGRANICZONĄ
ODPOWIEDZIALNOŚCIĄ SPÓŁKA KOMANDYTOWA,
Balice

(72) BURYŁO SZCZEPAN

(54) Hak rynnowy

(57) Hak rynnowy ze stali, miedzi lub innego kowalnego metalu charakteryzujący się tym, że ma część podtrzymującą (A) przechodzącą w ramię mocujące (B), a na przeciwległym końcu części podtrzymującej (A) w zaczep półokrągły (C), gdzie ramię mocujące (B) ma co najmniej jeden zaczep montażowy (1) składający się z języczka zaczepowego (2), w którym wycięty jest zasadniczo poziomo uchwyty (3), a języczek zaczepowy (2) może zostać poruszony względem uchwyty (3) na osi a-a połączenia krawędzi języczka zaczepowego (2) z ramieniem mocującym (B), aż do jego zagięcia do stanu przyległości do wewnętrznej płaszczyzny mocowanego odcinka rynny.

(8 zastrzeżeń)

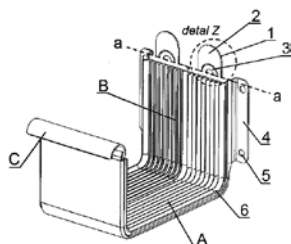

U1 (21) 123634 (22) 2014 12 19

(51) E06B 3/68 (2006.01)

B44C 5/08 (2006.01)

(71) IDEALSTONES SPÓŁKA Z OGRANICZONĄ
ODPOWIEDZIALNOŚCIĄ, Rudna Mała

(72) BRÓZDA ŁUKASZ

(54) Wykorzystanie kamienia naturalnego w witrażach
opartych na systemach stolarki okiennej

(57) Okno zwłaszcza witrażowe przedstawione na (fig. 1) wykorzystuje kamień naturalny, zwłaszcza onyx i alabaster jako wypełnienia zwłaszcza aluminiowej ramy okiennej, zwłaszcza podzielonej na segmenty, z jednoczesnym zastosowaniem lub pominięciem szklenia.

(2 zastrzeżenia)

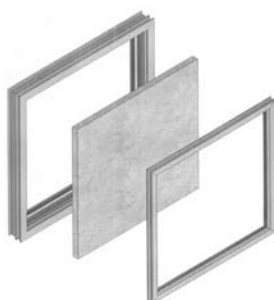

U1 (21) 123594 (22) 2014 12 08

(51) E21D 11/15 (2006.01)

(71) NAGADOWSKI KRZYSZTOF, Jakubowice Konińskie;
NAGADOWSKA ADELAJDA, Jakubowice Konińskie;
NAGADOWSKA EWA, Jakubowice Konińskie;
NAGADOWSKA JOANNA, Jakubowice Konińskie(72) NAGADOWSKI KRZYSZTOF;
NAGADOWSKA ADELAJDA; NAGADOWSKA EWA;
NAGADOWSKA JOANNA

(54) Siatka okładzinowa zaczepowa

(57) Wzór dotyczy zagadnienia zwiększenia nośności siatki okładzinowej - zaczepowej stosowanej do wykonania opinki obudowy odrzwiowej w wyrobiskach górniczych. Siatka okładzinowa zaczepowa złożona z podłużnych prętów o dwóch różnych długościach z zagiętymi końcami i prostych poprzecznych prętów, także o dwóch długościach zgranych ze sobą tak, że tworzą oczka prostokątne, jest wykonana w ten sposób, że krótsze podłużne pręty (1) zagięte są tak, że przylegają do wewnętrznej poboczniczy kształtownika korytkowego, a kąt zawarty pomiędzy płaszczyzną siatki i płaszczyzną, w której leży odgięty pręt (1) wynosi $85^\circ \pm 15^\circ$, przy czym długość odcinka zagiętego mieści się w przedziale 4 do 15 średnic (d_1) pręta, a wysokość zagięcia nie przekracza wysokości zagiętego odcinka dłuższego podłużnego pręta (2).

(2 zastrzeżenia)

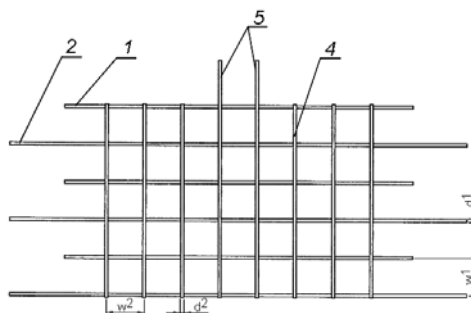

DZIAŁ F

MECHANIKA; OŚWIETLENIE; OGRZEWANIE;
UZBROJENIE; TECHNIKA MINERSKA

U1 (21) 123613 (22) 2014 12 15

(51) F16B 33/00 (2006.01)

F16B 33/06 (2006.01)

F16B 35/04 (2006.01)

(71) NIEWCZAS STANISŁAW, Józefów

(72) NIEWCZAS STANISŁAW

(54) Śruba dwugwintowa
do plastikowych tulei rozporowych

(57) Przedstawiona na rysunku śruba dwugwintowa służy do zakotwienia w ścianie, poprzez wkręcenie tej śruby w plastikową tuleję rozporową. Do tego celu służy sześciokątny łeb śruby znajdujący się przed gwintem metrycznym. Wkręcanie odbywa się do czasu „wejścia” pogrubionej średnicy 8,4 mm w tuleję rozporową. Pogrubiona średnica powoduje całkowite zamknięcie luzu między tuleją

rozporową a wkręcaną śrubą. Tak zakotwiony kołek rozporowy eliminuje również ruchy boczne.

(1 zastrzeżenie)

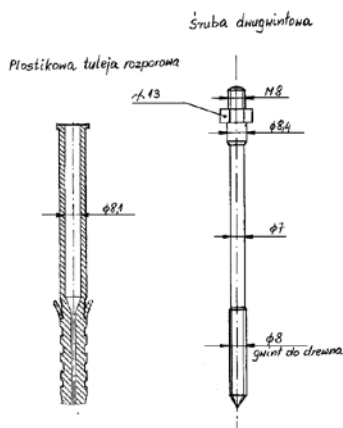

U1 (21) 123625 (22) 2014 12 18

(51) F21V 3/02 (2006.01)
F21V 5/00 (2015.01)

(71) STANUCH RAFAŁ PRZEDSIĘBIORSTWO PRODUKCYJNO-HANDLOWO-USŁUGOWE AWEX, Masłomiąca
(72) STANUCH RAFAŁ; ZALEWSKI SŁAWOMIR

(54) Soczewka do przestrzeni otwartych

(57) Przedmiotem wzoru użytkowego jest przedstawiona na rysunku soczewka do przestrzeni otwartych, wykorzystywana w układach oświetlenia awaryjnego pełniąca funkcję ukierunkowującą rozsyłany strumień świetlny.

(3 zastrzeżenia)

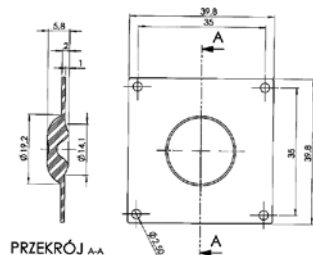

U1 (21) 123626 (22) 2014 12 18

(51) F21V 3/02 (2006.01)
F21V 5/00 (2015.01)

(71) STANUCH RAFAŁ PRZEDSIĘBIORSTWO PRODUKCYJNO-HANDLOWO-USŁUGOWE AWEX, Masłomiąca
(72) STANUCH RAFAŁ; ZALEWSKI SŁAWOMIR

(54) Soczewka kinkietowa

(57) Przedmiotem wzoru użytkowego jest przedstawiona na rysunku soczewka kinkietowa, wykorzystywana w lampach oświetlenia awaryjnego, pracująca z diodami typu Power LED. Soczewka pełni funkcję ukierunkowującą rozsyłany strumień świetlny i jest stosowana w układach oświetlających, mocowanych do ścian bocznych przestrzeni otwartych lub korytarzy komunikacyjnych dróg ewakuacyjnych.

(5 zastrzeżeń)

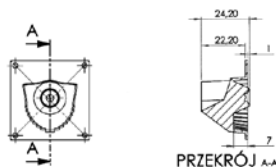

U1 (21) 123922 (22) 2014 12 15

(51) F42B 35/00 (2006.01)

(71) POLITECHNIKA WARSZAWSKA, Warszawa
(72) WIŚNIEWSKI ADAM BOGUSŁAW; LEONOWICZ MARCIN; WIERZBICKI ŁUKASZ; PACEK DAWID

(54) Stanowisko do oceny zdolności ochronnej na przestrzelenie materiałów kompozytowych z komponentem ferromagnetycznym

(57) Stanowisko składa się z podstawy, uchwytu lufy balistycznej (26), zespołu mocowania próbki z materiałem kompozytowym i elektromagnesu (1, 2) z nabiegunkami (3, 4), nieruchomym i ruchomym, rozdzielonymi pionową szczeliną, w której jest mocowany pojemnik na badaną próbkę. Elektromagnes (1, 2) jest zamocowany w układzie poziomym do bloku (5) przytwierdzonego do dolnej części podstawy. Badana próbka jest zamocowana do pojemnika w zespole mocowania przy pomocy pasów obciążonych ciężarkiem (16) o stałej masie. Lufa balistyczna (26), usytuowana nad badaną próbką, jest zamocowana pionowo w uchwycie zamocowanym do podstawy powyżej zespołu mocowania próbki.

(3 zastrzeżenia)

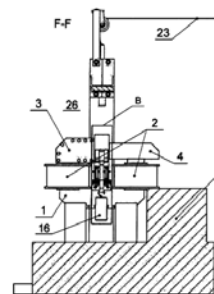

DZIAŁ G

FIZYKA

U1 (21) 123633 (22) 2014 12 19

(51) G01N 21/55 (2014.01)
G01N 21/17 (2006.01)

(71) INSTYTUT TELE- I RADIOTECHNICZNY, Warszawa
(72) KRAWCZYK SŁAWOMIR; CZERWOSZ ELŻBIETA

(54) Przyrząd do pomiaru zmian współczynnika odbicia światła od cienkich warstw, pod wpływem różnych atmosfer gazowych

(57) Przyrząd do pomiaru zmian współczynnika odbicia światła od cienkich warstw, pod wpływem różnych atmosfer gazowych, posiada źródło światła (2) i element analizujący światło odbite (3) umieszczone na przeciwstawnych ramionach pantografowego uchwytu (1), który jest przymocowany za pomocą sworznia (8) do podstawy (6). Z boku podstawy (6) przymocowana jest rurka (4)

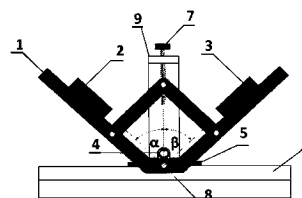

doprowadzająca gaz nad badaną powierzchnię cienkiej warstwy (5) umieszczonej na podstawie (6). W pantografowy uchwyt (1) wkręcony jest regulator gwintowy (7) służący do jednoczesnej zmiany kąta padania i odbicia światła.

(1 zastrzeżenie)

U1 (21) 123636 (22) 2014 12 19

(51) **G02B 3/02** (2006.01)
G02B 3/08 (2006.01)
F21S 8/04 (2006.01)

(71) STANUCH RAFAŁ PRZEDSIĘBIORSTWO PRODUKCYJNO-HANDLOWO-USŁUGOWE AWEX, Masłomiąca

(72) STANUCH RAFAŁ; ZALEWSKI SŁAWOMIR

(54) **Soczewka korytarzowa**

(57) Przedmiotem mniejszego wzoru użytkowego jest przedstawiona na rysunku soczewka korytarzowa, wykorzystywana w lampach oświetlenia awaryjnego z pojedynczymi diodami typu Power LED. Soczewka pełni funkcję ukierunkowującą rozsyłany strumień świetlny i jest stosowana w układach oświetlających przestrzenie korytarzy komunikacyjnych dróg ewakuacyjnych. Celem opracowanego rozwiązania jest zwiększenie skuteczności oświetlenia, poprzez zastosowanie soczewki ukierunkowującej strumień świetlny. Cel ten osiągnięto poprzez opracowanie nowego kształtu soczewki.

(4 zastrzeżenia)

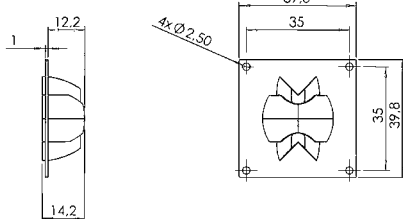

U1 (21) 123623 (22) 2014 12 18

(51) **G09F 3/10** (2006.01)
G09F 3/02 (2006.01)

(71) VIPHARM SPÓŁKA AKCYJNA, Ożarów Mazowiecki

(72) GŁUCH MARCIN; NOWAK MARIUSZ

(54) **Etykieta zabezpieczająca produkt leczniczy przed podrobieniem przez fałszerzy**

(57) Etykieta o kształcie prostokąta zabezpieczająca produkt leczniczy przed podrobieniem przez fałszerzy. W środku etykiety, wzdłuż jej osi, wykonane są dwa rzędy równoległych do siebie i do dwóch brzegów etykiety przelotowych perforacji (1) a powierzchnie (2) utworzone pomiędzy dwoma rzędami perforacji (1) a brzegami etykiety przeznaczone są na zastosowanie kleju do przeklejenia etykiety do opakowania. Pas (3) pomiędzy perforacjami (1) pozostaje wolny od kleju a ponadto pas (3) na jednym z końców posiada wypust (4). Na powierzchniach (2) znajduje się co najmniej jedno poprzeczne mikro nacięcie (5) górnej warstwy etykiety.

(3 zastrzeżenia)

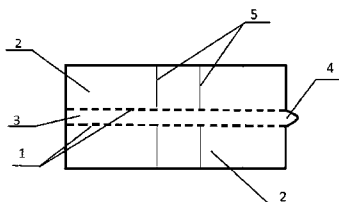

U1 (21) 123607 (22) 2014 12 15

(51) **G09F 15/00** (2006.01)
G09F 7/00 (2006.01)

(71) D & D SPÓŁKA Z OGRANICZONĄ ODPOWIEDZIALNOŚCIĄ, Gliwice

(72) DUCHOWICZ BOGUSŁAW

(54) **Nośnik reklamowo-informacyjny**

(57) Nośnik reklamowo-informacyjny charakteryzuje się tym, że stanowi monolityczną bryłę, utworzoną z jednolitego arkusza materiału poprzez jego krawędziowe zagięcia, której wszystkie powierzchnie są czworoboczne, przy czym na ścianie (1), stanowiącej czołową powierzchnię nośnika, przeznaczoną do umieszczania treści słownych i graficznych, znajdują się, umieszczone naprzemianlegle, przednie otwory montażowe (2), przez które nośnik mocowany jest elementami złącznymi do powierzchni na miejscu jego użytkowania, a w tych otworach umieszczone są rozłączne zaślepki (3) licowane z jednolitą powierzchnią ściany czołowej (1) nośnika, natomiast ściany boczne (4) nośnika oraz ściany tylne nośnika w postaci obramowania powierzchni tylnej nośnika, tworzą w przekroju kształt litery L, przy czym ściany tylne nośnika zaopatrzone są w tylne otwory montażowe, umieszczone w osi przednich otworów montażowych (2), zaś ściany tylne w postaci obramowania powierzchni tylnej nośnika połączone są między sobą za pomocą kształtowych zaczepów. Nośnik reklamowo-informacyjny może być zaopatrzonej w osłonową rozłączną tylną ściankę (7).

(2 zastrzeżenia)

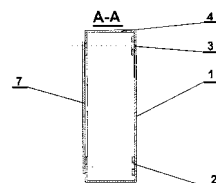

DZIAŁ H

ELEKTROTECHNIKA

U1 (21) 124760 (22) 2014 12 15

(51) **H01H 21/16** (2006.01)
H01H 85/20 (2006.01)

(71) MEDCOM SPÓŁKA Z OGRANICZONĄ ODPOWIEDZIALNOŚCIĄ, Warszawa

(72) NIEWIADOMSKI MAREK; ŁAGOSZ MICHAŁ JAN

(54) **Urządzenie zabezpieczające**

(57) Urządzenie zabezpieczające umieszczone w obudowie zaopatrzonej w drzwi (2) i zawierające bezpiecznik (4) włączony pomiędzy źródło zasilania U_{in} a urządzenie odbiorcze U_{out} za pomocą osłoniętych styków (5) układu głównego, przełącznik główny włączony pomiędzy bezpiecznik a urządzenie odbiorcze charakteryzujące się tym, że bezpiecznik (4) jest zmocowany

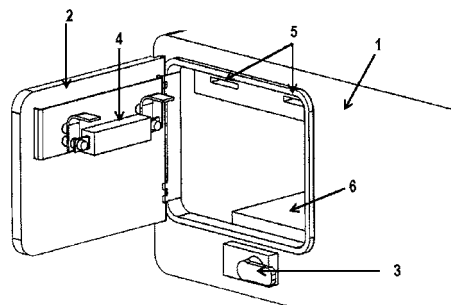

na drzwiach (2) obudowy (1) tak, że otwarcie drzwi (2) obudowy (1) spowoduje wyjęcie bezpiecznika (4) z osłoniętych styków (5) obwodu głównego.

(2 zastrzeżenia)

sU1 (21) **123630** (22) 2014 12 18

(51) **H01R 9/03** (2006.01)

H01R 13/73 (2006.01)

(71) PRZEMYSŁOWY INSTYTUT AUTOMATYKI I POMIARÓW
PIAP, Warszawa

(72) CHARZEWSKI JAN

(54) **Przepust kablowy**

(57) Przepust kablowy stanowi tuleja przepustowa (1) oraz kostka przyłączeniowa. Kostka ta ma korpus (4) z tunelem kablowym (5) i wycięciami (6) na przewody (7), podwójne końcówki łączeniowe (8) oraz pokrywkę (9). Tuleja przepustowa (1) i korpus (4) stanowią integralną całość, a końcówki łączeniowe (8) ulokowane są wzdłuż osi tunelu kablowego (5), każda w odrębnym wycięciu korpusu (4).

(3 zastrzeżenia)

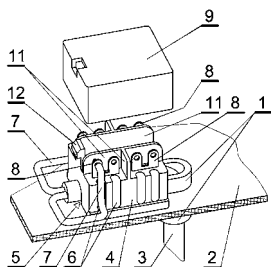

U1 (21) **123593** (22) 2014 12 08

(51) **H02J 7/00** (2006.01)

(71) PŁUCIENNIK ANDRZEJ, Kołobrzeg

(72) PŁUCIENNIK ANDRZEJ

(54) **Urządzenie - automatyczna stacja sprzedaży prądu elektrycznego do samochodów elektrycznych typu Tesla w zastosowaniu ze sprzedażą towarów detalicznych o nazwie Okrągła Stacja do ładowania akumulatorów i prowadzenia zakupów towarowych detalicznych jednocześnie.**

(57) Przedmiotowe rozwiązanie dotyczy kształtu i budowy stacji ładowania akumulatorów przedstawionej na rysunku do samochodów typu Tesla w zestawieniu procesu ładowania akumulatorów ze sprzedażą towarów detalicznych dla wielu klientów indywidualnych w tym samym czasie. W przedmiotowym rozwiązaniu kształt stacji w rzucie z góry jest okrągły zarówno pod ziemią jak i nad ziemią, co umożliwia swobodny dojazd jednocześnie wielu samochodów do punktów ładowania akumulatorów, poprzez bezpośredni dojazd do krawędzi krawężnika a potem wycofanie pojazdu.

(5 zastrzeżeń)

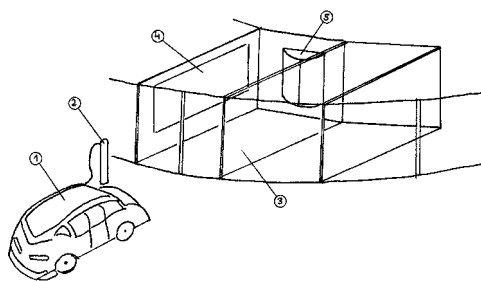

III. WYKAZY

WYKAZ NUMEROWY WYNALEZKÓW ZGŁOSZONYCH W TRYBIE KRAJOWYM

Nr zgłoszenia	Int. Cl.	Strona
1	2	3
410400	<i>A61C</i> (2006.01)	7
410418	<i>F16L</i> (2006.01)	39
410419	<i>B60Q</i> (2006.01)	17
410420	<i>A61K</i> (2015.01)	8
410422	<i>C07C</i> (2006.01)	22
410423	<i>C07C</i> (2006.01)	22
410424	<i>F41H</i> (2006.01)	43
410425	<i>C07D</i> (2006.01)	23
410426	<i>B60N</i> (2006.01)	16
410427	<i>C08J</i> (2006.01)	25
410428	<i>H01L</i> (2006.01)	53
410429	<i>A61B</i> (2006.01)	7
410430	<i>B32B</i> (2006.01)	16
410431	<i>H03M</i> (2006.01)	55
410432	<i>C10L</i> (2006.01)	28
410433	<i>G01N</i> (2006.01)	47
410434	<i>G01N</i> (2006.01)	46
410436	<i>C04B</i> (2006.01)	20
410437	<i>C07C</i> (2006.01)	22
410438	<i>B60N</i> (2006.01)	17
410439	<i>B65D</i> (2006.01)	18
410440	<i>E21D</i> (2006.01)	34
410442	<i>G01N</i> (2006.01)	48
410443	<i>G01M</i> (2006.01)	46
410444	<i>G01S</i> (2010.01)	49
410445	<i>H05K</i> (2006.01)	56
410446	<i>H05K</i> (2006.01)	56
410447	<i>H05K</i> (2006.01)	57
410449	<i>C05F</i> (2006.01)	21
410450	<i>B21C</i> (2006.01)	12
410451	<i>G01N</i> (2006.01)	48
410452	<i>C08J</i> (2006.01)	25
410453	<i>E04H</i> (2006.01)	33
410454	<i>C12Q</i> (2006.01)	29
410455	<i>A21D</i> (2006.01)	3
410456	<i>G01B</i> (2006.01)	45
410457	<i>A61K</i> (2006.01)	8
410458	<i>A23B</i> (2006.01)	3
410460	<i>C12R</i> (2006.01)	29
410462	<i>D06M</i> (2006.01)	31
410463	<i>A47B</i> (2006.01)	5
410464	<i>A47B</i> (2006.01)	5
410465	<i>B25H</i> (2006.01)	15
410466	<i>E04F</i> (2006.01)	32
410467	<i>F24H</i> (2006.01)	42
410468	<i>G01N</i> (2006.01)	47
410469	<i>F22B</i> (2006.01)	40
410470	<i>B21C</i> (2006.01)	11
410471	<i>G01N</i> (2006.01)	47

Nr zgłoszenia	Int. Cl.	Strona
1	2	3
410474	<i>H02P</i> (2006.01)	55
410475	<i>C08G</i> (2006.01)	25
410476	<i>B22F</i> (2006.01)	13
410477	<i>F16L</i> (2006.01)	38
410479	<i>C10L</i> (2006.01)	27
410480	<i>H04M</i> (2006.01)	55
410481	<i>E21F</i> (2006.01)	34
410482	<i>B62D</i> (2006.01)	18
410483	<i>B23K</i> (2006.01)	13
410485	<i>F16K</i> (2006.01)	38
410486	<i>C12R</i> (2006.01)	29
410487	<i>C10M</i> (2006.01)	28
410488	<i>B01J</i> (2006.01)	10
410489	<i>G02B</i> (2006.01)	49
410490	<i>G06F</i> (2006.01)	50
410492	<i>F23D</i> (2006.01)	40
410495	<i>C08L</i> (2006.01)	26
410496	<i>A01N</i> (2006.01)	2
410497	<i>C09J</i> (2006.01)	27
410498	<i>C09J</i> (2006.01)	27
410499	<i>C09J</i> (2006.01)	27
410501	<i>G01R</i> (2006.01)	49
410502	<i>C22B</i> (2006.01)	30
410503	<i>C09J</i> (2006.01)	26
410504	<i>F04D</i> (2006.01)	36
410505	<i>B03C</i> (2006.01)	10
410506	<i>G01F</i> (2006.01)	45
410507	<i>B65D</i> (2006.01)	18
410508	<i>B05B</i> (2006.01)	11
410509	<i>B65G</i> (2006.01)	18
410510	<i>G01N</i> (2006.01)	48
410511	<i>C12Q</i> (2006.01)	29
410512	<i>C22B</i> (2006.01)	30
410513	<i>B22C</i> (2006.01)	12
410514	<i>B22C</i> (2006.01)	12
410515	<i>A01M</i> (2006.01)	2
410516	<i>A61J</i> (2006.01)	7
410517	<i>E04H</i> (2006.01)	33
410519	<i>F02D</i> (2006.01)	35
410520	<i>G01K</i> (2006.01)	46
410521	<i>G01J</i> (2006.01)	46
410523	<i>F16F</i> (2006.01)	37
410524	<i>F16F</i> (2006.01)	37
410525	<i>B23D</i> (2006.01)	13
410526	<i>F03D</i> (2006.01)	36
410527	<i>C07D</i> (2006.01)	23
410528	<i>E21C</i> (2006.01)	33
410529	<i>G09F</i> (2006.01)	52
410530	<i>G09F</i> (2006.01)	53

Nr zgłoszenia	Int. Cl.	Strona
1	2	3
410531	<i>A47B</i> (2006.01)	5
410532	<i>A47L</i> (2006.01)	6
410533	<i>B32B</i> (2006.01)	16
410534	<i>F24D</i> (2006.01)	41
410535	<i>F24H</i> (2006.01)	42
410537	<i>B21C</i> (2006.01)	11
410538	<i>F27B</i> (2006.01)	42
410539	<i>H04N</i> (2006.01)	56
410542	<i>A62C</i> (2006.01)	8
410543	<i>H02J</i> (2006.01)	54
410544	<i>C02F</i> (2006.01)	20
410545	<i>C08F</i> (2006.01)	24
410546	<i>B82Y</i> (2011.01)	19
410547	<i>B29D</i> (2006.01)	15
410548	<i>A23L</i> (2006.01)	3
410549	<i>A47K</i> (2006.01)	6
410550	<i>C02F</i> (2006.01)	20
410553	<i>F41J</i> (2006.01)	43
410554	<i>H02J</i> (2006.01)	54
410555	<i>B64C</i> (2006.01)	18
410556	<i>F23L</i> (2006.01)	40
410557	<i>F23L</i> (2006.01)	41
410558	<i>G09B</i> (2006.01)	51
410559	<i>C08F</i> (2006.01)	25
410560	<i>C08F</i> (2006.01)	25
410561	<i>E01B</i> (2006.01)	32
410562	<i>C04B</i> (2006.01)	21
410563	<i>B82Y</i> (2011.01)	19
410564	<i>B01D</i> (2006.01)	9
410565	<i>C10M</i> (2006.01)	28
410566	<i>B29C</i> (2006.01)	15
410567	<i>F21K</i> (2010.01)	39
410568	<i>E21D</i> (2006.01)	33
410570	<i>F01K</i> (2006.01)	34
410571	<i>A24D</i> (2006.01)	4
410572	<i>C12N</i> (2010.01)	28
410573	<i>G01N</i> (2006.01)	48
410575	<i>B25G</i> (2006.01)	14
410576	<i>B25G</i> (2006.01)	15
410578	<i>F21L</i> (2006.01)	39
410579	<i>C04B</i> (2006.01)	20
410580	<i>C08L</i> (2006.01)	26
410581	<i>C07C</i> (2006.01)	23
410582	<i>B01D</i> (2006.01)	9
410584	<i>H03L</i> (2006.01)	55
410585	<i>A47C</i> (2006.01)	6
410588	<i>C07D</i> (2006.01)	24
410599	<i>F26B</i> (2006.01)	42
410600	<i>B01J</i> (2006.01)	9

1	2	3
410602	<i>C10L</i> (2006.01)	27
410606	<i>H02G</i> (2006.01)	54
410607	<i>C08L</i> (2006.01)	26
410608	<i>G01B</i> (2006.01)	45
410609	<i>B62B</i> (2006.01)	17
410610	<i>G06F</i> (2006.01)	50
410611	<i>G06F</i> (2006.01)	50
410612	<i>G06F</i> (2006.01)	50
410613	<i>G06F</i> (2006.01)	51
410614	<i>F16L</i> (2006.01)	38
410615	<i>G09F</i> (2006.01)	52
410616	<i>C04B</i> (2006.01)	20
410617	<i>C07C</i> (2006.01)	21
410618	<i>C07C</i> (2006.01)	23
410619	<i>G01N</i> (2006.01)	48
410620	<i>E02D</i> (2006.01)	32
410621	<i>B23P</i> (2006.01)	14
410622	<i>B23P</i> (2006.01)	14
410623	<i>A47C</i> (2006.01)	6
410624	<i>C12N</i> (2006.01)	28
410625	<i>A01K</i> (2006.01)	2
410627	<i>B21C</i> (2006.01)	11
410630	<i>G01B</i> (2006.01)	44

1	2	3
410649	<i>C05D</i> (2006.01)	21
410650	<i>G09B</i> (2006.01)	51
410653	<i>F21S</i> (2006.01)	39
410654	<i>C14C</i> (2006.01)	29
410655	<i>C12M</i> (2006.01)	28
410656	<i>G01R</i> (2006.01)	49
410657	<i>C23F</i> (2006.01)	30
410658	<i>A23L</i> (2006.01)	4
410659	<i>A23L</i> (2006.01)	3
410660	<i>A23L</i> (2006.01)	4
410661	<i>H01Q</i> (2015.01)	53
410662	<i>B60N</i> (2006.01)	17
410663	<i>C11B</i> (2006.01)	28
410664	<i>A23L</i> (2006.01)	4
410667	<i>G01J</i> (2006.01)	46
410668	<i>B03B</i> (2006.01)	10
410669	<i>A61K</i> (2006.01)	8
410670	<i>A41D</i> (2006.01)	4
410671	<i>A41D</i> (2006.01)	5
410672	<i>B01D</i> (2006.01)	9
410673	<i>C08L</i> (2006.01)	26
410674	<i>A61K</i> (2006.01)	8
410675	<i>C07F</i> (2006.01)	24

1	2	3
410676	<i>C07F</i> (2006.01)	24
410678	<i>B29C</i> (2006.01)	15
410682	<i>A21D</i> (2006.01)	2
410683	<i>C04B</i> (2006.01)	20
410684	<i>F03G</i> (2006.01)	36
410702	<i>D06H</i> (2006.01)	31
410703	<i>D06H</i> (2006.01)	31
410709	<i>F16D</i> (2006.01)	37
410958	<i>F28D</i> (2006.01)	43
410959	<i>F28D</i> (2006.01)	43
411513	<i>F03D</i> (2006.01)	35
412963	<i>C22C</i> (2006.01)	30
413029	<i>F02B</i> (2006.01)	35
413338	<i>F24F</i> (2006.01)	41
413360	<i>G01C</i> (2006.01)	45
413627	<i>B22F</i> (2006.01)	13
413727	<i>C01G</i> (2006.01)	19
413729	<i>C25D</i> (2006.01)	30
415073	<i>C07D</i> (2006.01)	24
415189	<i>F02N</i> (2006.01)	35
415232	<i>G01B</i> (2006.01)	44
415368	<i>H02M</i> (2006.01)	54

WYKAZ NUMEROWY WZORÓW UŻYTKOWYCH
ZGŁOSZONYCH W TRYBIE KRAJOWYM

Nr zgłoszenia	Int. Cl.	Strona
1	2	3
123592	<i>A63B</i> (2006.01)	58
123593	<i>H02J</i> (2006.01)	65
123594	<i>E21D</i> (2006.01)	62
123595	<i>B62B</i> (2006.01)	60
123597	<i>E04D</i> (2006.01)	62
123599	<i>A61G</i> (2006.01)	58
123603	<i>B65F</i> (2006.01)	61
123607	<i>G09F</i> (2006.01)	64
123608	<i>B60R</i> (2006.01)	60
123609	<i>B23B</i> (2006.01)	59

Nr zgłoszenia	Int. Cl.	Strona
1	2	3
123610	<i>B65D</i> (2006.01)	61
123611	<i>B42D</i> (2014.01)	60
123613	<i>F16B</i> (2006.01)	62
123615	<i>B01D</i> (2006.01)	59
123616	<i>B25G</i> (2006.01)	59
123620	<i>A63B</i> (2006.01)	59
123623	<i>G09F</i> (2006.01)	64
123625	<i>F21V</i> (2006.01)	63
123626	<i>F21V</i> (2006.01)	63
123628	<i>A61J</i> (2006.01)	58

Nr zgłoszenia	Int. Cl.	Strona
1	2	3
123629	<i>A63B</i> (2015.01)	58
123630	<i>H01R</i> (2006.01)	65
123633	<i>G01N</i> (2014.01)	63
123634	<i>E06B</i> (2006.01)	62
123636	<i>G02B</i> (2006.01)	64
123637	<i>C02F</i> (2006.01)	61
123638	<i>B65D</i> (2006.01)	60
123922	<i>F42B</i> (2006.01)	63
124760	<i>H01H</i> (2006.01)	64

IV. INFORMACJE

INFORMACJA O ZŁOŻENIU TŁUMACZENIA NA JĘZYK POLSKI ZASTRZEŻEŃ PATENTOWYCH EUROPEJSKIEGO ZGŁOSZENIA PATENTOWEGO

Poniższe zestawienie zawiera: numer zgłoszenia europejskiego; klasy według międzynarodowej klasyfikacji patentowej; zgłaszającego; tytuł (w języku polskim)

14382212.0

A61F 5/058 (2006.01)

A47G 9/10 (2006.01)

Verde Sanchez, David Law,

Yin Chern

**Poduszka do leczenia i/lub zapobiegania deformacji
czaszkowych u dzieci i niemowląt**

B. OGŁOSZENIA O ZGŁOSZONYCH W POLSCE ZNAKACH TOWAROWYCH

Cyfrowe kody identyfikujące (wg normy WIPO ST. 60), które poprzedzają informacje o zgłoszonych do uzyskania prawa ochronnego znakach towarowych, mają następujące znaczenie:

- (210) – numer zgłoszenia znaku towarowego
- (220) – data zgłoszenia znaku towarowego
- (300) – dane dotyczące pierwszeństwa z wystawy (data i oznaczenie wystawy)
- (310) – numer zgłoszenia priorytetowego
- (320) – data zgłoszenia priorytetowego (data pierwszeństwa)
- (330) – kraj, w którym dokonano zgłoszenia priorytetowego (kod kraju)*
- (511) – wskazane przez zgłaszającego klasy towarowe, zgodnie z aktualną klasyfikacją przyjętą na podstawie Porozumienia nicejskiego
- (531) – klasy elementów obrazowych (wg Klasyfikacji Wiedeńskiej)
- (540) – prezentacja znaku towarowego
- (551) – kategoria znaku towarowego lub prawa ochronnego, o które ubiega się zgłaszający, jeżeli zgłoszenie dotyczy wspólnego znaku towarowego, wspólnego znaku towarowego gwarancyjnego albo wspólnego prawa ochronnego
- (731) – nazwisko i imię lub nazwa zgłaszającego, jego miejsce zamieszkania lub siedziba oraz kod kraju*

* – nie podaje się kodu PL

**ZNAKI TOWAROWE ZGŁOSZONE W TRYBIE KRAJOWYM
DO DNIA 14 KWIECZNIA 2016 R.**

(210) **451304** (220) 2016 01 14
(731) JANAS PATRYCJA CLIMAZONE, Zielonki
(540) CLIMAZONE



(531) 27.05.01, 29.01.13, 26.02.07
(511) 7, 11, 37

(210) **452316** (220) 2016 03 13
(731) WYŻLIŃSKI ANDRZEJ, Kraków
(540) CRAZYMAZY
(511) 41, 42

(210) **452595** (220) 2016 03 09
(731) CASELOGICS SPÓŁKA Z OGRANICZONĄ
ODPOWIEDZIALNOŚCIĄ, Kraków
(540) Aquastatus
(511) 9, 11

(210) **452677** (220) 2016 03 10
(731) GANCZARSKI KONRAD, Sochaczew
(540) WROTKARNIA ROLLER DISCO WROTKARNIA



(531) 01.01.05, 21.03.11, 27.05.01, 29.01.15
(511) 16, 28, 35, 41, 43

(210) **453306** (220) 2016 03 09
(731) PHYTOPHARM KLĘKA SPÓŁKA AKCYJNA, Klęka
(540) octedin
(511) 5

(210) **453307** (220) 2016 03 09
(731) KLIMKIEWICZ PATRYK, Jelenia Góra
(540) La Pelle laser

La Pelle laser

(531) 27.05.01, 26.11.13, 26.11.01
(511) 3, 10, 44

(210) **453308** (220) 2016 03 09
(731) MIĘDZYKŁADOWY KLUB SPORTOWY GRANAT
W SKARŻYSKU-KAMIENNEJ, Skarżysko-Kamienna
(540) ZKS GRANAT 1928



(531) 26.04.03, 26.04.16, 26.04.11, 05.03.20, 27.05.01, 27.07.01,
29.01.14
(511) 25, 29, 35, 41

(210) **453309** (220) 2016 03 09
(731) KLINIKA HANDSOME MEN PERFECT HAIR,
Bielsko-Biała
(540) DBAJ o WŁOSY



(531) 14.07.20, 27.05.01
(511) 35

(210) **453310** (220) 2016 03 09
(731) NOWAK PIOTR PRZEDSIĘBIORSTWO PRODUKCYJNO-
-HANDLOWO-USŁUGOWE NITUS, Drużków Pusty
(540) N NITUS



(531) 27.05.01, 27.05.21, 29.01.12
(511) 6, 17, 19, 20, 35, 36, 37, 39

(210) **453311** (220) 2016 03 09
(731) KLINIKA HANDSOME MEN PERFECT HAIR,
Bielsko-Biała
(540) DoW



(531) 27.05.01, 14.07.20, 27.03.15
(511) 35

(210) **453312** (220) 2016 03 09
(731) TK IMPORT SPÓŁKA Z OGRANICZONĄ
ODPOWIEDZIALNOŚCIĄ, Kielce
(540) magic sand
(511) 28

- (210) **453313** (220) 2016 03 09
 (731) BIMEX-BÖLLHOFF SPÓŁKA Z OGRANICZONĄ
 ODPOWIEDZIALNOŚCIĄ, Krzemienica
 (540)

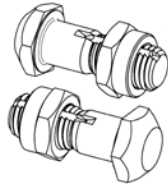

- (531) 14.03.03
 (511) 6

- (210) **453314** (220) 2016 03 09
 (731) TK IMPORT SPÓŁKA Z OGRANICZONĄ
 ODPOWIEDZIALNOŚCIĄ, Kielce
 (540) MAGIC SAND isere 3+ ZABAWKA ROKU DOŁĄCZONE
 FOREMKI I NARZĘDZIA ! TWÓRZ WŁASNE BUDOWLE
 ! PIASEK NIGDY NIE WYSYCHA NIEZWYKŁA ZABAWA
 KTÓREJ NIE BĘDZIECIE CHCIELI PRZERWAĆ. ZMIESZAJ
 DWA KOLORY KTÓRE STWORZĄ NOWY TWÓRZ
 NIEZWYKŁE RZEŻBY Z KINETYCZNEGO PIASKU
 WSZYSTKIE AKCESORIA W ZESTAWIE



- (531) 21.01.25, 29.01.15, 27.05.01, 03.09.04, 03.09.16, 03.09.17,
 03.09.01, 02.05.08
 (511) 28

- (210) **453315** (220) 2016 03 09
 (731) ZIELONA BUDKA (MIELEC) SPÓŁKA Z OGRANICZONĄ
 ODPOWIEDZIALNOŚCIĄ, Mielec
 (540) Lody ze smakiem

*Lody
ze smakiem*

- (531) 29.01.08, 27.05.01
 (511) 30, 43

- (210) **453316** (220) 2016 03 09
 (731) EUROVITO SPÓŁKA Z OGRANICZONĄ
 ODPOWIEDZIALNOŚCIĄ, Strzelce Górne

- (540) E EUROVITO DLA TWOJEJ HODOWLI



- (531) 29.01.12, 27.05.01, 26.04.04
 (511) 1, 5, 31, 44

- (210) **453317** (220) 2016 03 09
 (731) TK IMPORT SPÓŁKA Z OGRANICZONĄ
 ODPOWIEDZIALNOŚCIĄ, Kielce
 (540) MAGIC SAND isere 3+ ZABAWKA ROKU DOŁĄCZONE
 FOREMKI I NARZĘDZIA! TWÓRZ WŁASNE BUDOWLE!
 PIASEK NIGDY NIE WYSYCHA NIEZWYKŁA ZABAWA
 KTÓREJ NIE BĘDZIECIE CHCIELI PRZERWAĆ. ZMIESZAJ
 DWA KOLORY KTÓRE STWORZĄ NOWY TWÓRZ
 NIEZWYKŁE RZEŻBY Z KINETYCZNEGO PIASKU
 WSZYSTKIE AKCESORIA W ZESTAWIE



- (531) 21.01.25, 29.01.15, 27.05.01, 03.09.01, 02.05.08
 (511) 28

- (210) **453318** (220) 2016 03 09
 (731) GUSTAB DARIUSZ AGENCJA REKLAMY I PROMOCJI
 EVEREST, Wałbrzych
 (540) Gazda
 (511) 33

- (210) **453319** (220) 2016 03 09
 (731) JARMOLIŃSKI PIOTR ADAM, Warszawa
 (540) JEŻ ŚLIWKĘ
 (511) 32, 33, 35

- (210) **453320** (220) 2016 03 09
 (731) GUSTAB DARIUSZ AGENCJA REKLAMY I PROMOCJI
 EVEREST, Wałbrzych
 (540) ZYNGRA GÓRALSKA
 (511) 33

- (210) **453321** (220) 2016 03 09
 (731) JARMOLIŃSKI PIOTR ADAM, Warszawa

(540) JEŻ GRUSZKĘ
(511) 32, 33, 35

(210) **453322** (220) 2016 03 09
(731) ECO-GREEN INVESTMENTS SPÓŁKA
Z OGRANICZONĄ ODPOWIEDZIALNOŚCIĄ,
Biała Podlaska
(540) ECO-GREEN INVESTMENTS



(531) 07.01.08, 26.04.03, 27.05.01, 29.01.12
(511) 37, 42

(210) **453323** (220) 2016 03 09
(731) MARKA SOKOŁÓW-SERVICE SPÓŁKA
Z OGRANICZONĄ ODPOWIEDZIALNOŚCIĄ SPÓŁKA
KOMANDYTOWA, Sokołów Podlaski
(540) SWOJAK
(511) 29

(210) **453324** (220) 2016 03 09
(731) MARKA SOKOŁÓW-SERVICE SPÓŁKA
Z OGRANICZONĄ ODPOWIEDZIALNOŚCIĄ SPÓŁKA
KOMANDYTOWA, Sokołów Podlaski
(540) SWOJAKI
(511) 29

(210) **453325** (220) 2016 03 09
(731) MARKA SOKOŁÓW-SERVICE SPÓŁKA
Z OGRANICZONĄ ODPOWIEDZIALNOŚCIĄ SPÓŁKA
KOMANDYTOWA, Sokołów Podlaski
(540) KOSZYCZKOWA
(511) 29

(210) **453326** (220) 2016 03 09
(731) MARKA SOKOŁÓW-SERVICE SPÓŁKA
Z OGRANICZONĄ ODPOWIEDZIALNOŚCIĄ SPÓŁKA
KOMANDYTOWA, Sokołów Podlaski
(540) ŻŁOTY KOSZYK
(511) 29

(210) **453327** (220) 2016 03 09
(731) ARCHIKONFRATERNIA LITERACKA, Warszawa
(540) 1907 ARCHIKONFRATERNIA LITERACKA



ARCHIKONFRATERNIA
LITERACKA

(531) 02.03.07, 02.03.04, 24.09.06, 24.01.08, 29.01.15, 27.05.01,
27.07.01
(511) 16

(210) **453328** (220) 2016 03 09
(731) MARKA SOKOŁÓW-SERVICE SPÓŁKA
Z OGRANICZONĄ ODPOWIEDZIALNOŚCIĄ SPÓŁKA
KOMANDYTOWA, Sokołów Podlaski
(540) Z WIKLINOWEGO KOSZYCZKA
(511) 29

(210) **453329** (220) 2016 03 09
(731) MARKA SOKOŁÓW-SERVICE SPÓŁKA
Z OGRANICZONĄ ODPOWIEDZIALNOŚCIĄ SPÓŁKA
KOMANDYTOWA, Sokołów Podlaski
(540) DO KOSZYCZKA
(511) 29

(210) **453330** (220) 2016 03 09
(731) Petroliam Nasional Berhad (PETRONAS), Kuala
Lumpur, MY
(540) ViscGuard

ViscGuard

(531) 27.05.01, 29.01.06
(511) 4

(210) **453331** (220) 2016 03 09
(731) GRACZYK ANNA, Rudno
(540) TARGI TEATRALNE
(511) 35, 41

(210) **453332** (220) 2016 03 09
(731) CZWARTKIEWICZ KRZYSZTOF KW GRUPA,
Niepołomice
(540) Vital Sport



(531) 02.01.23, 27.05.01, 29.01.12
(511) 30, 32, 33

(210) **453333** (220) 2016 03 09
(731) GODŁOZA GRZEGORZ FIRE FIGHTER-TRAINING,
Mińsk Mazowiecki
(540) FTF



(531) 27.05.01, 29.01.08
(511) 35, 41, 45

(210) **453334** (220) 2016 03 09
 (731) TORREFFACCAO CAMELO, LDA, Campo Maior, PT
 (540) CAMELO
 (511) 30

(210) **453335** (220) 2016 03 09
 (731) TORREFFACCAO CAMELO, LDA, Campo Maior, PT
 (540) Camelo



(531) 03.02.13, 07.05.01, 05.03.07, 27.05.01, 29.01.12
 (511) 30

(210) **453336** (220) 2016 03 09
 (731) BŁĘCHA KRZYSZTOF LABORATORIUM MEDYCYNY
 NATURALNEJ BONIMED, Żywiec
 (540) Gastrobon Ojca Grzegorza
 (511) 5, 30

(210) **453337** (220) 2016 03 09
 (731) SZAMOTA SŁAWOMIR, Tychy
 (540) BIOBASTION
 (511) 5

(210) **453338** (220) 2016 03 09
 (731) HUMEŃCZYK KRZYSZTOF, Białystok
 (540) Human
 (511) 41

(210) **453339** (220) 2016 03 09
 (731) MONSANTO TECHNOLOGY LLC., ST. LOUIS, US
 (540) ZEVIO
 (511) 5

(210) **453340** (220) 2016 03 09
 (731) SZNYTKA ROMUALD, Olsztyn
 (540) ACLARI
 (511) 14

(210) **453341** (220) 2016 03 09
 (731) CREDIT AGRICOLE BANK POLSKA SPÓŁKA AKCYJNA,
 Wrocław
 (540) Coraz lepsze konto
 (511) 9, 16, 35, 36

(210) **453342** (220) 2016 03 09
 (731) INDYWIDUALNA PRAKTYKA LEKARSKA
 MAŁGORZATA WOJDYŁA - TUREK, Wrocław
 (540) Yes dent



(531) 02.09.10, 27.05.01, 29.01.13
 (511) 44

(210) **453343** (220) 2016 03 09
 (731) CENOS SPÓŁKA Z OGRANICZONĄ
 ODPOWIEDZIALNOŚCIĄ, Września
 (540) CENOS Poduszcзки z nadzieniem o smaku
 czekoladowym CHRUPUSIE Nowość EXTRA
 CHRRUPIĄCE!



(531) 04.03.25, 27.05.01, 29.01.15
 (511) 30

(210) **453344** (220) 2016 03 09
 (731) CENOS SPÓŁKA Z OGRANICZONĄ
 ODPOWIEDZIALNOŚCIĄ, Września
 (540) CENOS Kuleczki o smaku czekoladowym
 CZEKOLADZIAKI EXTRA SMAK



(531) 04.05.11, 27.05.01, 29.01.15
 (511) 30

(210) **453345** (220) 2016 03 09
 (731) CENOS SPÓŁKA Z OGRANICZONĄ
 ODPOWIEDZIALNOŚCIĄ, Września

- (540) CENOS Pszenica o smaku miodowym MIODUSIE
10 WITAMIN

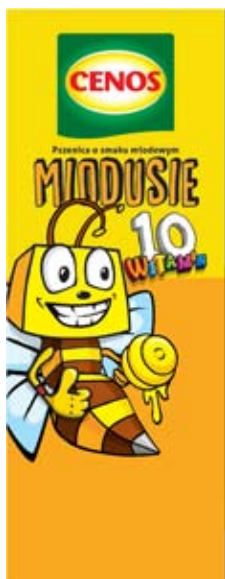

- (531) 04.03.25, 27.05.01, 29.01.15
(511) 30

- (210) 453346 (220) 2016 03 09
(731) CENOS SPÓŁKA Z OGRANICZONĄ
ODPOWIEDZIALNOŚCIĄ, Września
(540) CENOS Kóteczka o smaku miodowym SŁODZIAKI
10 WITAMIN

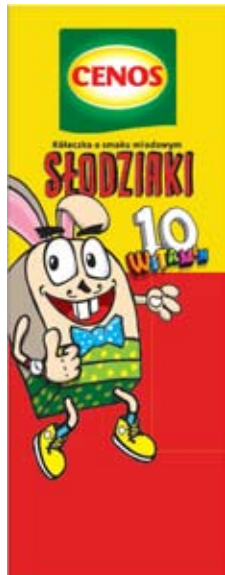

- (531) 04.05.02, 27.05.01, 29.01.15
(511) 30

- (210) 453347 (220) 2016 03 09
(731) CHRANIUK ROMAN, Poznań
(540) Pivny Harry



- (531) 09.07.09, 27.05.01
(511) 32

- (210) 453348 (220) 2016 03 09
(731) SUCHOŃSKI ZBIGNIEW, Kraków;
WANDZEL ZBIGNIEW, Kraków
(540) RAVEL



- (531) 26.11.12, 27.05.01
(511) 25, 39
(551) wspólne prawo ochronne

- (210) 453349 (220) 2016 03 09
(731) CZWARTKIEWICZ KRZYSZTOF KW GRUPA,
Niepołomice
(540) Vital Fit



- (531) 04.05.03, 27.05.01, 29.01.12
(511) 30, 32, 33

- (210) 453350 (220) 2016 03 09
(731) BAUMATECH SPÓŁKA Z OGRANICZONĄ
ODPOWIEDZIALNOŚCIĄ, Wrocław
(540) B



- (531) 26.13.25, 27.05.01, 29.01.12
(511) 6, 37, 42

- (210) 453351 (220) 2016 03 09
(731) ŁABNO TOMASZ, Tarnów
(540) aeris
(511) 10, 20

- (210) 453352 (220) 2016 03 09
(731) CMOK MARCIN DAMIAN, Chyby
(540) KWIATONOSZ
(511) 26, 31, 35, 39

- (210) 453353 (220) 2016 03 09
(731) KURŻĄTKOWSKA-SEROTIUK JOANNA DOBRY KLIMAT,
Czarnowąsy
(540) Poczta Kartkowa



- (531) 03.07.24, 27.05.01
(511) 35, 38

(210) **453354** (220) 2016 03 09
 (731) PRZEDSIĘBIORSTWO PRODUKCYJNO-USŁUGOWE
 BELIN ZAKŁAD PRACY CHRONIONEJ
 WOJCIECH LENARTOWICZ, ROMAN ERDMANN,
 ANDRZEJ NOWAK SPÓŁKA JAWNA, Poznań
 (540) Ogród Zdrowia
 (511) 5, 29, 30, 31

(210) **453355** (220) 2016 03 09
 (731) VINPRO s.r.o., Spišská Nová Ves, SK
 (540)



(531) 26.01.16
 (511) 3, 5, 44

(210) **453356** (220) 2016 03 10
 (731) DAPIR SPÓŁKA Z OGRANICZONĄ
 ODPOWIEDZIALNOŚCIĄ, Tuchorza
 (540) opracowniku.pl



(531) 27.05.01, 29.01.13, 16.03.17, 26.04.02
 (511) 35, 38, 41

(210) **453357** (220) 2016 03 10
 (731) BRAND MANAGEMENT PROFi SPÓŁKA
 Z OGRANICZONĄ ODPOWIEDZIALNOŚCIĄ SPÓŁKA
 KOMANDYTOWA, Grabów nad Prosną
 (540) PROFi Wielkopolski Pasztet z drobiem pikantny
 NOWOŚĆ! Produkt sterylizowany Bez konserwantów



(531) 03.07.03, 05.09.21, 25.01.15, 27.05.01, 29.01.15
 (511) 29

(210) **453358** (220) 2016 03 10
 (731) BRAND MANAGEMENT PROFi SPÓŁKA
 Z OGRANICZONĄ ODPOWIEDZIALNOŚCIĄ SPÓŁKA
 KOMANDYTOWA, Grabów nad Prosną

(540) PROFi Wielkopolski Pasztet z drobiem i cebulką
 NOWOŚĆ! Produkt sterylizowany Bez konserwantów



(531) 29.01.15, 03.07.03, 05.09.06, 27.07.01, 27.05.01, 26.01.04,
 26.01.15
 (511) 29

(210) **453359** (220) 2016 03 10
 (731) BRAND MANAGEMENT PROFi SPÓŁKA
 Z OGRANICZONĄ ODPOWIEDZIALNOŚCIĄ SPÓŁKA
 KOMANDYTOWA, Grabów nad Prosną
 (540) PROFi Wielkopolski Pasztet z drobiem z suszonymi
 pomidorami i bazylią NOWOŚĆ! Produkt
 sterylizowany Bez konserwantów



(531) 03.07.03, 05.09.17, 05.03.11, 29.01.15, 27.05.01, 27.07.01,
 26.01.04
 (511) 29

(210) **453360** (220) 2016 03 10
 (731) BRAND MANAGEMENT PROFi SPÓŁKA
 Z OGRANICZONĄ ODPOWIEDZIALNOŚCIĄ SPÓŁKA
 KOMANDYTOWA, Grabów nad Prosną
 (540) PROFi Wielkopolski Pasztet z drobiem
 i szczypiorkiem NOWOŚĆ! Produkt sterylizowany
 Bez konserwantów



(531) 03.07.03, 05.09.21, 26.01.04, 27.05.01, 27.07.01, 29.01.15
(511) 29

(210) **453361** (220) 2016 03 10
(731) NORDIS CHŁODNIE POLSKIE SPÓŁKA
Z OGRANICZONĄ ODPOWIEDZIALNOŚCIĄ,
Zielona Góra
(540) AMANDA NORDIS
(511) 30

(210) **453362** (220) 2016 03 10
(731) ZUBALA ZBIGNIEW PRZEDSIĘBIORSTWO
PRODUKCYJNO-HANDLOWE EKODARPOL, Dębno
(540) HUMICO ACTIVE

HUMICO
ACTIVE

(531) 27.05.01, 29.01.12
(511) 1

(210) **453363** (220) 2016 03 10
(731) VALEANT SPÓŁKA Z OGRANICZONĄ
ODPOWIEDZIALNOŚCIĄ SPÓŁKA JAWNA, Rzeszów
(540) VIZIOBLOK
(511) 5

(210) **453364** (220) 2016 03 10
(731) FOSFAN SPÓŁKA AKCYJNA, Szczecin
(540) fabryka zieleni

fabryka
zieleni

(531) 05.03.13, 05.03.15, 27.05.01, 29.01.12
(511) 1, 35, 39, 41, 44

(210) **453365** (220) 2016 03 10
(731) FOSFAN SPÓŁKA AKCYJNA, Szczecin
(540) fabryka zieleni

fabryka
zieleni

(531) 27.05.01, 29.01.04, 05.05.20
(511) 1, 35, 39, 41, 44

(210) **453366** (220) 2016 03 10
(731) FOSFAN SPÓŁKA AKCYJNA, Szczecin
(540) fabryka zieleni

fabryka
zieleni

(531) 05.03.13, 27.05.01
(511) 1, 35, 39, 41, 44

(210) **453367** (220) 2016 03 10
(731) DIERRE PÓŁNOC SPÓŁKA Z OGRANICZONĄ
ODPOWIEDZIALNOŚCIĄ, Gdańsk
(540) SmartDoor



(531) 26.05.02, 26.04.01, 29.01.12, 27.05.01
(511) 6, 7, 9, 37, 38, 45

(210) **453368** (220) 2016 03 10
(731) EUROPEJSKIE CENTRUM PODATKOWE SPÓŁKA
Z OGRANICZONĄ ODPOWIEDZIALNOŚCIĄ, Wrocław
(540) TAX CREDIT

TAX
CREDIT

(531) 26.03.04, 27.05.01, 29.01.13
(511) 35, 36, 41

(210) **453369** (220) 2016 03 10
(731) Swiss Pharma International AG, Zurych, CH
(540) RANIGAST MAX. KONIEC PIEKŁA ZGAGI.
(511) 5

(210) **453370** (220) 2016 03 10
(731) SKOLMOWSKA MARTA CENTRUM
ZIOŁOLECZNICTWA WILCACCORA, Łomianki
(540) GANOMIX
(511) 5

(210) **453371** (220) 2016 03 10
(731) MEDICARE POLSKA SPÓŁKA AKCYJNA, Kłoda
(540) Zakład Pielęgnacyjno-Opiekuńczo-Rehabilitacyjny
NIEZAPOMINAJKA



(531) 02.09.01, 05.05.19, 27.05.01, 29.01.12
(511) 44, 45

(210) **453372** (220) 2016 03 10
(731) SKOLMOWSKA MARTA CENTRUM
ZIOŁOLECZNICTWA WILCACCORA, Łomianki
(540) MarthaQuilla



(531) 04.05.05, 27.05.01, 29.01.12
(511) 3

(210) **453373** (220) 2016 03 10
(731) AKWATECH SPÓŁKA Z OGRANICZONĄ
ODPOWIEDZIALNOŚCIĄ SPÓŁKA KOMANDYTOWA,
Poznań
(540) PROXY
(511) 1, 7, 11

(210) **453374** (220) 2016 03 10
(731) KOMBINAT 2000 SPÓŁKA Z OGRANICZONĄ
ODPOWIEDZIALNOŚCIĄ, Kłoda
(540) HOTEL & RESTAURACJA Antonińska



(531) 26.11.12, 25.01.25, 27.05.01, 29.01.01
(511) 41, 43

(210) **453375** (220) 2016 03 10
(731) HANDROLL SPÓŁKA Z OGRANICZONĄ
ODPOWIEDZIALNOŚCIĄ SPÓŁKA KOMANDYTOWA,
Warszawa
(540) HANDROLL

HANDROLL

(531) 27.05.01
(511) 35, 41, 43

(210) **453376** (220) 2016 03 10
(731) KONWENT KLUBÓW I CENTRÓW INTEGRACJI
SPOŁECZNEJ, Janów Lubelski
(540) zatrudnienie.socjalne.pl



(531) 24.15.03, 27.05.01
(511) 16, 39, 41

(210) **453377** (220) 2016 03 10
(731) SKOLMOWSKA MARTA CENTRUM
ZIOŁOLECZNICTWA WILCACCORA, Łomianki
(540) REISHI KREM



(531) 25.01.09, 26.11.01, 27.05.01, 29.01.13
(511) 3

(210) **453378** (220) 2016 03 10
(731) OPTIMUM MARK SPÓŁKA Z OGRANICZONĄ
ODPOWIEDZIALNOŚCIĄ, Warszawa
(540) miami
(511) 29, 31

(210) **453379** (220) 2016 03 10
(731) OPTIMUM MARK SPÓŁKA Z OGRANICZONĄ
ODPOWIEDZIALNOŚCIĄ, Warszawa
(540) MiaMi



(531) 27.05.01, 29.01.13
(511) 29, 31

(210) **453380** (220) 2016 03 10
(731) ŁATA KRZYSZTOF, Katowice
(540) CC CEFIRUTTI



CEFIRUTTI

(531) 26.02.05, 27.05.01
(511) 18

(210) **453381** (220) 2016 03 10
(731) OPTIMUM MARK SPÓŁKA Z OGRANICZONĄ
ODPOWIEDZIALNOŚCIĄ, Warszawa
(540) cydrowski
(511) 32, 33

(210) **453382** (220) 2016 03 10
(731) V.LABORATORIES SPÓŁKA Z OGRANICZONĄ
ODPOWIEDZIALNOŚCIĄ SPÓŁKA KOMANDYTOWA,
Warszawa
(540) Clinic BY V. LABORATORIES



(531) 27.05.01, 29.01.12
(511) 3

(210) **453383** (220) 2016 03 10
(731) OPTIMUM MARK SPÓŁKA Z OGRANICZONĄ
ODPOWIEDZIALNOŚCIĄ, Warszawa
(540) GOTUJ bez tłuszczu



(531) 11.03.18, 17.05.01, 27.05.01, 29.01.14
(511) 16

- (210) **453384** (220) 2016 03 10
 (731) SKOLMOWSKA MARTA CENTRUM
 ZIOŁOLECZNICTWA WILCACCORA, Łomianki
 (540) MarthaQuilla REISHI CREAM MOUSSE Potrójne
 nawilżenie Regeneracja skóry



REISHI
 CREAM
 MOUSSE

Potrójne nawilżenie
 Regeneracja skóry.

- (531) 04.02.20, 26.11.01, 27.05.01, 29.01.14
 (511) 3

- (210) **453385** (220) 2016 03 10
 (731) V.LABORATORIES SPÓŁKA Z OGRANICZONĄ
 ODPOWIEDZIALNOŚCIĄ SPÓŁKA KOMANDYTOWA,
 Warszawa
 (540) vital PHARMA

vital
 PHARMA

- (531) 24.17.05, 26.11.01, 27.05.01, 29.01.12
 (511) 3

- (210) **453386** (220) 2016 03 10
 (731) DEWÓDZKI MAREK PRZEDSIĘBIORSTWO
 WIELOBRANŻOWE DEMAR, Mostów
 (540) AVENEW.

AVENEW.

- (531) 26.04.02, 27.05.01, 29.01.12
 (511) 25, 35

- (210) **453387** (220) 2016 03 10
 (731) BROWAR NAMYSŁÓW SPÓŁKA Z OGRANICZONĄ
 ODPOWIEDZIALNOŚCIĄ, Namysłów
 (540) DUŻE PIWO GWARANCJA PIWOWARÓW BROWARU
 NAMYSŁÓW Kufel JASNE PEŁNE TRADYCJE
 BROWARNICZE POLSKI, CZECH I NIEMIEC



- (531) 05.07.02, 05.11.15, 11.03.03, 25.01.15, 27.05.01, 29.01.15
 (511) 32

- (210) **453388** (220) 2016 03 10
 (731) STANISŁAWSKI JAKUB DORADZTWO FINANSOWE
 316L THOMAS, Łódź
 (540) 316L Thomas

316L
Thomas

- (531) 26.01.02, 27.05.01
 (511) 6, 14

- (210) **453389** (220) 2016 03 10
 (731) IRR SPÓŁKA Z OGRANICZONĄ
 ODPOWIEDZIALNOŚCIĄ, Warszawa
 (540) PODORTIC

PODORTIC

- (531) 09.09.15, 27.05.01, 29.01.14
 (511) 2, 3, 10, 26

- (210) **453390** (220) 2016 03 10
 (731) GMINA MIASTO SZCZECIN, Szczecin
 (540) odkryj Szczecin na nowo
 (511) 35, 39, 41

- (210) **453391** (220) 2016 03 10
 (731) E4U SPÓŁKA Z OGRANICZONĄ
 ODPOWIEDZIALNOŚCIĄ, Dąbrówka
 (540) MEDALÓWKA 1

MEDALÓWKA

- (531) 09.01.07, 24.05.01, 27.05.01, 27.07.01
 (511) 14, 20, 28

- (210) **453392** (220) 2016 03 10
 (731) JAGIEŁŁO AGATA, Szczecin
 (540) RUSZ UMYSŁEM
 (511) 35, 41, 45

- (210) **453393** (220) 2016 03 10
 (731) JAKUBOWSKI ROBERT PAWEŁ JRB FIRMA
 CONSULTINGOWO-HANDLOWA, Sochaczew
 (540) MultiSales COMMUNICATION SOLUTIONS

MultiSales
 COMMUNICATION SOLUTIONS

- (531) 26.04.09, 27.05.05, 29.01.13
 (511) 35, 38, 42

(210) **453394** (220) 2016 03 10
 (731) VOLTA COMMUNICATIONS SPÓŁKA
 Z OGRANICZONĄ ODPOWIEDZIALNOŚCIĄ, Gdańsk
 (540) Volta communications



(531) 26.01.06, 27.05.05, 29.01.14
 (511) 35, 37, 38

(210) **453395** (220) 2016 03 10
 (731) LODARSKI GRZEGORZ, Dębica
 (540) Tlen dla Ciebie



(531) 26.11.03, 26.15.01, 27.05.05, 29.01.12
 (511) 21, 31, 35, 44

(210) **453396** (220) 2016 03 10
 (731) MAMAUTO ADAM KULA, MACIEJ KULA SPÓŁKA
 JAWNA, Starorypin Rządowy
 (540) mamauto.pl niebo dla pojazdów



(531) 18.01.09, 26.11.01, 27.05.05, 29.01.13
 (511) 12, 35, 40

(210) **453398** (220) 2016 03 10
 (731) GÓRAŹDŹE CEMENT SPÓŁKA AKCYJNA, Chorula
 (540)



(531) 26.11.03, 26.13.25, 29.01.13
 (511) 19

(210) **453399** (220) 2016 03 10
 (731) STRZELECKI ŁUKASZ WPR TAXI PRUSZKÓW, Pruszków
 (540) WPR TAXI



(531) 24.01.03, 25.07, 26.04.01, 27.05.05, 29.01.13
 (511) 39

(210) **453400** (220) 2016 03 10
 (731) GÓRAŹDŹE CEMENT SPÓŁKA AKCYJNA, Chorula
 (540)



(531) 26.11.03, 26.13, 29.01.13
 (511) 19

(210) **453401** (220) 2016 03 10
 (731) GÓRAŹDŹE CEMENT SPÓŁKA AKCYJNA, Chorula
 (540)



(531) 26.11.03, 26.13.25
 (511) 19

(210) **453402** (220) 2016 03 10
 (731) KADEFARM SPÓŁKA Z OGRANICZONĄ
 ODPOWIEDZIALNOŚCIĄ, Sierosław
 (540) CANDIMED KADEFARM

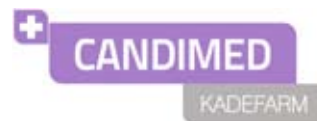

(531) 24.13.01, 26.04.01, 27.05.05, 29.01.13
 (511) 5, 35

(210) **453403** (220) 2016 03 10
 (731) ŚMIGIEL ADRIAN AS PRO MEDIA, Kalisz
 (540) Świat suma



(531) 03.09.10, 27.05.01, 29.01.12
 (511) 9, 16, 41

(210) **453404** (220) 2016 03 10
 (731) LISZKA MACIEJ, Limanowa
 (540) ENERIDEA



(531) 13.01.17, 26.11.03, 26.13.25, 27.05.05, 29.01.14
 (511) 35, 39

(210) **453405** (220) 2016 03 10
 (731) KADEFARM SPÓŁKA Z OGRANICZONĄ
 ODPOWIEDZIALNOŚCIĄ, Sierosław
 (540) ALBIVAG KADEFARM



(531) 24.13.01, 26.04.01, 26.04.02, 27.05.05, 29.01.13
 (511) 5, 35

(210) **453406** (220) 2016 03 10
 (731) HOCHÓŁ PIOTR PH MANAGER, Dobra
 (540) Zdrowe Love



(531) 02.09.01, 26.11.02, 29.01.13, 27.05.01
 (511) 43

(210) **453407** (220) 2016 03 10
 (731) KONWENT KLUBÓW I CENTRÓW INTEGRACJI
 SPOŁECZNEJ, Janów Lubelski
 (540) Konwent Klubów i Centrów Integracji Społecznej
 (511) 16, 35, 41

(210) **453408** (220) 2016 03 10
 (731) GREMI BUSINESS COMMUNICATION SPÓŁKA
 Z OGRANICZONĄ ODPOWIEDZIALNOŚCIĄ, Warszawa
 (540) Życie Regionów
 (511) 9, 16, 35, 36, 38, 41, 42, 45

(210) **453409** (220) 2016 03 11
 (731) AGROS FORTUNA SPÓŁKA Z OGRANICZONĄ
 ODPOWIEDZIALNOŚCIĄ, Warszawa
 (540) Fortuna-na zdrowie
 (511) 32

(210) **453410** (220) 2016 03 10
 (731) ŁASZKIEWICZ GRZEGORZ PROTEKT, Łódź
 (540) RUDATEX



(531) 27.05.01, 29.01.12
 (511) 24, 25

(210) **453411** (220) 2016 03 11
 (731) WITKOWSKI ARTUR FIGIEL, Wrocław
 (540) MLE
 (511) 29, 30, 32, 33, 43

(210) **453412** (220) 2016 03 11
 (731) FUNDACJA WROCŁAWSKIE HOSPICJUM DLA DZIECI,
 Wrocław

(540) WSPIERAMY DZIECI DOLNEGO ŚLĄSKA



(531) 27.05.01, 29.01.12, 01.17.11
 (511) 36, 41, 44

(210) **453413** (220) 2016 03 11
 (731) NAWROCKI JANUSZ STUDIO ASTROPSYCHOLOGII,
 Białystok
 (540)



(531) 21.01.02, 26.01.03
 (511) 9, 16, 41, 45

(210) **453414** (220) 2016 03 11
 (731) AKADEMIA SZTUK PIĘKNYCH IM. WŁADYSŁAWA
 STRZEMIŃSKIEGO W ŁODZI, Łódź
 (540)



(531) 26.13.25, 29.01.14
 (511) 41

(210) **453415** (220) 2016 03 11
 (731) VICTORIA A. SAWOSZ I WSPÓLNICY SPÓŁKA JAWNA,
 Warszawa
 (540) di puro



(531) 27.05.01, 01.15.09, 29.01.12
 (511) 3, 6, 16

(210) **453416** (220) 2016 03 11
 (731) CHYNOWSKI MACIEJ PROTRAINING, Opatów
 (540) PRO training



(531) 26.04.09, 27.05.01
 (511) 25, 41, 44

(210) **453417** (220) 2016 03 11
 (731) CHYNOWSKI MACIEJ PROTRAINING, Opatów
 (540) PIFiS Polski Instytut Fizjoterapii i Sportu



(531) 26.04.18, 27.05.01, 29.01.13
 (511) 41, 44

(210) **453418** (220) 2016 03 11
 (731) STUDIO 69 SPÓŁKA Z OGRANICZONĄ
 ODPOWIEDZIALNOŚCIĄ SPÓŁKA KOMANDYTOWA,
 Wadowice
 (540) MOJO



(531) 26.04.18, 27.05.01, 29.01.12
 (511) 16, 25, 26

(210) **453419** (220) 2016 03 11
 (731) WDOWIAK CEZARY, Bolesławice
 (540) m mov



(531) 27.05.01, 26.01.18, 29.01.12
 (511) 10, 11, 20

(210) **453420** (220) 2016 03 11
 (731) GOZDEK DAMIAN, Radomsko
 (540)



(531) 02.09.01
 (511) 18, 25

(210) **453421** (220) 2016 03 11
 (731) EUROCASH SPÓŁKA AKCYJNA, Komorniki
 (540) dobry wybór Smacznie!



(531) 27.05.01, 02.09.14, 29.01.13
 (511) 6, 16, 29, 30

(210) **453422** (220) 2016 03 11
 (731) EUROCASH SPÓŁKA AKCYJNA, Komorniki
 (540) dobry wybór



(531) 27.05.01, 29.01.01, 02.09.14
 (511) 3, 4, 5, 6, 8, 9, 10, 11, 14, 16, 18, 20, 21, 24, 25, 28, 29,
 30, 31, 32, 33, 34, 35, 36, 38, 39, 41, 42, 43, 44, 45

(210) **453423** (220) 2016 03 11
 (731) EUROCASH SPÓŁKA AKCYJNA, Komorniki
 (540) dobry wybór Niezawodnie!



(531) 02.09.15, 25.05.02, 25.01.15, 26.05.06, 26.11.01, 27.05.01,
 29.01.13
 (511) 3, 4, 5, 6, 9, 16

(210) **453424** (220) 2016 03 11
 (731) EUROCASH SPÓŁKA AKCYJNA, Komorniki
 (540) dobry wybór Przyjemnie!



(531) 02.09.15, 25.05.02, 25.01.15, 26.05.06, 26.11.01, 27.05.01,
 29.01.13
 (511) 3, 5, 29, 30, 32

(210) **453425** (220) 2016 03 11
 (731) EUROCASH SPÓŁKA AKCYJNA, Komorniki
 (540) dobry wybór Radośnie!



(531) 02.09.15, 25.01.15, 25.05.02, 26.05.06, 26.11.01, 27.05.01,
 29.01.13
 (511) 29, 30, 32

(210) **453426** (220) 2016 03 11
 (731) PHARMENA SPÓŁKA AKCYJNA, Łódź

(540) pharmena



(531) 26.05.01, 27.05.01

(511) 3, 5, 42

(210) 453427 (220) 2016 03 11

(731) EUROCASH SPÓŁKA AKCYJNA, Komorniki

(540) dobry wybór Optymalnie!



(531) 02.09.15, 25.01.15, 25.05.02, 26.05.06, 26.11.01, 27.05.01, 29.01.14

(511) 31, 32

(210) 453428 (220) 2016 03 11

(731) PHARMENA SPÓŁKA AKCYJNA, Łódź

(540) Thermi

Thermi

(531) 27.05.01, 29.01.01

(511) 3, 5

(210) 453429 (220) 2016 03 11

(731) EUROCASH SPÓŁKA AKCYJNA, Komorniki

(540) dobry wybór Świadomie!



(531) 02.09.15, 25.01.15, 25.05.02, 26.05.06, 26.11.01, 27.05.01, 29.01.14

(511) 29, 30, 31, 32

(210) 453430 (220) 2016 03 11

(731) GUZIK PAWEŁ 13, Kraków

(540) ESTD. 2011 VENTUS GARAGE



(531) 26.05.01, 26.11.02, 27.05.01, 27.07.01

(511) 12, 25

(210) 453431 (220) 2016 03 11

(731) MACIĄG JACEK HANDEL HURT-DETAL, Łódź

(540) TOTU DESIGN



(531) 05.05.19, 26.11.25, 27.05.01

(511) 9

(210) 453432 (220) 2016 03 11

(731) ANDRZEJEWSKA EMILIA FIRMA CATERINGOWA

ESSENZA CATERING, Białystok

(540) BARISTACJA

(511) 30, 35, 43

(210) 453433 (220) 2016 03 11

(731) MORISON FINANSISTA AUDIT SPÓŁKA

Z OGRANICZONĄ ODPOWIEDZIALNOŚCIĄ, Poznań

(540) Morison Finansista



(531) 02.01.01, 26.11.01, 27.05.01, 29.01.12

(511) 35, 36, 41, 42, 45

(210) 453434 (220) 2016 03 11

(731) FABRYKA MEBLI BODZIO BOGDAN SZEWCZYK

SPÓŁKA JAWNA, Goszcz

(540) BAJMA

BAJMA

(531) 27.05.01, 29.01.01

(511) 7, 20

(210) 453435 (220) 2016 03 11

(731) DRISCOLL RENATA IA&M CONSULTING, Warszawa

(540) prosperity by renata

(511) 35, 41

(210) 453436 (220) 2016 03 11

(731) WDOWIAK CEZARY, Bolesławice

(540) izoblock international mov group



(531) 27.05.01

(511) 11, 21, 22

(210) **453437** (220) 2016 03 11
 (731) AGEON-SECURITY GRUPA SPÓŁKA Z OGRANICZONĄ
 ODPOWIEDZIALNOŚCIĄ, Warszawa
 (540) e-Ochrona



(531) 16.03.01, 24.01.05, 27.05.01, 29.01.13
 (511) 45

(210) **453438** (220) 2016 03 11
 (731) AGEON-SECURITY GRUPA SPÓŁKA Z OGRANICZONĄ
 ODPOWIEDZIALNOŚCIĄ, Warszawa
 (540) e-Ochrona24



(531) 16.03.01, 24.01.05, 27.05.01, 29.01.14
 (511) 45

(210) **453439** (220) 2016 03 11
 (731) PD SYSTEM SPÓŁKA AKCYJNA, Warszawa
 (540) ZE STAREGO SPICHLERZA GWARANCJA
 TRADYCYJNEGO SMAKU



(531) 07.01.01, 05.01.02, 24.03.02, 27.05.01, 29.01.13
 (511) 29

(210) **453440** (220) 2016 03 11
 (731) SPÓŁDZIELNIA INWALIDÓW ŚWIT, Warszawa
 (540) AUBE



(531) 26.11.03, 27.05.01
 (511) 3

(210) **453441** (220) 2016 03 11
 (731) SPÓŁDZIELNIA INWALIDÓW ŚWIT, Warszawa

(540) DAYS cosmetics



(531) 27.05.01, 29.01.06
 (511) 3

(210) **453442** (220) 2016 03 11
 (731) SPÓŁDZIELNIA INWALIDÓW ŚWIT, Warszawa
 (540) PRESTIGE SOLUTIONS



(531) 25.05.02, 27.05.01, 29.01.12
 (511) 3

(210) **453443** (220) 2016 03 11
 (731) RONDO OFFICE PROJECT SPÓŁKA Z OGRANICZONĄ
 ODPOWIEDZIALNOŚCIĄ, Warszawa
 (540) Z ZEBRA TOWER



(531) 26.04.01, 27.05.01
 (511) 35, 36, 37, 39

(210) **453444** (220) 2016 03 11
 (731) RONDO OFFICE PROJECT SPÓŁKA Z OGRANICZONĄ
 ODPOWIEDZIALNOŚCIĄ, Warszawa
 (540) Zebra Tower
 (511) 35, 36, 37, 39

(210) **453445** (220) 2016 03 11
 (731) RONDO OFFICE PROJECT SPÓŁKA Z OGRANICZONĄ
 ODPOWIEDZIALNOŚCIĄ, Warszawa
 (540) Z ZEBRA TOWER



(531) 26.04.01, 27.05.01, 29.01.02
 (511) 35, 36, 37, 39

(210) **453446** (220) 2016 03 12
 (731) WESOŁOWSKI TOMASZ, Mogilno
 (540) MEDALÓWKA
 (511) 6, 20, 35

(210) **453447** (220) 2016 03 12
 (731) WIEJSKI JAROSŁAW, Raciąż
 (540) PIEKARNIA WIEJSCY 1937



(531) 05.07.02, 08.01.01, 09.01.10, 27.05.01, 27.07.01, 29.01.12
 (511) 30, 35, 40

(210) **453448** (220) 2016 03 12
 (731) SPEED-OIL SPÓŁKA JAWNA, Korczyna
 (540) HAX-OIL
 (511) 4

(210) **453449** (220) 2016 03 12
 (731) DYBA-KARDAŚ DOROTA KPK KANCELARIA PRAWNA
 KARDAŚ, Bystra Podhalańska
 (540) KPK KANCELARIA PRAWNA KARDAŚ



(531) 25.01.01, 27.05.01, 29.01.13
 (511) 45

(210) **453450** (220) 2016 03 13
 (731) NATURIO SPÓŁKA Z OGRANICZONĄ
 ODPOWIEDZIALNOŚCIĄ, Kraków
 (540) i4 SPORT



(531) 26.01.01, 27.05.01
 (511) 16, 32, 35

(210) **453451** (220) 2016 03 13
 (731) WRÓBLEWSKI ŁUKASZ HENRYK, Kraków
 (540) JEDZENIE Z NATURY



(531) 05.03.11, 11.01.01, 11.03.09, 27.05.01, 29.01.14
 (511) 5, 29, 30, 32, 35

(210) **453452** (220) 2016 03 14
 (731) OFFICE TO LET SPÓŁKA Z OGRANICZONĄ
 ODPOWIEDZIALNOŚCIĄ, Poznań
 (540) www.olejgrzewczy.city
 (511) 4, 35, 36

(210) **453453** (220) 2016 03 14
 (731) OFFICE TO LET SPÓŁKA Z OGRANICZONĄ
 ODPOWIEDZIALNOŚCIĄ, Poznań
 (540) www.napoje.city
 (511) 3, 35, 36

(210) **453454** (220) 2016 03 14
 (731) OFFICE TO LET SPÓŁKA Z OGRANICZONĄ
 ODPOWIEDZIALNOŚCIĄ, Poznań
 (540) www.zdrowazywnosc.city
 (511) 30, 31, 35

(210) **453455** (220) 2016 03 14
 (731) OFFICE TO LET SPÓŁKA Z OGRANICZONĄ
 ODPOWIEDZIALNOŚCIĄ, Poznań

(540) www.olej.city
 (511) 4, 35, 36

(210) **453456** (220) 2016 03 14
 (731) OFFICE TO LET SPÓŁKA Z OGRANICZONĄ
 ODPOWIEDZIALNOŚCIĄ, Poznań
 (540) www.olejnapedowy.pl
 (511) 4, 35, 36

(210) **453457** (220) 2016 03 14
 (731) OFFICE TO LET SPÓŁKA Z OGRANICZONĄ
 ODPOWIEDZIALNOŚCIĄ, Poznań
 (540) www.mechanik.city
 (511) 35, 36, 39

(210) **453458** (220) 2016 03 14
 (731) OFFICE TO LET SPÓŁKA Z OGRANICZONĄ
 ODPOWIEDZIALNOŚCIĄ, Poznań
 (540) www.medycyna.city
 (511) 3, 5, 44

(210) **453459** (220) 2016 03 14
 (731) OFFICE TO LET SPÓŁKA Z OGRANICZONĄ
 ODPOWIEDZIALNOŚCIĄ, Poznań
 (540) www.optyk.city
 (511) 5, 35, 44

(210) **453460** (220) 2016 03 14
 (731) OFFICE TO LET SPÓŁKA Z OGRANICZONĄ
 ODPOWIEDZIALNOŚCIĄ, Poznań
 (540) www.messe.city
 (511) 35, 36, 39

(210) **453461** (220) 2016 03 14
 (731) OFFICE TO LET SPÓŁKA Z OGRANICZONĄ
 ODPOWIEDZIALNOŚCIĄ, Poznań
 (540) www.opony.city
 (511) 35, 36, 42

(210) **453462** (220) 2016 03 14
 (731) OFFICE TO LET SPÓŁKA Z OGRANICZONĄ
 ODPOWIEDZIALNOŚCIĄ, Poznań
 (540) www.lunch.city
 (511) 35, 43

(210) **453463** (220) 2016 03 14
 (731) OFFICE TO LET SPÓŁKA Z OGRANICZONĄ
 ODPOWIEDZIALNOŚCIĄ, Poznań
 (540) www.zdrowie.city
 (511) 3, 35, 36

(210) **453464** (220) 2016 03 14
 (731) OFFICE TO LET SPÓŁKA Z OGRANICZONĄ
 ODPOWIEDZIALNOŚCIĄ, Poznań
 (540) www.owoce.city
 (511) 30, 31, 35

(210) **453465** (220) 2016 03 14
 (731) OFFICE TO LET SPÓŁKA Z OGRANICZONĄ
 ODPOWIEDZIALNOŚCIĄ, Poznań

(540) www.magazyn.city
(511) 35, 36

(210) **453466** (220) 2016 03 14
(731) OFFICE TO LET SPÓŁKA Z OGRANICZONĄ
ODPOWIEDZIALNOŚCIĄ, Poznań
(540) www.zmywarka.city
(511) 9, 35, 36

(210) **453467** (220) 2016 03 14
(731) OFFICE TO LET SPÓŁKA Z OGRANICZONĄ
ODPOWIEDZIALNOŚCIĄ, Poznań
(540) www.pensjonat.city
(511) 35, 36, 43

(210) **453468** (220) 2016 03 14
(731) OFFICE TO LET SPÓŁKA Z OGRANICZONĄ
ODPOWIEDZIALNOŚCIĄ, Poznań
(540) www.zywnosc.city
(511) 29, 30, 35

(210) **453469** (220) 2016 03 14
(731) OFFICE TO LET SPÓŁKA Z OGRANICZONĄ
ODPOWIEDZIALNOŚCIĄ, Poznań
(540) www.perfumy.city
(511) 3, 35, 36

(210) **453470** (220) 2016 03 14
(731) OFFICE TO LET SPÓŁKA Z OGRANICZONĄ
ODPOWIEDZIALNOŚCIĄ, Poznań
(540) www.czekolada.city
(511) 30, 35, 39

(210) **453471** (220) 2016 03 14
(731) OFFICE TO LET SPÓŁKA Z OGRANICZONĄ
ODPOWIEDZIALNOŚCIĄ, Poznań
(540) www.caffe.city
(511) 35, 43

(210) **453472** (220) 2016 03 14
(731) OFFICE TO LET SPÓŁKA Z OGRANICZONĄ
ODPOWIEDZIALNOŚCIĄ, Poznań
(540) www.dujos.city
(511) 4, 35, 36

(210) **453473** (220) 2016 03 14
(731) OFFICE TO LET SPÓŁKA Z OGRANICZONĄ
ODPOWIEDZIALNOŚCIĄ, Poznań
(540) www.buty.city
(511) 25, 35, 36

(210) **453474** (220) 2016 03 14
(731) OFFICE TO LET SPÓŁKA Z OGRANICZONĄ
ODPOWIEDZIALNOŚCIĄ, Poznań
(540) www.cukiernia.city
(511) 30, 35, 36

(210) **453475** (220) 2016 03 14
(731) OFFICE TO LET SPÓŁKA Z OGRANICZONĄ
ODPOWIEDZIALNOŚCIĄ, Poznań

(540) www.klinika.city
(511) 5, 35, 44

(210) **453476** (220) 2016 03 14
(731) OFFICE TO LET SPÓŁKA Z OGRANICZONĄ
ODPOWIEDZIALNOŚCIĄ, Poznań
(540) www.buchhandlung.city
(511) 35, 36

(210) **453477** (220) 2016 03 14
(731) OFFICE TO LET SPÓŁKA Z OGRANICZONĄ
ODPOWIEDZIALNOŚCIĄ, Poznań
(540) www.petro.city
(511) 4, 35, 36

(210) **453478** (220) 2016 03 14
(731) OFFICE TO LET SPÓŁKA Z OGRANICZONĄ
ODPOWIEDZIALNOŚCIĄ, Poznań
(540) www.ciuchy.city
(511) 35, 36, 41

(210) **453479** (220) 2016 03 14
(731) OFFICE TO LET SPÓŁKA Z OGRANICZONĄ
ODPOWIEDZIALNOŚCIĄ, Poznań
(540) www.petro.city
(511) 4, 35, 36

(210) **453480** (220) 2016 03 14
(731) OFFICE TO LET SPÓŁKA Z OGRANICZONĄ
ODPOWIEDZIALNOŚCIĄ, Poznań
(540) www.klub.city
(511) 35, 36, 43

(210) **453481** (220) 2016 03 14
(731) OFFICE TO LET SPÓŁKA Z OGRANICZONĄ
ODPOWIEDZIALNOŚCIĄ, Poznań
(540) www.bizuteria.city
(511) 14, 35, 36

(210) **453482** (220) 2016 03 14
(731) OFFICE TO LET SPÓŁKA Z OGRANICZONĄ
ODPOWIEDZIALNOŚCIĄ, Poznań
(540) www.bestseller.city
(511) 3, 35, 36

(210) **453483** (220) 2016 03 14
(731) OFFICE TO LET SPÓŁKA Z OGRANICZONĄ
ODPOWIEDZIALNOŚCIĄ, Poznań
(540) www.klubnocny.city
(511) 35, 36, 43

(210) **453484** (220) 2016 03 14
(731) OFFICE TO LET SPÓŁKA Z OGRANICZONĄ
ODPOWIEDZIALNOŚCIĄ, Poznań
(540) www.ciesta.city
(511) 30, 35, 36

(210) **453485** (220) 2016 03 14
(731) OFFICE TO LET SPÓŁKA Z OGRANICZONĄ
ODPOWIEDZIALNOŚCIĄ, Poznań

(540) www.benzyna.city
(511) 4, 35, 36

(210) **453486** (220) 2016 03 14
(731) OFFICE TO LET SPÓŁKA Z OGRANICZONĄ
ODPOWIEDZIALNOŚCIĄ, Poznań
(540) www.ciastka.city
(511) 30, 35, 36

(210) **453487** (220) 2016 03 14
(731) OFFICE TO LET SPÓŁKA Z OGRANICZONĄ
ODPOWIEDZIALNOŚCIĄ, Poznań
(540) www.komputer.city
(511) 35, 36, 38

(210) **453488** (220) 2016 03 14
(731) OFFICE TO LET SPÓŁKA Z OGRANICZONĄ
ODPOWIEDZIALNOŚCIĄ, Poznań
(540) www.benzinovanice.city
(511) 4, 35, 36

(210) **453489** (220) 2016 03 14
(731) OFFICE TO LET SPÓŁKA Z OGRANICZONĄ
ODPOWIEDZIALNOŚCIĄ, Poznań
(540) www.benzinas.city
(511) 4, 35, 36

(210) **453490** (220) 2016 03 14
(731) OFFICE TO LET SPÓŁKA Z OGRANICZONĄ
ODPOWIEDZIALNOŚCIĄ, Poznań
(540) www.benzin.city
(511) 4, 35, 36

(210) **453491** (220) 2016 03 14
(731) OFFICE TO LET SPÓŁKA Z OGRANICZONĄ
ODPOWIEDZIALNOŚCIĄ, Poznań
(540) www.autobus.city
(511) 12, 35, 36

(210) **453492** (220) 2016 03 14
(731) OFFICE TO LET SPÓŁKA Z OGRANICZONĄ
ODPOWIEDZIALNOŚCIĄ, Poznań
(540) www.arzt.city
(511) 5, 35, 44

(210) **453493** (220) 2016 03 14
(731) OFFICE TO LET SPÓŁKA Z OGRANICZONĄ
ODPOWIEDZIALNOŚCIĄ, Poznań
(540) www.smartfon.city
(511) 35, 36, 38

(210) **453494** (220) 2016 03 14
(731) OFFICE TO LET SPÓŁKA Z OGRANICZONĄ
ODPOWIEDZIALNOŚCIĄ, Poznań
(540) www.apteka.city
(511) 3, 5, 44

(210) **453495** (220) 2016 03 14
(731) OFFICE TO LET SPÓŁKA Z OGRANICZONĄ
ODPOWIEDZIALNOŚCIĄ, Poznań

(540) www.apotheke.city
(511) 3, 5, 44

(210) **453496** (220) 2016 03 14
(731) OFFICE TO LET SPÓŁKA Z OGRANICZONĄ
ODPOWIEDZIALNOŚCIĄ, Poznań
(540) www.pieczyno.city
(511) 30, 31, 35

(210) **453497** (220) 2016 03 14
(731) OFFICE TO LET SPÓŁKA Z OGRANICZONĄ
ODPOWIEDZIALNOŚCIĄ, Poznań
(540) www.alkohol.city
(511) 30, 33, 35

(210) **453498** (220) 2016 03 14
(731) OFFICE TO LET SPÓŁKA Z OGRANICZONĄ
ODPOWIEDZIALNOŚCIĄ, Poznań
(540) www.chemia.city
(511) 3, 35, 36

(210) **453499** (220) 2016 03 14
(731) OFFICE TO LET SPÓŁKA Z OGRANICZONĄ
ODPOWIEDZIALNOŚCIĄ, Poznań
(540) www.piekarnia.city
(511) 30, 35, 36

(210) **453500** (220) 2016 03 14
(731) OFFICE TO LET SPÓŁKA Z OGRANICZONĄ
ODPOWIEDZIALNOŚCIĄ, Poznań
(540) www.akcesoria.city
(511) 3, 35, 36

(210) **453501** (220) 2016 03 14
(731) OFFICE TO LET SPÓŁKA Z OGRANICZONĄ
ODPOWIEDZIALNOŚCIĄ, Poznań
(540) www.stacjapaliw.city
(511) 4, 35, 36

(210) **453502** (220) 2016 03 14
(731) OFFICE TO LET SPÓŁKA Z OGRANICZONĄ
ODPOWIEDZIALNOŚCIĄ, Poznań
(540) www.dyzelinas.city
(511) 4, 35, 36

(210) **453503** (220) 2016 03 14
(731) OFFICE TO LET SPÓŁKA Z OGRANICZONĄ
ODPOWIEDZIALNOŚCIĄ, Poznań
(540) www.pozyczka.city
(511) 35, 36, 39

(210) **453504** (220) 2016 03 14
(731) OFFICE TO LET SPÓŁKA Z OGRANICZONĄ
ODPOWIEDZIALNOŚCIĄ, Poznań
(540) www.dyskoteka.city
(511) 35, 36, 43

(210) **453505** (220) 2016 03 14
(731) OFFICE TO LET SPÓŁKA Z OGRANICZONĄ
ODPOWIEDZIALNOŚCIĄ, Poznań

(540) www.centrumhandlowe.city
(511) 3, 35, 36

(210) **453506** (220) 2016 03 14
(731) OFFICE TO LET SPÓŁKA Z OGRANICZONĄ
ODPOWIEDZIALNOŚCIĄ, Poznań
(540) www.stadion.city
(511) 35, 36, 39

(210) **453507** (220) 2016 03 14
(731) OFFICE TO LET SPÓŁKA Z OGRANICZONĄ
ODPOWIEDZIALNOŚCIĄ, Poznań
(540) www.praca.city
(511) 35, 36, 43

(210) **453508** (220) 2016 03 14
(731) OFFICE TO LET SPÓŁKA Z OGRANICZONĄ
ODPOWIEDZIALNOŚCIĄ, Poznań
(540) www.pralka.city
(511) 9, 35, 36

(210) **453509** (220) 2016 03 14
(731) OFFICE TO LET SPÓŁKA Z OGRANICZONĄ
ODPOWIEDZIALNOŚCIĄ, Poznań
(540) www.makijaż.city
(511) 3, 35, 36

(210) **453510** (220) 2016 03 14
(731) OFFICE TO LET SPÓŁKA Z OGRANICZONĄ
ODPOWIEDZIALNOŚCIĄ, Poznań
(540) www.pralnia.city
(511) 3, 35, 36

(210) **453511** (220) 2016 03 14
(731) OFFICE TO LET SPÓŁKA Z OGRANICZONĄ
ODPOWIEDZIALNOŚCIĄ, Poznań
(540) www.strassenbahn.city
(511) 12, 35, 36

(210) **453512** (220) 2016 03 14
(731) OFFICE TO LET SPÓŁKA Z OGRANICZONĄ
ODPOWIEDZIALNOŚCIĄ, Poznań
(540) www.prasa.city
(511) 35, 36, 44

(210) **453513** (220) 2016 03 14
(731) OFFICE TO LET SPÓŁKA Z OGRANICZONĄ
ODPOWIEDZIALNOŚCIĄ, Poznań
(540) www.lekarz.city
(511) 5, 35, 44

(210) **453514** (220) 2016 03 14
(731) OFFICE TO LET SPÓŁKA Z OGRANICZONĄ
ODPOWIEDZIALNOŚCIĄ, Poznań
(540) www.premiera.city
(511) 3, 35, 36

(210) **453515** (220) 2016 03 14
(731) OFFICE TO LET SPÓŁKA Z OGRANICZONĄ
ODPOWIEDZIALNOŚCIĄ, Poznań

(540) www.lody.city
(511) 29, 30, 35

(210) **453516** (220) 2016 03 14
(731) OFFICE TO LET SPÓŁKA Z OGRANICZONĄ
ODPOWIEDZIALNOŚCIĄ, Poznań
(540) www.suskystintos.city
(511) 4, 35, 36

(210) **453517** (220) 2016 03 14
(731) OFFICE TO LET SPÓŁKA Z OGRANICZONĄ
ODPOWIEDZIALNOŚCIĄ, Poznań
(540) www.szpital.city
(511) 5, 35, 44

(210) **453518** (220) 2016 03 14
(731) OFFICE TO LET SPÓŁKA Z OGRANICZONĄ
ODPOWIEDZIALNOŚCIĄ, Poznań
(540) www.kultura.city
(511) 35, 36, 39

(210) **453519** (220) 2016 03 14
(731) OFFICE TO LET SPÓŁKA Z OGRANICZONĄ
ODPOWIEDZIALNOŚCIĄ, Poznań
(540) www.tankstelle.city
(511) 4, 35, 36

(210) **453520** (220) 2016 03 14
(731) OFFICE TO LET SPÓŁKA Z OGRANICZONĄ
ODPOWIEDZIALNOŚCIĄ, Poznań
(540) www.kuchnia.city
(511) 9, 35, 36

(210) **453522** (220) 2016 03 14
(731) OFFICE TO LET SPÓŁKA Z OGRANICZONĄ
ODPOWIEDZIALNOŚCIĄ, Poznań
(540) www.targi.city
(511) 35, 36, 39

(210) **453523** (220) 2016 03 14
(731) OFFICE TO LET SPÓŁKA Z OGRANICZONĄ
ODPOWIEDZIALNOŚCIĄ, Poznań
(540) www.kuchenka.city
(511) 9, 35, 36

(210) **453524** (220) 2016 03 14
(731) OFFICE TO LET SPÓŁKA Z OGRANICZONĄ
ODPOWIEDZIALNOŚCIĄ, Poznań
(540) www.telefon.city
(511) 35, 38, 39

(210) **453525** (220) 2016 03 14
(731) OFFICE TO LET SPÓŁKA Z OGRANICZONĄ
ODPOWIEDZIALNOŚCIĄ, Poznań
(540) www.presse.city
(511) 35, 36, 45

(210) **453526** (220) 2016 03 14
(731) OFFICE TO LET SPÓŁKA Z OGRANICZONĄ
ODPOWIEDZIALNOŚCIĄ, Poznań

(540) www.tlumacz.city
(511) 35, 36, 39

(210) **453527** (220) 2016 03 14
(731) OFFICE TO LET SPÓŁKA Z OGRANICZONĄ
ODPOWIEDZIALNOŚCIĄ, Poznań
(540) www.produkty.city
(511) 3, 35, 36

(210) **453528** (220) 2016 03 14
(731) OFFICE TO LET SPÓŁKA Z OGRANICZONĄ
ODPOWIEDZIALNOŚCIĄ, Poznań
(540) www.promocja.city
(511) 3, 35, 36

(210) **453529** (220) 2016 03 14
(731) OFFICE TO LET SPÓŁKA Z OGRANICZONĄ
ODPOWIEDZIALNOŚCIĄ, Poznań
(540) www.restauracja.city
(511) 35, 43

(210) **453530** (220) 2016 03 14
(731) OFFICE TO LET SPÓŁKA Z OGRANICZONĄ
ODPOWIEDZIALNOŚCIĄ, Poznań
(540) www.tlumaczenia.city
(511) 35, 36, 39

(210) **453531** (220) 2016 03 14
(731) OFFICE TO LET SPÓŁKA Z OGRANICZONĄ
ODPOWIEDZIALNOŚCIĄ, Poznań
(540) www.rover.city
(511) 12, 35, 36

(210) **453532** (220) 2016 03 14
(731) OFFICE TO LET SPÓŁKA Z OGRANICZONĄ
ODPOWIEDZIALNOŚCIĄ, Poznań
(540) www.ryneczek.city
(511) 30, 35, 36

(210) **453533** (220) 2016 03 14
(731) OFFICE TO LET SPÓŁKA Z OGRANICZONĄ
ODPOWIEDZIALNOŚCIĄ, Poznań
(540) www.tramwaj.city
(511) 12, 35, 36

(210) **453534** (220) 2016 03 14
(731) OFFICE TO LET SPÓŁKA Z OGRANICZONĄ
ODPOWIEDZIALNOŚCIĄ, Poznań
(540) www.rynek.city
(511) 30, 35, 36

(210) **453535** (220) 2016 03 14
(731) OFFICE TO LET SPÓŁKA Z OGRANICZONĄ
ODPOWIEDZIALNOŚCIĄ, Poznań
(540) www.tramway.city
(511) 12, 35, 36

(210) **453536** (220) 2016 03 14
(731) OFFICE TO LET SPÓŁKA Z OGRANICZONĄ
ODPOWIEDZIALNOŚCIĄ, Poznań

(540) www.mieszkania.city
(511) 35, 36

(210) **453537** (220) 2016 03 14
(731) OFFICE TO LET SPÓŁKA Z OGRANICZONĄ
ODPOWIEDZIALNOŚCIĄ, Poznań
(540) www.ubezpieczenia.city
(511) 35, 36, 39

(210) **453538** (220) 2016 03 14
(731) OFFICE TO LET SPÓŁKA Z OGRANICZONĄ
ODPOWIEDZIALNOŚCIĄ, Poznań
(540) www.ubranie.city
(511) 25, 35, 36

(210) **453539** (220) 2016 03 14
(731) OFFICE TO LET SPÓŁKA Z OGRANICZONĄ
ODPOWIEDZIALNOŚCIĄ, Poznań
(540) www.warzywa.city
(511) 30, 35, 36

(210) **453540** (220) 2016 03 14
(731) OFFICE TO LET SPÓŁKA Z OGRANICZONĄ
ODPOWIEDZIALNOŚCIĄ, Poznań
(540) www.wedliny.city
(511) 29, 30, 35

(210) **453541** (220) 2016 03 14
(731) OFFICE TO LET SPÓŁKA Z OGRANICZONĄ
ODPOWIEDZIALNOŚCIĄ, Poznań
(540) www.motoryzacja.city
(511) 12, 35, 36

(210) **453542** (220) 2016 03 14
(731) OFFICE TO LET SPÓŁKA Z OGRANICZONĄ
ODPOWIEDZIALNOŚCIĄ, Poznań
(540) www.weterynarz.city
(511) 5, 35, 44

(210) **453543** (220) 2016 03 14
(731) OFFICE TO LET SPÓŁKA Z OGRANICZONĄ
ODPOWIEDZIALNOŚCIĄ, Poznań
(540) www.nabial.city
(511) 30, 35, 36

(210) **453544** (220) 2016 03 14
(731) OFFICE TO LET SPÓŁKA Z OGRANICZONĄ
ODPOWIEDZIALNOŚCIĄ, Poznań
(540) www.wyprzedaz.city
(511) 3, 35, 36

(210) **453545** (220) 2016 03 14
(731) OFFICE TO LET SPÓŁKA Z OGRANICZONĄ
ODPOWIEDZIALNOŚCIĄ, Poznań
(540) www.mrozonki.city
(511) 29, 30, 35

(210) **453546** (220) 2016 03 14
(731) OFFICE TO LET SPÓŁKA Z OGRANICZONĄ
ODPOWIEDZIALNOŚCIĄ, Poznań

(540) www.zabawki.city
(511) 35, 36

(210) **453547** (220) 2016 03 14
(731) OFFICE TO LET SPÓŁKA Z OGRANICZONĄ
ODPOWIEDZIALNOŚCIĄ, Poznań
(540) www.degaline.city
(511) 4, 35, 36

(210) **453548** (220) 2016 03 14
(731) OFFICE TO LET SPÓŁKA Z OGRANICZONĄ
ODPOWIEDZIALNOŚCIĄ, Poznań
(540) www.chemist.city
(511) 3, 5, 44

(210) **453549** (220) 2016 03 14
(731) OFFICE TO LET SPÓŁKA Z OGRANICZONĄ
ODPOWIEDZIALNOŚCIĄ, Poznań
(540) www.zapoceny.city
(511) 3, 35, 36

(210) **453550** (220) 2016 03 14
(731) OFFICE TO LET SPÓŁKA Z OGRANICZONĄ
ODPOWIEDZIALNOŚCIĄ, Poznań
(540) www.ksiegowa.city
(511) 35, 36, 39

(210) **453551** (220) 2016 03 14
(731) OFFICE TO LET SPÓŁKA Z OGRANICZONĄ
ODPOWIEDZIALNOŚCIĄ, Poznań
(540) www.salonurody.city
(511) 3, 5, 44

(210) **453552** (220) 2016 03 14
(731) OFFICE TO LET SPÓŁKA Z OGRANICZONĄ
ODPOWIEDZIALNOŚCIĄ, Poznań
(540) www.ksiegarnia.city
(511) 35, 36

(210) **453553** (220) 2016 03 14
(731) OFFICE TO LET SPÓŁKA Z OGRANICZONĄ
ODPOWIEDZIALNOŚCIĄ, Poznań
(540) www.dyskont.city
(511) 3, 35, 36

(210) **453554** (220) 2016 03 14
(731) OFFICE TO LET SPÓŁKA Z OGRANICZONĄ
ODPOWIEDZIALNOŚCIĄ, Poznań
(540) www.natura.city
(511) 35, 36, 40

(210) **453555** (220) 2016 03 14
(731) OFFICE TO LET SPÓŁKA Z OGRANICZONĄ
ODPOWIEDZIALNOŚCIĄ, Poznań
(540) www.noclegi.city
(511) 35, 36, 43

(210) **453556** (220) 2016 03 14
(731) OFFICE TO LET SPÓŁKA Z OGRANICZONĄ
ODPOWIEDZIALNOŚCIĄ, Poznań

(540) www.drogerie.city
(511) 3, 35, 36

(210) **453557** (220) 2016 03 14
(731) OFFICE TO LET SPÓŁKA Z OGRANICZONĄ
ODPOWIEDZIALNOŚCIĄ, Poznań
(540) www.nowemieszkania.city
(511) 35, 36

(210) **453558** (220) 2016 03 14
(731) OFFICE TO LET SPÓŁKA Z OGRANICZONĄ
ODPOWIEDZIALNOŚCIĄ, Poznań
(540) www.drogeria.city
(511) 3, 35, 36

(210) **453559** (220) 2016 03 14
(731) OFFICE TO LET SPÓŁKA Z OGRANICZONĄ
ODPOWIEDZIALNOŚCIĄ, Poznań
(540) www.dostawa.city
(511) 35, 36, 39

(210) **453560** (220) 2016 03 14
(731) OFFICE TO LET SPÓŁKA Z OGRANICZONĄ
ODPOWIEDZIALNOŚCIĄ, Poznań
(540) www.dentysta.city
(511) 5, 35, 44

(210) **453561** (220) 2016 03 14
(731) OFFICE TO LET SPÓŁKA Z OGRANICZONĄ
ODPOWIEDZIALNOŚCIĄ, Poznań
(540) www.kawa.city
(511) 31, 35, 43

(210) **453562** (220) 2016 03 14
(731) OFFICE TO LET SPÓŁKA Z OGRANICZONĄ
ODPOWIEDZIALNOŚCIĄ, Poznań
(540) www.jedzenie.city
(511) 31, 35, 43

(210) **453563** (220) 2016 03 14
(731) OFFICE TO LET SPÓŁKA Z OGRANICZONĄ
ODPOWIEDZIALNOŚCIĄ, Poznań
(540) www.samochod.city
(511) 12, 35, 36

(210) **453564** (220) 2016 03 14
(731) OFFICE TO LET SPÓŁKA Z OGRANICZONĄ
ODPOWIEDZIALNOŚCIĄ, Poznań
(540) www.shoppingcenter.city
(511) 3, 35, 36

(210) **453565** (220) 2016 03 14
(731) OFFICE TO LET SPÓŁKA Z OGRANICZONĄ
ODPOWIEDZIALNOŚCIĄ, Poznań
(540) www.ofertadnia.city
(511) 3, 35, 36

(210) **453566** (220) 2016 03 14
(731) OFFICE TO LET SPÓŁKA Z OGRANICZONĄ
ODPOWIEDZIALNOŚCIĄ, Poznań

(540) www.hipermarket.city
(511) 3, 35, 36

(210) **453567** (220) 2016 03 14
(731) OFFICE TO LET SPÓŁKA Z OGRANICZONĄ
ODPOWIEDZIALNOŚCIĄ, Poznań
(540) www.sklep.city
(511) 3, 35, 36

(210) **453568** (220) 2016 03 14
(731) OFFICE TO LET SPÓŁKA Z OGRANICZONĄ
ODPOWIEDZIALNOŚCIĄ, Poznań
(540) www.slodycze.city
(511) 30, 35, 36

(210) **453569** (220) 2016 03 14
(731) OFFICE TO LET SPÓŁKA Z OGRANICZONĄ
ODPOWIEDZIALNOŚCIĄ, Poznań
(540) www.ofertatygodnia.city
(511) 3, 35, 36

(210) **453570** (220) 2016 03 14
(731) OFFICE TO LET SPÓŁKA Z OGRANICZONĄ
ODPOWIEDZIALNOŚCIĄ, Poznań
(540) www.kosmetyki.city
(511) 3, 35, 36

(210) **453571** (220) 2016 03 14
(731) OFFICE TO LET SPÓŁKA Z OGRANICZONĄ
ODPOWIEDZIALNOŚCIĄ, Poznań
(540) www.slowfood.city
(511) 30, 31, 35

(210) **453572** (220) 2016 03 14
(731) OFFICE TO LET SPÓŁKA Z OGRANICZONĄ
ODPOWIEDZIALNOŚCIĄ, Poznań
(540) www.dziecko.pl
(511) 35, 36, 39

(210) **453573** (220) 2016 03 14
(731) OFFICE TO LET SPÓŁKA Z OGRANICZONĄ
ODPOWIEDZIALNOŚCIĄ, Poznań
(540) www.agencja.city
(511) 3, 35, 36

(210) **453574** (220) 2016 03 14
(731) OFFICE TO LET SPÓŁKA Z OGRANICZONĄ
ODPOWIEDZIALNOŚCIĄ, Poznań
(540) www.okazja.city
(511) 3, 35, 36

(210) **453575** (220) 2016 03 14
(731) OFFICE TO LET SPÓŁKA Z OGRANICZONĄ
ODPOWIEDZIALNOŚCIĄ, Poznań
(540) www.einkaufszentrum.city
(511) 3, 35, 36

(210) **453576** (220) 2016 03 14
(731) OFFICE TO LET SPÓŁKA Z OGRANICZONĄ
ODPOWIEDZIALNOŚCIĄ, Poznań

(540) www.elektronika.city
(511) 9, 36, 38

(210) **453577** (220) 2016 03 14
(731) OFFICE TO LET SPÓŁKA Z OGRANICZONĄ
ODPOWIEDZIALNOŚCIĄ, Poznań
(540) www.okulista.city
(511) 5, 35, 44

(210) **453578** (220) 2016 03 14
(731) OFFICE TO LET SPÓŁKA Z OGRANICZONĄ
ODPOWIEDZIALNOŚCIĄ, Poznań
(540) www.gabinetylekarskie.city
(511) 5, 35, 44

(210) **453579** (220) 2016 03 14
(731) OFFICE TO LET SPÓŁKA Z OGRANICZONĄ
ODPOWIEDZIALNOŚCIĄ, Poznań
(540) www.exhibition.city
(511) 35, 36, 39

(210) **453580** (220) 2016 03 14
(731) OFFICE TO LET SPÓŁKA Z OGRANICZONĄ
ODPOWIEDZIALNOŚCIĄ, Poznań
(540) www.fairs.city
(511) 35, 36, 39

(210) **453581** (220) 2016 03 14
(731) OFFICE TO LET SPÓŁKA Z OGRANICZONĄ
ODPOWIEDZIALNOŚCIĄ, Poznań
(540) www.garnitur.city
(511) 25, 35, 36

(210) **453582** (220) 2016 03 14
(731) OFFICE TO LET SPÓŁKA Z OGRANICZONĄ
ODPOWIEDZIALNOŚCIĄ, Poznań
(540) www.familie.city
(511) 35, 36

(210) **453583** (220) 2016 03 14
(731) OFFICE TO LET SPÓŁKA Z OGRANICZONĄ
ODPOWIEDZIALNOŚCIĄ, Poznań
(540) www.firma.city
(511) 35, 36, 39

(210) **453584** (220) 2016 03 14
(731) OFFICE TO LET SPÓŁKA Z OGRANICZONĄ
ODPOWIEDZIALNOŚCIĄ, Poznań
(540) www.gesundheit.city
(511) 3, 5, 44

(210) **453585** (220) 2016 03 14
(731) OFFICE TO LET SPÓŁKA Z OGRANICZONĄ
ODPOWIEDZIALNOŚCIĄ, Poznań
(540) www.foires.city
(511) 35, 36, 39

(210) **453586** (220) 2016 03 14
(731) OFFICE TO LET SPÓŁKA Z OGRANICZONĄ
ODPOWIEDZIALNOŚCIĄ, Poznań

(540) www.grunty.city
(511) 35, 36

(210) **453587** (220) 2016 03 14
(731) OFFICE TO LET SPÓŁKA Z OGRANICZONĄ
ODPOWIEDZIALNOŚCIĄ, Poznań
(540) www.fundacja.city
(511) 35, 36, 39

(210) **453588** (220) 2016 03 14
(731) OFFICE TO LET SPÓŁKA Z OGRANICZONĄ
ODPOWIEDZIALNOŚCIĄ, Poznań
(540) www.higiena.city
(511) 3, 35, 36

(210) **453589** (220) 2016 03 14
(731) INSTYTUT TECHNIK INNOWACYJNYCH EMAG,
Katowice
(540) emag INSTYTUT BADAWCZY



(531) 27.05.01
(511) 16, 35, 37, 41, 42, 45

(210) **453590** (220) 2016 03 14
(731) OFFICE TO LET SPÓŁKA Z OGRANICZONĄ
ODPOWIEDZIALNOŚCIĄ, Poznań
(540) www.kredyt.city
(511) 35, 36, 39

(210) **453591** (220) 2016 03 14
(731) MUZEUM NADWIŚLAŃSKIE W KAZIMIERZU DOLNYM,
Kazimierz Dolny
(540) Zamek w Janowcu
(511) 35, 41, 43

(210) **453592** (220) 2016 03 14
(731) EUROCASH VC5 SPÓŁKA Z OGRANICZONĄ
ODPOWIEDZIALNOŚCIĄ, Komorniki
(540) DUŻY BEN



(531) 02.01.01, 09.07.01, 26.01.16, 27.05.01, 29.01.12
(511) 21, 29, 30, 31, 32, 33, 34, 35, 43

(210) **453593** (220) 2016 03 14
(731) EUROCASH VC5 SPÓŁKA Z OGRANICZONĄ
ODPOWIEDZIALNOŚCIĄ, Komorniki
(540) DUŻY BEN
(511) 21, 29, 30, 31, 32, 33, 34, 35, 43

(210) **453594** (220) 2016 03 14
(731) STASZCZYŃSKI PIOTR STREETART, Wrocław
(540) PASIBUS
(511) 35, 43

(210) **453595** (220) 2016 03 14
(731) KIS TRANSPORT - SPEDITION ROPEL KACZMAREK
SPÓŁKA JAWNA, Wejherowo
(540) KIS TRANSPORT - SPEDITION
(511) 39

(210) **453596** (220) 2016 03 14
(731) STASZCZYŃSKI PIOTR STREETART, Wrocław
(540)



(531) 08.07.10, 18.01.08
(511) 35, 43

(210) **453597** (220) 2016 03 14
(731) EUROCASH VC5 SPÓŁKA Z OGRANICZONĄ
ODPOWIEDZIALNOŚCIĄ, Komorniki
(540) DUŻY BEN



(531) 02.01.01, 26.01.14, 26.04.02, 27.05.01, 29.01.12
(511) 21, 29, 30, 31, 32, 33, 34, 35, 43

(210) **453598** (220) 2016 03 14
(731) WYDAWNICTWO PEDAGOGICZNE OPERON SPÓŁKA
Z OGRANICZONĄ ODPOWIEDZIALNOŚCIĄ, Gdynia
(540) stacja rodzic



(531) 26.01.01, 26.11.03, 26.13.25, 27.05.01, 29.01.15
(511) 9, 16, 41

(210) **453599** (220) 2016 03 14
(731) ADAMOWICZ ADAM, Sopot
(540) TOURMIX
(511) 9, 35

(210) **453600** (220) 2016 03 14
(731) ADAMOWICZ ADAM, Sopot
(540) MOBIVOX
(511) 9, 35

(210) **453601** (220) 2016 03 14
(731) MĄDROSZYK GRZEGORZ GEPS, Opalenica
(540) HEADSHOT



(531) 21.03.21, 27.05.01
(511) 35

(210) **453602** (220) 2016 03 14
 (731) TELEWIZJA POLSKA SPÓŁKA AKCYJNA, Warszawa
 (540) PL24
 (511) 9, 16, 35, 38, 41, 42

(210) **453603** (220) 2016 03 14
 (731) TELEWIZJA POLSKA SPÓŁKA AKCYJNA, Warszawa
 (540) Im24
 (511) 9, 16, 35, 38, 41, 42

(210) **453604** (220) 2016 03 14
 (731) TELEWIZJA POLSKA SPÓŁKA AKCYJNA, Warszawa
 (540) Intermarium24
 (511) 9, 16, 35, 38, 41, 42

(210) **453605** (220) 2016 03 14
 (731) JANCZAK KRZYSZTOF, Zielona Góra
 (540) polpora
 (511) 14

(210) **453606** (220) 2016 03 14
 (731) PLAZA TOMASZ, Konin
 (540) Morsel



(531) 26.04.02, 27.05.01, 29.01.13
 (511) 31

(210) **453607** (220) 2016 03 14
 (731) ZAWACKI TOMASZ INSEKTPOL, Nowe Miasto Lubawskie
 (540) MEGAFOG

MEGAFOG

(531) 27.05.01, 29.01.12
 (511) 5

(210) **453608** (220) 2016 03 14
 (731) SOCHACKI ŁUKASZ, Plewiska
 (540) Grena



(531) 26.01.01, 26.04.02, 27.05.01
 (511) 7

(210) **453609** (220) 2016 03 14
 (731) MUZEUM NADWIŚLAŃSKIE W KAZIMIERZU DOLNYM, Kazimierz Dolny

(540)



(531) 07.01.01, 29.01.14
 (511) 35, 41, 43

(210) **453610** (220) 2016 03 14
 (731) MARKA SOKOŁÓW-SERVICE SPÓŁKA Z OGRANICZONĄ ODPOWIEDZIALNOŚCIĄ SPÓŁKA KOMANDYTOWA, Sokołów Podlaski
 (540) KOCHAM KABANOSY
 (511) 29

(210) **453611** (220) 2016 03 14
 (731) MARKA SOKOŁÓW-SERVICE SPÓŁKA Z OGRANICZONĄ ODPOWIEDZIALNOŚCIĄ SPÓŁKA KOMANDYTOWA, Sokołów Podlaski
 (540) SCHAB SOŁTYSA
 (511) 29

(210) **453612** (220) 2016 03 14
 (731) MARKA SOKOŁÓW-SERVICE SPÓŁKA Z OGRANICZONĄ ODPOWIEDZIALNOŚCIĄ SPÓŁKA KOMANDYTOWA, Sokołów Podlaski
 (540) SZYNKA SOŁTYSA
 (511) 29

(210) **453613** (220) 2016 03 14
 (731) KURIATA PAWEŁ FIRMA USŁUGOWA RAM, Gdańsk
 (540) TRÓJMIASTO nieruchomości



(531) 07.01.03, 26.11.02, 27.05.05, 29.01.13
 (511) 36

(210) **453614** (220) 2016 03 14
 (731) MARKA SOKOŁÓW-SERVICE SPÓŁKA Z OGRANICZONĄ ODPOWIEDZIALNOŚCIĄ SPÓŁKA KOMANDYTOWA, Sokołów Podlaski
 (540) BOCZEK SOŁTYSA
 (511) 29

(210) **453615** (220) 2016 03 14
 (731) VALEANT SPÓŁKA Z OGRANICZONĄ ODPOWIEDZIALNOŚCIĄ SPÓŁKA JAWNA, Rzeszów
 (540) VIZOPT
 (511) 5

(210) **453616** (220) 2016 03 14
 (731) MARKA SOKOŁÓW-SERVICE SPÓŁKA Z OGRANICZONĄ ODPOWIEDZIALNOŚCIĄ SPÓŁKA KOMANDYTOWA, Sokołów Podlaski

(540) KRUCHA WOŁOWINA
(511) 29

(210) **453617** (220) 2016 03 14
(731) SENJU PHARMACEUTICAL CO., LTD., Osaka, JP
(540) SENJU CATALIN (Pirenoxinum)



(531) 26.04.09, 27.05.01, 27.05.01, 29.01.13
(511) 5

(210) **453618** (220) 2016 03 14
(731) SENJU PHARMACEUTICAL CO., LTD., Osaka, JP
(540) SENJU

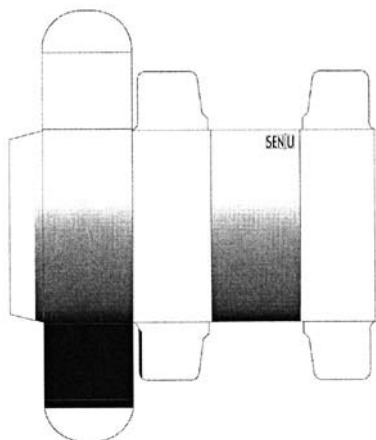

(531) 26.04.09, 27.05.01
(511) 5

(210) **453619** (220) 2016 03 14
(731) HASCO TM SPÓŁKA Z OGRANICZONĄ ODPOWIEDZIALNOŚCIĄ SPÓŁKA KOMANDYTOWA, Wrocław
(540) Pomagam ? Naturalnie ! Natur Kaps



(531) 26.11.02, 27.05.01, 29.01.04
(511) 5

(210) **453620** (220) 2016 03 14
(731) IRR SPÓŁKA Z OGRANICZONĄ ODPOWIEDZIALNOŚCIĄ, Warszawa
(540)



(531) 24.13.01, 26.11.02, 26.13.01, 29.01.13
(511) 2, 3, 10, 26

(210) **453621** (220) 2016 03 14
(731) STASZCZYŃSKI PIOTR STREETART, Wrocław
(540) PASIBUS



(531) 18.01.07, 26.01.01, 27.05.05, 29.01.12
(511) 35, 43

(210) **453622** (220) 2016 03 14
(731) VALEANT SPÓŁKA Z OGRANICZONĄ ODPOWIEDZIALNOŚCIĄ SPÓŁKA JAWNA, Rzeszów
(540) VIZIPROST
(511) 5

(210) **453623** (220) 2016 03 14
(731) VALEANT SPÓŁKA Z OGRANICZONĄ ODPOWIEDZIALNOŚCIĄ SPÓŁKA JAWNA, Rzeszów
(540) VIZITRAV
(511) 5

(210) **453624** (220) 2016 03 14
(731) VALEANT SPÓŁKA Z OGRANICZONĄ ODPOWIEDZIALNOŚCIĄ SPÓŁKA JAWNA, Rzeszów
(540) VIZIBIM
(511) 5

(210) **453625** (220) 2016 03 14
(731) SIUCHNO WALDEMAR P.W. VA-GIT, Białystok
(540) ALE HALE.pl

ALE HALE.pl

(531) 26.04.02, 27.05.01, 29.01.12
(511) 6

(210) **453626** (220) 2016 03 14
(731) ENDU SPORT SPÓŁKA Z OGRANICZONĄ ODPOWIEDZIALNOŚCIĄ, Poznań
(540) ENDUSPORT

ENDU SPORT

(531) 27.05.01, 29.01.12
(511) 35, 36, 41

- (210) **453627** (220) 2016 03 14
 (731) FP BRAND SPÓŁKA Z OGRANICZONĄ
 ODPOWIEDZIALNOŚCIĄ, Warszawa
 (540) RAW DAY



- (531) 27.05.01
 (511) 29, 30, 35, 43, 44

- (210) **453628** (220) 2016 03 14
 (731) ZAKŁADY MIĘSNE ŁMEAT-ŁUKÓW SPÓŁKA AKCYJNA,
 Łuków
 (540) Pyszne, bo z wołowina ! Wędliny BEEF in



- (531) 03.04.01, 03.04.13, 26.01.03, 27.05.01, 29.01.14
 (511) 29, 30, 35

- (210) **453629** (220) 2016 03 14
 (731) SPÓŁDZIELNIA MLECZARSKA MLEKOVITA, Wysokie
 Mazowieckie
 (540) BEZ LAKTOZY



- (531) 26.04.02, 26.13.25, 27.05.05, 29.01.05
 (511) 29, 35

- (210) **453630** (220) 2016 03 14
 (731) AGRIPOLIS SPÓŁKA Z OGRANICZONĄ
 ODPOWIEDZIALNOŚCIĄ, Poznań
 (540) AGRIPOLIS



- (531) 27.05.01
 (511) 31, 35, 42

- (210) **453631** (220) 2016 03 14
 (731) NATURELL POLSKA SPÓŁKA Z OGRANICZONĄ
 ODPOWIEDZIALNOŚCIĄ, Kraków
 (540) Slimatab
 (511) 5

- (210) **453632** (220) 2016 03 14
 (731) HYDRO-TECH-SORT SPÓŁKA Z OGRANICZONĄ
 ODPOWIEDZIALNOŚCIĄ, Gliwice

- (540) H-T-S



- (531) 15.07.01, 15.07.03, 27.05.01, 29.01.12
 (511) 6, 7, 37, 42

- (210) **453633** (220) 2016 03 14
 (731) NATURELL POLSKA SPÓŁKA Z OGRANICZONĄ
 ODPOWIEDZIALNOŚCIĄ, Kraków
 (540) Slimapill
 (511) 5

- (210) **453634** (220) 2016 03 14
 (731) PROKURAT DANIEL, Strzała
 (540) SPARTA GYM WARSZAWSKA SZKOŁA WALKI



- (531) 02.01.08, 26.11.01, 27.05.01, 29.01.15
 (511) 25, 41

- (210) **453635** (220) 2016 03 14
 (731) DOJKA ŁUKASZ, Dąbrowa Tarnowska
 (540) XTREME FITNESS Gyms



- (531) 21.03.13, 27.05.01, 29.01.14
 (511) 3, 16, 22, 25, 28, 41, 44

- (210) **453637** (220) 2016 03 14
 (731) DIGESTA SPÓŁKA Z OGRANICZONĄ
 ODPOWIEDZIALNOŚCIĄ, Warszawa
 (540) BAZYLISZEK
 (511) 35, 41, 43

- (210) **453638** (220) 2016 03 14
 (731) KIS TRANSPORT - SPEDITION ROPEL KACZMAREK
 SPÓŁKA JAWNA, Wejherowo
 (540) KIS TRANSPORT SPEDITION



- (531) 26.04.02, 27.05.01, 29.01.13
 (511) 39

- (210) **453639** (220) 2016 03 14
 (731) NOWA ERA SPÓŁKA Z OGRANICZONĄ
 ODPOWIEDZIALNOŚCIĄ, Warszawa

(540) Puls Ziemi

(531) 29.01.12, 27.05.01
(511) 9, 16, 35, 41(210) **453640** (220) 2016 03 14
(731) MARSZEWSKA-MAZAN MARTA KONKRET, Wrocław
(540) PRZEŁAM LODY - cafe -(531) 08.01.18, 26.01.04, 27.05.05, 29.01.14
(511) 30, 43(210) **453641** (220) 2016 03 14
(731) NOWA ERA SPÓŁKA Z OGRANICZONĄ
ODPOWIEDZIALNOŚCIĄ, Warszawa
(540) Słowa na Start!

**Słowa na
start!**

(531) 27.05.01, 29.01.12
(511) 9, 16, 35, 41(210) **453642** (220) 2016 03 14
(731) GIBKI KRZYSZTOF ATLANTIS, Chorzów
(540) lody Atlantis(531) 01.03.02, 01.15.24, 05.01.12, 26.01.03, 27.05.05, 29.01.15
(511) 30(210) **453643** (220) 2016 03 14
(731) NOWA ERA SPÓŁKA Z OGRANICZONĄ
ODPOWIEDZIALNOŚCIĄ, Warszawa
(540) Kolekcja sześciolatka
(511) 9, 16, 35, 41(210) **453644** (220) 2016 03 14
(731) TOM SPÓŁKA Z OGRANICZONĄ
ODPOWIEDZIALNOŚCIĄ, Szczecin

(540) TOM SPÓŁKA Z O .O.

TOM
SPÓŁKA Z O.O.

(531) 24.15.13, 26.04.01, 27.05.01, 29.01.12
(511) 35, 39, 40(210) **453645** (220) 2016 03 14
(731) POMONA COMPANY LTD. SPÓŁKA Z OGRANICZONĄ
ODPOWIEDZIALNOŚCIĄ, Żyrardów
(540) ABSORBER OCHRONNY CO2
(511) 5, 16, 20(210) **453646** (220) 2016 03 14
(731) NOWA ERA SPÓŁKA Z OGRANICZONĄ
ODPOWIEDZIALNOŚCIĄ, Warszawa
(540) Elementarz sześciolatka
(511) 9, 16, 35, 41(210) **453647** (220) 2016 03 14
(731) MW KANCELARIA SPÓŁKA Z OGRANICZONĄ
ODPOWIEDZIALNOŚCIĄ, Mikołów
(540)(531) 05.01.16, 15.01.13, 26.01.03, 29.01.14
(511) 35, 36, 37, 41, 42, 45(210) **453648** (220) 2016 03 14
(731) NOWA ERA SPÓŁKA Z OGRANICZONĄ
ODPOWIEDZIALNOŚCIĄ, Warszawa
(540) Puls Ziemi

**Puls
Ziemi**

(531) 27.05.01, 29.01.01
(511) 9, 16, 35, 41(210) **453649** (220) 2016 03 14
(731) POMONA COMPANY LTD. SPÓŁKA Z OGRANICZONĄ
ODPOWIEDZIALNOŚCIĄ, Żyrardów
(540) PAD PROTECT CO2
(511) 5, 16, 20(210) **453650** (220) 2016 03 14
(731) TURBOTECHNIKA MAŁGORZATA BRYNIARSKA
I GRZEGORZ JACEK SPÓŁKA JAWNA, Imielin
(540) TURBOTECHNIKA
(511) 7, 37(210) **453651** (220) 2016 03 14
(731) EUROCASH SPÓŁKA AKCYJNA, Komorniki
(540) Bahama

Bahama

(531) 27.05.01
(511) 32

(210) **453652** (220) 2016 03 14
(731) JANISZEWSKI MARIUSZ INSUPER, Zielona Góra
(540) INSUPER



(531) 24.15.02, 27.05.01, 29.01.12
(511) 35, 36, 41

(210) **453653** (220) 2016 03 14
(731) LOFT37 SPÓŁKA Z OGRANICZONĄ
ODPOWIEDZIALNOŚCIĄ, Warszawa
(540) Just for Fun



(531) 01.01.02, 27.05.01
(511) 18, 25

(210) **453654** (220) 2016 03 14
(731) GAMESPOL SPÓŁKA Z OGRANICZONĄ
ODPOWIEDZIALNOŚCIĄ, Lublin
(540) GAMESPOL



(531) 27.05.01
(511) 9, 16, 41, 42

(210) **453655** (220) 2016 03 14
(731) WOŹNICZKO TOMASZ TOMEX, Sośnicowice
(540) TOMEX



(531) 26.02.07, 27.05.01, 29.01.12
(511) 7, 16, 24

(210) **453656** (220) 2016 03 15
(731) OCEANIC SPÓŁKA AKCYJNA, Sopot
(540) AA CLINICAL LIFT BIO-SIATECZKA PODPOROWA
Z NICI LIFTINGUJĄCYCH
(511) 3, 5

(210) **453657** (220) 2016 03 15
(731) NIKE Innovate C.V., Beaverton, US
(540) NIKE AEROSWIFT
(511) 25

(210) **453658** (220) 2016 03 15
(731) The Prudential Insurance Company of America,
Newark, US
(540) GIBALTAR VENTURES
(511) 36, 41, 42

(210) **453659** (220) 2016 03 15
(731) IMPRESSIO-MED SPÓŁKA Z OGRANICZONĄ
ODPOWIEDZIALNOŚCIĄ, SPÓŁKA KOMANDYTOWA,
Warszawa
(540) IMPRESSIO MED



(531) 17.02.01, 29.01.12, 27.05.01
(511) 35, 38, 44

(210) **453660** (220) 2016 03 15
(731) WAJNERT MEBLE SPÓŁKA Z OGRANICZONĄ
ODPOWIEDZIALNOŚCIĄ, SPÓŁKA KOMANDYTOWO-
AKCYJNA, Międzybórz
(540) ESTI by wajnert



(531) 27.05.01, 29.01.12
(511) 16, 18, 20, 24, 40, 42

(210) **453661** (220) 2016 03 15
(731) PEREVOSHCHIKOV ALEKSANDR, Ełk
(540) Balancer



(531) 05.03.14, 26.11.13, 29.01.12, 27.05.01
(511) 5

(210) **453662** (220) 2016 03 15
(731) MEDIA FON SPÓŁKA Z OGRANICZONĄ
ODPOWIEDZIALNOŚCIĄ, Częstochowa
(540) radio Fon
(511) 35, 38, 41

(210) **453663** (220) 2016 03 15
(731) EUROCASH VC5 SPÓŁKA Z OGRANICZONĄ
ODPOWIEDZIALNOŚCIĄ, Komorniki
(540) DUŻY BEN



DUŻY BEN

(531) 02.09.25, 09.07.01, 09.03.13, 11.03.01, 26.01.16, 27.05.01,
29.01.12
(511) 21, 29, 30, 31, 32, 33, 34, 35, 43

(210) **453664** (220) 2016 03 15
 (731) EURO CASH VC5 SPÓŁKA Z OGRANICZONĄ
 ODPOWIEDZIALNOŚCIĄ, Komorniki
 (540) DUŻY BEN



(531) 02.09.25, 09.07.01, 09.03.13, 11.03.01, 26.01.16, 27.05.01,
 29.01.12
 (511) 21, 29, 30, 31, 32, 33, 34, 35, 43

(210) **453665** (220) 2016 03 15
 (731) JACHIMOWICZ BŁAŻEJ, Rzeszów
 (540) VEGUSpl Bar wegański



(531) 05.03.15, 11.03.09, 27.05.01, 29.01.13
 (511) 29, 30, 43

(210) **453666** (220) 2016 03 15
 (731) TVN SPÓŁKA AKCYJNA, Warszawa
 (540) Ślub od pierwszego wejrzenia
 (511) 9, 35, 38, 41, 42

(210) **453667** (220) 2016 03 15
 (731) DYBOWSKI BARTOSZ GENPOWER, Buszewo
 (540) G GENPOWER



(531) 27.05.01, 27.05.24, 29.01.12
 (511) 7, 37

(210) **453668** (220) 2016 03 15
 (731) KOŁODZIEJ MATEUSZ, Wrocław
 (540) Avantines CLOTHING



(531) 27.05.01
 (511) 25, 35, 42

(210) **453669** (220) 2016 03 15
 (731) ING BANK ŚLĄSKI SPÓŁKA AKCYJNA, Katowice
 (540) Karta LEW
 (511) 16, 36, 42

(210) **453670** (220) 2016 03 15
 (731) JANIK JAN FHU MIX, Kraków
 (540) Lavender HOTEL



(531) 05.11.11, 27.05.01, 29.01.12
 (511) 41, 43

(210) **453671** (220) 2016 03 15
 (731) JANIK JAN FHU MIX, Kraków
 (540) Lavender APARTHOTEL



(531) 05.05.07, 27.05.01, 29.01.12
 (511) 41, 43

(210) **453672** (220) 2016 03 15
 (731) BEDNORZ KATARZYNA BFC, Skarżysko-Kamienna
 (540) POOFI
 (511) 18, 20, 24

(210) **453673** (220) 2016 03 15
 (731) KOWALCZYK PATRYCJA PK CONSULTING, Działki
 (540) gierkrówka



(531) 27.05.01
 (511) 43

(210) **453674** (220) 2016 03 15
 (731) SYSTEMEG SPÓŁKA Z OGRANICZONĄ
 ODPOWIEDZIALNOŚCIĄ, Wrocław
 (540) SYSTEmEG
 (511) 9, 35, 42

(210) **453675** (220) 2016 03 15
 (731) LEŚNODORSKI, ŚLUSAREK I WSPÓLNICY SPÓŁKA
 KOMANDYTOWA, Warszawa
 (540) LSW
 (511) 36, 41, 45

(210) **453676** (220) 2016 03 15
 (731) TELE CARE SPÓŁKA AKCYJNA, Zawiercie
 (540) TC Telecare



(531) 02.09.01, 26.11.01, 27.05.01, 29.01.12
 (511) 9, 10, 44

(210) **453677** (220) 2016 03 15
 (731) LEŚNODORSKI, ŚLUSAREK I WSPÓLNICY SPÓŁKA
 KOMANDYTOWA, Warszawa
 (540) lsw



(531) 26.11.12, 24.17.09, 27.05.01, 29.01.01
 (511) 36, 41, 45

(210) **453678** (220) 2016 03 15
 (731) CEZARY FORTUNA ALEJAKTO, Warszawa
 (540) MiLi Piosenkarka



(531) 01.01.05, 16.01.13, 27.05.01, 29.01.15
 (511) 9, 16, 25, 35, 41

(210) **453679** (220) 2016 03 15
 (731) SZTUDER CEZARY, Krotoszyn
 (540) CS AGROunima



(531) 26.01.01, 26.07.03, 27.05.01, 29.01.13
 (511) 7, 40

(210) **453680** (220) 2016 03 15
 (731) MEDIAEXPERT SPÓŁKA Z OGRANICZONĄ
 ODPOWIEDZIALNOŚCIĄ, Warszawa
 (540) Mediaexpert - Mamy ceny internetowe
 (511) 16, 35, 41

(210) **453681** (220) 2016 03 15
 (731) FORTUNA CEZARY ALEJAKTO, Warszawa
 (540) FARMER ALEK



(531) 05.07.02, 27.05.01, 29.01.15
 (511) 9, 16, 25, 35, 41

(210) **453682** (220) 2016 03 15
 (731) TELECARE SPÓŁKA AKCYJNA, Zawiercie

(540) Telecare
 (511) 9, 10, 44

(210) **453683** (220) 2016 03 15
 (731) SYSTEMEG SPÓŁKA Z OGRANICZONĄ
 ODPOWIEDZIALNOŚCIĄ, Wrocław
 (540) SYSTEmEG Twój partner IT



(531) 26.13.25, 27.05.01, 29.01.12
 (511) 9, 35, 42

(210) **453684** (220) 2016 03 15
 (731) MEDIAEXPERT SPÓŁKA Z OGRANICZONĄ
 ODPOWIEDZIALNOŚCIĄ, Warszawa
 (540) MediaExpert - Niskie ceny internetowe
 (511) 16, 35, 41

(210) **453685** (220) 2016 03 15
 (731) MEWA SPÓŁKA Z OGRANICZONĄ
 ODPOWIEDZIALNOŚCIĄ SPÓŁKA KOMANDYTOWA,
 Konotopa
 (540) JAMES BRADLEY

JAMES BRADLEY

(531) 27.05.01
 (511) 25

(210) **453686** (220) 2016 03 15
 (731) MEDIAEXPERT SPÓŁKA Z OGRANICZONĄ
 ODPOWIEDZIALNOŚCIĄ, Warszawa
 (540) MediaExpert - Ceny internetowe
 (511) 16, 35, 41

(210) **453687** (220) 2016 03 15
 (731) MEDIAEXPERT SPÓŁKA Z OGRANICZONĄ
 ODPOWIEDZIALNOŚCIĄ, Warszawa
 (540) MediaExpert - Super ceny internetowe
 (511) 16, 35, 41

(210) **453688** (220) 2016 03 15
 (731) EUROCASH VC5 SPÓŁKA Z OGRANICZONĄ
 ODPOWIEDZIALNOŚCIĄ, Komorniki
 (540) DUŻY BEN



(531) 09.03.20, 09.07.01, 26.01.01, 27.05.01, 29.01.12, 25.01.19
 (511) 21, 29, 30, 31, 32, 33, 34, 35, 43

(210) **453689** (220) 2016 03 15
 (731) EUROCASH VC5 SPÓŁKA Z OGRANICZONĄ
 ODPOWIEDZIALNOŚCIĄ, Komorniki

(540) DUŻY BEN

**DUŻY BEN**

(531) 09.07.01, 09.03.20, 26.01.01, 27.05.01, 29.01.12
 (511) 21, 29, 30, 31, 32, 33, 34, 35, 43

(210) **453690** (220) 2016 03 15

(731) OBERHAUSEN SPÓŁKA Z OGRANICZONĄ ODPOWIEDZIALNOŚCIĄ, Warszawa

(540) Galeria Zaspa

(511) 16, 35, 36, 37, 39, 41, 43

(210) **453691** (220) 2016 03 15

(731) ZAKŁAD USŁUGOWO HANDLOWY
 INSTALATORSTWO I ARTYKUŁY ELEKTRYCZNE
 WIŚNIEWSKI NIDZICA SPÓŁKA Z OGRANICZONĄ
 ODPOWIEDZIALNOŚCIĄ, Ożarów Mazowiecki

(540) Nidzica Wiśniewski W



(531) 24.15.01, 26.04.02, 27.05.01, 29.01.13
 (511) 19, 35, 37, 42

(210) **453692** (220) 2016 03 15

(731) CYKOWSKI KRZYSZTOF P.W. PAKO, Rybnik
 P PAKO JEANS



(531) 26.04.01, 27.05.01, 29.01.13
 (511) 18, 25

(210) **453693** (220) 2016 03 15

(731) KIEŁCZEWSKA AGATA, Warszawa

(540) TWOJE ZDROWIE I URODA

(511) 16, 35, 41

(210) **453694** (220) 2016 03 15

(731) OBERHAUSEN SPÓŁKA Z OGRANICZONĄ
 ODPOWIEDZIALNOŚCIĄ, Warszawa

(540) GALERIA ZASPA



(531) 26.04.09, 27.05.01, 29.01.12
 (511) 16, 35, 36, 37, 39, 41, 43

(210) **453695** (220) 2016 03 15

(731) CEDC INTERNATIONAL SPÓŁKA Z OGRANICZONĄ
 ODPOWIEDZIALNOŚCIĄ, Oborniki Wielkopolskie

(540) PALACE VODKA PALACE



(531) 07.01.01, 19.07.01, 29.01.12
 (511) 33

(210) **453696** (220) 2016 03 15

(731) MEWA SPÓŁKA Z OGRANICZONĄ
 ODPOWIEDZIALNOŚCIĄ SPÓŁKA KOMANDYTOWA,
 Konotopa

(540) MEWA od 1961 roku



(531) 03.07.16, 26.11.01, 27.05.01, 27.07.01
 (511) 24, 25

(210) **453697** (220) 2016 03 15

(731) LUZ SAÚDE, S.A., Lizbona, PT

(540) HOSPITAL DA LUZ



(531) 24.13.14, 26.01.01, 27.05.01, 29.01.12
 (511) 41, 42, 44

(210) **453698** (220) 2016 03 15

(731) MEWA SPÓŁKA Z OGRANICZONĄ
 ODPOWIEDZIALNOŚCIĄ SPÓŁKA KOMANDYTOWA,
 Konotopa

(540) VISTI

VISTI

(531) 29.01.01, 27.05.01
 (511) 25

(210) **453699** (220) 2016 03 15

(731) OMILIANOWICZ DARIUSZ PRZEDSIĘBIORSTWO
 SPRZĘTOWO TRANSPORTOWO HANDLOWE TRANS-
 SYP, Puławy

(540) TRANSSYP



(531) 26.01.02, 27.05.01, 29.01.13
 (511) 19, 37, 39

(210) **453700** (220) 2016 03 15
 (731) JASZEWSKI BARTOSZ FIRMA HANDLOWO-
 USŁUGOWA KLON-SPORT, Kołobrzeg
 (540) Landersen



(531) 24.15.03, 24.13.09, 26.11.02, 27.05.01, 29.01.12
 (511) 25, 28, 35

(210) **453701** (220) 2016 03 15
 (731) XELTO SPÓŁKA Z OGRANICZONĄ
 ODPOWIEDZIALNOŚCIĄ, Poznań
 (540) XELTO
 (511) 9, 35, 37, 41, 42

(210) **453702** (220) 2016 03 15
 (731) XELTO SPÓŁKA Z OGRANICZONĄ
 ODPOWIEDZIALNOŚCIĄ, Poznań
 (540) XELTO



(531) 27.05.01, 29.01.12
 (511) 9, 35, 37, 41, 42

(210) **453703** (220) 2016 03 15
 (731) NATURA MARKETING SPÓŁKA Z OGRANICZONĄ
 ODPOWIEDZIALNOŚCIĄ, Błonie
 (540) Seyo



(531) 27.05.01
 (511) 3, 8, 21

(210) **453704** (220) 2016 03 15
 (731) KRÜGER POLSKA SPÓŁKA Z OGRANICZONĄ
 ODPOWIEDZIALNOŚCIĄ, Ostrów Mazowiecka
 (540) MaxiRutin C
 (511) 5, 32

(210) **453705** (220) 2016 03 15
 (731) SZKÓŁKA DRZEW I KRZEWÓW OZDOBNYCH
 KRAJEWSKY, Bircza
 (540) KRAJEWSKY szkółka drzew i krzewów ozdobnych



(531) 03.11.12, 05.03.13, 27.05.01, 29.01.13
 (511) 1, 31, 44

(210) **453706** (220) 2016 03 15
 (731) GŁĄBICKI ANDRZEJ, Tarnowskie Góry

(540) Colon Clin



(531) 27.05.01, 29.01.12
 (511) 5

(210) **453707** (220) 2016 03 15
 (731) AFLOFARM FARMACJA POLSKA SPÓŁKA
 Z OGRANICZONĄ ODPOWIEDZIALNOŚCIĄ, Pabianice
 (540) medigestan
 (511) 3, 5, 29

(210) **453708** (220) 2016 03 15
 (731) GŁĄBICKI ANDRZEJ, Tarnowskie Góry
 (540) Magne & Zann B6



(531) 24.17.03, 27.05.01, 29.01.13
 (511) 5

(210) **453709** (220) 2016 03 15
 (731) PRZEDSIĘBIORSTWO USŁUGOWE POŻ-PLISZKA
 SPÓŁKA Z OGRANICZONĄ ODPOWIEDZIALNOŚCIĄ,
 Gdańsk
 (540) safematic
 (511) 9

(210) **453710** (220) 2016 03 15
 (731) GŁĄBICKI ANDRZEJ, Tarnowskie Góry
 (540) Magne & Coll B6



(531) 24.17.03, 27.05.01, 29.01.13
 (511) 5

(210) **453711** (220) 2016 03 15
 (731) FORTUNA CEZARY ALEJAKTO, Warszawa
 (540) hampii kids entertainment



(531) 27.05.01, 29.01.15
 (511) 9, 16, 25, 35, 41

(210) **453712** (220) 2016 03 15
 (731) JASZEWSKI BARTOSZ FIRMA HANDLOWO-
 USŁUGOWA KLON-SPORT, Kołobrzeg
 (540) Landersen
 (511) 25, 28, 35

(210) **453713** (220) 2016 03 15
 (731) FORTUNA CEZARY ALEJAKTO, Warszawa
 (540) inżynier MAX



(531) 14.07.09, 20.01.03, 27.05.01, 29.01.15
 (511) 9, 16, 25, 35, 41

(210) **453715** (220) 2016 03 15
 (731) WYRZYKOWSKI KRZYSZTOF PROXIMUS, Siedlce
 (540) TERMICA



(531) 27.05.01
 (511) 3, 8, 11, 20, 21, 26

(210) **453716** (220) 2016 03 15
 (731) FILIPEK KARINA CARINE-FASHIONBAGS, Częstochowa
 (540) Carine



(531) 27.05.01, 29.01.08
 (511) 18

(210) **453717** (220) 2016 03 15
 (731) TELESTAR SPÓŁKA AKCYJNA, Warszawa
 (540) TO!TV



(531) 26.07.03, 27.05.01, 29.01.12
 (511) 9, 16, 35, 38, 41, 42, 45

(210) **453718** (220) 2016 03 15
 (731) JACKS IWONA, Warszawa
 (540) ProFirma



(531) 29.01.04, 27.05.01
 (511) 9, 16, 35, 41, 45

(210) **453719** (220) 2016 03 15
 (731) KAPUSTKA KRZYSZTOF, DYCHTOŃ SEBASTIAN,
 JUREK MARCIN FIRMA HANDLOWO USŁUGOWA KDJ
 SPÓŁKA CYWILNA, Tarnów

(540) R2G READY TO GROW



(531) 26.13.25, 27.05.01, 29.01.12
 (511) 29, 30, 32

(210) **453720** (220) 2016 03 15
 (731) PHARMNEW SPÓŁKA Z OGRANICZONĄ
 ODPOWIEDZIALNOŚCIĄ, Warszawa
 (540) UROZAX



(531) 27.05.01, 29.01.12
 (511) 5

(210) **453721** (220) 2016 03 16
 (731) SOWA PAWEŁ, Chełmiec
 (540) exfloor
 (511) 19

(210) **453722** (220) 2016 03 16
 (731) JES OPAKOWANIA SPÓŁKA Z OGRANICZONĄ
 ODPOWIEDZIALNOŚCIĄ SPÓŁKA KOMANDYTOWA,
 Koszalin
 (540) JESafe
 (511) 16, 20, 42

(210) **453723** (220) 2016 03 16
 (731) UZUNOW MIKOŁAJ COACH.PL, Wrocław
 (540) coach.pl szkolenia wdrożenia coaching



(531) 27.05.01, 29.01.12
 (511) 41

(210) **453724** (220) 2016 03 16
 (731) KMIECIK AGATA GATA HOUSE, Warszawa
 (540) GATA HOUSE NIERUCHOMOŚCI



(531) 06.07.05, 26.01.01, 26.11.01, 27.05.01, 29.01.13
 (511) 36

(210) **453725** (220) 2016 03 16
 (731) MERTZ EYEWEAR SPÓŁKA Z OGRANICZONĄ
 ODPOWIEDZIALNOŚCIĄ SPÓŁKA KOMANDYTOWA,
 Bolesławiec

(540) BUNOVIATA
(511) 9

(210) **453727** (220) 2016 03 16
(731) KIEREJEWSKI KRZYSZTOF ERG, Milanówek
(540) Biały Miś

Biały Miś



(531) 03.01.14, 27.05.01, 29.01.04
(511) 4

(210) **453728** (220) 2016 03 16
(731) GRUPA NCENTRUM SPÓŁKA Z OGRANICZONĄ
ODPOWIEDZIALNOŚCIĄ, Wrocław
(540) HILTEN

HILTEN

(531) 27.05.01, 29.01.12
(511) 36, 37, 42

(210) **453729** (220) 2016 03 16
(731) MAZOWIECKA GRUPA MEDYCZNA SPÓŁKA
Z OGRANICZONĄ ODPOWIEDZIALNOŚCIĄ, Radom
(540) MAZOWIECKA GRUPA MEDYCZNA SPÓŁKA
Z OGRANICZONĄ ODPOWIEDZIALNOŚCIĄ
(511) 5, 10, 35

(210) **453730** (220) 2016 03 16
(731) THAI GARDEN SPÓŁKA Z OGRANICZONĄ
ODPOWIEDZIALNOŚCIĄ, Warszawa
(540) THAI Garden RESTAURANT & SUSHIYA



(531) 05.05.16, 26.11.02, 27.05.01, 29.01.12
(511) 43

(210) **453731** (220) 2016 03 16
(731) MEDTRADE MEDICAL SYSTEMS SPÓŁKA
Z OGRANICZONĄ ODPOWIEDZIALNOŚCIĄ, Żyrardów
(540)



(531) 24.13.01, 26.04.01, 29.01.15
(511) 9, 42, 45

(210) **453732** (220) 2016 03 16
(731) JANECKI CEZARY SYNAPO SYSTEMY NAWILŻANIA
POWIETRZA, Szczecin
(540) SYNAPO SYSTEMY NAWILŻANIA POWIETRZA



(531) 01.15.15, 27.05.01, 29.01.13
(511) 11

(210) **453733** (220) 2016 03 16
(731) CEDC INTERNATIONAL SPÓŁKA Z OGRANICZONĄ
ODPOWIEDZIALNOŚCIĄ, Oborniki Wielkopolskie
(540) ŻUBRÓWKA CZARNA



(531) 03.04.05, 19.07.01, 27.05.01, 29.01.13
(511) 33

(210) **453734** (220) 2016 03 16
(731) RED MOOSE SPÓŁKA Z OGRANICZONĄ
ODPOWIEDZIALNOŚCIĄ, Wrocław
(540) RED MOOSE

**RED
MOOSE**

(531) 26.11.01, 27.05.01
(511) 11, 25, 32

(210) **453735** (220) 2016 03 16
(731) QUMERAN ASHRAF, Warszawa
(540) Lexwo sign of quality

Lexwo
sign of quality

(531) 27.05.01
(511) 8, 10

(210) **453736** (220) 2016 03 16
(731) CEDC INTERNATIONAL SPÓŁKA Z OGRANICZONĄ
ODPOWIEDZIALNOŚCIĄ, Oborniki Wielkopolskie

- (540) ŻUBRÓWKA BIAŁA ORYGINALNA WÓDKA
 CZYSTA Krystalicznie czysty i łagodny smak. Moc
 inspirowana naturą Puszczy Białowieskiej. Czysty
 żywiol. TYLKO NATURALNE SKŁADNIKI PUSZCZA
 BIAŁOWIESKA POLMOS BIAŁYSTOK



- (531) 03.04.05, 06.19.05, 25.01.15, 27.05.01, 26.04.02, 24.05.25,
 29.01.15
 (511) 33

- (210) 453737 (220) 2016 03 16
 (731) CIERPIAŁ MAGDALENA,
 (540) zdrojowisko.pl



- (531) 26.13.25, 01.15.15, 27.05.01, 29.01.12
 (511) 43, 44

- (210) 453738 (220) 2016 03 16
 (731) CEDC INTERNATIONAL SPÓŁKA Z OGRANICZONĄ
 ODPOWIEDZIALNOŚCIĄ, Oborniki Wielkopolskie
 (540) ŻUBRÓWKA BIAŁA ORYGINALNA WÓDKA
 CZYSTA Krystalicznie czysty i łagodny smak. Moc
 inspirowana naturą Puszczy Białowieskiej. Czysty
 żywiol. TYLKO NATURALNE SKŁADNIKI



- (531) 03.04.05, 25.01.15, 06.19.05, 27.05.01, 29.01.15
 (511) 33

- (210) 453739 (220) 2016 03 16
 (731) KOTULA GRZEGORZ SALUTO, Gliwice
 (540) SALUTO



- (531) 01.03.02, 27.05.01, 29.01.12
 (511) 43

- (210) 453740 (220) 2016 03 16
 (731) HUANG JIANMIN, Warszawa
 (540) POLNAISE
 (511) 29, 30, 31

- (210) 453741 (220) 2016 03 16
 (731) CEDC INTERNATIONAL SPÓŁKA Z OGRANICZONĄ
 ODPOWIEDZIALNOŚCIĄ, Oborniki Wielkopolskie
 (540) ŻUBRÓWKA LEGENDARNA ŻUBRÓWKA POLSKA
 MARKA ORYGINALNA NAJWYŻSZEJ JAKOŚCI
 ŻUBRÓWKA



- (531) 03.04.05, 19.07.01, 27.05.01, 29.01.06
 (511) 33

- (210) 453742 (220) 2016 03 16
 (731) STRUMIŃSKA BERNADETTA WITCHCRAFT, Łódź
 (540) Witchcraft



- (531) 02.03.23, 05.01.03, 26.02.01, 27.05.01, 26.01.14
 (511) 35, 38, 45

- (210) 453743 (220) 2016 03 16
 (731) MOCARSKI MARCIN MARBA-SPORT, Miszewko
 (540) bjorn



- (531) 03.01.14, 26.04.04, 26.13.25, 27.05.01, 29.01.13
 (511) 18, 28, 35

(210) **453744** (220) 2016 03 16
 (731) SANOFI, Paryż
 (540) D Diabetix



(531) 26.04.02, 27.05.01, 29.01.12
 (511) 3, 5

(210) **453745** (220) 2016 03 16
 (731) TRIO LINE POLSKA SPÓŁKA Z OGRANICZONĄ
 ODPOWIEDZIALNOŚCIĄ, Stęszew
 (540) TRIO LINE
 (511) 20, 37, 40, 42

(210) **453746** (220) 2016 03 16
 (731) BRZEZIŃSKA-MARCU DAGMARA, Warszawa
 (540) VANITY & CO.
 (511) 16, 24, 25

(210) **453747** (220) 2016 03 16
 (731) JANOWSKI PAWEŁ P.P.H.U. BIG SPORT, Lubochnia
 (540) VERTISS



(531) 27.05.01, 29.01.12
 (511) 25, 35, 40

(210) **453748** (220) 2016 03 16
 (731) TOWARZYSTWO UBEZPIECZEŃ WZAJEMNYCH TUW,
 Warszawa
 (540) tuw TOWARZYSTWO UBEZPIECZEŃ WZAJEMNYCH
 TUW



(531) 23.05.05, 26.04.02, 27.05.01
 (511) 36

(210) **453749** (220) 2016 03 16
 (731) KANIOR ALBERT, Poznań
 (540) Piwny Harry
 (511) 32

(210) **453750** (220) 2016 03 16
 (731) SKOTNICKI WIESŁAW, Biedrzychowice
 (540) CARBOSMAR



(531) 26.04.02, 26.11.02, 27.05.01, 29.01.13
 (511) 4

(210) **453751** (220) 2016 03 16
 (731) PIĄTKOWSKI KRZYSZTOF HABER, Dżiki
 (540) haber



(531) 26.01.01, 26.13.25, 27.05.01, 29.01.04
 (511) 16, 35, 39

(210) **453752** (220) 2016 03 16
 (731) STOWARZYSZENIE ZIEMI LIPOWSKIEJ, Lipowa
 (540) ŚLIWKOWA LIPOWA



(531) 05.01.01, 05.07.14, 26.11.01, 27.05.01, 29.01.12
 (511) 29, 39, 43

(210) **453755** (220) 2016 03 17
 (731) MARKA SOKOŁÓW-SERVICE SPÓŁKA
 Z OGRANICZONĄ ODPOWIEDZIALNOŚCIĄ SPÓŁKA
 KOMANDYTOWA, Sokołów Podlaski
 (540) FAIR PLAY
 (511) 29

(210) **453756** (220) 2016 03 17
 (731) CYBORG PROJECTS SPÓŁKA Z OGRANICZONĄ
 ODPOWIEDZIALNOŚCIĄ SPÓŁKA KOMANDYTOWA,
 Warszawa
 (540) CYBORG
 (511) 16, 25, 28, 32, 35, 41

(210) **453757** (220) 2016 03 17
 (731) BIELUŃ URSZULA MINISTERSTWO DOBREGO MYDŁA,
 Kamień Pomorski
 (540)



(531) 26.11.02, 26.13.25, 29.01.12
 (511) 3, 35, 44

(210) **453758** (220) 2016 03 17
 (731) EQUIRRIA SPÓŁKA Z OGRANICZONĄ
 ODPOWIEDZIALNOŚCIĄ, Katowice
 (540) Cravatica HANDMADE



(531) 26.13.25, 27.05.01, 29.01.13
 (511) 25

(210) **453759** (220) 2016 03 17
 (731) DIAMOND FOUNDERS SPÓŁKA Z OGRANICZONĄ
 ODPOWIEDZIALNOŚCIĄ, Warszawa
 (540)



(531) 26.05.01, 09.03.09, 09.03.13, 03.13.04, 27.05.01, 29.01.14
 (511) 35, 38, 42

(210) **453760** (220) 2016 03 17
 (731) DIAMOND FOUNDERS SPÓŁKA Z OGRANICZONĄ
 ODPOWIEDZIALNOŚCIĄ, Warszawa
 (540) jobbee
 (511) 35, 38, 42

(210) **453761** (220) 2016 03 17
 (731) PRIMA PASTA SPÓŁKA AKCYJNA, Warszawa
 (540) TRATTORIA PRIMA PASTA
 (511) 30, 41, 43

(210) **453762** (220) 2016 03 15
 (731) KRAJOWA IZBA GOSPODARKI CYFROWEJ DIGICOM,
 Warszawa
 (540) MBI Master of Business Innovation



(531) 27.05.01
 (511) 41

(210) **453763** (220) 2016 03 17
 (731) SKRZYPCZAK SANDRA, Radom
 (540) BezAle

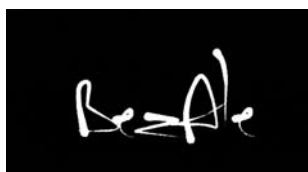

(531) 27.05.01, 26.04.05
 (511) 14, 18, 25

(210) **453764** (220) 2016 03 17
 (731) CIECH R&D SPÓŁKA Z OGRANICZONĄ
 ODPOWIEDZIALNOŚCIĄ, Warszawa
 (540) ANTYLÓD



(531) 27.05.01, 29.01.12
 (511) 1

(210) **453765** (220) 2016 03 17
 (731) CIECH R&D SPÓŁKA Z OGRANICZONĄ
 ODPOWIEDZIALNOŚCIĄ, Warszawa

(540) ANTYLÓD



(531) 29.01.13, 27.05.01, 01.15.17, 01.15.14
 (511) 1

(210) **453766** (220) 2016 03 17
 (731) ITAXI.PL SPÓŁKA Z OGRANICZONĄ
 ODPOWIEDZIALNOŚCIĄ, Białystok
 (540) iTaxi



(531) 01.15.15, 27.05.01, 29.01.13, 26.04.05
 (511) 35, 38, 39

(210) **453767** (220) 2016 03 17
 (731) ALGIS ANIMALS SPÓŁKA Z OGRANICZONĄ
 ODPOWIEDZIALNOŚCIĄ, Warszawa
 (540) AniFlexi
 (511) 5, 31, 39

(210) **453768** (220) 2016 03 17
 (731) ALGIS ANIMALS SPÓŁKA Z OGRANICZONĄ
 ODPOWIEDZIALNOŚCIĄ, Warszawa
 (540) GAME DOG Performance Nutrition



(531) 03.01.08, 24.13.01, 27.05.01, 29.01.14
 (511) 5, 31, 39

(210) **453769** (220) 2016 03 17
 (731) BERLIN-CHEMIE AG, Berlin, DE
 (540) GRIP-PROTECT
 (511) 5, 10

(210) **453770** (220) 2016 03 17
 (731) MARCZENKO AGNIESZKA, Warszawa
 (540) FIBROCEL
 (511) 1, 5, 31

(210) **453772** (220) 2016 03 17
 (731) OTMUCHÓW MARKETING SPÓŁKA Z OGRANICZONĄ
 ODPOWIEDZIALNOŚCIĄ, Otmuchów
 (540) HAPS!



(531) 04.05.03, 24.17.04, 27.05.01
(511) 30

(210) **453773** (220) 2016 03 17
(731) RUTZ SŁAWOMIR AVITA, Osielsko
(540) AVITA
(511) 5, 7

(210) **453774** (220) 2016 03 17
(731) POWSZECHNA KASA OSZCZĘDNOŚCI BANK POLSKI
SPÓŁKA AKCYJNA, Warszawa
(540) PKO KONTO ZA ZERO RODZINA 500+
(511) 9, 36

(210) **453775** (220) 2016 03 17
(731) OTMUCHÓW MARKETING SPÓŁKA Z OGRANICZONĄ
ODPOWIEDZIALNOŚCIĄ, Otmuchów
(540) haps
(511) 30

(210) **453776** (220) 2016 03 17
(731) POWSZECHNA KASA OSZCZĘDNOŚCI BANK POLSKI
SPÓŁKA AKCYJNA, Warszawa
(540) PKO KONTO ZA ZERO DLA RODZINY 500+
(511) 9, 36

(210) **453777** (220) 2016 03 17
(731) TECHOCEAN SPÓŁKA Z OGRANICZONĄ
ODPOWIEDZIALNOŚCIĄ, Warszawa
(540) Internet of Robots
(511) 7, 9, 42

(210) **453778** (220) 2016 03 17
(731) EURO BANK SPÓŁKA AKCYJNA, Wrocław
(540) Codzienna Ochrona
(511) 36

(210) **453779** (220) 2016 03 17
(731) DANKINI SPÓŁDZIELNIA SOCJALNA, Wrocław
(540) DOBRA KARMA EAT & REAT



(531) 26.01, 27.05.01
(511) 35, 43

(210) **453780** (220) 2016 03 17
(731) ŚWISTELNICKA KATARZYNA, Szczecin
(540) Interaktywne platformy transformacji
(511) 41

(210) **453781** (220) 2016 03 17
(731) ŁATA KRZYSZTOF, Katowice

(540) CEFIRUTTI

CEFIRUTTI

(531) 27.05.01
(511) 18

(210) **453782** (220) 2016 03 17
(731) TEREFENKO JERZY EURO-LIDER, Kobylnica
(540) EURO LIDER PLAC ZABAW



(531) 27.05.01, 29.01.15
(511) 9, 41, 43

(210) **453783** (220) 2016 03 17
(731) STAWA SPÓŁKA Z OGRANICZONĄ
ODPOWIEDZIALNOŚCIĄ, Wrocław
(540) TURBO DOSTAWA
(511) 9, 35, 39

(210) **453784** (220) 2016 03 17
(731) KUBARA LAMINA SPÓŁKA AKCYJNA, Piaseczno
(540) ERRATA
(511) 16, 41

(210) **453785** (220) 2016 03 17
(731) HODUN JACEK ROBERT FIRMA PROJEKT-PLUS,
Koszalin
(540) ALKOHOLLOVE



(531) 02.09.01, 19.07.25, 27.05.01, 29.01.15
(511) 32, 33, 34

(210) **453786** (220) 2016 03 17
(731) ZDROJEK EDWARD ENIGA, Słupsk
(540) Eniga Dyskretnie Cofamy Czas
(511) 3, 43, 44

(210) **453787** (220) 2016 03 17
(731) MEWA SPÓŁKA Z OGRANICZONĄ
ODPOWIEDZIALNOŚCIĄ SPÓŁKA KOMANDYTOWA,
Konotopa
(540) VISTEX

VISTEX

(531) 27.05.01, 29.01.01
(511) 24, 25

(210) **453788** (220) 2016 03 17
(731) VALEANT SPÓŁKA Z OGRANICZONĄ
ODPOWIEDZIALNOŚCIĄ SPÓŁKA JAWNA, Rzeszów
(540) EZESIN
(511) 5

- (210) **453789** (220) 2016 03 17
 (731) KUBARA LAMINA SPÓŁKA AKCYJNA, Piaseczno
 (540) errata wydawnictwo.pl

errata
 wydawnictwo.pl

- (531) 26.04.02, 26.11.01, 27.05.01, 29.01.13
 (511) 16, 35, 41

- (210) **453790** (220) 2016 03 18
 (731) KRUPA ROBERT DYMBOX, Zamość
 (540) DYMBOX.PL

 **DYMBOX.PL**

- (531) 05.03.11, 26.04.04, 27.05.01, 29.01.12
 (511) 40

- (210) **453791** (220) 2016 03 18
 (731) SOUVRE INTERNATIONALE SPÓŁKA Z OGRANICZONĄ
 ODPOWIEDZIALNOŚCIĄ SPÓŁKA KOMANDYTOWA,
 Inowrocław
 (540) SOUVRE

SOUVRE

- (531) 27.05.01, 29.01.05
 (511) 3, 4, 16, 18, 35

- (210) **453792** (220) 2016 03 18
 (731) TRACKCOURSE.COM SPÓŁKA Z OGRANICZONĄ
 ODPOWIEDZIALNOŚCIĄ, Warszawa
 (540) trackcourse.com

 **trackcourse.com**

- (531) 26.03.01, 26.05.01, 26.11.03, 27.05.01, 29.01.12
 (511) 9, 38, 41

- (210) **453793** (220) 2016 03 16
 (731) BIELAWSKI PATRYK, Bydgoszcz
 (540) RESTAURACJA papagrande www.papagrande.pl

 **papagrande**
 www.papagrande.pl

- (531) 02.01.02, 24.17.02, 27.05.01, 29.01.12
 (511) 43

- (210) **453794** (220) 2016 03 18
 (731) KWAZAR LIGHTING I SPÓŁKA Z OGRANICZONĄ
 ODPOWIEDZIALNOŚCIĄ SPÓŁKA KOMANDYTOWA,
 Opole
 (540) LUMI

LUMI

- (531) 13.01.17, 27.05.01
 (511) 9, 11

- (210) **453796** (220) 2016 03 18
 (731) JRBB SPÓŁKA Z OGRANICZONĄ
 ODPOWIEDZIALNOŚCIĄ, Warszawa
 (540) CENTRUM CYDRU

 **CENTRUM CYDRU**

- (531) 05.07.13, 25.01.01, 27.05.01, 29.01.13
 (511) 33, 35, 41

- (210) **453797** (220) 2016 03 18
 (731) JRBB SPÓŁKA Z OGRANICZONĄ
 ODPOWIEDZIALNOŚCIĄ, Warszawa
 (540) CYDR GRÓJECKI Z GRÓJECKICH SĄDÓW. TAKA PRAWDA

 **CYDR GRÓJECKI**
 Z GRÓJECKICH SĄDÓW. TAKA PRAWDA

- (531) 05.07.13, 05.01.08, 06.19.09, 27.05.01, 27.07.01, 29.01.15
 (511) 33, 43

- (210) **453798** (220) 2016 03 18
 (731) WYDAWNICTWO BAUER SPÓŁKA Z OGRANICZONĄ
 ODPOWIEDZIALNOŚCIĄ SPÓŁKA KOMANDYTOWA,
 Warszawa
 (540) świat tajemnic NIESAMOWITE FAKTY-TEORIE -SPISKI-
 HIPOTEZY

 **świat tajemnic**
 NIESAMOWITE FAKTY - TEORIE - SPISKI - HIPOTEZY

- (531) 01.05.01, 27.05.01
 (511) 9, 16, 35, 38, 39, 41, 42

- (210) **453799** (220) 2016 03 18
 (731) SAR ANETA, Łódź

(540) ak



(531) 03.07.06, 26.01.01, 27.05.01, 29.01.02
(511) 16, 35, 41

(210) **453800** (220) 2016 03 18
(731) YETICO SPÓŁKA AKCYJNA, Olsztyn
(540) yetico Acoustic



(531) 05.03.06, 27.05.01, 29.01.13
(511) 17

(210) **453801** (220) 2016 03 18
(731) YETICO SPÓŁKA AKCYJNA, Olsztyn
(540) yetico Aqua



(531) 05.05.19, 26.01.05, 27.05.01, 29.01.04
(511) 17

(210) **453802** (220) 2016 03 18
(731) YETICO SPÓŁKA AKCYJNA, Olsztyn
(540) yetico Passive



(531) 05.05.19, 26.01.05, 27.05.01
(511) 17

(210) **453803** (220) 2016 03 18
(731) POLSKI KONCERN NAFTOWY ORLEN SPÓŁKA
AKCYJNA, Płock
(540) EFECTA
(511) 1

(210) **453804** (220) 2016 03 18
(731) POLSKI KONCERN NAFTOWY ORLEN SPÓŁKA
AKCYJNA, Płock
(540) EFECTA
(511) 4

(210) **453805** (220) 2016 03 18
(731) POLSKI KONCERN NAFTOWY ORLEN SPÓŁKA
AKCYJNA, Płock
(540) eFeCTa



(531) 29.01.01, 27.05.01, 17.01.03
(511) 39

(210) **453806** (220) 2016 03 18
(731) POLSKI KONCERN NAFTOWY ORLEN SPÓŁKA
AKCYJNA, Płock
(540) EFECTA
(511) 35

(210) **453807** (220) 2016 03 18
(731) WALUS ARKADIUSZ, Warszawa
(540) SNOW EXPO NIE TYLKO DLA NARCIARZY



(531) 29.01.04, 27.05.01, 01.15.17
(511) 16, 39, 40, 41, 42

(210) **453808** (220) 2016 03 18
(731) POLSKI KONCERN NAFTOWY ORLEN SPÓŁKA
AKCYJNA, Płock
(540) eFeCTa



(531) 17.01.02, 27.05.01, 29.01.01
(511) 4

(210) **453809** (220) 2016 03 18
(731) INSTYTUT KARDIOLOGII IM. PRYMASA TYSIĄCLECIA
KARDYNAŁA STEFANA WYSZYŃSKIEGO, Warszawa
(540) INSTYTUT KARDIOLOGII



(531) 02.09.01, 27.05.01, 29.01.12
(511) 16, 36, 38, 41, 42, 43, 44

(210) **453810** (220) 2016 03 18
(731) POLSKI KONCERN NAFTOWY ORLEN SPÓŁKA
AKCYJNA, Płock
(540) eFeCTa



(531) 17.01.02, 27.05.01, 29.01.01
(511) 35

(210) **453811** (220) 2016 03 18
(731) KUŞ ABDULKADIR, Tuszyn
(540) Veso



(531) 29.01.01, 27.05.01, 26.11.01
(511) 25

- (210) **453812** (220) 2016 03 18
 (731) BRANDS LAB SPÓŁKA Z OGRANICZONĄ
 ODPOWIEDZIALNOŚCIĄ, Kraków
 (540) FOKS&FOKA



- (531) 29.01.06, 27.05.01, 26.04.01, 24.17.99
 (511) 32, 35

- (210) **453813** (220) 2016 03 18
 (731) POLSKI KONCERN NAFTOWY ORLEN SPÓŁKA
 AKCYJNA, Płock
 (540) eFeCTa ORLEN



- (531) 29.01.01, 27.05.01, 17.01.02
 (511) 1, 4, 35, 39

- (210) **453814** (220) 2016 03 18
 (731) KURHAUS PUBLISHING KURHAUS MEDIA SPÓŁKA
 Z OGRANICZONĄ ODPOWIEDZIALNOŚCIĄ SPÓŁKA
 KOMANDYTOWA, Warszawa
 (540) KURHAUS PUBLISHING

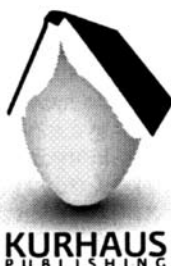

- (531) 27.05.01, 20.07.01, 08.07.11
 (511) 16, 41

- (210) **453815** (220) 2016 03 18
 (731) BIAŁEK EWA DANUTA, Warszawa
 (540) INSTYTUT PSYCHOSYNTETY zdrowie dobrostan sens



- (531) 29.01.15, 27.05.01, 09.01.07, 26.11.25
 (511) 16, 35, 41

- (210) **453816** (220) 2016 03 18
 (731) POLSKI KONCERN NAFTOWY ORLEN SPÓŁKA
 AKCYJNA, Płock
 (540) EFECTA
 (511) 39

- (210) **453817** (220) 2016 03 18
 (731) MEGI SPÓŁKA Z OGRANICZONĄ
 ODPOWIEDZIALNOŚCIĄ, Walendów

- (540) MEGI COLLECTION



- (531) 29.01.06, 27.05.01
 (511) 25, 35

- (210) **453818** (220) 2016 03 18
 (731) POLSKI KONCERN NAFTOWY ORLEN SPÓŁKA
 AKCYJNA, Płock
 (540) eFeCTa



- (531) 17.01.02, 27.05.01, 29.01.01
 (511) 1

- (210) **453819** (220) 2016 03 18
 (731) PHILIP MORRIS POLSKA DISTRIBUTION SPÓŁKA
 Z OGRANICZONĄ ODPOWIEDZIALNOŚCIĄ, Kraków
 (540) Liga mistrzów



- (531) 29.01.06, 27.05.01, 26.11.25, 26.01.06
 (511) 16, 34, 35, 41

- (210) **453820** (220) 2016 03 18
 (731) GSC YACHTING SPÓŁKA Z OGRANICZONĄ
 ODPOWIEDZIALNOŚCIĄ, Gdynia
 (540) BIZNES LIGA ŻEGLARSKA



- (531) 29.01.12, 27.05.01, 26.11.25, 26.13.25
 (511) 35, 37, 39, 41

- (210) **453821** (220) 2016 03 18
 (731) SOUVRE INTERNATIONALE SPÓŁKA Z OGRANICZONĄ
 ODPOWIEDZIALNOŚCIĄ SPÓŁKA KOMANDYTOWA,
 Inowrocław
 (540) SOUVRE



- (531) 27.05.01, 29.01.05
 (511) 3, 4, 16, 18, 35

- (210) **453822** (220) 2016 03 18
 (731) LITWIN JACEK ZAKŁAD PRODUKCYJNO-USŁUGOWY
 LIMEX, Piekło Dolne
 (540) LIMEX



(531) 25.07.02, 26.04.09, 27.05.01, 29.01.13
(511) 6, 19, 40

(210) **453823** (220) 2016 03 18
(731) GOŁASZEWSKI PIOTR GIGAPRINT, Nowa Sól
(540) GIGAPRINT
(511) 16, 35, 40

(210) **453824** (220) 2016 03 18
(731) KWAZAR LIGHTING I SPÓŁKA Z OGRANICZONĄ
ODPOWIEDZIALNOŚCIĄ SPÓŁKA KOMANDYTOWA,
Opole
(540) il luce



(531) 26.04.18, 27.05.01
(511) 9, 11

(210) **453825** (220) 2016 03 18
(731) WITKOWSKI ARTUR, Białobrzegi
(540) LiLu



(531) 02.09.01, 05.05.20, 21.01.01, 27.05.01
(511) 25

(210) **453826** (220) 2016 03 18
(731) COLMAR SPÓŁKA Z OGRANICZONĄ
ODPOWIEDZIALNOŚCIĄ, Warszawa
(540) 90 min ENERGY DRINK



(531) 25.01.15, 02.09.04, 09.01.10, 26.11.03, 27.05.01, 29.01.13
(511) 32

(210) **453827** (220) 2016 03 18
(731) BAGIŃSKI STANISŁAW RYSZARD, Dąbrowa Górnicza
(540) GUMiTeX



(531) 26.01.18, 27.05.01, 29.01.13
(511) 17, 35, 40

(210) **453828** (220) 2016 03 18
(731) TELEWIZJA POLSKA SPÓŁKA AKCYJNA, Warszawa
(540) SONDA²



(531) 26.03.01, 27.05.01, 27.07.01
(511) 9, 16, 35, 38, 41, 42

(210) **453829** (220) 2016 03 18
(731) ELE MELE SPÓŁKA Z OGRANICZONĄ
ODPOWIEDZIALNOŚCIĄ, Rzeszów
(540) ele mele sieć sklepów zabawkowych



(531) 03.01.14, 03.01.24, 21.01.25, 26.02.01, 27.05.01, 29.01.12
(511) 35

(210) **453830** (220) 2016 03 18
(731) SOUVRE INTERNATIONALE SPÓŁKA Z OGRANICZONĄ
ODPOWIEDZIALNOŚCIĄ SPÓŁKA KOMANDYTOWA,
Inowrocław
(540) S



(531) 03.07.19, 26.04.16, 29.01.05
(511) 3, 4, 16, 18, 35

(210) **453831** (220) 2016 03 18
(731) SOUVRE INTERNATIONALE SPÓŁKA Z OGRANICZONĄ
ODPOWIEDZIALNOŚCIĄ SPÓŁKA KOMANDYTOWA,
Inowrocław
(540) S SOUVRE INTERNATIONALE



(531) 03.07.19, 26.04.16, 27.05.01, 29.01.05
(511) 3, 4, 16, 18, 35

(210) **453832** (220) 2016 03 18
(731) PIASECKI PIOTR PRZEDSIĘBIORSTWO
WIELOBRANŻOWE BATTERY POLSKA, Rojewo
(540) AUTOHERZ



(531) 01.03.17, 24.15.11, 26.02.08, 27.05.01, 29.01.14
(511) 35

(210) **453833** (220) 2016 03 18
(731) SOUVRE INTERNATIONALE SPÓŁKA Z OGRANICZONĄ
ODPOWIEDZIALNOŚCIĄ SPÓŁKA KOMANDYTOWA,
Inowrocław
(540) S SOUVRE



(531) 03.07.19, 26.04.16, 27.05.01, 29.01.05
(511) 3, 4, 16, 18, 35

(210) **453834** (220) 2016 03 18
(731) SOUVRE INTERNATIONALE SPÓŁKA Z OGRANICZONĄ
ODPOWIEDZIALNOŚCIĄ SPÓŁKA KOMANDYTOWA,
Inowrocław
(540) SOUVRE INTERNATIONALE



(531) 27.05.01, 29.01.05
(511) 3, 4, 16, 18, 35

(210) **453835** (220) 2016 03 18
(731) HOŁOJUCH GRAŻYNA, Kraków;
MEISEL EUGENIUSZ, Staniątki;
SAJDAK BOGUSŁAW, Kraków
(540) RALLY POLAND HISTORIC



(531) 25.01.06, 25.03.01, 27.05.01, 29.01.12
(511) 14, 16, 41

(210) **453836** (220) 2016 03 18
(731) PRZEDSIĘBIORSTWO USŁUGOWO-PRODUKCYJNE
EUROASFALT SPÓŁKA Z OGRANICZONĄ
ODPOWIEDZIALNOŚCIĄ, Olsztyn
(540) ŚNIEŻKA
(511) 9

(210) **453837** (220) 2016 03 18
(731) PHOTON ENTERTAINMENT SPÓŁKA Z OGRANICZONĄ
ODPOWIEDZIALNOŚCIĄ, Białystok
(540) photon



(531) 04.05.04, 26.13.25, 27.05.01, 27.05.03, 29.01.13
(511) 9, 42

(210) **453838** (220) 2016 03 18
(731) SCANWIR ŁUKASZ WOJTKUN RAFAŁ PANKOWSKI
SPÓŁKA JAWNA, Stargard
(540) scanwir



(531) 14.01.15, 27.05.01, 29.01.12
(511) 6, 7, 8, 37, 40

(210) **453839** (220) 2016 03 18
(731) PIOTROWSKI DOMINIK EDEN INVESTMENT GROUP
POLAND, Busko-Zdrój
(540) CARLO DUCA
(511) 24, 25, 40

(210) **453840** (220) 2016 03 18
(731) SINGH DEVINDER P.B.G. PROSPERITY BUSINESS
GROUP, Radom
(540) AYURLIFE



(531) 05.05.20, 26.01.01, 24.17.02, 27.05.01, 29.01.02
(511) 3, 5, 32

(210) **453841** (220) 2016 03 18
(731) ZACHAREWICZ ADRIANA EKOLOTNIA, Gdańsk
(540) KASZEB
(511) 29

(210) **453842** (220) 2016 03 18
(731) VAN PUR SPÓŁKA AKCYJNA, Warszawa
(540) HALNE



(531) 03.01.14, 05.07.02, 09.01.10, 25.01.15, 27.05.01, 29.01.15
(511) 32

(210) **453843** (220) 2016 03 18
(731) HOŁOJUCH GRAŻYNA, Kraków;
MEISEL EUGENIUSZ, Staniątki;
SAJDAK BOGUSŁAW, Kraków
(540) RAJD POLSKI HISTORYCZNY



(531) 25.03.05, 27.05.01, 29.01.04
(511) 14, 16, 41

(210) **453844** (220) 2016 03 18
 (731) KOWALCZYK DARIUSZ, Warszawa
 (540) art line merconii

art line
merconii

(531) 26.11.01, 27.05.01, 29.01.04
 (511) 4, 11, 20

(210) **453845** (220) 2016 03 18
 (731) SOBCZAK MAREK PRZEDSIĘBIORSTWO
 WIELOBRANŻOWE, Bydgoszcz
 (540) LUX REISEN
 (511) 35, 39

(210) **453846** (220) 2016 03 18
 (731) PMKBUD SPÓŁKA Z OGRANICZONĄ
 ODPOWIEDZIALNOŚCIĄ, Przdokowo
 (540) LAWARO

LAWARO

(531) 02.09.01, 26.01.14, 27.05.01
 (511) 35

(210) **453847** (220) 2016 03 18
 (731) KOŁTON WOJCIECH, KOŁTON KRZYSZTOF
 PRZEDSIĘBIORSTWO PRODUKCYJNO HANDLOWO
 USŁUGOWE KOŁTON SPÓŁKA CYWILNA, Orawka
 (540) TATRAMAX

TATRAMAX

(531) 27.05.01
 (511) 11

(210) **453848** (220) 2016 03 18
 (731) ROGOWSKI JACEK ROGAL, Prudnik
 (540) RGL

RGL

(531) 25.03.25, 27.05.01, 29.01.12
 (511) 18

(210) **453849** (220) 2016 03 18
 (731) GSC YACHTING SPÓŁKA Z OGRANICZONĄ
 ODPOWIEDZIALNOŚCIĄ, Gdynia
 (540) YACHT CLUB SOPOT

YACHT CLUB
 SOPOT

(531) 24.07.01, 27.05.01, 29.01.13
 (511) 36, 39, 41

(210) **453850** (220) 2016 03 18
 (731) BARDIAN WOJCIECH, Łańcut
 (540) Paryżanka
 (511) 35, 42

(210) **453851** (220) 2016 03 18
 (731) ŚLUSARZ ZBIGNIEW PH EXTRA-ZONE, Bielsko-Biała
 (540) RICCO

RICCO

(531) 01.15.24, 26.11.01, 27.05.01
 (511) 11, 20, 35

(210) **453852** (220) 2016 03 18
 (731) YETICO SPÓŁKA AKCYJNA, Olsztyn
 (540) Passive+ yetico

yetico
Passive+

(531) 05.05.20, 24.17.09, 27.05.01, 29.01.12
 (511) 17

(210) **453853** (220) 2016 03 18
 (731) CHOJNACKA JOANNA SMILE, Aleksandrów Łódzki
 (540) Bubalo PRZESYŁKI KURIERSKIE

Bubalo
 PRZESYŁKI KURIERSKIE

(531) 03.04.04, 27.05.01, 29.01.14
 (511) 35, 39

(210) **453854** (220) 2016 03 19
 (731) SHOT GROUP SPÓŁKA Z OGRANICZONĄ
 ODPOWIEDZIALNOŚCIĄ, Kraków
 (540) SHAKE

SHAKE

(531) 27.05.01, 26.11.03, 29.01.04
 (511) 35, 41, 42, 45

(210) **453856** (220) 2016 03 20
 (731) RED RUBIN SPÓŁKA JAWNA ANNA BRZOZOWSKA,
 JAKUB ŁASOCKI, Warszawa
 (540) Red Rubin



Red Rubin

(531) 26.13.25, 27.05.01
 (511) 14, 35, 37

- (210) **453857** (220) 2016 03 20
 (731) TEQO SPÓŁKA Z OGRANICZONĄ
 ODPOWIEDZIALNOŚCIĄ, Gdańsk
 (540) TEQO



- (531) 05.05.20, 05.03.13, 26.04.02, 27.05.01, 29.01.03
 (511) 35, 42

- (210) **453858** (220) 2016 03 21
 (731) PRZYBYŁ MIROSLAW AUTO-SPRZĘT, Kraków
 (540)



- (531) 26.13.25, 27.05.01, 29.01.01
 (511) 7, 37, 40, 42

- (210) **453859** (220) 2016 03 21
 (731) LODARSKI GRZEGORZ, Dębica
 (540) Tlen dla Ciebie



- (531) 26.01.01, 27.05.01, 29.01.12
 (511) 21, 31, 35, 44

- (210) **453860** (220) 2016 03 21
 (731) LA RIVE SPÓŁKA AKCYJNA, Grudziądz
 (540) La Rive PRESTIGE MOONLIGHT LADY



- (531) 17.02.01, 26.01.16, 26.15.09, 26.11.03, 27.05.01, 29.01.14
 (511) 3

- (210) **453861** (220) 2016 03 21
 (731) ADAMA AGAN LTD., Ashdod, IL
 (540) BOLD
 (511) 1

- (210) **453862** (220) 2016 03 21
 (731) LA RIVE SPÓŁKA AKCYJNA, Grudziądz

- (540) La Rive PRESTIGE TENDER



- (531) 17.02.01, 26.15.09, 26.11.03, 27.05.01, 29.01.15
 (511) 3

- (210) **453863** (220) 2016 03 21
 (731) SLIKO SPÓŁKA Z OGRANICZONĄ
 ODPOWIEDZIALNOŚCIĄ, Nowe Skalmierzyce
 (540) Digital HOME



- (531) 02.09.14, 27.05.01, 26.13.25, 29.01.12
 (511) 9, 11, 35

- (210) **453864** (220) 2016 03 21
 (731) ADAMA AGAN LTD., Ashdod, IL
 (540) DOMINO
 (511) 5

- (210) **453865** (220) 2016 03 21
 (731) LA RIVE SPÓŁKA AKCYJNA, Grudziądz
 (540) La Rive PRESTIGE BEAUTY



- (531) 17.02.01, 26.15.09, 26.11.02, 27.05.01, 29.01.15
 (511) 3

- (210) **453866** (220) 2016 03 21
 (731) ADAMA AGAN LTD., Ashdod, IL
 (540) TAMIGAN
 (511) 5

- (210) **453867** (220) 2016 03 21
 (731) ADAMA MAKHTESHIM LTD, BEER SHEVA, IL
 (540) PHOENIX
 (511) 5

(210) **453868** (220) 2016 03 21
 (731) FEDOR WIESŁAW, Mrągowo
 (540) FEDOR
 (511) 1, 25, 29, 31

(210) **453869** (220) 2016 03 21
 (731) KRÓL ALEKSANDRA, Siemianowice Śl.
 (540) AVIPHARM
 (511) 5

(210) **453870** (220) 2016 03 21
 (731) ADAMA MAKHTESHIM LTD, BEER SHEVA, IL
 (540) KOGAN
 (511) 5

(210) **453871** (220) 2016 03 21
 (731) ADAMA MAKHTESHIM LTD, BEER SHEVA, IL
 (540) PROMAX
 (511) 5

(210) **453872** (220) 2016 03 21
 (731) ADAMA MAKHTESHIM LTD, BEER SHEVA, IL
 (540) QUANTUM MZ
 (511) 5

(210) **453873** (220) 2016 03 21
 (731) ADAMA MAKHTESHIM LTD, BEER SHEVA, IL
 (540) SULTAN TOP
 (511) 5

(210) **453874** (220) 2016 03 21
 (731) ADAMA MAKHTESHIM LTD, BEER SHEVA, IL
 (540) TENORE
 (511) 5

(210) **453875** (220) 2016 03 21
 (731) ADAMA MAKHTESHIM LTD, BEER SHEVA, IL
 (540) TYBERIUS
 (511) 5

(210) **453876** (220) 2016 03 21
 (731) ADAMA MAKHTESHIM LTD, BEER SHEVA, IL
 (540) VERTIGO
 (511) 5

(210) **453877** (220) 2016 03 21
 (731) ADAMA MAKHTESHIM LTD, BEER SHEVA, IL
 (540) ZAMIR
 (511) 5

(210) **453878** (220) 2016 03 21
 (731) KRAWCZYŃSKI MARIUSZ EMKA, Pułtusk
 (540) Pizza na Wynos



(531) 26.01.04, 26.04.01, 27.05.01, 29.01.14
 (511) 29, 30, 43

(210) **453879** (220) 2016 03 21
 (731) VALEANT SPÓŁKA Z OGRANICZONĄ
 ODPOWIEDZIALNOŚCIĄ, SPÓŁKA JAWNA, Rzeszów
 (540) NEUROMULTIVIT
 (511) 5

(210) **453880** (220) 2016 03 21
 (731) SELSENSE SPÓŁKA Z OGRANICZONĄ
 ODPOWIEDZIALNOŚCIĄ, Wrocław
 (540) PromoSense
 (511) 35

(210) **453881** (220) 2016 03 21
 (731) RUM WALERY RUMPOL, Wólka Kosowska
 (540) POWER caRP R RUMPOL 100% SUPER NYLON LINE
 Solid Core Construction 100 M MATERIAL
 FROM JAPAN



(531) 03.09.01, 26.11.03, 27.05.01, 27.07.01, 29.01.15
 (511) 9, 28, 35

(210) **453882** (220) 2016 03 21
 (731) SMAK TRADYCJI SPÓŁKA Z OGRANICZONĄ
 ODPOWIEDZIALNOŚCIĄ, Kraków
 (540) ŻYWE MUZEUM OBWARZANKA



(531) 08.01.08, 07.01.01, 27.05.01, 29.01.14
 (511) 39, 41

(210) **453883** (220) 2016 03 21
 (731) FITOMENTO SPÓŁKA Z OGRANICZONĄ
 ODPOWIEDZIALNOŚCIĄ, Biała Podlaska
 (540) FITOMENTO FT



(531) 26.04.01, 27.05.01, 29.01.12
 (511) 25, 28, 41

(210) **453884** (220) 2016 03 21
 (731) INSTYTUT BIOTECHNOLOGII SUROWIC
 I SZCZEPIONEK BIOMED SPÓŁKA AKCYJNA, Kraków
 (540) fagobiotyk
 (511) 1, 3, 5, 35, 42, 44

(210) **453885** (220) 2016 03 21
 (731) DZIERŻANOWSKI MARCIN, GORYSZ PIOTR LINKNET
 SPÓŁKA CYWILNA, Opole
 (540) LinkNET

LinkNET

(531) 27.05.01, 29.01.12
 (511) 37, 41, 42

(210) **453886** (220) 2016 03 21
 (731) KONARSKA-BŁASZCZYK KATARZYNA, Bielsko-Biała
 (540) macierz ADE
 (511) 41, 42

(210) **453887** (220) 2016 03 21
 (731) August Storck KG, Berlin, DE
 (540) nimm 2 Śmiejęłki Zimominki
 (511) 30

(210) **453888** (220) 2016 03 21
 (731) MARKA SOKOŁÓW-SERVICE SPÓŁKA
 Z OGRANICZONĄ ODPOWIEDZIALNOŚCIĄ SPÓŁKA
 KOMANDYTOWA, Sokołów Podlaski
 (540) PIONIERKI
 (511) 29

(210) **453889** (220) 2016 03 21
 (731) CARLSBERG POLSKA SPÓŁKA Z OGRANICZONĄ
 ODPOWIEDZIALNOŚCIĄ, Warszawa
 (540) Jasne, że nasz
 (511) 32

(210) **453890** (220) 2016 03 21
 (731) MARKA SOKOŁÓW-SERVICE SPÓŁKA
 Z OGRANICZONĄ ODPOWIEDZIALNOŚCIĄ SPÓŁKA
 KOMANDYTOWA, Sokołów Podlaski
 (540) NASZ KURCZAK
 (511) 29

(210) **453891** (220) 2016 03 21
 (731) Bodegas y Vinedos de Aguirre S.A., Santiago, CL
 (540) PROMESA
 (511) 33

(210) **453892** (220) 2016 03 21
 (731) CARLSBERG POLSKA SPÓŁKA Z OGRANICZONĄ
 ODPOWIEDZIALNOŚCIĄ, Warszawa
 (540) EDYCJA LIMITOWANA HARNAŚ OKOCIMSKI RZEŚKIE
 niepasteryzowane ŚWIEŻOŚĆ OD KRÓLA GÓR



(531) 02.01.04, 06.01.02, 25.01.15, 27.05.01, 19.07.01, 29.01.15
 (511) 32

(210) **453893** (220) 2016 03 21
 (731) PRZEDSIĘBIORSTWO DYSTRYBUCJI
 FARMACEUTYCZNEJ SLAWEX SPÓŁKA
 Z OGRANICZONĄ ODPOWIEDZIALNOŚCIĄ,
 Lublin
 (540) Zyskaj Zdrowie

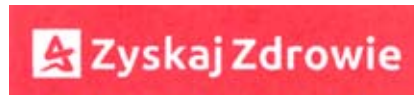

(531) 03.11.01, 26.04.15, 26.04.07, 26.04.18, 27.05.01, 29.01.12
 (511) 3, 5, 10, 16, 44

(210) **453894** (220) 2016 03 21
 (731) PRZEDSIĘBIORSTWO DYSTRYBUCJI
 FARMACEUTYCZNEJ SLAWEX SPÓŁKA
 Z OGRANICZONĄ ODPOWIEDZIALNOŚCIĄ,
 Lublin
 (540) ZDROWY ZYSK
 (511) 3, 5, 10, 16, 44

(210) **453895** (220) 2016 03 21
 (731) INSTYTUT BIOTECHNOLOGII SUROWIC
 I SZCZEPIONEK BIOMED SPÓŁKA AKCYJNA, Kraków
 (540) phagebiotic
 (511) 1, 3, 5, 35, 42, 44

(210) **453896** (220) 2016 03 21
 (731) Bodegas y Vinedos de Aguirre S.A., Santiago, CL
 (540) COIHUE
 (511) 33

(210) **453897** (220) 2016 03 21
 (731) KANCELARIA GOSPODARCZA MEYER-MACHOWICZ
 SPÓŁKA Z OGRANICZONĄ ODPOWIEDZIALNOŚCIĄ,
 Szczecin
 (540) M M



(531) 26.04.01, 26.04.09, 24.17.25, 27.05.01, 29.01.12
 (511) 35, 36, 41

(210) **453898** (220) 2016 03 21
 (731) Bodegas y Vinedos de Aguirre S.A., Santiago, CL
 (540) REINA ANA
 (511) 33

(210) **453899** (220) 2016 03 21
 (731) SZERSZEŃ MARIUSZ FABRYKA KLIMATU,
 Szczytno
 (540) fabryka klimatu

fabryka klimatu

(531) 27.05.01, 29.01.12
 (511) 11, 37

- (210) **453900** (220) 2016 03 21
 (731) COLMAR SPÓŁKA Z OGRANICZONĄ
 ODPOWIEDZIALNOŚCIĄ, Warszawa
 (540) DR.ON ENERGY DRINK



- (531) 24.17.02, 25.05.02, 26.01.01, 26.11.01, 27.05.01, 29.01.14
 (511) 32

- (210) **453901** (220) 2016 03 21
 (731) ARTESPHARM SPÓŁKA Z OGRANICZONĄ
 ODPOWIEDZIALNOŚCIĄ, Warszawa
 (540) ASARTYN
 (511) 5, 35, 42

- (210) **453902** (220) 2016 03 21
 (731) ALTESS ZESPÓŁ MUZYCZNY, Mętów
 (540) ALTESS
 (511) 41

- (210) **453903** (220) 2016 03 21
 (731) OPOKA TOWARZYSTWO FUNDUSZY
 INWESTYCYJNYCH SPÓŁKA AKCYJNA, Warszawa
 (540) OPOKA VENTURES



- (531) 26.03.04, 27.05.01, 29.01.13
 (511) 36

- (210) **453904** (220) 2016 03 21
 (731) SUN GENERATION LIMITED, Londyn, GB
 (540) gr@ce! EUROPEAN MODERN UNIQUE



- (531) 24.17.17, 27.05.01, 24.17.04
 (511) 21

- (210) **453906** (220) 2016 03 21
 (731) CHODYKIN ROMAN, DZIECH WOJCIECH REFLEX
 SPÓŁKA CYWILNA, Czechowice-Dziedzice

- (540) BELLA VITA Red Wine Drink BAUTURA DE VIN
 AROMATIZATA ROȘU CONCORD FABRICAT
 ÎN MOLDOVA PRODUCĂTOR IM „ALIANȚA-VIN” SRL
 BELLA VITA CONCORD



- (531) 09.01.10, 24.01.05, 25.01.15, 27.05.01, 29.01.15
 (511) 33

- (210) **453907** (220) 2016 03 21
 (731) JESIONEK MICHAŁ HO NA LODA, Łódź
 (540) HO NA LODA
 (511) 30, 43

- (210) **453908** (220) 2016 03 21
 (731) BOCIAN MARCIN ONNI, Świecie
 (540) Stare Miasto Restauracja



- (531) 06.07.04, 27.05.01
 (511) 43

- (210) **453909** (220) 2016 03 21
 (731) CHODYKIN ROMAN, DZIECH WOJCIECH REFLEX
 SPÓŁKA CYWILNA, Czechowice-Dziedzice
 (540) BELLA VITA Red Wine Drink BAUTURA DE VIN
 AROMATIZATA ROȘU POMEGRANATE FABRICAT
 ÎN MOLDOVA PRODUCĂTOR IM „ALIANȚA-VIN” SRL
 BELLA VITA POMEGRANATE



(531) 25.01.15, 09.01.10, 25.01.25, 24.01.05, 27.05.01, 29.01.15
(511) 33

(210) **453910** (220) 2016 03 21
(731) KNOTEK-TROŚCIANKO RAFAŁ OŚRODEK
DOSKONALENIA KADR ERGON, Warszawa
(540) ERGON Ośrodek Doskonalenia Kadr



(531) 01.15.23, 26.01.05, 27.05.01, 29.01.13
(511) 41, 42, 45

(210) **453911** (220) 2016 03 21
(731) GAWĘCKI BARTŁOMIEJ CALVERT SPORT, Czaplów
(540) Calvert SPORT



(531) 05.03.11, 27.05.01, 29.01.13
(511) 25

(210) **453912** (220) 2016 03 21
(731) KRUPA WOJCIECH ŻELAZNY 6, Lotnisko Kobylnica;
POLITECHNIKA POZNAŃSKA, Poznań
(540) Aero Safety Show Demonstrator + PL



(531) 26.01.01, 26.04.01, 27.05.01, 29.01.12
(511) 9, 41, 42

(210) **453913** (220) 2016 03 21
(731) BIURO PODATKOWE ALEKSANDRA SPÓŁKA
Z OGRANICZONĄ ODPOWIEDZIALNOŚCIĄ, Pruszków
(540) BIURO PODATKOWE ALEKSANDRA
(511) 35, 36, 41

(210) **453914** (220) 2016 03 21
(731) BIURO PODATKOWE ALEKSANDRA SPÓŁKA
Z OGRANICZONĄ ODPOWIEDZIALNOŚCIĄ, Pruszków
(540) BIURO PODATKOWE ALEKSANDRA



(531) 26.04.02, 27.05.01, 29.01.12
(511) 35, 36, 41

(210) **453915** (220) 2016 03 21
(731) TERRA MARE SPÓŁKA Z OGRANICZONĄ
ODPOWIEDZIALNOŚCIĄ, Katowice

(540) Terra Mare



(531) 15.07.07, 27.05.01, 29.01.04
(511) 41, 43

(210) **453916** (220) 2016 03 21
(731) SIERDZIŃSKI LESZEK ADEX-COSMETICS, Nowa Wieś
(540) WHITE SWAN



WHITE SWAN

(531) 03.07.06, 26.01.01, 27.05.01
(511) 3

(210) **453917** (220) 2016 03 21
(731) PSZCZÓŁKOWSKI MICHEL, Police
(540) mito mix



(531) 05.03.11, 26.01.01, 27.05.01, 29.01.13
(511) 32

(210) **453918** (220) 2016 03 21
(731) MICHAEL KATARZYNA, Racibórz
(540) NUMINOU
(511) 25, 35

(210) **453919** (220) 2016 03 21
(731) MĄDRY FRANCISZEK KOMERS INTERNATIONAL,
Straszyn
(540) BLACK VODKA PREMIUM KOMERS PRODUCT
OF POLAND WYPRODUKOWANO W POLSCE



(531) 19.07.02, 24.01.18, 26.11.03, 27.05.01, 29.01.13
(511) 33

(210) **453920** (220) 2016 03 21
 (731) RUM WALERY RUMPOL, Wólka Kosowska
 (540) R RUMPOL fishing club



(531) 26.04.02, 27.05.01, 29.01.12
 (511) 9, 28, 35

(210) **453921** (220) 2016 03 21
 (731) EXEC BAU SPÓŁKA Z OGRANICZONĄ
 ODPOWIEDZIALNOŚCIĄ, Katowice
 (540) EXEC



(531) 27.05.01, 07.01.08
 (511) 37, 39

(210) **453922** (220) 2016 03 21
 (731) LUXGRANO SPÓŁKA Z OGRANICZONĄ
 ODPOWIEDZIALNOŚCIĄ, Aleksandrów Łódzki
 (540) LUXGRANO



(531) 27.05.01, 29.01.13, 05.03.15, 26.01.01
 (511) 30, 31, 37, 41

(210) **453923** (220) 2016 03 21
 (731) OPOKA TOWARZYSTWO FUNDUSZY
 INWESTYCYJNYCH SPÓŁKA AKCYJNA, Warszawa
 (540) OPOKA TFI



(531) 29.01.12, 27.05.01, 26.05.10
 (511) 36

(210) **453924** (220) 2016 03 21
 (731) MĄDRY FRANCISZEK KOMERS INTERNATIONAL,
 Straszyn
 (540) WILD HORSES Premium VODKA



(531) 27.05.01, 19.07.01, 03.03.01, 29.01.13, 25.01.15
 (511) 33

(210) **453925** (220) 2016 03 21
 (731) BLUE ANGELS SPÓŁKA Z OGRANICZONĄ
 ODPOWIEDZIALNOŚCIĄ, Warszawa
 (540) Celebrity Salon



(531) 29.01.13, 27.05.01, 01.01.03, 26.01.03
 (511) 35, 41, 44, 45

(210) **453926** (220) 2016 03 21
 (731) MĄDRY FRANCISZEK KOMERS INTERNATIONAL,
 Straszyn
 (540) DOUBLE WHITE Premium Vodka



(531) 27.05.01, 19.07.01, 03.03.01, 29.01.13, 25.01.15
 (511) 33

(210) **453927** (220) 2016 03 21
 (731) LUXGRANO SPÓŁKA Z OGRANICZONĄ
 ODPOWIEDZIALNOŚCIĄ, Aleksandrów Łódzki
 (540) LUXGRANO
 (511) 30, 31, 37, 41

(210) **453928** (220) 2016 03 21
 (731) ARTESPHARM SPÓŁKA Z OGRANICZONĄ
 ODPOWIEDZIALNOŚCIĄ, Warszawa
 (540) ACITRIX
 (511) 5, 35, 42

(210) **453929** (220) 2016 03 21
 (731) RYGIELSKA EWA DANUTA PHU COALA, Toruń
 (540) COALA



(531) 27.05.01, 29.01.13, 03.01.14
 (511) 1, 4, 6, 7, 12

(210) **453930** (220) 2016 03 21
 (731) ARTESPHARM SPÓŁKA Z OGRANICZONĄ
 ODPOWIEDZIALNOŚCIĄ, Warszawa
 (540) BLIZAN
 (511) 5, 35, 42

- (210) **453931** (220) 2016 03 21
 (731) MĄDRY FRANCISZEK KOMERS INTERNATIONAL,
 Straszyn
 (540) GRYF Vodka PREMIUM



- (531) 04.03.01, 27.05.01, 19.07.01, 19.07.09, 29.01.13, 25.01.15
 (511) 33

- (210) **453932** (220) 2016 03 21
 (731) ARTESPHARM SPÓŁKA Z OGRANICZONĄ
 ODPOWIEDZIALNOŚCIĄ, Warszawa
 (540) ATOSTAT
 (511) 5, 35, 42

- (210) **453934** (220) 2016 03 21
 (731) DREWMEK SPÓŁKA Z OGRANICZONĄ
 ODPOWIEDZIALNOŚCIĄ SPÓŁKA KOMANDYTOWA,
 Wąchock
 (540) TARTAK DREWMEK



- (531) 29.01.12, 27.05.01, 26.01.02, 05.01.05
 (511) 19, 31, 39, 40

- (210) **453935** (220) 2016 03 21
 (731) ŁUKJANIUK EWA PLEJADA, Choroszcz
 (540) KORDIAN
 (511) 9, 16, 35, 41

- (210) **453936** (220) 2016 03 21
 (731) KERM PLUS SPÓŁKA Z OGRANICZONĄ
 ODPOWIEDZIALNOŚCIĄ SPÓŁKA KOMANDYTOWO-
 -AKCYJNA, Aleksandrów Łódzki
 (540) KH



- (531) 29.01.12, 26.01.02
 (511) 40, 42

- (210) **453937** (220) 2016 03 21
 (731) ARTESPHARM SPÓŁKA Z OGRANICZONĄ
 ODPOWIEDZIALNOŚCIĄ, Warszawa
 (540) ATASTYN
 (511) 5, 35, 42

- (210) **453938** (220) 2016 03 21
 (731) ARTESPHARM SPÓŁKA Z OGRANICZONĄ
 ODPOWIEDZIALNOŚCIĄ, Warszawa
 (540) ARTEPRIL
 (511) 5, 35, 42

- (210) **453939** (220) 2016 03 21
 (731) ARTESPHARM SPÓŁKA Z OGRANICZONĄ
 ODPOWIEDZIALNOŚCIĄ, Warszawa
 (540) AGARDIN
 (511) 5, 35, 42

- (210) **453940** (220) 2016 03 21
 (731) ARTESPHARM SPÓŁKA Z OGRANICZONĄ
 ODPOWIEDZIALNOŚCIĄ, Warszawa
 (540) ALCETYR
 (511) 5, 35, 42

- (210) **453941** (220) 2016 03 21
 (731) ARTESPHARM SPÓŁKA Z OGRANICZONĄ
 ODPOWIEDZIALNOŚCIĄ, Warszawa
 (540) ACYPREN
 (511) 5, 35, 42

- (210) **453942** (220) 2016 03 21
 (731) ARTESPHARM SPÓŁKA Z OGRANICZONĄ
 ODPOWIEDZIALNOŚCIĄ, Warszawa
 (540) ARTECET
 (511) 5, 35, 42

- (210) **453943** (220) 2016 03 21
 (731) KNOTEK-TROŚCIANKO RAFAŁ OŚRODEK
 DOSKONALENIA KADR ERGON, Warszawa
 (540) E-R-G-O-N BHP E-R-G-O-N OŚRODEK
 DOSKONALENIA KADR



- (531) 27.05.01, 29.01.12, 26.01.01
 (511) 41, 42, 45

- (210) **453944** (220) 2016 03 21
 (731) ARTESPHARM SPÓŁKA Z OGRANICZONĄ
 ODPOWIEDZIALNOŚCIĄ, Warszawa
 (540) ALOPRAN
 (511) 5, 35, 42

- (210) **453945** (220) 2016 03 21
 (731) ARTESPHARM SPÓŁKA Z OGRANICZONĄ
 ODPOWIEDZIALNOŚCIĄ, Warszawa
 (540) ALEPRAZ
 (511) 5, 35, 42

- (210) **453946** (220) 2016 03 21
 (731) JULEX & SPÓŁKA EWA, MARCIN I MACIEJ PICHUR
 SPÓŁKA JAWNA, Mazańcowice

(540) Anatomico



(531) 27.05.01, 24.13.01, 26.04.01, 29.01.12
 (511) 10, 25

(210) **453947** (220) 2016 03 21
 (731) INSTYTUT BIOTECHNOLOGII SUROWIC
 I SZCZEPIONEK BIOMED SPÓŁKA AKCYJNA, Kraków
 (540) phagebiome
 (511) 1, 3, 5, 35, 42, 44

(210) **453948** (220) 2016 03 21
 (731) MINKINA MIROŚLAW MR, Katowice
 (540) BISSET



(531) 27.05.01, 26.13.25
 (511) 35

(210) **453949** (220) 2016 03 21
 (731) SMOŁKA ROMUALD, Ruda Śląska
 (540) RUBICON



(531) 27.05.01, 17.02.01
 (511) 35

(210) **453950** (220) 2016 03 21
 (731) MAĆKOWIAK-SIBILSKA EWA, Poznań
 (540) CANTO-CANTARE ŻEŃSKI CHÓR KAMERALNY
 POZNAŃ, POLAND



(531) 27.05.01, 02.03.15
 (511) 41

(210) **453951** (220) 2016 03 21
 (731) KONARSKA-BŁASZCZYK KATARZYNA, Bielsko-Biała
 (540) PER Platforma Inteligentnego Rynku Pracy
 (511) 41, 42

(210) **453952** (220) 2016 03 21
 (731) PSZCZÓŁKOWSKI MICHEL, Police

(540) TOMI



(531) 01.15.15, 27.05.01, 26.13.25
 (511) 32

(210) **453953** (220) 2016 03 21
 (731) MAJAŁEK ZIEMSKI TRUTNOWY SPÓŁKA AKCYJNA,
 Cedry Wielkie
 (540) MAJAŁEK ZIEMSKI TRUTNOWY



(531) 27.05.01, 29.01.14, 05.07.03, 05.03.14, 05.03.13
 (511) 31, 35

(210) **453954** (220) 2016 03 21
 (731) GORYSZEWSKI GRZEGORZ, Warszawa
 (540) ALLENORT
 (511) 35, 36, 37, 38, 39, 41, 42, 43, 44

(210) **453955** (220) 2016 03 22
 (731) HEG 4 SPÓŁKA Z OGRANICZONĄ
 ODPOWIEDZIALNOŚCIĄ, Warszawa
 (540) HEG GAZ



(531) 01.15.05, 27.05.01, 29.01.12, 26.11.02
 (511) 4, 35, 36, 39

(210) **453956** (220) 2016 03 22
 (731) HEG 4 SPÓŁKA Z OGRANICZONĄ
 ODPOWIEDZIALNOŚCIĄ, Warszawa
 (540) HEG



(531) 01.15.05, 27.05.01, 29.01.12
 (511) 4, 35, 36, 39

(210) **453957** (220) 2016 03 22
 (731) HEG 4 SPÓŁKA Z OGRANICZONĄ
 ODPOWIEDZIALNOŚCIĄ, Warszawa
 (540) HEG GAZ Rozwijamy Polską gazem



(531) 01.15.05, 27.05.01, 26.11.02, 29.01.14, 01.17.11
(511) 4, 35, 36, 39

(210) **453958** (220) 2016 03 22
(731) HEG 4 SPÓŁKA Z OGRANICZONĄ
ODPOWIEDZIALNOŚCIĄ, Warszawa
(540) Rozwijamy Polskę gazem
(511) 4, 35, 36, 39

(210) **453959** (220) 2016 03 22
(731) HEG 4 SPÓŁKA Z OGRANICZONĄ
ODPOWIEDZIALNOŚCIĄ, Warszawa
(540) HEG.Rozwijamy Polskę gazem
(511) 4, 35, 36, 39

(210) **453960** (220) 2016 03 22
(731) VIDERAMOL SPÓŁKA Z OGRANICZONĄ
ODPOWIEDZIALNOŚCIĄ, Warszawa
(540) POLSKIE WINYLE



(531) 29.01.13, 27.05.01, 02.09.22, 16.01.16
(511) 9, 41

(210) **453961** (220) 2016 03 22
(731) GWIAZDA LESZEK PRACOWNIA ZŁOTNICZA KORN,
Lublin;
ANDRZEJEWSKI PIOTR PRACOWNIA ZŁOTNICZA
KORN, Lublin
(540) KORN
(511) 14, 36, 37, 40, 42
(551) wspólne prawo ochronne

(210) **453962** (220) 2016 03 22
(731) SZYMCZAK SŁAWOMIR, Wrocław
(540) AMS team



(531) 27.05.01, 29.01.13, 24.05.01, 24.05.25
(511) 5, 25, 28, 41

(210) **453963** (220) 2016 03 22
(731) SZYMCZAK SŁAWOMIR, Wrocław
(540) AMS athlete



(531) 21.03.13, 21.03.25, 24.05.01, 24.05.25, 27.05.01, 29.01.13
(511) 5, 25, 28, 41

(210) **453964** (220) 2016 03 22
(731) SZYMCZAK SŁAWOMIR, Wrocław

(540) Akademia Mistrzostwa Sportowego
(511) 5, 25, 28, 41

(210) **453965** (220) 2016 03 22
(731) SZYMCZAK SŁAWOMIR, Wrocław
(540) AMS athlete
(511) 5, 25, 28, 41

(210) **453966** (220) 2016 03 22
(731) SZYMCZAK SŁAWOMIR, Wrocław
(540) AMS team
(511) 5, 25, 28, 41

(210) **453967** (220) 2016 03 22
(731) SPORTLIVE24 SPÓŁKA AKCYJNA, Piaseczno
(540) Aperitif magazyn ze smakiem

Aperitif

magazyn ze smakiem

(531) 27.05.01
(511) 16, 35, 39, 41

(210) **453968** (220) 2016 03 22
(731) KONSPOŁ-HOLDING SPÓŁKA Z OGRANICZONĄ
ODPOWIEDZIALNOŚCIĄ, Nowy Sącz
(540) WEGO
(511) 29

(210) **453969** (220) 2016 03 22
(731) KACZMARSKI GRZEGORZ ERNEST EMERMED,
Warszawa
(540) EMERMED
(511) 10, 35, 41, 44

(210) **453970** (220) 2016 03 22
(731) PRIMO MSI SPÓŁKA Z OGRANICZONĄ
ODPOWIEDZIALNOŚCIĄ, Chorzów
(540) ECO-PLON VOLCANIC MINERALS



(531) 27.05.01, 29.01.12, 26.04.02, 25.07.20
(511) 1

(210) **453971** (220) 2016 03 22
(731) KACZMARSKI GRZEGORZ ERNEST EMERMED,
Warszawa
(540) GRUPA EMERMED NAJLEPSI W RATOWNICTWIE



(531) 27.05.01, 29.01.12, 26.01.01, 26.13.25
(511) 10, 35, 41, 44

(210) **453972** (220) 2016 03 22
(731) KOTUCHNA ŁUKASZ SPORT PASSION, Mikołów

(540) SPORT PASSION

(531) 27.05.01, 26.13.25
(511) 28, 39, 41(210) 453973 (220) 2016 03 22
(731) MIKROTECH SPÓŁKA AKCYJNA, Krosno
(540) n(531) 27.05.21, 29.01.04, 24.17.25
(511) 35, 36, 38, 41, 45(210) 453974 (220) 2016 03 22
(731) OSHEE POLSKA SPÓŁKA Z OGRANICZONĄ
ODPOWIEDZIALNOŚCIĄ, Kraków
(540) OSHEE NATURAL Naturalna woda mineralna
wysokozmineralizowana z regionu Piwnicznej
i Muszyny magnezowo - wapniowa(531) 05.03.15, 06.01.02, 26.04.02, 27.05.01, 29.01.15, 25.01.15
(511) 32(210) 453975 (220) 2016 03 22
(731) MIKROTECH SPÓŁKA AKCYJNA, Krosno
(540) netKadra(531) 29.01.12, 27.05.01, 24.17.25, 24.15.01
(511) 35, 36, 38, 41, 45(210) 453976 (220) 2016 03 22
(731) MIKROTECH SPÓŁKA AKCYJNA, Krosno
(540) NETKADRA
(511) 35, 36, 38, 41, 45(210) 453977 (220) 2016 03 22
(731) Polsat Brands, Buttikon, CH
(540) WELLBEING NETWORK Żyj dłużej(531) 26.04.04, 26.11.03, 27.05.01
(511) 5, 9, 16, 25, 32, 35, 38, 41(210) 453978 (220) 2016 03 22
(731) ŁASKI KRZYSZTOF PRZEDSIĘBIORSTWO
PRODUKCYJNO HANDLOWO USŁUGOWE NATALIA,
Zgierz
(540) N NATALIEN BY ŁASKI(531) 26.04.01, 27.05.01
(511) 25(210) 453979 (220) 2016 03 22
(731) Polsat Brands, Buttikon, CH
(540) WELLBEING NETWORK Live longer.(531) 26.04.04, 26.11.03, 27.05.01
(511) 5, 9, 16, 25, 32, 35, 38, 41(210) 453980 (220) 2016 03 22
(731) WASZKIEWICZ IRENA MIECZYŚLAWA, Olsztyn
(540) Krutynianka
(511) 41, 43(210) 453981 (220) 2016 03 22
(731) ZAMOJSKA MAŁGORZATA, Warszawa
(540) Blue Diamond(531) 01.15.19, 17.02.01, 26.04.02, 27.05.01, 29.01.13
(511) 14(210) 453982 (220) 2016 03 22
(731) NIEDZIÓŁKA ARTUR COTTON BALL LIGHTS POLSKA,
Wiązowna
(540) COTTON BALL LIGHTS
(511) 11, 22, 23, 28(210) 453983 (220) 2016 03 22
(731) ROSEVIA SPÓŁKA Z OGRANICZONĄ
ODPOWIEDZIALNOŚCIĄ, Włocławek
(540) RR(531) 26.11.03, 27.05.01
(511) 41, 43(210) 453984 (220) 2016 03 22
(731) OŚRODEK DZIAŁAŃ EKOLOGICZNYCH ŹRÓDŁA, Łódź
(540) Dzień Pustej Klasy
(511) 35, 39, 41

- (210) **453985** (220) 2016 03 22
 (731) ROSEVIA SPÓŁKA Z OGRANICZONĄ
 ODPOWIEDZIALNOŚCIĄ, Włocławek
 (540) ROSEVIA RESORT



- (531) 26.11.03, 27.05.01, 29.01.04
 (511) 41, 43

- (210) **453986** (220) 2016 03 22
 (731) OGÓLNOPOLSKIE STOWARZYSZENIE KIBICÓW TYLKO
 WIDZEW, Łódź
 (540) tw TYLKO WIDZEW



- (531) 05.13.01, 27.05.01, 26.01.01, 29.01.12
 (511) 9, 14, 16, 18, 21, 24, 25, 28, 38, 41

- (210) **453987** (220) 2016 03 22
 (731) YAWAL SPÓŁKA AKCYJNA, Herby
 (540) YAWAL ALUMINIUM + ARCHITEKTURA Y



- (531) 24.17.05, 26.03.01, 26.05.01, 27.05.01, 29.01.13
 (511) 6, 19, 37

- (210) **453988** (220) 2016 03 22
 (731) BANASZAK PAWEŁ PB FIRMA WIELOBRANŻOWA,
 Jasiń
 (540) PANELE TAPICEROWANE b DESIGN
 WWW.P-B-DESIGN.COM



- (531) 26.04.01, 07.15.05, 27.05.01, 29.01.13, 26.13.25
 (511) 2, 7, 16, 18, 19, 20, 22, 24

- (210) **453989** (220) 2016 03 22
 (731) PRAWO DLA ROZWOJU SPÓŁKA Z OGRANICZONĄ
 ODPOWIEDZIALNOŚCIĄ, Łódź
 (540) FORUM DLA WOLNOŚCI I ROZWOJU



- (531) 26.11.03, 26.13.01, 27.05.01, 29.01.13
 (511) 41

- (210) **453990** (220) 2016 03 22
 (731) IDEA BANK SPÓŁKA AKCYJNA, Warszawa
 (540) KREDYT FAIR
 (511) 9, 16, 35, 36, 38, 41, 42, 45

- (210) **453991** (220) 2016 03 22
 (731) LAKMA SAT SPÓŁKA Z OGRANICZONĄ
 ODPOWIEDZIALNOŚCIĄ, Cieszyn
 (540) KSYLEM



- (531) 26.04.02, 27.05.01, 29.01.12
 (511) 1, 2, 17

- (210) **453993** (220) 2016 03 22
 (731) POLAK-JONKISZ DOROTA CENTRUM MEDYCZNE
 PRZYJAŹNI SPÓŁKA CYWILNA, Wrocław
 (540) PRZYJAŹNI CENTRUM MEDYCZNE



- (531) 02.09.14, 24.13.01, 26.01.01, 29.01.13, 27.05.01
 (511) 44

- (210) **453994** (220) 2016 03 22
 (731) WALK EVENTS SPÓŁKA Z OGRANICZONĄ
 ODPOWIEDZIALNOŚCIĄ, Warszawa
 (540) DOBRZE NASTROJONE 2016 MUZYCZNY FESTIWAL
 KOBIECYCH EMOCJI 2.10-4.11 WARSZAWA ŁÓDŹ
 KATOWICE POZNAŃ WROCŁAW KRAKÓW



- (531) 27.05.01, 02.03.01, 29.01.15, 26.05.03, 26.13.25
 (511) 35, 41

- (210) **453995** (220) 2016 03 22
 (731) ADAMED SPÓŁKA Z OGRANICZONĄ
 ODPOWIEDZIALNOŚCIĄ, Piętków
 (540) LAURUMAB
 (511) 5

- (210) **454849** (220) 2016 02 26
 (731) LATZKE DARIUSZ P.P.H.U. MEBLAT, Poznań

(540)



(531) 26.04.09, 29.01.12

(511) 20

(210) **455199** (220) 2016.01.21(731) PRZEWOZY REGIONALNE SPÓŁKA Z OGRANICZONĄ
ODPOWIEDZIALNOŚCIĄ, Warszawa

(540) Przewozy Regionalne



(531) 24.15.02, 27.05.01, 29.01.12

(511) 39

WYKAZ KLASOWY ZNAKÓW TOWAROWYCH
ZGŁOSZONYCH W TRYBIE KRAJOWYM

Klasa towarów	Numery zgłoszeń
1	2
1	453316, 453362, 453364, 453365, 453366, 453373, 453705, 453764, 453765, 453770, 453803, 453813, 453818, 453861, 453868, 453884, 453895, 453929, 453947, 453970, 453991
2	453389, 453620, 453988, 453991
3	453307, 453355, 453372, 453377, 453382, 453384, 453385, 453389, 453415, 453422, 453423, 453424, 453426, 453428, 453440, 453441, 453442, 453453, 453458, 453463, 453469, 453482, 453494, 453495, 453498, 453500, 453505, 453509, 453510, 453514, 453527, 453528, 453544, 453548, 453549, 453551, 453553, 453556, 453558, 453564, 453565, 453566, 453567, 453569, 453570, 453573, 453574, 453575, 453584, 453588, 453620, 453635, 453656, 453703, 453707, 453715, 453744, 453757, 453786, 453791, 453821, 453830, 453831, 453833, 453834, 453840, 453860, 453862, 453865, 453884, 453893, 453894, 453895, 453916, 453947
4	453330, 453422, 453423, 453448, 453452, 453455, 453456, 453472, 453477, 453479, 453485, 453488, 453489, 453490, 453501, 453502, 453516, 453519, 453547, 453727, 453750, 453791, 453804, 453808, 453813, 453821, 453830, 453831, 453833, 453834, 453844, 453929, 453955, 453956, 453957, 453958, 453959
5	453306, 453316, 453336, 453337, 453339, 453354, 453355, 453363, 453369, 453370, 453402, 453405, 453422, 453423, 453424, 453426, 453428, 453451, 453458, 453459, 453475, 453492, 453494, 453495, 453513, 453517, 453542, 453548, 453551, 453560, 453577, 453578, 453584, 453607, 453615, 453617, 453618, 453619, 453622, 453623, 453624, 453631, 453633, 453645, 453649, 453656, 453661, 453704, 453706, 453707, 453708, 453710, 453720, 453729, 453744, 453767, 453768, 453769, 453770, 453773, 453788, 453840, 453864, 453866, 453867, 453869, 453870, 453871, 453872, 453873, 453874, 453875, 453876, 453877, 453879, 453884, 453889, 453894, 453895, 453901, 453928, 453930, 453932, 453937, 453938, 453939, 453940, 453941, 453942, 453944, 453945, 453947, 453962, 453963, 453964, 453965, 453966, 453977, 453979, 453995
6	453310, 453313, 453350, 453367, 453388, 453415, 453421, 453422, 453423, 453446, 453625, 453632, 453822, 453838, 453929, 453987
7	451304, 453367, 453373, 453434, 453608, 453632, 453650, 453655, 453667, 453679, 453773, 453777, 453838, 453858, 453929, 453988
8	453422, 453703, 453715, 453735, 453838
9	452595, 453341, 453367, 453403, 453408, 453413, 453422, 453423, 453431, 453466, 453508, 453520, 453523, 453576, 453598, 453599, 453600, 453602, 453603, 453604, 453639, 453641, 453643, 453646, 453648, 453654, 453666, 453674, 453676, 453678, 453681, 453682, 453683, 453701, 453702, 453709, 453711, 453713, 453717, 453718, 453725, 453731, 453774, 453776, 453777, 453782, 453783, 453792, 453794, 453798, 453824, 453828, 453836, 453837, 453863, 453881, 453912, 453920, 453935, 453960, 453977, 453979, 453986, 453990
10	453307, 453351, 453389, 453419, 453422, 453620, 453676, 453682, 453729, 453735, 453769, 453893, 453894, 453946, 453969, 453971
11	451304, 452595, 453373, 453419, 453422, 453436, 453715, 453732, 453734, 453794, 453824, 453844, 453847, 453851, 453863, 453899, 453982
12	453396, 453430, 453491, 453511, 453531, 453533, 453535, 453541, 453563, 453929
14	453340, 453388, 453391, 453422, 453481, 453605, 453763, 453835, 453843, 453856, 453961, 453981, 453986
16	452677, 453327, 453341, 453376, 453383, 453403, 453407, 453408, 453413, 453415, 453418, 453421, 453422, 453423, 453450, 453589, 453598, 453602, 453603, 453604, 453635, 453639, 453641, 453643, 453645, 453646, 453648, 453649, 453654, 453655, 453660, 453669, 453678, 453680, 453681, 453684, 453686, 453687, 453690, 453693, 453694, 453711, 453713, 453717, 453718, 453722, 453746, 453751, 453756, 453784, 453789, 453791, 453798, 453799, 453807, 453809, 453814, 453815, 453819, 453821, 453823, 453828, 453830, 453831, 453833, 453834, 453835, 453843, 453893, 453894, 453935, 453967, 453977, 453979, 453986, 453988, 453990
17	453310, 453800, 453801, 453802, 453827, 453852, 453991
18	453380, 453420, 453422, 453653, 453660, 453672, 453692, 453716, 453743, 453763, 453781, 453791, 453821, 453830, 453831, 453833, 453834, 453848, 453986, 453988
19	453310, 453398, 453400, 453401, 453691, 453699, 453721, 453822, 453934, 453987, 453988
20	453310, 453351, 453391, 453419, 453422, 453434, 453446, 453645, 453649, 453660, 453672, 453715, 453722, 453745, 453844, 453851, 453988, 454849

1	2
21	453395, 453422, 453436, 453592, 453593, 453597, 453663, 453664, 453688, 453689, 453703, 453715, 453859, 453904, 453986
22	453436, 453635, 453982, 453988
23	453982
24	453410, 453422, 453655, 453660, 453672, 453696, 453746, 453787, 453839, 453986, 453988
25	453308, 453348, 453386, 453410, 453416, 453418, 453420, 453422, 453430, 453473, 453538, 453581, 453634, 453635, 453653, 453657, 453668, 453678, 453681, 453685, 453692, 453696, 453698, 453700, 453711, 453712, 453713, 453734, 453746, 453747, 453756, 453758, 453763, 453787, 453811, 453817, 453825, 453839, 453868, 453883, 453911, 453918, 453946, 453962, 453963, 453964, 453965, 453966, 453977, 453978, 453979, 453986
26	453352, 453389, 453418, 453620, 453715
28	452677, 453312, 453314, 453317, 453391, 453422, 453635, 453700, 453712, 453743, 453756, 453881, 453883, 453920, 453962, 453963, 453964, 453965, 453966, 453972, 453982, 453986
29	453308, 453323, 453324, 453325, 453326, 453328, 453329, 453354, 453357, 453358, 453359, 453360, 453378, 453379, 453411, 453421, 453422, 453424, 453425, 453429, 453439, 453451, 453468, 453515, 453540, 453545, 453592, 453593, 453597, 453610, 453611, 453612, 453614, 453616, 453627, 453628, 453629, 453663, 453664, 453665, 453688, 453689, 453707, 453719, 453740, 453752, 453755, 453841, 453868, 453878, 453888, 453890, 453968
30	453315, 453332, 453334, 453335, 453336, 453343, 453344, 453345, 453346, 453349, 453354, 453361, 453411, 453421, 453422, 453424, 453425, 453429, 453432, 453447, 453451, 453454, 453464, 453468, 453470, 453474, 453484, 453486, 453496, 453497, 453499, 453515, 453532, 453534, 453539, 453540, 453543, 453545, 453568, 453571, 453592, 453593, 453597, 453627, 453628, 453640, 453642, 453663, 453664, 453665, 453688, 453689, 453719, 453740, 453761, 453772, 453775, 453878, 453887, 453907, 453922, 453927
31	453316, 453352, 453354, 453378, 453379, 453395, 453422, 453427, 453429, 453454, 453464, 453496, 453561, 453562, 453571, 453592, 453593, 453597, 453606, 453630, 453663, 453664, 453688, 453689, 453705, 453740, 453767, 453768, 453770, 453859, 453868, 453922, 453927, 453934, 453953
32	453319, 453321, 453332, 453347, 453349, 453381, 453387, 453409, 453411, 453422, 453424, 453425, 453427, 453429, 453450, 453451, 453592, 453593, 453597, 453651, 453663, 453664, 453688, 453689, 453704, 453719, 453734, 453749, 453756, 453785, 453812, 453826, 453840, 453842, 453889, 453892, 453900, 453917, 453952, 453974, 453977, 453979
33	453318, 453319, 453320, 453321, 453332, 453349, 453381, 453411, 453422, 453497, 453592, 453593, 453597, 453663, 453664, 453688, 453689, 453695, 453733, 453736, 453738, 453741, 453785, 453796, 453797, 453891, 453896, 453898, 453906, 453909, 453919, 453924, 453926, 453931
34	453422, 453592, 453593, 453597, 453663, 453664, 453688, 453689, 453785, 453819
35	452677, 453308, 453309, 453310, 453311, 453319, 453321, 453331, 453333, 453341, 453352, 453353, 453356, 453364, 453365, 453366, 453368, 453375, 453386, 453390, 453392, 453393, 453394, 453395, 453396, 453402, 453404, 453405, 453407, 453408, 453422, 453432, 453433, 453435, 453443, 453444, 453445, 453446, 453447, 453450, 453451, 453452, 453453, 453454, 453455, 453456, 453457, 453459, 453460, 453461, 453462, 453463, 453464, 453465, 453466, 453467, 453468, 453469, 453470, 453471, 453472, 453473, 453474, 453475, 453476, 453477, 453478, 453479, 453480, 453481, 453482, 453483, 453484, 453485, 453486, 453487, 453488, 453489, 453490, 453491, 453492, 453493, 453496, 453497, 453498, 453499, 453500, 453501, 453502, 453503, 453504, 453505, 453506, 453507, 453508, 453509, 453510, 453511, 453512, 453513, 453514, 453515, 453516, 453517, 453518, 453519, 453520, 453522, 453523, 453524, 453525, 453526, 453527, 453528, 453529, 453530, 453531, 453532, 453533, 453534, 453535, 453536, 453537, 453538, 453539, 453540, 453541, 453542, 453543, 453544, 453545, 453546, 453547, 453549, 453550, 453552, 453553, 453554, 453555, 453556, 453557, 453558, 453559, 453560, 453561, 453562, 453563, 453564, 453565, 453566, 453567, 453568, 453569, 453570, 453571, 453572, 453573, 453574, 453575, 453577, 453578, 453579, 453580, 453581, 453582, 453583, 453585, 453586, 453587, 453588, 453589, 453590, 453591, 453592, 453593, 453594, 453596, 453597, 453599, 453600, 453601, 453602, 453603, 453604, 453609, 453621, 453626, 453627, 453628, 453629, 453630, 453637, 453639, 453641, 453643, 453644, 453646, 453647, 453648, 453652, 453659, 453662, 453663, 453664, 453666, 453668, 453674, 453678, 453680, 453681, 453683, 453684, 453686, 453687, 453688, 453689, 453690, 453691, 453693, 453694, 453700, 453701, 453702, 453711, 453712, 453713, 453717, 453718, 453719, 453729, 453742, 453743, 453747, 453751, 453756, 453757, 453759, 453760, 453766, 453779, 453783, 453789, 453791, 453796, 453798, 453799, 453806, 453810, 453812, 453813, 453815, 453817, 453819, 453820, 453821, 453823, 453827, 453829, 453830, 453831, 453832, 453833, 453834, 453845, 453846, 453850, 453851, 453853, 453854, 453856, 453857, 453859, 453863, 453880, 453881, 453884, 453895, 453897, 453901, 453913, 453914, 453918, 453920, 453925, 453928, 453930, 453932, 453935, 453937, 453938, 453939, 453940, 453941, 453942, 453944, 453945, 453947, 453948, 453949, 453953, 453954, 453955, 453956, 453957, 453958, 453959, 453967, 453969, 453971, 453973, 453975, 453976, 453977, 453979, 453984, 453990, 453994
36	453310, 453341, 453368, 453408, 453412, 453422, 453433, 453443, 453444, 453445, 453452, 453453, 453455,

1	2
36	453456, 453457, 453460, 453461, 453463, 453465, 453466, 453467, 453469, 453472, 453473, 453474, 453476, 453477, 453478, 453479, 453480, 453481, 453482, 453483, 453484, 453485, 453486, 453487, 453488, 453489, 453490, 453491, 453493, 453498, 453499, 453500, 453501, 453502, 453503, 453504, 453505, 453506, 453507, 453508, 453509, 453510, 453511, 453512, 453514, 453516, 453518, 453519, 453520, 453522, 453523, 453525, 453526, 453527, 453528, 453530, 453531, 453532, 453533, 453534, 453535, 453536, 453537, 453538, 453539, 453541, 453543, 453544, 453546, 453547, 453549, 453550, 453552, 453553, 453554, 453555, 453556, 453557, 453558, 453559, 453563, 453564, 453565, 453566, 453567, 453568, 453569, 453570, 453572, 453573, 453574, 453575, 453576, 453579, 453580, 453581, 453582, 453583, 453585, 453586, 453587, 453588, 453590, 453613, 453626, 453647, 453652, 453658, 453669, 453675, 453677, 453690, 453694, 453724, 453728, 453748, 453774, 453776, 453778, 453809, 453849, 453897, 453903, 453913, 453914, 453923, 453954, 453955, 453956, 453957, 453958, 453959, 453961, 453973, 453975, 453976, 453990
37	451304, 453310, 453322, 453350, 453367, 453394, 453443, 453444, 453445, 453589, 453632, 453647, 453650, 453667, 453690, 453691, 453694, 453699, 453701, 453702, 453728, 453745, 453820, 453838, 453856, 453858, 453885, 453899, 453921, 453922, 453927, 453954, 453961, 453987
38	453353, 453356, 453367, 453393, 453394, 453408, 453422, 453487, 453493, 453524, 453576, 453602, 453603, 453604, 453659, 453662, 453666, 453717, 453742, 453759, 453760, 453766, 453792, 453798, 453809, 453828, 453954, 453973, 453975, 453976, 453977, 453979, 453986, 453990
39	453310, 453348, 453352, 453364, 453365, 453366, 453376, 453390, 453399, 453404, 453422, 453443, 453444, 453445, 453457, 453460, 453470, 453503, 453506, 453518, 453522, 453524, 453526, 453530, 453537, 453550, 453559, 453572, 453579, 453580, 453583, 453585, 453587, 453590, 453595, 453638, 453644, 453690, 453694, 453699, 453751, 453752, 453766, 453767, 453768, 453783, 453798, 453805, 453807, 453813, 453816, 453820, 453845, 453849, 453853, 453882, 453921, 453934, 453954, 453955, 453956, 453957, 453958, 453959, 453967, 453972, 453984, 455199
40	453396, 453447, 453554, 453644, 453660, 453679, 453745, 453747, 453790, 453807, 453822, 453823, 453827, 453838, 453839, 453858, 453934, 453936, 453961
41	452316, 452677, 453308, 453331, 453333, 453338, 453356, 453364, 453365, 453366, 453368, 453374, 453375, 453376, 453390, 453392, 453403, 453407, 453408, 453412, 453413, 453414, 453416, 453417, 453422, 453433, 453435, 453478, 453589, 453591, 453598, 453602, 453603, 453604, 453609, 453626, 453634, 453635, 453637, 453639, 453641, 453643, 453646, 453647, 453648, 453652, 453654, 453658, 453662, 453666, 453670, 453671, 453675, 453677, 453678, 453680, 453681, 453684, 453686, 453687, 453690, 453693, 453694, 453697, 453701, 453702, 453711, 453713, 453717, 453718, 453723, 453756, 453761, 453762, 453780, 453782, 453784, 453789, 453792, 453796, 453798, 453799, 453807, 453809, 453814, 453815, 453819, 453820, 453828, 453835, 453843, 453849, 453854, 453882, 453883, 453885, 453886, 453897, 453902, 453910, 453912, 453913, 453914, 453915, 453922, 453925, 453927, 453935, 453943, 453950, 453951, 453954, 453960, 453962, 453963, 453964, 453965, 453966, 453967, 453969, 453971, 453972, 453973, 453975, 453976, 453977, 453979, 453980, 453983, 453984, 453985, 453986, 453989, 453990, 453994
42	452316, 453322, 453350, 453393, 453408, 453422, 453426, 453433, 453461, 453589, 453602, 453603, 453604, 453630, 453632, 453647, 453654, 453658, 453660, 453666, 453668, 453669, 453674, 453683, 453691, 453697, 453701, 453702, 453717, 453722, 453728, 453731, 453745, 453759, 453760, 453777, 453798, 453807, 453809, 453828, 453837, 453850, 453854, 453857, 453858, 453884, 453885, 453886, 453895, 453901, 453910, 453912, 453928, 453930, 453932, 453936, 453937, 453938, 453939, 453940, 453941, 453942, 453943, 453944, 453945, 453947, 453951, 453954, 453961, 453990
43	452677, 453315, 453374, 453375, 453406, 453411, 453422, 453432, 453462, 453467, 453471, 453480, 453483, 453504, 453507, 453529, 453555, 453561, 453562, 453591, 453592, 453593, 453594, 453596, 453597, 453609, 453621, 453627, 453637, 453640, 453663, 453664, 453665, 453670, 453671, 453673, 453688, 453689, 453690, 453694, 453730, 453737, 453739, 453752, 453761, 453779, 453782, 453786, 453793, 453797, 453809, 453878, 453907, 453908, 453915, 453954, 453980, 453983, 453985
44	453307, 453316, 453342, 453355, 453364, 453365, 453366, 453371, 453395, 453412, 453416, 453417, 453422, 453458, 453459, 453475, 453492, 453494, 453495, 453512, 453513, 453517, 453542, 453548, 453551, 453560, 453577, 453578, 453584, 453627, 453635, 453659, 453676, 453682, 453697, 453705, 453737, 453757, 453786, 453809, 453859, 453884, 453893, 453894, 453895, 453925, 453947, 453954, 453969, 453971, 453993
45	453333, 453367, 453371, 453392, 453408, 453413, 453422, 453433, 453437, 453438, 453449, 453525, 453589, 453647, 453675, 453677, 453717, 453718, 453731, 453742, 453854, 453910, 453925, 453943, 453973, 453975, 453976, 453990

WYKAZ ALFABETYCZNY ZGŁOSZONYCH ZNAKÓW TOWAROWYCH

Znak	Numer zgłoszenia
1	2
1907 ARCHIKONFRATERNIA LITERACKA	453327
316L Thomas	453388
90 min ENERGY DRINK	453826
AA CLINICAL LIFT	
BIO-SIATECZKA PODPOROWA	
Z NICI LIFTINGUJĄCYCH	453656
ABSORBER OCHRONNY CO2	453645
ACITRIX	453928
ACLARI	453340
ACYPREN	453941
aeris	453351
Aero Safety Show Demonstrator + PL	453912
AGARDIN	453939
AGRIPOLIS	453630
ak	453799
Akademia Mistrzostwa Sportowego	453964
ALBIVAG KADEFARM	453405
ALCETYR	453940
ALE HALE.pl	453625
ALEPRAZ	453945
ALKOHOLOVE	453785
ALLENORT	453954
ALOPRAN	453944
ALTESS	453902
AMANDA NORDIS	453361
AMS athlete	453963
AMS athlete	453965
AMS team	453962
AMS team	453966
Anatomico	453946
AniFlexi	453767
ANTYLÓD	453764
ANTYLÓD	453765
Aperitif magazyn ze smakiem	453967
Aquastatus	452595
art line merconii	453844
ARTECET	453942
ARTEPRIL	453938
ASARTYN	453901
ATASTYN	453937
ATOSTAT	453932
AUBE	453440
AUTOHERZ	453832
Avantines CLOTHING	453668
AVENEW.	453386

Znak	Numer zgłoszenia
1	2
AVIPHARM	453869
AVITA	453773
AYURLIFE	453840
B	453350
Bahama	453651
BAJMA	453434
Balancer	453661
BARISTACJA	453432
BAZYLISZEK	453637
BELLA VITA Red Wine Drink	
BAUTURA DE VIN AROMATIZATA ROȘU	
POMEGRANATE FABRICAT ÎN MOLDOVA	
PRODUCĂTOR IM „ALIANȚA-VIN”	
SRL BELLA VITA POMEGRANATE	453909
BELLA VITA Red Wine Drink	
BAUTURA DE VIN AROMATIZATA ROȘU	
CONCORD FABRICAT ÎN MOLDOVA	
PRODUCĂTOR IM „ALIANȚA-VIN”	
SRL BELLA VITA CONCORD	453906
BEZ LAKTOZY	453629
BezAle	453763
Biały Miś	453727
BIOBASTION	453337
BISSET	453948
BIURO PODATKOWE ALEKSANDRA	453913
BIURO PODATKOWE ALEKSANDRA	453914
BIZNES LIGA ŻEGLARSKA	453820
bjorn	453743
BLACK VODKA PREMIUM KOMERS	
PRODUCT OF POLAND	
WYPRODUKOWANO W POLSCE	453919
BLIZAN	453930
Blue Diamond	453981
BOCZEK SOŁTYSA	453614
BOLD	453861
Bubalo PRZESYŁKI KURIERSKIE	453853
BUNOVIATA	453725
Calvert SPORT	453911
CAMELO	453334
Camelo	453335
CANDIMED KADEFARM	453402
CANTO-CANTARE	
ŻEŃSKI CHÓR KAMERALNY POZNAŃ,	
POLAND	453950
CARBOSMAR	453750
Carine	453716
CARLO DUCA	453839

1	2
CC CEFIRUTTI	453380
CEFIRUTTI	453781
Celebrity Salon	453925
CENOS Kóleczka o smaku miodowym SŁODZIANKI 10 WITAMIN	453346
CENOS Kuleczki o smaku czekoladowym CZEKOLADZIANKI EXTRA SMAK	453344
CENOS Poduszczyki z nadzieniem o smaku czekoladowym CHRUPUSIE Nowość EXTRA CHRUPUSIĄCE!	453343
CENOS Pszenica o smaku miodowym MIODUSIE 10 WITAMIN	453345
CENTRUM CYDRU	453796
CLIMAZONE	451304
Clinic BY V. LABORATORIES	453382
coach.pl szkolenia wdrożenia coaching	453723
COALA	453929
Codzienna Ochrona	453778
COIHUE	453896
Colon Clin	453706
Coraz lepsze konto	453341
COTTON BALL LIGHTS	453982
Cravatica HANDMADE	453758
CRAZYMAZY	452316
CS AGROUnima	453679
CYBORG	453756
CYDR GRÓJECKI Z GRÓJECKICH SĄDÓW. TAKA PRAWDA	453797
cydrowski	453381
D Diabetix	453744
DAYS cosmetics	453441
DBAJ o WŁOSY	453309
di puro	453415
Digital HOME	453863
DO KOSZYCZKA	453329
DOBRA KARMA EAT & REAT	453779
dobry wybór Niezawodnie!	453423
dobry wybór Optymalnie!	453427
dobry wybór Przyjemnie!	453424
dobry wybór Radośnie!	453425
dobry wybór Smacznie!	453421
dobry wybór Świadomie!	453429
dobry wybór	453422
DOBRZE NASTROJONE 2016 MUZYCZNY FESTIWAL KOBIECYCH EMOCJI 2.10-4.11 WARSZAWA ŁÓDŹ KATOWICE POZNAŃ WROCŁAW KRAKÓW	453994
DOMINO	453864
DOUBLE WHITE Premium Vodka	453926
DoW	453311

1	2
DR.ON ENERGY DRINK	453900
DUŻE PIWO GWARANCJA PIWOWARÓW BROWARU NAMYSŁÓW Kufel JASNE PEŁNE TRADYCJE BROWARNICZE POLSKI, CZECH I NIEMIEC	453387
DUŻY BEN	453592
DUŻY BEN	453593
DUŻY BEN	453597
DUŻY BEN	453663
DUŻY BEN	453664
DUŻY BEN	453688
DUŻY BEN	453689
DYMBOS.PL	453790
Dzień Pustej Klasy	453984
E EUROVITO DLA TWOJEJ HODOWLI	453316
ECO-GREEN INVESTMENTS	453322
ECO-PLON VOLCANIC MINERALS	453970
EDYCJA LIMITOWANA HARNASZ OKOCIMSKI RZEŚKIE niepasteryzowane ŚWIEŻOŚĆ OD KRÓLA GÓR	453892
eFeCTa ORLEN	453813
EFFECTA	453803
EFFECTA	453804
eFeCTa	453805
EFFECTA	453806
eFeCTa	453808
eFeCTa	453810
EFFECTA	453816
eFeCTa	453818
ele mele sieć sklepów zabawkowych	453829
Elementarz sześciolatka	453646
emag INSTYTUT BADAWCZY	453589
EMERMED	453969
ENDUSPORT	453626
ENERIDEA	453404
Eniga Dyskretnie Cofamy Czas	453786
e-Ochrona	453437
e-Ochrona24	453438
E-R-G-O-N BHP E-R-G-O-N OŚRODEK DOSKONALENIA KADR	453943
ERGON Ośrodek Doskonalenia Kadr	453910
errata wydawnictwo.pl	453789
ERRATA	453784
ESTD. 2011 VENTUS GARAGE	453430
ESTI by wajnert	453660
EURO LIDER PLAC ZABAW	453782
EXEC	453921
exfloor	453721
EZESIN	453788
fabryka klimatu	453899
fabryka zieleni	453364
fabryka zieleni	453365

1	2
fabryka zieleni	453366
fagobiotyk	453884
FAIR PLAY	453755
FARMER ALEK	453681
FEDOR	453868
FIBROCEL	453770
FITOMENTO FT	453883
FOKS&FOKA	453812
Fortuna-na zdrowie	453409
FORUM DLA WOLNOŚCI I ROZWOJU	453989
FTF	453333
G GENPOWER	453667
Galeria Zaspa	453690
GALERIA ZASPA	453694
GAME DOG Performance Nutrition	453768
GAMESPOL	453654
GANOMIX	453370
Gastrobon Ojca Grzegorza	453336
GATA HOUSE NIERUCHOMOŚCI	453724
Gazda	453318
GIBALTAR VENTURES	453658
gierkówka	453673
GIGAPRINT	453823
GOTUJ bez tłuszczu	453383
gr@ce! EUROPEAN MODERN UNIQUE	453904
Grena	453608
GRIP-PROTECT	453769
GRUPA EMERMED	
NAJLEPSI W RATOWNICTWIE	453971
GRYF Vodka PREMIUM	453931
GUMiTeX	453827
haber	453751
HALNE	453842
hampii kids entertainment	453711
HANDROLL	453375
haps	453775
HAPS!	453772
HAX-OIL	453448
HEADSHOT	453601
HEG GAZ Rozwijamy Polskę gazem	453957
HEG GAZ	453955
HEG	453956
HEG.Rozwijamy Polskę gazem	453959
HILTEN	453728
HO NA LODA	453907
HOSPITAL DA LUZ	453697
HOTEL & RESTAURACJA Antonińska	453374
H-T-S	453632
Human	453338
HUMICO ACTIVE	453362
i4 SPORT	453450

1	2
il luce	453824
Im24	453603
IMPRESSIO MED	453659
INSTYTUT KARDIOLOGII	453809
INSTYTUT PSYCHOSYNTETY	
zdrowie dobrostan sens	453815
INSUPER	453652
Interaktywne platformy transformacji	453780
Intermarium24	453604
Internet of Robots	453777
inżynier MAX	453713
iTaxi	453766
izoblock international mov group	453436
JAMES BRADLEY	453685
Jasne, że nasz	453889
JEDZENIE Z NATURY	453451
JESafe	453722
JEŻ GRUSZKĘ	453321
JEŻ ŚLIWKĘ	453319
jobbee	453760
Just for Fun	453653
Karta LEW	453669
KASZEB	453841
KH	453936
KIS TRANSPORT - SPEDITION	453595
KIS TRANSPORT SPEDITION	453638
KOCHAM KABANOSY	453610
KOGAN	453870
Kolekcja sześciolatka	453643
Konwent Klubów i Centrów Integracji Społecznej	453407
KORDIAN	453935
KORN	453961
KOSZYCZKOWA	453325
KPK KANCELARIA PRAWNA KARDAŚ	453449
KRAJEWSCY	
szkółka drzew i krzewów ozdobnych	453705
KREDYT FAIR	453990
KRUCHA WOŁOWINA	453616
Krutynianka	453980
KSYLEM	453991
KURHAUS PUBLISHING	453814
KWIATONOSZ	453352
La Pelle laser	453307
La Rive PRESTIGE BEAUTY	453865
La Rive PRESTIGE MOONLIHGT LADY	453860
La Rive PRESTIGE TENDER	453862
Landersen	453700
Landersen	453712
LAURUMAB	453995
Lavender APARTHOTEL	453671
Lavender HOTEL	453670

1	2	1	2
LAWARO	453846	MediaExpert - Super ceny internetowe	453687
Lexwo sign of quality	453735	medigestan	453707
Liga mistrzów	453819	MEGA	453607
LiLu	453825	MEGI COLLECTION	453817
LIMEX	453822	MEWA od 1961 roku	453696
LinkNET	453885	miami	453378
lody Atlantis	453642	MiaMi	453379
Lody ze smakiem	453315	MiLi Piosenkarka	453678
LSW	453675	mito mix	453917
lsw	453677	MLE	453411
LUMI	453794	MOBIVOX	453600
LUX REISEN	453845	MOJO	453418
LUXGRANO	453922	Morison Finansista	453433
LUXGRANO	453927	Morsel	453606
M M	453897	MultiSales COMMUNICATION SOLUTIONS	453393
m mov	453419	N NATALIEN BY ŁASKI	453978
macierz ADE	453886	N NITUS	453310
MAGiC SAND isere 3+ ZABAWKA ROKU DOŁĄCZONE FOREMKI I NARZĘDZIA! TWÓRZ WŁASNE BUDOWLE! PIASEK NIGDY NIE WYSYCHA NIEZWYKŁA ZABAWA KTÓREJ NIE BĘDZIECIE CHCIELI PRZERWAĆ. ZMIESZAJ DWA KOLORY KTÓRE STWORZĄ NOWY TWÓRZ NIEZWYKŁE RZEŻBY Z KINETYCZNEGO PIASKU WSZYSTKIE AKCESORIA W ZESTAWIE	453317	n	453973
MAGiC SAND isere 3+ ZABAWKA ROKU DOŁĄCZONE FOREMKI I NARZĘDZIA! TWÓRZ WŁASNE BUDOWLE! PIASEK NIGDY NIE WYSYCHA NIEZWYKŁA ZABAWA KTÓREJ NIE BĘDZIECIE CHCIELI PRZERWAĆ. ZMIESZAJ DWA KOLORY KTÓRE STWORZĄ NOWY TWÓRZ NIEZWYKŁE RZEŻBY Z KINETYCZNEGO PIASKU WSZYSTKIE AKCESORIA W ZESTAWIE	453314	NASZ KURCZAK	453890
magic sand	453312	netKadra	453975
Magne & Coll B6	453710	NETKADRA	453976
Magne & Zann B6	453708	NEUROMULTIVIT	453879
MAJĄTEK ZIEMSKI TRUTNOWY	453953	Nidzica Wiśniewski W	453691
mamauto.pl niebo dla pojazdów	453396	NIKE AEROSWIFT	453657
MarthaQuilla REISHI CREAM MOUSSE		nimm 2 Śmiejęłki Zimominki	453887
Potrójne nawilżenie Regeneracja skóry	453384	NUMINOU	453918
MarthaQuilla	453372	octedin	453306
MaxiRutin C	453704	odkryj Szczecin na nowo	453390
MAZOWIECKA GRUPA MEDYCZNA SPÓŁKA Z OGRANICZONĄ ODPOWIEDZIALNOŚCIĄ	453729	Ogród Zdrowia	453354
MBI Master of Business Innovation	453762	OPOKA TFI	453923
MEDALOWKA 1	453391	OPOKA VENTURES	453903
MEDALÓWKA	453446	opracowniku.pl	453356
MediaExpert - Ceny internetowe	453686	OSHEE NATURAL	
Mediaexpert - Mamy ceny internetowe	453680	Naturalna woda mineralna wysokozmineralizowana z regionu Piwnicznej i Muszyny	
MediaExpert - Niskie ceny internetowe	453684	magnezowo - wapniowa	453974
		P PAKO JEANS	453692
		PAD PROTECT CO2	453649
		PALACE VODKA PALACE	453695
		PANELE TAPICEROWANE b DESIGN WWW.P-B-DESIGN.COM	453988
		Paryżanka	453850
		PASIBUS	453594
		PASIBUS	453621
		Passive+ yetico	453852
		PER Platforma Inteligentnego Rynku Pracy	453951
		phagebiome	453947
		phagebiotic	453895
		pharmena	453426
		PHOENIX	453867
		photon	453837

1	2
PIEKARNIA WIEJSCY 1937	453447
PIFiS Polski Instytut Fizjoterapii i Sportu	453417
PIONIERKI	453888
Piwny Harry	453347
Piwny Harry	453749
Pizza na Wynos	453878
PKO KONTO ZA ZERO DLA RODZINY 500+	453776
PKO KONTO ZA ZERO RODZINA 500+	453774
PL24	453602
Poczta Kartkowa	453353
PODORTIC	453389
POLNAISE	453740
polpora	453605
POLSKIE WINYLE	453960
Pomagam ? Naturalnie ! Natur Kaps	453619
POOFI	453672
POWER caRP R RUMPOL 100%	
SUPER NYLON LINE	
Solid Core Construction	
100 M MATERIAL FROM JAPAN	453881
PRESTIGE SOLUTIONS	453442
PRO training	453416
PROFi Wielkopolski	
Pasztet z drobiem i cebulką	
NOWOŚĆ! Produkt sterylizowany	
Bez konserwantów	453358
PROFi Wielkopolski	
Pasztet z drobiem i szczypiorkiem	
NOWOŚĆ! Produkt sterylizowany	
Bez konserwantów	453360
PROFi Wielkopolski	
Pasztet z drobiem pikantny	
NOWOŚĆ! Produkt sterylizowany	
Bez konserwantów	453357
PROFi Wielkopolski	
Pasztet z drobiem z suszonymi pomidorami	
i bazylią NOWOŚĆ! Produkt sterylizowany	
Bez konserwantów	453359
ProFirma	453718
PROMAX	453871
PROMESA	453891
PromoSense	453880
prosperity by renata	453435
PROXY	453373
PRZEŁAM LODY - cafe -	453640
Przewozy Regionalne	455199
PRZYJAŹNI CENTRUM MEDYCZNE	453993
Puls Ziemi	453639
Puls Ziemi	453648
Pyszne, bo z wolowina ! Wędliny BEEF in	453628
QUANTUM MZ	453872
R RUMPOL fishing club	453920
R2G READY TO GROW	453719
radio Fon	453662

1	2
RAJD POLSKI HISTORYCZNY	453843
RALLY POLAND HISTORIC	453835
RANIGAST MAX. KONIEC PIEKŁA ZGAGI.	453369
RAVEL	453348
RAW DAY	453627
RED MOOSE	453734
Red Rubin	453856
REINA ANA	453898
REISHI KREM	453377
RESTAURACJA papagrande	
wwwpapagrande.pl	453793
RGL	453848
RICCO	453851
ROSEVIA RESORT	453985
Rozwijamy Polskę gazem	453958
RR	453983
RUBICON	453949
RUDATEX	453410
RUSZ UMYSŁEM	453392
S SOUVRE INTERNATIONALE	453831
S SOUVRE	453833
S	453830
safematic	453709
SALUTO	453739
scanwir	453838
SCHAB SOŁTYSA	453611
SENjU CATALIN (Pirenoxinum)	453617
SENjU	453618
Seyo	453703
SHAKE	453854
Slimapill	453633
Slimatab	453631
Słowa na Start!	453641
SmartDoor	453367
SNOW EXPO NIE TYLKO DLA NARCIARZY	453807
SONDA2	453828
SOUVRE INTERNATIONALE	453834
SOUVRE	453791
SOUVRE	453821
SPARTA GYM	
WARSZAWSKA SZKOŁA WALKI	453634
SPORT PASSION	453972
stacja rodzic	453598
Stare Miasto Restauracje	453908
SULTAN TOP	453873
SWOJAK	453323
SWOJAKI	453324
SYNAPO	
SYSTEMY NAWILŻANIA POWIETRZA	453732
SYSTEmEG Twój partner IT	453683
SYSTEmEG	453674
SZYNKA SOŁTYSA	453612

1	2
ŚLIWKOWA LIPOWA	453752
Ślub od pierwszego wejrzenia	453666
ŚNIEŻKA	453836
Świat suma	453403
świat tajemnic	
NIESAMOWITE FAKTY-TEORIE -SPISKI- -HIPOTEZY	453798
TAMIGAN	453866
TARGI TEATRALNE	453331
TARTAK DREWMEK	453934
TATRAMAX	453847
TAX CREDIT	453368
TC Telecare	453676
Telecare	453682
TENORE	453874
TEQO	453857
TERMICA	453715
Terra Mare	453915
THAI Garden RESTAURANT & SUSHIYA	453730
Thermi	453428
Tlen dla Ciebie	453395
Tlen dla Ciebie	453859
TO!TV	453717
TOM SPÓŁKA Z O.O.	453644
TOMEX	453655
TOMI	453952
TOTU DESIGN	453431
TOURMIX	453599
trackcourse.com	453792
TRANSSYP	453699
TRATTORIA PRIMA PASTA	453761
TRIO LINE	453745
TRÓJMIASTO nieruchomości	453613
TURBO DOSTAWA	453783
TURBOTECHNIKA	453650
tuw TOWARZYSTWO UBEZPIECZEŃ WZAJEMNYCH TUW	453748
tw TYLKO WIDZEW	453986
TWOJE ZDROWIE I URODA	453693
TYBERIUS	453875
UROZAX	453720
VANITY & CO.	453746
VEGUSpl Bar wegański	453665
VERTIGO	453876
VERTISS	453747
Veso	453811
ViscGuard	453330
VISTEX	453787
VISTI	453698
Vital Fit	453349
vital PHARMA	453385
Vital Sport	453332

1	2
VIZIBIM	453624
VIZIOBLOK	453363
VIZIPROST	453622
VIZITRAV	453623
VIZOPT	453615
Volta communications	453394
WEGO	453968
WELLBEING NETWORK Live longer.	453979
WELLBEING NETWORK Żyj dłużej	453977
WHITE SWAN	453916
WILD HORSES Premium VODKA	453924
Witchcraft	453742
WPR TAXI	453399
WROTKARNIA	
ROLLER DISCO WROTKARNIA	452677
WSPIERAMY DZIECI DOLNEGO ŚLĄSKA	453412
www.agencja.city	453573
www.akcesoria.city	453500
www.alkohol.city	453497
www.apotheke.city	453495
www.apteka.city	453494
www.arzt.city	453492
www.autobus.city	453491
www.benzin.city	453490
www.benzinas.city	453489
www.benzinovastanice.city	453488
www.benzyna.city	453485
www.bestseller.city	453482
www.bizuteria.city	453481
www.buchhandlung.city	453476
www.buty.city	453473
www.caffe.city	453471
www.centrumhandlowe.city	453505
www.chemia.city	453498
www.chemist.city	453548
www.ciasta.city	453484
www.ciestka.city	453486
www.ciuchy.city	453478
www.cukiernia.city	453474
www.czekolada.city	453470
www.degaline.city	453547
www.dentysta.city	453560
www.dostawa.city	453559
www.drogeria.city	453558
www.drogerie.city	453556
www.dujos.city	453472
www.dyskont.city	453553
www.dyskoteka.city	453504
www.dyzelinas.city	453502
www.dziecko.pl	453572
www.einkaufszentrum.city	453575

1	2
www.elektronika.city	453576
www.exhibition.city	453579
www.fairs.city	453580
www.familie.city	453582
www.firma.city	453583
www.foires.city	453585
www.fundacja.city	453587
www.gabinetylekarskie.city	453578
www.garnitur.city	453581
www.gesundheit.city	453584
www.grunty.city	453586
www.higiena.city	453588
www.hipermarket.city	453566
www.jedzenie.city	453562
www.kawa.city	453561
www.klinika.city	453475
www.klub.city	453480
www.klubnocny.city	453483
www.komputer.city	453487
www.kosmetyki.city	453570
www.kredyt.city	453590
www.ksiegarnia.city	453552
www.ksiegowa.city	453550
www.kuchenka.city	453523
www.kuchnia.city	453520
www.kultura.city	453518
www.lekarz.city	453513
www.lody.city	453515
www.lunch.city	453462
www.magazyn.city	453465
www.makijaż.city	453509
www.mechanik.city	453457
www.medycyna.city	453458
www.messe.city	453460
www.mieszkania.city	453536
www.motoryzacja.city	453541
www.mrozonki.city	453545
www.nabial.city	453543
www.napoje.city	453453
www.natura.city	453554
www.noclegi.city	453555
www.nowemieszkania.city	453557
www.ofertadnia.city	453565
www.ofertatygodnia.city	453569
www.okazja.city	453574
www.okulista.city	453577
www.olej.city	453455
www.olejgrzewczy.city	453452
www.olejnapedowy.pl	453456
www.opony.city	453461
www.optyk.city	453459

1	2
www.owoce.city	453464
www.pensjonat.city	453467
www.perfumy.city	453469
www.petro.city	453477
www.petrol.city	453479
www.pieczyno.city	453496
www.piekarnia.city	453499
www.pozyczka.city	453503
www.praca.city	453507
www.pralka.city	453508
www.pralnia.city	453510
www.prasa.city	453512
www.premiera.city	453514
www.presse.city	453525
www.produkty.city	453527
www.promocja.city	453528
www.restauracja.city	453529
www.rower.city	453531
www.rynieczech.city	453532
www.rynek.city	453534
www.salonurody.city	453551
www.samochod.city	453563
www.shoppingcenter.city	453564
www.sklep.city	453567
www.slodycze.city	453568
www.slowfood.city	453571
www.smartfon.city	453493
www.stacjapaliw.city	453501
www.stadion.city	453506
www.strassenbahn.city	453511
www.suskystintos.city	453516
www.szpital.city	453517
www.tankstelle.city	453519
www.targi.city	453522
www.telefon.city	453524
www.tlumacz.city	453526
www.tlumaczenia.city	453530
www.tramwaj.city	453533
www.tramway.city	453535
www.ubezpieczenia.city	453537
www.ubranie.city	453538
www.warzywa.city	453539
www.wedliny.city	453540
www.weterynarz.city	453542
www.wyprzedaz.city	453544
www.zabawki.city	453546
www.zapoceny.city	453549
www.zdrowywnosc.city	453454
www.zdrowie.city	453463
www.zmywarka.city	453466
www.zywnosc.city	453468

1	2
XELTO	453701
XELTO	453702
XTREME FITNESS Gyms	453635
YACHT CLUB SOPOT	453849
YAWAL ALUMINIUM + ARCHITEKTURA Y	453987
Yes dent	453342
yetico Acustic	453800
yetico Aqua	453801
yetico Passive	453802
Z WIKLINOWEGO KOSZYCZKA	453328
Z ZEBRA TOWER	453443
Z ZEBRA TOWER	453445
Zakład Pielęgnacyjno-Opiekuńczo- -Rehabilitacyjny NIEZAPOMINAJKA	453371
Zamek w Janowcu	453591
ZAMIR	453877
zatrudnienie socjalne.pl	453376
zdrojowisko.pl	453737
Zdrowe Love	453406
ZDROWY ZYSK	453894
ZE STAREGO SPICHLERZA	
GWARANCJA TRADYCYJNEGO SMAKU	453439
Zebra Tower	453444

1	2
ZEVIO	453339
ZKS GRANAT 1928	453308
ZŁOTY KOSZYK	453326
ZYNGRA GÓRALSKA	453320
Zyskaj Zdrowie	453893
ŻUBRÓWKA BIAŁA ORYGINALNA WÓDKA CZYSTA Krystalicznie czysty i łagodny smak. Moc inspirowana naturą Puszczy Białowieskiej. Czysty żywiol. TYLKO NATURALNE SKŁADNIKI	
PUSZCZA BIAŁOWIESKA POLMOS BIAŁYSTOK	453736
ŻUBRÓWKA BIAŁA ORYGINALNA WÓDKA CZYSTA Krystalicznie czysty i łagodny smak. Moc inspirowana naturą Puszczy Białowieskiej. Czysty żywiol. TYLKO NATURALNE SKŁADNIKI	453738
ŻUBRÓWKA CZARNA	453733
ŻUBRÓWKA LEGENDARNA	
ŻUBRÓWKA POLSKA MARKA ORYGINALNA NAJWYŻSZEJ JAKOŚCI ŻUBRÓWKA	453741
Życie Regionów	453408
ŻYWE MUZEUM OBWARZANKA	453882

ZNAKI TOWAROWE ZGŁOSZONE W TRYBIE KRAJOWYM PO DNIU 14 KWIETNIA 2016 R.

Znaki, co do których nie stwierdzono braku warunków wymaganych do uzyskania prawa ochronnego na znak towarowy z przyczyn, o których mowa w art. 129¹ ustawy – Prawo własności przemysłowej i wobec których istnieje możliwość złożenia sprzeciwu.

Aktualna lista towarów i usług znajduje się w bazie REGISTER PLUS dostępnej na stronie internetowej Urzędu Patentowego RP.

(210) **453181** (220) 2016 04 28
(731) KOALICJA ATEISTYCZNA, Warszawa
(540) DNI ATEIZMU



(531) 01.13.01, 27.05.01
(511) 35, 41

(210) **454857** (220) 2016 04 15
(731) FARMIO BRANDS SPÓŁKA Z OGRANICZONĄ
ODPOWIEDZIALNOŚCIĄ, Warszawa
(540) farmio quality farm



(531) 05.03.11, 27.05.01, 29.01.01
(511) 29

(210) **454858** (220) 2016 04 15
(731) FARMIO BRANDS SPÓŁKA Z OGRANICZONĄ
ODPOWIEDZIALNOŚCIĄ, Warszawa
(540) farmio wolne od GMO



(531) 05.03.11, 27.05.01, 29.01.01
(511) 29

(210) **454859** (220) 2016 04 15
(731) SOCHA TOMASZ COSMETICS ZONE, Łódź
(540) COSMETICS ZONE
(511) 3

(210) **454864** (220) 2016 04 15
(731) ŁODZIŃSKI JACEK RESTAURACJA POD ANIOŁAMI,
Kraków
(540) pod aniołami
(511) 35, 36, 39, 41, 43, 44

(210) **454873** (220) 2016 04 15
(731) SOCHA TOMASZ COSMETICS ZONE, Łódź
(540) COSMETICS ZONE



(531) 24.09.02, 26.11.02, 27.05.01
(511) 3

(210) **454876** (220) 2016 04 15
(731) CELLCO COMMUNICATIONS SPÓŁKA
Z OGRANICZONĄ ODPOWIEDZIALNOŚCIĄ,
Kobyłanka
(540) NEPTUN SYSTEM
(511) 9, 37, 38

(210) **454883** (220) 2016 04 15
(731) GULEWICZ MARLENA PRYWATNA SZKOŁA
PODSTAWOWA GAUDIUM ET STUDIUM, Poznań
(540) GAUDIUM ET STUDIUM



(531) 03.07.05, 20.05.25, 24.01.05, 09.01.10, 27.05.01, 29.01.12
(511) 41

(210) **454895** (220) 2016 04 15
(731) LOCKPOL SPÓŁKA Z OGRANICZONĄ
ODPOWIEDZIALNOŚCIĄ, Łódź
(540) iCODEkey



(531) 27.05.01, 24.17.25
(511) 6, 35

(210) **454903** (220) 2016 04 15
(731) GULEWICZ MARLENA PRYWATNA SZKOŁA
PODSTAWOWA GAUDIUM ET STUDIUM, Poznań
(540) gaudium
(511) 41

(210) **454913** (220) 2016 04 15
(731) ENIGAZ SPÓŁKA Z OGRANICZONĄ
ODPOWIEDZIALNOŚCIĄ, Gdańsk
(540) E ENIGAZ



(531) 05.03.11, 27.05.01, 29.01.12
(511) 35, 41, 42

(210) **454917** (220) 2016 04 15
 (731) SILESIA PET SPÓŁKA AKCYJNA, Dąbrowa Górnicza
 (540) SP SILESIAPET



(531) 27.05.01, 29.01.12
 (511) 40

(210) **454918** (220) 2016 04 15
 (731) ŚWIERCZEWSKI MICHAŁ X-KOM, Kłomnice
 (540) X-KOM.PL
 (511) 9, 16, 28, 35, 36, 37, 41, 42, 45

(210) **454921** (220) 2016 04 15
 (731) TEATR MUZYCZNY ROMA, Warszawa
 (540) ROMA TM TEATRMUZYCZNY.COM



(531) 26.01.01, 27.05.01
 (511) 41

(210) **454927** (220) 2016 04 15
 (731) GAŚKA WOJCIECH INDES, Malinie
 (540) Dobry Stolarz



(531) 27.05.01
 (511) 19, 20, 37, 40

(210) **454934** (220) 2016 04 15
 (731) CERTES SPÓŁKA Z OGRANICZONĄ ODPOWIEDZIALNOŚCIĄ, Warszawa
 (540) KULTURA SZACUNKU
 (511) 35, 41

(210) **454935** (220) 2016 04 15
 (731) AGRIMILK SPÓŁKA Z OGRANICZONĄ ODPOWIEDZIALNOŚCIĄ, Warszawa
 (540) Milky Farm
 (511) 5, 29, 30, 31, 35, 40

(210) **454937** (220) 2016 04 15
 (731) OBORY SPÓŁKA Z OGRANICZONĄ ODPOWIEDZIALNOŚCIĄ, Kozienice
 (540) Jovi Duet SMOOTHIE



(531) 01.03.01, 11.03.06, 25.01.01, 26.04.02, 26.11.01, 27.05.01, 29.01.15
 (511) 29, 30

(210) **454940** (220) 2016 04 15
 (731) PROMOTORZY TRADING SPÓŁKA Z OGRANICZONĄ ODPOWIEDZIALNOŚCIĄ SPÓŁKA KOMANDYTOWA, Warszawa
 (540) PARA BUCH!



(531) 27.05.01, 26.11.01, 24.17.04
 (511) 34

(210) **454946** (220) 2016 04 15
 (731) ŚWIERCZEWSKI MICHAŁ X-KOM, Kłomnice
 (540) al.to



(531) 26.04.01, 27.05.01, 29.01.14
 (511) 35, 36

(210) **454947** (220) 2016 04 15
 (731) TUBĄDZIN MANAGEMENT GROUP SPÓŁKA Z OGRANICZONĄ ODPOWIEDZIALNOŚCIĄ, Cedrowice Parcela
 (540) glacier
 (511) 19

(210) **454950** (220) 2016 04 15
 (731) REMARK-KAYSER SPÓŁKA Z OGRANICZONĄ ODPOWIEDZIALNOŚCIĄ, Batorowo
 (540) RKDTD SEAM SEALING
 (511) 11, 24, 42

(210) **454963** (220) 2016 04 15
 (731) BORZEMSKI RYSZARD, Kraków
 (540) IDEAMAX CREATIVE GROUP



(531) 26.01.01, 27.05.01, 26.11.01, 29.01.12
 (511) 25, 35, 41, 42

(210) **454967** (220) 2016 04 15
 (731) DMT SOFTWARE HOUSE SPÓŁKA Z OGRANICZONĄ ODPOWIEDZIALNOŚCIĄ, Kraków
 (540) we like IT!



(531) 27.05.01, 24.17.04
 (511) 9, 41, 42

(210) **454971** (220) 2016 04 15
 (731) ICON HEALTH & FITNESS, INC., LOGAN, US
 (540) ALTRA



(531) 07.11.10, 26.11.02, 27.05.01
 (511) 25

(210) **454972** (220) 2016 04 16
 (731) WIEWIÓR SŁAWOMIR FIRMA HANDLOWA ASTRA,
 Kowalewo Pomorskie
 (540) atletico



(531) 26.04.09, 27.05.01, 29.01.01
 (511) 25

(210) **454974** (220) 2016 04 16
 (731) LEŚNIAK DAWID, Skawina
 (540) LA PREMIÈRE
 (511) 35, 44

(210) **454978** (220) 2016 04 16
 (731) INSENSE SPÓŁKA Z OGRANICZONĄ
 ODPOWIEDZIALNOŚCIĄ, Łódź
 (540) DRESS
 (511) 3, 5

(210) **454979** (220) 2016 04 16
 (731) KUŹNIK MAREK, Lublin
 (540) U MUSTAFY
 (511) 43

(210) **454985** (220) 2016 04 16
 (731) KAROLAK-SOBCZAK MARTA DORADCA PRAWNO-
 -PODATKOWY, Nowa Sól
 (540) SuperPrawniczka POMYSŁY NA BIZNES



(531) 25.07.20, 26.11.09, 27.05.01, 29.01.12
 (511) 16, 35, 36, 45

(210) **454986** (220) 2016 04 16
 (731) NIEWIADOMSKA MAGDALENA KAMDECO,
 Kawle Dolne
 (540) ZAPPIO
 (511) 35, 39, 41, 43

(210) **454987** (220) 2016 04 16
 (731) CFI WORLD SPÓŁKA AKCYJNA, Bobrowiec

(540) GOCRETE
 (511) 1, 2, 17, 19

(210) **454988** (220) 2016 04 16
 (731) JAKUBIEC SEBASTIAN, Kraków
 (540) WEBSEM
 (511) 35, 41, 42

(210) **454990** (220) 2016 04 16
 (731) BYDGOSKI KLASTER PRZEMYSŁOWY, Bydgoszcz
 (540) INNOFORM



(531) 26.01.01, 26.05.01, 27.05.01, 29.01.12
 (511) 35, 41

(210) **455008** (220) 2016 04 18
 (731) Apotex Europe B.V., Leiden, NL
 (540) ApoD3 Osteo
 (511) 5

(210) **455010** (220) 2016 04 18
 (731) CZUBA BARTOSZ, Katowice
 (540) SONOMEDICO



(531) 26.11.01, 27.05.01, 29.01.04
 (511) 44

(210) **455011** (220) 2016 04 18
 (731) VITAMA SPÓŁKA AKCYJNA, Warszawa
 (540) TRETOSKIN
 (511) 5

(210) **455012** (220) 2016 04 18
 (731) VITAMA SPÓŁKA AKCYJNA, Warszawa
 (540) RUPASTIM
 (511) 5

(210) **455015** (220) 2016 04 18
 (731) Apotex Europe B.V., Leiden, NL
 (540) Paracetamol Sprint Apotex
 (511) 5

(210) **455016** (220) 2016 04 18
 (731) VITAMA SPÓŁKA AKCYJNA, Warszawa
 (540) MOTANASAL
 (511) 5

(210) **455018** (220) 2016 04 18
 (731) VITAMA SPÓŁKA AKCYJNA, Warszawa
 (540) TRAMOFEN
 (511) 5

(210) **455019** (220) 2016 04 18
 (731) MEDICOFARMA SPÓŁKA AKCYJNA, Warszawa

(540) ARTROMINA
(511) 5

(210) **455030** (220) 2016 04 18
(731) HURTOWNIA SOCZEWEK OKOLOOK SPÓŁKA
Z OGRANICZONĄ ODPOWIEDZIALNOŚCIĄ,
Aleksandrowice
(540) LOOK CARE



(531) 27.05.01, 29.01.12
(511) 5, 9, 35

(210) **455048** (220) 2016 04 18
(731) LOBO SPÓŁKA Z OGRANICZONĄ
ODPOWIEDZIALNOŚCIĄ, Kraków
(540) SHOT-premium



(531) 27.05.01, 26.11.01, 29.01.12
(511) 35, 41, 42

(210) **455049** (220) 2016 04 18
(731) BARTOSIŃSKI PAWEŁ, Koszalin
(540) MARINA ROYALE
(511) 39, 43

(210) **455052** (220) 2016 04 18
(731) FINES SPÓŁKA AKCYJNA, Sopot
(540) Fines operator bankowy



(531) 29.01.13, 27.05.01, 26.04.18, 26.11.01
(511) 35, 36, 41, 42

(210) **455053** (220) 2016 04 18
(731) DOM DEVELOPMENT SPÓŁKA AKCYJNA, Warszawa
(540) osiedle saska



(531) 29.01.11, 27.05.01, 26.11.02
(511) 16, 19, 35, 36, 37, 39, 42, 44, 45

(210) **455054** (220) 2016 04 18
(731) TRADICO SPÓŁKA Z OGRANICZONĄ
ODPOWIEDZIALNOŚCIĄ, Gliwice
(540) ADDVENA HOLISTIC VETERINARY NUTRITION



(531) 03.01.08, 27.05.01, 26.04.02, 29.01.13
(511) 31

(210) **455057** (220) 2016 04 18
(731) FINES SPÓŁKA AKCYJNA, Sopot
(540) Fines operator bankowy
(511) 35, 36, 41, 42

(210) **455059** (220) 2016 04 18
(731) FINES SPÓŁKA AKCYJNA, Sopot
(540) Fines Operator Bankowy
(511) 35, 36, 41, 42

(210) **455072** (220) 2016 04 18
(731) ATENDE MEDICA SPÓŁKA Z OGRANICZONĄ
ODPOWIEDZIALNOŚCIĄ, Warszawa
(540) cloudiMed



(531) 01.15.11, 24.13.01, 27.05.01, 29.01.13
(511) 35, 42

(210) **455076** (220) 2016 04 18
(731) BOOKSYSTEM PIOTR I JÓZEF WOJCIESZEK SPÓŁKA
JAWNA, Radom
(540) BookSystem BS dystrybucja z klasą



(531) 26.11.01, 27.05.01, 29.01.12
(511) 35, 39

(210) **455077** (220) 2016 04 18
(731) BĄCZKOWSKI HENRYK ZAKŁAD USŁUGOWY
LOKAWA, Poznań
(540) LOKAWA
(511) 9, 37, 42

(210) **455079** (220) 2016 04 18
(731) HORTEx MARKETING SERVICES SPÓŁKA
Z OGRANICZONĄ ODPOWIEDZIALNOŚCIĄ, Warszawa
(540) Hortex LEON Z WODY MINERALNEJ AQUA O SMAKU
CYTRYNY BEZ KONSERWANTÓW I BARWNIKÓW



(531) 01.15.15, 03.01.01, 05.07.11, 05.03.13, 25.07.25, 25.01.15,
25.05.06, 27.05.01, 29.01.15
(511) 32

- (210) **455082** (220) 2016 04 18
 (731) DEMBSKI MICHAŁ CRONEXION, Latchorzew
 (540) O P oaza PREZENTÓW



- (531) 27.05.01, 29.01.11, 26.01.18, 09.01.10
 (511) 9, 35, 38

- (210) **455087** (220) 2016 04 18
 (731) HORTEX MARKETING SERVICES SPÓŁKA
 Z OGRANICZONĄ ODPOWIEDZIALNOŚCIĄ, Warszawa
 (540) ŻAR TROPIKÓW
 (511) 32

- (210) **455095** (220) 2016 04 18
 (731) DZIERŻANOWSKI KAJETAN ARTNER, Warszawa
 (540) MONT-R
 (511) 25

- (210) **455102** (220) 2016 04 18
 (731) TOWARZYSTWO STRZELECKIE BRAC'TWO KURKOWE,
 Kraków
 (540) TOWARZYSTWO STRZELECKIE „BRAC'TWO
 KURKOWE” W KRAKOWIE ZAŁOŻONE W 1257 ROKU



TOWARZYSTWO STRZELECKIE
 „BRAC'TWO KURKOWE”
 W KRAKOWIE
 ZAŁOŻONE W 1257 ROKU

- (531) 03.07.01, 24.09.01, 27.05.01
 (511) 16, 35, 36, 41

- (210) **455111** (220) 2016 04 18
 (731) DZIERŻANOWSKI KAJETAN ARTNER, Warszawa
 (540) ARTNER
 (511) 25

- (210) **455128** (220) 2016 04 19
 (731) HCS 2 SPÓŁKA Z OGRANICZONĄ
 ODPOWIEDZIALNOŚCIĄ SPÓŁKA KOMANDYTOWA,
 Wrocław
 (540) TOSCOM
 (511) 36, 37

- (210) **455131** (220) 2016 04 19
 (731) CHOMA OSKAR RAFAŁ, Wrocław
 (540) CHOMAR
 (511) 37, 39

- (210) **455141** (220) 2016 04 19
 (731) E-FUN SPÓŁKA Z OGRANICZONĄ
 ODPOWIEDZIALNOŚCIĄ, Jelenia Góra

- (540) WOODEN fruits



- (531) 26.04.02, 27.05.01, 29.01.15
 (511) 9, 28, 41

- (210) **455151** (220) 2016 04 19
 (731) FEDERKIEWICZ MARTYNA DRAGON 3D, Pruszków
 (540) Dragon 3D



- (531) 26.04.09, 26.05.04, 26.07.19, 26.13.25, 27.05.01, 27.07.01,
 29.01.14
 (511) 7, 9, 35, 41

- (210) **455155** (220) 2016 04 19
 (731) KRONOS SPÓŁKA Z OGRANICZONĄ
 ODPOWIEDZIALNOŚCIĄ, Jelenia Góra
 (540) KRONOS

KRONOS

- (531) 26.11.02, 27.05.01, 29.01.06
 (511) 41

- (210) **455158** (220) 2016 04 19
 (731) PALIWODA MONIKA UNIGAME, Jelenia Góra
 (540) Win.

Win.

- (531) 27.05.01, 27.05.13
 (511) 41, 43

- (210) **455162** (220) 2016 04 19
 (731) PMPOLAND SPÓŁKA AKCYJNA, Jelenia Góra
 (540) pmp AMERICAS

pmp
 AMERICAS

- (531) 26.03.23, 27.05.01, 29.01.12
 (511) 7

- (210) **455163** (220) 2016 04 19
 (731) PMPOLAND SPÓŁKA AKCYJNA, Jelenia Góra
 (540) pmp POWER

pmp
 POWER

- (531) 26.03.23, 27.05.01, 29.01.12
 (511) 7

- (210) **455164** (220) 2016 04 19
 (731) PMPOLAND SPÓŁKA AKCYJNA, Jelenia Góra

(540) pmp ROLLS & SERVICE

(531) 24.17.25, 26.03.23, 27.05.01, 29.01.12
(511) 7(210) 455165 (220) 2016 04 19
(731) PMPOLAND SPÓŁKA AKCYJNA, Jelenia Góra
(540) pmp IB(531) 26.03.23, 26.11.12, 27.05.01, 27.05.10, 29.01.12
(511) 7(210) 455170 (220) 2016 04 19
(731) SKULIMOWSKI ROBERT, Warszawa
(540) New House(531) 07.01.08, 27.05.01, 29.01.12
(511) 6, 19, 37(210) 455171 (220) 2016 04 19
(731) ORANGE POLSKA SPÓŁKA AKCYJNA, Warszawa
(540) GIGABAJTY ZA GOLE
(511) 38(210) 455184 (220) 2016 04 19
(731) ALWRO SPÓŁKA AKCYJNA ZAKŁADY ODLEWNICZE,
Wrocław
(540) ALWRO
(511) 35, 40, 42(210) 455195 (220) 2016 04 19
(731) POCZTA POLSKA SPÓŁKA AKCYJNA, Warszawa
(540) envelo
(511) 9, 16, 35, 36, 38, 39, 41, 42(210) 455197 (220) 2016 04 19
(731) CHWASTEK ARTUR DEEP, Łęzkowice
(540) KOMINEXT

(531) 27.05.01, 29.01.12
(511) 6, 11, 37(210) 455218 (220) 2016 04 20
(731) OKOŃ TOMASZ AGENCJA PRODUKCJI TELEWIZYJNEJ
I REKLAMOWEJ BIG-ART, Świdnik
(540) Historia Bez Cenzury
(511) 9, 16, 41(210) 455221 (220) 2016 04 20
(731) BUWAR SPÓŁKA Z OGRANICZONĄ
ODPOWIEDZIALNOŚCIĄ, Legnica
(540) BUWAR(531) 26.01.03, 27.05.01, 29.01.12
(511) 20, 35(210) 455239 (220) 2016 04 20
(731) Philip Morris Brands Sarl, Neuchâtel, CH
(540) Marlboro ROLLING & TUBING(531) 24.17.25, 27.05.01, 27.05.10
(511) 34(210) 455242 (220) 2016 04 20
(731) GZ COME BACK SPÓŁKA Z OGRANICZONĄ
ODPOWIEDZIALNOŚCIĄ, Szałe
(540) SAWA FOOD(531) 05.03.11, 27.05.01, 29.01.14
(511) 30, 32(210) 455244 (220) 2016 04 20
(731) Apotex Europe B.V., Leiden, NL
(540) Flexistav In
(511) 5(210) 455249 (220) 2016 04 20
(731) BIALŁ SPÓŁKA Z OGRANICZONĄ
ODPOWIEDZIALNOŚCIĄ, Gdańsk
(540) OPT TOOLS(531) 26.04.02, 26.11.03, 27.05.01, 29.01.13
(511) 7, 8(210) 455250 (220) 2016 04 20
(731) IMPOL K. JANUSZKIEWICZ I S-KA SPÓŁKA JAWNA,
Kraków
(540) impol(531) 27.05.01, 29.01.12
(511) 36

(210) **455258** (220) 2016 04 20
 (731) IMPOL K. JANUSZKIEWICZ I S-KA SPÓŁKA JAWNA,
 Kraków
 (540) Willa Olga

Willi Olga

(531) 27.05.01
 (511) 43

(210) **455273** (220) 2016 04 20
 (731) MULTI-COLOR WARSAW POLAND SPÓŁKA AKCYJNA,
 Ożarów Mazowiecki
 (540) MCC POLSKA
 (511) 16

(210) **455276** (220) 2016 04 20
 (731) CEDERROTH POLSKA SPÓŁKA AKCYJNA, Radzymin
 (540)



(531) 01.15.14, 29.01.12
 (511) 1, 3, 5, 44

(210) **455277** (220) 2016 04 20
 (731) CEDERROTH POLSKA SPÓŁKA AKCYJNA, Radzymin
 (540)



(531) 01.15.14, 29.01.02
 (511) 1, 3, 5, 44

(210) **455278** (220) 2016 04 21
 (731) ORZEŁ KRZYSZTOF, Lublin
 (540) PIEKARNIA ORZEŁ
 (511) 30, 35

(210) **455292** (220) 2016 04 21
 (731) KEMPKA JAŚMINA, Warszawa
 (540) Happy Kids' Academy Europejskie Przedszkole
 Językowe



(531) 02.05.02, 27.05.01, 29.01.13
 (511) 41, 43, 45

(210) **455297** (220) 2016 04 21
 (731) BRW SPÓŁKA Z OGRANICZONĄ
 ODPOWIEDZIALNOŚCIĄ, Mielec
 (540) IPSEN
 (511) 20

(210) **455298** (220) 2016 04 21
 (731) MMG MEDIA SPÓŁKA Z OGRANICZONĄ
 ODPOWIEDZIALNOŚCIĄ, Warszawa
 (540) magazyn VILLA

magazyn
VILLA

(531) 27.05.01
 (511) 16, 21

(210) **455299** (220) 2016 04 21
 (731) WSPÓŁPRACOWNIA SPÓŁKA Z OGRANICZONĄ
 ODPOWIEDZIALNOŚCIĄ, Białystok
 (540) Współpracownia
 (511) 35, 36, 41, 42

(210) **455310** (220) 2016 04 21
 (731) ZIELIŃSKI ADAM, Gołymín-Ośrodek;
 SIEMASZKO BARTOSZ, Lesznów
 (540) rentabar.pl

★rentabar.pl

(531) 01.01.01, 27.05.01, 29.01.12
 (511) 36, 43
 (551) wspólny znak towarowy

(210) **455312** (220) 2016 04 21
 (731) FREETIVI SPÓŁKA Z OGRANICZONĄ
 ODPOWIEDZIALNOŚCIĄ, Warszawa
 (540) TAGMAX



(531) 26.05.06, 26.03.07, 27.05.01, 29.01.01
 (511) 9, 25, 35, 38, 39, 42

(210) **455313** (220) 2016 04 21
 (731) MIERZWIŃSKI MICHAŁ MICHAŁ MIERZWIŃSKI
 MM PARTNERS, Kwirynów
 (540) Blue Nature PRODUCTS



(531) 05.03.14, 27.05.01, 29.01.04
 (511) 3, 5, 30

(210) **455333** (220) 2016 04 21
 (731) GRZEŚKO DANIEL INFODETECT, Lublin
 (540) SpyEcler

SpyEcler

(531) 27.05.01, 29.01.01
 (511) 9

(210) **455335** (220) 2016 04 21
 (731) PRZEDSIĘBIORSTWO HANDLOWO-
 PRODUKCYJNE TES SPÓŁKA Z OGRANICZONĄ
 ODPOWIEDZIALNOŚCIĄ, Nivki Daleszyckie

(540) PRINCE OXY



(531) 26.01.04, 27.05.01, 29.01.02

(511) 19

(210) **455336** (220) 2016 04 21(731) ITM ENTREPRISES Société par actions simplifiée,
Paryż, FR

(540) Creamy CHOC ivoria Selection

(531) 01.15.23, 02.01.23, 04.05.03, 26.01.01, 26.01.16, 26.03.19,
27.05.01, 29.01.15

(511) 30

(210) **455337** (220) 2016 04 21(731) PRZEDSIĘBIORSTWO HANDLOWO-
PRODUKCYJNE TES SPÓŁKA Z OGRANICZONĄ
ODPOWIEDZIALNOŚCIĄ, Niwki Daleszyckie

(540) ADEPT ECO



(531) 26.01.04, 27.05.01, 29.01.13

(511) 19

(210) **455338** (220) 2016 04 21(731) PRZEDSIĘBIORSTWO HANDLOWO-
PRODUKCYJNE TES SPÓŁKA Z OGRANICZONĄ
ODPOWIEDZIALNOŚCIĄ, Niwki Daleszyckie

(540) CHAMPION SBS



(531) 26.01.04, 27.05.01, 29.01.13

(511) 19

(210) **455340** (220) 2016 04 21(731) PRZEDSIĘBIORSTWO HANDLOWO-
PRODUKCYJNE TES SPÓŁKA Z OGRANICZONĄ
ODPOWIEDZIALNOŚCIĄ, Niwki Daleszyckie

(540) ROYAL SBS



(531) 26.01.04, 27.05.01, 29.01.13

(511) 19

(210) **455341** (220) 2016 04 21(731) ITM ENTREPRISES Société par actions simplifiée,
Paryż, FR

(540) Creamy CHOC Chabrior Selection

(531) 01.15.23, 05.07.02, 26.01.01, 02.01.23, 27.05.01, 29.01.15
(511) 29, 30(210) **455342** (220) 2016 04 21(731) ITM ENTREPRISES Société par actions simplifiée,
Paryż, FR

(540) Creamy CHOC Pâturages Selection



(531) 01.15.23, 26.01.01, 02.01.23, 27.05.15, 29.01.15

(511) 29, 30

(210) **455356** (220) 2016 04 22

(731) BRZEZIŃSKI TOMASZ, Gdańsk

(540) TBi ARCHITEKCI



(531) 26.13.25, 27.05.01, 29.01.04

(511) 35, 36, 37, 42

(210) **455358** (220) 2016 04 22

(731) CHWASTEK ARTUR DEEP, Łęzkowice

(540) KOMINS



(531) 24.15.02, 27.05.01, 29.01.12

(511) 6, 11, 37

(210) **455360** (220) 2016 04 22(731) SMART PLUS SPÓŁKA Z OGRANICZONĄ
ODPOWIEDZIALNOŚCIĄ, Gdańsk

(540) VIDEO FIRST!



(531) 26.01.01, 26.03.01, 27.05.01, 29.01.13

(511) 35, 41, 42, 45

(210) **455368** (220) 2016 04 22(731) BAKOMA SPÓŁKA Z OGRANICZONĄ
ODPOWIEDZIALNOŚCIĄ, Warszawa

(540) WATAHA

(511) 33

(210) **455372** (220) 2016 04 22(731) BAKOMA SPÓŁKA Z OGRANICZONĄ
ODPOWIEDZIALNOŚCIĄ, Warszawa

(540) DWORNA
(511) 33

(210) **455373** (220) 2016 04 22
(731) BAKOMA SPÓŁKA Z OGRANICZONĄ
ODPOWIEDZIALNOŚCIĄ, Warszawa
(540) RODOWA SZLACHETNA
(511) 33

(210) **455377** (220) 2016 04 22
(731) GRUPA RADIOWA AGORY SPÓŁKA Z OGRANICZONĄ
ODPOWIEDZIALNOŚCIĄ, Warszawa
(540) ROCK RADIO



(531) 16.01.16, 26.01.01, 27.05.01, 29.01.13
(511) 35, 38, 41

(210) **455387** (220) 2016 04 22
(731) TARGET SERVICE RADOSŁAW J. FRONC SPÓŁKA
JAWNA, Kraków
(540) TARTARE BUTCHERY & WINE
(511) 16, 35, 38, 43

(210) **455394** (220) 2016 04 22
(731) HERMAŃSKI RAFAŁ, Poznań
(540) INKASO HERMAŃSKI



(531) 26.04.01, 26.03.01, 27.05.01, 29.01.12
(511) 36

(210) **455395** (220) 2016 04 22
(731) TARGET SERVICE RADOSŁAW J. FRONC SPÓŁKA
JAWNA, Kraków
(540) THE SPAGHETTI EATALY & CO
(511) 16, 35, 38, 43

(210) **455412** (220) 2016 04 22
(731) LITT STAR SPÓŁKA Z OGRANICZONĄ
ODPOWIEDZIALNOŚCIĄ, Wólka Kosowska
(540) Littstar



(531) 26.13.25, 27.05.01
(511) 25

(210) **455424** (220) 2016 04 24
(731) WNUK SŁAWOMIR TOMASZ, Gdańsk
(540) Duracor
(511) 9

(210) **455425** (220) 2016 04 24
(731) WNUK SŁAWOMIR TOMASZ, Gdańsk
(540) orgalux
(511) 9

(210) **455456** (220) 2016 04 25
(731) KOLONKO ANNA KOLONKO RADOSŁAW
HURTOWNIA KOLONKO SPÓŁKA CYWILNA,
Wągrowiec
(540) WIELKOPOLSKIE STAROMIEJSKIE PIWO JASNE PEŁNE
ORYGINALNA RECEPTURA WARZONE NA WODZIE
ZDROJOWEJ



(531) 05.03.11, 05.07.02, 05.11.15, 24.01.03, 24.09.02, 25.01.05,
25.01.15, 26.01.02, 26.04.02, 27.05.01, 29.01.15
(511) 32

(210) **455468** (220) 2016 04 25
(731) FABRYKA MEBLI BODZIO BOGDAN SZEWCZYK
SPÓŁKA JAWNA, Goszcz
(540) KAPPO

KAPPO

(531) 27.05.01, 29.01.01
(511) 21

(210) **455471** (220) 2016 04 25
(731) FABRYKA MEBLI BODZIO BOGDAN SZEWCZYK
SPÓŁKA JAWNA, Goszcz
(540) VALERIO

VALERIO

(531) 27.05.01, 29.01.01
(511) 21

(210) **455474** (220) 2016 04 25
(731) FABRYKA MEBLI BODZIO BOGDAN SZEWCZYK
SPÓŁKA JAWNA, Goszcz
(540) MIRANDO

MIRANDO

(531) 27.05.01, 29.01.01
(511) 21

(210) **455475** (220) 2016 04 25
(731) FABRYKA MEBLI BODZIO BOGDAN SZEWCZYK
SPÓŁKA JAWNA, Goszcz
(540) BRANKO

BRANKO

(531) 27.05.01, 29.01.01
(511) 21

(210) **455477** (220) 2016 04 25
(731) FABRYKA MEBLI BODZIO BOGDAN SZEWCZYK
SPÓŁKA JAWNA, Goszcz
(540) SALVI

SALVI

(531) 27.05.01, 29.01.01
(511) 11

(210) **455478** (220) 2016 04 25
(731) FABRYKA MEBLI BODZIO BOGDAN SZEWCZYK
SPÓŁKA JAWNA, Goszcz
(540) RIVERA

RIVERA

(531) 27.05.01, 29.01.01
(511) 11

(210) **455479** (220) 2016 04 25
(731) FABRYKA MEBLI BODZIO BOGDAN SZEWCZYK
SPÓŁKA JAWNA, Goszcz
(540) IZABEL

IZABEL

(531) 27.05.01, 29.01.01
(511) 11

(210) **455480** (220) 2016 04 25
(731) FABRYKA MEBLI BODZIO BOGDAN SZEWCZYK
SPÓŁKA JAWNA, Goszcz
(540) DONI

DONI

(531) 27.05.01, 29.01.01
(511) 21

(210) **455481** (220) 2016 04 25
(731) FABRYKA MEBLI BODZIO BOGDAN SZEWCZYK
SPÓŁKA JAWNA, Goszcz
(540) PASKAL

PASKAL

(531) 27.05.01, 29.01.01
(511) 11

(210) **455482** (220) 2016 04 25
(731) FABRYKA MEBLI BODZIO BOGDAN SZEWCZYK
SPÓŁKA JAWNA, Goszcz

(540) ELIAN

ELIAN

(531) 27.05.01, 29.01.01
(511) 8

(210) **455483** (220) 2016 04 25
(731) FABRYKA MEBLI BODZIO BOGDAN SZEWCZYK
SPÓŁKA JAWNA, Goszcz
(540) AFINI

AFINI

(531) 27.05.01, 29.01.01
(511) 8

(210) **455488** (220) 2016 04 25
(731) FABRYKA MEBLI BODZIO BOGDAN SZEWCZYK
SPÓŁKA JAWNA, Goszcz
(540) REDRO

REDRO

(531) 27.05.01, 29.01.08
(511) 8

(210) **455489** (220) 2016 04 25
(731) FABRYKA MEBLI BODZIO BOGDAN SZEWCZYK
SPÓŁKA JAWNA, Goszcz
(540) ORSINO

ORSINO

(531) 27.05.01, 29.01.01
(511) 21

(210) **455490** (220) 2016 04 25
(731) FABRYKA MEBLI BODZIO BOGDAN SZEWCZYK
SPÓŁKA JAWNA, Goszcz
(540) CALVO

CALVO

(531) 27.05.01, 29.01.01
(511) 11

(210) **455491** (220) 2016 04 25
(731) FABRYKA MEBLI BODZIO BOGDAN SZEWCZYK
SPÓŁKA JAWNA, Goszcz
(540) RUMBO

RUMBO

(531) 27.05.01, 29.01.01
(511) 21

(210) **455492** (220) 2016 04 25
(731) FABRYKA MEBLI BODZIO BOGDAN SZEWCZYK
SPÓŁKA JAWNA, Goszcz
(540) PRESTI

PRESTI

(531) 27.05.01, 29.01.01
(511) 11

(210) **455493** (220) 2016 04 25
(731) FABRYKA MEBLI BODZIO BOGDAN SZEWCZYK
SPÓŁKA JAWNA, Goszcz
(540) LAMORA

LAMORA

(531) 27.05.01, 29.01.01
(511) 11

(210) **455495** (220) 2016 04 25
(731) FABRYKA MEBLI BODZIO BOGDAN SZEWCZYK
SPÓŁKA JAWNA, Goszcz
(540) RAMOS

RAMOS

(531) 27.05.01, 29.01.01
(511) 20

(210) **455497** (220) 2016 04 25
(731) FABRYKA MEBLI BODZIO BOGDAN SZEWCZYK
SPÓŁKA JAWNA, Goszcz
(540) REBELO

REBELO

(531) 27.05.01, 29.01.01
(511) 20

(210) **455498** (220) 2016 04 25
(731) FABRYKA MEBLI BODZIO BOGDAN SZEWCZYK
SPÓŁKA JAWNA, Goszcz
(540) FINOLO

FINOLO

(531) 27.05.01, 29.01.01
(511) 20

(210) **455507** (220) 2016 04 25
(731) WAWEL SPÓŁKA AKCYJNA, Kraków
(540) z miłości do radości



(531) 27.05.01, 29.01.13, 02.09.01
(511) 30

(210) **455509** (220) 2016 04 25
(731) WAWEL SPÓŁKA AKCYJNA, Kraków
(540) Wawel plus +



(531) 27.05.01, 29.01.12, 26.04.04
(511) 30, 35

(210) **455514** (220) 2016 04 25
(731) SILESIA PHARMA SPÓŁKA Z OGRANICZONĄ
ODPOWIEDZIALNOŚCIĄ, Katowice
(540)



(531) 01.15.21, 03.09.01, 21.03.25, 26.01.06, 29.01.99
(511) 5

(210) **455519** (220) 2016 04 25
(731) BESTER SKLEJKI SPÓŁKA JAWNA, Łańcut
(540) Bester SKLEJKI



(531) 26.01.01, 26.11.03, 27.05.01, 29.01.13
(511) 19, 20

(210) **455524** (220) 2016 04 25
(731) INTER EUROPOL PIEKARNIA SZWAJCARSKA SPÓŁKA
Z OGRANICZONĄ ODPOWIEDZIALNOŚCIĄ IP SPÓŁKA
KOMANDYTOWA, Warszawa
(540) INTER Europol COMPETITION



(531) 06.07.01, 26.02.01, 26.11.12, 27.05.01, 29.01.14
(511) 30, 35, 36, 41, 43

(210) **455525** (220) 2016 04 25
(731) INTER EUROPOL PIEKARNIA SZWAJCARSKA SPÓŁKA
Z OGRANICZONĄ ODPOWIEDZIALNOŚCIĄ IP SPÓŁKA
KOMANDYTOWA, Warszawa
(540) Piekarnia Szwajcarska

Piekarnia Szwajcarska

(531) 27.05.01, 29.01.03
(511) 30, 43

(210) **455539** (220) 2016 04 25
(731) THE COCA-COLA COMPANY, Atlanta, US
(540) Wkręć się w zabawę!
(511) 32

(210) **455608** (220) 2016 04 26
(731) KOZŁOWSKI MARCIN MOLOMIT, Warszawa

(540) INSEKTIV



(531) 01.15.03, 24.01.05, 26.04.02, 27.05.01, 29.01.15

(511) 1, 5

(210) 455622 (220) 2016 04 26

(731) SPÓŁDZIELNIA MIESZKANIOWA BUDOWLANI, Radom
(540)

(531) 07.15.01, 26.04.04, 29.01.01

(511) 35, 36, 37

(210) 455633 (220) 2016 04 27

(731) CZARNOCKI PATRYK ISOROPIA, Warszawa
(540) CHINKALI

(531) 25.01.09, 26.13.01, 27.05.01

(511) 41, 43

(210) 455637 (220) 2016 04 27

(731) CICHONSKA KATARZYNA PRYWATNE PRZEDSZKOLE
TRUSKAWKOWE RANCZO, Ostrów
(540) TRUSKAWKOWE RANCZO

(531) 05.07.08, 09.07.17, 26.11.01, 27.05.01, 29.01.15

(511) 41, 43, 45

(210) 455639 (220) 2016 04 27

(731) WITAN ALAN, Warszawa
(540) MOLAN

(511) 5

(210) 455641 (220) 2016 04 27

(731) MYŚLIWIEC ARTUR, Jasło
(540) Sleep o'clock

(531) 03.01.06, 27.05.01

(511) 20, 24, 35

(210) 455661 (220) 2016 04 27

(731) DMITRUK MAREK MDIRECT, Lublin

(540) MDirect MARKETING NAVIGATION



(531) 26.03.01, 26.11.01, 27.05.01, 29.01.12

(511) 35

(210) 455672 (220) 2016 04 27

(731) NANOMEDICAL SPÓŁKA Z OGRANICZONĄ
ODPOWIEDZIALNOŚCIĄ, Książnice
(540) nanomedical PROFESSIONAL

(531) 05.05.20, 26.01.02, 26.11.01, 27.05.01, 29.01.14

(511) 3, 5

(210) 455684 (220) 2016 04 28

(731) SZKŁO-BUD SPÓŁKA Z OGRANICZONĄ
ODPOWIEDZIALNOŚCIĄ SPÓŁKA KOMANDYTOWA,
Płock

(540) Glamitab

(511) 19, 20, 35

(210) 455689 (220) 2016 04 28

(731) ENTROS SPÓŁKA Z OGRANICZONĄ
ODPOWIEDZIALNOŚCIĄ, Rzeszów

(540) ENTROS



(531) 26.04.09, 26.11.03, 27.05.01, 29.01.13

(511) 35, 37, 40

(210) 455690 (220) 2016 04 28

(731) FAABER SPÓŁKA Z OGRANICZONĄ
ODPOWIEDZIALNOŚCIĄ, Częstochowa

(540) moonlight shine on



(531) 13.01.17, 27.05.01

(511) 1, 4, 9, 10, 11, 21

(210) 455692 (220) 2016 04 28

(731) FAABER SPÓŁKA Z OGRANICZONĄ
ODPOWIEDZIALNOŚCIĄ, Częstochowa

(540) moonlight shine on



(531) 13.01.17, 27.05.01

(511) 1, 4, 9, 10, 11, 21

(210) **455694** (220) 2016 04 28
 (731) MANN SPÓŁKA Z OGRANICZONĄ
 ODPOWIEDZIALNOŚCIĄ, Chorzów
 (540) MANN



(531) 26.04.02, 27.05.01, 29.01.12
 (511) 19

(210) **455695** (220) 2016 04 28
 (731) GMINA MIASTA TORUŃ, Toruń
 (540) MIASTO PLUS



(531) 02.07.23, 05.01.07, 05.11.11, 06.19.15, 07.01.08, 07.11.15,
 18.01.05, 26.01.03, 27.05.01, 29.01.15
 (511) 9, 16, 35, 41

(210) **455705** (220) 2016 04 28
 (731) ICAN SPÓŁKA Z OGRANICZONĄ
 ODPOWIEDZIALNOŚCIĄ SPÓŁKA KOMANDYTOWA,
 Warszawa
 (540) IMBA
 (511) 9, 16, 41

(210) **455709** (220) 2016 04 28
 (731) Merck KGaA, Darmstadt, DE
 (540) MELRANT
 (511) 5

(210) **455710** (220) 2016 04 28
 (731) Merck KGaA, Darmstadt, DE
 (540) ZATURIO
 (511) 5

(210) **455712** (220) 2016 04 28
 (731) VALENTINO ALESSANDRO COLOURFUL GUIDED
 EXCURSIONS, Kraków
 (540) Colourful Guided Excursions



(531) 01.15.01, 26.04.04, 27.05.01, 29.01.15
 (511) 35, 39, 41

(210) **455722** (220) 2016 04 28
 (731) PW KRYSZTIAN SPÓŁKA Z OGRANICZONĄ
 ODPOWIEDZIALNOŚCIĄ, Przysucha
 (540) TAGuard



(531) 16.01.01, 27.05.01, 29.01.12
 (511) 9, 25, 35, 41, 45

(210) **455723** (220) 2016 04 28
 (731) OGRODNIK TADEUSZ TROPICAL, Chorzów
 (540)



(531) 03.11.10
 (511) 5, 31

(210) **455757** (220) 2016 04 29
 (731) EUROCASH SPÓŁKA AKCYJNA, Komorniki
 (540) NA PREZENT NA RANDKĘ DO POSIEKU RELAKS
 Z PRZYJACIÓŁMI



(531) 12.01.19, 27.05.01, 29.01.15
 (511) 20, 33, 35

(210) **455770** (220) 2016 04 29
 (731) HORECA GROUP SPÓŁKA Z OGRANICZONĄ
 ODPOWIEDZIALNOŚCIĄ SPÓŁKA KOMANDYTOWA,
 Warszawa
 (540) X



(531) 24.13.09, 27.05.01, 29.01.15
 (511) 9, 38, 39

(210) **455771** (220) 2016 04 29
 (731) HORECA GROUP SPÓŁKA Z OGRANICZONĄ
 ODPOWIEDZIALNOŚCIĄ SPÓŁKA KOMANDYTOWA,
 Warszawa
 (540) IN PLACES WITH STORIES



(531) 27.05.01
 (511) 9, 38, 39

(210) **455772** (220) 2016 04 29
 (731) HORECA GROUP SPÓŁKA Z OGRANICZONĄ
 ODPOWIEDZIALNOŚCIĄ SPÓŁKA KOMANDYTOWA,
 Warszawa

(540) X IN PLACES WITH STORIES

(531) 24.13.09, 27.05.01, 29.01.15
(511) 9, 38, 39(210) **455783** (220) 2016 04 29
(731) BIAŁY RADOSŁAW, Kraków
(540) FRYZOTEKA
(511) 41, 44(210) **455784** (220) 2016 04 29
(731) VET PLAN SPÓŁKA Z OGRANICZONĄ
ODPOWIEDZIALNOŚCIĄ, Warszawa
(540) what.now
(511) 35, 36, 45(210) **455785** (220) 2016 04 29
(731) MHCS, Epernay, FR
(540) RICH
(511) 32, 33(210) **455791** (220) 2016 04 29
(731) ROCHSTAR SPÓŁKA AKCYJNA, Warszawa
(540) MOJE LOVE STORY
(511) 9, 35, 38, 41(210) **455815** (220) 2016 04 29
(731) COLIAN SPÓŁKA Z OGRANICZONĄ
ODPOWIEDZIALNOŚCIĄ, Opatówek
(540) Familijne(531) 01.15.01, 27.05.01, 29.01.14
(511) 30(210) **455816** (220) 2016 04 29
(731) FUNDACJA SARIGATO, Kraków
(540) KARMIMY PSIĄKI.pl(531) 03.01.08, 27.05.01, 29.01.12
(511) 35, 36, 43, 44(210) **455830** (220) 2016 04 30
(731) MRC MICHAŁ PIĘTOWSKI SPÓŁKA KOMANDYTOWA,
Katowice
(540) Monster Shine
(511) 3, 21(210) **455832** (220) 2016 04 30
(731) MRC MICHAŁ PIĘTOWSKI SPÓŁKA KOMANDYTOWA,
Katowice
(540) MrCleaner.pl
(511) 35(210) **455839** (220) 2016 05 02
(731) NOWAK KATARZYNA, Piotrków Trybunalski
(540) COLORESCA
(511) 16, 28(210) **455859** (220) 2016 05 02
(731) MOSTOSTAL BĘDZIN PRZEDSIĘBIORSTWO
PROJEKTOWO-BUDOWLANE SPÓŁKA
Z OGRANICZONĄ ODPOWIEDZIALNOŚCIĄ, Będzin
(540) P.P.B. BĘDZIN TRADYCJE 1912(531) 07.11.01, 14.01.06, 14.01.22, 24.01.11, 25.01.09, 27.05.01,
27.07.01, 29.01.12
(511) 37, 42(210) **455866** (220) 2016 05 02
(731) MEDISFARM SPÓŁKA Z OGRANICZONĄ
ODPOWIEDZIALNOŚCIĄ, Warszawa
(540) Zatokaktiv
(511) 5(210) **455867** (220) 2016 05 02
(731) MEDISFARM SPÓŁKA Z OGRANICZONĄ
ODPOWIEDZIALNOŚCIĄ, Warszawa
(540) Raphatil
(511) 5(210) **455868** (220) 2016 05 02
(731) MEDISFARM SPÓŁKA Z OGRANICZONĄ
ODPOWIEDZIALNOŚCIĄ, Warszawa
(540) Okovit
(511) 5(210) **455898** (220) 2016 05 02
(731) TERMITECH A.T. JAROSZEWICZ SPÓŁKA JAWNA,
Białystok
(540) FALCON
(511) 7(210) **455902** (220) 2016 05 02
(731) FUNDACJA NASZA SZKOŁA, Siedlce
(540) PIT 2016 ASYSTENT

(531) 09.07.01, 27.05.01, 29.01.13
(511) 9, 42

(210) **455903** (220) 2016 05 02
(731) 2M INVEST SPÓŁKA Z OGRANICZONĄ
ODPOWIEDZIALNOŚCIĄ, Katowice
(540) PIKA



(531) 03.07.21, 27.05.01, 29.01.07
(511) 14, 16

(210) **455904** (220) 2016 05 02
(731) KRAFTWORKS SPÓŁKA Z OGRANICZONĄ
ODPOWIEDZIALNOŚCIĄ, Katowice
(540) Happy & Rich



(531) 27.05.01, 29.01.13
(511) 35

(210) **455908** (220) 2016 05 02
(731) WASZKIEWICZ DARIUSZ, Kraków
(540) GALAKTA
(511) 9, 16, 28

(210) **455910** (220) 2016 05 02
(731) MORIZON SPÓŁKA AKCYJNA, GDYNIA
(540) Mapa Cen



(531) 01.17.11, 01.15.03, 27.05.01, 29.01.11, 29.01.04
(511) 35, 41, 42

(210) **455912** (220) 2016 05 02
(731) WASZKIEWICZ DARIUSZ, Kraków
(540) galakta



(531) 01.13.05, 01.11.01, 27.05.01
(511) 9, 16, 28

(210) **455913** (220) 2016 05 02
(731) NATURA MARKETING SPÓŁKA Z OGRANICZONĄ
ODPOWIEDZIALNOŚCIĄ, Błonie
(540)



(531) 05.05.19, 26.13.99, 29.01.15
(511) 3, 30, 35

(210) **455914** (220) 2016 05 02
(731) NATURA MARKETING SPÓŁKA Z OGRANICZONĄ
ODPOWIEDZIALNOŚCIĄ, Błonie
(540) natura



(531) 05.05.19, 26.13.99, 29.01.15, 27.05.01
(511) 3, 35, 36

(210) **455916** (220) 2016 05 02
(731) MOKWA VIKTOR PRZEDSIĘBIORSTWO MOVI, Tychy
(540) TYCHY 1897 MARKA OCHRONNA Tichauer Lager



(531) 02.01.16, 02.01.24, 02.01.23, 19.01.01, 19.01.05, 26.01.14,
26.01.01, 26.01.17, 26.01.18, 25.01.15, 25.05.02, 27.05.01,
27.07.01, 29.01.13
(511) 32, 41, 43

(210) **455917** (220) 2016 05 02
(731) BUDZIK BOGUMIŁ, Kraków
(540) 6624



(531) 27.07.01, 29.01.12
(511) 35, 42

(210) **455923** (220) 2016 05 02
(731) MORIZON SPÓŁKA AKCYJNA, GDYNIA
(540) MapaCen



(531) 01.17.11, 01.15.03, 27.05.01, 29.01.04, 29.01.11
(511) 35, 41, 42

(210) **455943** (220) 2016 05 04
(731) NIVEA POLSKA SPÓŁKA Z OGRANICZONĄ
ODPOWIEDZIALNOŚCIĄ, Poznań
(540) Mamy od Mamy



(531) 27.05.01, 29.01.12
(511) 3, 5

(210) **455945** (220) 2016 05 03
 (731) PUZIO BARTOSZ, Cybulice Małe
 (540) JAN BARBA
 (511) 3

(210) **455946** (220) 2016 05 04
 (731) NIVEA POLSKA SPÓŁKA Z OGRANICZONĄ
 ODPOWIEDZIALNOŚCIĄ, Poznań
 (540) łączy pokolenia



(531) 09.01.10, 27.05.01, 29.01.12
 (511) 3, 5

(210) **455963** (220) 2016 05 04
 (731) PHYTOPHARM KLĘKA SPÓŁKA AKCYJNA, Klęka
 (540) VBF



(531) 26.05.01, 26.05.18, 26.01.01, 27.05.01, 29.01.12
 (511) 5

(210) **455980** (220) 2016 05 05
 (731) ARIOCO SPÓŁKA Z OGRANICZONĄ
 ODPOWIEDZIALNOŚCIĄ, Warszawa
 (540) Vera Natura



(531) 05.05.02, 27.05.01, 29.01.13
 (511) 29, 30, 32

(210) **455981** (220) 2016 05 05
 (731) MORAWIAK ADRIAN, BUTKOWSKI MACIEJ MANY
 MORNINGS SPÓŁKA CYWILNA, Aleksandrów Łódzki
 (540) MANY MORNINGS



MANY MORNINGS

(531) 14.03.21, 26.01.01, 26.01.05, 26.01.13, 27.05.01
 (511) 25

(210) **455990** (220) 2016 05 05
 (731) WYSOCKI BARTOSZ TOMASZ, Ksawerynów
 (540) Wysocki
 (511) 18, 25

(210) **455994** (220) 2016 05 05
 (731) PepsiCo, Inc., Purchase, Nowy Jork, US
 (540) Podziel się latem
 (511) 29

(210) **456012** (220) 2016 05 05
 (731) W. LEGUTKO PRZEDSIĘBIORSTWO HANDLOWO-
 -NASIENNE SPÓŁKA Z OGRANICZONĄ
 ODPOWIEDZIALNOŚCIĄ, Nad Stawem
 (540) W L



(531) 05.03.01, 26.01.01, 27.05.01, 29.01.14
 (511) 31, 35, 41, 42, 44

(210) **456036** (220) 2016 05 06
 (731) Tanacetum s.r.o., Moravska Ostrava
 (540) AURIMAX
 (511) 5

(210) **456043** (220) 2016 05 06
 (731) PIWNY PROJEKT SPÓŁKA Z OGRANICZONĄ
 ODPOWIEDZIALNOŚCIĄ, Warszawa
 (540) WHYDUCK? craft beer



(531) 01.01.04, 03.07.06, 24.09.02, 26.01.01, 27.05.01, 24.17.04
 (511) 32, 35

(210) **456047** (220) 2016 05 06
 (731) KIELAK-CIEMNIEWSKA EWA, Warszawa
 (540) STOLICA

STOLICA

(531) 27.05.01, 29.01.01
 (511) 16

(210) **456056** (220) 2016 05 06
 (731) SEMAT FINANCE SPÓŁKA Z OGRANICZONĄ
 ODPOWIEDZIALNOŚCIĄ, Warszawa
 (540) sPack

sPack

(531) 27.05.01, 29.01.12
 (511) 11, 16

(210) **456075** (220) 2016 05 09
 (731) STUDIO DN DESIGN GROUP SPÓŁKA
 Z OGRANICZONĄ ODPOWIEDZIALNOŚCIĄ, Łomianki

(540) RSVP
(511) 33

(210) **456079** (220) 2016 05 09
(731) RUDAWIEC IGNACY MORETTI PARTS, Poniżowice
(540) KOVIX INNOVATIVE SECURITY SYSTEM



(511) 6, 9, 35

(210) **456092** (220) 2016 05 09
(731) MICZYŃSKI RADOSŁAW INTEGRA, Kamionki
(540) MIMARK
(511) 7

(210) **456098** (220) 2016 05 09
(731) FOODMAX SPÓŁKA Z OGRANICZONĄ
ODPOWIEDZIALNOŚCIĄ, Łódź
(540) FOODMAX

FOODMAX

(531) 27.05.01, 29.01.01
(511) 35, 43

(210) **456103** (220) 2016 05 09
(731) MIELIŃSKI WOJCIECH IKOR P.H.U., Gdańsk
(540) IKOR
(511) 3, 35, 41, 44

(210) **456112** (220) 2016 05 09
(731) GRYGIER JOANNA, GRYGIER TOMASZ,
BUSZKIEWICZ AGNIESZKA, BUSZKIEWICZ TOMASZ
BUSH TRADE SPÓŁKA CYWILNA
GRYGIER & BUSZKIEWICZ, Kościan
(540) bush trade wszystko czego pragniesz



(531) 03.07.22, 27.05.01, 29.01.13
(511) 30, 35, 39

(210) **456113** (220) 2016 05 09
(731) GRYGIER JOANNA, GRYGIER TOMASZ,
BUSZKIEWICZ AGNIESZKA, BUSZKIEWICZ TOMASZ
BUSH TRADE SPÓŁKA CYWILNA
GRYGIER & BUSZKIEWICZ, Kościan
(540) SWEET CAFE LUKSUS ZAMKNIĘTY W SŁODYCZY



(531) 25.01.15, 26.01.16, 26.11.03, 29.01.13
(511) 30, 35, 43

(210) **456145** (220) 2016 05 10
(731) TWARDZIK SPÓŁKA JAWNA, Katowice
(540) GREEN&HEALTHY



(531) 05.03.15, 27.05.01, 29.01.12
(511) 29, 30

(210) **456150** (220) 2016 05 10
(731) BINIECKI PRZEMYSŁAW P.H.W. FENIX, Bełchatów
(540) FENIX



(531) 26.01.18, 26.11.03, 27.05.01, 29.01.12
(511) 9, 16, 40

(210) **456152** (220) 2016 05 10
(731) ZBYSZKO BOJANOWICZ SPÓŁKA Z OGRANICZONĄ
ODPOWIEDZIALNOŚCIĄ SPÓŁKA KOMANDYTOWO-
-AKCYJNA, Białobrzegi
(540) V VERONI Mineral juicy



(531) 29.01.14, 27.05.01, 24.01.03, 26.01.02
(511) 16, 32, 42

(210) **456168** (220) 2016 05 11
(731) JANUSZ MARCIN HANDEL RYBAMI I PRZETWORAMI
RYBNYMI, PRZETWÓRSTWO RYB MAR-POL,
Władysławowo
(540) Mar-Pol Frigo Logistics Partner



(531) 01.15.17, 26.01.16, 26.11.12, 27.05.01, 29.01.13
(511) 39

(210) **456179** (220) 2016 05 11
(731) KACA WOJCIECH, Warszawa
(540) DONSERV
(511) 9

(210) **456182** (220) 2016 05 11
(731) GUZIK GRZEGORZ, Krzeszowice
(540)



(531) 03.01.14, 03.01.24, 03.01.25, 05.07.02, 25.05.02, 25.07.25,
29.01.15, 03.05.07, 03.05.25
(511) 29, 30

(210) **456185** (220) 2016 05 11
(731) OLESZEK WIKTORIA, Krzczyn
(540) BlueSign



(531) 01.01.05, 01.11.02, 27.05.01
(511) 33, 35

(210) **456186** (220) 2016 05 11
(731) OLESZEK WIKTORIA, Krzczyn
(540) Madame Cookies



(531) 02.03.04, 27.05.01
(511) 33, 35

(210) **456192** (220) 2016 05 11
(731) Sky Zone, LLC, Los Angeles, US
(540) FREEDOME
(511) 41

(210) **456193** (220) 2016 05 11
(731) STRAUSS CAFE POLAND SPÓŁKA Z OGRANICZONĄ
ODPOWIEDZIALNOŚCIĄ, Swadzim k. Poznania
(540) MK CAFÉ Fresh



(531) 27.05.01, 29.01.13, 24.09.02, 24.09.03
(511) 11, 29, 30

(210) **456211** (220) 2016 05 11
(731) MINKINA MICHAŁ BARTON MOTORS, Ponioszowice
(540) BARTON MOTORS



(531) 18.04.02, 24.15.21, 27.05.01
(511) 9, 12, 35

(210) **456223** (220) 2016 05 12
(731) SOSNOWSKI WOJCIECH, Sońsk
(540) AKRACERT

AKRACERT

(531) 27.05.01, 29.01.13
(511) 35, 42

(210) **456226** (220) 2016 05 12
(731) POLSKI INSTYTUT ROLNICTWA SPÓŁKA
Z OGRANICZONĄ ODPOWIEDZIALNOŚCIĄ, Warszawa
(540) ROLNIKON



(531) 27.05.01, 29.01.15, 08.03.01, 05.07.02, 05.11.11, 05.01.02,
05.03.11, 25.01.05, 29.01.15, 27.05.01, 11.03.25, 11.03.25,
05.07.02, 01.15.25
(511) 31, 35, 42

(210) **456242** (220) 2016 05 12
(731) TOMASZKIEWICZ SYLWIA PRACOWNIA
CUKIERNICZA, Warszawa
(540) PRACOWNIA CUKIERNICZA ZAGOŹDZIŃSKI
rok założenia 1925



(531) 26.01.01, 26.04.06, 27.05.01, 27.07.01, 29.01.13
(511) 30, 35, 43

(210) **456247** (220) 2016 05 12
(731) LABDAR SPÓŁKA Z OGRANICZONĄ
ODPOWIEDZIALNOŚCIĄ SPÓŁKA KOMANDYTOWA,
Banino
(540) KASZUBSKI SZNAPS KASZUBSKI PRAWICZEK MÛLK
CHECZ KASZEBSKO



(531) 05.05.20, 09.01.10, 25.01.25, 27.05.01
(511) 33

- (210) **456250** (220) 2016 05 12
 (731) LABDAR SPÓŁKA Z OGRANICZONĄ
 ODPOWIEDZIALNOŚCIĄ SPÓŁKA KOMANDYTOWA,
 Banino
 (540) KASZUBSKI SZNAPS CZARNE PODNIEBIENIE MÛLK
 CHECZ KASZEBSKO



- (531) 05.05.20, 09.01.10, 25.01.25, 27.05.01
 (511) 33

- (210) **456257** (220) 2016 05 12
 (731) DR GERARD SPÓŁKA Z OGRANICZONĄ
 ODPOWIEDZIALNOŚCIĄ, Ożarów Mazowiecki
 (540) PRYNCPAŁKI



- (531) 29.01.12, 27.05.01
 (511) 30

- (210) **456258** (220) 2016 05 12
 (731) DR GERARD SPÓŁKA Z OGRANICZONĄ
 ODPOWIEDZIALNOŚCIĄ, Ożarów Mazowiecki
 (540) PRYNCTORCIK



- (531) 27.05.01, 29.01.12
 (511) 30

- (210) **456259** (220) 2016 05 12
 (731) DR GERARD SPÓŁKA Z OGRANICZONĄ
 ODPOWIEDZIALNOŚCIĄ, Ożarów Mazowiecki
 (540) MAFIJNE



- (531) 27.05.01, 29.01.13
 (511) 30

- (210) **456260** (220) 2016 05 12
 (731) DR GERARD SPÓŁKA Z OGRANICZONĄ
 ODPOWIEDZIALNOŚCIĄ, Ożarów Mazowiecki

- (540) maltikeks



- (531) 29.01.12, 27.05.01
 (511) 30

- (210) **456261** (220) 2016 05 12
 (731) DR GERARD SPÓŁKA Z OGRANICZONĄ
 ODPOWIEDZIALNOŚCIĄ, Ożarów Mazowiecki
 (540) Pasja



- (531) 27.05.01, 29.01.12
 (511) 30

- (210) **456262** (220) 2016 05 12
 (731) DR GERARD SPÓŁKA Z OGRANICZONĄ
 ODPOWIEDZIALNOŚCIĄ, Ożarów Mazowiecki
 (540) zwierzaki



- (531) 29.01.14, 27.05.01
 (511) 30

- (210) **456263** (220) 2016 05 12
 (731) DR GERARD SPÓŁKA Z OGRANICZONĄ
 ODPOWIEDZIALNOŚCIĄ, Ożarów Mazowiecki
 (540) witaminki



- (531) 04.05.03, 27.05.01, 29.01.14
 (511) 30

- (210) **456264** (220) 2016 05 12
 (731) DR GERARD SPÓŁKA Z OGRANICZONĄ
 ODPOWIEDZIALNOŚCIĄ, Ożarów Mazowiecki
 (540) KreMisie



- (531) 03.01.14, 27.05.01, 29.01.12
 (511) 30

- (210) **456265** (220) 2016 05 12
 (731) DR GERARD SPÓŁKA Z OGRANICZONĄ
 ODPOWIEDZIALNOŚCIĄ, Ożarów Mazowiecki

(540)



(531) 03.11.11, 29.01.15
(511) 30

(210) **456266** (220) 2016 05 12
(731) DR GERARD SPÓŁKA Z OGRANICZONĄ
ODPOWIEDZIALNOŚCIĄ, Ożarów Mazowiecki
(540)



(531) 03.07.05, 29.01.15
(511) 30

(210) **456267** (220) 2016 05 12
(731) DR GERARD SPÓŁKA Z OGRANICZONĄ
ODPOWIEDZIALNOŚCIĄ, Ożarów Mazowiecki
(540)



(531) 03.01.01, 03.02.01, 29.01.15
(511) 30

(210) **456268** (220) 2016 05 12
(731) DR GERARD SPÓŁKA Z OGRANICZONĄ
ODPOWIEDZIALNOŚCIĄ, Ożarów Mazowiecki
(540)



(531) 03.01.14, 29.01.15
(511) 30

(210) **456270** (220) 2016 05 12
(731) STOWARZYSZENIE MONAR, Warszawa
(540) DYSTRYBUTOR DOBRA
(511) 7, 35

(210) **456316** (220) 2016 05 13
(731) WORK-ROOM GROUP SPÓŁKA Z OGRANICZONĄ
ODPOWIEDZIALNOŚCIĄ, SPÓŁKA KOMANDYTOWA,
Warszawa
(540) BUDUJEMY POCZĄTEK WSZYSTKIEGO
(511) 35, 42, 45

(210) **456321** (220) 2016 05 13
(731) TACTICA PHARMACEUTICALS SPÓŁKA
Z OGRANICZONĄ ODPOWIEDZIALNOŚCIĄ, Gliwice
(540) NEBUTAC
(511) 3, 5, 10

(210) **456347** (220) 2016 05 13
(731) SAKS PIOTR, Toruń
(540) Saks Audit
(511) 35

(210) **456349** (220) 2016 05 13
(731) SAKS PIOTR, Toruń
(540) Saks
(511) 35

(210) **456368** (220) 2016 05 13
(731) BĘDKOWSKA MAŁGORZATA TROPIART, Siewierz
(540) TropiArt



(531) 27.05.01, 29.01.15, 05.01.12, 27.03.11
(511) 31

(210) **456397** (220) 2016 05 16
(731) MOREK TOMASZ GEOSURVEY GEODEZYJNA
OBSŁUGA INWESTYCJI I WYCENA NIERUCHOMOŚCI,
Celiny
(540) GEOSURVEY



(531) 27.05.01, 29.01.13, 26.11.22, 26.11.03
(511) 35, 42

(210) **456419** (220) 2016 05 16
(731) EUROPARK SPÓŁKA Z OGRANICZONĄ
ODPOWIEDZIALNOŚCIĄ, Warszawa
(540) EUROPARK
(511) 35, 39

(210) **456429** (220) 2016 05 16
(731) STOWARZYSZENIE INWESTORÓW
INDYWIDUALNYCH, Wrocław
(540) Konferencja WallStreet
(511) 35, 41

(210) **456434** (220) 2016 05 16
(731) GREM SPÓŁKA Z OGRANICZONĄ
ODPOWIEDZIALNOŚCIĄ, SPÓŁKA KOMANDYTOWA,
Majdan

(540) DLA KONESERÓW Chrupiący Karmel



(531) 01.15.09, 08.01.18, 09.01.10, 11.03.09, 26.01.02, 26.11.02, 27.05.01, 29.01.15

(511) 30

(210) **456440** (220) 2016 05 16
 (731) KLUB PIŁKI SIATKOWEJ SKRA BĘŁCHATÓW SPÓŁKA AKCYJNA, Bęłchatów

(540) SKRA BĘŁCHATÓW



(531) 01.01.01, 21.03.01, 26.11.03, 27.05.01, 29.01.14

(511) 35, 39, 41, 43

(210) **456450** (220) 2016 05 16
 (731) GRUPA MASPEX SPÓŁKA Z OGRANICZONĄ ODPOWIEDZIALNOŚCIĄ SPÓŁKA KOMANDYTOWA, Wadowice

(540) Kotlin



(531) 05.09.17, 19.07.09, 25.01.15, 27.05.01, 29.01.14

(511) 29, 30

(210) **456453** (220) 2016 05 16
 (731) BAKALLAND SPÓŁKA AKCYJNA, Warszawa
 (540) Zachowaj smak lata

(511) 29, 30, 32

(210) **456454** (220) 2016 05 16
 (731) INTERCHEMALL SPÓŁKA Z OGRANICZONĄ ODPOWIEDZIALNOŚCIĄ, Warszawa

(540) INTERCHEMALL



(531) 26.04.01, 27.05.01, 29.01.12

(511) 17, 21, 27

(210) **456491** (220) 2016 05 16
 (731) SILEKOL SPÓŁKA Z OGRANICZONĄ ODPOWIEDZIALNOŚCIĄ, Kędzierzyn-Koźle

(540) MELPAP

(511) 1, 17

(210) **456492** (220) 2016 05 16
 (731) SILEKOL SPÓŁKA Z OGRANICZONĄ ODPOWIEDZIALNOŚCIĄ, Kędzierzyn-Koźle

(540) SILEPAP

(511) 1, 17

(210) **456495** (220) 2016 05 16
 (731) WŁODAWIEC PIOTR, Warszawa

(540) AGRO WĘGRÓW 2001 z tradycjami



(531) 03.04.20, 25.01.15, 27.05.01, 29.01.13

(511) 18, 29, 31, 40, 44

(210) **456496** (220) 2016 05 16
 (731) WŁODAWIEC BEATA, Warszawa

(540) MaGo z myślą o dzieciach



(531) 02.05.08, 27.05.01

(511) 25, 26, 28

(210) **456500** (220) 2016 05 16
 (731) GRUPA MASPEX SPÓŁKA Z OGRANICZONĄ ODPOWIEDZIALNOŚCIĄ SPÓŁKA KOMANDYTOWA, Wadowice

(540) Fruktus



(531) 26.01.02, 27.05.01, 29.01.12
(511) 29, 30, 31

(210) **456501** (220) 2016 05 16
(731) PETRO-OIL PODLASKIE CENTRUM OLEJOWE SPÓŁKA
Z OGRANICZONĄ ODPOWIEDZIALNOŚCIĄ, Ignatki
(540) HAPPY NAILS MAINICURE BAR



(531) 02.03.15, 27.05.01, 29.01.12
(511) 44

(210) **456502** (220) 2016 05 16
(731) STOWARZYSZENIE BIEG LWA, Wągrowiec
(540) BIEG LWA



(531) 03.01.01, 27.05.01, 29.01.01
(511) 35, 41

(210) **456503** (220) 2016 05 16
(731) CHEMAT SPÓŁKA Z OGRANICZONĄ
ODPOWIEDZIALNOŚCIĄ, Konin
(540) C Chemat



(531) 26.05.01, 27.05.01, 29.01.13
(511) 1, 4, 42

(210) **456512** (220) 2016 05 16
(731) ALMA MARKET SPÓŁKA AKCYJNA, Kraków
(540) Sztuka dobrego wyboru
(511) 29, 30, 31, 32, 33, 35

(210) **456515** (220) 2016 05 16
(731) PAWŁAK MACIEJ PRAKTYKA LEKARSKA, Józefosław
(540) WPawłak



(531) 27.05.01, 29.01.13
(511) 44

(210) **456525** (220) 2016 05 16
(731) SOŁTYSIŃSKI KAWECKI & SZLĘZAK-KANCELARIA
RADCÓW PRAWNYCH I ADWOKATÓW SPÓŁKA
KOMANDYTOWA, Warszawa

(540) SOŁTYSIŃSKI KAWECKI & SZLĘZAK
(511) 16, 41, 45

(210) **456536** (220) 2016 05 16
(731) FUNDACJA CENTRUM EDUKACJI OBYWATELSKIEJ,
Warszawa
(540) METODNIK
(511) 16, 41

(210) **456540** (220) 2016 05 16
(731) AGORA SPÓŁKA AKCYJNA, Warszawa
(540) WYSOKIE OBCASY
(511) 9, 16, 35, 38, 41, 42

(210) **456541** (220) 2016 05 16
(731) TACTICA PHARMACEUTICALS SPÓŁKA
Z OGRANICZONĄ ODPOWIEDZIALNOŚCIĄ, Gliwice
(540) ARTA
(511) 35, 41, 42, 44

(210) **456547** (220) 2016 05 16
(731) STOWARZYSZENIE BIEG LWA, Wągrowiec
(540) TRIATHLON LWA



(531) 03.01.01, 03.01.16, 27.05.01, 29.01.01
(511) 35, 41

(210) **456560** (220) 2016 05 17
(731) ZNAK ZOFA SPÓŁKA Z OGRANICZONĄ
ODPOWIEDZIALNOŚCIĄ SPÓŁKA KOMANDYTOWA,
Stary Staw
(540) K2 PERFECT ALUCHROM



(531) 18.01.21, 26.01.01, 26.13.01, 27.05.01, 29.01.15
(511) 3

(210) **456629** (220) 2016 05 18
(731) RESKO SPÓŁKA Z OGRANICZONĄ
ODPOWIEDZIALNOŚCIĄ, Resko
(540) BUŁKA I SPÓŁKA
(511) 29, 30

(210) **456632** (220) 2016 05 18
(731) PIASECKI ANDRZEJ, Warszawa
(540) outletROWEROWY



(531) 02.01.08, 18.01.05, 26.04.02, 27.05.01, 29.01.12
(511) 12, 35

(210) **456642** (220) 2016 05 18
(731) Colgate-Palmolive Company, A Delaware Corporation, Nowy Jork, US
(540) PALMOLIVE NATURALS LUXURIOUS SOFTNESS



(531) 01.15.09, 05.03.11, 05.05.15, 26.04.02, 27.05.01, 29.01.15
(511) 3

(210) **456644** (220) 2016 05 18
(731) Colgate-Palmolive Company, A Delaware Corporation, Nowy Jork, US
(540) PALMOLIVE NATURALS DELICATE FRESH
(511) 3

(210) **456647** (220) 2016 05 18
(731) WINNICKI KRZYSZTOF, Dębe
(540) CYDR JABŁKOWY



(531) 05.03.11, 05.13.08, 25.07.08, 26.03.04, 26.04.02, 27.05.01, 29.01.02
(511) 33

(210) **456648** (220) 2016 05 18
(731) Colgate-Palmolive Company, A Delaware Corporation, Nowy Jork, US
(540) PALMOLIVE PURE ARCTIC
(511) 3

(210) **456663** (220) 2016 05 19
(731) Compagnie Gervais Danone, Paryż, FR
(540) MAM MOC
(511) 29

(210) **456689** (220) 2016 05 19
(731) BONDARUK TOMASZ KAMIENNA GROTA, Lewkowo Stare
(540) KG KAMIENNA GROTA



(531) 25.05.01, 27.05.01
(511) 35, 37, 44

(210) **456690** (220) 2016 05 19
(731) GRUPA HANDLOWA MULTIBRAND SPÓŁKA Z OGRANICZONĄ ODPOWIEDZIALNOŚCIĄ SPÓŁKA JAWNA, Warszawa
(540) BROWAR TRZY KORONY
(511) 32, 33

(210) **456691** (220) 2016 05 19
(731) GRUPA HANDLOWA MULTIBRAND SPÓŁKA Z OGRANICZONĄ ODPOWIEDZIALNOŚCIĄ SPÓŁKA JAWNA, Warszawa
(540) BROWAR TRZY KORONY NOWY SĄCZ



(531) 05.13.25, 11.03.03, 27.05.01, 29.01.15
(511) 32, 33

(210) **456717** (220) 2016 05 19
(731) MAŁEK SMAGA EMILIA FHU PROVISION, Dobra
(540) LOVEMI



(531) 27.05.01, 02.09.01, 27.05.19
(511) 35

(210) **456737** (220) 2016 05 20
(731) NOVARTIS AG, Basel, CH
(540) KOSTARAX
(511) 5

(210) **456738** (220) 2016 05 20
(731) KAMIŃSKI PIOTR, Warszawa
(540) LEO AKTIV
(511) 3, 5

(210) **456740** (220) 2016 05 20
(731) CHRZANOWSKA HANNA, Łęborg
(540) WÓŁ I SPÓŁKA
(511) 43

(210) **456741** (220) 2016 05 20
(731) COPERNICUS SECURITIES SPÓŁKA Z OGRANICZONĄ ODPOWIEDZIALNOŚCIĄ, Warszawa;
COPERNICUS CAPITAL TOWARZYSTWO FUNDUSZY INWESTYCYJNYCH SPÓŁKA AKCYJNA, Warszawa;
COPERNICUS SERVICES SPÓŁKA Z OGRANICZONĄ ODPOWIEDZIALNOŚCIĄ, Warszawa
(540) Copernicus



(531) 26.04.02, 27.05.01, 29.01.12, 26.11.01
 (511) 36, 45
 (551) wspólne prawo ochronne

(210) **456758** (220) 2016 05 20
 (731) FSG SPÓŁKA Z OGRANICZONĄ
 ODPOWIEDZIALNOŚCIĄ, Poznań
 (540) FSG Fuzje



(531) 26.05.01, 27.05.01, 29.01.13
 (511) 35, 36

(210) **456760** (220) 2016 05 20
 (731) FSG SPÓŁKA Z OGRANICZONĄ
 ODPOWIEDZIALNOŚCIĄ, Poznań
 (540) FSG Podatki



(531) 26.03.04, 27.05.01, 29.01.13
 (511) 35, 36

(210) **456761** (220) 2016 05 20
 (731) FSG SPÓŁKA Z OGRANICZONĄ
 ODPOWIEDZIALNOŚCIĄ, Poznań
 (540) FSG Broker



(531) 26.03.04, 27.05.01, 29.01.13
 (511) 36

(210) **456762** (220) 2016 05 20
 (731) FSG SPÓŁKA Z OGRANICZONĄ
 ODPOWIEDZIALNOŚCIĄ, Poznań
 (540) FSG Biznes



(531) 26.05.01, 29.01.13, 27.05.01
 (511) 35, 36

(210) **456764** (220) 2016 05 20
 (731) FSG SPÓŁKA Z OGRANICZONĄ
 ODPOWIEDZIALNOŚCIĄ, Poznań
 (540) FSG Finanse



(531) 26.05.01, 27.05.01, 29.01.13
 (511) 35, 36

(210) **456765** (220) 2016 05 20
 (731) MACHELSKA BOŻENA P.P.U.H. SOSTA, Racibórz
 (540) SOSTA



(531) 29.01.13, 27.05.01, 26.01.01, 26.11.01
 (511) 29

WYKAZ KLASOWY ZNAKÓW TOWAROWYCH
ZGŁOSZONYCH W TRYBIE KRAJOWYM

Klasa towarów	Numery zgłoszeń
1	2
1	454987, 455276, 455277, 455608, 455690, 455692, 456491, 456492, 456503
2	454987
3	454859, 454873, 454978, 455276, 455277, 455313, 455672, 455830, 455913, 455914, 455943, 455945, 455946, 456103, 456321, 456560, 456642, 456644, 456648, 456738
4	455690, 455692, 456503
5	454935, 454978, 455008, 455011, 455012, 455015, 455016, 455018, 455019, 455030, 455244, 455276, 455277, 455313, 455514, 455608, 455639, 455672, 455709, 455710, 455723, 455866, 455867, 455868, 455943, 455946, 455963, 456036, 456321, 456737, 456738
6	454895, 455170, 455197, 455358, 456079
7	455151, 455162, 455163, 455164, 455165, 455249, 455898, 456092, 456270
8	455249, 455482, 455483, 455488
9	454876, 454918, 454967, 455030, 455077, 455082, 455141, 455151, 455195, 455218, 455312, 455333, 455424, 455425, 455690, 455692, 455695, 455705, 455722, 455770, 455771, 455772, 455791, 455902, 455908, 455912, 456079, 456150, 456179, 456211, 456540
10	455690, 455692, 456321
11	454950, 455197, 455358, 455477, 455478, 455479, 455481, 455490, 455492, 455493, 455690, 455692, 456056, 456193
12	456211, 456632
14	455903
16	454918, 454985, 455053, 455102, 455195, 455218, 455273, 455298, 455387, 455395, 455695, 455705, 455839, 455903, 455908, 455912, 456047, 456056, 456150, 456152, 456525, 456536, 456540
17	454987, 456454, 456491, 456492
18	455990, 456495
19	454927, 454947, 454987, 455053, 455170, 455335, 455337, 455338, 455340, 455519, 455684, 455694
20	454927, 455221, 455297, 455495, 455497, 455498, 455519, 455641, 455684, 455757
21	455298, 455468, 455471, 455474, 455475, 455480, 455489, 455491, 455690, 455692, 455830, 456454
24	454950, 455641
25	454963, 454971, 454972, 455095, 455111, 455312, 455412, 455722, 455981, 455990, 456496
26	456496
27	456454
28	454918, 455141, 455839, 455908, 455912, 456496
29	454857, 454858, 454935, 454937, 455341, 455342, 455980, 455994, 456145, 456182, 456193, 456450, 456453, 456495, 456500, 456512, 456629, 456663, 456765
30	454935, 454937, 455242, 455278, 455313, 455336, 455341, 455342, 455507, 455509, 455524, 455525, 455815, 455913, 455980, 456112, 456113, 456145, 456182, 456193, 456242, 456257, 456258, 456259, 456260, 456261, 456262, 456263, 456264, 456265, 456266, 456267, 456268, 456434, 456450, 456453, 456500, 456512, 456629
31	454935, 455054, 455723, 456012, 456226, 456368, 456495, 456500, 456512
32	455079, 455087, 455242, 455456, 455539, 455785, 455916, 455980, 456043, 456152, 456453, 456512, 456690, 456691
33	455368, 455372, 455373, 455757, 455785, 456075, 456185, 456186, 456247, 456250, 456512, 456647, 456690, 456691
34	454940, 455239

1	2
35	453181, 454864, 454895, 454913, 454918, 454934, 454935, 454946, 454963, 454974, 454985, 454986, 454988, 454990, 455030, 455048, 455052, 455053, 455057, 455059, 455072, 455076, 455082, 455102, 455151, 455184, 455195, 455221, 455278, 455299, 455312, 455356, 455360, 455377, 455387, 455395, 455509, 455524, 455622, 455641, 455661, 455684, 455689, 455695, 455712, 455722, 455757, 455784, 455791, 455816, 455832, 455904, 455910, 455913, 455914, 455917, 455923, 456012, 456043, 456079, 456098, 456103, 456112, 456113, 456185, 456186, 456211, 456223, 456226, 456242, 456270, 456316, 456347, 456349, 456397, 456419, 456429, 456440, 456502, 456512, 456540, 456541, 456547, 456632, 456689, 456717, 456758, 456760, 456762, 456764
36	454864, 454918, 454946, 454985, 455052, 455053, 455057, 455059, 455102, 455128, 455195, 455250, 455299, 455310, 455356, 455394, 455524, 455622, 455784, 455816, 455914, 456741, 456758, 456760, 456761, 456762, 456764
37	454876, 454918, 454927, 455053, 455077, 455128, 455131, 455170, 455197, 455356, 455358, 455622, 455689, 455859, 456689
38	454876, 455082, 455171, 455195, 455312, 455377, 455387, 455395, 455770, 455771, 455772, 455791, 456540
39	454864, 454986, 455049, 455053, 455076, 455131, 455195, 455312, 455712, 455770, 455771, 455772, 456112, 456168, 456419, 456440
40	454917, 454927, 454935, 455184, 455689, 456150, 456495
41	453181, 454864, 454883, 454903, 454913, 454918, 454921, 454934, 454963, 454967, 454986, 454988, 454990, 455048, 455052, 455057, 455059, 455102, 455141, 455151, 455155, 455158, 455195, 455218, 455292, 455299, 455360, 455377, 455524, 455633, 455637, 455695, 455705, 455712, 455722, 455783, 455791, 455910, 455916, 455923, 456012, 456103, 456192, 456429, 456440, 456502, 456525, 456536, 456540, 456541, 456547
42	454913, 454918, 454950, 454963, 454967, 454988, 455048, 455052, 455053, 455057, 455059, 455072, 455077, 455184, 455195, 455299, 455312, 455356, 455360, 455859, 455902, 455910, 455917, 455923, 456012, 456152, 456223, 456226, 456316, 456397, 456503, 456540, 456541
43	454864, 454979, 454986, 455049, 455158, 455258, 455292, 455310, 455387, 455395, 455524, 455525, 455633, 455637, 455816, 455916, 456098, 456113, 456242, 456440, 456740
44	454864, 454974, 455010, 455053, 455276, 455277, 455783, 455816, 456012, 456103, 456495, 456501, 456515, 456541, 456689
45	454918, 454985, 455053, 455292, 455360, 455637, 455722, 455784, 456316, 456525, 456741

WYKAZ ALFABETYCZNY ZGŁOSZONYCH ZNAKÓW TOWAROWYCH

Znak	Numer zgłoszenia
1	2
6624	455917
ADDVENA HOLISTIC VETERINARY NUTRITION	455054
ADEPT ECO	455337
AFINI	455483
AGRO WĘGRÓW 2001 z tradycjami	456495
AKRACERT	456223
al.to	454946
ALTRA	454971
ALWRO	455184
ApoD3 Osteo	455008
ARTA	456541
ARTNER	455111
ARTROMINA	455019
atletico	454972
AURIMAX	456036
BARTON MOTORS	456211
Bester SKLEJKI	455519
BIEG LWA	456502
Blue Nature PRODUCTS	455313
BlueSign	456185
BookSystem BS dystrybucja z klasą	455076
BRANKO	455475
BROWAR TRZY KORONY NOWY SĄCZ	456691
BROWAR TRZY KORONY	456690
BUDUJEMY POCZĄTEK WSZYSTKIEGO	456316
BUŁKA I SPÓŁKA	456629
bush trade wszystko czego pragniesz	456112
BUWAR	455221
C Chemat	456503
CALVO	455490
CHAMPION SBS	455338
CHINKALI	455633
CHOMAR	455131
cloudiMed	455072
COLORESCA	455839
Colourful Guided Excursions	455712
Copernicus	456741
COSMETICS ZONE	454859
COSMETICS ZONE	454873
Creamy CHOC Chabrior Selection	455341
Creamy CHOC ivoria Selection	455336
Creamy CHOC Pâturages Selection	455342
CYDR JABŁKOWY	456647
DLA KONESERÓW Chrupiący Karmel	456434

Znak	Numer zgłoszenia
1	2
DNI ATEIZMU	453181
Dobry Stolarz	454927
DONI	455480
DONSERV	456179
Dragon 3D	455151
DRESS	454978
Duracor	455424
DWORNA	455372
DYSTRYBUTOR DOBRA	456270
E ENIGAZ	454913
ELIAN	455482
ENTROS	455689
envelo	455195
EUROPARK	456419
FALCON	455898
Familijne	455815
farmio quality farm	454857
farmio wolne od GMO	454858
FENIX	456150
Fines operator bankowy	455052
Fines operator bankowy	455057
Fines Operator Bankowy	455059
FINOLO	455498
Flexistav In	455244
FOODMAX	456098
FREEDOME	456192
Fruktus	456500
FRYZOTEKA	455783
FSG Biznes	456762
FSG Broker	456761
FSG Finanse	456764
FSG Fuzje	456758
FSG Podatki	456760
GALAKTA	455908
galakta	455912
GAUDIUM ET STUDIUM	454883
gaudium	454903
GEOSURVEY	456397
GIGABAJTY ZA GOLE	455171
glacier	454947
Glamitab	455684
GOCRETE	454987
GREEN&HEALTHY	456145
Happy & Rich	455904

1	2
Happy Kids' Academy	
Europejskie Przedszkole Językowe	455292
HAPPY NAILS MAINICURE BAR	456501
Historia Bez Cenzury	455218
Hortex	
LEON Z WODY MINERALNEJ	
AQUA O SMAKU CYTRYNY	
BEZ KONSERWANTÓW I BARWNIKÓW	455079
iCODEkey	454895
IDEAMAX CREATIVE GROUP	454963
IKOR	456103
IMBA	455705
impol	455250
IN PLACES WITH STORIES	455771
INKASO HERMAŃSKI	455394
INNOFORM	454990
INSEKTIV	455608
INTER Europol COMPETITION	455524
INTERCHEMALL	456454
IPSEN	455297
IZABEL	455479
JAN BARBA	455945
Jovi Duet SMOOTHiE	454937
K2 PERFECT ALUCHROM	456560
KAPPO	455468
KARMIMY PSIAKI.pl	455816
KASZUBSKI SZNAPS	
CZARNE PODNIEBIENIE MULK	
CHECZ KASZEBSKO	456250
KASZUBSKI SZNAPS	
KASZUBSKI PRAWICZEK MULK	
CHECZ KASZEBSKO	456247
KG KAMIENNA GROTA	456689
KOMINEXT	455197
KOMINS	455358
Konferencja WallStreet	456429
KOSTARAX	456737
Kotlin	456450
KOVIX INNOVATIVE SECURITY SYSTEM	456079
KreMisie	456264
KRONOS	455155
KULTURA SZACUNKU	454934
LA PREMIERE	454974
LAMORA	455493
LEO AKTIV	456738
Littstar	455412
LOKAWA	455077
LOOK CARE	455030
LOVEMI	456717
łączy pokolenia	455946
Madame Cookies	456186
MAFIJNE	456259
magazyn VILLA	455298

1	2
MaGo z myślą o dzieciach	456496
maltikeks	456260
MAM MOC	456663
Mamy od Mamy	455943
MANN	455694
MANY MORNINGS	455981
Mapa Cen	455910
MapaCen	455923
MARINA ROYALE	455049
Marlboro ROLLING & TUBING	455239
Mar-Pol Frigo Logistics Partner	456168
MCC POLSKA	455273
MDirect MARKETING NAVIGATION	455661
MELPAP	456491
MELRANT	455709
METODNIK	456536
MIASTO PLUS	455695
Milky Farm	454935
MIMARK	456092
MIRANDO	455474
MK CAFÉ Fresh	456193
MOJE LOVE STORY	455791
MOLAN	455639
Monster Shine	455830
MONT-R	455095
moonlight shine on	455690
moonlight shine on	455692
MOTANASAL	455016
MrCleaner.pl	455832
NA PREZENT NA RANDKĘ	
DO POSIŁKU RELAKS Z PRZYJACIÓŁMI	455757
nanomedical PROFESSIONAL	455672
natura	455914
NEBUTAC	456321
NEPTUN SYSTEM	454876
New House	455170
O P oaza PREZENTÓW	455082
Okovit	455868
OPT TOOLS	455249
orgalux	455425
ORSINO	455489
osiedle saska	455053
outletROWEROWY	456632
P.P.B. BĘDZIN TRADYCJE 1912	455859
PALMOLIVE NATURALS DELICATE FRESH	456644
PALMOLIVE NATURALS LUXURIOUS	
SOFTNESS	456642
PALMOLIVE PURE ARCTIC	456648
PARA BUCH!	454940
Paracetamol Sprint Apotex	455015
Pasja	456261

1	2	1	2
PASKAL	455481	SWEET CAFE LUKSUS	
PIEKARNIA ORZEŁ	455278	ZAMKNIĘTY W SŁODYCZY	456113
Piekarnia Szwajcarska	455525	Sztuka dobrego wyboru	456512
PIKA	455903	TAGguard	455722
PIT 2016 ASYSTENT	455902	TAGMAX	455312
pmp AMERICAS	455162	TARTARE BUTCHERY & WINE	455387
pmp IB	455165	TBi ARCHITEKCI	455356
pmp POWER	455163	THE SPAGHETTI EATALY & CO	455395
pmp ROLLS & SERVICE	455164	TOSCOM	455128
pod aniołami	454864	TOWARZYSTWO STRZELECKIE	
Podziel się latem	455994	„BRACTWO KURKOWE” W KRAKOWIE	
PRACOWNIA CUKIERNICZA		ZAŁOŻONE W 1257 ROKU	455102
ZAGOŹDZIŃSKI		TRAMOFEN	455018
rok założenia 1925	456242	TRETOSKIN	455011
PRESTI	455492	TRIATHLON LWA	456547
PRINCE OXY	455335	TropiArt	456368
PRYNCPAŁKI	456257	TRUSKAWKOWE RANCZO	455637
PRYNCTORCIK	456258	TYCHY 1897 MARKA OCHRONNA	
RAMOS	455495	Tichauer Lager	455916
Raphatil	455867	U MUSTAFY	454979
REBELO	455497	V VERONI Mineral juicy	456152
REDRO	455488	VALERIO	455471
rentabar.pl	455310	VBF	455963
RICH	455785	Vera Natura	455980
RIVERA	455478	VIDEO FIRST!	455360
RKDTD SEAM SEALING	454950	W L	456012
ROCK RADIO	455377	WATAHA	455368
RODOWA SZLACHETNA	455373	Wawel plus +	455509
ROLNIKON	456226	we like IT!	454967
ROMA TM TEATRMUZYCZNY.COM	454921	WEBSEM	454988
ROYAL SBS	455340	what.now	455784
RSVP	456075	WHYDUCK? craft beer	456043
RUMBO	455491	WIELKOPOLSKIE STAROMIEJSKIE	
RUPASTIM	455012	PIWO JASNE PEŁNE	
Saks Audit	456347	ORYGINALNA RECEPTURA	
Saks	456349	WARZONE NA WODZIE ZDROJOWEJ	455456
SALVI	455477	Willa Olga	455258
SAWA FOOD	455242	Win.	455158
SHOT-premium	455048	witaminki	456263
SILEPAP	456492	Wkręć się w zabawę!	455539
SKRA BĘŁCHATÓW	456440	WOODEN fruits	455141
Sleep o'clock	455641	WÓŁ I SPÓŁKA	456740
SOŁTYSIŃSKI KAWECKI & SZLĘZAK	456525	WPawlak	456515
SONOMEDICO	455010	Współpracownia	455299
SOSTA	456765	Wysocki	455990
SP SILESIA PET	454917	WYSOKIE OBCASY	456540
sPack	456056	X IN PLACES WITH STORIES	455772
SpyEcler	455333	X	455770
STOLICA	456047	X-KOM.PL	454918
SuperPrawniczka		z miłości do radości	455507
POMYSŁY NA BIZNES	454985	Zachowaj smak lata	456453
		ZAPPPIO	454986

1	2
Zatokaktiv	455866
ZATURIO	455710

1	2
zwierzaki	456262
ŻAR TROPIKÓW	455087

**INFORMACJE O WYZNACZONYCH NA TERYTORIUM
RZECZYPOSPOLITEJ POLSKIEJ DO DNIA 14 KWIETNIA 2016 R.
MIĘDZYNARODOWYCH ZNAKACH TOWAROWYCH**

*Poniższe zestawienie zawiera kolejno: numer rejestracji międzynarodowego znaku towarowego, znak towarowy
(w przypadku znaków graficznych ozn. CFE oraz klasy elementów graficznych znaku), klasy towarowe.*

267083	Proxar	9	1297204	PALMOLIVE	
267092	Mutar	9		CFE: 05.03.15, 26.04.18, 29.01.13	3
635534	CFE: 28.05.00	5	1297272	FT FASHION TELEVISION	
635535	CFE: 28.05.00	5		CFE: 27.5	38, 41
635536	CFE: 28.05.00	5	1297294	PAPER One	
635537	CFE: 28.05.00	5		CFE: 26.3, 27.5	16
653405	WISAR		1297361	POMOZA	5
	CFE: 26.05.02, 27.05.01	9	1297420	ZEPOSIA	5
690111	CANTIENICA	9, 16, 41	1297421	OZAWANA	5
1057932	EVEREST	9	1297425	WOKA ASIAFOOD	
1114577	freycoo			CFE: 27.5	35, 43
	CFE: 02.09.17, 27.03.02	25	1297427	hennoway	18, 25, 35
1283420	ONEGO	39, 43	1297439	PRESTIGE FANTASIA	30, 35
1296799	POLYELAST	17, 40	1297447	BabySan	31
1296888	Healthy living	7, 9, 11, 37, 42	1297448	PigSan	31
1296898	PALAMATIC	7, 37, 42	1297449	StartSan	31
1296907	BESANA	29, 30, 31	1297450	SPAKEYS	
1296926	TropiCabana	30		CFE: 27.5, 28.3	25
1296929	nimm 2 Summer Fun	30	1297454	FixAssist	7, 9
1296985	AVANTAGE	41	1297472	GRG BANKING	
1297004	SUMITA	3, 44		CFE: 26.1, 27.5	9
1297046	K Classic Dental Care		1297490	TRANSGOURMET	
	CFE: 02.09.10, 26.04.04, 26.07.19, 27.05.02	5, 18, 21, 31		Central and Eastern Europe	
1297171	CARGOBASE	35, 39, 42		CFE: 11.1, 26.3, 26.11, 27.5	35, 36
1297179	akualys		1297491	TRANSGOURMET cash & carry	
	CFE: 01.15.21, 27.05.01, 29.01.12	11, 22, 35		CFE: 11.1, 26.3, 26.4, 27.5	35, 36
			1297555	J22	9, 35, 37

WYKAZ KLASOWY REJESTRACJI MIĘDZYNARODOWEJ
ZNAKÓW TOWAROWYCH Z WYZNACZENIEM POLSKI

Klasa towarów	Numery międzynarodowego rejestru znaków towarowych						
1	2						
3	1297004,	1297204					
5	635534, 1297421	635535,	635536,	635537,	1297046,	1297361,	1297420,
7	1296888,	1296898,	1297454				
9	267083, 1297472,	267092, 1297555	653405,	690111,	1057932,	1296888,	1297454,
11	1296888,	1297179					
16	690111,	1297294					
17	1296799						
18	1297046,	1297427					
21	1297046						
22	1297179						
25	1114577,	1297427,	1297450				
29	1296907						
30	1296907,	1296926,	1296929,	1297439			
31	1296907,	1297046,	1297447,	1297448,	1297449		
35	1297171, 1297555	1297179,	1297425,	1297427,	1297439,	1297490,	1297491,
36	1297490,	1297491					
37	1296888,	1296898,	1297555				
38	1297272						
39	1283420,	1297171					
40	1296799						
41	690111,	1296985,	1297272				
42	1296888,	1296898,	1297171				
43	1283420,	1297425					
44	1297004						

SPROSTOWANIE

Nr BUP	Strona	Nr zgłoszenia	Jest	Powinno być
2/2014	112	420009	 Targi Książki (540) Book Fair	 Book Fair (540) Book Fair
2/2015	69	433957	(511) 35, 37, 42, 42, 45	(511) 9, 35, 37, 42, 45
6/2015	72	436212	(540) PYRKON	 (540) PYRKON (531) 26.11.01, 26.11.06, 27.05.01

SPIS TREŚCI

A. OGŁOSZENIA O ZGŁOSZONYCH W POLSCE WYNAŁAZKACH I WZORACH UŻYTKOWYCH

I. WYNAŁAZKI

DZIAŁ A	Podstawowe potrzeby ludzkie	2
DZIAŁ B	Różne procesy przemysłowe; transport	9
DZIAŁ C	Chemia i metalurgia	19
DZIAŁ D	Włókiennictwo i papiernictwo	31
DZIAŁ E	Budownictwo; górnictwo; konstrukcje zespolone	32
DZIAŁ F	Mechanika; oświetlenie; ogrzewanie; uzbrojenie; technika minerska	34
DZIAŁ G	Fizyka	44
DZIAŁ H	Elektrotechnika	53

II. WZORY UŻYTKOWE

DZIAŁ A	Podstawowe potrzeby ludzkie	58
DZIAŁ B	Różne procesy przemysłowe; transport	59
DZIAŁ C	Chemia i metalurgia	61
DZIAŁ E	Budownictwo; górnictwo; konstrukcje zespolone	62
DZIAŁ F	Mechanika; oświetlenie; ogrzewanie; uzbrojenie; technika minerska	62
DZIAŁ G	Fizyka	63
DZIAŁ H	Elektrotechnika	64

III. WYKAZY

Wykaz numerowy wynalazków zgłoszonych w trybie krajowym	66
Wykaz numerowy wzorów użytkowych zgłoszonych w trybie krajowym	67

IV. INFORMACJE

Informacja o złożeniu tłumaczenia na język polski zastrzeżeń patentowych europejskiego zgłoszenia patentowego	68
---	----

B. OGŁOSZENIA O ZGŁOSZONYCH W POLSCE ZNAKACH TOWAROWYCH

ZNAKI TOWAROWE ZGŁOSZONE W TRYBIE KRAJOWYM DO DNIA 14 KWIETNIA 2016 R.	70
Wykaz klasowy znaków towarowych zgłoszonych w trybie krajowym	125
Wykaz alfabetyczny zgłoszonych znaków towarowych	128
ZNAKI TOWAROWE ZGŁOSZONE W TRYBIE KRAJOWYM PO DNIU 14 KWIETNIA 2016 R.	136
Wykaz klasowy znaków towarowych zgłoszonych w trybie krajowym	160
Wykaz alfabetyczny zgłoszonych znaków towarowych	162
INFORMACJE O WYZNACZONYCH NA TERYTORIUM RZECZYPOSPOLITEJ POLSKIEJ DO DNIA 14 KWIETNIA 2016 R. MIĘDZYNARODOWYCH ZNAKACH TOWAROWYCH	166
Wykaz klasowy rejestracji międzynarodowej znaków towarowych z wyznaczeniem Polski	167