



URZĄD PATENTOWY RZECZYPOSPOLITEJ POLSKIEJ

BIULETYN

Urzędu Patentowego

Wynalazki i Wzory użytkowe

ISSN - 2543 - 5779 • Cena 10,50 zł (w tym 5% VAT) • Warszawa 2017

1

Urząd Patentowy RP – na podstawie art. 43 ust. 1, art. 100 oraz art. 233¹ ustawy z dnia 30 czerwca 2000 r. Prawo własności przemysłowej (Dz. U. z 2013 r. poz. 1410 z późniejszymi zmianami) oraz rozporządzenia Prezesa Rady Ministrów wydanego na podstawie art. 93 oraz art. 101 ust. 2 powołanej ustawy – dokonuje ogłoszenia w „Biuletynie Urzędu Patentowego” o zgłoszonych wynalazkach, wzorach użytkowych.

Ogłoszenia o zgłoszeniach wynalazków i wzorów użytkowych publikowane w Biuletynie podane są w układzie klasowym według Międzynarodowej Klasyfikacji Patentowej i zawierają:

- symbol Międzynarodowej Klasyfikacji Patentowej,
- numer zgłoszenia wynalazku lub wzoru użytkowego,
- datę zgłoszenia wynalazku lub wzoru użytkowego,
- datę i kraj uprzedniego pierwszeństwa oraz numer zgłoszenia lub oznaczenie wystawy,
- nazwisko i imię lub nazwę zgłaszającego,
- miejsce zamieszkania lub siedzibę oraz kraj zgłaszającego,
- nazwisko i imię wynalazcy,
- tytuł wynalazku lub wzoru użytkowego,
- skrót opisu, w razie potrzeby z figurą rysunku,
- liczbę zastrzeżeń,
- daty wprowadzenia zmian zastrzeżeń, jeśli miały miejsce.

W Biuletynie ogłasza się również informacje o międzynarodowych zgłoszeniach wynalazków i wzorów użytkowych, w zakresie których podjęto postępowanie przed Urzędem Patentowym RP działającym jako urząd wyznaczony lub wybrany oraz informacje o złożeniu tłumaczenia na język polski zastrzeżeń patentowych europejskiego zgłoszenia patentowego.

Po wykazie ogłoszeń o zgłoszeniach podaje się wykazy zgłoszeń wynalazków i wzorów użytkowych opublikowanych w danym numerze w układzie numerowym.

* * *

Od dnia ogłoszenia o zgłoszeniu wynalazku i wzoru użytkowego osoby trzecie mogą:

- 1) zapoznać się ze wskazanym opisem zgłoszeniowym wynalazku lub wzoru użytkowego, zawierającym opis, zastrzeżenia patentowe lub ochronne i rysunki oraz sporządzać z nich odpisy;
- 2) do czasu wydania decyzji w sprawie udzielenia patentu (prawa ochronnego) – zgłaszać do Urzędu Patentowego uwagi co do istnienia okoliczności uniemożliwiających jego udzielenie.

Informuje się, że kopie opisu zgłoszeniowego wynalazku lub wzoru użytkowego można zamawiać w Urzędzie Patentowym, przy czym w zamówieniu należy podać przynajmniej numer zgłoszenia. Celowe jest podanie innych danych identyfikacyjnych zamawianego materiału np. tytułu wynalazku lub wzoru użytkowego.

Urząd Patentowy podaje do wiadomości nr konta w NBP
Urząd Patentowy RP – NBP O/O w Warszawie konto: **93 1010 1010 0025 8322 3100 0000**

Zainteresowanych prenumeratą lub zakupem egzemplarzy bieżących oraz z lat ubiegłych prosimy o składanie zamówień: faksem pod numerem (22) 579 04 55 lub via e-mail: wydawnictwa@uprp.pl
lub w siedzibie Urzędu Patentowego RP, 00-950 Warszawa, al. Niepodległości 188/192 w pok. 10 w godz. 8–16

Informacji dotyczących wydawnictw udzielamy pod numerem telefonu (22) 579 01 07, (22) 579 01 13, (22) 579 02 24.

BIULETYN

Urzędu Patentowego

Wynalazki i Wzory użytkowe

Warszawa, dnia 2 stycznia 2017 r.

Nr 01

OGŁOSZENIA O ZGŁOSZONYCH W URZĘDZIE PATENTOWYM WYNALAZKACH I WZORACH UŻYTKOWYCH

Cyfrowe kody identyfikujące (wg normy WIPO ST. 9), które poprzedzają informacje o zgłoszonych do opatentowania wynalazkach oraz zgłoszonych do uzyskania prawa ochronnego wzorach użytkowych, mają następujące znaczenie:

- (21) – numer zgłoszenia wynalazku lub wzoru użytkowego
- (22) – data zgłoszenia wynalazku lub wzoru użytkowego
- (23) – dane dotyczące pierwszeństwa z wystawy (data i oznaczenie wystawy)
- (31) – numer zgłoszenia priorytetowego
- (32) – data zgłoszenia priorytetowego (data pierwszeństwa)
- (33) – kraj, w którym dokonano zgłoszenia priorytetowego (kod kraju)*
- (51) – symbol Międzynarodowej Klasyfikacji Patentowej
- (54) – tytuł wynalazku lub wzoru użytkowego
- (57) – skrót opisu w razie potrzeby z figurą rysunku
- (61) – nr zgłoszenia głównego
- (71) – nazwisko i imię lub nazwa zgłaszającego, a także miejsce zamieszkania lub siedziba oraz kraj zgłaszającego (kod kraju)*
- (72) – nazwisko i imię twórcy (ów) wynalazku lub wzoru użytkowego
- (86) – data i numer zgłoszenia międzynarodowego
- (87) – data i numer publikacji zgłoszenia międzynarodowego
- (96) – data i numer zgłoszenia europejskiego
- (97) – data i numer publikacji europejskiego zgłoszenia (lub europejskiego patentu jeżeli został udzielony)

Przed cyfrowym kodem identyfikującym (21), umieszczone są następujące literowo-cyfrowe kody rodzaju dokumentu (wg normy WIPO ST. 16):

- A1 – ogłoszenie o zgłoszeniu wynalazku
- A3 – ogłoszenie o zgłoszeniu wynalazku (na patent dodatkowy)
- U1 – ogłoszenie o zgłoszeniu wzoru użytkowego

*) nie podaje się kodu PL

I. WYNAŁAZKI

DZIAŁ A

PODSTAWOWE POTRZEBY LUDZKIE

A1 (21) **412901** (22) 2015 06 29

(51) **A01F 15/00** (2006.01)

B62D 55/00 (2006.01)

(71) PRZEMYSŁOWY INSTYTUT MASZYN ROLNICZYCH,
Poznań

(72) ZEMBROWSKI KRZYSZTOF; SOBOCKI SEBASTIAN;
PAWŁOWSKI TADEUSZ; DUBOWSKI ADAM;
DANIELAK MAREK; RAKOWICZ ALEKSANDER;
SICZYŃSKI ŁUKASZ; WEYMANN SYLWESTER

(54) **Sposób zbioru pokosu biomasy i formowania
w bele za pomocą pojazdu gąsienicowego,
przystosowanego do pracy na obszarach
wodno-błotnych**

(57) Sposób zbioru pokosu biomasy i jego formowania w bele za pomocą pojazdu gąsienicowego, w którym wykorzystuje się znane sposoby postępowania dla zebrania ściętego pokosu, to jest do podbierania, podawania, przenoszenia oraz znane sposoby postępowania dla podawania biomasy, jej zawijania i prasowania w bele przy pomocy podajników i podrzutników oraz zwijania oraz ich prasowania w pojedyncze bele biomasy, charakteryzuje się tym, że zbiór pokosu prowadzi się podbieraczem pokosu (4), który jest sprzęgnięty na szybkosprzęgu (2) wysięgnika roboczego (3) znajdującego się z przodu pojazdu, następnie transportuje się zebraną ze ścierniska biomasę i prowadzi się kolejno przenośnikiem podbieracza, przenośnikiem taśmowym, głównym taśmowym przenośnikiem (13) i magazynuje się zebrany pokos biomasy w koszu zasypowym (16) w sposób ciągły; natomiast w sposób cykliczny odbywa się proces dostarczania biomasy dolnym przenośnikiem do podrzutnika, proces zwijania biomasy i formowania oraz prasowania beli biomasy, proces owijania siatką beli biomasy oraz jej wypychanie na zewnątrz korpusu prasy zwijającej i jej rozładunek przy użyciu rampy rozładawczej.

(6 zastrzeżeń)

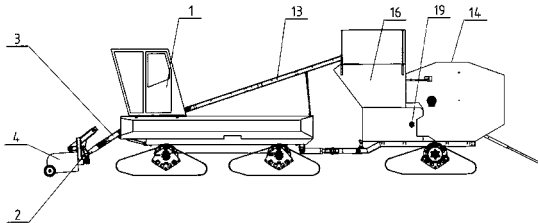

A1 (21) **412794** (22) 2015 06 24

(51) **A01M 7/00** (2006.01)

A01M 11/00 (2006.01)

(71) WIJASZKA PAWEŁ, Klementowice

(72) WIJASZKA PAWEŁ

(54) **Przystawka wentylatorowa do opryskiwacza
sadowniczego**

(57) Wynalazek rozwiązuje problem konstrukcji przystawki wentylatorowej pozwalającej na szybkie i niezawodne, automatyczne

dokonywanie regulacji przepływu cieczy opryskowej oraz regulacji obszaru do opryskiwania. Przystawka wentylatorowa do opryskiwacza sadowniczego, charakteryzuje się tym, że konstrukcja nośna kierownicy stałej (3) posiada trzon przyłączeniowy (4) z obrotowym mostkiem (5) wyposażonym w element ryglujący (7) oraz wyposażonym w co najmniej jeden zespół profilowych kierownic (8) ruchomych, sprzężonych rozporowymi siłownikami (14), zamocowanymi jednymi końcami z obrotowym mostkiem (5), a drugimi końcami zamocowanymi w zaczepach (13) profilowych kierownic (8) ruchomych.

(3 zastrzeżenia)

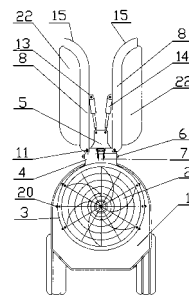

A1 (21) **412976** (22) 2015 07 01

(51) **A01N 59/16** (2006.01)

B82Y 40/00 (2011.01)

A01P 1/00 (2006.01)

A01P 3/00 (2006.01)

(71) SMART NANOTECHNOLOGIES SPÓŁKA
Z OGRANICZONĄ ODPOWIEDZIALNOŚCIĄ, Alwernia

(72) PESZKE JERZY; BIGAJ TOMASZ; MYSZOR STANISŁAW

(54) **Nanomateriał srebrowy warstwy biobójczej
do powierzchni porowatych i sposób wytwarzania
nanomateriału srebrowego warstwy biobójczej**

(57) Nanomateriał charakteryzuje się tym, że czynnikiem aktywnym biologicznie jest kompozycja srebra występującego w różnym stopniu utlenienia - w postaci srebra metalicznego i jonów srebra, w udziałach w zależności od wzajemnego stosunku składników materiału, w obecności środków wspomagających aktywność biologiczną i stabilizujących, nanomateriał w 1000 g zawiera srebro w ilości od 0,0001 g do 10 g, przy czym 1% do 30% wymienionej ilości srebra występuje w postaci jonowej, pozostałą część stanowi srebro metaliczne, nadtlenek wodoru w ilości od 1 g do 350 g, a ponadto środek penetrujący w postaci glikolu polietylenowego w ilości 0,001 g do 300 g i środki stabilizujące: azotan potasu w ilości od 0,1 g do 250 g oraz alkohol poliwinylowy w ilości od 0,0000001 g do 10 g, przy czym srebro metaliczne tworzy kompleksy z alkoholem poliwinylowym i glikolem polietylenowym. Ujawniono również sposób wytwarzania nanomateriału srebrnego warstwy biobójczej.

(2 zastrzeżenia)

A1 (21) **412849** (22) 2015 06 24

(51) **A21D 2/36** (2006.01)

A21D 8/00 (2006.01)

A23F 3/16 (2006.01)

(71) UNIWERSYTET PRZYRODNICZY W POZNANIU,
Poznań

(72) GRAMZA-MICHAŁOWSKA ANNA; KORCZAK JÓZEF;
OBUCHOWSKI WIKTOR

(54) Pieczywo chrupkie i sposób wytwarzania pieczywa chrupkiego

(57) Przedmiotem zgłoszenia jest pieczywo chrupkie zawierające standardowe składniki zbożowe oraz przyprawy zawierające dodatek ekstraktu lub rozdrobnionego suszu z liści herbaty żółtej lub preparatu herbaty na beta-glukanie w ilości od 0,5% do 5% w przeliczeniu na suchą masę ekstraktu. Przedmiotem zgłoszenia jest także sposób wytwarzania pieczywa chrupkiego w jakim do surowców zbożowych dodaje się preparat z liści herbaty żółtej w formie skoncentrowanej w ilości od 0,5 do 5%, mieszaninę taką miesza się i ekstruduje a otrzymany produkt suszy do wilgotności od 3% do 8% oraz ewentualnie płatkuje i ewentualnie tostuje.

(13 zastrzeżeń)

A1 (21) 412850 (22) 2015 06 24

(51) A21D 2/36 (2006.01)
A21D 8/04 (2006.01)
A21D 13/08 (2006.01)
A61K 36/605 (2006.01)

(71) UNIwersytet Przyrodniczy w Poznaniu, Poznań
(72) GRAMZA-MICHAŁOWSKA ANNA; KORCZAK JÓZEF;
KOBUS-CISOWSKA JOANNA

(54) Paluchy zbożowe typu grissini i sposób wytwarzania paluchów zbożowych typu grissini

(57) Przedmiotem zgłoszenia są paluchy zbożowe typu „grissini” jakie zawierają od 1% do 20% wagowych rozdrobnionych liści morwy białej (*Morus alba*) lub jej ekstraktów oraz standardowe składniki spożywcze w postaci co najmniej jednego rodzaju mąki, drożdże, przyprawy w postaci co najmniej soli i cukru i oliwę. Przedmiotem zgłoszenia jest również sposób wytwarzania paluchów zbożowych typu „grissini”, w którym do ciasta dodaje się dodatek od 1 do 20% wagowych rozdrobnionych liści morwy białej (*Morus alba*) lub jej ekstraktów, a ciasto stanowi mieszaninę co najmniej jednego rodzaju mąki, drożdży, przypraw w postaci co najmniej soli i cukru i oliwy, po czym uzyskane ciasto rozwałkowane się i formuje się z niego kulę, jaką pozostawia się na co najwyżej 20 minut do wyrośnięcia, po czym formuje się z niej paluchy, jakie roluje się w podłużne paski i następnie piecze się je w nagrzanym do 220°C piekarniku przez czas 10 minut, po czym gotowy produkt schładza się.

(12 zastrzeżeń)

A1 (21) 412854 (22) 2015 06 24

(51) A21D 2/36 (2006.01)
A21D 13/08 (2006.01)
A21D 8/04 (2006.01)
A23F 3/16 (2006.01)

(71) UNIwersytet Przyrodniczy w Poznaniu, Poznań
(72) GRAMZA-MICHAŁOWSKA ANNA; KORCZAK JÓZEF

(54) Paluchy zbożowe typu grissini i sposób wytwarzania paluchów zbożowych z dodatkiem składników z herbaty żółtej

(57) Paluchy zbożowe typu „grissini” zawierają od 1% do 20% wagowych rozdrobnionych liści herbaty żółtej (*Camellia sinensis*) lub jej ekstraktów oraz standardowe składniki spożywcze w postaci co najmniej jednego rodzaju mąki, drożdże, przyprawy w postaci co najmniej soli i cukru i oliwę. Sposób wytwarzania paluchów zbożowych typu „grissini” polega na tym, że do ciasta dodaje się dodatek od 1 do 20% wagowych rozdrobnionych liści herbaty żółtej (*Camellia sinensis*) lub jej ekstraktów, a ciasto stanowi mieszaninę co najmniej jednego rodzaju mąki, drożdży, przypraw w postaci co najmniej soli i cukru i oliwy, po czym uzyskane ciasto rozwałkowane się i formuje się z niego kulę, jaką pozostawia się na co najwyżej 20 minut do wyrośnięcia, po czym formuje się z niej paluchy, jakie roluje się w podłużne paski i następnie piecze się

je w nagrzanym do 220°C piekarniku przez czas 10 minut, po czym gotowy produkt schładza się.

(12 zastrzeżeń)

A1 (21) 412835 (22) 2015 06 24

(51) A21D 8/04 (2006.01)
A21D 13/08 (2006.01)

(71) INSTYTUT BIOTECHNOLOGII PRZEMYSŁU
ROLNO-SPOŻYWCZEGO
IM. PROF. WACŁAWA DĄBROWSKIEGO, Warszawa
(72) POLAK ELŻBIETA; MARKOWSKA JOANNA;
KASPRZYK IWONA

(54) Sposób wytwarzania ciasta na mrożone wyroby ciastkarskie

(57) Sposób wytwarzania ciasta na mrożone wyroby ciastkarskie, surowe lub podpiekane, polega na sporządzeniu mieszaniny różnych gatunków mąki z dodatkiem transglutaminazy i wody oraz ewentualnie mleka w proszku, którą dodaje się do masy podstawowej. Wstępnie przygotowuje się mieszaninę mąki z dodatkiem transglutaminazy, enzymu pochodzenia bakteryjnego, w ilości od 1 do 99 mg/100 g, przy aktywności enzymu poniżej 100 U/kg mąki z wodą o temperaturze 30°C do 45°C, korzystnie 40°C, którą poddaje się mieszanemu przy wolnych obrotach. Następnie tak przygotowaną mieszaninę dodaje się do masy podstawowej i całość miesza się przy szybkich obrotach do uzyskania jednolitej masy, do której wprowadza się dodatki smakowe. Otrzymaną masę pozostawia się w temperaturze 30°C - 40°C przez okres 30 minut dla zadziałania enzymu transglutaminazy, otrzymując ciasto na wyroby ciastkarskie do zmrzania.

(1 zastrzeżenie)

A1 (21) 412851 (22) 2015 06 24

(51) A23G 3/48 (2006.01)
A61K 36/738 (2006.01)

(71) UNIwersytet Przyrodniczy w Poznaniu, Poznań
(72) SKRĘTY JOANNA; GRAMZA-MICHAŁOWSKA ANNA;
KORCZAK JÓZEF

(54) Deser i sposób wytwarzania deserów zawierających w swoim składzie funkcjonalne dodatki pochodzące z owoców róży pomarszczonej

(57) Ujawniono deser zawierający w swoim składzie standardowe składniki spożywcze w postaci co najmniej wody, agaru i cukru, jaki zawiera od 2% do 15% wagowych rozdrobnionych owoców róży pomarszczonej (*Rosa rugosa*), jakie są obłuskane i mają postać owocu rzekomego, pozbawionego pestek i włosków usuniętych przed zamrożeniem owoców i jakie zmielone są kriogenicznie. Sposób wytwarzania deserów zawierających w swoim składzie funkcjonalne dodatki pochodzące z owoców róży pomarszczonej polega na tym, że świeże owoce róży pomarszczonej obłuskuje się pozostawiając jedynie owoc rzekomy, usuwa się z nich pestki i włoski a następnie płucze pod bieżącą wodą i poddaje się mieleniu kriogenicznemu, w taki sposób, że oczyszczone owoce róży są wstępnie zamrażane (10 min) i utrzymywane w niskiej temperaturze (-196°C) przez cały cykl mielenia (3-4 min) przy użyciu rozdrabniacza magnetycznego (częstotliwość wibracji 20-30 Hz), a proces jest powtarzany co najmniej dwukrotnie do uzyskania stopnia rozdrobnienia materiału roślinnego do 4-6 µm, po czym uzyskany surowiec suszy się liofilizacyjnie w temp. (-18)-(-28°C)] przy temp. pólki 20°C, podciśnienie 1,030 mBar i ciśnienie maksymalne 1,650 mBar, w czasie 12-24 h, po czym uzyskany preparat dodaje się w ilości od 2 do 15% do co najmniej wody, agaru i cukru, po czym składniki miesza się i gotuje co najmniej 15 minut, po czym wylewa się w formy i pozostawia do ostygnięcia.

(9 zastrzeżeń)

A1 (21) **412879** (22) 2015 06 26

- (51) **A23K 10/20** (2016.01)
A23K 20/00 (2016.01)
A23K 50/10 (2016.01)
A61K 35/20 (2006.01)
C07K 16/04 (2006.01)

(71) AGRAPAK SPÓŁKA Z OGRANICZONĄ
ODPOWIEDZIALNOŚCIĄ, Poznań

(72) BODZICZ STANISŁAW

(54) **Preparat do żywienia cieląt**

(57) Preparat z siary bydłej tzw. "Siara idealna" umożliwia wykorzystanie do produkcji oprócz siary z I doju, także siary z II i III doju, które odznaczają się mniejszą ilością wartościowych substancji odżywczych, a ich nadmiar był dotychczas utylizowany. W każdej dawce preparatu jest stała, wystandaryzowana zawartość poszczególnych składników odżywczych i wysoka zawartość przeciwciał w najmniejszej możliwej dawce preparatu. Preparat wykazuje całkowitą czystość mikrobiologiczną.

(1 zastrzeżenie)

A1 (21) **412919** (22) 2015 06 29

- (51) **A23K 10/20** (2016.01)
A23K 10/30 (2016.01)
A23K 20/158 (2016.01)
A23K 50/40 (2016.01)

(71) CHŁAPEK WOJCIECH CELIK, Lipowa

(72) CHŁAPEK WOJCIECH

(54) **Karma mokra dla psa i kota**

(57) Karma mokra dla psa i kota zawiera od 85 do 92% wagowych mięsa końskiego i/lub mięsa baraniego i/lub dziczyzny, od 8 do 12% wagowych mieszanki owocowej, od 0,4 do 0,6% wagowych oleju lnianego oraz od 0,5 do 3% wagowych mieszanki roślin z rodziny bobowatych, selerowatych, astrowatych, babkowatych i traw.

(3 zastrzeżenia)

A1 (21) **412960** (22) 2015 06 30

- (51) **A23B 4/044** (2006.01)
A23B 4/005 (2006.01)

(71) ROWICKA MARZENA MARIA, Warszawa

(72) ROWICKA MARZENA MARIA

(54) **Kabanosy i sposób ich wytwarzania**

(57) Zgłoszenie rozwiązuje zagadnienie sposobu wytwarzania kabanosów oraz składu kabanosów, wytworzonych tym sposobem. Sposób wytwarzania kabanosów polega na tym, że uprzednio przygotowane mięso rozdrabnia się, stosując mięso wieprzowe chude, korzystnie z szynki lub z łopatki, o zawartości tłuszczu 15-25%. Po rozdrobnieniu mięso miesza się z mieszanką funkcjonalno-przyprawową, solą pekującą, mieszanką bakalii i wodą, po czym uzyskaną masę pozostawia się na 2-3 godziny w temperaturze 5-7°C, a następnie napelnia się nią odpowiednio przygotowane jelita baranie, okręcając tworzy się batony. Batony poddaje się obróbce termicznej, polegającej na pieczeniu w temperaturze 90-100°C przez 10-20 minut, następnie upieczony produkt wędzi się w temperaturze 60-70°C, potem gotuje się w temperaturze 70-85°C, ponownie piecze się przez 25-35 minut w temperaturze 90-100°C, a po zakończeniu obróbki termicznej batony studzi się.

(8 zastrzeżeń)

A1 (21) **412809** (22) 2015 06 22

- (51) **A23L 13/60** (2016.01)
A23L 13/70 (2016.01)
A23L 13/40 (2016.01)

(71) ROWICKA MARZENA MARIA, Warszawa

(72) ROWICKA MARZENA MARIA

(54) **Szynka w kremie
i sposób jej wytwarzania**

(57) Zgłoszenie rozwiązuje zagadnienie sposobu wytwarzania szynki w kremie i składu tej szynki. Sposób polega na tym, że uprzednio przygotowane mięso wieprzowe z szynki o zawartości tłuszczu 15-17% skręca się w maszynie do rozdrabniania, a po rozdrobnieniu, skręconą masę mięsną miesza się dokładnie z mieszanką funkcjonalno-przyprawową, solą pekującą i wodą, po czym uzyskaną mieszaninę pozostawia się na okres 5-6 godzin w warunkach chłodniczych. W dalszym ciągu procesu, nadziewa się osłonkę barierową, formując batony, po czym batony parzy się, a następnie schładza się i rozcina się. Półprodukt mięsny rozdrabnia się i rozdrobnioną masą wypełnia się opakowania. Szynka w kremie, według rozwiązania zawiera w swej masie 90-96 części procentowych mięsa wieprzowego z szynki o zawartości tłuszczu 15-20%, 1,5-2,5 części procentowych soli pekującej, 1,0-1,5 części procentowych mieszanki funkcjonalno-przyprawowej oraz wodę w uzupełnieniu do 100 części procentowych.

(7 zastrzeżeń)

A1 (21) **412961** (22) 2015 06 30

- (51) **A23L 13/60** (2016.01)

(71) ROWICKA MARZENA MARIA, Warszawa

(72) ROWICKA MARZENA MARIA

(54) **Parówki i sposób ich wytwarzania**

(57) Zgłoszenie rozwiązuje zagadnienie sposobu wytwarzania parówek oraz składu parówek, wytworzonych tym sposobem. Sposób wytwarzania parówek, zgodnie z wynalazkiem polega na tym, że uprzednio przygotowane chude mięso wieprzowe o zawartości tłuszczu 15-25% i mięso wieprzowe ścięgniste o zawartości tłuszczu międzymięśniowego 20-30% poddaje się rozdrobnieniu w maszynie do rozdrabniania mięsa, stosując sitko z oczkami o średnicy 1-4 mm. Po rozdrobnieniu, skręconą masę mięsną wraz z dodatkiem lodu, soli kuchennej i mieszanki funkcjonalno-przyprawowej kutruje się aż do uzyskania temperatury 12-13°C. Po uzyskaniu właściwej temperatury napelnia się osłonki wiskozowe. Uzyskane batony poddaje się obróbce termicznej, suszeniu, a następnie wędzi się. Uformowane batony mięsne parzy się, po czym studzi się do uzyskania przez batony wewnątrz bryły temperatury 20-35°C, a następnie studzi się do osiągnięcia temperatury otoczenia.

(5 zastrzeżeń)

A1 (21) **412866** (22) 2015 06 26

- (51) **A24C 5/36** (2006.01)
B65B 19/30 (2006.01)

(71) INTERNATIONAL TOBACCO MACHINERY POLAND
SPÓŁKA Z OGRANICZONĄ ODPOWIEDZIALNOŚCIĄ,
Radom

(72) CHOJNACKI WOJCIECH JERZY

(54) **Zespół do rozcinania papierosów
i sposób rozcinania papierosów**

(57) Zespół do rozcinania papierosów (6) obejmujący podajnik przystosowany do przemieszczania papierosów, zawierający co najmniej jeden skierowany wzdłuż podajnika rowek prowadzący (5), oraz co najmniej jeden obrotowy nóż tarczowy (7), przy czym rowek prowadzący (5) ma przekrój poprzeczny mający co najmniej dwie ścianki, ponadto obrotowy nóż tarczowy (7) rozcinający kolejne papierosy (6) wzdłuż ich osi umieszczony jest nad podajnikiem na wale (8), a obok każdego noża tarczowego (7), na tym samym wale umieszczony jest pierścień (10) dociskający kolejne papierosy do ścianek rowka, luźno przemieszczający się wokół tego wału (8). Każdy nóż tarczowy (7) umieszczony jest w płaszczyźnie (C) odsuniętej od osi rozcinanego papierosa (6), zaś usytuowanie ścianek rowka prowadzącego (5) względem siebie umożliwia, przed rozcięciem każdego papierosa (6) zablokowanie go za pomocą pierścienia dociskającego (10) poprzez wciśnięcie papierosa (6) między ścianki rowka (5) połączone z odkształceniem papierosa (6). Pierścień dociskający (10) i nóż tarczowy (7) usytuowane są nad

- (71) UNIWERSYTET PRZYRODNICZY W POZNANIU, Poznań;
FABRYKA MEBLI BEJOT SPÓŁKA Z OGRANICZONĄ
ODPOWIEDZIALNOŚCIĄ, Manieczki
- (72) SMARDZEWSKI JERZY; WILK DARIUSZ; PIRÓG ANDRZEJ
- (54) **Przegubowe podparcie kolumny siedziska z blokadą regulacji odchylenia osi kolumny od pozycji pionowej**

(57) Przegubowe podparcie kolumny siedziska z blokadą regulacji odchylenia osi kolumny od pozycji pionowej jakie zawiera umieszczone w podstawie krzyżakowej (7) gniazdo w którym umieszczona jest panew (6) przegubu, wraz z zamkniętym w jej wnętrzu przegubem kulowym (5) z przelotowym otworem - gniazdem podnośnika gazowego (1) a panew (6) przegubu jest dwudzielna, jej fragmenty są połączone wzajemnie, wewnętrzna powierzchnia panewki (6) ma kształt odpowiadający kształtowi przegubu kulowego (5), który jest w niej umieszczony, a przegub kulowy (5) powyżej kuli przegubu ma wytworzony co najmniej jeden rowek (zagłębienie kształtowe) w którym umieszczony jest elastyczny element odkształcalny (4), nad którym umieszczony jest wykonany jednolicie z przegubem (5) kołnierz i tuleja, której fragment jest wyposażony w gwint, a pomiędzy gwintem tulei a kołnierzem w bocznej powierzchni tulei, na jej nie wyposażonej w gwint fragmencie wytworzony jest co najmniej jeden rowek ukształtowany tak, że co najmniej jeden jego fragment jest równoległy do płaszczyzny kołnierza i fragment ten przedłużony jest ukośnie ku gwintowi, a następnie skierowany jest prostopadłe do kołnierza i co najmniej jeden fragment rowka równoległy do płaszczyzny kołnierza jest najniższym położonym fragmentem całego rowka i leży możliwie blisko kołnierza i w każdym rowku wytworzonym w powierzchni bocznej tulei umieszczony jest co najmniej jeden wodzik trwale połączony z pierścieniem blokady (3) nasuniętym na tuleję przegubu (5) kulowego, a nad pierścieniem blokady (3) na gwint tulei nakręcony jest pierścień dociskowy (2).

(4 zastrzeżenia)

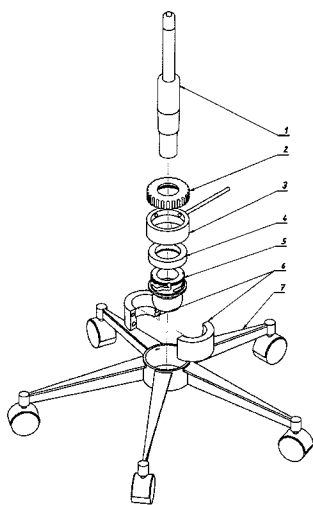

A1 (21) **412937** (22) 2015 06 30

(51) **A47C 16/02** (2006.01)
A63B 23/04 (2006.01)

- (71) BANYŚ MARCIN, Katowice; ZIAJA DAMIAN, Katowice
- (72) BANYŚ MARCIN; ZIAJA DAMIAN
- (54) **Urządzenie z ruchomymi podnóżkami**

(57) Przedmiotem zgłoszenia jest urządzenie z ruchomymi podnóżkami, przeznaczone zwłaszcza dla osób prowadzących tzw. siedzący tryb życia, na przykład osób, które wykonują długotrwałą pracę w pozycji siedzącej, składające się ze stacjonarnej podstawy oraz ruchomych podnóżków (1) w postaci płyt podtrzymujących stopy, zamontowanych na przegubowych nieruchomych wspornikach, w którym podstawę stanowi stacjonarna obudowa dolna (4), pełniąca rolę konstrukcji nośnej, wewnątrz której zabudowane są: mechanizm napędowy z dwoma silnikami, po jednym na każdy

podnóżek, połączony za pomocą układu przeniesienia napędu, zawierającego zespół kół zębatach i przekładni, poprzez wodziki, z ruchomymi podnóżkami (1) oraz elektroniczny układ sterujący wyposażony w procesor, na obudowie dolnej (4) umieszczona jest płyta górna (9), w której wykonane są otwory odpowiadające kształtem ruchomym podnóżkom (1) w nich umieszczonym, ponadto urządzenie wyposażone jest w moduł zasilania elektrycznego (3) oraz przyciski programowe połączone z elektronicznym układem sterującym.

(16 zastrzeżeń)

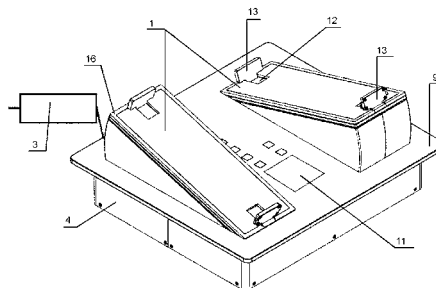

A1 (21) **412859** (22) 2015 06 25

(51) **A47C 23/00** (2006.01)
A47C 27/15 (2006.01)

- (71) UNIWERSYTET PRZYRODNICZY W POZNANIU, Poznań
- (72) SMARDZEWSKI JERZY; WOJCIECHOWSKI KRZYSZTOF
- (54) **Auksetyczna sprężyna, zwłaszcza do mebli tapicerowanych i sposób wytwarzania formatki tapicerskiej z auksetyczną sprężyną, zwłaszcza do mebli tapicerowanych**

(57) Auksetyczna sprężyna, zwłaszcza do mebli tapicerowanych jaka zawiera osiowo symetryczny szkielet, który w rzutach prostokątnych ma kształt kokardy o bokach tworzących kąty wklęsłe. Szkielet sprężyny zawiera co najmniej cztery osiowo-symetryczne, wklęsłe ramiona. Sposób wytwarzania formatki tapicerskiej z auksetyczną sprężyną, zwłaszcza do mebli tapicerowanych przebiega tak, że w pierwszym kroku wytwarza się pojedyncze sprężyny nadając im szkieletowi grubość wszystkich ramion od 3 mm do 5 mm, następnie sprężyny łączy się w macierze z wystającymi poziomymi fragmentami ramion (1) sklejając je przy użyciu kleju silikonowego, a uformowane formatki sprężyn auksetycznych umieszcza się na arkuszu filcu o grubości do 5 mm, na którego obwodzie umieszcza się prostopadłościenne ograniczniki wykonane z pianki poliuretanowej o sztywności od 4 do 8 kPa, oraz grubości równej wysokości sprężyny, a na taką konstrukcję nakłada się arkusz filcu o podobnych właściwościach jak arkusz filcu dolnego i przykleja się go do ramki wykonanej z pianki poliuretanowej za pomocą kontaktowego kleju dyspersyjnego.

(9 zastrzeżeń)

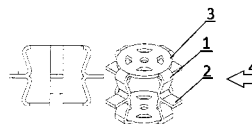

A1 (21) **412757** (22) 2015 06 19

(51) **A47F 5/00** (2006.01)
A47F 3/04 (2006.01)

- (71) DĄBROWSKI DANIEL DAGO FIRMA HANDLOWO-USŁUGOWA, Warszawa
- (72) DĄBROWSKI DANIEL
- (54) **Płyta ozdobna, mebel skrzynkowy z płytą ozdobną, sposób wytwarzania płyty ozdobnej i sposób wytwarzania mebli skrzynkowych z płytą ozdobną**
- (57) Płyta ozdobna zawierająca wiórową płytę bazową, do której zamocowany jest panel osłonowy, charakteryzuje się tym, że:

plyta bazowa (220) ma na obrzeżach (222) ukształtowany szereg rowków (223); panel osłonowy (230) ma pokrywę (231) o kształcie płyty bazowej (220) i krawędzie boczne (232) prostopadłe do pokrywy (231), w których ukształtowane są wypusty (233) o kształcie i umiejscowieniu odpowiadającym rowkom (223) w obrzeżach płyty bazowej (220) i jest zamocowany na wcisk na płycie bazowej (220) tak, że pokrywa (231) przylega do powierzchni zewnętrznej (220a) płyty bazowej; przy czym rowki (223) mają wzdłużną krawędź zewnętrzną równoległą do krawędzi zewnętrznej (220a) płyty bazowej (220) i krawędź wewnętrzną równoległą do krawędzi wewnętrznej płyty bazowej (220), przy czym rowki (222) mają wierzchołek wyznaczający głębokość rowka (222), gdzie mierzona równoległe do krawędzi płyty bazowej odległość wierzchołka od krawędzi zewnętrznej rowka (223) jest większa niż odległość wierzchołka od krawędzi wewnętrznej rowka (223).

(9 zastrzeżeń)

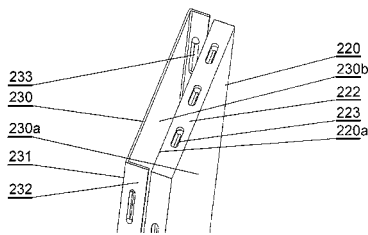

A1 (21) **417342** (22) 2014 11 24

(51) **A47J 42/22** (2006.01)
A47J 42/24 (2006.01)

(31) 61/907,546 (32) 2013 11 22 (33) US

(86) 2014 11 24 PCT/US2014/067105

(87) 2015 05 28 WO15/077698

(71) McCormick & Company, Inc., Sparks, US

(72) WILSON TRACIE L. C., US; DHURU YASHODHAN, US; MONTGOMERY KEVIN, US

(54) **Siekacz do ziół**

(57) Przedmiotem wynalazku jest siekacz (10) do ziół zawierający buteleczkę (4) do pomieszczenia całych lub dużych liści ziół przeznaczonych do zmielenia oraz siekacz dolny (3), umieszczony wokół częściowego obrzeża buteleczki, przy czym siekacz dolny zawiera wiele zębów i wiele otworów, zaś siekacz górny jest umieszczony naprzeciw siekacza górnego, dla obracania względem siekacza dolnego, przy czym siekacz górny zawiera wiele zębów i wiele otworów, przez które przechodzą zioła, a pomiędzy buteleczką

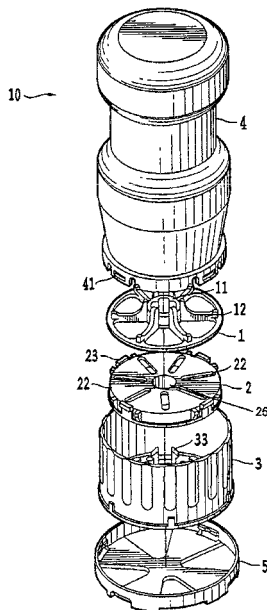

i siekaczem górnym jest umieszczone miedzadło, przy czym miedzadło zawiera wiele ramion, wiele otworów utworzonych między ramionami i łopatkę rozciągającą się w głąb buteleczki, w którym miedzadło jest umieszczone tak, że zioła przechodzą przez wiele otworów miedzadła zanim zostaną posiekane między wieloma zębami siekacza górnego i wieloma zębami siekacza dolnego, zaś wiele zębów siekacza górnego jest rozmieszczonych naprzemiennie względem wielu zębów siekacza dolnego, aby siekać zioła na określoną wielkość, gdy siekacz górny jest obracany względem siekacza dolnego, oraz wiele otworów siekacza dolnego wydaje posiekane zioła z siekacza. Przedmiotem wynalazku jest również układ siekający.

(16 zastrzeżeń)

A1 (21) **416097** (22) 2014 08 06

(51) **A47L 5/22** (2006.01)

A47L 9/18 (2006.01)

A47L 7/00 (2006.01)

(31) 1314072.8 (32) 2013 08 06 (33) GB

(86) 2014 08 06 PCT/GB2014/052402

(87) 2015 02 12 WO15/019080

(71) TECHTRONIC FLOOR CARE TECHNOLOGY LIMITED, Tortola, VG

(72) BARNSLEY MARK, GB

(54) **Przyrząd do filtracji wodnej**

(57) Sposób konwersji odkurzacza zasysającego do filtracji wodnej, który to odkurzacz zawiera: pojemnik na oddzielony pył mogący utrzymywać ciecz w jego najniższej części, źródło ssania łączące się z pojemnikiem do zasysania powietrza z jego wnętrza w górnej części pojemnika oraz wlot (22) do zasysania strumienia powietrza do pojemnika w położeniu oddalonym powyżej od najniższej części pojemnika, przy czym sposób obejmuje: umieszczenie wewnątrz pojemnika członu kierującego strumień powietrza, tworzącego kanał przepływowy rozciągający się do dołu od wlotu (22) do najniższej części pojemnika do usuwania dopływającego powietrza w najniższej części, przy czym człon kierujący strumieniem powietrza zawiera część pierwszą (54), drugą (56) oraz trzecią (58), rozmieszczenie pierwszej części (54) tak, że rozciąga się ona ogólnie poziomo od wlotu (22) oraz drugiej części (56) tak, że rozciąga się ona ogólnie poziomo od drugiej części (56) i jest skonfigurowana tak, że trzecia część (58) kończy się w położeniu, które w widoku rzutu pionowego jest oddalone od wlotu (22), oraz rozmieszczenie wewnątrz pojemnika członu przegrodowego przystosowanego do rozciągania się nad wylotem członu kierującego w położeniu oddalonym powyżej od najniższej części pojemnika, przy czym człon przegrodowy jest nachylony do dołu w kierunku wlotu (22).

(15 zastrzeżeń)

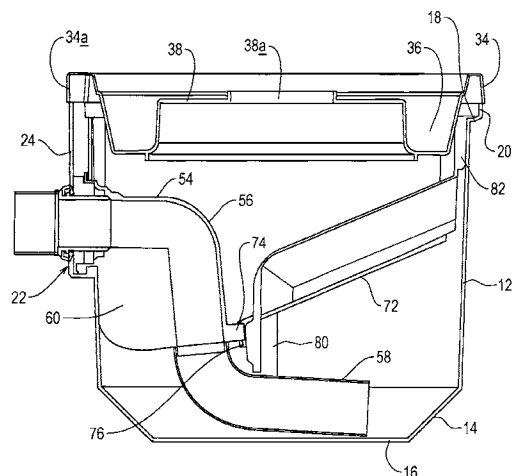

A1 (21) **412941** (22) 2015 06 30

(51) **A61K 8/73** (2006.01)

A61K 8/98 (2006.01)

A61K 8/31 (2006.01)

A61K 8/34 (2006.01)

A61K 8/92 (2006.01)

A61Q 19/08 (2006.01)

(71) BGM PHARMA SPÓŁKA Z OGRANICZONĄ ODPOWIEDZIALNOŚCIĄ, Radom

(72) SITKOWSKA KAMILA

(54) **Preparat na zmarszczki**

(57) Preparat na zmarszczki zawiera: wazelinę farmaceutyczną, olej wazelinowy, wosk, ekstrakt glikolowy z propolisu, 1% roztwór hialuronianu sodowego, fenoksyetyloetanol, etyloheksyloglicerynę. Preparat charakteryzuje się tym, że zawiera propolis w ilości 4% wagowych oraz kwas hialuronowy w ilości 1% wagowych.

(1 zastrzeżenie)

A1 (21) **412924** (22) 2015 06 27

(51) **A61K 9/48** (2006.01)

A61K 31/192 (2006.01)

A61K 47/02 (2006.01)

A61K 47/34 (2006.01)

(71) PRZEDSIĘBIORSTWO PRODUKCJI FARMACEUTYCZNEJ HASCO-LEK SPÓŁKA AKCYJNA, Wrocław;
CENTRUM BADAWCZO-ROZWOJOWE NOVASOME SPÓŁKA Z OGRANICZONĄ ODPOWIEDZIALNOŚCIĄ, Wrocław

(72) PADUSZYŃSKI PIOTR; POTACZEK PIOTR; HAN TOMASZ;
HAN STANISŁAW; SOBAS DANUTA

(54) **Kompozycja w postaci żelatynowej kapsułki miękkiej zawierającej ketoprofen**

(57) Ujawniono kompozycję w postaci żelatynowej kapsułki miękkiej zawierającej jako wypełnienie ketoprofen, glikol polietylenowy i związek zasadowy, gdzie stosunek liczby moli związku zasadowego do liczby moli ketoprofenu jest mniejszy od 0,7 i większy od 0,3, natomiast stężenie ketoprofenu wynosi od 5% wagowych do 25% wagowych. Przedmiotem wynalazku jest także sposób wytwarzania kapsulek żelatynowych miękkih zawierających ketoprofen, glikol polietylenowy i związek zasadowy.

(6 zastrzeżeń)

A1 (21) **412819** (22) 2015 06 23

(51) **A61K 31/045** (2006.01)

A61K 36/752 (2006.01)

A23L 33/10 (2016.01)

A61P 25/26 (2006.01)

A61P 43/00 (2006.01)

A61K 9/72 (2006.01)

(71) SVEA SPÓŁKA Z OGRANICZONĄ ODPOWIEDZIALNOŚCIĄ, Mińsk Mazowiecki

(72) KORCZYK KATARZYNA

(54) **Kompozycja pobudzająca**

(57) Przedmiotem zgłoszenia jest kompozycja pobudzająca używana poprzez sposób polegający na tym, że odważa się od 25 do 45 części wag. alkoholu etylowego, a niezależnie od tego sporządza się roztwór poprzez to, że do wodorowęglanu amonu w ilości od 10 do 30 części wag. dodaje się wodę destylowaną o temperaturze 60°C w ilości od 24 do 64 części wag. Następnie rozpoczyna się mieszanie do zakończenia wydzielania się dwutlenku węgla utrzymując temperaturę 60°C. Po czym, do tego roztworu wlewa się wodę destylowaną w ilości takiej, żeby masa końcowej kompozycji wynosiła 100 części wag. Następnie tak otrzymany roztwór dolewa się do odważonego na początku alkoholu etylowego i całość miesza się do uzyskania jednolitej mieszaniny otrzymując

kończącą kompozycję. W innym wariantcie do alkoholu etylowego dodawany jest olejek, w szczególności cytrynowy.

(3 zastrzeżenia)

A1 (21) **412918** (22) 2015 06 29

(51) **A61K 31/65** (2006.01)

A61K 31/551 (2006.01)

A61K 31/223 (2006.01)

A61P 9/10 (2006.01)

(71) WOJEWÓDZKI SZPITAL SPECJALISTYCZNY WE WROCŁAWIU, Wrocław

(72) BIL-LULA IWONA; KRZYWONOS-ZAWADZKA ANNA;
WOŹNIAK MIECZYŚLAW; SAWICKI GRZEGORZ;
WITKIEWICZ WOJCIECH

(54) **Kompozycja farmaceutyczna do stosowania w leczeniu ostrego niedokrwienia mięśnia sercowego**

(57) Przedmiotem wynalazku jest kompozycja farmaceutyczna do stosowania w leczeniu ostrego niedokrwienia mięśnia sercowego, zawierająca mieszaninę trzech składników aktywnych, takich jak doksycyklina, chlorowoderek 1-(5-jodonaftaleno-1-sulfonylo)-1H-heksahydro-1,4-diazepiny [ML-7] i chlorowoderek estru metyloвого N_ω-nitro-L-argininy, w dawkach podprogowych, nie wykazujących efektu ochronnego przy zastosowaniu ich pojedynczo. W kompozycji farmaceutycznej stosunek moli doksycykliny do chlorowodorku 1-(5-jodonaftaleno-1-sulfonylo)-1H-heksahydro-1,4-diazepiny [ML-7] oraz chlorowodorku estru metyloвого N_ω-nitro-L-argininy wynosi 2:1:4. Kompozycja nadaje się do stosowania w formie powłoki na powierzchni stentu lub bolusa umieszczonego w strumieniu krwi dopływającej do naczyń wieńcowych, po uprzednim wymieszaniu jej składników aktywnych z hydrożelem, zawierającym 86% glicerol, wodę i glikol polietylenowy 1000, których proporcja objętościowa wynosi 90:15:10 (v:v).

(6 zastrzeżeń)

A1 (21) **412779** (22) 2015 06 19

(51) **A61K 36/14** (2006.01)

A61K 36/15 (2006.01)

A61K 36/23 (2006.01)

A61K 36/28 (2006.01)

A61K 36/36 (2006.01)

A61K 36/49 (2006.01)

A61K 36/53 (2006.01)

A61K 36/534 (2006.01)

A61K 36/537 (2006.01)

A61K 36/61 (2006.01)

A61K 36/64 (2006.01)

A61K 36/70 (2006.01)

A61K 36/73 (2006.01)

A61K 36/882 (2006.01)

A61P 11/00 (2006.01)

(71) BRACH BRONISŁAW, Jasło

(72) BRACH BRONISŁAW

(54) **Sposób wytwarzania kompozycji ziołowych, kompozycje ziołowe oraz zastosowanie kompozycji ziołowych**

(57) Sposób wytwarzania kompozycji ziołowych na drodze maceracji i/lub ekstrakcji mieszaniny świeżych i/lub suszonych ziół w wodnym roztworze alkoholu/i i dodatku do otrzymanego ekstraktu eterycznych olejków ziołowych, charakteryzuje się tym, że dla wybranych ziół, macerację i/lub ekstrakcję z użyciem chłodnicy zwrotnej lub w procesie ekstrakcji ciągłej prowadzi się wodnym roztworem alkoholu etylowego i/lub mieszaniną innych alkoholi z dodatkiem kwasów organicznych do uzyskania pH od 2,5 do 6 w temperaturze wrzenia roztworu do ustabilizowanej wartości przewodności właściwej ekstraktu oraz jego pH, po czym

otrzymany ekstrakt odsąca się, odciska i/lub odwirowuje i ewentualnie dodaje środki modyfikujące w ilości od 0,1 do 20 części wagowych na 100 części wagowych ekstraktu. Następnie do otrzymanego ekstraktu dodaje się od 1 do 7 wybranych eterycznych olejków ziołowych w ilości całkowitej od 0,05 do 6,0 części wagowych na 100 części wagowych ekstraktu do ich rozpuszczenia i/lub utworzenia emulsji typu o/w o przewodności właściwej od 5 do 30% mniejszej w stosunku do przewodności ekstraktu ziołowego. Przedmiotem wynalazku są także cztery kompozycje ziołowe otrzymane tym sposobem oraz ich zastosowanie.

(19 zastrzeżeń)

A1 (21) **412836** (22) 2015 06 24

(51) **A61K 36/8962** (2006.01)
A01N 65/42 (2009.01)
A23L 2/04 (2006.01)

(71) KANA KZ SPÓŁKA Z OGRANICZONĄ ODPOWIEDZIALNOŚCIĄ, Warszawa
(72) CELEJ BLANKA

(54) **Substancja płynna z czosnku, zwłaszcza sok z czosnku oraz sposób wytwarzania substancji płynnej z czosnku, zwłaszcza soku z czosnku**

(57) Substancja płynna z czosnku, zwłaszcza sok charakteryzuje się tym, że zawiera związki siarkowe, w tym allicynę oraz ma właściwości pestycydu, bakteriobójcze, grzybobójcze oraz właściwości zwiększające odporność roślin i ludzi. Przedmiotem zgłoszenia jest również sposób wytwarzania substancji płynnej z czosnku, zwłaszcza soku z czosnku.

(8 zastrzeżeń)

A1 (21) **412787** (22) 2015 06 22

(51) **A61K 47/48** (2006.01)
A61P 35/04 (2006.01)

(71) CELLIS SPÓŁKA Z OGRANICZONĄ ODPOWIEDZIALNOŚCIĄ, Warszawa
(72) KRÓL MAGDALENA; BENNI IRENE, IT; BAIOTTO PAOLA, IT

(54) **Oparty na makrofagach celowany system dostarczania związków związanych z ferrytyną**

(57) Wynalazek dotyczy celowanego systemu dostarczania obejmującego aktywowane mikrofagi zawierające ferrytynę przenoszącą substancję czynną lub kontrastującą, a także sposobu wytwarzania celowanego systemu dostarczania obejmującego aktywowane mikrofagi zawierające ferrytynę przenoszącą substancję czynną lub kontrastującą. Sposób wytwarzania odbywa się etapami: a) oczyszczenie ferrytyny; b) uzyskanie ferrytyny przenoszącej substancję czynną lub kontrastującą poprzez połączenie ferrytyny z wymienioną substancją czynną lub kontrastującą; c) aktywację wyizolowanych makrofagów; d) inkubację makrofagów w roztworze zawierającej substancję czynną lub substancją kontrastującą uzyskaną w etapie b) w czasie i stężeniu ferrytyny odpowiednim do uzyskania pełnego wysycenia makrofagów ferrytyną zawierającą substancję czynną lub kontrastującą. Ujawniono również zastosowania celowanego systemu dostarczania w leczeniu lub obrazowaniu chorób zapalnych i miejsc niedotlenionych.

(25 zastrzeżeń)

A1 (21) **412887** (22) 2015 06 26

(51) **A61L 27/30** (2006.01)
A61L 27/32 (2006.01)
A61L 27/40 (2006.01)
A61L 27/58 (2006.01)

(71) POLITECHNIKA CZĘSTOCHOWSKA, Częstochowa
(72) DUDEK AGATA; MOREL SŁAWOMIR

(54) **Sposób nanoszenia powłoki hydroksyapatytowej na implanty rozpuszczalne w ludzkich płynach ustrojowych**

(57) Sposób nanoszenia powłoki hydroksyapatytowej na implanty rozpuszczalne w ludzkich płynach ustrojowych polega na tym, że podłoże implantu przed naniesieniem na niego powłoki hydroksyapatytowej poddaje się piaskowaniu aż do uzyskania chropowatości Ra od 3 do 5 μm , a powłokę hydroksyapatytową zawierającą proszek hydroksyapatytu w ilości 50-95% wagowych oraz tlenek cyrkonu w ilości 5-50% wagowych zawierający 8% wagowych tlenku itru natryskuje się za pomocą dyszy palnika urządzenia do wytwarzania plazmy na powierzchni implantu w postaci co najmniej dwóch wzajemnie prostopadłych do siebie warstw składających się z jednakowych, równoległych pasów nachodzących na siebie wzdłuż dłuższych krawędzi.

(3 zastrzeżenia)

A1 (21) **412824** (22) 2015 06 23

(51) **A61M 29/00** (2006.01)
A61B 17/24 (2006.01)
A61B 1/32 (2006.01)

(71) UNIWERSYTET MEDYCZNY IM. PIASTÓW ŚLĄSKICH WE WROCŁAWIU, Wrocław
(72) WICZKOWSKI EDWARD; KRĘCICKI TOMASZ; FRĄCZEK MARCIN

(54) **Łyżka szczęko-rozwieracza**

(57) Łyżka szczęko-rozwieracza wykonana z materiału atraumatycznego, używana do rozdarcia jamy ustnej przy operacjach laryngologicznych jamy ustnej i gardła, charakteryzuje się tym, że zbudowana jest z listwy pionowej (3), górna część listwy (3) wygięta jest łukowo (4), na jej górnej powierzchni ukształtowany jest kanał. łyżka (4) pod spodem powierzchnią ma zamocowane dwa skrzydełka wyposażone w ograniczniki rozchylenia z umieszczonymi ogranicznikami zamknięcia, zaś skrzydełka zamocowane obrotowo do łyżki (4) nitami. Szczęko-rozwieracz zbudowany jest z korpusu (2) i pałku (1), w którym umieszczona jest łyżka szczęko-rozwieracza (4).

(6 zastrzeżeń)

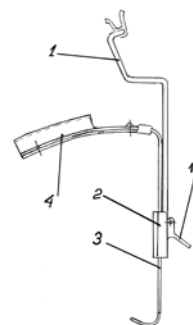

A1 (21) **412827** (22) 2015 06 24

(51) **A63H 17/00** (2006.01)
A63H 18/02 (2006.01)
A63H 19/30 (2006.01)

(71) SYNOŚ JACEK, Rzeszów
(72) SYNOŚ JACEK

(54) **Zabawka w postaci toru jazdy**

(57) Ujawniono zabawkę w postaci toru jazdy, złożona z segmentów tworzących krzyżujące się pętle po których poruszają się pojazdy (7), ma ona segmenty łukowe sztywne (1) i segmenty elastyczne (2) tworzące elastyczne pętle oraz łączniki (4) i wsporniki (5) służące do łączenia elastycznych pętli, przy czym łączniki i wsporniki podpierające pętle są odłączalne w ten sposób, że po ich odłączeniu elastyczne pętle są wyginane i skręcane w zakresie ograniczonym sprężystością materiału pętli, w nową postać i ponownie łączone wspornikami i łącznikami. Tor ma część górną po której

poruszają się pojazdy (7) oraz część dolną służącą do trzymania zabawki w dłoń, mocowania łączników (4) oraz wsporników (5) i uchwytów (6).

(10 zastrzeżeń)

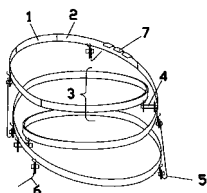

A1 (21) 412785 (22) 2015 06 19

(51) A63H 33/00 (2006.01)

(71) PIEKARCZYK JERZY NETPORT, Szczecin

(72) PIEKARCZYK JERZY

(54) Zespół konstrukcyjnych brył geometrycznych

(57) Przedmiotem zgłoszenia jest zespół konstrukcyjnych brył geometrycznych składający się z co najmniej dwóch elementów, stanowiących bryły geometryczne, stykających się ze sobą co najmniej jedną powierzchnią, w którym każdy element (Bⁿ) posiada co najmniej jedną część powierzchni (Pⁿ) tożsamą w kształcie z powierzchnią (Pⁿ) lub częścią powierzchni (Pⁿ) przylegania sąsiadującego elementu lub elementów (Bⁿ), przy czym powierzchnia przylegania (Pⁿ) opisana jest krawędzią (Kⁿ) lub krawędziami (Kⁿ) wyznaczonymi wielomianową funkcją sklejaną, tworzącą spłajny krawędzi i powierzchni, zgodne z matematycznym modelem reprezentacji obiektów 2 lub 3 wymiarowych NURBS.

(4 zastrzeżenia)

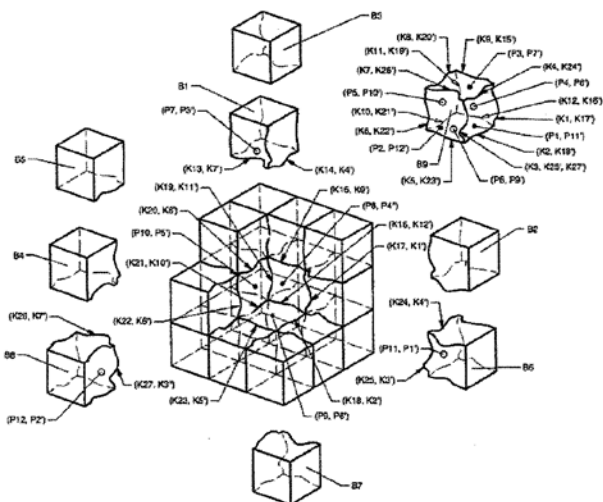

Data wprowadzenia zmiany zastrzeżeń: 2016 05 10

DZIAŁ B

RÓŻNE PROCESY PRZEMYSŁOWE; TRANSPORT

A1 (21) 412946 (22) 2015 06 30

(51) B01D 21/18 (2006.01)

B01F 3/04 (2006.01)

C02F 3/20 (2006.01)

(71) AGIMIX POLAND SPÓŁKA Z OGRANICZONĄ ODPOWIEDZIALNOŚCIĄ, Rzeszów

(72) BIESIADECKI FILIP

(54) Urządzenie do usuwania piany

(57) Przedmiotem wynalazku jest urządzenie do usuwania piany, przeznaczone zwłaszcza do zastosowania w oczyszczalniach ścieków zwłaszcza komunalnych, w zbiornikach o kołowym przekroju poprzecznym, w których odbywają się procesy oczyszczania ścieków. Urządzenie do usuwania piany wyposażone w obrotowy pomost, posiada trwale zamocowany do pomostu od dołu, na długości stanowiącej 0,7 - 0,9 długości promienia zbiornika, od strony jego krawędzi, podajnik taśmowy (3) o usytuowanych pionowo osiach bębnow (4), z których jeden jest napędzany silnikiem, przy czym taśma (5) podajnika (3) zaopatrzona jest w usytuowane poprzecznie do osi przesuwu taśmy (5) i zamocowane do niej trwale listwy zgraniające (6), a ponadto w pobliżu krawędzi zbiornika do konstrukcji wsporczej podajnika (3) zamocowany jest trwale zbiornik piany (8) wyposażony w pompę (9), zaś na części obrzeża zbiornika znajduje się kanał odprowadzania piany, na krawędzi którego usytuowane są występy (11) włączania i wyłączania stycznika (12) zamontowanego na zbiorniku piany (8) w obwodzie elektrycznym zasilania pompy (9).

(3 zastrzeżenia)

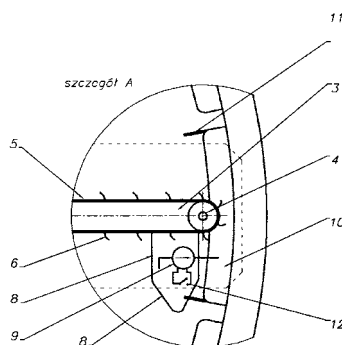

A1 (21) 412799 (22) 2015 06 22

(51) B01D 39/16 (2006.01)

B01D 29/13 (2006.01)

(71) SECURA B. C. SPÓŁKA Z OGRANICZONĄ ODPOWIEDZIALNOŚCIĄ, Warszawa

(72) PIŁACIŃSKI WŁODZIMIERZ; ROSŁOŃ JANUSZ

(54) Ciągły sposób wytwarzania wkładów filtracyjnych

(57) Przedmiotem wynalazku jest sposób ciągłej produkcji wkładów filtracyjnych wyposażonych we wzmacniający rdzeń ażurowy obejmujący etapy, w których nakłada się cykliczny rdzeń na obracający się wał (1), następnie nowy rdzeń przesuwają się po wale centralnym w kierunku głowicy rozpyłowej (4) tak, że rdzenie wirujące wraz z wałem dostają się w sposób ciągły pod głowicę rozpyłową i na rdzeniu formuje się włókninową warstwę filtracyjną, po czym wytworzone filtry tną się na odcinki za pomocą obrotowego noża (8). Przedmiotem wynalazku jest również urządzenie do ciągłej produkcji wkładów filtracyjnych wyposażonych w sztywny rdzeń perforowany.

(19 zastrzeżeń)

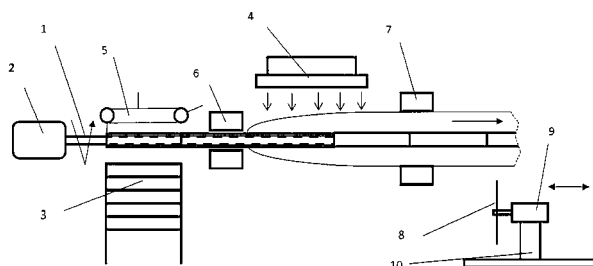

A1 (21) **412965** (22) 2015 06 30

(51) **B01D 53/047** (2006.01)
B01D 53/053 (2006.01)

(71) POLITECHNIKA CZĘSTOCHOWSKA, Częstochowa
(72) NOWAK WOJCIECH; BUDNER ZBIGNIEW;
MAJCHRZAK-KUCĘBA IZABELA;
WAWRZYŃCZAK DARIUSZ

(54) **Sposób wychwytu ditlenku węgla z mieszanin gazowych metodą próżniowej adsorpcji zmiennociśnieniowej**

(57) Sposób pozwala na efektywne wychwytywanie ditlenku węgla z mieszanin gazowych metodą próżniowej adsorpcji zmiennociśnieniowej. Według sposobu spaliny (FG) są kierowane do zespołu przygotowania spalin (1) dla ich suszenia i wydzielenia agresywnych składników, skąd trafiają do mieszalnika gazu (2), gdzie po zmieszaniu z gazem do recyrkulacji (RG), pochodzącym z jednego z etapów desorpcji, są następnie sprężane za pomocą dmuchawy (B) do ciśnienia wyższego niż ciśnienie otoczenia, po czym trafiają do zespołu adsorpcyjnego wychwytu ditlenku węgla (4), gdzie jest realizowany proces adsorpcyjnego wychwytu CO₂, zgodnie z ustalonym harmonogramem. Przepływ gazu zgodnie z ustalonym harmonogramem jest możliwy dzięki odpowiedniemu otwieraniu poszczególnych zaworów w górnej stacji (3) oraz dolnej stacji (5) zaworowej. Gaz otrzymywany z dołu adsorbera w etapie desorpcji oraz próżniowego płukania złoża, usuwany za pomocą pompy próżniowej (VP), stanowi produkt niskociśnieniowy, który przy stosunkowo niskim stężeniu ditlenku węgla, poniżej 95%, jest kierowany do zbiornika buforowego gazu recykulowanego BR, zaś produkt o wysokim stężeniu 95% i więcej jest kierowany do zbiornika buforowego gazu bogatego w ditlenek węgla (BP). Do zbiornika buforowego produktu wysokociśnieniowego (BH) jest odprowadzany gaz oczyszczony z ditlenku węgla, który jest otrzymywany z góry adsorbera podczas etapu adsorpcji. Nadmiar produktu wysokociśnieniowego jest usuwany do komina, zaś gaz do recyrkulacji (RG) jest kierowany do mieszalnika ze zbiornika buforowego gazu do recyrkulacji (BR). Zbiornik buforowy gazu płuczającego (BG) magazynuje gaz pochodzący z etapu wytwarzania gazu płuczającego.

(1 zastrzeżenie)

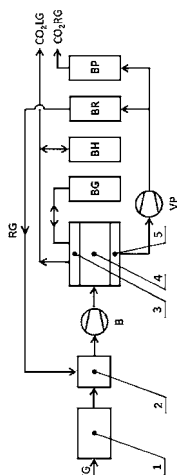

A1 (21) **412800** (22) 2015 06 22

(51) **B01D 67/00** (2006.01)
B01D 69/02 (2006.01)
B01D 69/12 (2006.01)

(71) SECURA B. C. SPÓŁKA Z OGRANICZONĄ ODPOWIEDZIALNOŚCIĄ, Warszawa
(72) PIŁACIŃSKI WŁODZIMIERZ

(54) **Wytwarzanie filtrów polimerowych przewodzących**

(57) Przedmiotem wynalazku jest sposób wytwarzania powierzchniowej warstwy przewodzącej na włóknach nieprzewodzą-

cego polimeru korzystnie polipropylenowego oraz wkład filtracyjny z aktywowaną powierzchnią włókien powlekaną zwęglonym węglowodanem. Korzystnie warstwa ta zawiera przynajmniej jeden metal wybrany z grupy obejmującej: żelazo, miedź, nikiel, chrom, cynk, kobalt, mangan i srebro w formie tlenków, wodorotlenków i hydroksytlenków. W rezultacie zastosowanego sposobu wytwarzania masa filtru nie wzrasta więcej niż o 3% - 5%. Wytworzona warstwa filtracyjna jest bardzo spójna i zwilżenie jej np. niepolarną naftą nie ogranicza jej przewodnictwa elektrycznego.

(19 zastrzeżeń)

A1 (21) **412948** (22) 2015 06 30

(51) **B01F 7/18** (2006.01)
B01D 21/20 (2006.01)
C02F 1/00 (2006.01)

(71) KAMIŃSKI HENRYK P.P.U.H. HEKO, Rzeszów
(72) KAMIŃSKI HENRYK

(54) **Mieszalnik**

(57) Mieszalnik, przeznaczony zwłaszcza do oczyszczania i oddzielania mineralnej frakcji stałej ścieków. Mieszalnik posiada wsparty na łapach zbiornik o spadzistym dnie i jest zakryty pokrywą z centralnym króćcem, do którego zamocowany jest złożony z silnika i przekładni układ napędowy mieszadła, oraz jest wyposażony w rurę wlotową, króćce spustowy i odpływowy oraz przelew pływający, charakteryzuje się tym, że wał (9) mieszadła (8) jest drążony i usytuowane jest w nim cięgło (10) zaworu dennego (11) w kształcie dwóch stożków połączonych podstawami, ponadto mieszalnik wyposażony jest w przelew pływający złożony z zamocowanej na przesuwnych cięgłach sztywnych (18) rynny odpływowej (19) połączonej rurą elastyczną (20) z króćcem odpływowym (21) zlokalizowanym w dolnej części poboczniczy zbiornika (2) mieszalnika.

(6 zastrzeżeń)

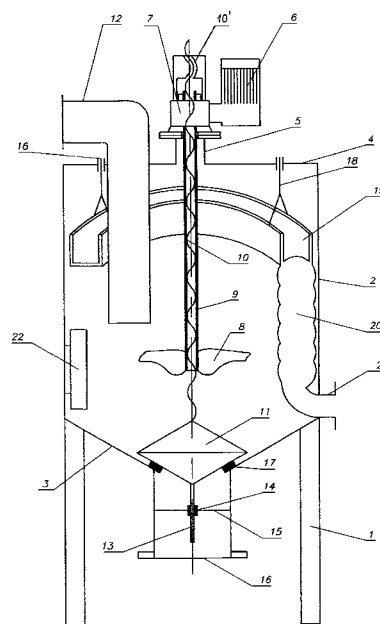

A1 (21) **412805** (22) 2015 06 22

(51) **B22D 27/02** (2006.01)
C22F 3/02 (2006.01)
B22D 21/00 (2006.01)

(71) POLITECHNIKA ŚLĄSKA, Gliwice
(72) GOLAK SŁAWOMIR

(54) **Sposób wytwarzania metalowych tarcz kompozytowych zbrojonych strefowo cząstkami**

(57) Sposób polega na tym, że przygotowaną wcześniej zawieszoną kompozytową cząstkę w ciekłej osnowie (2) lub stop umożliwiającą wytworzenie zbrojenia in-situ wlewa się do formy wykonanej

z materiału niemagnetycznego (4) odtwarzającej kształt tarczy i poddaje się działaniu zmiennego pola elektromagnetycznego wytwarzanego przez płaski spiralny wzbudnik (1) umieszczony od strony strefowo zbrojonej ściany tarczy lub przez dwa spiralne wzbudniki umieszczone po obu stronach formy w przypadku tarczy zbrojonej dwustronnie (3). Po uzyskaniu oczekiwanego rozkładu cząstek zbrojenia działanie pola elektromagnetycznego jest podtrzymywane, aż do czasu rozpoczęcia krzepnięcia w całym obszarze odlewu.

(4 zastrzeżenia)

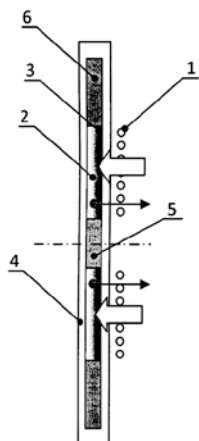

A1 (21) 412808 (22) 2015 06 22

(51) B22D 39/04 (2006.01)
B22D 9/00 (2006.01)
B21J 1/06 (2006.01)
B21J 5/02 (2006.01)

(71) KUCA SPÓŁKA Z OGRANICZONĄ
ODPOWIEDZIALNOŚCIĄ, Stargard Szczeciński
(72) KUCA MIROSLAW; KUCA DAMIAN; PESTRAK RAFAŁ;
SADOWSKI JERZY; ZAJKOWSKI ZDZISŁAW;
KNYCH TADEUSZ; MAMALA ANDRZEJ;
KWAŚNIEWSKI PAWEŁ; KISIEWICZ GRZEGORZ

(54) Sposób wytwarzania odkuwek w procesie kucia wsadu odlewanego oraz urządzenie do wytwarzania odkuwek w procesie kucia wsadu odlewanego

(57) Zgłoszenie ujawnia rozwiązania techniczne dotyczące sposobu wytwarzania odkuwek w procesie kucia wsadu odlewanego oraz urządzenia do wytwarzania odkuwek w procesie kucia wsadu odlewanego, które to odkuwki wytwarzane są z metali kolorowych i ich stopów. Sposób polega na tym, że metal przeznaczony na odkuwki najpierw topi się, a następnie odlewa w postaci ciągłego pręta przemieszczanego wzdłużnie w miarę narastania jego długości. Materiał pręta w trakcie przemiany fazowej z ciekłej do stałej krystalizuje się i osiąga temperaturę w zakresie 300-600°C, po czym pręt ten stabilizuje się cieplnie, tnie się pręt na kęsy, które przed kuciem podgrzewa się do temperatury w zakresie 700-900°C, następnie zaś w operacji kucia formuje się kęs w matrycy do wymaganego kształtu odkuwki, po czym jej powstałe wypływy okrawa się, zaś tak obrobioną odkuwkę kalibruje się wymiarowo, po czym odkuwki chłodzi się. Urządzenie przeznaczone do wytwarzania odkuwek z metali kolorowych i ich stopów, zawiera stanowiska techniczne do topienia metali i stanowiska do plastycznej obróbki metali. Urządzenie to utworzone jest z linii odlewania (A) ciągłego pręta z tych metali oraz linii kucia (B) gdzie formowane są odkuwki. Linie te są ze sobą połączone szeregowo, zaś każda z linii złożona jest z odrębnych zespołów produkcyjnych również funkcjonalnie połączonych ze sobą szeregowo, przy czym linia odlewania zawiera zespoły w postaci pieca topliwno odlewniczego (1), układu

krystalizacji (2), układu wyciągającego (3) oraz toru izolacji i stabilizacji cieplnej (4) odlewu, natomiast linia kucia zawiera zespoły w postaci toru cięcia i transportu (5) pociętego ciągłego pręta na kęsy, układu dogrzewania (6) kęsów, układu manipulatora (7) i prasy kuźniczej (8), układu cieplnej obróbki starzenia sztucznego (9) oraz prasy (10) do okrawania i kalibracji odkuwki.

(10 zastrzeżeń)

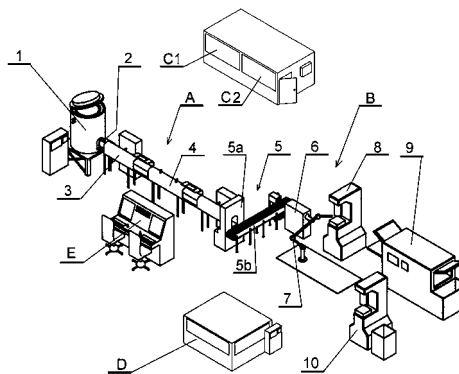

A1 (21) 412884 (22) 2015 06 26

(51) B23D 61/12 (2006.01)
B27B 33/06 (2006.01)

(71) DROZDOWSKI STEFAN ZAKŁAD METALOWY, Pławo
(72) DROZDOWSKI STEFAN

(54) Brzeszczot piły, zwłaszcza taśmowej piły trakowej

(57) Brzeszczot piły, zwłaszcza taśmowej piły trakowej, mający postać taśmy z co najmniej jednostronnie umieszczonymi zębami tnącymi (2), posiada co najmniej jeden ząb podcinający (3) z wierzchołkiem powyżej linii zębów tnących (2), nachylony w kierunku tych zębów tnących (2). Kąt natarcia (α) zęba podcinającego zawiera się w przedziale od 5 do 15°, natomiast jego kąt przyłożenia (β) zawiera się w przedziale od 5 do 20°.

(6 zastrzeżeń)

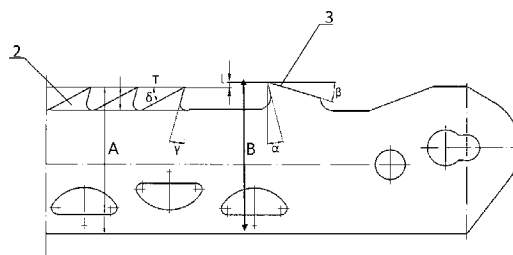

A1 (21) 412886 (22) 2015 06 26

(51) B23K 9/167 (2006.01)
B23K 9/32 (2006.01)
B23K 37/00 (2006.01)

(71) POLITECHNIKA CZĘSTOCHOWSKA, Częstochowa
(72) IWASZKO JÓZEF; KUDŁA KRZYSZTOF;
STRZELECKA MONIKA

(54) Zespół spawalniczy do modyfikowania warstwy wierzchniej materiałów

(57) Zespół spawalniczy do modyfikowania warstwy wierzchniej materiałów posiada komorę roboczą (1) na czynnik chłodzący usytuowaną pod dyszą gazową (2) palnika spawalniczego (3), która na dnie lub w dnie posiada przewodzącą podstawę roboczą (6) dla materiału modyfikowanego (6) połączoną elektrycznie ze spawalniczym źródłem zasilania (7), a jej ścianki boczne zaopatrzone są w króciec wlotowy (4) i wylotowy (5) dla czynnika chłodzącego,

natomiast od góry komora robocza (1) posiada pokrywę (8) z otworem (9) o wielkości powierzchni odpowiadającej co najmniej wielkości wylotu dyszy gazowej (2) palnika spawalniczego (3).

(2 zastrzeżenia)

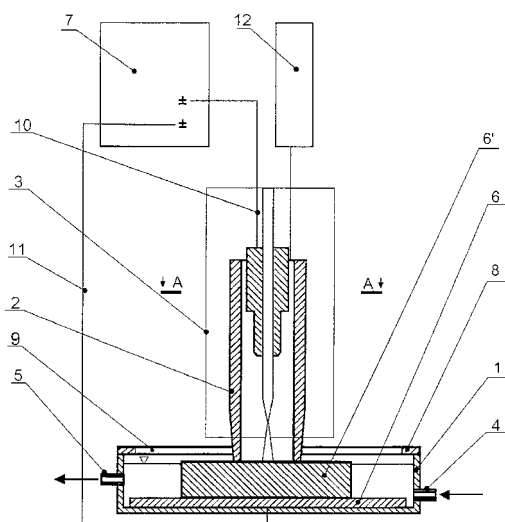

A1 (21) 412813 (22) 2015 06 22

(51) B23Q 39/00 (2006.01)

(71) LANIECKI WIESŁAW, Gdynia

(72) LANIECKI WIESŁAW

(54) Sposób wytwarzania wielogabarytowej konstrukcji stalowej z zachowaniem wysokiego stopnia dokładności płaszczyzn użytkowych

(57) Sposób wytwarzania wielogabarytowej, funkcjonalnej konstrukcji stalowej z zachowaniem wysokiego stopnia dokładności długich płaszczyzn użytkowych, polega na wstępnej obróbce długich płaszczyzn wielogabarytowej konstrukcji stalowej, montażu elementów składowych, poddaniu niektórych elementów składowych, obróbce cieplnej utwardzającej powierzchnie, obróbce powierzchni górnej wielogabarytowej konstrukcji stanowiącej bazę do obróbki wykańczającej podstawy. Wielogabarytowa konstrukcja jest obracana o 180° i następuje szlifowanie długich, płaskich, wzdłużnych zewnętrznych powierzchni walcowych, wgłębnych zewnętrznych oraz płaszczyzn podstawy.

(1 zastrzeżenie)

A1 (21) 412942 (22) 2015 06 30

(51) B25H 5/00 (2006.01)

A45F 5/14 (2006.01)

B25B 5/14 (2006.01)

B25B 11/00 (2006.01)

(71) SUCHOWSKA JOLANTA FIRMA USŁUGOWO-HANDLOWA JOCKER, Kalisz

(72) SUCHOWSKA JOLANTA

(54) Mechanizm montażowy w uchwycie na narzędzia i uchwyt dla narzędzi ręcznych

(57) Przedmiotem rozwiązania jest mechanizm montażowy w uchwycie na narzędzia i uchwyt dla narzędzi ręcznych, przeznaczony do pewnego mocowania narzędzi w uchwycie, eliminując ryzyko uszkodzenia mocowanego narzędzia. Mechanizm składa się z elementu uchwytu (1), w którym mocowana jest rękojeść mocowanego narzędzia, za uchwytem od strony czołowej znajduje się powierzchnia zabierania (2), narzędzia, która jest szersza od średnicy powierzchni mocowania rękojeści w bolcu chwytającym (4), za elementem chwytającym (2) znajdują się powierzchnie absorpcyjne (5), które są oparciem dla przechowywanego urządzenia,

mechanizm montowany jest powierzchnią przylegającą (6) za pomocą elementów montażowych usytuowanych w przeciwnych otworach (7) powierzchni montażowej (6).

(1 zastrzeżenie)

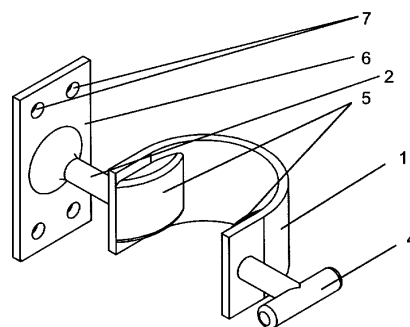

A1 (21) 412954 (22) 2015 06 30

(51) B27M 3/18 (2006.01)

B27H 1/00 (2006.01)

F26B 1/00 (2006.01)

(71) BESTER SKLEJKI SPÓŁKA JAWNA, Łańcut

(72) BESTER STANISŁAW; BESTER JANUSZ; BESTER ADAM; NAWOJSKI PIOTR; WOJNAR ANDRZEJ; STASKOWIAN KRZYSZTOF

(54) Sposób wytwarzania wyrobów giętych ze sklejk

(57) Przedmiotem zgłoszenia jest sposób wytwarzania wyrobów giętych ze sklejk, przeznaczony zwłaszcza do wytwarzania kształtowanych w dwóch płaszczyznach takich jak oparcia i siedziska krzeseł i foteli oraz inne elementy stosowane przy produkcji mebli z elementami giętymi. Sposób polega na tym, że w etapie pierwszym formuje się wstępnie panel zewnętrzny złożony z okleiny naturalnej o grubości 0,45-0,8 mm, filizeliny o gramaturze 85-180 g/m² pokrytej klejem termotopliwym, korzystnie akrylowym i pojedynczej warstwy łuszczyki bukowej o grubości 0,85-1,2 mm pokrytej jednostronnie klejem mocznikowo-formaldehydowym i panel poddaje się prasowaniu w formie o temperaturze 80-95°C w czasie 60-90 s, a następnie, w etapie drugim formatkę złożoną z łuszczyki bukowej o wilgotności 4-8% i grubości 0,8-1,3 mm z nałożonym jednostronnie w ilości 110-160 g/m² klejem mocznikowo-formaldehydowym, w ilości zapewniającej grubość finalną elementu po prasowaniu w zakresie 3-30 mm, z umieszczonymi na zewnątrz panelami uformowanymi wstępnie w etapie pierwszym, o temperaturze nie niższej niż 40°C, prasuje się pod naciskiem nie niższej niż 10 kg/cm² w formie o temperaturze około 60-120°C przez okres 270-480 s.

(2 zastrzeżenia)

A1 (21) 412798 (22) 2015 06 22

(51) B29C 45/00 (2006.01)

C08L 23/12 (2006.01)

(71) POLITECHNIKA LUBELSKA, Lublin

(72) GARBACZ TOMASZ; TOR-ŚWIĄTEK ANETA

(54) Sposób wytwarzania materiału porowatego i kształtownik wykonany z tego materiału

(57) Sposób wytwarzania materiału porowatego z tworzywa termoplastycznego i środka porującego w postaci ciała stałego, metodą wtryskiwania porującego z zastosowaniem wtryskarki ślimakowej oraz formy wtryskowej jedno lub wielogniazdowej charakteryzuje się tym, że z dozownika głównego do układu uplastyczniającego zasypuje się polipropylen izotaktyczny w ilości od 98,5 do 99,8% wag., korzystnie 99,4% wag., zaś z dozownika bocznego zasypuje się do układu uplastyczniającego wtryskarki środek porujący w postaci ciała stałego w ilości od 0,2 do 1,5% wag., korzystnie 0,6% wag. Następnie w układzie uplastyczniającym miesza się polipropylen i środek porujący, następnie nagrzewa się wymieszane

tworzywo i środek porujący w układzie uplastyczniającym do temperatury w pierwszej strefie grzejnej od 130°C do 190°C, w drugiej strefie od 140 do 200°C, w trzeciej strefie od 150 do 230°C, w czwartej strefie od 165 do 250°C, po czym wtryskuje się mieszaninę tworzywa i środka porującego do formy wtryskowej w czasie od 2 do 4 s, a następnie chłodzi się materiał porowaty znajdujący się w formie, za pomocą cieczy chłodzącej, krążącej w obiegu zamkniętym w formie wtryskowej, w czasie od 20 do 35 s, korzystnie 30 s. Przedmiotem zgłoszenia jest także kształtownik wykonany z materiału porowatego, składający się z warstwy zewnętrznej litej i rdzenia o strukturze porowatej.

(5 zastrzeżeń)

Data wprowadzenia zmiany zastrzeżeń: 2016 07 25

A1 (21) 412923 (22) 2015 06 29

(51) B29C 47/66 (2006.01)

B29C 47/00 (2006.01)

B29C 47/08 (2006.01)

(71) SECURA B. C. SPÓŁKA Z OGRANICZONĄ ODPOWIEDZIALNOŚCIĄ, Warszawa

(72) PIŁACIŃSKI WŁODZIMIERZ; ROSŁOŃ JANUSZ

(54) Kolektor do głowic do wysokowydajnego wytłaczania tworzyw sztucznych

(57) Przedmiotem wynalazku jest kolektor do głowic do wysokowydajnego wytłaczania tworzyw sztucznych składający się z modułu homogenizującego oraz modułu rozpraszającego, przez które kolejno przepływa surowiec polimerowy. Przedmiotem wynalazku jest również sposób wytwarzania wyrobów z tworzyw sztucznych z zastosowaniem wytłaczarki według wynalazku.

(12 zastrzeżeń)

A1 (21) 412949 (22) 2015 06 30

(51) B29C 67/00 (2006.01)

(71) SZYMAŃSKI TOMASZ VERASHAPE, Rzeszów

(72) KANTOWSKI MAREK

(54) Grzejna platforma wydruku

(57) Grzejna platforma wydruku, przeznaczona zwłaszcza jako platforma robocza w drukarkach 3D pracujących w systemie osadzania topionego materiału. Platforma składa się z płyty podstawowej (1), do której, od dołu, na całej powierzchni płyty (1), dosunięte są pojedyncze elementy grzejne (4), przy czym każdy z elementów (4) wyposażony jest w czujnik temperatury (5) połączony elektrycznie z mikroprocesorem (7), także połączonym elektrycznie z każdym elementem grzejnym (4) poprzez płytę połączeniową (8) za pomocą sprężynujących gniazd (6), przy czym mikroprocesor (7) jest połączony elektrycznie ze sterownikiem drukarki poprzez magistralę szeregową, a ponadto od dołu platforma wydruku zamknięta jest izolacyjną obudową w postaci płyty dolnej (9) połączoną rozłącznie z pozostałymi elementami płyty. Korzystnie, pomiędzy płytą podstawową (1) a elementami grzejnymi (4) znajduje się płyta rozpraszająca (2) wyposażona w otwory (3) na czujniki temperatury (5).

(4 zastrzeżenia)

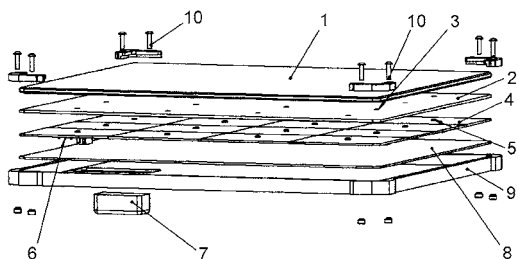

A1 (21) 412797 (22) 2015 06 22

(51) B29C 67/20 (2006.01)

B29C 45/00 (2006.01)

(71) POLITECHNIKA LUBELSKA, Lublin

(72) GARBACZ TOMASZ; TOR-ŚWIĄTEK ANETA

(54) Sposób wytwarzania materiału porowatego i kształtownik wykonany z tego materiału

(57) Sposób wytwarzania materiału porowatego z tworzywa termoplastycznego i środka porującego w postaci ciała stałego, metodą wtryskiwania porującego z zastosowaniem wtryskarki ślimakowej oraz formy wtryskowej jedno lub wielogniazdowej polega snutym, że z dwóch dozowników, głównego i bocznego wtryskarki dostarcza się do układu uplastyczniającego wtryskarki tworzywo oraz środek porujący o egzotermicznym charakterze rozkładu. Następnie w układzie uplastyczniającym miesza się polietylen małej gęstości i środek porujący, następnie zaś nagrzewa się wymieszane tworzywo i środek porujący w układzie uplastyczniającym, po czym wtryskuje się mieszaninę tworzywa i środka porującego do formy wtryskowej, a następnie chłodzi się materiał porowaty znajdujący się w formie, za pomocą cieczy chłodzącej, krążącej w obiegu zamkniętym w formie wtryskowej. Środek porujący o egzotermicznym charakterze rozkładu zawiera azobis(isobutyronitryl)-2,2'-Azobis(isobutyronitryle) oraz benzenosulfonylhydrazidego - benzenosulfonyl - hydrazide lub diamid kwasu azomrówkowego - azodicarbonamide, trihydroksytriazynę -N,N',N"-trihydroxy-1,3,5-triazine oraz stearynian wapnia - calcium stearate lub odmiany diamidu kwasu mrówkowego - 1,1'-azobisformamide i azodicarbonamide raz kwas benzenosulfonowy p-toluenesulfonate. Przedmiotem zgłoszenia jest także kształtownik wykonany z materiału porowatego z rdzeniem o porowatej strukturze.

(5 zastrzeżeń)

Data wprowadzenia zmiany zastrzeżeń: 2016 07 25

A1 (21) 412943 (22) 2015 06 30

(51) B30B 11/00 (2006.01)

B30B 9/28 (2006.01)

B30B 11/02 (2006.01)

(71) LEWICKI ROMAN ARRA, Kokanin

(72) LEWICKI ROMAN

(54) Prasa do zagęszczania materiałów o konsystencji wiórowej

(57) Przedmiotem rozwiązania jest prasa do zagęszczania materiałów, zwłaszcza o konsystencji wiórowej, przeznaczona np. do brykietowania materiałów opałowych. Prasa składa się z mechanizmu prasującego ze stemplem (1), mechanizmu porcjującego (2), leja podawczego (3), zbiornika materiału (4), obudowy (5), silnika elektrycznego, siłowników hydraulicznych (6), przy czym pod stemplem umieszczony jest lej podawczy (3) materiałów sypkich, połączony z komorą prasującą (1), zasilany jest materiałami ze zbiornika (4), pod zbiornikiem umieszczony jest silnik elektryczny, napędzający pompy hydraulicznego mechanizmu prasującego, zaś pod komorą prasującą (1) usytuowany jest mechanizm (2), porcjujący sprasowany materiał na bloczki, które wypychane następnie są za pomocą popychacza (10).

(1 zastrzeżenie)

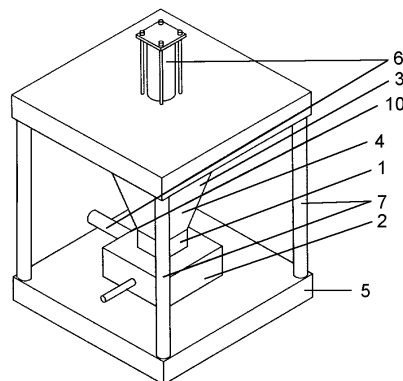

A1 (21) **412881** (22) 2015 06 26(51) **B31D 3/02** (2006.01)(71) BESTEM SPÓŁKA Z OGRANICZONĄ
ODPOWIEDZIALNOŚCIĄ, Dąbrówka Wielkopolska
(72) MICHALSKI PRZEMYSŁAW(54) **Urządzenie do produkcji papierowych płyt
komórkowych oraz sposób produkcji papierowych
płyt komórkowych**

(57) Przedmiotem zgłoszenia jest urządzenie do produkcji płyt komórkowych, wykonanych w technologii plastra miodu, stanowiące wolnostojącą, zautomatyzowaną maszynę, współpracującą z elektronicznym systemem sterującym, mającym zaprogramowane komputerowo kolejne sekwencje etapów produkcji, składające się z modułów maszyn zestawionych ze sobą w taki sposób, że działają jako zintegrowana całość, mające co najmniej kilka zespołów montażowych, z zasobnikami elementów, wykrojnikami do wycinania określonego kształtu z arkusza tektury, co najmniej jednym urządzeniem do nakładania warstwy kleju (klejarką), prasami dociskowymi oraz co najmniej jednym przenośnikiem taśmowym. Urządzenie charakteryzuje się tym, że ma budowę siedmiomodułową, a jego system sterujący jest częścią zintegrowaną z urządzeniem, przy czym pierwszy moduł (I) tworzy zespół rozwijaków papieru, drugi moduł (II) stanowi zespół formowania komórki o strukturze plastra miodu, trzeci moduł (III) zawiera zespół kalibrujący służący do kalibracji komórki plastra miodu, czwarty moduł (IV) tworzy strefa klejenia górnej warstwy papieru dolnej warstwy papieru z wypełnieniem, piąty moduł (V) to zespół transportowy z dociskiem do dociskania papierów wierzchnich do wypełnienia, za którym znajduje się szósty moduł (VI) z zespołem pił do przycinania płyty komórkowej dożądanego formatu, a u wylotu linii siódmy moduł (VII) zawierający zespół obrotowy unoszący i obracający płytę komórkową i przetransportowujący ją do strefy odbioru.

(10 zastrzeżeń)

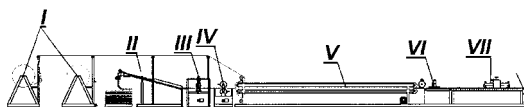
A1 (21) **412945** (22) 2015 06 30(51) **B41J 2/135** (2006.01)**B29C 67/00** (2006.01)(71) CADWORKS JAKSAN SZYMAŃSKI SPÓŁKA JAWNA,
Rzeszów

(72) KRUPIŃSKI WIKTOR

(54) **Dysza drukująca**

(57) Dysza drukująca mająca zastosowanie zwłaszcza w drukarkach 3D składa się z rdzenia (1) w postaci rurki wykonanej z materiału o współczynniku przenikania ciepła poniżej 100 W/M*K, zakończonej kanałem wypływowym, z którym połączona jest trwale, otaczająca rdzeń obudowa (3) wykonana z materiału o współczynniku przewodzenia ciepła powyżej 100 W/M*K, tak, że od strony kanału wypływowego obudowa (3) graniczy z górną krawędzią stożkowego zakończenia rdzenia (1), a do obudowy (3) dołączony jest blok grzejny (4) z elementem grzejnym (5).

(4 zastrzeżenia)

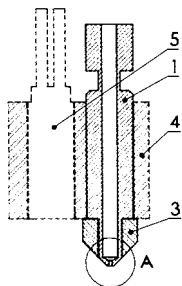
A1 (21) **412950** (22) 2015 06 30(51) **B42F 13/16** (2006.01)(71) ŚWIĘCH EWELINA PRACOWNIA POMYSŁÓW
AGENCJA WYDAWNICZO-MARKETINGOWA, Olchowa
(72) ŚWIĘCH EWELINA(54) **Segregator**

(57) Ujawniono segregator przeznaczony do gromadzenia i przechowywania dokumentów w postaci luźnych kartek, a także umieszczonych w koszulkach lub teczkach. Segregator ma dwie okładki zewnętrzne (1, 1') i jedną wewnętrzną (2) oraz połączone z okładkami (1, 1', 2) zawiasami (3) w postaci przetłoczeń dwa grzbiety (4, 4'), przy czym okładka wewnętrzna (2) połączona jest na obydwu dłuższych krawędziach z grzbietami (4, 4'). Ponadto każda okładka zewnętrzna (1, 1') zaopatrzona jest, w usytuowaniu w pobliżu grzbietu (4, 4') i połączony trwale z okładką (1, 1') listwą mocującą, zespół zaciskowy wyposażony w dwa, zamocowane sprężysto pod listwą pręty zatraskowe (6) w kształcie półpięści zakończonej odcinkami (7) pionowymi względem płaszczyzny okładki (1, 1'), usytuowanymi w otworach listwy mocującej, przy czym część każdego pręta zatraskowego (6) usytuowanego od strony grzbietu (4, 4'), w stanie złożonym segregatora, umieszczona jest w odpowiednich otworach szczelinowych (8), w które zaopatrzone jest każdy grzbiet (4, 4') segregatora.

(5 zastrzeżeń)

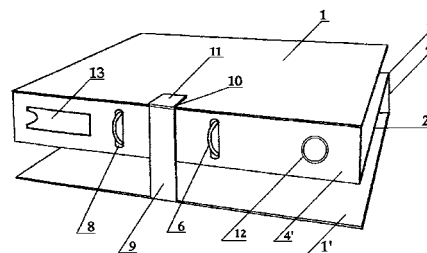
A1 (21) **412957** (22) 2015 06 30(51) **B44D 3/18** (2006.01)(71) WYTWÓRNIA SZABLONÓW KREŚLARSKICH LENIAR
SPÓŁKA JAWNA LENIAR RYSZARD, LENIAR STANISŁAW,
LENIAR JERZY, Rzeszów

(72) LENIAR RYSZARD

(54) **Przenośna deska kreślarska**

(57) Przenośna deska kreślarska posiadająca prostokątny blat, wyposażona jest w liniał poziomy zamocowany z obydwu stron rozłącznie w głowicach prowadzących zespołu prowadzenia liniału złożonego, ponadto z przewodnic narożnych i linki połączonej sprężyną naciągową oraz wyposażona w uchwyt o regulowanym położeniu, charakteryzuje się tym, że blat deski złożony jest z drewnianych listew tworzących obramowanie (1, 1') deski i listew przekątnych (2, 2') oraz wklejonych pomiędzy listwy obramowania (1, 1') i listwy przekątnych (2, 2') wkładek (3) wykonanych z tekturowej płyty komórkowej typu plaster miodu o oczku 8-15 mm i wysokości odpowiadającej wysokości listew (1, 1', 2, 2'), dodatkowo zaś blat deski z obydwu stron jest oklejony fornirem (4). Linka zespołu prowadzącego usytuowana jest w kanałach wyfrezowanych

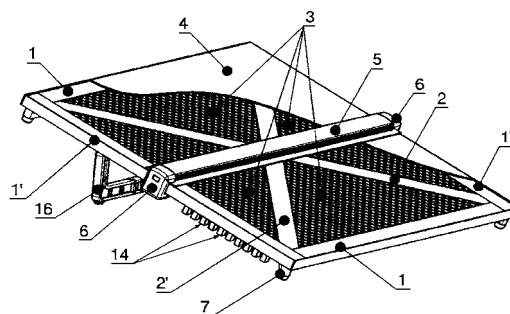

w krótszych listwach obrzeża (1, 1') i listwach przekątnych (2, 2'), a ponadto kanał na jednej listwie przekątnej (2), w pobliżu skrzyżowania kanałów obydwu listew przekątnych (2, 2'), wyposażony jest w zamocowane trwale w kanale po obydwu stronach miejsca krzyżowania się listew (2, 2') prowadnice linki, których wysokość dobrana jest tak, że linka pomiędzy prowadnicami linki usytuowana jest niżej niż usytuowana w obszarze krzyżowania się linek sprężyna naciągowa, łącząca końce linki zespołu prowadzenia liniału (5).

(3 zastrzeżenia)

A1 (21) 412841 (22) 2015 06 25

(51) B60D 1/06 (2006.01)

B62D 53/00 (2006.01)

(71) KRÓLIK WIESŁAW KRÓLIK, Warka

(72) KRÓLIK WIESŁAW

(54) Łącznik holowniczy z zaczepem

(57) Przedmiotem wynalazku jest łącznik holowniczy z zaczepem, przeznaczony szczególnie do połączenia wózka sadowniczego, przyczepy, platformy sadowniczej lub innych maszyn rolniczych do ciągnika rolniczego. Łącznik holowniczy (1) z zaczepem, zawierający belkę główną (3) i połączoną z nią belkę dyszla (4), tworzące razem kształt litery T, gdzie belka główna (3) zaopatrzona jest na swoich zewnętrznych końcach w sworznie (5) a belka dyszla (4) ma na swoim zewnętrznym końcu zaczep (2), przy czym łącznik holowniczy (1) wyposażony jest w gniazdo łącznika (6), leżące nad obszarem połączenia belki głównej (3) i belki dyszla (4) w płaszczyźnie prostopadłej do płaszczyzny wyznaczonej przez oś belki głównej (3) oraz belki dyszla (4), połączone z belką dyszla (4). Na końcu belki dyszla (4), przeciwnym do zaczepu (2), osadzony jest poprzecznie do osi wzdłużnej belki dyszla (4) wspornik rurowy (7), mający kształt rury, której przekrój wewnętrzny odpowiada przekrojowi zewnętrznemu belki głównej (3) a że z wspornikiem rurowym (7) połączony jest, umieszczony pionowo do płaszczyzny wyznaczonej przez osie wzdłużne belki głównej (3) i belki dyszla (4), wspornik gniazda (8), na którego końcu przeciwnym do wspornika rurowego (7), umieszczone jest gniazdo łącznika (6).

(10 zastrzeżeń)

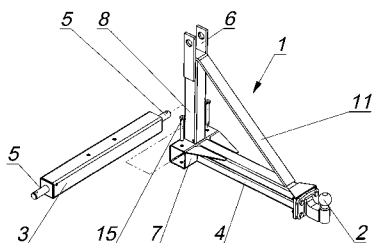

A1 (21) 412908 (22) 2015 06 29

(51) B60F 3/00 (2006.01)

B62D 27/06 (2006.01)

A01B 51/02 (2006.01)

(71) PRZEMYSŁOWY INSTYTUT MASZYN ROLNICZYCH, Poznań

(72) ZEMBROWSKI KRZYSZTOF; DUBOWSKI ADAM; RAKOWICZ ALEKSANDER; WEYMANN SYLWESTER

(54) System mocowania zbiornika wypornościowego do pojazdu ziemno-wodnego przystosowanego do pracy w terenie wodnym

(57) System mocowania zbiornika wypornościowego do pojazdu ziemno-wodnego przystosowanego do pracy w terenie wodnym, zawiera pojazd ziemno-wodny, którego burta lub płyta pokładowa wyposażona jest w uchwyty, zbiornik wypornościowy, którego burta wyposażona jest w występy oraz podporowe uchwyty, w którym połączenia pojazdu ziemno-wodnego z podporowymi uchwyty są rozłączne, jak również połączenia podporowych

uchwytów z zbiornikiem wypornościowym są rozłączne. Posiada co najmniej dwa podporowe uchwyty w postaci blachownic rozmieszczonych symetrycznie wzdłuż pojazdu (3), przy czym każda z blachownic jest mocowana do burty (4) lub skośnej ściany (5) pojazdu (3) przy użyciu uchwyty (6) oraz łącznika (7). Rozwiązanie umożliwia stosunkowo łatwe dla dwóch osób ręczne umieszczenie każdego zbiornika w specjalnego kształtu uchwytach. Zmiana miejsca umocowania zbiornika, to jest jego wysunięcie do przodu lub do tyłu względem kadłuba pojazdu, jest możliwa po niewielkim 1-2 cm odsunięciu bocznej ściany zbiornika od pionowej belki podpory, tym samym po wysunięciu z występów ustalających poza część środkową blachownicy uchwyty, a następnie przesunięcie zbiornika wypornościowego wzdłuż burty i jego zablokowanie w nowym położeniu poprzez dosunięcie zbiornika do środkowej części blachownicy, do momentu nasunięcia występu ustalającego w blachownicy i tym samym na każdą z następujących blachownic oraz zabezpieczenie zbiornika wypornościowego przed zmianą położenia względem burty pojazdu poprzez odpowiednie ściągnięcie cięgłem, na przykład pasem napinającym, do blachownicy.

(9 zastrzeżeń)

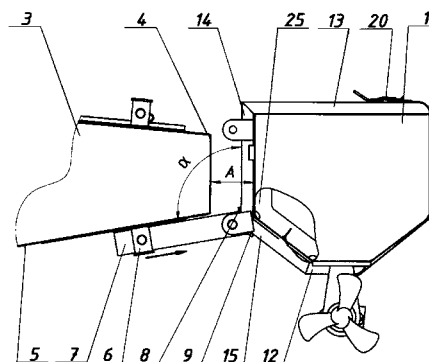

A1 (21) 412876 (22) 2015 06 26

(51) B60K 17/02 (2006.01)

(71) POLITECHNIKA ŚLĄSKA, Gliwice

(72) SKARKA WOJCIECH; SKOBERLA RYSZARD

(54) Układ przeniesienia napędu z mechanizmem odzysku energii elektrycznej podczas hamowania

(57) Układ przeniesienia napędu z mechanizmem odzysku energii elektrycznej podczas hamowania składający się z silnika elektrycznego połączonego kołem napędowym pojazdu poprzez przekładnię i sprzęgło charakteryzuje się tym, że do wału wyjściowego przekładni o osiach równoległych (4) przyłączony jest czop wału wejściowego sprzęgła rozłączalnego (5), czop wejściowy sprzęgła kierunkowego samoczynnego (6), natomiast czop wyjściowy sprzęgła kierunkowego samoczynnego (7) jest połączony z czopem wyjściowym sprzęgła rozłączalnego (10) oraz z wałem (8) koła napędowego. Układ przeniesienia napędu z mechanizmem odzysku energii elektrycznej podczas hamowania składający się z silnika elektrycznego połączonego z kołem napędowym pojazdu poprzez przekładnię i sprzęgło charakteryzuje się tym, że do wału wyjściowego silnika elektrycznego przyłączony jest czop wału wejściowego przekładni (18) o współosiowym wale wyjściowym (19), do którego przyłączony jest czop wału wejściowego przekładni (20) o osiach równoległych, natomiast wał wyjściowy przekładni o osiach równoległych (4) połączony jest z wałem (8) koła napędowego (9) poprzez co najmniej jedno sprzęgło rozłączalne, przy czym dwa koła napędowe (9a) są położone współosiowo, natomiast oś silnika elektrycznego (1a) z leżącą na jednej osi przekładnią o współosiowym wale wyjściowym (2a) wraz z przyłączonym do niej czopem wału wejściowym przekładni (20) o osiach równoległych w napędzie lewego koła napędowego (9a) jest położona niewspółosiowo z osią silnika elektrycznego (1a) z leżącą na jednej osi przekładnią o współosiowym wale wyjściowym (2b) wraz

z przyłączonym do niej czopem wału wejściowym przekładni (20) o osiach równoległych w napędzie prawego koła napędowego (2 zastrzeżenia)

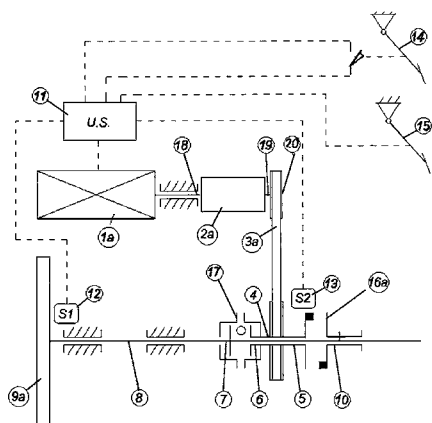

A1 (21) 412900 (22) 2015 06 29

(51) B60P 3/22 (2006.01)
E03F 7/10 (2006.01)
A01C 23/00 (2006.01)
B65F 3/14 (2006.01)

(71) CLIMBEX SPÓŁKA AKCYJNA, Brzeziny
(72) HAPANOWICZ JERZY; STECYK VIOLETTA;
KACZMAREK PAWEŁ

(54) Próżniowa ładowarka zanieczyszczeń, zwłaszcza mułów i skoncentrowanych zawiesin

(57) Próżniowa ładowarka zanieczyszczeń, zwłaszcza mułów i skoncentrowanych zawiesin charakteryzuje się tym, że zbiornik zanieczyszczeń (Z) wyposażony jest w rotacyjne mieszadło mechaniczne (M) usytuowane centralnie w tylnej dennicy uchylnej (DU) i połączone z układem napędowym (UN).

(4 zastrzeżenia)

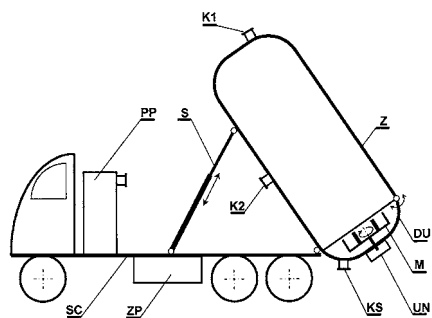

A1 (21) 412909 (22) 2015 06 29

(51) B60P 3/035 (2006.01)
B60R 11/06 (2006.01)
A01D 87/12 (2006.01)

(71) PRZEMYSŁOWY INSTYTUT MASZYN ROLNICZYCH,
Poznań
(72) DUBOWSKI ADAM; ZEMBROWSKI KRZYSZTOF;
PAWŁOWSKI TADEUSZ; SICZYŃSKI ŁUKASZ;
STOBNICKI PAWEŁ

(54) Pojazd terenowy przystosowany do pracy na obszarach wodno-błotnych do przewozu adapterów służących do przemieszczania bel biomasy

(57) Pojazd terenowy przystosowany do pracy na obszarach wodno-błotnych do przewozu adapterów służących do przemieszczania bel biomasy wyposażony w skrzynię ładunkową, w której zabudowano stojak w kształcie prostopadłościanu wykonany

z kształtowników poprzecznych i podłużnych oraz z czterech pionowych kształtowników przytwierdzonych od dołu do podłużnych skrzyni ładunkowej oraz wyposażono w sprzęg charakteryzuje się tym, że w dolnej części pionowe kształtowniki (2) stoją na wysokości burty skrzyni ładunkowej połączone są dwoma bocznymi kształtownikami oraz na wysokości nieco powyżej przedniej ściany skrzyni ładunkowej połączone są przednim kształtownikiem, natomiast w górnej części stojaka pionowe kształtowniki (2) połączone są czterema bocznymi kształtownikami, przy czym wolne końce pionowych kształtowników (2) wystają w górę ponad boczne kształtowniki, a na bocznych kształtownikach osadzony jest dach (6), korzystnie przezroczysty, w przekroju podłużnym skrzyni ładunkowej w kształcie odwróconego ceownika, przy czym szerokość dachu jest większa od szerokości stojaka, natomiast dach (6) w części tylnej stojaka posiada okap (10) wystający ponad obrys tylnej burty skrzyni ładunkowej, równocześnie na dachu (6) bezpośrednio nad bocznymi kształtownikami usytuowane są wzdłuż pionowych bocznych kształtowników (2) ślizgi, korzystnie wykonane z tworzywa sztucznego, równocześnie ślizgi są usytuowane pomiędzy wystającymi ponad dach końcami pionowych kształtowników (2) lub na obu końcach ślizgów zamocowane są zderzaki, przymocowane do bocznych kształtowników, przy czym w części przedniej stojaka na dachu (6), pomiędzy kabiną pojazdu a zderzakami, przytwierdzony jest pojemnik dla sprężystych osi adapterów, natomiast w przestrzeni wewnątrz stojaka, korzystnie wzdłuż jednej z burt skrzyni pojazdu znajduje się pojemnik dolny (19) dla tulei (18), ponadto do zderzaków znajdujących się z przodu stojaka zamontowane są uchwyty, dla rakiet błotnych, natomiast do kształtowników zamocowane są odbojniki (20), korzystnie wykonane z tworzywa sztucznego lub zbrojeniuowej gumy.

(4 zastrzeżenia)

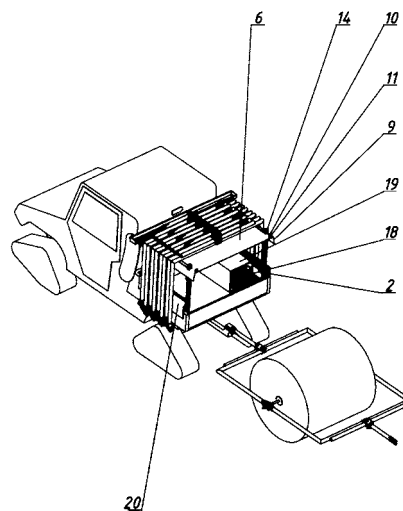

A1 (21) 412867 (22) 2015 06 26

(51) B64C 27/20 (2006.01)
B64C 39/02 (2006.01)

(71) OSTROWSKI MARIAN, Warszawa
(72) OSTROWSKI MARIAN

(54) Platforma wielowirnikowa z dodatkowymi pędnikami napędowymi

(57) Platforma wielowirnikowa z dodatkowymi pędnikami napędowymi, składająca się z obudowy (1), wewnątrz której znajdują się n wirników głównych (2.1, 2.2, ..., 2n) o stałym kącie natarcia łopatek oraz o stałych osiach, wsporniki (9) obudów tunelowych (4) lub osłon charakteryzuje się tym, że na zewnętrznych powierzchniach obudów tunelowych (4) znajduje się n obudów tunelowych dodatkowych pędników napędowych (5.1, 5.2, ..., 5.n) z dodatkowymi pędnikami napędowymi o osiach (6.1, 6.2, ..., 6.n) nachylonych pod kątami $\alpha_1, \alpha_2, \dots, \alpha_n$ do osi wirników głównych (2.1, 2.2, ... 2.n) kąty te są zmienne i niezależne dla każdego dodatkowego pędnika

napędowego, prędkości obrotowe dodatkowych pędników napędowych są zmienne i niezależne dla każdego dodatkowego pędnika napędowego.

(6 zastrzeżeń)

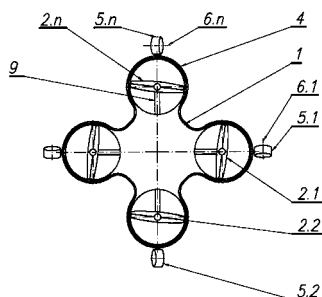

A1 (21) 412953 (22) 2015 06 30

(51) B65D 1/26 (2006.01)
B65D 43/10 (2006.01)
B65D 25/22 (2006.01)

(71) GREEN GOOSE DESIGN PIOTR FULARZ SPÓŁKA JAWNA, Rzeszów

(72) FULARZ PIOTR

(54) Pojemnik z pokrywą

(57) Pojemnik z pokrywą, przeznaczony zwłaszcza jako opakowanie farb i lakierów, jak również materiałów budowlanych jest wykonany z termoplastycznego tworzywa sztucznego i ma postać ściętego prostopadłościanu o podstawie zbliżonej do prostokąta o zaokrąglonych narożach, szczelnie zamkniętej pokrywą (2) z plombą zabezpieczającą, a także wyposażony w gniazda, w których osadzony jest pałąk nośny (21). Pojemnik charakteryzuje się tym, że w pobliżu otworu pojemnik (1) ma pogrubioną ściankę (3) z poziomym uskokiem (4), a ścianka (3) powyżej uskoku (4) jest odchylona skośnie na zewnątrz i posiada występ zakończony w swej górnej części skośnie, zaś w dalszej swej części jest pionowa i u góry jest zakończona skosem. Górna powierzchnia pokrywy (2) ukształtowana jest w postaci dwóch, połączonych łagodnymi łukami (7) części: poziomej (8) i usytuowanej powyżej w stosunku do części (8) i skośnie ku górze części (8'), która, od strony wnętrza pojemnika (1), wyposażona jest w niewielkie występy usytuowane skośnie w kierunku obrzeża pod kątem około 45°, a dodatkowo obrzeże pokrywy (2) jest utworzone z dwóch, połączonych od góry żebrami, pionowych ścianek: zasadniczej (11) i zewnętrznej (12), przy czym ścianka zasadnicza (11) połączona jest ze ścianką zewnętrzną (12) ścianką skośną z ukształtowanym zaczepem, powyżej którego przechodzi w część pionową, następnie zaś w krótki odcinek poziomy i ponownie w część pionową, którą jest połączona ze ścianką zewnętrzną (12) odcinkiem poziomym. Na niewielkim fragmencie ścianki zewnętrznej (12) usytuowana jest plomba zabezpieczająca w postaci płytki połączonej ze ścianką (12) punktowo i na tym fragmencie ścianka zewnętrzna (12) jest połączona ze ścianką zasadniczą (11) łącznikiem.

(2 zastrzeżenia)

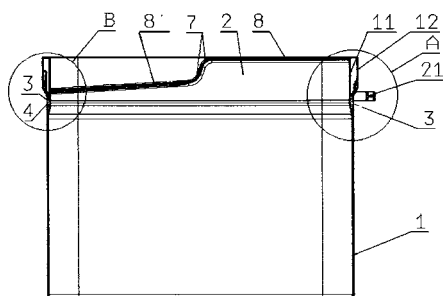

A1 (21) 412952 (22) 2015 06 30

(51) B65D 85/04 (2006.01)
B65D 85/676 (2006.01)

(71) ZAKŁAD PRODUKCJI OPAKOWAŃ TARNOPAK SPÓŁKA Z OGRANICZONĄ ODPOWIEDZIALNOŚCIĄ, Jasło

(72) LUBOJEMSKI WIESŁAW

(54) Szpula

(57) Szpula, przeznaczona jest zwłaszcza jako opakowanie do magazynowania, transportu i oferowania do sprzedaży nawiniętych nań elementów długich, giętkich i wiotkich, takich jak linki, uszczelki, łańcuszki, itp. Szpula zawiera wykonane z tektury tarcze z odgiętymi pod kątem 90° wypustami wewnętrznymi oraz rdzeń. Charakteryzuje się ona tym, że składa się z wykonanego z tektury litej cylindrycznego rdzenia (1) oraz dwóch tarcz (2) z wyciętymi wypustami wewnętrznymi (3), które są odgięte pod kątem 90° w stosunku do płaszczyzny tarcz (2) i przylegają do wewnętrznej powierzchni rdzenia (1), a w otworze każdej tarczy (1) usytuowana jest wykonana z tektury litej tuleja (4) o średnicy zewnętrznej równej średnicy wewnętrznej rdzenia (1) pomniejszonej o dwukrotną grubość tektury, z której wykonane są tarcze (2).

(3 zastrzeżenia)

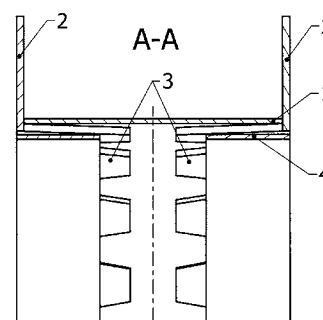

A1 (21) 418679 (22) 2015 03 06

(51) B65D 85/10 (2006.01)
B65D 81/20 (2006.01)
B65D 77/22 (2006.01)

(31) BO2014A000114 (32) 2014 03 06 (33) IT

(86) 2015 03 06 PCT/IB2015/051657

(87) 2015 09 11 WO15/132769

(71) G.D SOCIETA' PER AZIONI, Bologna, IT

(72) PASQUI SIMONE, IT; POLLONI ROBERTO, IT;
PISI CLAUDIO, IT; NEGRINI STEFANO, IT

(54) Opakowanie z uszczelnionym opakowaniem wewnętrznym zaopatrzone w otwór upustowy regulowany przez zawór upustowy, wielowarstwowy arkusz materiału do pakowania oraz sposób wytwarzania wielowarstwowego arkusza materiału do pakowania

(57) Opakowanie mające: grupę artykułów; uszczelnione opakowanie wewnętrzne, które otacza grupę artykułów, ma otwór do wyjmowania artykułów i jest utworzone z arkusza (14) zgrzewalnego materiału do pakowania, który jest złożony wokół grupy artykułów i jest stabilizowany przez zgrzewanie; co najmniej jeden otwór upustowy (18), który jest utworzony przelotowo w ścianie uszczelnionego opakowania wewnętrznego, do upuszczania części powietrza i zmniejszania ciśnienia w uszczelnionym opakowaniu wewnętrznym oraz zawór upustowy (19), który jest umieszczony nad otworem upustowym (18) i ma co najmniej jeden element zaworowy (20), który jest ruchomy między położeniem zamkniętym, w którym uszczelnia on otwór upustowy (18) i odizolowuje otwór upustowy (18) od atmosfery zewnętrznej, a położeniem otwartym,

w którym otwór upustowy (18) komunikuje się swobodnie z atmosferą zewnętrzną.

(13 zastrzeżeń)

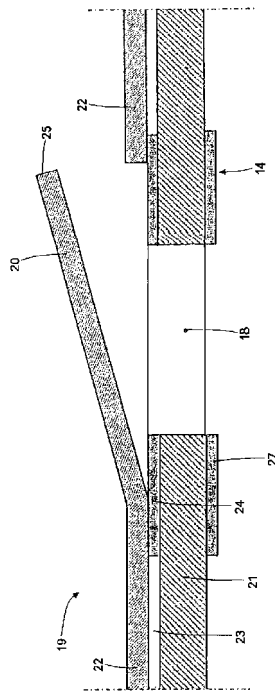

A1 (21) 412788 (22) 2015 06 23

(51) B66C 23/18 (2006.01)
B65G 49/06 (2006.01)
E04G 3/30 (2006.01)

(71) WIECZOREK MIECZYŚLAW PRZEDSIĘBIORSTWO
USŁUGOWO-HANDLOWE EUROSPRZĘT,
Wola Niechcicka Stara
(72) WIECZOREK ZBIGNIEW

(54) **Urządzenie do montażu płaskich elementów budowlanych oraz sposób montażu płaskich elementów budowlanych**

(57) Urządzenie do montażu płaskich elementów budowlanych za pomocą podnośnika, charakteryzujące się tym, że zawiera kosz (1), na którym zamontowana jest wciągarka (2) oraz urządzenie przyssawkowe (6) z uchwytami (7) połączone z liną (11) wciągarki (2) prowadzoną za pomocą ramy montowania (3), przy czym urządzenie przyssawkowe (6) ma położenie regulowane w osi pionowej (Y) za pomocą wciągarki (2) do opuszczania urządzenia przyssawkowego (6) poniżej kosza (1) oraz położenie regulowane w osi poziomej (X) ręcznie za pomocą uchwytów (7) urządzenia przyssawkowego (6).

(5 zastrzeżeń)

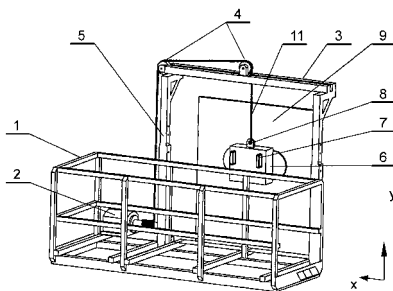

A1 (21) 412773 (22) 2015 06 19

(51) B66C 23/53 (2006.01)
B66C 23/88 (2006.01)

(71) POLITECHNIKA GDAŃSKA, Gdańsk
(72) DYMARSKI CZESŁAW; DAUTER ANDRZEJ;
DYMARSKI PAWEŁ

(54) **Układ do blokady elastycznego połączenia urządzenia okrętowego z fundamentem**

(57) Układ do blokady elastycznego połączenia urządzenia okrętowego z fundamentem zawierający kołnierz korpusu urządzenia i kołnierz fundamentu charakteryzuje się tym, że kołnierz korpusu (3) jest o większej średnicy niż kołnierz fundamentu (4), a na jego zewnętrznym obwodzie w kierunku kołnierza fundamentu (4) trwale zamocowana jest obręcz (13) ze skierowanym do wewnątrz kołnierzem zamocowanym (9), przy czym kołnierz fundamentu (4) i kołnierz wewnętrzny (9) posiadają na znajdujących się naprzeciw siebie powierzchniach walcowych promieniowe wycięcia (14) o tym samym promieniu, które rozmieszczone są symetrycznie względem osi obu kołnierzy (4, 9), a środek krzywizny powierzchni walcowych każdej pary promieniowych wycięć (14) znajduje się pośrodku szczeliny między kołnierzem fundamentu (4) i kołnierzem wewnętrznym (9), przy czym w tak powstałych walcowych przestrzeniach znajdują się tłoczyska (6) siłowników hydraulicznych lub elektrycznych (8), osadzonych przesuwnie z luzem w dolnym kołnierzu fundamentu (12) zamocowanym poniżej kołnierza wewnętrznego (9), przy czym zakres możliwego przemieszczenia osiowego siłowników (8) jest nieco większy od skoku tłoków, zaś na końcu tłoczków (6) każdego z siłowników (8), w przestrzeni utworzonej pomiędzy kołnierzem fundamentu (4) i kołnierzem korpusu (3) zamocowane są elementy blokujące (7) o powiększonej powierzchni czołowej od strony siłownika (8).

(1 zastrzeżenie)

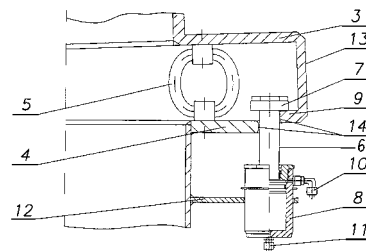

A1 (21) 412858 (22) 2015 06 25

(51) B66F 11/04 (2006.01)
E04G 1/18 (2006.01)
E04G 1/22 (2006.01)

(71) LOCKHARD SPÓŁKA Z OGRANICZONĄ
ODPOWIEDZIALNOŚCIĄ, Gorzyce Wielkie
(72) LEONHARD MICHAŁ J.; LEONHARD ŁUKASZ J.;
LEONHARD SZYMON J.; LONARDI JESPER RYBERG, DK

(54) **Podnośnik platformowy**

(57) Podnośnik platformowy do transportu pionowego ludzi bądź przedmiotów przeznaczony do stosowania w różnych dziedzinach

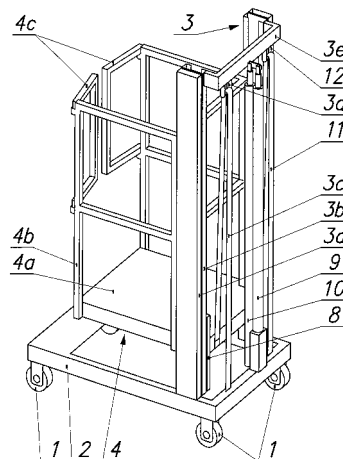

działalności człowieka zbudowany z podstawy (2) na której umiejscowiona jest kolumna (3) na której zamocowana jest przesuwana platforma transportowa (4) a także sprężyny gazowej (10) wypychającej platformę transportową (4) w kierunku ku górze charakteryzuje się tym, że napęd platformy transportowej (4) stanowi siłownik elektryczny (9) współpracujący z wypychając platformę transportową (4) w kierunku ku górze sprężyną gazową (10).

(12 zastrzeżeń)

A1 (21) **412913** (22) 2015 06 29

(51) **B66F 11/04** (2006.01)

E04G 3/18 (2006.01)

E04G 3/20 (2006.01)

E04G 3/24 (2006.01)

E04G 3/30 (2006.01)

A47L 3/02 (2006.01)

(71) POLITECHNIKA ŚLĄSKA, Gliwice

(72) CHOLEWA WOJCIECH; MOCZULSKI WOJCIECH;
JANUSZKA MARCIN; PANFIL WAWRZYNIEC;
PRZYSTAŁKA PIOTR; TARGOSZ MIROSŁAW

(54) **Urządzenie do poruszania się po pionowych obiektach budowlanych, zwłaszcza chodnikach kominowych i zaporach wodnych**

(57) Urządzenie do poruszania się po pionowych obiektach budowlanych, zwłaszcza chłodniach kominowych i zaporach wodnych charakteryzuje się tym, że posiada układ lokomocji, składający się z wózka (4), przeciwwagi (3) i elementu łączącego (5) zawieszono na linie lub linach (2) zaczepionych do korony chłodni kominowej (1) lub zapory wodnej tak, że punkt zaczepienia liny lub lin (2) do elementu łączącego (5) znajduje się powyżej linii łączącej środki masy przeciwwagi (3) i wózka (4).

(1 zastrzeżenie)

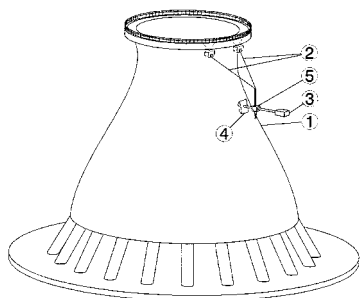

DZIAŁ C

CHEMIA I METALURGIA

A1 (21) **412975** (22) 2015 07 01

(51) **C01B 21/06** (2006.01)

B22F 9/00 (2006.01)

C23C 4/04 (2006.01)

(71) HART-TECH SPÓŁKA Z OGRANICZONĄ
ODPOWIEDZIALNOŚCIĄ, Łódź

(72) KULA PIOTR; PIETRASIK ROBERT; PAWĘTA SYLWESTER

(54) **Warstwa niskotarciowa z nanokompozytowego tworzywa gradientowego oraz sposób jej wytwarzania**

(57) Ujawniono warstwę niskotarciową z nanokompozytowego tworzywa gradientowego która składa się z zewnętrznej strefy azotków metali przejściowych z wbudowanymi nanocząstkami o strukturze warstwowej z grupy MoS_2 , WS_2 , tlenku grafenu (RGO); antykorozyjnej warstwy izolującej z azotków metali przejściowych oraz utwardzanej wydzieleniowo strefy dyfuzyjnej. Natomiast sposób wytwarzania warstw niskotarciowych dzieli się na etapy: nanoszenie nanodispersyjnych substratów z roztworu koloidalnego, suszenie i wstępne spiekanie oraz cykliczne niskociśnieniowe azotowanie.

(10 zastrzeżeń)

A1 (21) **412892** (22) 2015 06 29

(51) **C01B 33/113** (2006.01)

(71) INSTYTUT CERAMIKI I MATERIAŁÓW BUDOWLANYCH,
Warszawa

(72) GARBACIK ALBIN; ADAMSKI GRZEGORZ;
BARAN TOMASZ; SZELĄG HENRYK;
PICHNIARCZYK PAWEŁ; RONDUDA ANDRZEJ;
GRZĄBEL TOMASZ

(54) **Sposób utylizacji wysokokrzemionkowych odpadów przemysłowych w technologii wytwarzania krystalalitu**

(57) Przedmiotem zgłoszenia jest sposób utylizacji wysokokrzemionkowych odpadów przemysłowych w technologii wytwarzania krystalalitu. Surowcem wyjściowym do utylizacji wysokokrzemionkowych odpadów przemysłowych dla potrzeb wytwarzania krystalalitu są odpadowe piaski pylaste z procesów produkcji kruszyw powstałe w technologii kruszenia naturalnych skał kwarcowych; odpadowe piaski chalcedonitowe powstające w procesach produkcji kruszyw i sorbentów na drodze kruszenia naturalnych skał chalcedonitowych; lub pyły krzemionkowe powstające w procesie produkcji żelazokrzemu w piecach łukowych. Z wysokokrzemionkowych odpadów przemysłowych zestawia się zestaw surowcowy zawierający dodatek stabilizatora wysokotemperaturowych odmian SiO_2 - krystalalitu, soli metali alkalicznych w ilości 1,5% do 4,0% w przeliczeniu na Na_2O , który przed procesem prażenia poddawany jest granulowaniu. Wysuszony granulaturę do zawartości wilgoci nie większej niż 0,5% wagowych H_2O , zawierający od 93,0% do 99,0% wagowych SiO_2 jest poddawany procesowi prażenia korzystnie w piecu obrotowym w temperaturze 1350°C do 1500°C, w której zestaw surowcowy utworzony z odpadowych wysokokrzemionkowych surowców ulega przemianie zawartej w odpadach krzemionki w kryształy krystalalitu, po czym wyprażony krystalalit zostaje poddany procesowi chłodzenia, przemielania i konfekcjonowania.

(9 zastrzeżeń)

A1 (21) **412821** (22) 2015 06 23

(51) **C02F 1/62** (2006.01)

C01G 37/00 (2006.01)

C14C 3/32 (2006.01)

(71) 23 RS CORAS SPÓŁKA Z OGRANICZONĄ
ODPOWIEDZIALNOŚCIĄ, Warszawa

(72) GRZYBOWSKI PIOTR

(54) **Sposób wydzielenia chromu z odpadów garbarskich**

(57) Przedmiotem zgłoszenia jest sposób wydzielenia chromu ze ścieków, w tym ścieków garbarskich, w wyniku reakcji podwójnej wymiany tworzą się nierozpuszczalne sole chromu i kwasów organicznych, które dają się bardzo łatwo odfiltrować i tą drogą wydzielić chrom ze ścieków. Zebrane osady soli chromowych pewnych kwasów organicznych poddawane są następnie regeneracji.

(6 zastrzeżeń)

A1 (21) 412972 (22) 2015 06 30

(51) C02F 3/28 (2006.01)

(71) ECO COGEN SPÓŁKA Z OGRANICZONĄ ODPOWIEDZIALNOŚCIĄ, Komorniki

(72) DACH JACEK; LEWICKI ANDRZEJ;
JANCZAK DAMIAN; CZEKAŁA WOJCIECH;
MICHALAK MIROSŁAW**(54) Sposób zwiększenia sprawności energetycznej biogazowni oraz układ do zwiększenia sprawności energetycznej biogazowni**

(57) W sposobie zwiększenia sprawności energetycznej w biogazowni zbiornik główny fermentacyjny (1) zasila się pulpą podawaną z komory akceleratora (2), przy czym w akceleratorze (2) utrzymuje się środowisko kwaśne o pH poniżej 5, a korzystnie o pH ok. 4, wspomagając występowanie przemian biochemicznych procesu fermentacji, w szczególności procesy hydrolizy i kwasogenezę, a korzystnie również octanogenezę. Karmienie akceleratora (2) i przekazywanie wsadu w postaci rozdrobnionego mechanicznie materiału roślinnego opartego na kiszonkach, realizuje się za pomocą kosza zalewowego (3) na bieżąco, korzystnie w porcjach, przy czym każda z porcji wsadu ma temperaturę taką samą jak temperatura pulpy w akceleratorze (2). Akcelerator (2) inokuluje się frakcją ciekłą pofermentu, jaką podaje się z głównego zbiornika fermentacyjnego (1), przy czym dwutlenek węgla oraz wodór wydzielające się w akceleratorze (2) podczas przemian biochemicznych procesu fermentacji podaje się za pomocą pompy (4) do zbiornika głównego fermentacyjnego (1). W trakcie karmienia akceleratora (2) porcje wsadu podaje się systematycznie w odstępach parugodzinnych. Przedmiotem zgłoszenia jest także układ do zwiększenia sprawności energetycznej biogazowni.

(6 zastrzeżeń)

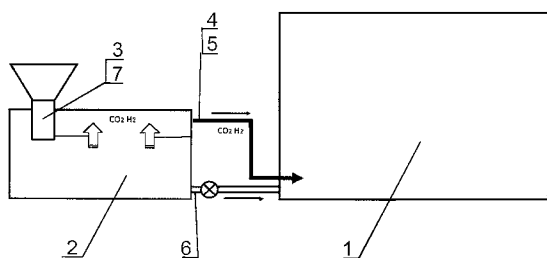

A1 (21) 412966 (22) 2015 06 30

(51) C02F 3/34 (2006.01)

C02F 1/42 (2006.01)

C02F 1/58 (2006.01)

(71) POLITECHNIKA CZĘSTOCHOWSKA, Częstochowa

(72) ZABOCHNICKA-SWIĄTEK MAGDALENA;
BIEŃ JANUARY**(54) Sposób biologicznego oczyszczania ścieków przemysłowych ze związków azotu lub metali ciężkich**

(57) Ujawniono sposób biologicznego oczyszczania ścieków przemysłowych ze związków azotu lub metali ciężkich. Sposób polega na tym, że ścieki przemysłowe podczas trwania procesu asymilacji przez mikroglony poddaje się jednocześnie procesowi wymiany jonowej poprzez dodanie naturalnego sorbentu mineralnego.

(3 zastrzeżenia)

A1 (21) 412947 (22) 2015 06 30

(51) C03B 5/04 (2006.01)

(71) ZAJDEL BOGDAN ZAJDEL PRACOWNIA SZKŁA I CERAMIKI, Krosno

(72) ZAJDEL BOGDAN

(54) Piec szklarski

(57) Przedmiotem zgłoszenia jest piec szklarski o zdolności wytopu nie przekraczającej 1 t/dobę dla hut szkła wytwarzających wyroby ze szkła o ogólnym zastosowaniu i wyroby artystyczne. Piec posiada obudowę z materiału izolacyjnego, w której usytuowana jest część wytopowa i wyrobowa, palniki gazowe oraz kanały odprowadzające spaliny poprzez wymiennik ciepła do kominu. Piec charakteryzuje się tym, że w ścianie przedniej i tylnej wykonane są dwa otwory (8), stanowiące wloty spalin do kanałów obwodowych (9) przebiegających w izolowanych ścianach przedniej i tylnej pieca oraz pod częścią wytopową i wyrobową - w izolowanym trzonie pieca, a ponadto kanały (9) połączone są z głównym kanałem (10) spalin, usytuowanym w izolowanym trzonie pieca centralnie i poprzecznie do kanałów obwodowych (9), a główny kanał (10) połączony jest z wyposażonym w zasuwę regulacyjną (11) wymiennikiem ciepła (4) zakończonym kominem (5) oraz z wyposażoną również w zasuwę regulacyjną (12) komorą mieszania, wyposażoną w króciec z zaworem powietrza dodatkowego i następnie z usytuowaną w komorze odprężającej wyroby szklane kasetą grzewczą.

(2 zastrzeżenia)

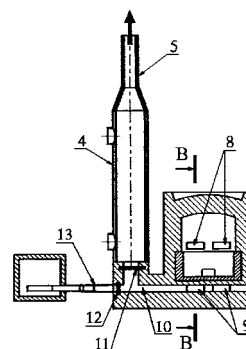

A1 (21) 416946 (22) 2016 04 22

(51) C04B 28/20 (2006.01)

C04B 24/32 (2006.01)

(71) POLITECHNIKA ŚWIĘTOKRZYSKA, Kielce

(72) KOSTRZEWA PAULINA; DACHOWSKI RYSZARD

(54) Zastosowanie polietylenoglikolu jako dodatku w wyrobach z masy silikatowej

(57) Zastosowanie polietylenoglikolu jako dodatku w wyrobach z masy silikatowej, składających się z piasku kwarcowego, wapna palonego oraz wody, charakteryzuje się tym, że jako dodatek stosuje się polietylenoglikolu w ilości do 20% masy całkowitej, najkorzystniej 2-3%. Polietylenoglikol stosuje się w postaci lepkiej cieczy o masie cząsteczkowej 400 u.

(2 zastrzeżenia)

A1 (21) 412967 (22) 2015 06 30

(51) C06B 23/00 (2006.01)

A62D 3/33 (2007.01)

C08K 7/26 (2006.01)

(71) FIREWORKS EUROPE INNOVATION SPÓŁKA Z OGRANICZONĄ ODPOWIEDZIALNOŚCIĄ, Bydgoszcz

(72) LIPKOWSKI JANUSZ; KASAK BOGDAN

(54) Ekologiczne fajerwerki, sposób ich otrzymywania oraz sposób ograniczenia skażenia środowiska związkami metali ciężkich z fajerwerków i zastosowanie fajerwerków oraz zastosowanie dodatków mineralnych w materiałach pirotechnicznych

(57) Przedmiotem wynalazku są fajerwerki zawierające w swoim składzie związki metali ciężkich, przy czym skład fajerwerków

wzbogacono nierozpuszczalnym w wodzie czynnikiem sorpcyjnym wiążącym szkodliwe związki metali, przez co zmniejszana jest rozpuszczalność soli tych metali w wodzie.

(12 zastrzeżeń)

A1 (21) 412926 (22) 2015 06 28

(51) C07C 15/14 (2006.01)

C07C 15/56 (2006.01)

C07C 25/18 (2006.01)

C07C 25/24 (2006.01)

C07C 63/331 (2006.01)

C07C 69/76 (2006.01)

C07F 15/00 (2006.01)

C07F 17/02 (2006.01)

(71) UNIWERSYTET IM. ADAMA MICKIEWICZA
W POZNANIU, Poznań

(72) PIETRASZUK CEZARY; OSTROWSKA SYLWIA;
LESZCZYŃSKA-SEJDA KATARZYNA;
BENKE GRZEGORZ; MATUSSEK MAREK;
KROMPIEC STANISŁAW; URBANIAK WŁODZIMIERZ

(54) Sposób otrzymywania biaryli

(57) Wynalazek dotyczy sposobu otrzymywania biaryli o ogólnym wzorze 1, w którym R¹-R⁵ są równe lub różne i oznaczają wodór, grupę alkilową, arylową, halogen, alkoksylową, metylokarbonylową, estrową, w którym katalitycznej reakcji sprzężenia poddaje się halogenuk arylowy o ogólnym wzorze 2, w którym X oznacza jodek, bromek lub chlorek, a R¹-R⁵ mają podane wyżej znaczenie. Sposób polega na tym, że jako katalizator stosuje się dimeryczny kompleks palladu(II), w którym Y oznacza ligand fluorkowy lub hydroksylowy, NHC oznacza ligand karbonowy, w których R⁶ i R⁷ są równe lub różne i oznaczają grupę arylową, w szczególności grupę 2,6-diizopropylfenylową lub 2,4,6-trimetylofenylową, heteroarylową, grupę alkilową, grupę CH₂R⁸, w której R⁸ oznacza grupę arylową lub heteroarylową, przy czym reakcję prowadzi się w rozpuszczalniku nie wchodzącym w reakcję z którymkolwiek ze składników układu reakcyjnego, korzystnie dimetyloformamidzie lub toluenie, w temperaturze 313-373K, w czasie od 1 godziny do 12 godzin, korzystnie od 3 godzin do 6 godzin, po czym w znany sposób usuwa się rozpuszczalnik i oczyszcza się otrzymany produkt od produktów ubocznych i nie przereagowanych substratów. Zastosowane katalizatory są nowymi kompleksami palladu(II).

(3 zastrzeżenia)

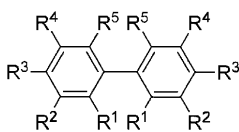

Wzór 1

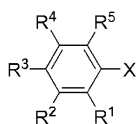

Wzór 2

A1 (21) 412927 (22) 2015 06 28

(51) C07C 15/14 (2006.01)

C07C 15/54 (2006.01)

C07C 15/56 (2006.01)

C07C 25/18 (2006.01)

C07C 25/24 (2006.01)

C07C 63/331 (2006.01)

C07C 69/76 (2006.01)

C07F 15/00 (2006.01)

C07F 17/02 (2006.01)

(71) UNIWERSYTET IM. ADAMA MICKIEWICZA
W POZNANIU, Poznań

(72) PIETRASZUK CEZARY; OSTROWSKA SYLWIA;
LESZCZYŃSKA-SEJDA KATARZYNA; BENKE GRZEGORZ;
MATUSSEK MAREK; KROMPIEC STANISŁAW;
URBANIAK WŁODZIMIERZ

(54) Sposób otrzymywania 1,2-diaryloacetylenów

(57) Wynalazek dotyczy sposobu otrzymywania 1,2-diaryloacetylenów o ogólnym wzorze 1, w którym R¹-R⁵ są równe lub różne i oznaczają wodór, grupę alkilową, arylową, halogen, alkoksylową, metylokarbonylową, estrową lub nitrylową, w katalitycznej reakcji sprzężenia halogenuk arylowego o ogólnym wzorze 2, w którym X oznacza jodek, bromek lub chlorek, a R¹-R⁵ mają podane wyżej znaczenie, z aryloacetylenem, w którym R¹-R⁵ mają podane wyżej znaczenie. Sposób polega on na tym, że jako katalizator stosuje się dimeryczny kompleks palladu(II), w którym Y oznacza ligand fluorkowy lub hydroksylowy, NHC oznacza ligand karbenowy, w którym R⁶ i R⁷ są równe lub różne i oznaczają grupę arylową, w szczególności grupę 2,6-diizopropylfenylową lub 2,4,6-trimetylofenylową, heteroarylową, grupę alkilową, grupę CH₂R⁸, w której R⁸ oznacza grupę arylową lub heteroarylową, w ilości 0,1% mol do 3% mol w stosunku do substratu o ogólnym wzorze 2, przy czym reakcję prowadzi się w rozpuszczalniku nie wchodzącym w reakcję z którymkolwiek ze składników układu reakcyjnego, korzystnie dimetyloformamidzie lub toluenie, w temperaturze 313-373K, w czasie od 1 godziny do 12 godzin, korzystnie od 3 godzin do 6 godzin, po czym w znany sposób usuwa się rozpuszczalnik i oczyszcza się otrzymany produkt od produktów ubocznych i nie przereagowanych substratów. Zastosowane katalizatory są nowymi kompleksami palladu(II).

(3 zastrzeżenia)

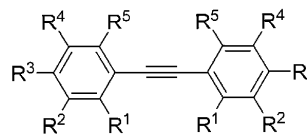

Wzór 1

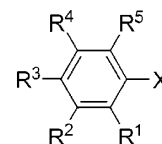

Wzór 2

A1 (21) 412777 (22) 2015 06 19

(51) C07C 37/16 (2006.01)

C07C 37/14 (2006.01)

C07C 39/07 (2006.01)

B01J 23/86 (2006.01)

(71) INSTYTUT CHEMII PRZEMYSŁOWEJ
IM. PROF. IGNACEGO MOŚCICKIEGO, Warszawa

(72) SZARLIK STEFAN; ŁYSIK PAWEŁ; GÓRSKA AGNIESZKA;
KRAKOWIAK JOANNA; WIELGOSZ ZBIGNIEW;
STASIŃSKI JANUSZ

(54) Sposób wytwarzania 2,6-dimetylofenolu

(57) Sposób wytwarzania 2,6-dimetylofenolu przez metylowanie fenolu w fazie gazowej z zastosowaniem katalizatora żelazowo-chromowego, zawierającego miedź i z zawracaniem produktu pośredniego o-krezolu, polega na tym, że proces prowadzi się z zastosowaniem katalizatora stacjonarnego zawierającego tlenek żelazowy w ilości 77,0 ± 3% wag., przy czym o-krezol zawraca się do strumienia substratów w ilości zapewniającej stan ustalony procesu.

(3 zastrzeżenia)

A1 (21) 416802 (22) 2016 04 11

(51) C07D 221/22 (2006.01)

(71) POLITECHNIKA WROCŁAWSKA, Wrocław

(72) WOJACZYŃSKA ELŻBIETA;
KAMIŃSKA KAROLINA(54) Chiralne sulfonamidy pochodne
(1S,4S,5R)-2-[(S)-1-feniloetylo]-4-amino-
-2-azabicyklo[3.2.1]oktanu oraz sposób
ich otrzymywania

(57) Przedmiotem zgłoszenia są chiralne sulfonamidy pochodne (1S,4S,5R)-2-[(S)-1-feniloetylo]-4-amino-2-azabicyklo[3.2.1]oktanu znajdujące zastosowanie w syntezie asymetrycznej w roli chiralnych pomocników i organokatalizatorów oraz w syntezie związków o znaczeniu biologicznym. Sposób otrzymywania sulfonamidów pochodnych (1S,4S,5R)-2-[(S)-1-feniloetylo]-4-amino-2-azabicyklo[3.2.1]oktanu o wzorze 1, polega na reakcji co najmniej jednej części molowej (1S,4S,5R)-2-[(S)-1-feniloetylo]-4-amino-2-azabicyklo[3.2.1]oktanu z co najmniej jedną częścią molową chlorku 4-metylofenylosulfonylowego w obecności co najmniej jednej części molowej trifenylfosfiny i co najmniej jednej części molowej zasady wybranej z grupy: KOH, Et₃N, pirydyny, przy czym reakcję prowadzi się w rozpuszczalniku w zakresie temperatur 250-320K.

(3 zastrzeżenia)

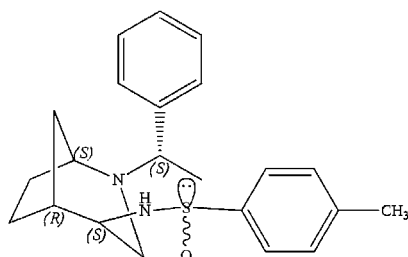

Wzór 1.

A1 (21) 416803 (22) 2016 04 11

(51) C07D 221/22 (2006.01)

(71) POLITECHNIKA WROCŁAWSKA, Wrocław

(72) WOJACZYŃSKA ELŻBIETA;
KAMIŃSKA KAROLINA(54) Chiralne sulfonamidy pochodne
(1S,4S,5R)-2-[(S)-1-feniloetylo]-4-amino-
-2-azabicyklo [3.2.1]oktanu oraz sposób
ich wytwarzania

(57) Przedmiotem wynalazku są chiralne sulfonamidy pochodne (1S,4S,5R)-2-[(S)-1-feniloetylo]-4-amino-2-azabicyklo[3.2.1]oktanu, znajdujące zastosowanie w syntezie asymetrycznej jako chiralne ligandy bądź organokatalizatory i w syntezie związków aktywnych biologicznie oraz sposób ich wytwarzania. Sposób wytwarzania chiralnych sulfonamidów pochodnych (1S,4S,5R)-2-[(S)-1-feniloetylo]-4-amino-2-azabicyklo[3.2.1]oktanu o wzorze 1, w którym R oznacza podstawnik metylosulfonylowy, fenylsulfonylowy, 4-nitrofenylsulfonylowy, 4-metylofenylsulfonylowy, polega na reakcji jednej części molowej (1S,4S,5R)-2-[(S)-1-feniloetylo]-4-amino-2-azabicyklo[3.2.1]oktanu z co najmniej jedną częścią

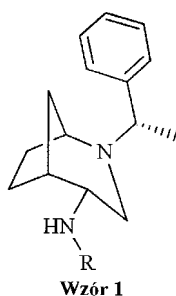

Wzór 1

molową chlorku sulfonylowego oraz z co najmniej jedną częścią molową zasady. Reakcję prowadzi się w rozpuszczalniku w zakresie temperatur 250-320K.

(2 zastrzeżenia)

A1 (21) 416804 (22) 2016 04 11

(51) C07D 221/22 (2006.01)

C07D 209/02 (2006.01)

(71) POLITECHNIKA WROCŁAWSKA, Wrocław

(72) WOJACZYŃSKA ELŻBIETA;
KAMIŃSKA KAROLINA(54) Chiralne sulfonamidy pochodne
(1S,3R,4R)-2-[(S)-1-feniloetylo]-3-aminometylo-
-2-azabicyklo [2.2.1]heptanu oraz sposób
ich wytwarzania

(57) Przedmiotem zgłoszenia są chiralne sulfonamidy pochodne (1S,3R,4R)-2-[(S)-1-feniloetylo]-3-aminometylo-2-azabicyklo[2.2.1]heptanu, znajdujące zastosowanie w syntezie asymetrycznej w roli chiralnych ligandów bądź organokatalizatorów i w syntezie związków aktywnych biologicznie oraz sposób ich wytwarzania. Zgłoszenie ujawnia również sposób wytwarzania sulfonamidów pochodnych (1S,3R,4R)-2-[(S)-1-feniloetylo]-3-aminometylo-2-azabicyklo[2.2.1]heptanu o wzorze 1, w którym R¹ oznacza podstawnik metylosulfonylowy, fenylsulfonylowy, 4-nitrofenylsulfonylowy, 4-metylofenylsulfonylowy i 1,1,2,2,3,3,4,4,4-nonafluoro-1-butanosulfonylową, a R² podstawnik metylosulfonylowy lub wodór, polega na reakcji jednej części molowej (1S,3R,4R)-2-[(S)-1-feniloetylo]-3-aminometylo-2-azabicyklo[2.2.1]heptanu z co najmniej jedną częścią molową chlorku sulfonylowego oraz z co najmniej jedną częścią molową zasady. Reakcję prowadzi się w rozpuszczalniku w zakresie temperatur 250-320K.

(2 zastrzeżenia)

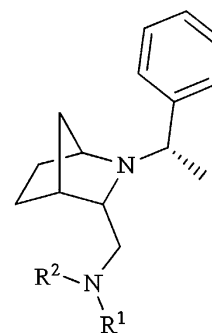

Wzór 1

A1 (21) 416805 (22) 2016 04 11

(51) C07D 241/38 (2006.01)

(71) POLITECHNIKA WROCŁAWSKA, Wrocław

(72) WOJACZYŃSKA ELŻBIETA; IWANEJKO JAKUB

(54) Chiralne pochodne 3-(di-*tert*-butylo-
-2-hydroksyfenilo)oktahydro-2(1H)-chinoksaliny
i sposób ich wytwarzania

(57) Przedmiotem zgłoszenia są chiralne pochodne 3-(di-*tert*-butylo-2-hydroksyfenilo)oktahydro-2(1H)-chinoksaliny o wzorze ogólnym 1, w którym R oznacza podstawniki di-*tert*-butylowy znajdujące zastosowanie w chemii farmaceutycznej oraz w syntezie asymetrycznej. Zgłoszenie ujawnia również sposób wytwarzania chiralnych pochodnych 3-(di-*tert*-butylo-2-hydroksyfenilo)oktahydro-2(1H)-chinoksaliny o wzorze ogólnym 1, w którym R oznacza podstawniki di-*tert*-butylowy, polegający na tym, że jedną część molową iminy o wzorze 2 i wybranej konfiguracji absolutnej (*R,R*), bądź (*S,S*) poddaje się reakcji z co najmniej jedną częścią molową 2,4-di-*tert*-butylufenolu, 2,6-di-*tert*-butylufenolu lub 3,5-di-*tert*-butylufenolu w temperaturze od 293K do 313K, w obecności

kwasy trójfluorooctowego (100% molowych), eteratu trójfluorku boru (100% molowych), lub bez katalizatora, w roztworze CH_2Cl_2 w czasie od 1 do 96 godzin. Otrzymane w reakcji diastereomeryczne produkty oczyszcza się na kolumnie chromatograficznej z użyciem żelu krzemionkowego.

(2 zastrzeżenia)

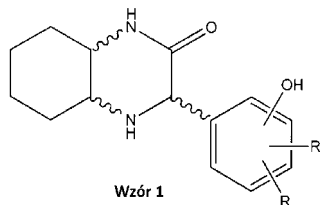
A1 (21) **412905** (22) 2015 06 30(51) **C07D 301/19** (2006.01)
C07D 303/04 (2006.01)(71) ZACHODNIOPOMORSKI UNIWERSYTET
TECHNOLOGICZNY W SZCZECINIE,
Szczecin(72) WRÓBLEWSKA AGNIESZKA; MICHALKIEWICZ BEATA;
MAKUCH EDYTA; GLONEK KAROLINA;
KRAWCZYK KRZYSZTOF; ULEJCZYK BOGDAN(54) **Sposób utleniania limonenu na węglach aktywnych**

(57) Sposób utleniania limonenu na węglach aktywnych, stosowanych jako katalizator, według wynalazku, za pomocą 60% roztworu wodnego nadtlenu wodoru lub 6M roztworu wodoronadtlenku t-butylu w dekanie, w czasie od 0,5 h do 72 h, w obecności metanolu jako rozpuszczalnika, charakteryzuje się tym, że stosuje się węgiel kamienny aktywowany kwasem siarkowym jako katalizator, przy czym proces prowadzi się w temperaturze 60-70°C i przy stężeniu metanolu w mieszaninie reakcyjnej wynoszącym 85-95% masowych.

(5 zastrzeżeń)

A1 (21) **416426** (22) 2016 03 08(51) **C07D 307/83** (2006.01)
C12P 1/02 (2006.01)
C12P 17/04 (2006.01)
C12R 1/80 (2006.01)(71) UNIWERSYTET PRZYRODNICZY WE WROCŁAWIU,
Wrocław(72) WIŃSKA KATARZYNA; GRABARCZYK MAŁGORZATA;
MAŃCZKA WANDA; ŻAROWSKA BARBARA

(54) **Hydroksylaktony 9-hydroksy-2,4,4,7-tetrametylo-9-oksabicyklo[4.3.0]nonan-8-on oraz 11-hydroksy-2,4,4,7-tetrametylo-9-oksabicyklo[4.3.0]nonan-8-on i sposób otrzymywania hydroksylaktonów**

(57) Wynalazek dotyczy hydroksylaktonów 9-hydroksy-2,4,4,7-tetrametylo-9-oksabicyklo[4.3.0]nonan-8-on oraz 11-hydroksy-2,4,4,7-tetrametylo-9-oksabicyklo[4.3.0]nonan-8-on, o wzorze 2 i 3 oraz sposobu ich otrzymywania za pomocą systemu enzymatycznego szczepu grzyba *Penicillium vermiculatum* AM30. Związek 9-hydroksy-2,4,4,7-tetrametylo-9-oksabicyklo[4.3.0]nonan-8-on wykazuje aktywność przeciwdrobnoustrojową polegającą na hamowaniu wzrostu mikroorganizmów: bakterii: *Staphylococcus aureus*, *Bacillus subtilis* B5, *Pseudomonas fluorescens* W1 oraz grzybów strzępkowych *Fusarium* linii A3, zaś związek 11-hydroksy-2,4,4,7-tetrametylo-9-oksabicyklo[4.3.0]nonan-8-on wykazuje aktywność przeciwdrobnoustrojową, polegającą na hamowaniu wzrostu mikroorganizmów: bakterii: *Bacillus subtilis* B5, *Pseudomonas fluorescens* W1 oraz grzybów strzępkowych *Fusarium* linii A3. Związki te

mogą znaleźć zastosowanie w przemyśle spożywczym do ochrony produktów żywnościowych.

(5 zastrzeżeń)

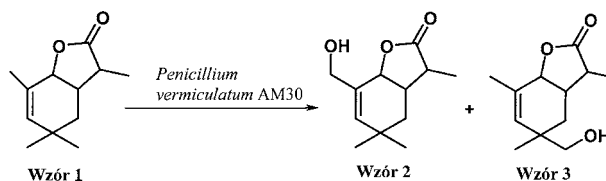
A1 (21) **412780** (22) 2015 06 19(51) **C07D 311/34** (2006.01)

(71) INSTYTUT FARMACEUTYCZNY, Warszawa

(72) FILIP KATARZYNA; ARAŻNY ZBIGNIEW;
KLECZKOWSKA-PLICHTA EWA;
POŁOWCZYK MAGDALENA;
GABARSKI KRZYSZTOF;
GRYNKIEWICZ GRZEGORZ; TRZCIŃSKA KINGA(54) **Sposób wytwarzania genisteiny na skalę techniczną**

(57) Przedmiotem wynalazku jest ulepszony sposób wytwarzania genisteiny na skalę techniczną w procesie obejmującym kondensację floroglucyny z cyjankiem 4-hydroksybenzylu wobec chlorku cynku jako katalizatora w 1,2-dimetoksyetanie w obecności kwasu chlorowodorowego, a następnie cyklokondensację otrzymanej 2,4,6,4'-tetrahydroksydeoksybenzoiny z bezwodnikiem octowomrowkowym w obecności trietyloaminy. Sposób zapewnia dobrą wydajność i czystość genisteiny, spełniającą wymagania określone dla substancji farmaceutycznych i suplementów diety.

(7 zastrzeżeń)

A1 (21) **412803** (22) 2015 06 22(51) **C07D 333/10** (2006.01)

(71) POLITECHNIKA ŁÓDZKA, Łódź

(72) KULA JÓZEF; BONIKOWSKI RADOSŁAW;
ZUB EDYTA; FLORKIEWICZ ALICJA

(54) **Pochodna tiofenu oraz sposób jej otrzymywania**

(57) Przedmiotem wynalazku jest pochodna tiofenu, którą jest 2,5-dibutylo-3-metylotiofen o wzorze 1. Sposób otrzymywania związku o wzorze 1, polega na tym, że diketon, 4-[3-metylo-5-(3-oksobutylo)tiofen-2-yl]-butan-2-on, poddaje się redukcji hydrazyną w postaci roztworu wodnego, w środowisku wodorotlenku potasowego w obecności glikolu etylenowego, w temperaturze 115-180°C i po oddestylowaniu wody i nadmiaru hydrazyny oraz wydzieleniu się azotu, produkt reakcji schładza się, dodaje wodę i oddestylowuje się z parą wodną związek o wzorze 1.

(2 zastrzeżenia)

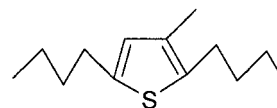
A1 (21) **412818** (22) 2015 06 23

(51) **C07D 403/04** (2006.01)
C07D 405/04 (2006.01)
C07D 209/04 (2006.01)
A61K 31/404 (2006.01)
A61K 31/34 (2006.01)
A61K 31/40 (2006.01)
A61K 35/00 (2006.01)

- (71) UNIWERSYTET JAGIELLOŃSKI, Kraków
 (72) DUBIN GRZEGORZ; WRONA EWA; HOLAK TAD;
 TWARDA ALEKSANDRA; KRZYSZTOF ŻAK;
 TOMALA MARCIN; GRUDNIK PRZEMYSŁAW;
 MUSIELAK BOGDAN; KUBICA KATARZYNA

(54) **Nowe inhibitory oddziaływania MDM2/MDMX-p53**

(57) Przedmiotem zgłoszenia jest inhibitor oddziaływania MDM2/MDMX-p53 o wzorze ogólnym (I), gdzie X oznacza -O-, -N lub -S; R1 oznacza -H, -CH₃, -CH₂-CH₃; R2, R3 lub R4 jest wybrane spośród grupy obejmującej wodór, alkil, cykloalkil, podstawiony cykloalkil, heterocykloalkil, aryl, heteroaryl, benzyl, formyl, acetyl, heterocykloalkilen, benzen, halogenowe pochodne benzenu, fenol, halogenowe pochodne fenolu, fenol podstawiony opcjonalnie jednym lub dwoma podstawnikami, indol, podstawiony indol, lub jego farmaceutycznie dopuszczalna sól oraz jego zastosowanie jako lek w leczeniu chorób nowotworowych.

(8 zastrzeżeń)

A1 (21) 416807 (22) 2016 04 11

(51) C07F 9/30 (2006.01)

- (71) POLITECHNIKA WROCŁAWSKA, Wrocław
 (72) SOROKA MIROSŁAW; BROL ANNA;
 KOBIAŁKA BARTŁOMIEJ; GRABKA ALEKSANDER;
 STALA ŁUKASZ; KLACAR-CIEPACZ MAGDALENA

(54) **Kwas 1,3-cykloheksanodiylobis[metylenonitrilobis(metyleno)]tetrakisfosfinowy oraz sposób jego wytwarzania**

(57) Zgłoszenie dotyczy kwasu 1,3-cykloheksanodiylobis[metylenonitrilobis(metyleno)]tetrakisfosfinowego o wzorze 1. Kwas 1,3-cykloheksanodiylobis[metylenonitrilobis(metyleno)]tetrakisfosfinowy jest przeznaczony do stosowania jako substrat do syntez, zwłaszcza kwasu 1,3-cykloheksanodiylobis[metylenonitrilobis(metyleno)]tetrakisfosfonowego, a także innych produktów zawierających fragmenty strukturalne 1,3-cykloheksanobis(metyloaminy) i kwasu dimetylofosfinowego. Zgłoszenie dotyczy również sposobu wytwarzania kwasu 1,3-cykloheksanodiylobis[metylenonitrilobis(metyleno)]tetrakisfosfinowego, który polega na tym, że 1,3-cykloheksanobis(metyloaminę) poddaje się reakcji z co najmniej czterema częściami molowymi kwasu fosfinowego i co najmniej czterema częściami molowymi formaldehydu zawartego w substancji wybranej z grupy formalina, trioksan, paraform, a reakcję prowadzi się w temperaturze poniżej 300K, w wodzie, aż do przereagowania substratów i utworzenia się produktu.

(2 zastrzeżenia)

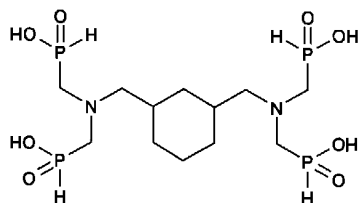

WZÓR 1

A1 (21) 416808 (22) 2016 04 11

(51) C07F 9/30 (2006.01)

- (71) POLITECHNIKA WROCŁAWSKA, Wrocław
 (72) SOROKA MIROSŁAW; BROL ANNA;
 WOJACZYŃSKA ELŻBIETA; SLOPEK KLAUDIA

(54) **Kwas N,N-bis[(hydroksyfosfinylo)metylo]-2-amino-4-metylotiobutanowy oraz sposób jego wytwarzania**

(57) Zgłoszenie dotyczy kwasu N,N-bis[(hydroksyfosfinylo)metylo]-2-amino-4-metylotiobutanowego o wzorze 1, który jest przeznaczony do stosowania jako substrat do syntezy kwasu N,N-bis(fos-

fonometrylo)-2-amino-4-metylotiobutanowego oraz poliamfolitów zawierających fragmenty strukturalne metioniny. Zgłoszenie dotyczy również sposobu wytwarzania kwasu N,N-bis[(hydroksyfosfinylo)metylo]-2-amino-4-metylotiobutanowego, który polega na tym, że jedną część molową metioniny poddaje się reakcji z co najmniej dwiema częściami molowymi formaldehydu zawartego w substancji wybranej z grupy formalina, trioksan i paraform, i co najmniej dwiema częściami molowymi kwasu fosfinowego, a reakcję prowadzi się w możliwie najniższej akceptowalnej technologicznie temperaturze, korzystnie w temperaturze 273-298K, w wodzie, aż do przereagowania substratów.

(3 zastrzeżenia)

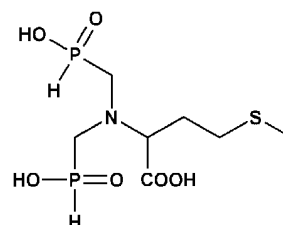

WZÓR 1

A1 (21) 416806 (22) 2016 04 11

(51) C07F 9/38 (2006.01)

- (71) POLITECHNIKA WROCŁAWSKA, Wrocław
 (72) SOROKA MIROSŁAW; BROL ANNA;
 KOBIAŁKA BARTŁOMIEJ; GRABKA ALEKSANDER;
 STALA ŁUKASZ; FALEWICZ PIOTR

(54) **Kwas 1,3-cykloheksanodiylobis[metylenonitrilobis(metyleno)]tetrakisfosfinowy**

(57) Zgłoszenie dotyczy kwasu 1,3-cykloheksanodiylobis[metylenonitrilobis(metyleno)]tetrakisfosfinowego o wzorze 1. Kwas 1,3-cykloheksanodiylobis[metylenonitrilobis(metyleno)]tetrakisfosfinowy jest przeznaczony do stosowania jako specyficzny komplekson, który swoimi grupami funkcyjnymi dopasowuje się do kationów metali, a elastyczny pierścień cykloheksanu utrudnia wymianę ligandów w tych kompleksach, i innych zastosowań.

(1 zastrzeżenie)

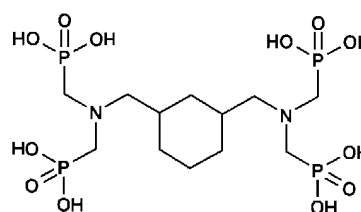

WZÓR 1

A1 (21) 416811 (22) 2016 04 11

(51) C07F 9/38 (2006.01)

- (71) POLITECHNIKA WROCŁAWSKA, Wrocław
 (72) SOROKA MIROSŁAW; BROL ANNA;
 STATKIEWICZ GRZEGORZ; SŁUGOCKA KAROLINA;
 DOMAŃSKI MICHAŁ; FALEWICZ PIOTR

(54) **Kwas metylenobis(4,1-cykloheksanodiylnitrilodimetyleno)tetrakisfosfinowy i jego 2-metylo pochodna i sposób ich otrzymania**

(57) Ujawniono kwas metylenobis(4,1-cykloheksanodiylnitrilodimetyleno)tetrakisfosfinowy i jego 2-metylo pochodną o wzorze 1, w którym R oznacza atom wodoru lub grupę metylową. Przedmiot wynalazku przedstawiony jest w przykładach otrzymania. Kwas

metylenobis(4,1-cykloheksanodilynitrilodimetyleno)tetrakisfosfonowy i jego 2-metylo pochodna, są przeznaczone do stosowania w charakterze specyficznych kompleksonów, w których miejsca chelatujące, czyli grupy aminometylofosfonowe, są osłonięte dużymi hydrofobowymi czaszami w postaci grup cykloheksylowych połączonych mostkiem metylenowym.

(1 zastrzeżenie)

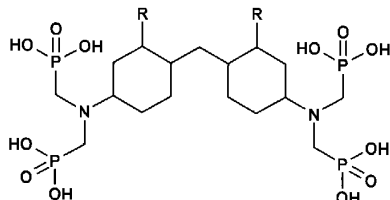

WZÓR 1

A1 (21) 412928 (22) 2015 06 28

(51) C07F 15/00 (2006.01)

C07F 17/02 (2006.01)

B01J 31/22 (2006.01)

(71) UNIWERSYTET IM. ADAMA MICKIEWICZA
W POZNANIU, Poznań

(72) PIETRASZUK CEZARY; OSTROWSKA SYLWIA;
LESZCZYŃSKA-SEJDA KATARZYNA; BENKE GRZEGORZ;
MATUSSEK MAREK; KROMPIEC STANISŁAW;
URBANIAK WŁODZIMIERZ

(54) **Nowy dimeryczny kompleks palladu(II) oraz sposób jego wytwarzania**

(57) Wynalazek dotyczy nowego dimerycznego kompleksu palladu(II) o ogólnym wzorze 1, w którym NHC oznacza ligand karbenowy w którym R¹ i R² są równe lub różne i oznaczają grupę arylową, heteroarylową, grupę CH₂R³, w której R³ oznacza grupę arylową lub heteroarylową, alkilową, w szczególności grupę 2,6-dizopropylfenyloową lub 2,4,6-trimetylofenyloową. Ujawniono również sposób jego otrzymywania, który polega na tym, że prowadzi się reakcję między kompleksem o ogólnym wzorze 5, w którym NHC ma wyżej podane znaczenie a donorem grupy hydroksylowej, w szczególności wodorotlenkiem potasu (KOH) lub wodorotlenkiem tetrabutylamoniowym (TBAOH), przy czym reakcję prowadzi się w rozpuszczalniku nie wchodzącym w reakcje z którymkolwiek ze składników układu reakcyjnego, korzystnie w dichlorometanie lub toluenie, w temperaturze 298-353K, w czasie od 1 godziny do 24 godzin, korzystnie do 4 godzin do 5 godzin, po czym w znany sposób usuwa się rozpuszczalnik i oczyszcza się otrzymany produkt od produktów ubocznych i nie przereagowanych substratów.

(2 zastrzeżenia)

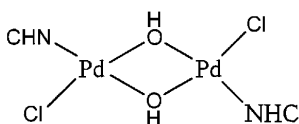

wzór 1

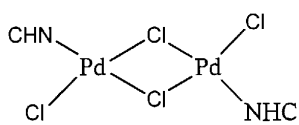

wzór 5

A1 (21) 412929 (22) 2015 06 28

(51) C07F 15/00 (2006.01)

C07F 17/02 (2006.01)

B01J 31/22 (2006.01)

(71) UNIWERSYTET IM. ADAMA MICKIEWICZA
W POZNANIU, Poznań

(72) PIETRASZUK CEZARY; OSTROWSKA SYLWIA;
LESZCZYŃSKA-SEJDA KATARZYNA; BENKE GRZEGORZ;
MATUSSEK MAREK; KROMPIEC STANISŁAW;
URBANIAK WŁODZIMIERZ

(54) **Nowy dimeryczny kompleks palladu(II) oraz sposób jego wytwarzania**

(57) Wynalazek dotyczy nowego dimerycznego kompleksu palladu(II) o ogólnym wzorze 1, w którym NHC oznacza ligand karbenowy, w którym R¹ i R² są równe lub różne i oznaczają grupę arylową, heteroarylową, grupę CH₂R³, w której R³ oznacza grupę arylową lub heteroarylową, alkilową, w szczególności grupę 2,6-dizopropylfenyloową lub 2,4,6-trimetylofenyloową. Ujawniono również sposób jego wytwarzania, który polega na tym, że prowadzi się reakcję między kompleksem o ogólnym wzorze 5, w którym X oznacza ligand chlorkowy lub hydroksyloowy, zaś NHC ma wyżej podane znaczenie a donorem jonu fluorkowego, w szczególności fluorkiem srebra, fluorkiem cezu i fluorkiem tetrabutylamoniowym, uwodnionym lub naniesionym na nośnik, korzystnie na krzemionkę, przy czym reakcję prowadzi się w rozpuszczalniku nie wchodzącym w reakcje z którymkolwiek ze składników układu reakcyjnego, korzystnie w dichlorometanie lub toluenie, w temperaturze 298-353K, w czasie od 1 godziny do 24 godzin, korzystnie od 4 godzin do 5 godzin, po czym w znany sposób usuwa się rozpuszczalnik i oczyszcza się otrzymany produkt od produktów ubocznych i nie przereagowanych substratów.

(2 zastrzeżenia)

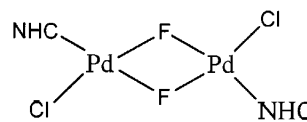

wzór 1

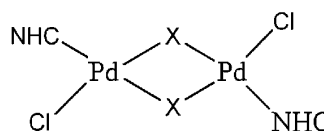

wzór 5

A1 (21) 412811 (22) 2015 06 22

(51) C07F 15/04 (2006.01)

(71) POLITECHNIKA WARSZAWSKA, Warszawa

(72) BANACH ŁUKASZ; BUCHOWICZ WŁODZIMIERZ

(54) **Sposób otrzymywania półsandwiczowych kompleksów niklu(II) z N-heterocyklicznymi ligandami karbenowymi, zwłaszcza o sześci-, siedmio- lub ośmioczłonowym układzie heterocyklicznym**

(57) Ujawniono sposób otrzymywania półsandwiczowych kompleksów niklu(II) z ligandami NHC, zwłaszcza o sześci-, siedmio- i ośmioczłonowym układzie heterocyklicznym o wzorze ogólnym 1, gdzie X oznacza Cl, Br lub I; Ar oznacza grupę arylową; n wynosi 0, 1, 2 lub 3. Sposób polega na tym, że otrzymuje się je przez dodanie do zimnego roztworu związku niklu o wzorze [Ni(X)_n(DME)] gdzie X = Cl, Br; DME = 1,2-dimetoksyetan, lub [Ni(DME)₂][I]₂ w rozpuszczalniku aprotycznym roztworu zdeprotonowanego silną zasadą cyklopentadienu w rozpuszczalniku aprotycznym, przy czym stosuje się 1,1-1,2 mola cyklopentadienu na 1 mol związku niklu, powstałą mieszaninę miesza się. Następnie dodaje się zimny roztwór zdeprotonowanego silną zasadą w rozpuszczalniku aprotycznym prekursora liganda NHC, przy czym stosuje się 1,1-1,2 mola prekursora liganda NHC na 1 mol związku niklu, a otrzymaną mieszaninę pozostawia się w trakcie mieszania do uzyskania temperatury

otoczenia, odparowuje rozpuszczalnik i otrzymany produkt oczyszcza w znany sposób.

(4 zastrzeżenia)

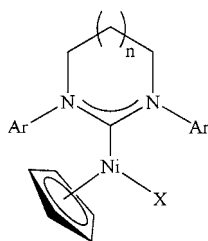

Wzór 1

A1 (21) **412896** (22) 2015 06 29

- (51) **C08F 8/12** (2006.01)
C08F 8/42 (2006.01)
C08J 3/075 (2006.01)
C08J 3/24 (2006.01)

- (71) POLITECHNIKA ŚLĄSKA, Gliwice
 (72) ZDYBAŁ DOMINIK; MILEWSKI ANDRZEJ;
 JAKÓBIK-KOLON AGATA

(54) **Sposób zasadowej hydrolizy poli((met)akrylanu metylu) oraz otrzymywanie materiałów hydrożelowych z poli((met)akrylanu metylu)**

(57) Sposób zasadowej hydrolizy poli((met)akrylanu metylu) oraz otrzymywanie materiałów hydrożelowych z poli((met)akrylanu metylu) polega na tym, że wprowadza się mieszaninę rozpuszczalników eteru dimetylowego glikolu dietylenowego w ilości od 90-99% wagowych i niskolotnego alkoholu w ilości od 1-10% wagowych. Następnie dodaje się niezhydrolizowane i nieusieciovane tworzywo sztuczne na bazie poli((met)akrylanu metylu; które ulega hydrolizie lub hydrolizie wraz z sieciowaniem w układzie niskolotnych rozpuszczalników i reagentów, zawartość miesza się oraz ogrzewa do temperatury nie wyższej niż 130°C, korzystnie w zakresie 10-125°C, po czym wprowadza się silną zasadę, korzystnie wodorotlenek potasu oraz DMSO, mieszanie kontynuuje się do momentu wyraźnego wzrostu lepkości, a reakcję prowadzi się nie dłużej niż 60 min, korzystnie 15-30 min, po czym schładza się mieszaninę do temperatury otoczenia.

(10 zastrzeżeń)

A1 (21) **412831** (22) 2015 06 24

- (51) **C08G 59/40** (2006.01)
C08L 63/02 (2006.01)

- (71) ZACHODNIOPOMORSKI UNIWERSYTET
 TECHNOLOGICZNY W SZCZECINIE, Szczecin
 (72) PILAWKA RYSZARD; MAKA HONORATA;
 SPYCHAJ TADEUSZ; ZENKER MAREK; DZIEDZIC PIOTR

(54) **Sposób otrzymywania utwardzacza utajonego, kompozycja żywicy epoksydowej oraz materiał kompozytowy**

(57) Sposób otrzymywania utwardzacza utajonego, charakteryzuje się tym, że sól nieorganiczną metalu rozpuszcza się w wodzie i dodaje nanonapełniacz węglowy w ilości od 5 do 20% wagowych, miesza się, a następnie dodaje pochodną imidazolu, przy czym kompleksowanie prowadzi się w czasie od 1 do 4 godzin, po czym zawartość reaktora pozostawia się od 0,5 do 24 godzin w temperaturze pokojowej, oddziela się osad i oczyszcza. Jako sól nieorganiczną stosuje się siarczan(VI) miedzi(II). Jako nanonapełniacz węglowy stosuje się nanorurki węglowe i/lub grafen. Jako pochodną imidazolu stosuje się 2- lub 1-podstawione imidazole: 1-metyloimidazol, 1-etyloimidazol, 1-butyloimidazol, 2-metyloimidazol, 2-etyloimidazol, 2-butyloimidazol, 2-etylo-4-metyloimidazol. Osad oddziela się przez dekantację i oczyszcza się przemywając czterokrotnie acetonem. Kompozycja żywicy epoksydowej zawierająca żywicę epoksydową w postaci pochodnej Bisfenolu A i utwardzac

charakteryzuje się tym, że stanowi produkt wymieszania mechanicznego żywicy epoksydowej w ilości 92-96 części wagowych i utwardzacza utajonego w ilości 4-8 części wagowych, otrzymanego sposobem opisanym powyżej, a jej lepkość nie przekracza w czasie 94 dni przechowywania 100 Pa-s. Materiał kompozytowy otrzymany przez odlewanie po u sieciowaniu stanowi produkt utwardzania termicznego kompozycji reaktywnych opisanej powyżej i odznacza się rezystywnością skrośną poniżej 10⁴ Ω·cm.

(8 zastrzeżeń)

A1 (21) **412842** (22) 2015 06 25

- (51) **C08J 3/215** (2006.01)
C08J 3/28 (2006.01)
C08L 7/00 (2006.01)
C08L 9/02 (2006.01)
C08K 13/06 (2006.01)

- (71) UNIWERSYTET TECHNOLOGICZNO-HUMANISTYCZNY
 IM. KAZIMIERZA PUŁASKIEGO W RADOMIU, Radom
 (72) PRZYBYŁEK MAŁGORZATA; KOSTRZEWA MARCIN;
 MENDRYCKA MARIOLA; KOSIKOWSKA URSZULA;
 KUBICKI RYSZARD; PEKAŁSKA JOLANTA;
 BAKAR MOHAMED; MALM ANNA

(54) **Sposób wytwarzania nanokompozytów elastomerowych**

(57) Sposób wytwarzania nanokompozytów elastomerowych polegający na wprowadzaniu nanonapełniacza do kauczuku podczas jego uplastyczniania charakteryzuje się tym, że nanonapełniacz - organoflowy montmorylonit, wprowadza się do mieszanki gumowej bezpośrednio podczas uplastyczniania kauczuku w postaci 5-30% ciekłej dyspersji w plastyfikatorze, korzystnie w postaci 15% dyspersji we ftalanie dibutyly, przy czym dyspersję dodaje się do kauczuku oraz pozostałych składników mieszanki w ilości od 2 do 15 cz. wag., na 100 cz. wag. kauczuku. Natomiast dyspergowanie nanonapełniacza przeprowadza się dwuetapowo w temperaturze pokojowej, w pierwszym etapie, jako dyspergowanie mechaniczne, przez 5-20 minut, prowadzone przy użyciu powszechnie stosowanych homogenizatorów przemysłowych, zaś w drugim etapie jako homogenizowanie przez 5-30 minut, przy użyciu sonikatora ultradźwiękowego o maksymalnej gęstości siły sonicznej 600 W/cm², maksymalnej amplitudzie 260 μm i częstotliwości 24 kHz. Korzystnym jest, jeśli dyspersję wprowadza się do kauczuku po 24 godz. od chwili jej przygotowania.

(2 zastrzeżenia)

A1 (21) **412820** (22) 2015 06 23

- (51) **C08J 11/08** (2006.01)

- (71) 23 RS CORAS SPÓŁKA Z OGRANICZONĄ
 ODPOWIEDZIALNOŚCIĄ, Warszawa
 (72) GRZYBOWSKI PIOTR

(54) **Sposób i aparat do rozdzielania składników opakowań kompozytowych**

(57) Przedmiotem wynalazku jest sposób rozdzielania składników opakowań kompozytowych zawierających folię z polimeru, aluminium i/lub celulozę, obejmujący etapy, w których wstępnie rozdrabnia się odpady, prowadzi ekstrakcję frakcji polimerowej przy pomocy ksyleny lub innych rozpuszczalników organicznych takich jak benzen, toluen, kumen, etylobenzen, nafta, chlorobenzen, dichlorobenzen, bromotoluen, po czym oddziela się składniki nierozpuszczalne przez poddanie ich rozdrobnieniu w mieszalniku. Osad cząstek aluminiowych i celulozowych przeprowadza się w zawiesinę, a następnie dozuje do separatora, podczas gdy roztwory polimeru odparowuje się w celu regeneracji rozpuszczalnika i wydziela się wyjściowy polimer budulcowy przerabianego odpadu. Ujawniono również aparat do rozdzielania składników opakowań kompozytowych, w którym w zbiorniku (1) powyżej i poniżej strefy wprowadzania zawiesiny znajdują się sekcje z układem poziomym

strun (2, 3) na stelażach ułożone w pakiety o odległościach strun od 10 do 30 mm, korzystniej od 15 mm do 20 mm.

(14 zastrzeżeń)

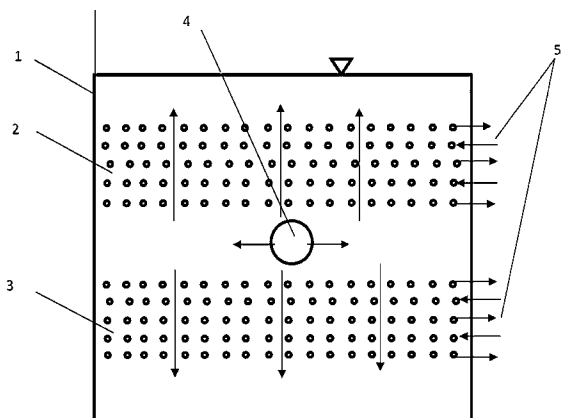

A1 (21) **412907** (22) 2015 06 29

(51) **C08L 101/12** (2006.01)
C08K 3/18 (2006.01)

(71) INSTYTUT INŻYNIERII MATERIAŁÓW POLIMEROWYCH I BARWNIKÓW, Toruń

(72) DĘBEK CEZARY; SKALSKI PAWEŁ

(54) **Wieloelastomerowe kompozyty magnetoreologiczne**

(57) Przedmiotem zgłoszenia jest elastomer magnetoreologiczny. Wieloelastomerowy kompozyt magnetoreologiczny składa się z: 5-95% mas. przynajmniej jednej elastomerowej fazy niewrażliwej oraz 95-5% mas. przynajmniej jednej fazy elastomerowej wrażliwej na działanie przyłożonego pola magnetycznego. Faza niewrażliwa na pole magnetyczne pełni rolę matrycy czy spoiwa dla fazy wrażliwej na pole magnetyczne, dzięki czemu może nadawać pożądane właściwości mechaniczne całemu magnetoreologicznemu kompozytowi wieloelastomerowemu. Faza wrażliwa na pole magnetyczne pełni rolę inteligentnego napelniacza, zmieniającego swoją sztywność w wyniku przyłożenia pola magnetycznego, co skutkuje zmianą sztywności całego kompozytu, a więc pojawieniem się tzw. efektu magnetoreologicznego.

(8 zastrzeżeń)

A1 (21) **412910** (22) 2015 06 29

(51) **C09C 1/48** (2006.01)

(71) EKOPROD SPÓŁKA Z OGRANICZONĄ ODPOWIEDZIALNOŚCIĄ, Bytom

(72) WILK MAŁGORZATA; CZAJKOWSKI KRZYSZTOF; DĄBEK ARKADIUSZ; GRABOWSKI PAWEŁ; JARCZEWSKI SŁAWOMIR; KROP ANDRZEJ; NIKIEL MAŁGORZATA; NIKIEL PIOTR

(54) **Sposób karbonizacji pylistych i sypkich materiałów węglowych**

(57) Sposób karbonizacji pylistych i sypkich materiałów węglowych, zwłaszcza sadzy będącej produktem niskotemperaturowej pirolizy odpadów gumowych, charakteryzuje się tym, że materiał węglowy kieruje się do górnej części wielostrefowego pionowego reaktora karbonizacji, w którym, w pierwszej i drugiej strefie, podgrzewa się go odpowiednio wodą grzewczą i olejem grzewczym. W trzeciej i czwartej strefie, ogrzewanych elektrycznie, poddaje się go procesom odpowiednio dehydrogenacji, czyli pirolizy w co najwyżej 600°C, i karbonizacji, czyli pirolizy w co najwyżej 800°C, przez okres co najwyżej trzech godzin. W piątej, szóstej i siódmej strefie karbonizat chłodzi się odpowiednio olejem grzewczym, wodą grzewczą i wodą chłodniczą. Równocześnie przez reaktor przepuszcza się, w przeciwnym kierunku, gaz inertny. Karbonizat i gaz

olejowy kieruje się na zewnątrz odpowiednio z dolnej i górnej części reaktora.

(4 zastrzeżenia)

A1 (21) **412874** (22) 2015 06 26

(51) **C09D 125/06** (2006.01)
C09D 133/02 (2006.01)

(71) WOJSKOWY INSTYTUT TECHNIKI INŻYNIERYJNEJ IM. PROF. JÓZEFA KOSACKIEGO, Wrocław

(72) MALECZEK STANISŁAW; RATAJCZAK TOMASZ

(54) **Farba do znakowania terenu**

(57) Farba do znakowania terenu, charakteryzuje się tym, że zawiera od 3% do 20% wagowych spoiwa w postaci wodnej dyspersji akrylowej lub akrylowo-styrenowej, od 5% do 75% wagowych mieszaniny pigmentów mineralnych i wypełniaczy węglanowych, od 0,05% do 3% wagowych środka dyspergującego, od 0,05% do 3% wagowych środka zwilżającego, od 0,1% do 1% wagowych środka przeciw pienieniu, od 0,1% do 3% wagowych środka konserwującego, od 0,1% do 5% wagowych modyfikatorów właściwości reologicznych oraz od 50% do 80% wagowych propanodiolu.

(1 zastrzeżenie)

A1 (21) **412912** (22) 2015 06 29

(51) **C10B 53/07** (2006.01)

(71) EKOPROD SPÓŁKA Z OGRANICZONĄ ODPOWIEDZIALNOŚCIĄ, Bytom

(72) WILK MAŁGORZATA; CZAJKOWSKI KRZYSZTOF; DĄBEK ARKADIUSZ; GRABOWSKI PAWEŁ; JARCZEWSKI SŁAWOMIR; KROP ANDRZEJ; NIKIEL MAŁGORZATA; NIKIEL PIOTR

(54) **Sposób quasi-ciągłej pirolizy odpadów gumowych**

(57) Sposób quasi-ciągłej pirolizy odpadów gumowych, prowadzi się z zastosowaniem trzech wsadowych, obrotowych reaktorów i jednej linii obróbki gazu olejowego. Reaktory pracują w powtarzalnych cyklach pracy, na które składają się kolejne fazy. Reaktor w fazie pierwszej załadowuje się, w drugiej ogranicza się w nim stężenie tlenu, w trzeciej rozgrzewa się, w czwartej prowadzi się proces pirolizy, w piątej studzi się bezprzeponowo, w szóstej studzi się przeponowo, w siódmej rozładowuje się z węgla, w ósmej dochładza się, a w dziewiątej opróżnia się ze złomu i resztek węgla. Gdy w jednym reaktorze realizuje się fazę czwartą cyklu pracy, to w drugim realizuje się fazy od piątej do dziewiątej, zaś w trzecim realizuje się fazy od pierwszej do trzeciej.

(4 zastrzeżenia)

A1 (21) **412978** (22) 2015 07 01

(51) **C10B 53/07** (2006.01)

(71) INSTYTUT TECHNIK I TECHNOLOGII SPECJALNYCH SPÓŁKA Z OGRANICZONĄ ODPOWIEDZIALNOŚCIĄ, Warszawa

(72) OKNIŃSKI ROMAN; OKNIŃSKI ADAM; STEFANOWICZ PAULINA

(54) **Układ do prowadzenia pirolizy biomasy stałej, odpadów tworzyw sztucznych i zużytych opon**

(57) Układ do prowadzenia pirolizy biomasy stałej, odpadów tworzyw sztucznych i zużytych opon zawiera reaktor rurowy (RR) zaopatrzonej na wejściu w palnik gazowy lub pelletowy (P) z dmuchawą nawiewową (D), przy czym na pokrywie przedniej rury reaktora (RR) usytuowana jest przekładnia łańcuchowa napędzana motoreduktorem (M) z elektrycznym sterowaniem położenia kątownego, a na podstawie reaktora umiejscowiona jest regulacja położenia kątownego (R) wraz z siłownikiem tak, że ramię regulatora podpira tylną część rury reaktora (RR), natomiast, na wyjściu rury reaktora (RR) znajduje się węzownica (W). Reaktor (RR) zawiera rurę grzewczą wewnętrzną (1) zamontowaną wzdłuż całej osi poziomej reaktora, od której odchodzą odgałęzienia boczne, to jest

rury grzewcze boczne (2), łączące rurę wewnętrzną z rurą grzewczą zewnętrzną (3), usytuowane w komorze pirolitycznej (5), a na zewnątrz rury grzewczej zewnętrznej znajduje się komora cieplna (4) otoczona walcowym płaszczem izolacyjnym (6).

(2 zastrzeżenia)

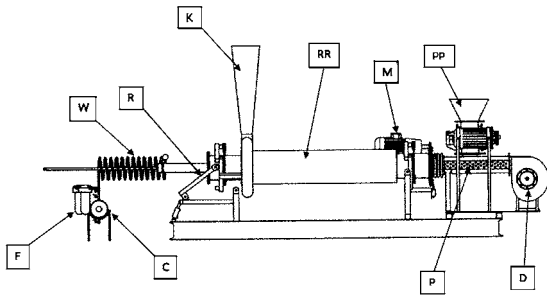

A1 (21) 412778 (22) 2015 06 19

(51) C10G 1/10 (2006.01)

(71) PETROLOGY SPÓŁKA Z OGRANICZONĄ ODPOWIEDZIALNOŚCIĄ, Warszawa
(72) SARRE PIOTR; RÓŻYCKI SŁAWOMIR

(54) Sposób i układ do odzysku surowców i energii ze zmieszanych odpadów tworzyw sztucznych

(57) Zgłoszenie należy do dziedziny odzysku surowców i energii ze zmieszanych odpadów tworzyw sztucznych prowadzącego do uzyskania produktu w postaci komponentów ciekłych paliw węglowodorowych. Przedmiotem zgłoszenia jest sposób i układ do odzysku surowców i energii z odpadów tworzyw sztucznych pozyskanych ze wstępnej segregacji zmieszanych odpadów komunalnych lub przemysłowych, przeprowadzonej u źródła lub w zakładzie gospodarki odpadami. Odzysk energii polega na przetworzeniu energii zawartej w tworzywach sztucznych do postaci komponentów ciekłych paliw węglowodorowych. Przedmiotem zgłoszenia jest także układ do odzysku surowców i energii z odpadów tworzyw sztucznych obejmujący: urządzenie do rozdzielania mieszaniny wstępnie rozdrobnionych odpadów tworzyw sztucznych zawierające separator ciśnieniowy, urządzenie do depolimeryzacji tworzyw sztucznych obejmujące reaktor oraz urządzenie do rozdzielania produktów depolimeryzacji zawierające wielosegmentową chłodnicę kondensacyjną (33), przy czym separator i reaktor (31) są połączone w jednym ciągu technologicznym.

(19 zastrzeżeń)

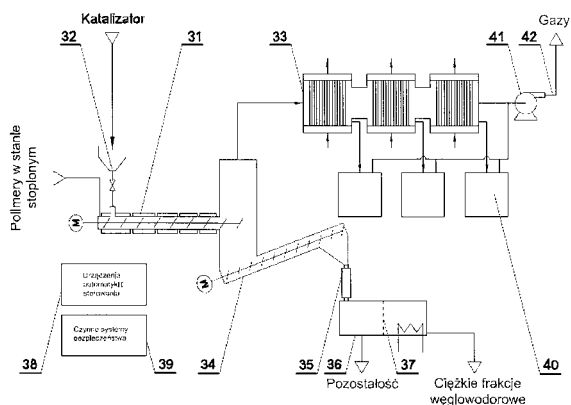

A1 (21) 412911 (22) 2015 06 29

(51) C10G 7/06 (2006.01)

(71) EKOPROD SPÓŁKA Z OGRANICZONĄ ODPOWIEDZIALNOŚCIĄ, Bytom
(72) WILK MAŁGORZATA; CZAJKOWSKI KRZYSZTOF; DĄBEK ARKADIUSZ; GRABOWSKI PAWEŁ; JARCZEWSKI SŁAWOMIR; KROP ANDRZEJ; NIKIEL MAŁGORZATA; NIKIEL PIOTR

(54) Sposób obróbki gazu olejowego

(57) Sposób obróbki gazu olejowego, zwłaszcza oparów węglowodorowych z procesu niskotemperaturowej pirolizy odpadów gumowych, charakteryzuje się tym, że gaz olejowy o temperaturze punktu rosy powyżej 200°C chłodzi się trzystopniowo, dla wykroplenia ciężkiej, średniej i lekkiej frakcji surowego oleju, przy użyciu w każdym stopniu innego czynnika chłodniczego, zaś jego nieskroploną pozostałość przetwarza się w gaz opałowy. Ciężką frakcję surowego oleju destyluje się, przy stałej temperaturze w kotle rzutowej próżniowej destylacji prostej, obniżając w nim ciśnienie i łącząc destylat ze średnią frakcją. Lekką i średnią frakcję poddaje się kolejno rzutowej próżniowej rektyfikacji, początkowo podnosząc temperaturę w kotle rektyfikacji pod ciśnieniem atmosferycznym, a następnie utrzymując w nim temperaturę i obniżając ciśnienie oraz równocześnie odbiera się rektyfikaty. Pozostałości z kotłów destylacji i rektyfikacji stanowią smołę.

(5 zastrzeżeń)

A1 (21) 412872 (22) 2015 06 26

(51) C10L 5/06 (2006.01)

(71) KRAJEWSKI JAN, Kraków
(72) KRAJEWSKI JAN

(54) Układ i sposób przetwarzania biomasy

(57) Układ przetwarzania biomasy, przeznaczony do przerobu materiałów odpadowych pochodzenia organiczno roślinnego, i/lub odwodnionego osadu chemiczno organicznego, zwłaszcza do wytwarzania nawozu organiczno-mineralnego, lub nieszkodliwego trwałego granulatu zawierającego niebezpieczne związki chemiczne, w którym odwodniony osad jest dostarczany pojemnikiem odwadniającym, odznacza się tym, że ma zespół reaktorów (1) zaopatrzonych w podajniki dodatków magnezytowych (2) i rurociągi dozowania substancji płynnych (3) zasilanych wsadem poprzez rozładowczy przenośnik zgrzeblowy (4) odbioru wsadu przerobowego z kontenera transportowego (5) poprzez buforowy zbiornik (6) zaopatrzonego w dozownik rozdrabniający, który jest połączony przenośnikiem załadowczym (8) korzystnie z rurowym wysypem kierującym wsad (9) dozowania przemiennego do zespołu reaktorów. Zespół reaktorów (1) zaopatrzonego w podajniki dodatków magnezytowych (2) i rurociągi dozowania substancji płynnych (3) jest połączony podajnikiem (10) i podajnikiem chłodzącym (11) poprzez łamacz rozdrabniający (12) ze zbiornikiem retencyjnym (13) zaopatrzonego w urządzenia rozdrabniająco sortujące (14), które mają układ urządzeń pakującego załadowczych (15). Ujawniono również sposób przetwarzania biomasy, mający zastosowanie do przerobu materiałów odpadowych pochodzenia organiczno roślinnego i/lub odwodnionego osadu chemiczno organicznego.

(5 zastrzeżeń)

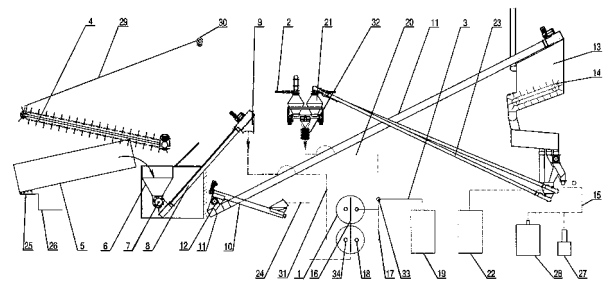

A1 (21) 412814 (22) 2015 06 23

(51) C11C 3/00 (2006.01)

C07D 303/42 (2006.01)

C10M 129/66 (2006.01)

C07C 51/16 (2006.01)

(71) ZACHODNIOPOMORSKI UNIWERSYTET TECHNOLOGICZNY W SZCZECINIE, Szczecin
(72) MILCHERT EUGENIUSZ; KŁOS MARLENA; MALARCZYK KORNELIA

(54) Sposób epoksydowania oleju sezamowego

(57) Sposób polega na reakcji oleju sezamowego z kwasem nadmówkowym, powstającym w środowisku reakcji podczas mieszania kwasu mrowkowego z nadtlenkiem wodoru w obecności kwasu siarkowego jako katalizatora, przy czym synteza nadkwasu i epoksydowanie przebiegają jednocześnie w temperaturze 30°C do 80°C, przy stosunku molowym kwasu mrowkowego do wiązań podwójnych w oleju sezamowym 0,5:1 do 1,2:1, nadtlenku wodoru do wiązań podwójnych 1,1:1 do 1,5:1. Ilość kwasu mineralnego wynosi 0,5 do 2,0% wag. w stosunku do czynnika epoksydującego (HCOOH + H₂O₂) w czasie reakcji 4 do 12 godz., podczas intensywnego mieszania. Roztwór poreakcyjny ochładza się do temperatury otoczenia, zobojętnia 3 do 5-proc. roztworem wodnym węgla sodu do uzyskania pH = 7, przemywa wodą destylowaną i suszy na bezwodnym siarczanie (VI) sodu lub magnezu.

(5 zastrzeżeń)

A1 (21) **412828** (22) 2015 06 24(51) **C12N 7/00** (2006.01)**A61K 35/76** (2015.01)**A61P 17/00** (2006.01)

(71) BIOPHAGE PHARMA SPÓŁKA AKCYJNA, Kraków

(72) RAK GRZEGORZ

(54) Nowe szczepy bakteriofagów specyficzne wobec bakterii należących do rodzaju *Pseudomonas* i ich zastosowanie do wytwarzania preparatów zwalczających infekcje bakteryjne

(57) Przedmiotem wynalazku są nowe szczepy bakteriofagów specyficzne wobec bakterii należących do rodzaju *Pseudomonas* o potencjale technologicznym oraz terapeutycznym do zwalczania zakażeń o etiologii *Pseudomonas aeruginosa*, w tym szczepów wieloopornych. Nowy szczep bakteriofaga specyficzny wobec bakterii należących do rodzaju *Pseudomonas* wybrany ze szczepów zdeponowanych w Polskiej Kolekcji Mikroorganizmów pod numerami depozytowymi F/00080; F/00081; F/00082; F/00083, z których każdy ma potwierdzoną naturę lityczną i charakteryzuje się wysoką wirulencją. Zastosowanie szczepu bakteriofaga wybranego ze szczepów zdeponowanych w Polskiej Kolekcji Mikroorganizmów pod numerami depozytowymi F/00080; F/00081; F/00082; F/00083, do wytwarzania preparatów do leczenia infekcji wywołanych przez bakterie z rodzaju *Pseudomonas*.

(5 zastrzeżeń)

A1 (21) **412829** (22) 2015 06 24(51) **C12N 7/00** (2006.01)**A61K 35/76** (2015.01)**A61P 17/00** (2006.01)

(71) BIOPHAGE PHARMA SPÓŁKA AKCYJNA, Kraków

(72) RAK GRZEGORZ

(54) Nowe szczepy bakteriofagów specyficzne wobec bakterii należących do rodzaju *Staphylococcus* i ich zastosowanie do wytwarzania preparatów zwalczających infekcje bakteryjne

(57) Przedmiotem wynalazku są nowe szczepy bakteriofagów specyficzne wobec bakterii należących do rodzaju *Staphylococcus* o potencjale technologicznym oraz terapeutycznym do zwalczania zakażeń wywołanych przez *Staphylococcus aureus*, w tym MRSA (*Methicillin-Resistant Staphylococcus aureus*). Nowy szczep bakteriofaga specyficzny wobec bakterii należących do rodzaju *Staphylococcus* wybrany ze szczepów zdeponowanych w Polskiej Kolekcji Mikroorganizmów pod numerami depozytowymi: F/00076; F/00077; F/00078; F/00079, z których każdy ma potwierdzoną naturę lityczną i charakteryzuje się wysoką wirulencją. Zastosowanie szczepu bakteriofaga wybranego ze szczepów zdeponowanych w Polskiej Kolekcji Mikroorganizmów pod numerami depozyto-

wymi: F/00076; F/00077; F/00078; F/00079 do wytwarzania preparatów do leczenia infekcji wywołanych przez bakterie z rodzaju *Staphylococcus*.

(5 zastrzeżeń)

A1 (21) **412983** (22) 2015 07 01(51) **C12P 7/22** (2006.01)**C12R 1/865** (2006.01)

(71) POLITECHNIKA WARSZAWSKA, Warszawa

(72) CHREPTOWICZ KAROLINA;

GŁÓWCZYK-ZUBEK JOANNA;

MIERZEJEWSKA JOLANTA;

WIELECHOWSKA MONIKA

(54) Sposób wytwarzania naturalnego 2-feniloetanolu

(57) Sposób wytwarzania naturalnego 2-feniloetanolu wyprodukowanego przez szczep drożdżowy na drodze biokonwersji L-feniloalaniny, polega na tym, że prowadzi się hodowlę okresową szczepu drożdżowego *Saccharomyces cerevisiae* AM1-d, który zdeponowano w Międzynarodowej Kolekcji Kultur Drobnoustrojów Przemysłowych Instytutu Biotechnologii Przemysłu Rolno - Spożywczego pod numerem KKP2055p na pożywce dedykowanej do biokonwersji L-feniloalaniny do 2-feniloetanolu, zawierającej L-feniloalaninę, jako główne źródło azotu oraz ograniczoną zawartość pozostałych źródeł azotu, monitorując przyrost biomasy poprzez mierzenie OD600 oraz stężenia i 2-feniloetanolu i glukozy w cieczy pohodowlanej. Po zakończeniu bioprocesu, hodowlę wiruje się, oddzielną od biomasy ciecz pohodowlaną, zawierającą 2-feniloetanól, poddaje się ekstrakcji octanem etylu, następnie po rozdzieleniu faz, fazę wodną ponownie poddaje się co najmniej jednokrotnej ekstrakcji kolejną porcją octanu etylu, fazy organiczne z etapów ekstrakcji łączy się i poddaje suszeniu bezwodnym siarczaniem magnezu, a następnie odparowuje się rozpuszczalnik pod zmniejszonym ciśnieniem.

(2 zastrzeżenia)

A1 (21) **412810** (22) 2015 06 23(51) **C12P 19/04** (2006.01)**A61L 27/20** (2006.01)**C12M 1/04** (2006.01)**C12M 1/12** (2006.01)

(71) ŁÓDZKI REGIONALNY PARK NAUKOWO-TECHNOLOGICZNY SPÓŁKA Z OGRANICZONĄ ODPOWIEDZIALNOŚCIĄ, Łódź

(72) MAKOWSKI KRZYSZTOF; WALKOWIAK BOGDAN; KOMOROWSKI PIOTR; TARAZEWICZ ALICJA; ELGALAL MARCIN

(54) Sposób i urządzenie do wytwarzania trójwymiarowych form celulozy bakteryjnej

(57) Wynalazek ujawnia zagadnienia opracowania sposobu i urządzenia do wytwarzania trójwymiarowych form celulozy bakteryjnej na drodze hodowli stacjonarnej z wykorzystaniem bakterii fermentacji octowej, przepuszczanego pod podwyższonym ciśnieniem przez przepuszczalne dla powietrza, a nieprzepuszczalne dla cieczy matryce.

(13 zastrzeżeń)

A1 (21) **412822** (22) 2015 06 23(51) **C12P 21/06** (2006.01)**C02F 103/24** (2006.01)**C02F 3/12** (2006.01)

(71) 23 RS CORAS SPÓŁKA Z OGRANICZONĄ ODPOWIEDZIALNOŚCIĄ, Warszawa

(72) GRZYBOWSKI PIOTR

(54) **Wysokowęglowa mieszanina, sposób otrzymywania wysokowęglowej mieszaniny i zastosowanie w procesie osadu czynnego**

(57) Wysokowęglowa mieszanina charakteryzuje się tym, że jest deaminowanym roztworem hydrolizatów z odpadów białkowych poddanych hydrolizie kwasowej, zasadowej, termicznej lub enzymatycznej. Ujawniono również sposób jej otrzymywania oraz zastosowanie do pożywek do hodowli mikroorganizmów przeznaczonych do korekty składu ścieków wysokoazotowych w procesie osadu czynnego.

(16 zastrzeżeń)

A1 (21) **412944** (22) 2015 06 30

(51) **C23F 13/14** (2006.01)
C23F 13/10 (2006.01)
C23F 13/16 (2006.01)

(71) EZAL MG SPÓŁKA Z OGRANICZONĄ ODPOWIEDZIALNOŚCIĄ SPÓŁKA KOMANDYTOWA, Zaczernie

(72) KOT MATEUSZ

(54) **Anoda do ochrony katodowej przed korozją**

(57) Anoda do ochrony katodowej przed korozją przeznaczona jest do stosowania w urządzeniach do podgrzewania wody ciepłej przeznaczonej do bezpośredniego użycia. Anoda posiada wykonany ze stopu magnezu z aluminium i cynkiem korpus walcowy (1), w którego górnej części osadzony jest element stalowy, który ma postać pręta (2) o dowolnym kształcie przekroju poprzecznego. Pręt (2) zakończony jest od góry trwale połączoną z prętem (2) płytką (3), której przynajmniej dwie krawędzie boczne stykają się z powierzchnią boczną korpusu (1), a wysokość krawędzi płytki (3) jest nie mniejsza niż jeden zwoj gwintu (4), w który zaopatrzony jest korpus (1), a ponadto na gwint, w który zaopatrzona jest górna część korpusu (1) wraz z płytką (3) nakręcona jest nakrętka kołpakowata (5) zaopatrzona także w gwint zewnętrzny (6).

(8 zastrzeżeń)

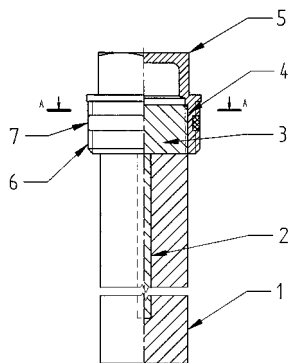

A1 (21) **416762** (22) 2014 10 09

(51) **C25C 7/02** (2006.01)
B21D 1/06 (2006.01)
G01B 11/16 (2006.01)

(31) 20136014 (32) 2013 10 11 (33) FI

(86) 2014 10 09 PCT/FI2014/050768

(87) 2015 04 16 WO15/052381

(71) OUTOTEC (FINLAND) OY, Espoo, FI

(72) LARINKARI MARTTI, FI; SALMIKIVI MIKA, FI; HILTUNEN MARKO, FI

(54) **Sposób oraz układ do wytwarzania odlewanych anod do zastosowania w elektrorafinacji metali**

(57) Wynalazek dotyczy sposobu oraz układu do wytwarzania odlewanych anod do zastosowania w elektrorafinacji metali. Układ

obejmuje przyrząd do otrzymywania anod (8) do otrzymywania odlewanych anod oraz frezarkę (6) do obróbki nadlewów (5) odlewanych anod (1), celem uzyskania obrobionych odlewanych anod (7). Układ obejmuje przyrząd pomocniczy (9) do zawieszenia obrobionej odlewanej anody (7) z nadlewów (5) tak, aby część krawędziowa obrobionej odlewanej anody (7) wisiała swobodnie, przyrząd pomiarowy (10) do mierzenia pierwszej różnicy odległości w kierunku horyzontalnym pomiędzy punktem na pierwszej powierzchni obrobionej odlewanej anody (7) oraz pierwszym punktem odniesienia, oraz przyrząd obliczeniowy do obliczania wartości przesunięcia w formie pierwszej wartości przesunięcia obrobionej odlewanej anody (7) poprzez wykorzystanie pierwszej różnicy odległości w kierunku poziomym.

(17 zastrzeżeń)

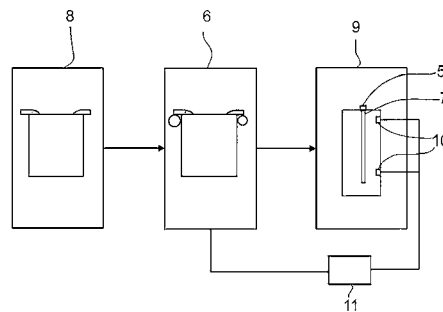

DZIAŁ D

WŁÓKIENNICTWO I PAPIERNICTWO

A1 (21) **412862** (22) 2015 06 25

(51) **D03D 15/00** (2006.01)
D03D 25/00 (2006.01)
D06M 11/00 (2006.01)
A61L 15/16 (2006.01)

(71) ZAKŁAD PRACY CHRONIONEJ TEXPOL SPÓŁKA Z OGRANICZONĄ ODPOWIEDZIALNOŚCIĄ, Dłutów

(72) WAJCHERT ALICJA; STASIAK STANISŁAWA JANINA

(54) **Sposób wytwarzania tkaniny zdrowotnej i tkanina zdrowotna wytworzona tym sposobem**

(57) Sposób polega na tym, że po wstępnym przygotowaniu przędzy zawierającej w swym składzie co najmniej 25% włókien z alg morskich oraz włókna bawełny lub inne naturalne włókna w uzupełnieniu do 100%, poddaje się przeplataniu na krośnie nici osnowy i nici wątku. Po zakończeniu tkania otrzymaną tkaninę poddaje się praniu, gładzeniu i stabilizowaniu bez użycia środków chemicznych z zachowaniem maksymalnych właściwości zdrowotnych włókien. Pranie prowadzi się w kąpielni mydła piorącego o pH 5,5-6. Proces gładzenia i stabilizowania prowadzi się wyłącznie przy użyciu urządzeń mechanicznych z pominięciem wszelkich procesów chemicznych. Tkanina zdrowotna, zawiera w swym składzie co najmniej 25% włókien z alg morskich a pozostałą część stanowią włókna bawełny lub inne włókna naturalne w uzupełnieniu do 100%.

(7 zastrzeżeń)

DZIAŁ E

BUDOWNICTWO; GÓRNICTWO;
KONSTRUKCJE ZESPOLONE

A1 (21) 416563 (22) 2016 03 21

(51) E01F 9/60 (2016.01)
E04H 12/22 (2006.01)
E04F 11/18 (2006.01)(71) POSMYK ALEKSANDRA P.P.H.U. KAMEX,
Pietrowice Wielkie

(72) POSMYK MARCIN

(54) Stopa montażowa słupka lub rury

(57) Stopa montażowa słupka lub rury, wyposażona w pierścień oraz gniazdo stopy, charakteryzuje się tym, że główny element jakim jest stopa montażowa (1) mocowany jest na dowolnej płaszczyźnie poprzez co najmniej jeden otwór (7) znajdujący się w osi stopy montażowej (1) i przytwierdzany poprzez mocowanie (6), przy czym do stopy montażowej (1) wkłada się rurę (3), którą mocuje się do gniazda stopy (8), przy czym na rurę (3) nasuwa się pierścień (2) unosząc go do góry tak, aby odsłonić miejsce montażu (4), przy czym w miejscu montażu (4) mocuje się rurę (3), korzystnie poprzez połączenie nierozłączne z wykorzystaniem metody spawania i/lub klejenia i/lub korzystnie z wykorzystaniem połączenia rozłącznego poprzez wkręcenie do stopy montażowej (1), ponadto stopa montażowa (1) zaopatrzona jest w swej górnej części po całym obwodzie w zagłębieniu (9) oraz miejsce montażu (4), po wewnętrznym obwodzie strony gniazda stopy (8), do którego korzystnie spawa się i/lub klei się i/lub wkręca się umieszczoną w gnieździe stopy (8) rurę (3), po czym opuszcza się pierścień (2) w kierunku stopy montażowej (1), który posiada specjalne zagłębienie pierścienia (5) od strony wewnętrznej pierścienia (2), tak że po osadzeniu pierścienia (2) na stopie montażowej (1) nie widać miejsc połączenia poprzez spawanie i/lub klejenie i/lub wkręcenie rury (3), ponadto ze stopą montażową (1) umieszcza się pierścień (2) w zagłębieniu (9), gdzie pokrywa się on precyzyjnie ze średnicą stopy montażowej (1), tworząc jeden spójny element jakim jest stopa montażowa (1) z pierścieniem (2).

(6 zastrzeżeń)

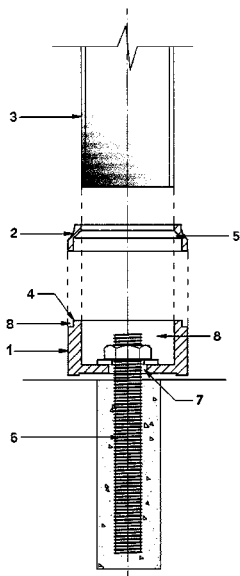

A1 (21) 412852 (22) 2015 06 24

(51) E02B 3/02 (2006.01)
E02F 5/28 (2006.01)(71) UNIwersytet przyrodniczy w Poznaniu, Poznań
(72) ZAWADZKI PAWEŁ; BŁAŻEJEWSKI RYSZARD

(54) Urządzenie do hydromechanicznego oczyszczania i usuwania osadów dennych ze zbiorników zaporowych

(57) Urządzenie do hydromechanicznego oczyszczania i usuwania osadów dennych ze zbiorników zaporowych charakteryzuje się tym, że zawiera co najmniej dwa przewody o przekroju okrągłym: przewód rumowiska (2) i wody (3) jakie częściowo są połączone poprzez piaskownik szczelinowy (4) i których wyloty znajdują się w dolnym stanowisku budowli piętrzącej (1).

(14 zastrzeżeń)

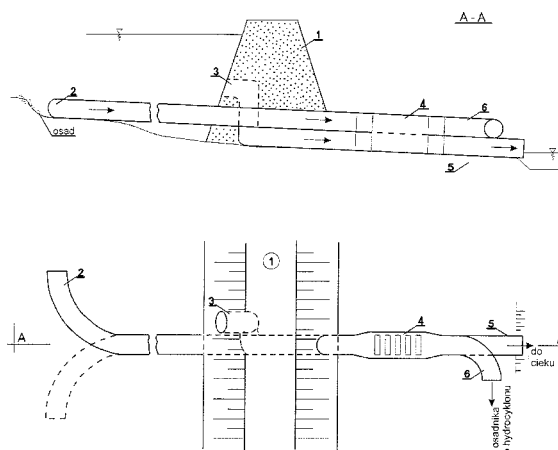

A1 (21) 412843 (22) 2015 06 25

(51) E02D 29/14 (2006.01)
E03F 5/02 (2006.01)

(71) KUŚNIERZ JAKUB, Bydgoszcz

(72) KUŚNIERZ JAKUB

(54) Właz do studni grzybek

(57) Ujawniono właz - przykrycie otworów studni kanalizacyjnych, wodociągowych, ciepłych, telekomunikacyjnych i innych. Budowa włazu przypomina swoim kształtem budowę grzyba. Konstrukcja żelbetowa. Wierzchnia strona w kształcie półokręgu. Góra włazu wyposażona w uchwyty „oczkowe” wykonane z pręta zbrojeniowego. Właz wyposażony w uszczelkę gumową umieszczoną pod kapeluszem.

(1 zastrzeżenie)

A1 (21) 412902 (22) 2015 06 29

(51) E03C 1/04 (2006.01)
E03C 1/042 (2006.01)
F16K 11/00 (2006.01)
F16K 27/00 (2006.01)
E03C 1/02 (2006.01)
E03C 1/00 (2006.01)

(71) PIOTROWSKA ANNA, Leszno

(72) PIOTROWSKA ANNA

(54) Bateria

(57) Bateria stanowiąca armaturę sanitarną do umywalk, zlewozmywaków, wanien i pryszniców, mająca korpus z przyłączem do wody oraz uchwyt regulacyjny do zamocowania pokrętki lub innego elementu regulacyjnego, przy czym bateria wyposażona jest w wylewkę lub jest jej pozbawiona, charakteryzuje się tym, że ma drewnianą obudowę (6) umieszczoną na korpusie (1) oraz drewnianą obudowę (7) umieszczoną na uchwycie regulacyjnym (2), przy czym obudowa (6) stanowi zabudowanie korpusu (1) i ma postać elementu, który na całej swej długości ma puste wnętrze, a drewniana obudowa (7) stanowi zabudowanie końcówki uchwytu regulacyjnego (2) i ma postać prostopadłościenną kostki (20) lub walca

z nieprzelotowym otworem do osadzenia uchwyty regulacyjnego (2).

(14 zastrzeżeń)

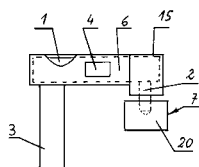

A1 (21) 412935 (22) 2015 06 30

(51) E04B 1/26 (2006.01)
E04C 3/00 (2006.01)

(71) HEBAN DOMY Z DREWNA SPÓŁKA Z OGRANICZONĄ ODPOWIEDZIALNOŚCIĄ, Tuchola

(72) GOŁUŃSKI GRZEGORZ

(54) **Nośne elementy konstrukcyjne domu pasywnego**

(57) Ujawniono nośne elementy konstrukcyjne domu pasywnego, które charakteryzują się tym, że każdy składa się z co najmniej dwóch, oddalonych od siebie i usytuowanych równolegle względem siebie podłużnych elementów (1), które są spięte co najmniej dwoma klamrami (2).

(4 zastrzeżenia)

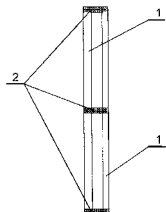

A1 (21) 412981 (22) 2015 07 01

(51) E04B 1/41 (2006.01)
E04G 21/12 (2006.01)
E01D 19/16 (2006.01)
E01D 19/14 (2006.01)
E21D 21/00 (2006.01)
E04C 5/07 (2006.01)
E04C 5/12 (2006.01)
E04B 1/38 (2006.01)

(71) INSTYTUT BADAWCZY DRÓG I MOSTÓW, Warszawa

(72) ŁAGODA MAREK; SZELĄG ZDZISŁAW; KASAK RAFAŁ;
ŁAGODA GRAŻYNA; MALENTOWICZ WOJCIECH

(54) **Sposób kotwienia cięgien z włókien kompozytowych i element kotwiący cięgno**

(57) Sposób polega na umieszczeniu cięgien w elemencie kotwiącym, którym jest tuleja (1) o otworze cylindrycznym (2) i zala-

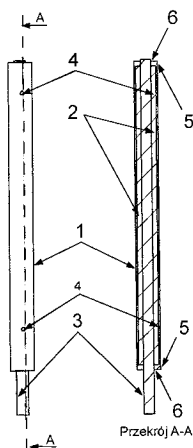

niu tworzywem chemoutwardzalnym na bazie żywicy, przy czym cięgno przeciąga się przez otwór (6) w dekle (5) zamykającym, co najmniej, z jednej strony tuleję (1). Tuleja (1) do kotwienia w pozycji pionowej ma dekiel (5) zamykający na jednym, dolnym, końcu, natomiast tuleja (1) do kotwienia w pozycji poziomej ma dwa dekle (5) zamykające na końcach i otwór (6) w jednym lub obydwu deklach (5) do przeciągnięcia cięgna (3), oraz dwa otwory (4), wlewowy i odpowietrzający, w bocznym płaszczu tulei (1).

(5 zastrzeżeń)

A1 (21) 415560 (22) 2015 12 28

(51) E04B 7/16 (2006.01)
E04B 1/34 (2006.01)
E04B 7/14 (2006.01)
E04H 3/10 (2006.01)

(31) 2015/0163 (32) 2015 06 19 (33) BE

(71) JASTRZEBSKI ANDRZEJ, Kraków

(72) JASTRZEBSKI ANDRZEJ

(54) **Dach o rozpościeralnym przykryciu z membrany**

(57) Dach o przekryciu z membrany (1, 2) zdolnej do rozpostarcia i do złożenia się, niesionej przez belki (4) podwieszane do linii przemieszczenia (7) wystających z zasadniczej konstrukcji uniesionej ponad innymi partiami składowymi dachu i tym samym uwolnionej od ograniczeń wymiarowych.

(14 zastrzeżeń)

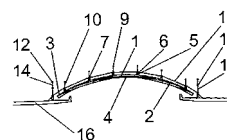

A1 (21) 412781 (22) 2015 06 19

(51) E04F 15/02 (2006.01)

(71) DURAJ ANTONI, Bystra

(72) DURAJ ANTONI

(54) **Zespół do montażu podłóg**

(57) Przedmiotem zgłoszenia jest zespół do montażu podłóg, zwłaszcza podłóg tarasowych lub balkonowych przeznaczonych do użytkowania na niezabezpieczonych przed działaniem opadów atmosferycznych trasach lub balkonach. Zespół do montażu podłóg charakteryzuje się tym, że lewa podpora (6) ma od góry płaską powierzchnię (13) zaopatrzoną w prowadnicę (14) dla rowka (15) wykonanego w spodniej części prawej podpory (6'), przy czym pomiędzy równoległymi do siebie ścianami umieszczona jest dolna część łączeniowej listwy (3) wyposażonej od góry skośny rowek znajdujący się na całej jej długości.

(1 zastrzeżenie)

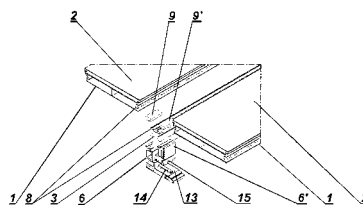

A1 (21) 412782 (22) 2015 06 19

(51) E04F 15/02 (2006.01)

(71) DURAJ ANTONI, Bystra

(72) DURAJ ANTONI

(54) **Zespół do montażu podłóg**

(57) Przedmiotem wynalazku jest zespół do montażu podłóg, zwłaszcza podłóg tarasowych lub balkonowych przeznaczonych do użytkowania na niezabezpieczonych przed działaniem opadów atmosferycznych trasach lub balkonach. Zespół do montażu

podłóg w postaci komorowych profili obłożonych okładzinowymi elementami ma łączeniową listwę (3) umieszczoną pomiędzy dwoma sąsiadującymi profilami (1) obłożonymi okładzinowymi elementami (2) i zaopatrzoną w profilowe prowadnice osadzone w gniazdach profili (1) oraz ma skośnie zakończone stopy wsunięte w skośnie wybrane lewej podpory (6) i skośnie wybrane prawej podpory (6') i dociśnięte z boku przez tłumiące podkładki (9), (9'). Dolne poziomujące części spoczywają na podstawie (11) zaopatrzonej od spodu w żebra, przy czym podstawa (11) ma prowadnicę ze wzdłużnym rowkiem dla szyn.

(3 zastrzeżenia)

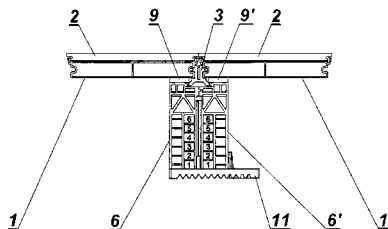

A1 (21) 412783 (22) 2015 06 19

(51) E04F 15/02 (2006.01)

(71) DURAJ ANTONI, Bystra

(72) DURAJ ANTONI

(54) Podłoga

(57) Przedmiotem wynalazku jest podłoga przeznaczona do użytkowania na niezabezpieczonych przed działaniem opadów atmosferycznych tarasach lub balkonach. Podłoga złożona jest z połączonych ze sobą wzdłuż ich dłuższych boków warstwowych elementów utworzonych z połączonych ze sobą nierozłącznie okładzinowych elementów i komorowych profili (2) spoczywających i połączonych rozłącznie z prowadzącymi listwami. Komorowy profil (2) wyposażony jest w górnej części w mocującą zatrzaski (3), (3') o kształcie odwrotnej litery „L” stanowiące z cienkościennym komorowym profilem (2) monolityczną całość, których górna część (4), (4') umieszczona jest wewnątrz rowka znajdującego się po bokach warstwowych elementów, natomiast we wgłębieniu (7), (7') umieszczone są profilowe prowadnice listew prowadzących, które w dolnej części mają wzdłużne wyjęcie oraz przelotowe otwory.

(3 zastrzeżenia)

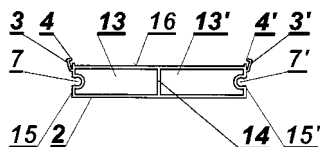

A1 (21) 413914 (22) 2015 09 11

(51) E04F 21/16 (2006.01)

B44D 3/16 (2006.01)

B44C 7/02 (2006.01)

(71) LJAJIĆ MILAN FHU PARTNER, Rusocin

(72) LJAJIĆ MILAN

(54) Narzędzie ścierające i/lub zdzierające, zwłaszcza dla budownictwa

(57) Narzędzie ścierające i/lub zdzierające charakteryzuje się tym, że korpus stanowi kratownica w kształcie prostokąta i zamocowanego do jej wierzchniej strony uchwyty (2) oraz części roboczej (3) zamontowanej od spodniej strony korpusu, przy czym część roboczą (3) stanowi prostokątna metalowa płytką z licznymi zębami wykonanymi poprzez przebicie powierzchni z powstaniem licznymi otworów i utworzeniem zębów dookoła każdego otworu w części roboczej (3), a otwory na części roboczej (3) są rozmieszczone tak,

by skrajne zęby znajdowały się możliwie jak najbliżej krawędzi (9) części roboczej (3).

(18 zastrzeżeń)

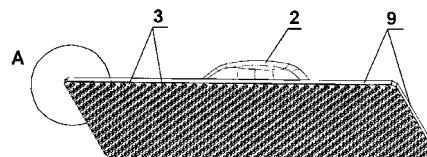

A1 (21) 412921 (22) 2015 06 29

(51) E04H 12/28 (2006.01)

E04C 1/00 (2006.01)

(71) DROŹDŹIOL KRZYSZTOF, Osowiec

(72) JARZYŃSKI PAWEŁ; DROŹDŹIOL KRZYSZTOF; ANIGACZ WOJCIECH

(54) Konstrukcja nośno-izolacyjna przewodu kominowego

(57) Konstrukcja nośno izolacyjna (1) przewodu kominowego, charakteryzuje się tym, że składa się z pustaków (2 i 4) o kształcie prostopadłościaków wykonanych z mieszanki cementu z perlitem.

(4 zastrzeżenia)

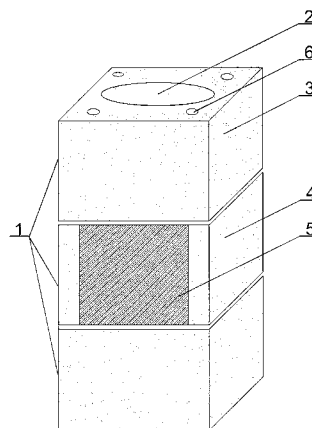

A1 (21) 412917 (22) 2015 06 29

(51) E04H 17/14 (2006.01)

E04H 17/16 (2006.01)

E04H 17/00 (2006.01)

(71) JANKIEWICZ MAREK, Katowice

(72) JANKIEWICZ MAREK

(54) Moduł przegrodowy obustronnego mocowania oraz przegroda budowlana zawierająca co najmniej jeden taki moduł przegrodowy

(57) Przedmiotem wynalazku jest moduł przegrodowy obustronnego mocowania (3) zawierający wzdłużny element przegrodowy (4) wyposażony w swych obszarach końcowych końcówki we wzdłużne, przeciwnie skierowane elementy mocujące (5) dostosowane do zamocowania modułu (3) w blokach ograniczających (2) przegrody budowlanej (1). Aby zapewnić łatwe i szybkie konstruowanie różnego rodzaju przegród budowlanych, w szczególności ogrodzeń, a zwłaszcza ogrodzeń gabionowych, które byłoby jednocześnie estetyczne i ekonomiczne w masowej produkcji powierzchnia przekroju poprzecznego rzeczonoego elementu mocującego (5) w obszarze końcowym elementu przegrodowego (4) jest mniejsza od powierzchni przekroju poprzecznego rzeczonoego elementu przegrodowego (4) w tym obszarze końcowym.

Przedmiotem wynalazku jest również przegroda budowlana (1) zawierająca co najmniej jeden taki moduł przegrodowy (3).

(12 zastrzeżeń)

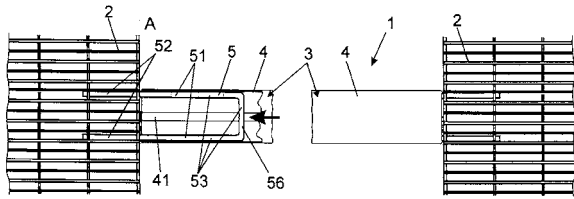

A1 (21) 417792 (22) 2016 06 30

(51) E21B 1/26 (2006.01)

B25D 9/14 (2006.01)

B25D 9/06 (2006.01)

(31) 102015008339.2 (32) 2015 07 01 (33) DE

(71) TRACTO-TECHNIK GMBH & CO.KG, Lennestadt, DE

(72) VOLKEL GERHARD, DE; BALVE GERHARD, DE

(54) **Urządzenie do wiercenia udarowego i sposób przesterowywania urządzenia do wiercenia udarowego**

(57) Przedmiotem wynalazku jest urządzenie (1) do wiercenia udarowego z osadzonym wewnątrz obudowy (3), napędzanym w cyklicznym ruchu tam i z powrotem bijakiem (2), przy czym bijak (2) w pierwszym położeniu sterowania trafia na przednią powierzchnię udarową, aby napędzać urządzenie (1) do wiercenia udarowego w pierwszym kierunku ruchu, zaś w drugim położeniu sterowania trafia na tylną powierzchnię udarową, aby napędzać urządzenie (1) do wiercenia udarowego w drugim kierunku ruchu, przy czym do przesterowywania kierunków ruchu jest przewidziana nieruchoma względem obudowy rura prowadząca i przesuwana osiowo na rurze prowadzącej (5) tuleja sterująca (4), zaś bijak (2) jest przesuwny osiowo na tulei sterującej (4), przy czym są przewidziane środki (20) do podwyższania ciśnienia, za pomocą których może być wytwarzane ciśnienie do przesterowywania urządzenia (1) do wiercenia udarowego, które to ciśnienie jest wyższe niż ciśnienie do poruszania bijaka (2). Przedmiotem wynalazku jest także sposób przesterowywania urządzenia do wiercenia udarowego.

(9 zastrzeżeń)

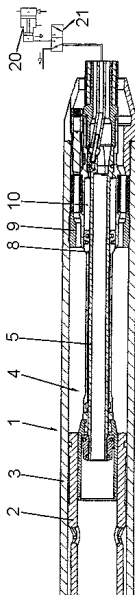

A1 (21) 416699 (22) 2014 07 08

(51) E21B 4/04 (2006.01)

E21B 12/00 (2006.01)

(31) 13/948,278 (32) 2013 07 23 (33) US

(86) 2014 07 08 PCT/US2014/045775

(87) 2015 01 29 WO15/013029

(71) Halliburton Energy Services, Inc., Houston, US

(72) MURPHREE ZACHARY R., US; FRIPP MICHAEL L., US; KYLE DONALD G., US

(54) **Magazynowanie energii elektrycznej do celów zasilania narzędzi znajdujących się w odwiercie**

(57) Sposób uruchamiania narzędzia wiertniczego wglębnego może obejmować konfigurowanie narzędzia mającego elektryczne źródło zasilania, obciążenie elektryczne, zespół obwodów elektrycznych sterowania (42), który steruje obciążeniem elektrycznym oraz przełącznik do selektywnego umożliwienia przepływu prądu między źródłem zasilania a zespołem obwodów elektrycznych, oraz generowanie elektryczności, powodując w ten sposób, że przełącznik umożliwia przepływ prądu między źródłem zasilania (56) a zespołem obwodów elektrycznych. Narzędzie wiertnicze wglębne może obejmować elektryczne źródło zasilania, obciążenie elektryczne, zespół obwodów elektrycznych sterowania, przełącznik, który selektywnie umożliwia przepływ prądu między źródłem zasilania a zespołem obwodów elektrycznych. Inny sposób uruchamiania narzędzia wiertniczego wglębnego może obejmować przemieszczenie płynu i/albo obiektu przy narzędziu, generowanie elektryczności w odpowiedzi na przemieszczenie, umożliwienie przepływu prądu między źródłem zasilania a zespołem obwodów elektrycznych sterowania i, po umożliwieniu przepływu prądu i w odpowiedzi na wykrycie określonego wcześniej sygnału, uruchomienie obciążenia elektrycznego przez zespół obwodów elektrycznych.

(19 zastrzeżeń)

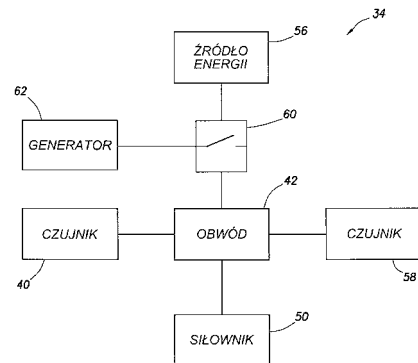

A1 (21) 412971 (22) 2015 06 30

(51) E21B 43/267 (2006.01)

E21B 49/02 (2006.01)

G01N 15/08 (2006.01)

(71) INSTYTUT NAFTY I GAZU - PAŃSTWOWY INSTYTUT BADAWCZY, Kraków

(72) MASŁOWSKI MATEUSZ; KASZA PIOTR; CZUPSKI MAREK; WILK KLAUDIA

(54) **Sposób wyznaczania zmniejszenia wysokości podsadzanej szczeliny**

(57) Sposób wyznaczania zmniejszenia wysokości podsadzanej szczeliny na podstawie pomiaru zjawiska wciskania ziaren materiału podsadzkowego w skałę, polega na tym, że po pobraniu i przygotowaniu dwóch cylindrycznych próbek (2 i 3) skały złożowej w pierwszej kolejności określa się pierwotną chropowatość powierzchni czołowej próbki (2 i 3), po czym nasycy się próbki (2 i 3) płynem szczelinującym i wraz z odmierzoną ilością materiału podsadzkowego (4) próbki (2 i 3) umieszcza się w stalowej pomiarowej komorze (1) tak, aby na dnie znajdowała się jedna próbka (2), na której powierzchni rozmieszcza się równomiernie materiał podsadzkowy (4) i na końcu wkłada się drugą próbkę (3), a całość tak wypełnioną pomiarowej komory (1) zamyka się tłokiem (5) i umieszcza w prasie, gdzie tłok (5) poddaje się działaniu naprężenia ściskającego

przez okres min. 6 godzin. Następnie powoli usuwa się obciążenie i wyjmuje próbki (2 i 3), na powierzchniach których wyznacza się miejsca pomiarowe i określa się całkowitą średnią głębokość wciśnięcia ziaren materiału podsadzkowego (4). Otrzymany wynik dzieli się przez wartość wyniku uzyskanego z pomiaru, w którym próbki złoża (2 i 3) zastąpiono próbkami stalowymi bez występowania zjawiska wciskania ziaren podsadзки (4) i w ten sposób otrzymuje się wartość będącą spadkiem wysokości szczeliny wypełnionej materiałem podsadzkowym (4) z uwzględnieniem zjawiska wciskania ziaren w ścianę szczeliny.

(6 zastrzeżeń)

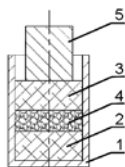

Data wprowadzenia zmiany zastrzeżeń: 2016 09 29

A1 (21) **417728** (22) 2014 06 18

(51) **E21C 35/18** (2006.01)

E21C 35/19 (2006.01)

(31) 61/836271 (32) 2013 06 18 (33) US

(86) 2014 06 18 PCT/US2014/043016

(87) 2014 12 24 WO14/205123

(71) ESCO CORPORATION, Portland, US

(72) TORRES DELGADO ROBERTO DE JESUS, US;
CLAPHAM WILLIAM STEPHEN, GB

(54) **Kilof do urabiania minerału, uchwyt kilofa i ich kombinacja**

(57) Ulepszone kilof (10a) i uchwyt kilofa do urabiania minerału i tym podobne. Ulepszone wiertło i uchwyt wiertła zwiększają efektywną trwałość narzędzia i uchwytu wiertła przez minimalizowanie przesuwania wiertła w uchwycie wiertła. Ruch wiertła jest minimalizowany przez przednie i tylne powierzchnie nośne, które pozostają korzystnie (pomyślnie) sprzęgnięte z przednimi i tylnymi powierzchniami nośnymi uchwytu wiertła dla obciążeń wywieranych na wiertło, które są skierowane głównie do wewnątrz i głównie do tyłu.

(49 zastrzeżeń)

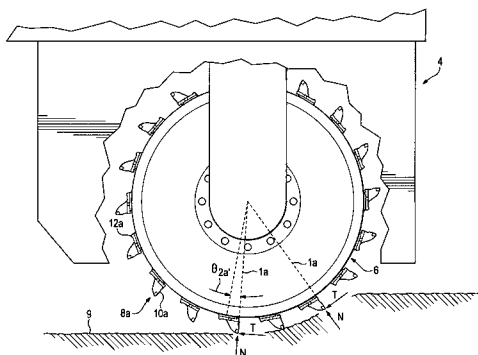

A1 (21) **412806** (22) 2015 06 22

(51) **E21C 35/23** (2006.01)

E21F 5/02 (2006.01)

(71) INSTYTUT TECHNIKI GÓRNICZEJ KOMAG, Gliwice

(72) PROSTAŃSKI DARIUSZ; BAŁAGA DOMINIK;
SIEGMUND MICHAŁ; KALITA MAREK; CEBULA DANUTA

(54) **System zraszania z automatycznym wyborem jego intensywności, sterowany wielkością występującego stężenia metanu**

(57) System zraszania, zwłaszcza dla kombajnów chodnikowych, z automatycznym wyborem jego intensywności, sterowany elek-

trozaworami, posiadający zraszanie zewnętrzne z wysięgnika organu urabiającego poprzez baterię (1) i sektorowe zraszanie wewnętrzne z głowicy/głowic urabiających (2) posiadające czujnik wielkości stężenia metanu (5) występującego w wyrobisku górniczym, połączony sterowniczymi przewodami (15) z elektrozaworem (3) otwierającym i zamykającym przepływ czynnika zraszającego do zewnętrznego zraszania z zraszającej baterii (1) oraz niezależnie połączony sterowniczymi przewodami (16) z elektrozaworem (4) otwierającym i zamykającym przepływ czynnika zraszającego do wewnętrznego zraszania z dysz zraszających umieszczonych na urabiających głowicy/głowicach (2). Na dopływie zraszającego czynnika od strony elektrozaworu (3) do każdej i z urabiających głowic wyposażonej w znany sektorowy rozdzielacz (11) czynnika zraszającego, umieszczony jest dławik (7) oraz jednokierunkowy zawór (8), przez które przechodzi czynnik zraszający w obszar uszczelnień sektorowego rozdzielacza.

(4 zastrzeżenia)

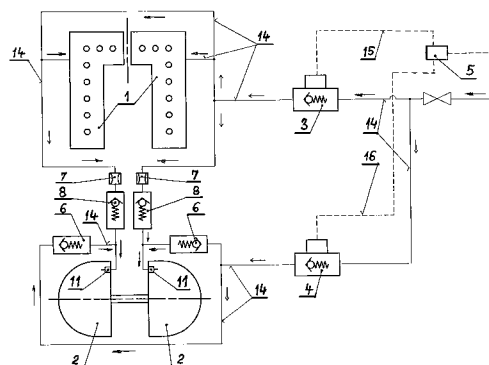

A1 (21) **412915** (22) 2015 06 29

(51) **E21D 11/36** (2006.01)

E21D 11/14 (2006.01)

(71) GŁÓWNY INSTYTUT GÓRNICTWA, Katowice

(72) PRUSEK STANISŁAW; ROTKEGEL MAREK; SZOT ŁUKASZ;
MAŁECKI ŁUKASZ; WITEK MARCIN

(54) **Obudowa wzmacniająca obudowę skrzyżowania wyrobisk górniczych**

(57) Obudowa ma zwornik (1) w kształcie wieloboku, który stanowią rozgałęźniki połączone ze sobą i ze wspornikami (5) stropnicowo-ociosowymi zakończonymi upodatniającymi segmentami (8). Do wsporników (5) stropnicowo-ociosowych są mocowane zastrzały (6, 7) współpracujące ze wzmacnianą obudową i z górotworem. Na zworniku (1) znajduje się worek rozporowy (19) wypełniony spoiwem.

(4 zastrzeżenia)

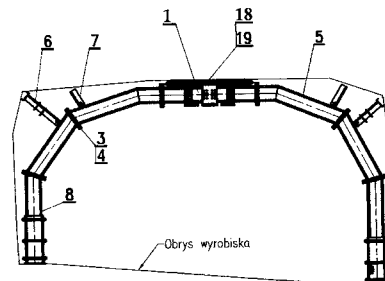

A1 (21) **412916** (22) 2015 06 29

(51) **E21D 11/36** (2006.01)

E21D 11/18 (2006.01)

(71) GŁÓWNY INSTYTUT GÓRNICTWA, Katowice

(72) PRUSEK STANISŁAW; ROTKEGEL MAREK; SZYMAŁA JAN;
WOJNICKI JAN; SZOT ŁUKASZ; MAŁECKI ŁUKASZ;
WITEK MARCIN

(54) Portalowa obudowa podziemnego wyrobiska komorowego

(57) Obudowa ma stropnicową belkę (1) łącznikową. Z obu jej równoległych boków są wyprowadzone pary stropnicowo-ociosowych wsporników (2) tworzące w rzucie z góry kształt litery V. Końce stropnicowo-ociosowych wsporników (2) wraz z updatniającymi segmentami (5) oraz końce uzupełniających łuków stropnicowo-ociosowych znajdujących się między tymi wspornikami (2) są osadzone na obwodzie wieloboku lub obwodzie podobnym do koła, po obu stronach stropnicowej belki (1) łącznikowej.

(5 zastrzeżeń)

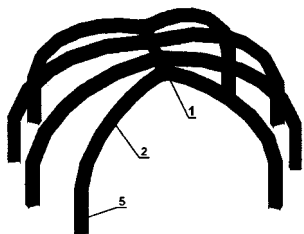

A1 (21) 412823 (22) 2015 06 23

(51) E21D 15/46 (2006.01)

E21D 23/12 (2006.01)

G01L 9/00 (2006.01)

H04L 12/00 (2006.01)

(71) FAMUR INSTITUTE SPÓŁKA Z OGRANICZONĄ ODPOWIEDZIALNOŚCIĄ, Katowice

(72) HARTWIG TOMASZ; HANC ARTUR; ŚWIĘCH MARCIN

(54) Sposób monitorowania ciśnienia, zwłaszcza podczas obsługi stojaków górniczych obudów zmechanizowanych

(57) Sposób monitorowania ciśnienia, zwłaszcza podczas obsługi stojaków górniczych obudów zmechanizowanych charakteryzuje się tym, że najpierw znanym sposobem zmniejsza się ciśnienie w stojakach (2) sekcji górniczej obudowy zmechanizowanej (1) sterując pracą z sąsiedniej sekcji. Następnie, po przesunięciu sekcji górniczej obudowy zmechanizowanej (1), znanym sposobem, wstępnie rozpira się stojaki (2) sekcji obudowy (1). Dalej, w oparciu o dane o wartości i/lub statusie ciśnienia uzyskiwane automatycznie, w czasie rzeczywistym, w sposób bezprzewodowy i prezentowane na osobistym bezprzewodowym wskaźniku (3) rozpira się stojaki (2) aż do osiągnięcia wymaganej podporności sekcji górniczej obudowy zmechanizowanej (1).

(2 zastrzeżenia)

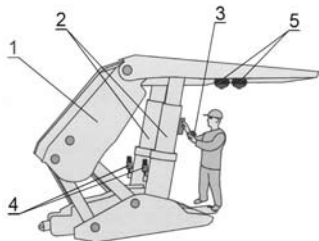

A1 (21) 412904 (22) 2015 06 29

(51) E21D 20/00 (2006.01)

E21B 19/08 (2006.01)

(71) AKADEMIA GÓRNICZO-HUTNICZA IM. STANISŁAWA STASZICA W KRAKOWIE, Kraków

(72) KRAUZE KRZYSZTOF; BOŁOZ ŁUKASZ; WYDRO TOMASZ

(54) Automatyczna wieżyczka kotwiąca, zwłaszcza dla niskich wyrobisk górniczych

(57) Wieżyczka kotwiąca zawiera kolumnę (1) z rozporą stropową (2) oraz ustalone obrotowo - wychylnie na osi kolumny (1)

zespoły: wierzący (3) i kotwiący (4), mające podparte na podzespołach posuwu (3.2, 4.2) wiertarkę (3.1) z żerdzią wierzącą (5) oraz dokręta (4.1) z kotwą (6). Zespoły (3 i 4) usytuowane są osiami równoległe do osi kolumny (1), na promieniu (R) i na takiej samej wysokości oraz wychylane są podzespołem pozycyjnym (7) w położenie robocze mocowania kotwy (6). Zespół wierzący (3) i zespół kotwiący (4) mają bębnowe magazynki (3.3, 4.3) odcinkowych żerdzi wierzących (5) i odcinkowych kotwi (6) przystosowanych do współosiowego łączenia złączami gwintowymi na wymaganą długość całkowitą. Silnik wiertarki (3.1) jest dwukierunkowy, a na górnej powierzchni obu zespołów (3 i 4) zabudowane są uchwyty zaciskowe (3.5, 4.5), służące odpowiednio do łączenia i rozłączania odcinkowych żerdzi wierzących (5) oraz łączenia odcinkowych kotwi (6).

(1 zastrzeżenie)

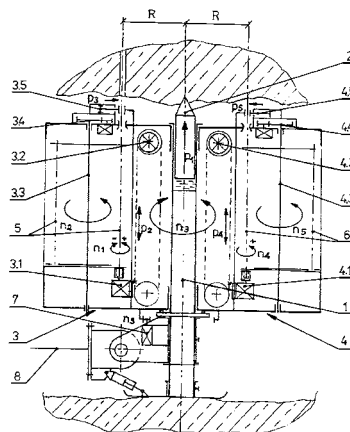

DZIAŁ F

MECHANIKA; OŚWIETLENIE; OGRZEWANIE; UZBROJENIE; TECHNIKA MINERSKA

A1 (21) 412758 (22) 2015 06 19

(51) F02D 41/30 (2006.01)

(71) POLITECHNIKA KRAKOWSKA IM. TADEUSZA KOŚCIUSZKI, Kraków

(72) SENDYKA BRONISŁAW; NOGA MARCIN; TUTAJ JÓZEF

(54) Sposób sterowania zapłonem silnika spalinowego i sterownik zapłonu silnika spalinowego

(57) Sposób sterowania zapłonem silnika spalania wewnętrznego, charakteryzujący się tym, że pobiera się dane z czujników (6, 7, 8)

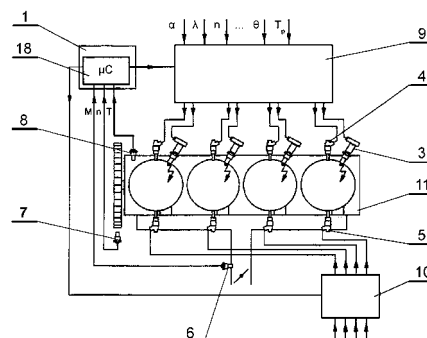

prędkości obrotowej (n) wału korbowego, temperatury silnika (T) oraz obciążenia silnika (M); porównuje się pobrane dane z wartościami zapisanymi w pamięci; po czym określa się, czy spełnione jest kryterium zmiany trybu zapłonu i w przypadku, gdy wszystkie trzy wartości (n , T , M) spełniają kryteria z pamięci, to aktywuje się tryb zapłonu samoczynnego, a jeśli co najmniej jedna z trzech wartości (n , T , M) nie spełnia kryterium z pamięci, to aktywuje się tryb zapłonu iskrowego.

(5 zastrzeżeń)

A1 (21) 412759 (22) 2015 06 19

(51) F02D 41/30 (2006.01)

(71) POLITECHNIKA KRAKOWSKA IM. TADEUSZA KOŚCIUSZKI, Kraków

(72) SENDYKA BRONISŁAW; NOGA MARCIN

(54) Sposób realizacji zapłonu w silniku spalinowym benzynowym

(57) Sposób realizacji zapłonu w silniku spalinowym benzynowym, charakteryzujący się tym, że wtryskuje się dawkę ładunku głównego o pierwszej liczbie oktanowej do komory spalania (4) silnika (1); po czym wtryskuje się dawkę zapłonową o drugiej liczbie oktanowej, niższej od pierwszej liczby oktanowej, do komory spalania (4), wywołując samozapłon dawki zapłonowej przed osiągnięciem warunków koniecznych do samozapłonu dawki ładunku głównego, przy czym dawka zapłonowa inicjuje zapłon dawki ładunku głównego.

(5 zastrzeżeń)

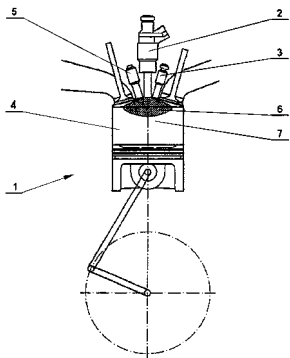

A1 (21) 412792 (22) 2015 06 21

(51) F03D 3/04 (2006.01)

F03D 1/04 (2006.01)

(71) INSTYTUT LOTNICTWA, Warszawa

(72) STALEWSKI WIENCZYŚLAW; ZALEWSKI WIESŁAW

(54) Obudowana palisadowo-pierścieniowo, górno-wirnikowa turbina wiatrowa o pionowej osi obrotu wirnika

(57) Turbina składa się z palisadowo-pierścieniowej obudowy, którą tworzą: pierścień dolny (1), co najmniej jeden pierścień zasadniczy (2), pierścień przed-wirnikowy (3) oraz pierścień za-wirnikowy (4), usytuowane współosiowo względem osi obrotu wirnika (17) w płaszczyznach poziomych jeden nad drugim, posiadające przekroje w kształcie profilu lotniczego wklęsło-wypukłego, z zaokrągloną krawędzią natarcia o skończonym promieniu i ostro zakończoną krawędzią splywu w górnej części pierścieni; trzech pionowych podpór (7), przymocowanych do podłoża (11), rozmieszczonych co 120 stopni, których górne odcinki są połączone z pierścieniami obudowy; wirnika (5) usytuowanego w górnej części obudowy, mocowanego do pionowych podpór (7) za pomocą poziomych łączników (8); oraz urządzenia wytwarzającego energię elektryczną (6) napędzanego przez wirnik (5). Pierścienie przed-wirnikowy (3) i za-wirnikowy (4) tworzą specyficzny układ szczelinowego kanału zbieżno-rozbieżnego otaczającego wirnik (5), w którym jego część zbieżna utworzona jest przez wewnętrzną powierzchnię pierścienia przed-wirnikowego (3) a część rozbieżna utworzona jest

przez wewnętrzną powierzchnię pierścienia za-wirnikowego (4). Płaszczyzna wirowania wirnika (5) usytuowana jest na wysokości gardzieli pierścienia przed-wirnikowego (3), w pobliżu jego krawędzi splywu. Pierścienie (3, 4) są względem siebie usytuowane tak, że górna część pierścienia przed-wirnikowego (3) jest umieszczona wewnątrz dolnej części pierścienia za-wirnikowego (4). Utworzona pomiędzy nimi szczelina (18) ma kształt pierścieniowej dyszy zbieżnej przyspieszającej przepływający przez nią od strony nawierzchni strumień powietrza. Ponadto profil (13) pierścienia dolnego (1) ma cięciwę krótszą od 10% do 50% od profilu (14) umieszczonego powyżej pierścienia zasadniczego (2), przy mniejszym stopniu wysklepienia linii szkieletowej.

(6 zastrzeżeń)

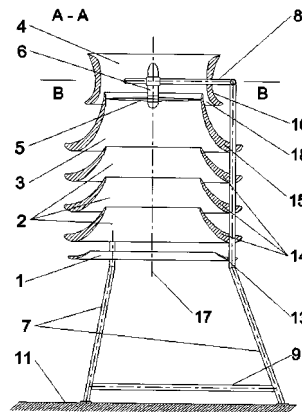

A1 (21) 412793 (22) 2015 06 21

(51) F03D 3/04 (2006.01)

F03D 1/04 (2006.01)

(71) INSTYTUT LOTNICTWA, Warszawa

(72) STALEWSKI WIENCZYŚLAW; ZALEWSKI WIESŁAW

(54) Obudowana palisadowo-pierścieniowo, dolno-wirnikowa turbina wiatrowa o pionowej osi obrotu wirnika

(57) Turbina składa się z palisadowo-pierścieniowej obudowy, którą tworzą: pierścień górny (1), co najmniej jeden pierścień zasadniczy (2), pierścień przed-wirnikowy (3) oraz pierścień za-wirnikowy (4), usytuowane współosiowo względem osi obrotu (17) wirnika (5) w płaszczyznach poziomych jeden pod drugim, posiadające przekroje w kształcie profilu lotniczego wklęsło-wypukłego, z zaokrągloną krawędzią natarcia o skończonym promieniu i ostro zakończoną krawędzią splywu w dolnej części pierścieni; trzech pionowych podpór (7), przymocowanych do podłoża (11), rozmieszczonych co 120 stopni, których górne odcinki są połączone z pierścieniami obudowy; wirnika (5) usytuowanego w dolnej części obudowy, mocowanego do pionowych podpór (7) za pomocą poziomych łączników (8); oraz urządzenia wytwarzającego energię elektryczną (6) napędzanego przez wirnik (5). Pierścienie przed-wirnikowy (3) i za-wirnikowy (4) tworzą specyficzny układ szczelinowego kanału zbieżno-rozbieżnego otaczającego wirnik (5), w którym

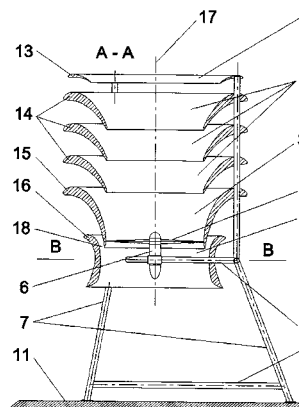

jego część zbieżna utworzona jest przez wewnętrzną powierzchnię pierścienia przed-wirnikowego (3) a część rozbieżna utworzona jest przez wewnętrzną powierzchnię pierścienia za-wirnikowego (4). Płaszczyzna wirowania wirnika (5) usytuowana jest na wysokości gardzieli pierścienia przed-wirnikowego (3), w pobliżu jego krawędzi spływu. Pierścienie (3, 4) są względem siebie usytuowane tak, że dolna część pierścienia przed-wirnikowego (3) jest umieszczona wewnątrz górnej części pierścienia za-wirnikowego (4). Utworzona pomiędzy nimi szczelina (18) ma kształt pierścieniowej dyski zbieżnej przyspieszającej przepływający przez nią od strony zewnętrznej strumień powietrza. Ponadto profil (13) pierścienia górnego (1) ma cięciwę krótszą od 10% do 50% od profilu (14) umieszczonego poniżej pierścienia zasadniczego (2), przy mniejszym stopniu wyklepienia linii szkieletowej.

(6 zastrzeżeń)

A1 (21) **412955** (22) 2015 06 30

(51) **F03D 3/04** (2006.01)
F03D 3/06 (2006.01)

(71) CIEPIELAK MARIUSZ CC METAL SPÓŁKA CYWILNA, Tropie;
ĆWIERTNIEWICZ RYSZARD CC METAL SPÓŁKA CYWILNA, Tropie

(72) CIEPIELAK MARIUSZ; ĆWIERTNIEWICZ RYSZARD

(54) **Turbina wiatrowa**

(57) Turbina wiatrowa przeznaczona do współpracy z urządzeniami do wytwarzania prądu elektrycznego, posiadająca cylindryczny, wyposażony w łopaty wirnik osadzony trwale na pionowej, obrotowej osi ułożyskowanej w obudowie, którą stanowią tarcze górna i dolna, połączone, na zewnątrz wirnika nieruchomymi łopatami zewnętrznymi, charakteryzuje się tym, że łopaty zewnętrzne (5) mają postać śrubowo skręconych płatów o przekroju poprzecznym w kształcie haku, przy czym kąt (α) linii śrubowej mierzony pomiędzy punktem połączenia krawędzi łopaty (5) z tarczą górną (4) a rzutem punktu połączenia tej samej krawędzi z tarczą dolną (4') na płaszczyznę wewnętrzną tarczy górnej (4) i punktem na osi turbiny jako wierzchołkiem wynosi $\alpha = 20-45^\circ$, a łopaty (6) wirnika mają przekrój poprzeczny w kształcie łuku wygiętego w stronę przeciwną do wygięcia śrubowo skręconych łopat (5). Odległość a pomiędzy zewnętrznymi końcami łopat zewnętrznych (5) w stosunku do długości b odcinka prostopadłego do powierzchni łopaty zewnętrznej (5) i wewnętrznym końcem sąsiedniej łopaty zewnętrznej spełnia zależność $a = 2-3b$. Promień r_1 łuku wygięcia każdej łopaty zewnętrznej (5) jest 2,5-3,0 razy większy od promienia r_2 wygięcia haku łopaty (6) wirnika, a długość średnicy $\varnothing C$ okręgu poprowadzonego po zewnętrznych końcach łopat zewnętrznych (5) mieści się w zakresie 1,5-2,0 długości średnicy $\varnothing E$ okręgu przechodzącego przez zewnętrzne końce łopat (6) wirnika turbiny.

(3 zastrzeżenia)

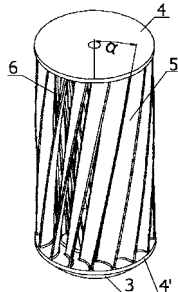

A1 (21) **412802** (22) 2015 06 22

(51) **F04D 29/10** (2006.01)
F16J 15/18 (2006.01)
F16J 15/54 (2006.01)

(71) AKADEMIA GÓRNICZO-HUTNICZA
IM. STANISŁAWA STASZICA W KRAKOWIE, Kraków
(72) OCHOŃSKI WŁODZIMIERZ

(54) **Hybrydowe uszczelnienie dla elementów o ruchu obrotowym lub posuwisto-zwrotnym**

(57) Hybrydowe uszczelnienie dla elementów o ruchu obrotowym lub posuwisto-zwrotnym charakteryzuje się tym, że w komorze dławnicowej obudowy (2) znajdują się miękkie pierścienie uszczelniające (4), pomiędzy którymi umieszczone są w części środkowej wielokrawędziowe nabiegunniki (8) o przekroju poprzecznym prostokątnym, przedzielone magnesem trwałym (5) spolaryzowanym osiowo. Pomiedzy pierścieniami uszczelniającymi (4) usytuowanymi od strony dławika (3) i od strony dna komory umieszczone są wielokrawędziowe nabiegunniki (9) o przekroju poprzecznym w kształcie litery „L”, a w ich wytoczeniach położonych od strony obudowy (2) znajdują się magnesy trwałe (6 i 7) spolaryzowane promieniowo, przy czym jeden z tych magnesów (6) jest ustawiony w układzie biegunów S-N, a drugi magnes (7) - w układzie biegunów N-S względem osi wału (1). Ciecz magnetyczna (10) znajduje się w pierścieniowych szczelinach utworzonych pomiędzy występami uszczelniającymi, wykonanymi na wewnętrznych powierzchniach walcowych wielokrawędziowych nabiegunników (8 i 9), a powierzchnią wału (1).

(1 zastrzeżenie)

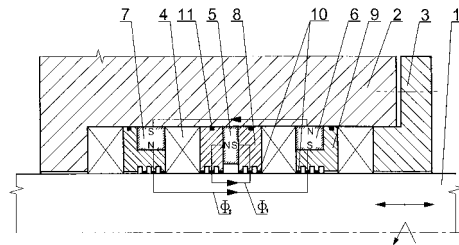

A1 (21) **412776** (22) 2015 06 19

(51) **F16M 11/04** (2006.01)

(71) EDBAK SPÓŁKA Z OGRANICZONĄ
ODPOWIEDZIALNOŚCIĄ, Piotrowice
(72) BĄK EDWARD

(54) **Zestaw montażowy dla urządzeń audiowizualnych**

(57) Wynalazek rozwiązuje problem konstrukcji zapewniającej łatwy i bezpieczny montaż segmentów modułowych oraz bezstopniową regulację pozycjonowania urządzeń audiowizualnych z zachowaniem stabilnego położenia tych urządzeń we wszystkich fazach montażu. Zestaw montażowy dla urządzeń audiowizualnych, charakteryzuje się tym, że ma modułowe segmenty montażowe (3) posiadające parę nośnych ramion (4) wyposażonych obustronnie w pozycjonery poziomy, a w górnej części wyposażone są w zaczep zawiesia z osadczym gniazdem dla urządzeń audiowizualnych. W dolnej części nośne ramiona (4) posiadają oporowe stabilizatory, natomiast zaczepy zawiesia i oporowe stabilizatory wyposażone są w mechanizmy regulacji odpowiednio względem osi pionowej. Nośne ramiona (4) osadzone są rozłącznie na listwach poziomych (2) sprzężonych rozłącznie z pionowymi słupkami (1) tworzącymi modułową ramę nośną wyposażoną w zespół jezdny (20).

(3 zastrzeżenia)

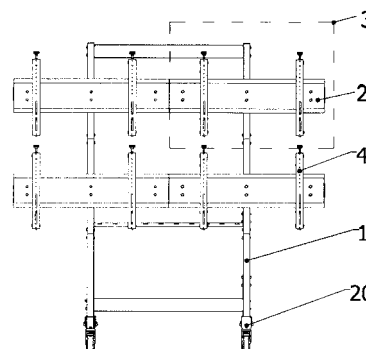

A1 (21) 415424 (22) 2015 12 21

(51) F17D 1/16 (2006.01)

F16N 27/02 (2006.01)

(71) POLITECHNIKA WROCŁAWSKA, Wrocław

(72) PASZKOWSKI MACIEJ; KOWALEWSKI PIOTR

(54) Przewód smarowy zwłaszcza magistrali smarowej

(57) Wynalazek ujawnia przewód smarowy, zwłaszcza magistrali smarowej, znajdujący zastosowanie jako element konstrukcyjny przelotowego układu centralnego smarowania maszyn, umożliwiający zmniejszenie oporów przepływu smaru plastycznego, charakteryzujący się tym, że zawiera w sobie dwie elektrody (1, 2), które oddzielone są od siebie izolacją elektryczną i są podłączone do źródła napięcia elektrycznego (7) przewodami elektrycznymi, przy czym bezpośrednio pomiędzy elektrodami (1, 2) znajduje się transportowany smar plastyczny (3).

(1 zastrzeżenie)

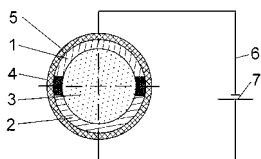

A1 (21) 416786 (22) 2016 04 08

(51) F17D 1/075 (2006.01)

F02G 5/04 (2006.01)

(71) CIŃSKI WITOLD, Puszczykowo;

DZIDA FRANCISZEK, Poznań

(72) CIŃSKI WITOLD; DZIDA FRANCISZEK

(54) Stacja redukcyjno-pomiarowa gazu i sposób podgrzewania gazu na stacji redukcyjno-pomiarowej

(57) Stacja zawierająca głównie kotłownię, wymiennik ciepła, do którego doprowadzany jest gaz wysokiego ciśnienia przed redukcją, turbinę ekspansyjną sprzężoną z generatorem prądu napędzaną przepływającym gazem wysokiego ciśnienia i urządzenia kontrolno - pomiarowe oraz osprzęt rurowy łączący poszczególne zespoły składowe układu charakteryzuje się tym, że jest wyposażona dodatkowo w zespół kogeneracyjny składający się z silnika gazowego (4) i sprzężonego z nim generatora prądu (5), usytuowanego w procesie technologicznym przed turbiną ekspansyjną (2). Sposób podgrzewania gazu wysokiego ciśnienia charakteryzuje się tym, że wymiennik ciepła (1) i przepływający przez niego gaz wysokiego ciśnienia ogrzewa się ciepłem odpadowym z silnika gazowego (4).

(2 zastrzeżenia)

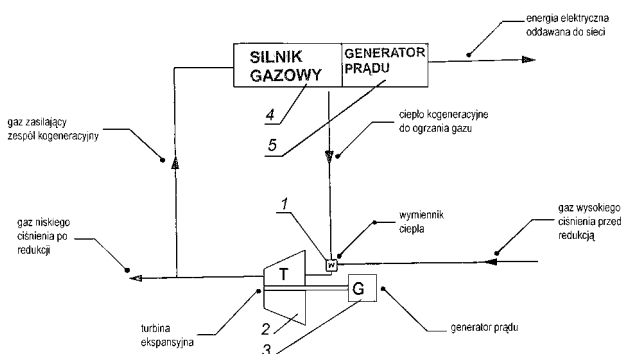

A1 (21) 412939 (22) 2015 06 30

(51) F21V 14/00 (2006.01)

F21V 13/00 (2006.01)

F21V 17/00 (2006.01)

F21S 8/00 (2006.01)

(71) NORLYS SPÓŁKA Z OGRANICZONĄ ODPOWIEDZIALNOŚCIĄ, Nowy Sącz

(72) SUS JANUSZ

(54) Lampa oświetleniowa, zwłaszcza diodowa

(57) Lampa przeznaczona jest do użytkowania na zewnątrz budynków. Wyposażona jest w elektryczne źródło światła, zwłaszcza diody świecące LED (2, 3) oraz ma obudowę, której część jest przepuszczającym światło kloszem (4, 5). Lampa posiada kierownicę strumienia światła (9, 18), w postaci rusztu z przelotowymi otworami, usytuowaną we wnętrzu obudowy, poniżej źródłem światła, a poniżej kierownicy ma nieprzeźroczystą komorę dolną (8).

(9 zastrzeżeń)

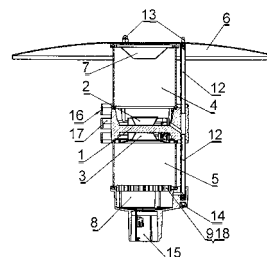

Data wprowadzenia zmiany zastrzeżeń: 2016 07 19

A1 (21) 412826 (22) 2015 06 23

(51) F21W 131/40 (2006.01)

F21V 29/00 (2015.01)

F21V 21/00 (2006.01)

(71) MILOO-ELECTRONICS SPÓŁKA Z OGRANICZONĄ ODPOWIEDZIALNOŚCIĄ, Stary Wiśnicz

(72) WŁODARCZYK MIŁOSZ KAMIL

(54) Lampa oświetleniowa

(57) Lampa oświetleniowa z radiatorem zawierająca źródło światła, osłonę źródła światła z obudową przymocowaną do radiatora z żebrami złączonymi z podstawą radiatora, do którego jest przymocowane źródło światła, charakteryzuje się tym, że żebra (31, 32, 33, 35) radiatora (30) przymocowane do obudowy osłony (20) źródła światła mają wysokość zmniejszającą się w kierunku od żeber środkowych (33, 35) do żeber zewnętrznych (31, 32) i mają powierzchnie zewnętrzne usytuowane w płaszczyznach odchylonych od pionu o kąt α , w szczególności o wartości wynoszącej od $+15^\circ$ do -15° , przy czym szerokość żeber (31, 32, 33, 35) zmniejsza się w kierunku od podstawy radiatora (30) do ich wierzchołków.

(16 zastrzeżeń)

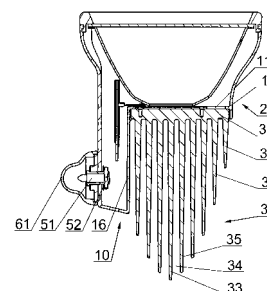

A1 (21) 412853 (22) 2015 06 24

(51) F23R 3/28 (2006.01)

F23N 3/08 (2006.01)

(71) BITERMO SPÓŁKA Z OGRANICZONĄ ODPOWIEDZIALNOŚCIĄ, Szczecin

(72) BIAŁY PAWEŁ; OKARMA KRZYSZTOF

(54) Sposób monitorowania zawartości tlenu w komorze spalania

(57) Sposób monitorowania zawartości tlenu w komorze spalania przeznaczony zwłaszcza do stosowania we wszelakiego

rodzaju piecach i kotłach energetycznych charakteryzuje się tym, że procentowy poziom tlenu w komorze spalania (1) wyznacza się na podstawie deskrypcji barw kolorowego obrazu płomienia palnika utrwalonego za pomocą urządzenia rejestrującego (6), którą po utrwaleniu obrazu przyporządkowuje się do deskrypcji barw kolorowego obrazu wcześniej ujętej we wzorcu skonstruowanym dla obrazów utrwalonych przy różnych rzeczywistych procentowych poziomach zawartości tlenu w komorze spalania wyznaczonych na podstawie przeprowadzonych analizatorem spalin pomiarów w układzie wylotowym spalin.

(4 zastrzeżenia)

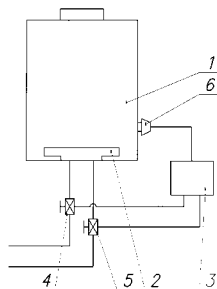

A1 (21) 412855 (22) 2015 06 25

(51) *F24D 19/10* (2006.01)
F16K 1/02 (2006.01)
F16K 31/50 (2006.01)

(71) ARKA SPÓŁKA JAWNA R. WITKOWSKI, T. PAWŁOWSKI, J. GRONEK, A. PAWŁOWSKI, Sianów
 (72) BAMBURAK TOMASZ; GRONEK JAKUB

(54) **Zawór, zwłaszcza grzejnikowy**

(57) Zawór, zwłaszcza grzejnikowy, mający zastosowanie w konstrukcji zaworów prostych i kątowych, zasilających i powrotnych, do instalacji - zwłaszcza grzewczych. Zawór, zwłaszcza grzejnikowy, posiada korpus (1) zaworu, element (2) nastawczy, elementy (3) uszczelniające oraz osadzony w korpusie zaworu zespół (4) wrzeciona. Zespół (4) wrzeciona stanowią element (5) napędzająco-uszczelniający i element (6) zamykający, a element (5) i element (6) są ze sobą połączone rozłącznie. Element (5) posiada wypust (7) o sześciokątnym przekroju, i odchodzący ku górze trzpień (5a) a element (6) posiada wpust (8) o sześciokątnym przekroju. Elementy (3) uszczelniające w ilości 2 sztuk, są usytuowane na elemencie (5).

(7 zastrzeżeń)

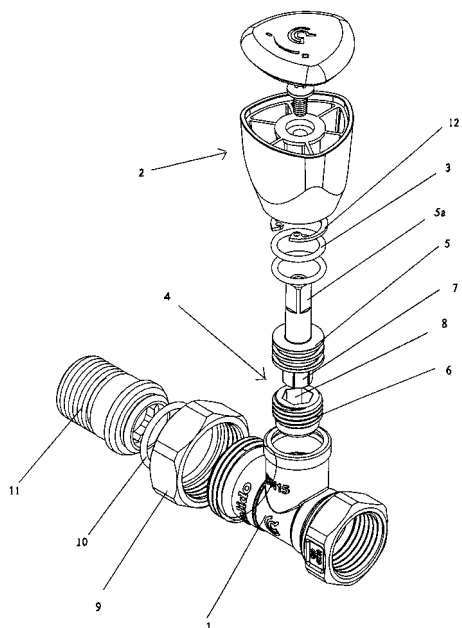

A1 (21) 412940 (22) 2015 06 30

(51) *F24F 11/04* (2006.01)
F24F 3/02 (2006.01)
E04F 17/04 (2006.01)

(71) AGENCJA ROZWOJU PRZEDSIĘBIORCZOŚCI
 SPÓŁKA Z OGRANICZONĄ ODPOWIEDZIALNOŚCIĄ,
 Żory
 (72) SZLĘK ANDRZEJ; PETELA KAROLINA; GAWĘŁ IWONA;
 WÓJCIK MARCIN

(54) **Urządzenie do wytwarzania podciśnienia**

(57) Przedmiotem zgłoszenia jest urządzenie do wytwarzania podciśnienia czynnika gazowego (1), zawierające przepływowy element rurowy (2) dostosowany do przepływu czynnika gazowego. Aby wykorzystać odnawialną energię promieniowania słonecznego, jak i energię kinetyczną wiatru do wytwarzania podciśnienia czynnika gazowego rzeczony element przepływowy (2) jest wykonany z materiału nieprzeźroczystego dla promieniowania słonecznego i umieszczony w komorze izolacyjnej (3) wyposażonej w ścianki (4, 5) wykonane z materiału co najmniej częściowo przeźroczystego dla krótkofalowego promieniowania słonecznego i co najmniej częściowo nieprzeźroczystego dla promieniowania podczerwonego. Korzystnie rzeczony element przepływowy (2) jest rozmieszczony zasadniczo pionowo i zakończony obrotowym rurowym kolaniem (7), korzystnie wyposażonym w statecznik aerodynamiczny (72).

(5 zastrzeżeń)

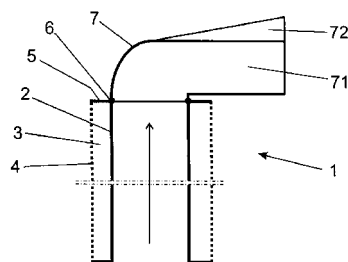

A1 (21) 412979 (22) 2015 07 01

(51) *F25C 1/14* (2006.01)
F28G 9/00 (2006.01)

(71) METALBUD SPÓŁKA Z OGRANICZONĄ
 ODPOWIEDZIALNOŚCIĄ, Podlas
 (72) GWÓŹDŹ MAREK

(54) **Urządzenie do wytwarzania lodu płatkowego z płynów oraz sposób oczyszczania, odwapniania albo dezynfekowania urządzenia do wytwarzania lodu płatkowego**

(57) Wynalazek dotyczy urządzenia do wytwarzania lodu płatkowego z płynów, wyposażonego w wałek naparowujący (2), silnik napędowy, wałek napędowy przenoszący moment obrotowy z silnika napędowego na wałek naparowujący (2), w skrobak do zbierania lodu wytwarzanego na powierzchni walca naparowującego (2), w wannę (4) będącą pojemnikiem płynu, z którego wytwarza się lód, mającą dno (40) oraz ściany boczne (41), ścianę przednią, wzdłuż której umieszczony jest skrobak i ścianę tylną (43), która leży naprzeciw ścianie przedniej, przy czym wałek naparowujący (2) jest przynajmniej częściowo zanurzony w wannie (4) i ułożyskowany w ścianach bocznych (41), a urządzenie zaopatrzone jest w urządzenie czyszczące (5) do oczyszczania, odwapniania i dezynfekcji, zaopatrzone w co najmniej jeden wlot (51) doprowadzający płyn czyszczący do wanny (4), charakteryzuje się tym, że jest wyposażone w co najmniej jeden generator ultradźwięków (6). Wynalazek dotyczy również sposobu oczyszczania, odwapniania albo dezynfekowania takiego urządzenia, który charakteryzuje się tym, że składa się z następujących kroków: usuwa się z wanny (4) pozostałą część płynu do wytwarzania lodu płatkowego, napęlnia się wannę (4) płynem czyszczącym do ustalonego poziomu, włącza się

generator ultradźwięków (6), odprowadza się płyn oczyszczający z wanny (4).

(10 zastrzeżeń)

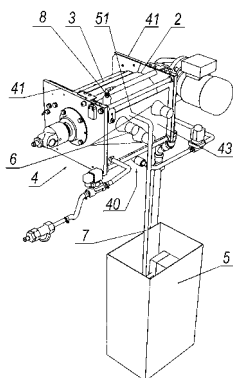

A1 (21) 412932 (22) 2015 06 29

(51) *F26B 3/08* (2006.01)
C10L 9/00 (2006.01)
B02C 17/00 (2006.01)

- (71) AKADEMIA GÓRNICZO-HUTNICZA
IM. STANISŁAWA STASZICA W KRAKOWIE, Kraków
(72) SŁAWIŃSKI KRZYSZTOF; KNAŚ KRZYSZTOF;
NOWAK WOJCIECH
(54) Sposób suszenia i domielania materiałów,
zwłaszcza węgla brunatnego i kamiennego
oraz urządzenie do suszenia i domielania
materiałów, zwłaszcza węgla brunatnego
oraz kamiennego

(57) Sposób suszenia i domielania materiałów, zwłaszcza węgla brunatnego i kamiennego, oraz urządzenie do suszenia i domielania materiałów, zwłaszcza węgla brunatnego oraz kamiennego, mające zastosowanie w energetyce oraz wytwórniach brykietów węglowych i paliw formowanych. Sposób suszenia i domielania materiałów, zwłaszcza węgla brunatnego i kamiennego, polegający na doprowadzeniu w pierwszym etapie nadawy do młyna elektromagnetycznego, w którym następuje domielenie nadawy i jej wstępne podsuszenie, charakteryzuje się tym, że w drugim zasadniczym etapie suszenia, nadawa z młyna elektromagnetycznego (3) jest przesypywana na podgrzewaną przeponowo gorącymi spalinami płytę przenośnika wibracyjnego (10), zainstalowanego w podciśnieniowej komorze odprowadzania parów (20).

(6 zastrzeżeń)

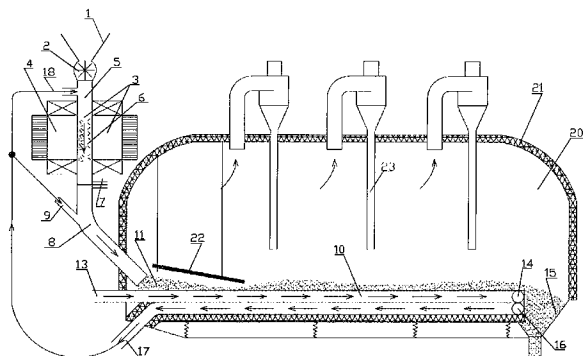

A1 (21) 412889 (22) 2015 06 28

(51) *F26B 25/00* (2006.01)
F26B 23/00 (2006.01)
F26B 5/12 (2006.01)
F26B 19/00 (2006.01)
F26B 3/00 (2006.01)
F26B 17/00 (2006.01)

- (71) ŻUKOWSKI WALDEMAR ZAKŁAD PRODUKCJI
WIELOBRANŻOWEJ PROWAL, Słupsk
(72) ŻYDACZEK PIOTR

(54) Układ do suszenia biomasy

(57) Układ charakteryzuje się tym, że zawiera blok (1) wstępnego podgrzewania biomasy, z którego jest transportowany za pośrednictwem zestawów filtrujących (2) do zbiornika próżniowego (3), podgrzewanego, w którym następuje rozdzielanie przetransportowanego materiału na frakcję skroploną i mulistą, przy czym rozdzielanie na frakcje następuje przy niskiej temperaturze od 50°C. Niska temperatura wymagana do parowania wsadu biomasy jest wytwarzana w zbiorniku (3) przez wytwarzanie w nim niskiego ciśnienia pompą próżniową (4) połączoną ze zbiornikiem próżniowym (3) oraz osadzeniem w nim urządzenia chłodzącego (5).

(9 zastrzeżeń)

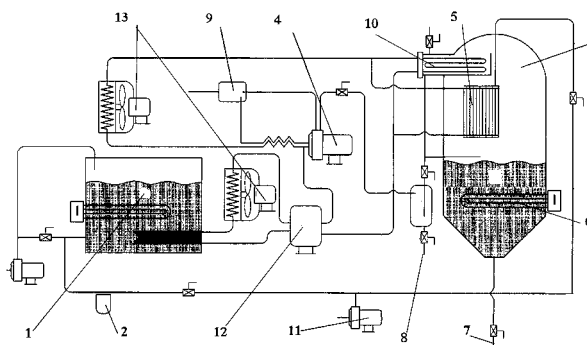

A1 (21) 412890 (22) 2015 06 28

(51) *F26B 25/00* (2006.01)
F26B 23/00 (2006.01)
F26B 5/12 (2006.01)
F26B 19/00 (2006.01)
F26B 3/00 (2006.01)
F26B 17/00 (2006.01)

- (71) ŻUKOWSKI WALDEMAR ZAKŁAD PRODUKCJI
WIELOBRANŻOWEJ PROWAL, Słupsk
(72) ŻYDACZEK PIOTR

(54) Zespół zbiornika próżniowego

(57) Zespół zbiornika próżniowego zawiera zbiornik próżniowy (1) z ciekłym osuszonym materiałem (2). Na zewnątrz zbiornika (1) jest pompa (3) wytwarzająca podciśnienie wewnątrz zbiornika (1). W górnej części zbiornika (1) ma przewody (4) dostarczające materiał (2) i wymiennik ciepła (5), zaś w strefie powyżej maksymalnego poziomu materiału (2) ma elementy zbierające (6) skropliny połączone przewodem ze zbiornikiem zbiorczym (7). Zbiornik (1) wyposażony jest ponadto w urządzenie chłodnicze (9) i grzałkę (8) podgrzewającą materiał (2).

(10 zastrzeżeń)

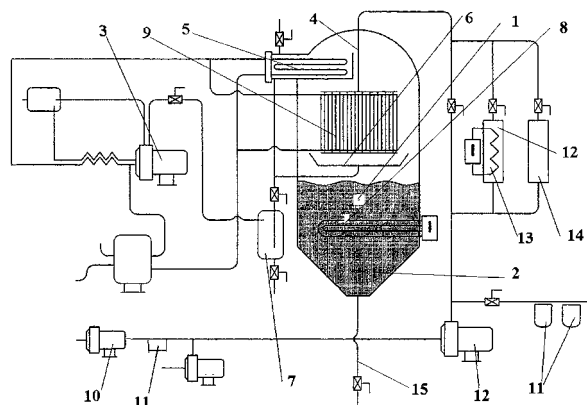

A1 (21) 412891 (22) 2015 06 28

- (51) F26B 25/00 (2006.01)
- F26B 23/00 (2006.01)
- F26B 5/12 (2006.01)
- F26B 19/00 (2006.01)
- F26B 3/00 (2006.01)
- F26B 17/00 (2006.01)

- (71) ŻUKOWSKI WALDEMAR ZAKŁAD PRODUKCJI WIELOBRANŻOWEJ PROWAL, Słupsk
- (72) ŻYDACZEK PIOTR
- (54) **Suszarnia biomasy, niskociśnieniowa, niskotemperaturowa**

(57) Wynalazek rozwiązuje zagadnienie suszarni biomasy, niskociśnieniowej, niskotemperaturowej. Ma ona zbiornik podgrzewający (1) i zbiornik próżniowy (2) z zespołem wsadu (3) i z dołączoną pompą próżniową (4) z układem podciśnieniowym (5).

(6 zastrzeżeń)

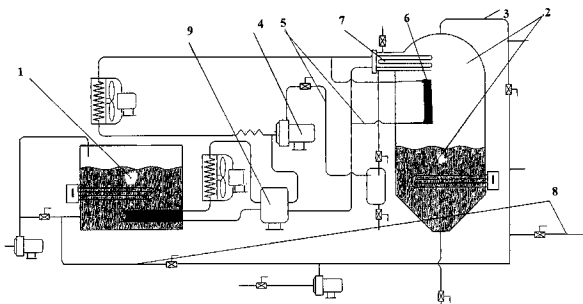

A1 (21) 412882 (22) 2015 06 26

- (51) F27B 9/00 (2006.01)
- F27B 9/14 (2006.01)
- F27B 9/24 (2006.01)
- F27B 9/36 (2006.01)

- (71) POTOCKI PIOTR ECO LINE, Krosno
- (72) STASZ ANDRZEJ
- (54) **Piec do polimeryzacji i suszenia**

(57) Piec do polimeryzacji i suszenia farby proszkowej z izolacją termiczną pomiędzy ścianą wewnętrzną a zewnętrzną z wymiennikiem ciepła i drzwiami charakteryzuje się tym, że zbudowany jest ze skręconych ze sobą paneli (1), między którymi umieszczony jest arkusz wełny skalnej (2), a konstrukcja panelu (1) składa się z dwóch samonośnych ram (3), obudowanych z zewnątrz profilowanymi blachami (4), pomiędzy którymi umieszczono warstwowo izolację termiczną (6), a miejsce styku dwóch paneli (1) od strony zewnętrznej osłonięte jest profilem (7) wypełnionym izolacją (5).

(3 zastrzeżenia)

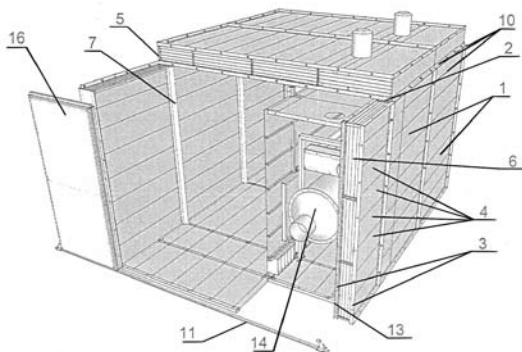

A1 (21) 412938 (22) 2015 06 30

- (51) F28D 1/04 (2006.01)

- (71) AGENCJA ROZWOJU PRZEDSIĘBIORCZOŚCI SPÓŁKA Z OGRANICZONĄ ODPOWIEDZIALNOŚCIĄ, Żory
- (72) SZLĘK ANDRZEJ; PETELA KAROLINA; GAWĘŁ IWONA; WÓJCIK MARCIN

(54) **Chłodnica radiacyjna**

(57) Przedmiotem wynalazku jest chłodnica radiacyjna (1) zawierająca obudowę (2), w której znajduje się wiele przewodów (3) dostosowanych do przepływu chłodzonego czynnika. Aby polepszyć efektywność wypromieniowywania długofalowego promieniowania cieplnego nad przewodami znajduje się ażurowa osłona (4) mająca wiele otworów radiacyjnych (42). Ażurowa osłona (4) zawiera korzystnie wiele płytek (41), rozmieszczonych korzystnie równolegle względem siebie i definiujących otwory radiacyjne (42).

(7 zastrzeżeń)

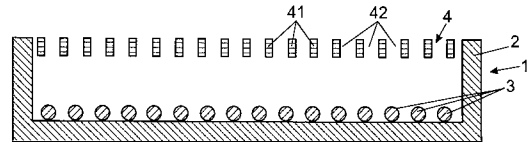

A1 (21) 412796 (22) 2015 06 22

- (51) F41A 33/00 (2006.01)

- (71) WOJSKOWY INSTYTUT TECHNICZNY UZBROJENIA, Zielonka
- (72) CHROBOT WOJCIECH; HŁOSTA PAWEŁ; CAŁKA RAFAŁ; STĘPNIAK SŁAWOMIR; GŁOGOWSKI TOMASZ

(54) **Moduł komunikacji między symulatorem broni, zwłaszcza strzeleckiej a centralną jednostką sterującą-przetwarzającą**

(57) Moduł komunikacji między symulatorem broni, zwłaszcza strzeleckiej a centralną jednostką sterującą-przetwarzającą, zawierający mikrokontroler sterujący transmisją danych oraz moduł radiowy i antenowy, charakteryzuje się tym, że posiada układ logiki sygnałowej (3), układ stabilizacji napięcia zasilania (4) z układem dystrybucji zasilania, układ włączania/wyłączania (5) z przyciskiem włączania/wyłączania, źródło zasilania (6), szynę danych (11) oraz szynę sygnałów sterujących (12), przy czym układ stabilizacji napięcia zasilania (4) połączony jest jednokierunkowo poprzez sygnał podtrzymania zasilania (14) z układem logiki sygnałowej (3), zaś z układem włączania/wyłączania (5) połączony jest przez jednokierunkowy sygnał włączania/wyłączania (13) oraz połączony jest ze źródłem zasilania (6), a ponadto układ stabilizacji napięcia zasilania (4) połączony jest poprzez układ dystrybucji zasilania z mikrokontrolerem (1), modułem radiowym (2) oraz z układem logiki sygnałowej (3), zaś szyna danych (11) łączy mikrokontroler (1) z modułem radiowym (2), natomiast szyna sygnałów sterujących (12) łączy mikrokontroler (1) z modułem radiowym (2) oraz układem logiki sygnałowej (3).

(1 zastrzeżenie)

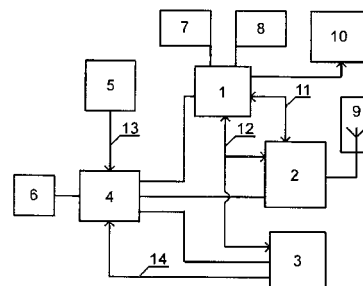

A1 (21) 412812 (22) 2015 06 22

- (51) F41H 1/02 (2006.01)
- A41D 31/02 (2006.01)

- (71) LUBAWA SPÓŁKA AKCYJNA, Ostrów Wielkopolski
- (72) LITWIN ŁUKASZ

(54) Materiał kompozytowy do kamizelki ochronnej

(57) Materiał kompozytowy do kamizelki ochronnej przeznaczony jest do stosowania w kamizelkach nożo-, szpikulco- i igło odpornych. Materiał charakteryzuje się tym, że zbudowany jest z warstwy przeciwpzebiciowej utworzonej z przyległych do siebie bokami płytek (2) zespolonych obustronnie z tkaniną poliamidową (1) oraz sklejonej z nią warstwy amortyzującej utworzonej z elastomeru chloroprenowego (3) umiejscowionego na podkładzie z tkaniny poliamidowej (1).

(8 zastrzeżeń)

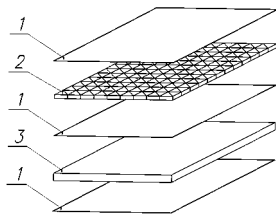

A1 (21) 412804 (22) 2015 06 22

(51) F41H 3/00 (2006.01)

F41H 3/02 (2006.01)

(71) WOJSKOWY INSTYTUT TECHNIKI INŻYNIERYJNEJ

IM. PROFESORA JÓZEFA KOSACKIEGO, Wrocław

(72) PLEBANKIEWICZ IRENEUSZ; PRZYBYŁ WOJCIECH;

SZCZODROWSKA BOGUSŁAWA; MUSIAŁ GRZEGORZ

(54) Sposób generowania cyfrowego wzoru kamuflażu

(57) Sposób przygotowania wzoru kamuflażu polegający na wykonaniu serii zdjęć techniką cyfrową reprezentatywnego obszaru terenu i analizie uzyskanych zobrazowań mającej na celu wygenerowanie katalogu wzorów barw specyficznych dla danego terenu, charakteryzuje się tym, że z katalogu wzorów barw reprezentujących elementy tła terenu, wybierana jest barwa o największym udziale procentowym i tworzona jest matryca kolorowa. Posługując się wygenerowaną matrycą kolorową w generatorze liczb pseudolosowych tworzone są dwuwymiarowe matryce zerowejedynkowe, które w dalszej kolejności, z wykorzystaniem programu graficznego składane są warstwowo. Jednocześnie przeprowadzane jest ich skalowanie i pozycjonowanie. Uzyskany wzór kamuflażu następnie zapisywany jest w postaci pliku i poddawany ostatecznej optymalizacji w programie statystyka, gdzie przeprowadzana jest operacja liczenia udziału poszczególnych barw we wzorze i sprawdzana czy jest on równy zakładanemu.

(3 zastrzeżenia)

A1 (21) 412795 (22) 2015 06 22

(51) F41J 5/00 (2006.01)

F41A 33/00 (2006.01)

F41G 3/26 (2006.01)

(71) WOJSKOWY INSTYTUT TECHNICZNY UZBROJENIA,
Zielonka(72) KOWALEWSKI JERZY; HŁOSTA PAWEŁ;
GŁOGOWSKI TOMASZ; STĘPNIAK SŁAWOMIR;
CAŁKA RAFAŁ; PIĄTEK BOGDAN;
SZABŁOWSKI KRZYSZTOF; MERDA TOMASZ**(54) Symulator karabinu samoczynno-samopowtarzalnego**

(57) Przedmiotem wynalazku jest symulator karabinu samoczynno-samopowtarzalnego, posiadający emiter laserowy (1) połączony z mikroprocesorowym modulem sterującym (2), który jest również połączony z optoelektronicznym czujnikiem (3) monitorującym mechanizm uderzeniowy oraz z czujnikiem (5) podłączenia magazynka do komory zamkowej (7) symulatora. Symulator broni przeznaczony jest do nauki strzelania, zwłaszcza kontroli i oceny celowania oraz nauki manualnej obsługi broni. Istota symulatora karabinu samopowtarzalno-samoczynnego polega na tym, że optoelektroniczny czujnik (3) oraz czujnik (5) podłączenia magazynka

do komory zamkowej (7) symulatora karabinu usytuowane są w mikroprocesorowym module sterującym (2) umieszczonym na bocznej, wewnętrznej ścianie komory zamkowej (7), naprzeciw kurka (4). Ponadto, magazynek posiada transponder pasywny z zapisanym w nim kodem identyfikacyjnym magazynka odczytywanym przez czujnik (5) podłączenia magazynka. Usytuowanie optoelektronicznego czujnika (3) oraz radiowego czujnika (5) podłączenia magazynka w komorze zamkowej (7) zapewnia bezkolizyjną współpracę mechanizmu uderzeniowego, w tym kurka (4) z optoelektronicznym czujnikiem (3) oraz niezawodne monitorowanie podłączenia magazynka do komory zamkowej (7) symulatora karabinu.

(2 zastrzeżenia)

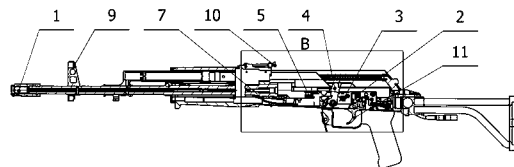

DZIAŁ G

FIZYKA

A1 (21) 417484 (22) 2016 06 08

(51) G01B 5/28 (2006.01)

G01B 5/00 (2006.01)

(71) INSTYTUT TECHNIKI BUDOWLANEJ, Warszawa

(72) KUJAWSKI WOJCIECH; MURKOWSKI MACIEJ

(54) Urządzenie do badania płaskości skrzydeł drzewiowych

(57) Urządzenie charakteryzuje się tym, że stanowią je sztywne rama nośna (1) osadzona na podstawie (2) z kółkami jezdnymi (3), dwa mechanizmy regulacyjne usytuowane na ramie nośnej (1) składające się z żebra przesuwne (4) prowadzonego na prowadnicach górnej (5) i dolnej (6), śruby (7) z pokrętkiem (8) osadzonej końcami we wspornikach (9, 10) zamocowanych na stałe do ramy nośnej (1) a środkiem w nakrętce (11) i listwy przestawnej (12) zespół punktów odniesienia składający się z trzech stałych punktów (13, 14, 15), przy czym dwa stałe punkty odniesienia (13, 14) są umieszczone

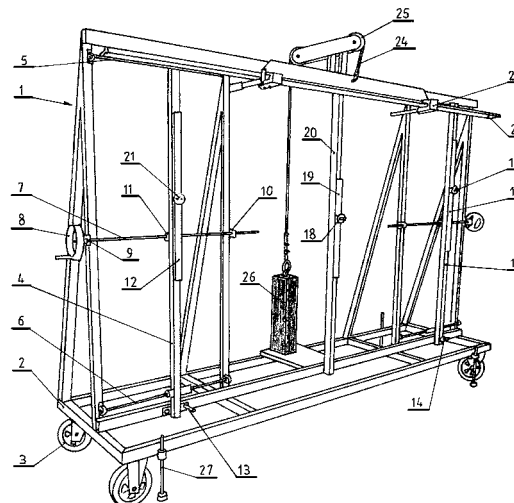

w dolnej części ramy nośnej (1) a trzeci (15) na listwie przestawnej (16) osadzonej na żebrze stałym (17) ramy nośnej (1) i jednego regulowanego punktu odniesienia (18) oraz czujnika zegarowego (21) usytuowanego na listwie przestawnej (12) oraz liniał prostokątny (22) z przeciwwagą (26) umiejscowiony w górnej części ramy nośnej (1) na podporach (23) i sprzężony linką (24) poprzez układ rolkowy (25) z przeciwwagą (26).

(2 zastrzeżenia)

A1 (21) **412930** (22) 2015 06 29

(51) **G01B 5/30** (2006.01)
G01B 5/14 (2006.01)
E04G 23/00 (2006.01)

(71) SHM SYSTEM SPÓŁKA Z OGRANICZONĄ ODPOWIEDZIALNOŚCIĄ SPÓŁKA KOMANDYTOWA, Libertów

(72) BEDNARSKI ŁUKASZ; SIEŃKO RAFAŁ M.; RUDZIEJEWSKI-RUDZIEWICZ PRZEMYSŁAW M.; HOWIACKI TOMASZ M.

(54) **Zestaw do pomiaru zmian rozwarcia rys, pęknięć dylatacji i innych szczelin budowlanych**

(57) Przedmiotem wynalazku jest zestaw do pomiaru zmian rozwarcia rys, pęknięć, dylatacji i szczelin (10) w elementach konstrukcji, charakteryzujący się tym, że składa się z co najmniej jednej pary kołków pomiarowych (1), wyposażonych w czołowe zagłębienie, obwodowe nacięcie i uszorstnienie powierzchni oraz z wzornika z przelotowymi otworami i nacięciami, a także z kształtki z nieprzelotowymi otworami, przy czym kołki pomiarowe mocowane są do badanego elementu przy pomocy wzornika oraz kształtki, zapewniającej ich symetryczne ułożenie względem uśrednionego przebiegu rysy, pęknięcia, dylatacji bądź szczeliny i prostopadłość kołków pomiarowych do powierzchni badanego elementu oraz położenie nacięcia w jednej płaszczyźnie, równoległej do powierzchni badanego elementu.

(9 zastrzeżeń)

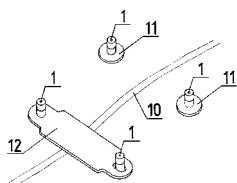
A1 (21) **412838** (22) 2015 06 24

(51) **G01B 11/16** (2006.01)
G01D 5/353 (2006.01)

(71) SHM SYSTEM SPÓŁKA Z OGRANICZONĄ ODPOWIEDZIALNOŚCIĄ SPÓŁKA KOMANDYTOWA, Libertów

(72) BEDNARSKI ŁUKASZ; SIEŃKO RAFAŁ M.

(54) **Sposób ciągłego pomiaru profilu przemieszczeń obiektów budowlanych oraz czujnik do realizacji tego sposobu**

(57) Przedmiotem wynalazku jest sposób ciągłego pomiaru profilu przemieszczeń obiektów budowlanych oraz czujnik do realizacji tego sposobu dla wielokrotnych, automatycznych pomiarów profilu przemieszczeń ośrodka za pomocą elementów światłowodowych, w szczególności w konstrukcjach inżynierskich, elementach konstrukcji inżynierskich, konstrukcjach geotechnicznych oraz urządzenie do realizacji tego sposobu, charakteryzujący się tym, że do pomiaru używa się czujnika pomiarowego, który jest zbudowany z rdzenia z zespolonymi z nim światłowodowymi elementami pomiarowymi do wyznaczania odkształceń rdzenia oraz ze światłowodowego elementu pomiarowego do wyznaczania temperatury, umieszczonego swobodnie w osiowym kanale rdzenia, dzięki

czemu możliwe jest dokonanie pomiaru w sposób pozwalający na skompensowanie wpływów termicznych otoczenia.

(9 zastrzeżeń)

A1 (21) **412984** (22) 2015 07 01

(51) **G01F 1/688** (2006.01)
G01F 1/68 (2006.01)
G01P 5/10 (2006.01)

(71) MATYSKO ROBERT, Gdańsk

(72) MATYSKO ROBERT

(54) **Termiczny przepływomierz masowy**

(57) Pomiar masowego natężenia charakteryzuje się tym, że wykorzystuje się stały i znany lub znany i regulowany strumień ciepła odprowadzanego z układu za pomocą półprzewodnikowego ogniwa Peltiera (2) pozwalającego na obniżenie temperatury na wylocie przepływającej cieczy z sensora. Pomiar temperatury może odbywać się sensorem (4) typu: termopara, termistor, czujnik oporowy lub innym sensorem pozwalającym na pomiar punktowy przed i za źródłem odprowadzanego ciepła. Układ jest zaizolowany w celu wyeliminowania strat lub zysków ciepła z otoczenia.

(7 zastrzeżeń)

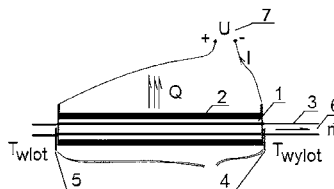
A1 (21) **412897** (22) 2015 06 29

(51) **G01K 7/16** (2006.01)
G01K 1/14 (2006.01)
G01K 13/00 (2006.01)

(71) POLITECHNIKA ŁÓDZKA, Łódź

(72) STEPIEŃ ZBIGNIEW; RYBICKI EDWARD; GNIOTEK KRZYSZTOF; LEŚNIKOWSKI JACEK; RYBICKI TOMASZ

(54) **Tekstylny czujnik temperatury**

(57) Tekstylny czujnik temperatury zawiera termoczułą warstwę polimerową (3), nadrukowaną na podłożu (1) w postaci warstwy płaskiego wyrobu włókienniczego oraz dwie płaskie elektrody (2) z wyprowadzeniami do układu pomiarowego temperatury, umieszczone wewnątrz osłony (4) chroniącej przed wilgocią. Elektrody (2) czujnika stanowią elektrody paskowe, grzebieniowe lub koliste, ze srebra, wydrukowane na podłożu (1) z dyspersji nanocząstek srebra lub kompozycji atramentowych zawierających srebro, metodą druku cyfrowego. Termoczułą warstwę polimerową (3) stanowi warstwa z polianiliny, polipirołu, poli(3,4-etylenodiotyofenu) lub kopolimeru polianiliny z polipirolem, nadrukowana na stronę podłoża (1) z wydrukowanymi elektrodami (2), metodą reaktywnego druku cyfrowego. Osłona (4) chroniąca elektrody (2) i warstwę termoczułą (3) przed wilgocią, z polimerowej folii termozgrzewalnej lub z żywicy kopolimeru akrylowego, jest przymocowana do warstwy podłoża (1) zarówno od strony nadrukowanej elektrodami (2) i warstwą termoczułą (3), jak i od strony niezadrukowanej.

(1 zastrzeżenie)

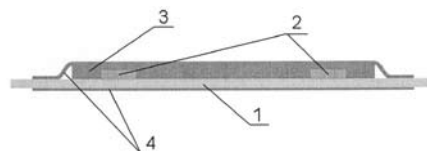

A1 (21) 412914 (22) 2015 06 29

(51) G01M 9/00 (2006.01)
G01F 13/00 (2006.01)

(71) POLITECHNIKA ŚLĄSKA, Gliwice

(72) TUTAK MAGDALENA; BRODNY JAROSŁAW

(54) Układ pomiarowy do wyznaczania współczynnika oporu aerodynamicznego powietrza przepływającego przez przewody o niegładkich powierzchniach

(57) Układ pomiarowy do wyznaczania współczynnika oporu aerodynamicznego powietrza przepływającego przez przewody o niegładkich powierzchniach charakteryzuje się tym, że posiada moduł pomiarowy (1) z zamontowanymi wymiennymi elementami oporowymi (2) połączony z wentylatorem promieniowym ssąco-tłoczącym (9) wraz z układem sterującym (10), za którym zamontowana jest przepustnica (8) i znajdujący się pomiędzy dwoma odcinkami przewodów wentylacyjnych nawiewnym (3) i wywiewnym (4), przy czym w przewodzie nawiewnym (3) i przewodzie wywiewnym (4) zamontowane są przyłącza mierników wielofunkcyjnych (5 i 6), do pomiaru parametrów przepływu powietrza. Układ pomiarowy wyposażony jest w przetwornik analogowo-cyfrowy ze wzmacniaczem (7) zapewniający pełną synchronizację czasową pomiaru wszystkich mierzonych wielkości.

(2 zastrzeżenia)

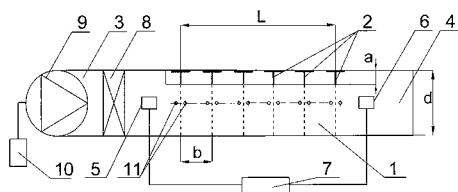

A1 (21) 412871 (22) 2015 06 26

(51) G01N 15/08 (2006.01)
G01N 23/04 (2006.01)

(71) INSTYTUT TECHNICZNY WOJSK LOTNICZYCH, Warszawa

(72) KOWALSKA DANUTA; WESOŁOWSKI MARIUSZ; IWANOWSKI PAWEŁ; CHALIMONIUK MAREK; GIEWOŃ JANUSZ

(54) Sposób oceny struktury porów powietrznych w nawierzchni lotniskowej

(57) Zgłoszenie rozwiązuje zagadnienie oceny struktury porów powietrznych w nawierzchni lotniskowej z betonu cementowego, a jego głównym zastosowaniem jest prognozowanie jej trwałości. W próbce wykonuje się odwiertny na wskroś za pomocą wiertnicy pistoletowej, przy czym każdy odwiertny umieszcza się w uchwycie na stole manipulacyjnym tomografu komputerowego. Następnie za pomocą lampy rentgenowskiej tomografu komputerowego odwiertny prześwietla się wiązkami promieni rentgenowskich, przenikających materiał próbki, uzyskując trójwymiarowy obraz struktury odwiertny dużej rozdzielczości, a w trójwymiarowym obrazie odwiertny wybiera się płaszczyzny prostopadłe do osi podłużnej odwiertny i ich obraz zapisuje się w postaci elektronicznej w pamięci komputera. Za pomocą komputera wyposażonego w oprogramowanie, umożliwiające oznaczenie rozkładu i zliczenie liczby porów w poszczególnych klasach ich wielkości dokonuje się analizy zapisanych dwuwymiarowych obrazów płaszczyzn.

(2 zastrzeżenia)

A1 (21) 412840 (22) 2015 06 25

(51) G01N 21/00 (2006.01)
G01N 21/35 (2014.01)

(71) WOJSKOWA AKADEMIA TECHNICZNA, Warszawa

(72) KUBICKI JAN; KOPCZYŃSKI KRZYSZTOF; MŁYŃCZAK JAROSŁAW SZYMON

(54) Urządzenie do wykrywania par alkoholu w poruszających się pojazdach z wykorzystaniem międzypasmowych laserów kaskadowych

(57) Wynalazek dotyczy urządzenia do zdalnego wykrywania par alkoholu w poruszających się pojazdach. Zastrzeżone urządzenie zawierające dwa lasery (1) emitujące odpowiednio promieniowanie pochłaniane przez pary alkoholu i promieniowanie odniesienia, połączone przy pomocy płytki światło-dzielącej (5) w jedną wiązkę (4), która po prześwietleniu sprawdzonego samochodu (6), pada na detektor (7), charakteryzuje się tym, że wykorzystywanymi laserami są międzypasmowe lasery kaskadowe emitujące promieniowanie z zakresu odpowiednio 3,42 μm i 3,55 μm , dla których są zbliżone współczynniki absorpcji szkła szyb samochodowych i bardzo różne współczynniki absorpcji par alkoholu.

(8 zastrzeżeń)

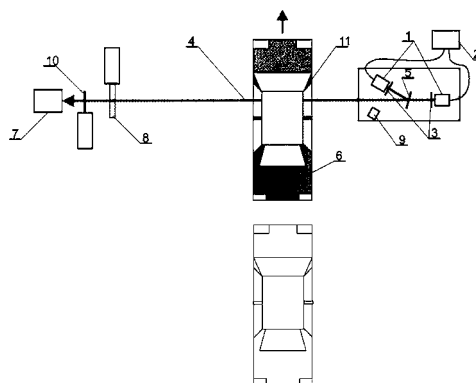

A1 (21) 416993 (22) 2016 04 26

(51) G01N 21/41 (2006.01)
G01N 21/80 (2006.01)
G02B 6/00 (2006.01)

(71) POLITECHNIKA LUBELSKA, Lublin

(72) HARASIM DAMIAN; KISAŁA PIOTR; DZIUBIŃSKI GRZEGORZ; CIĘSZCZYK SŁAWOMIR

(54) Sposób i układ do pomiaru pH roztworu

(57) Celem układu i sposobu do pomiaru pH według wynalazku jest miniaturyzacja czujnika umożliwiająca wykonywanie pomiarów pH błony śluzowej pacjenta. Sposób pomiaru pH roztworu wykorzystujący światłowodową siatkę Bragga i hydrożel polega na tym, że przez światłowód (1) jednomodowy z zapisaną siatką (2) Bragga przepuszcza się światło z szerokopasmowego źródła (6), a widmo transmisyjne siatki (2) mierzone za pomocą analizatora (7) widma optycznego ulega przesunięciu pod wpływem pęcznienia otaczającej światłowód (1) substancji (3) hydrożelowej wrażliwej na zmiany pH otaczającego roztworu (5). Układ do pomiaru stężenia kationów wodorowych H⁺ wykorzystujący światłowodową siatkę Bragga oraz hydrożel charakteryzuje się tym, że światłowód (1) jednomodowy oświetlony z szerokopasmowego źródła (6) w miejscu zapisu siatki (2) Bragga otoczony jest lepłą substancją (3) hydrożelową, która jest powleczona półprzepuszczalną osłoną (4) polimerową. Pęcznienie hydrożelu (3) pod wpływem kontaktu z roztworem (5) powoduje powstawanie naprężenia w siatce (2) powodującego przesunięcie widma optycznego mierzonego przez analizator (7) widma.

(3 zastrzeżenia)

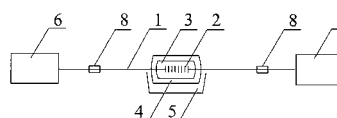

A1 (21) 412837 (22) 2015 06 24

(51) G01N 22/04 (2006.01)
G01N 33/24 (2006.01)

- (71) INSTYTUT AGROFIZYKI
IM. BOHDANA DOBRZAŃSKIEGO
POLSKIEJ AKADEMII NAUK, Lublin
- (72) WILCZEK ANDRZEJ; KAFARSKI MARCIN;
SZYPLÓWSKA AGNIESZKA; SKIERUCHA WOJCIECH

(54) **Sonda TDR do wyznaczania przestrzennego rozkładu wilgotności gleby**

(57) Przedmiotem wynalazku jest sonda TDR do wyznaczania przestrzennego rozkładu wilgotności gleby, wyposażona w złącze koaksjalne albo możliwość lutowania kabla koncentrycznego, charakteryzująca się tym, że posiada trzy równoległe, metalowe pręty (11, 12, 13), rozmieszczone w przekroju poprzecznym w wierzchołkach trójkąta równobocznego oraz przełącznik do przełączania sygnału TDR do jednego z trzech prętów (11, 12, 13). Przełącznik zasilany jest składową stałą napięcia w kablu sygnałowym TDR, a sterowanie przełączaniem odbywa się poprzez krótkotrwałe zaniki napięcia składowej stałej.

(2 zastrzeżenia)

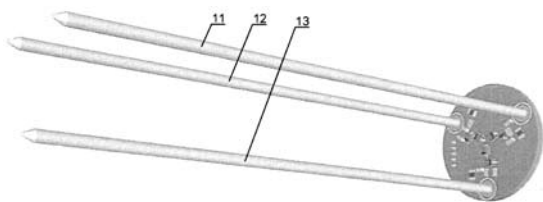

A1 (21) **412870** (22) 2015 06 26

(51) **G01N 25/06** (2006.01)
G01N 33/20 (2006.01)

(71) POLITECHNIKA ŁÓDZKA, Łódź
(72) WŁADYSIAK RYSZARD

(54) **Sposób i układ do przeprowadzenia analizy termicznej i derywacyjnej krzepnącego materiału, zwłaszcza metalu**

(57) Sposób przeprowadzenia analizy termicznej i derywacyjnej krzepnącego materiału polega na wprowadzeniu badanego materiału, w stanie stopionym, do próbnika, w którym następuje jego stygnięcie i krzepnięcie, rejestrowaniu zmian temperatury materiału podczas stygnięcia i krzepnięcia i sporządzeniu, na podstawie sygnałów zmian temperatury, wykresu krzywej stygnięcia opisującej kinetykę krystalizacji badanego materiału oraz wyznaczeniu parametrów funkcji derywacyjnej tego materiału. Sposób charakteryzuje się tym, że próbnik z umieszczonym w nim stopionym materiałem poddaje się chłodzeniu mgłą wodną i podczas stygnięcia materiału rejestruje się, za pomocą kamery zmiany promieniowania cieplnego adekwatne do zmian temperatury powierzchni badanego materiału w jego środku cieplnym. Na podstawie sygnałów tych

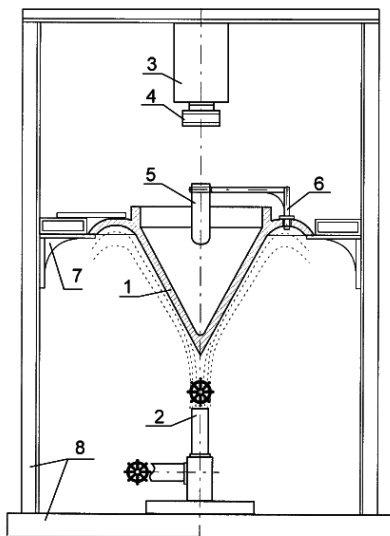

zmian sporządza się wykres krzywej stygnięcia oraz wyznacza parametry funkcji derywacyjnej badanego materiału. Układ do przeprowadzenia analizy termicznej i derywacyjnej krzepnącego materiału, zwłaszcza metalu, zawiera próbnik (1) na badany materiał, w kształcie metalowego stożka usytuowanego wierzchołkiem ku dołowi, wokół podstawy którego jest przymocowany kołnierz, którego krawędzie są wsparte na wspornikach (7) przymocowanych do pionowych ramion konstrukcji nośnej (8) urządzenia. Pod wierzchołkiem próbnika (1) jest usytuowana dysza emisyjna (2) do wytwarzania mgły wodnej. Nad próbnikiem (1) jest usytuowany element kwarcowy (5) do definiowania powierzchni próbki badanego materiału, przymocowany za pomocą uchwyty (6) do kołnierza próbnika (1). Nad elementem kwarcowym (5) jest usytuowana kamera termowizyjna (3) do rejestrowania zmian promieniowania cieplnego, połączona z komputerem wyposażonym w oprogramowanie do sporządzania wykresu krzywej stygnięcia oraz wyznaczenia parametrów funkcji derywacyjnej, na podstawie sygnałów zmian promieniowania cieplnego badanego materiału.

(2 zastrzeżenia)

A1 (21) **412847** (22) 2015 06 25

(51) **G01N 33/22** (2006.01)

(71) PRZEMYSŁOWY INSTYTUT MOTORYZACJI, Warszawa;
CENTRALNY OŚRODEK BADAWCZO ROZWOJOWY
APARATURY BADAWCZEJ I DYDAKTYCZNEJ COBRABID
SPÓŁKA Z OGRANICZONĄ ODPOWIEDZIALNOŚCIĄ,
Warszawa

(72) BAJDOR KRZYSZTOF; BIERNAT KRZYSZTOF;
BUKREJEWSKI PAWEŁ; CZARNOCKA JOANNA;
KALWAS JERZY; LESZCZYŃSKI MACIEJ;
WYSZYŃSKA MAŁGORZATA

(54) **Metoda oceny zmiany niektórych właściwości benzyn w czasie magazynowania**

(57) Metoda oceny zmiany niektórych właściwości benzyn w czasie magazynowania, polegająca na obserwacji zmian widma transmisyjnego poszczególnych próbek benzyny pobieranych w miarę upływu czasu ze zbiornika magazynowego, charakteryzuje się tym, że bada się transmitancję próbki benzyny w zakresie 360-400 [nm] a następnie, dokonuje się powiązania tego wyniku i jego przyporządkowania odpowiadającej mu umownej zawartości żywic.

(1 zastrzeżenie)

A1 (21) **416702** (22) 2014 01 09

(51) **G01N 33/22** (2006.01)
G01N 33/24 (2006.01)
G01N 7/14 (2006.01)

(86) 2014 01 09 PCT/CN2014/070395
(87) 2015 07 16 WO15/103758

(71) PetroChina Company Limited, Beijing, CN
(72) XUE HUAQING, CN; YAN GANG, CN;
WANG HONGYAN, CN; LIU HONGLIN, CN

(54) **Urządzenie do badania szybkości desorpcji gazu dla zagęszczonej skały**

(57) Niniejszy wynalazek dostarcza urządzenie do badania szybkości desorpcji gazu dla zagęszczonej skały, które utworzone jest z urządzenia do desorpcji (101) gazu, urządzenia do pomiaru objętości gazu (102) i komputera (18), przy czym urządzenie do desorpcji gazu zawiera uchwyt rdzenia, pompę wspomagającą i manometr; urządzenie do pomiaru objętości gazu zawiera zbiornik gazu, gumowy wąż, miernik masy, specjalny płyn, zbiornik płynu i cienkie folie, zbiornik gazu mieści specjalny płyn i zbiornik płynu mieści specjalny płyn; gdy uchwyt rdzenia wytwarza ciśnienie w przestrzeni pierścieniowej, gaz w próbce skały ulega desorpcji, wypływa przez zawór do zbiornika gazu, w którym gaz może wypierać specjalny płyn do zbiornika płynu; miernik masy mierzy masę wypieranego specjalnego płynu i przesyła tę informację do komputera po linii transmisji danych w czasie rzeczywistym, a komputer

rejestruje masę specjalnego płynu wypieranego w czasie rzeczywistym, a w przypadku, gdy znana jest gęstość specjalnego płynu, komputer automatycznie oblicza objętość specjalnego płynu wypieranego w czasie rzeczywistym, oraz komputer oblicza szybkość desorpcji dla próbki skały na podstawie objętości specjalnego płynu wypieranego w czasie rzeczywistym.

(4 zastrzeżenia)

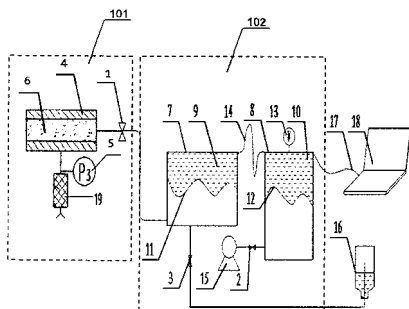

A1 (21) 416777 (22) 2016 04 07

(51) G01N 33/22 (2006.01)

G01N 15/08 (2006.01)

(71) GŁÓWNY INSTYTUT GÓRNICTWA, Katowice

(72) KRAUSE EUGENIUSZ; FILIPCZAK GABRIEL;
WAŁOWSKI GRZEGORZ

(54) Sposób oznaczania współczynnika gazoprzepuszczalności karbonizatu

(57) Sposób oznaczania współczynnika gazoprzepuszczalności karbonizatu z podziemnego zgazowania węgla charakteryzuje się tym, że próbkę karbonizatu, korzystnie o kształcie sześciianu korzystnie o wymiarach 20x20x20, umieszcza się w przepuszczalnościomierzu gazowym, w którym przez próbkę przepływa się powietrze, dokonuje pomiaru strumienia objętościowego przepływającego przez próbkę karbonizatu w kierunku przepływu X i odczytuje wartość ciśnienia, dokonuje pomiaru strumienia objętościowego przepływającego przez próbkę karbonizatu w kierunku przepływu Y i odczytuje wartość ciśnienia, dokonuje pomiaru strumienia objętościowego przepływającego przez próbkę karbonizatu w kierunku przepływu Z i odczytuje wartość ciśnienia, kolejno próbkę obraca o kąt 90° i dokonuje ponownie pomiaru strumienia objętościowego w kierunkach X, Y, Z z jednoczesnym odczytem wartości ciśnienia, a następnie wyznacza się współczynniki przepuszczalności gazu K_X , K_Y i K_Z dla kierunków X, Y i Z według podanych wzorów.

(1 zastrzeżenie)

A1 (21) 412920 (22) 2015 06 29

(51) G01R 31/34 (2006.01)

(71) INSTYTUT NAPĘDÓW I MASZYN ELEKTRYCZNYCH
KOMEL, Katowice

(72) BERNATT JAKUB; GLINKA TADEUSZ; POLAK ARTUR;
SIKORA ANDRZEJ

(54) Układ pomiarowy do diagnostyki izolacji zwojowej

(57) Układ pomiarowy do diagnostyki izolacji zwojowej maszyn elektrycznych i transformatorów składa się ze: źródła napięcia zasilającego (U_z), rezystora regulacyjnego (R), wyłącznika energoelektronicznego i amperomierza (mA), połączonych w obwód szeregowy z badanym uzwojeniem (L_x), a także z oscyloskopu cyfrowego (Os) przyłączonego równolegle do badanego uzwojenia. Wyłącznik energoelektroniczny składa się z jednego tranzystora (T1) złączanego i wyłączanego transoptorem (VI) bądź n szeregowo połączonych, tranzystorów złączanych i wyłączanych: trasoptorami lub odbiornikami światłowodowymi, przy czym tranzystor (T1), nie może zawierać diod zwrrotnych. W wyłączniku z pojedynczym tranzystorem (T1) do końcówek „baza - emiter” tranzystora (T1) są włączone równolegle: gałąź szeregową złożoną z napięcia sterującego (U1) i rezystora (R1) oraz „kolektor - emiter” trasoptora (VI), przy czym

obwód złączający trasoptor (VI) jest połączony szeregowo z napięciem sterującym (U_o) i wyłącznikiem (W). W wyłączniku energoelektronicznym z n tranzystorami do „bazy - emiter” każdego z tranzystorów są włączone równolegle: gałąź szeregową złożoną z napięcia sterującego i rezystora oraz „kolektor - emiter” trasoptorów bądź odbiorników światłowodowych, przy czym obwody złączające trasoptory bądź nadajniki światłowodowe są połączone szeregowo z napięciem sterującym (U_o) i wyłącznikiem (W). W wyłączniku energoelektronicznym zamiast tranzystora (T1) mogą być stosowane tyrystory bądź inne elementy energoelektroniczne bez diod zwrrotnych. Nadajniki światłowodowe są połączone z odbiornikami światłowodowymi światłowodami. Napięcia złączające i wyłączające tranzystory i napięcia złączające i wyłączające (U_o) trasoptory bądź nadajniki światłowodowe są galwanicznie separowane od siebie i od napięcia zasilającego (U_z). Do końcówek „kolektor - emiter” tranzystora (T1) mogą być dołączone warystory.

(7 zastrzeżeń)

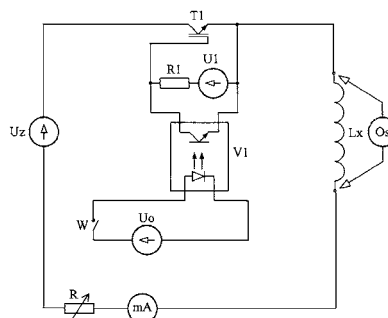

A1 (21) 412865 (22) 2015 06 25

(51) G01R 33/00 (2006.01)

G01R 11/24 (2006.01)

(71) KONSORCJUM BADAWCZO-ROZWOJOWE MAGNETO
M. SOIŃSKI G. RYGAŁ R. RYGAŁ SPÓŁKA JAWNA,
Częstochowa

(72) KOZŁOWSKI ADAM; RYGAŁ ROMAN; SOIŃSKI MARIAN

(54) Wskaźnik pola magnetycznego

(57) Wskaźnik pola magnetycznego służy do rejestracji zadziałania zewnętrznego pola magnetycznego na przyrząd pomiarowy, w przypadku zamierzonego zakłócenia jego działania, do stosowania w licznikach energii elektrycznej, wodomierzach, gazomierzach czy ciepłomierzach. Wskaźnik pola magnetycznego stanowi przezroczysta kapsuła (1) z dnem (2) wykonanym z materiału ferromagnetycznego, wewnątrz której znajdują się dwa, zetknięte ze sobą, magnesy jednodomenowe (3) w kształcie walców.

(3 zastrzeżenia)

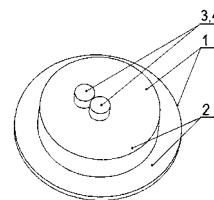

A1 (21) 417035 (22) 2016 04 28

(51) G02B 21/06 (2006.01)

G02B 21/22 (2006.01)

G02B 21/16 (2006.01)

(71) POLITECHNIKA ŚWIĘTOKRZYSKA, Kielce

(72) WAWRZEŃCZYK JERZY

(54) Przyrząd do doświetlenia badanej powierzchni przy użyciu stereoskopowego mikroskopu pomiarowego, zwłaszcza próbek betonów i zapraw

(57) Przyrząd posiadający pierścieniową nakładkę źródła światła w postaci co najmniej dwóch diod emitujących światło białe,

charakteryzuje się tym, że do pierścienia nakładki (2) ma umocowane skupione źródło światła osadzone tak, że jego promienie oświetlają próbkę w pobliżu osi obiektywu (3) mikroskopu. Korzystnie, skupione źródło światła ma postać lampy LED (4), a do nakładki (2) ma umocowane źródło światła ultrafioletowego.

(5 zastrzeżeń)

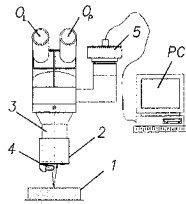

A1 (21) 412877 (22) 2015 06 26

(51) G05B 19/00 (2006.01)
F03D 7/00 (2006.01)
G05D 27/02 (2006.01)

(71) POLITECHNIKA ŚLĄSKA, Gliwice
(72) MOCZULSKI WOJCIECH; JANUSZKA MARCIN;
PANFIL WAWRZYNIEC; PRZYSTAŁKA PIOTR

(54) Sposób i system diagnozowania elementów strukturalnych farmy wiatrowej

(57) Sposób diagnozowania elementów strukturalnych farmy wiatrowej, charakteryzuje się tym, że inspekcji farmy wiatrowej dokonuje się w sposób autonomiczny, przy czym moduł zarządzania systemem diagnostycznym (5) na podstawie danych bieżących dotyczących obciążeń i pracy oraz danych pochodzących z inspekcji elementów strukturalnych, a także danych historycznych gromadzonych w bazie danych historycznych i bazie danych pogodowych planuje szczegółowo zadania kontrolne i steruje bezprzewodowo: specjalistycznym robotem inspekcyjnym do inspekcji łopatek elektrowni wiatrowej (1), specjalistycznym robotem inspekcyjnym do inspekcji wieży elektrowni wiatrowej (2), specjalistycznym robotem transportowym (3) oraz turbozespołem elektrowni wiatrowej (4), w celu umożliwienia przeprowadzenia inspekcji. System diagnozowania elementów strukturalnych farmy wiatrowej, charakteryzuje się tym, że jego elementem jest moduł zarządzania systemem diagnostycznym (5), który przy użyciu układu komunikacji wysyła bezprzewodowo sygnały sterujące poprzez układ komunikacji do układu sterowania, które znajdują się w specjalistycznym robocie inspekcyjnym do inspekcji łopatek elektrowni wiatrowej (1) oraz poprzez układ komunikacji do układu sterowania, które znajdują się w specjalistycznym robocie inspekcyjnym do inspekcji wieży elektrowni wiatrowej (2), oraz poprzez układ komunikacji do układu sterowania, które znajdują się w specjalistycznym robocie transportowym (3) oraz poprzez układ komunikacji do układu sterowania, które znajdują się na elektrowni wiatrowej (4).

(5 zastrzeżeń)

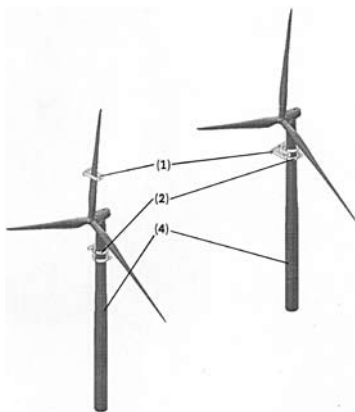

A1 (21) 413804 (22) 2015 09 02

(51) G05B 19/04 (2006.01)
G06N 7/02 (2006.01)

(71) POLITECHNIKA ŁÓDZKA, Łódź
(72) WAJMAN RADOSŁAW; BANASIAK ROBERT;
FIDEREK PAWEŁ; JAWORSKI TOMASZ;
NOWAKOWSKI JACEK; FIDOS HENRYK;
KUCHARSKI JACEK; SANKOWSKI DOMINIK

(54) Rozmyty regulator do sterowania typem przepływu dwufazowego

(57) Rozmyty regulator do sterowania typem przepływu dwufazowego zawiera blok rozmywania sygnałów wejściowych (1) zawierający w sobie blok rozmywania sygnałów pomiarowych pierwszej klasy (2) oraz sygnałów drugiej klasy odnoszących się do typu przepływu (3); sygnały diagnostyczne pochodzących z układu pomiarowego instalacji (Z1, Z2, Z3); sygnał sterujący, zadany przez użytkownika (Z4); blok reguł inferencyjnych (4); blok wnioskowania realizujący zmodyfikowaną implikację Mamdaniego (5); blok wyostrzania implementujący metodę Center of Sums Defuzzification (6) i pracującego na rozmytych sygnałach sterujących (Z'1 oraz Z'2); blok wyjściowych ostrych sygnałów sterujących - nastaw (7).

(10 zastrzeżeń)

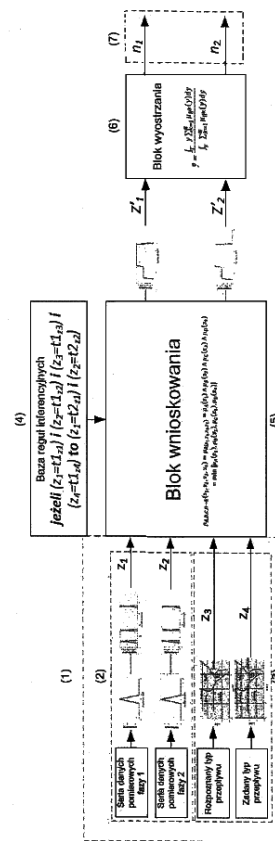

A1 (21) 412790 (22) 2015 06 21

(51) G06F 9/30 (2006.01)

(71) DIGITAL CORE DESIGN SPÓŁKA Z OGRANICZONĄ
ODPOWIEDZIALNOŚCIĄ SPÓŁKA KOMANDYTOWA,
Bytom

(72)

(54) Sprzętowa realizacja 32-bitowego mikroprocesora

(57) Układ 32-bitowego mikroprocesora realizującego zbiór instrukcji zakodowanych w sposób przedstawiony w odpowiednich tabelach lub jakkolwiek ich podzbiór.

(1 zastrzeżenie)

A1 (21) 412873 (22) 2015 06 26

(51) G06F 17/30 (2006.01)

- (71) MGDF SPÓŁKA Z OGRANICZONĄ ODPOWIEDZIALNOŚCIĄ, Kraków
 (72) DUDA JERZY; POTIOPA PIOTR; SASOR PAWEŁ

(54) **Komputerowy system wyszukiwania informacji w dokumentach i sposób wyszukiwania informacji w dokumentach**

(57) Wynalazek dotyczy komputerowego systemu wyszukiwania informacji w dokumentach, w którym użytkownik wprowadza żądanie zapytanie wyszukiwania obejmujący podsystem przetwarzania zapytania (13) pracujący w czasie rzeczywistym i podsystem przetwarzania dokumentów (14) pracujący w trybie offline, w którym podsystem przetwarzania zapytania (13) jest wyposażony w moduł przetwarzający żądania wyszukiwania (1) połączony z modulem badającym podobieństwo (3), połączonym z modulem analizującym informacje zwrotne (4), i podsystem przetwarzania dokumentów (14) jest wyposażony w moduł indeksujący metadane dokumentów źródłowych (7) połączony z modulem indeksującym i przetwarzającym relacje semantyczne (8), przy czym moduł badający podobieństwo (3) połączony jest z modulem przetwarzającym ontologie (5) rozszerzającym semantycznie zapytanie i z modulem przetwarzania danych (6) połączonym z modulem (5) w celu odnalezienia odpowiednich danych, a moduł indeksujący metadane dokumentów źródłowych (7) połączony jest z modulem przetwarzającym ontologie (5) oraz z modulem przetwarzającym dane (6). Wynalazek dotyczy również sposobu wyszukiwania informacji w dokumentach, w którym użytkownik wprowadza żądanie zapytanie za pomocą interfejsu API wyszukiwarki.

(8 zastrzeżeń)

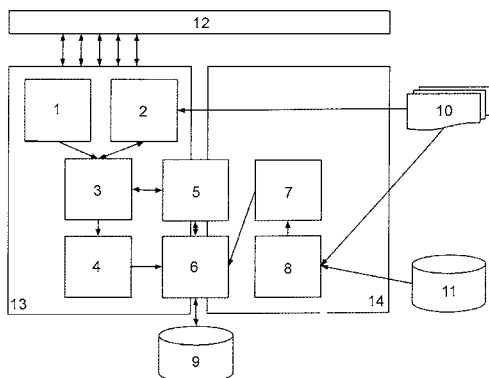

A1 (21) **417235** (22) 2015 06 25

- (51) **G06Q 30/02** (2012.01)
G06F 17/40 (2006.01)
G08C 25/00 (2006.01)

- (71) OUTDOOR ANALYTICS SPÓŁKA Z OGRANICZONĄ ODPOWIEDZIALNOŚCIĄ, Gdańsk
 (72) PASZEK KRZYSZTOF

(54) **System i sposób monitorowania skuteczności reklamy**

(57) System monitorowania skuteczności reklamy, wyposażony w mikrokomputer oraz kamerę, charakteryzuje się tym, że składa się z mikrokomputera (MK), który komunikuje się i wymienia dwukierunkowo dane z co najmniej jedną kamerą (K) oraz modemem GSM (MO), ponadto mikrokomputer (MK) komunikuje się i wymienia dane dwukierunkowo z czujnikiem prądu (CzP) oraz modulem grzałki (MG), przy czym czujnik prądu (CzP) połączony jest z obwodem oświetlenia A (OOA) oraz obwodem oświetlenia B (OOB), ponadto mikrokomputer (MK) komunikuje się dwukierunkowo i wymienia dane z serwerem (S), przy czym mikrokomputer (MK) zasilany jest poprzez zasilacz (Z), który połączony jest ze źródłem zasilania (Zas). Sposób monitorowania skuteczności reklamy, wyposażony w mikrokomputer oraz kamerę, polega na tym, że w pierwszym etapie przesyła się obraz z kamery (K) do mikrokomputera (MK), w drugim etapie mikrokomputer (MK) przetwarza

otrzymane dane, w trzecim etapie mikrokomputer (MK) przesyła dane do serwera (S), korzystnie co 30 minut.

(13 zastrzeżeń)

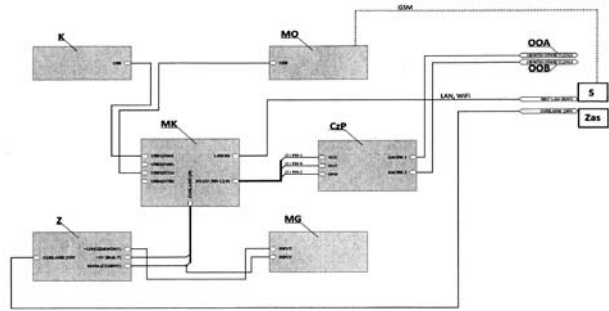

A1 (21) **412833** (22) 2015 06 24

- (51) **G06T 15/00** (2011.01)

- (71) POLITECHNIKA POZNAŃSKA, Poznań
 (72) DOMAŃSKI MAREK; GRAJEK TOMASZ;
 KARWOWSKI DAMIAN; KLIMASZEWSKI KRZYSZTOF;
 STANKIEWICZ OLGIERD; STANKOWSKI JAKUB;
 WEGNER KRZYSZTOF

(54) **Sposób predykcyjnego kodowania map głębi i koder map głębi**

(57) Sposób predykcyjnego kodowania mapy głębi, obejmuje następujące kroki: odbiera się mapę głębi; dzieli się mapę głębi na bloki; dokonuje się dekompozycji mapy głębi według drzewa czwórkowego na podbloki; dokonuje się przybliżenia każdego z podbloków jako płaszczyzny, która ma przypisane trzy punkty płaszczyzny (p_0, p_1, p_2); przedstawia się zakodowaną mapę głębi w postaci zestawu płaszczyzn określonych parametrami. Sposób charakteryzuje się tym, że obejmuje ponadto następujące kroki: określa się kolejność kodowania podbloków; podczas kodowania kolejnych podbloków: oblicza się predyktory dla punktów płaszczyzny (p_0, p_1, p_2) aktualnie kodowanego podbloku; oblicza się różnice $\Delta p_0, \Delta p_1, \Delta p_2$ pomiędzy faktycznymi wartościami punktów płaszczyzny (p_0, p_1, p_2) a wartościami odpowiadających im predyktorów przedstawia się parametry płaszczyzny dla aktualnie kodowanego podbloku w postaci różnic $\Delta p_0, \Delta p_1, \Delta p_2$.

(9 zastrzeżeń)

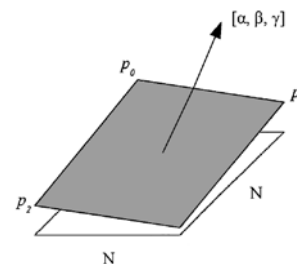

A1 (21) **412860** (22) 2015 06 25

- (51) **G07F 11/52** (2006.01)
G07F 11/24 (2006.01)

- (71) NUMAR SPÓŁKA Z OGRANICZONĄ ODPOWIEDZIALNOŚCIĄ, Gliwice
 (72) WOLF MARCIN

(54) **Urządzenie dystrybucyjne**

(57) Urządzenie dystrybucyjne, uruchamiane monetą lub żetonem, zawiera obudowę w postaci szafki, która w górnej części jest wyposażona w drzwi (1) z otworem dostępu (4) produktu i manipulacyjnym mechanizmem zawierającym wrzutnik monet i manipulacyjny pokrętło. Wewnątrz obudowy jest naprzeciw drzwi (1) usytuowany bębnowy magazynek (8) produktów z szeregiem magazynowych wnęk otwartych od strony obwodu bębnowego magazynka (8), który to magazynek jest osadzony obrotowo

na poziomej osi ułożyskowej w obudowie i ma na jednej ze ścian bocznych koło lub pierścien o zębatym wieńcu (15), współpracującym z zębniakiem (16) manipulacyjnego mechanizmu. Urządzenie ma dodatkowy magazynek (19) produktów, zaopatrujący bębnowy magazynek (8) w produkty w czasie, gdy bębnowy magazynek (8) wykonuje ruch obrotowy w celu wydania zakupionego produktu do zsuwni (20), usytuowanej pod bębnowym magazynkiem (8) i współpracującej z otworem dostępu (4). Dodatkowy magazynek (19) produktów jest usytuowany ponad bębnowym magazynkiem (8) i ma postać szeregu równoległych kanałów uchodzących do magazynowych wnęk (9) bębnowego magazynka (8).

(9 zastrzeżeń)

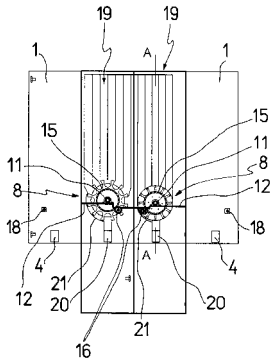

A1 (21) 412863 (22) 2015 06 26

(51) G08B 29/02 (2006.01)
G08C 17/00 (2006.01)

(71) FPUH WATRA SPÓŁKA Z OGRANICZONĄ
ODPOWIEDZIALNOŚCIĄ, Poznań
(72) KAJOCH JAROSŁAW

(54) Układ elektroniczny do zbierania sygnałów
alarmowych

(57) Przedmiotem wynalazku jest układ elektroniczny do zbierania sygnałów alarmowych, mający zastosowanie m.in. w systemach prezentacji informacji, dla których zachodzi potrzeba analizy danych pochodzących z wielu różnych urządzeń (nadajników), zbieranych następnie przez stacje odbiorcze zlokalizowane w centrach alarmowych, w tym również w Alarmowych Centrach Odbiorczych Straży Pożarnej. Układ charakteryzuje się tym, że co najmniej dwie stacje odbiorcze zbierające sygnały z nadajników są połączone z alarmowym centrum odbiorczym poprzez agregator sygnałów odbieranych z odrębnych urządzeń pracujących w ramach wspólnej sieci, przy czym agregator sygnałów zawiera wyprowadzenie złącz (5) przełącznika sieciowego (6) oraz co najmniej jeden kontroler (7) połączony z ekranem (8), wskaźnikami świetlnymi (9) i sygnalizatorem akustycznym (10).

(22 zastrzeżenia)

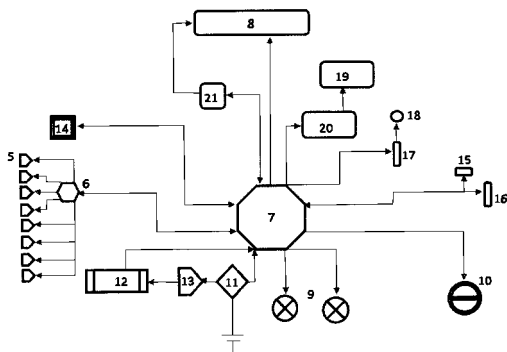

A1 (21) 417234 (22) 2015 06 25

(51) G08C 25/00 (2006.01)
G01S 13/66 (2006.01)
H04K 3/00 (2006.01)

(71) BONDA.PL SPÓŁKA Z OGRANICZONĄ
ODPOWIEDZIALNOŚCIĄ, Gdynia
(72) PIESIEWICZ RADOŚLAW; DANIEŁOWSKI MICHAŁ;
PASZEK KRZYSZTOF

(54) System i sposób monitorowania i ochrony
infrastruktury zwłaszcza przed zagrożeniami
z powietrza

(57) System monitorowania i ochrony infrastruktury, zwłaszcza przed zagrożeniami z powietrza, wyposażony w kamerę, anteny skanujące oraz system radarowy, charakteryzuje się tym, że moduły detekcji współpracują ze stacją główną, przy czym stacja główna wyposażona jest w górnej części w antenę skanującą (1), przy czym korzystnie po lewej stronie anteny skanującej (1) umieszczona jest kamera (2), natomiast po lewej stronie kamery (2) umieszczona jest antena kierunkowa radaru (3), ponadto korzystnie po prawej stronie anteny skanującej (1) umieszczony jest oświetlacz laserowy (4), który połączony jest korzystnie z prawej strony z anteną kierunkową systemu zakłócającego (5), ponadto pod korpusem anteny skanującej (1) umieszczony jest mechanizm szybkoobrotowego pozycjonowania (6), który zintegrowany jest z jednostką centralną systemu (7), przy czym jednostka centralna systemu (7) posadowiona jest od dołu na podstawie montażowej (8), natomiast moduł detekcji wyposażony jest od góry w antenę skanującą (1), która połączona jest z górną, środkową częścią anteny systemu zakłócającego, przy czym antena systemu zakłócającego umieszczona jest na górnej powierzchni modułu detekcji, natomiast moduł detekcji posadowiony jest od dołu na wsporniku montażowym. Sposób działania systemu monitorowania i ochrony infrastruktury, zwłaszcza przed zagrożeniami z powietrza, wyposażony w kamerę, anteny skanujące oraz system radarowy, polega na tym, że w pierwszym etapie poprzez moduły detekcji wykrywa się poruszający się w powietrzu obiekt latający, w drugim etapie przekazuje się informację z modułów detekcji do stacji głównej, w trzecim etapie za pomocą kamery (2) oraz anteny kierunkowej radaru (3) rozpoznaje się obiekt latający, w czwartym etapie ze stacji głównej wysyła się sygnał do bloku alarmowego służb bezpieczeństwa, w ostatnim etapie z bloku alarmowego służb bezpieczeństwa wysyła się sygnały zakłócające transmisję radiową oraz transmisję pasma GPS, korzystnie lokalnie i kierunkowo.

(3 zastrzeżenia)

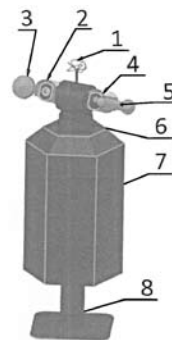

A1 (21) 412455 (22) 2015 06 23

(51) G09B 21/00 (2006.01)
G10L 13/00 (2006.01)
G10L 15/00 (2013.01)

(71) COMPAGNIA LINGUA SPÓŁKA Z OGRANICZONĄ
ODPOWIEDZIALNOŚCIĄ SPÓŁKA KOMANDYTOWO-
-AKCYJNA, Kraków
(72) GÓRALSKI MACIEJ

(54) Komunikator

(57) Komunikator (1) działający na bazie programu operacyjnego dla smartfonów i telefonów komórkowych zaopatrzony jest w zintegrowany klucz wewnętrzny do alfabetu Morse'a, moduł drgający, syntezator mowy, głośnik i mikrofon. Komunikator (1) ma zestaw zewnętrznych przycisków (3), (4), (5), (6) i (7) do obsługi klucza wewnętrznego do alfabetu Morse'a. Komunikator (1) ma zewnętrzne

przyciski (10) i (11) do regulacji parametrów pracy klucza wewnętrznego do alfabetu Morse'a oraz gniazdo (22) do podłączenia zewnętrznego klucza dwudźwigniowego zewnętrznego do szybkiego pisania alfabetem Morse'a. Komunikator (1) ma ponadto głośnik emitujący drgania, a także syntezytor do mowy w dowolnym języku. Komunikator (1) może zawierać także moduł do łączności poprzez GSM z mikrofonem (24) i głośnikiem (25) oraz moduł WiFi do łączności bezprzewodowej. Komunikator (1) ma też przycisk (21) do zasobów z materiałami tekstowymi i przycisk (22) do uruchamiania wcześniej zdefiniowanych ustawień.

(10 zastrzeżeń)

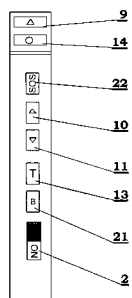
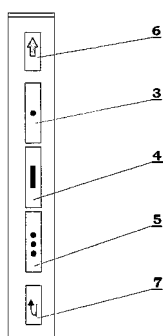
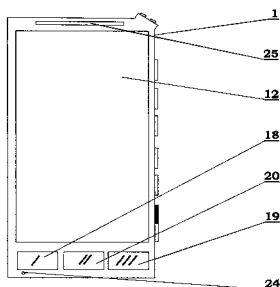

A1 (21) **412893** (22) 2015 06 29

(51) **G09C 1/00** (2006.01)

- (71) ADIPS SPÓŁKA Z OGRANICZONĄ ODPOWIEDZIALNOŚCIĄ, Zielona Góra
 (72) JABŁOŃSKI JANUSZ; WENDROWSKI MICHAŁ; WENDROWSKI WITOLD

(54) **System szyfratora ze zintegrowanym generatorem kluczy jednorazowych oraz sposób generowania jednorazowych kluczy szyfrowania**

(57) System szyfratora ze zintegrowanym generatorem kluczy jednorazowych wykorzystującym sposób nieodwracalnego generowania równoważnościowych jednorazowych kluczy szyfrowania, gdzie dla każdej kolejnej operacji szyfrowania: pobiera się zapamiętane w poprzedniej operacji szyfrowania wartości P i Q, gdzie P i Q są to liczby prawdopodobnie pierwsze; modyfikuje się pobrane wartości P i Q; generuje się nowe wartości P i Q jako liczby prawdopodobnie pierwsze, gdzie P bazuje na zmodyfikowanym P lub Q, i Q bazuje na zmodyfikowanym P lub Q; zapamiętuje się wygenerowane wartości P i Q; wykonuje się operację mnożenia na wygenerowanych P i Q, po czym wystawia się wynik jako nowo

wygenerowany składnik N klucza szyfrowania. Finalnie wyznacza się szyfrogram S dla wiadomości W i klucza szyfrowania bazującego na N.

(8 zastrzeżeń)

DZIAŁ H

ELEKTROTECHNIKA

A1 (21) **412760** (22) 2015 06 19

(51) **H01B 1/02** (2006.01)

H01B 9/00 (2006.01)

- (71) AKADEMIA GÓRNICZO-HUTNICZA IM. STANISŁAWA STASZICA W KRAKOWIE, Kraków
 (72) KNYCH TADEUSZ; MAMALA ANDRZEJ; SMYRAK BEATA; KAWECKI ARTUR; KWAŚNIEWSKI PAWEŁ; JABŁOŃSKI MICHAŁ; KIESIEWICZ GRZEGORZ; ŚCIEŻOR WOJCIECH; KORZEŃ KINGA; NOWAK ANDRZEJ; SIEJA-SMAGA ELIZA; GNIEŁCZYK MAREK; KOWAL RADOSŁAW; GRZEBINOJA JUSTYNA

(54) **Druty ze stopu aluminium do napowietrznych przewodów elektroenergetycznych**

(57) Zgłoszenie dotyczy drutów ze stopu aluminium do napowietrznych przewodów elektroenergetycznych wykonanych są ze stopu Al-Mo i zawierających od 0,025% wag do 0,05% wag molibdenu. Druty według wynalazku uzyskane są poprzez ciągłe odlewanie z temperatury 750°C oraz przeróbkę plastyczną na zimno i wykazują przewodność elektryczną w temperaturze 20°C niższą o 0,9 nΩm - 1,1 nΩm w stosunku do aluminium bazowego w identycznym stanie oraz wykazują temperaturę początku mięknięcia (degradacji twardości) wskutek ekspozycji na działanie podwyższonej temperatury przez jedną godzinę o 50°C - 70°C wyższą niż druty wytworzone aluminium bazowego, z którego wykonano druty Al-Mo i które poddano identycznej ścieżce przetwarzania.

(7 zastrzeżeń)

Data wprowadzenia zmiany zastrzeżeń: 2016 10 03

A1 (21) **412830** (22) 2015 06 24

(51) **H01F 29/00** (2006.01)

H01F 29/10 (2006.01)

- (71) OPAŁKA RYSZARD, Myszków; TORBUS MICHAŁ, Góra Włodowska
 (72) OPAŁKA RYSZARD; TORBUS MICHAŁ
 (54) **Dławik olejowy do kompensacji mocy biernej pojemnościowej ze szczelinową regulacją indukcyjności oraz sposób jego ustabilizowanego wytwarzania w warunkach wysokiej próżni i podwyższonej temperatury**

(57) Przedmiotem wynalazku jest dławik olejowy do kompensacji mocy biernej pojemnościowej ze szczelinową regulacją indukcyjności oraz sposób jego ustabilizowanego wytwarzania w warunkach wysokiej próżni i podwyższonej temperatury. W metodzie wykonania dławika do kompensacji mocy biernej ze szczelinową regulacją impedancji, rdzeń magnetyczny wykonany jest w formie jednego lub wielu elementów zamontowanych na kolumnach

przewodzących i zaopatrzone w układ napędowy umożliwiające osiowo wsuwanie i wysuwanie elementów rdzenia w pole elektromagnetyczne uzwojenia. Umożliwia to zmianę czynnej długości rdzenia i tym samym płynną regulację indukcyjności. Proces wykonania charakteryzuje się tym, iż wykonanie uzwojeń dławika do kompensacji mocy biernej regulowanego szczelinowo wymaga precyzyjnej kontroli prędkości nawijania w zakresie 0 - 40 obr/min, kontroli naciągu drutu w zakresie od 0 4000 Nm oraz dodatkowego docisku bocznego gwarantującego idealne odwzorowanie kształtu szablonu. Wykonane w ten sposób uzwojenia montowane są z rdzeniem na platformie montażowej tworząc część aktywną dławika regulowanego szczelinowo. Zmontowane części aktywne transportowane są w warunkach zapewniających uniknięcie wstrząsów i drgań do komory susząco-impregnacynnej. Zaimpregnowane i zamknięte w hermetycznych obudowach części aktywne (mogą być realizowane zarówno w wersji w kadziach radiatorowych jak i falistych) są następnie uzbrajane w osprzęt przyłączeniowy, kontrolno-pomiarowy oraz elektroniczny układ sterownia. Dla każdego dławika do kompensacji mocy biernej regulowane szczelinowo wyznacza się dodatkowo tzw. funkcję przenoszenia czyli wyznacza właściwą charakterystykę odniesienia w ramach analizy odpowiedzi częstotliwościowej transformatora (FRA).

(2 zastrzeżenia)

A1 (21) 412880 (22) 2015 06 26

- (51) **H01M 4/06** (2006.01)
H01M 4/86 (2006.01)
C22C 24/00 (2006.01)
C01D 15/00 (2006.01)

- (71) AKADEMIA IM. JANA DŁUGOSZA W CZĘSTOCHOWIE, Częstochowa
 (72) PAVLYUK VOLODYMYR; CIESIELSKI WOJCIECH; KULAWIK DAMIAN
 (54) **Stop układu pierwiastków s- oraz p-elektronowych, sposób jego wytwarzania oraz jego zastosowanie**

(57) Przedmiotem wynalazku jest stop układu pierwiastków ziem rzadkich o ogólnym wzorze 1, w którym M oznacza pierwiastek p-elektronowy Al, Ge lub Sn, x oznacza liczbę naturalną od 0 do 1, posiadający dotychczas niezbadane właściwości absorpcyjne oraz zastosowanie tego stopu, jako materiału do magazynowania wodoru.

(4 zastrzeżenia)

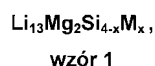

A1 (21) 412903 (22) 2015 06 30

- (51) **H02H 3/08** (2006.01)

- (71) NAVITEL SPÓŁKA Z OGRANICZONĄ ODPOWIEDZIALNOŚCIĄ, Mielec
 (72) MORDEC WOJCIECH

- (54) **Synchronizator pętli czasu GPS**

(57) Przedmiotem wynalazku jest synchronizator pętli czasu GPS. Synchronizator charakteryzuje się tym, że posiada zabezpieczenie nadprądowe wyjść TTL.

(1 zastrzeżenie)

A1 (21) 412816 (22) 2015 06 23

- (51) **H02J 3/28** (2006.01)

- (71) AKADEMIA MORSKA W GDYNI, Gdynia
 (72) STRZELECKI RYSZARD; GRABAREK MACIEJ

- (54) **Układ zasilania sieci wydzielonej średniego napięcia prądu przemiennego**

(57) Przedmiotem wynalazku jest układ zasilania sieci wydzielonej średniego napięcia prądu przemiennego. Układ składa się z superkondensatorów (SK1, SK2, ..., SNn) w liczbie odpowiadającej liczbie

sekcji szyn zbiorczych średniego napięcia (Sz1, Sz2, ..., Szn) oraz przekształtników napięcia stałego na średnie napięcie prądu przemiennego (P1, P2, ..., Pn) w liczbie odpowiadającej liczbie sekcji szyn zbiorczych średniego napięcia (Sz1, Sz2, ..., Szn), a każdy przekształtnik napięcia stałego na średnie napięcie prądu przemiennego (P1, P2, ..., Pn) jest połączony odpowiednio z jednym superkondensatorem (SK1, SK2, ..., SNn) i z jedną sekcją szyn zbiorczych średniego napięcia (Sz1, Sz2, ..., Szn).

(1 zastrzeżenie)

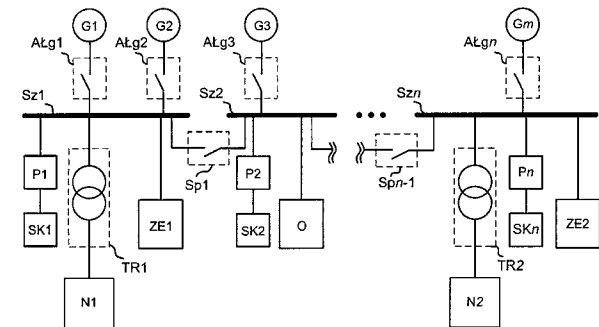

A1 (21) 412789 (22) 2015 06 20

- (51) **H02J 13/00** (2006.01)
G08C 17/02 (2006.01)
G08C 25/00 (2006.01)
H04Q 9/00 (2006.01)
G01R 21/00 (2006.01)

- (71) REC. BIO SPÓŁKA Z OGRANICZONĄ ODPOWIEDZIALNOŚCIĄ, Łódź
 (72) BIENIAS MICHAŁ; BOCIĄGA DOROTA; BONIECKI PAWEŁ; DOBRYNIN KRZYSZTOF; GRABOWSKI KAMIL; IWANCZENKO ANNA; JANUSZ ARTUR; KIERNER GRZEGORZ; KOSMOWSKA PAULINA; KRAIN MATEUSZ; MAKOWSKI DARIUSZ; MALINOWSKA-OLSZOWY MONIKA; RYDZ MICHAŁ; SAKOWICZ BARTOSZ; SĘKALSKI PRZEMYSŁAW

- (54) **Moduł sterująco-monitorujący oraz układ zarządzania energią wykorzystujący ten moduł i sposób zarządzania energią wykorzystujący ten moduł**

(57) Moduł sterująco-monitorujący charakteryzuje się tym, że zawiera moduł ON/OFF, moduł pomiarowy, moduł radiowy, moduł obliczeniowy i co najmniej jeden moduł zasilający.

(34 zastrzeżenia)

A1 (21) 412846 (22) 2015 06 25

- (51) **H02K 17/16** (2006.01)
H02K 1/22 (2006.01)

- (71) KLATT JERZY, Pruszcz Gdański
 (72) KLATT JERZY

- (54) **Wirnik z regulacją stałego pola magnetycznego do silników klatkowych**

(57) Wirnik charakteryzuje się tym, że walcowy wirnik (1) osadzony jest na głównym wale (2), z wzdłużnym otworem pod regulacyjny popychacz (3) oddziaływujący na regulacyjną głowicę (4), która poprzez wodziki (5) wpływa na wychylenia nabiegunków (6), zmieniając tym wielkość szczeliny powietrznej (7) zawartej pomiędzy główkami nabiegunków (6), a biegunami stojanów (8), przy czym ruch posuwistozwrotny regulacyjnego popychacza (3) realizowany jest przez napędowy układ (9) pociągowej śruby (10) regulacyjnego popychacza (3) z wykorzystaniem planetarnej przekładni (11) i silnika prądu stałego (12) pracującego w osi wzdłużnej walcowego wirnika (1), przy czym napędowy układ (9) regulacyjnego popychacza (3) zasilany jest za pośrednictwem ślizgowych pierścieni (13)

w zależności od prędkości obrotowej na głównym wale (2) walcowego wirnika (1).

(1 zastrzeżenie)

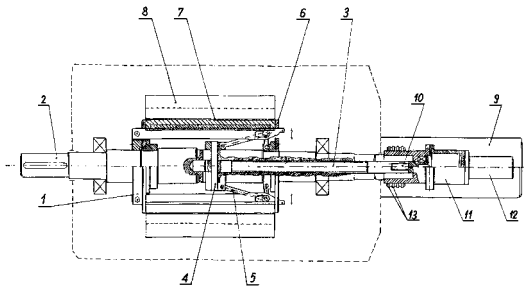

A1 (21) 412894 (22) 2015 06 29

(51) H02M 3/335 (2006.01)

H01F 27/24 (2006.01)

H01F 27/28 (2006.01)

(71) AKADEMIA GÓRNICZO-HUTNICZA
IM. STANISŁAWA STASZICA W KRAKOWIE, Kraków

(72) WOREK CEZARY

(54) Przetwornica izolacyjna

(57) Przetwornica izolacyjna DC-DC do przetwarzania napięcia stałego wejściowego +E; -E na napięcie stałe wyjściowe, zawierająca falownik do przetwarzania napięcia stałego wejściowego +E; -E na napięcie zmienne, układ kształtujący napięcie zmienne i układ prostujący ukształtowane napięcie zmienne na napięcie stałe wyjściowe. Przetwornica charakteryzuje się tym, że układ kształtujący zawiera moduł izolacyjny (IM), zawierający: obwód magnetyczny wejściowy (MC1) zawierający kształtkę ferromagnetyczną wejściową (121), na którą nawinięte jest uzwojenie wejściowe (111) przyłączone do kształtowanego napięcia zmiennego; obwód magnetyczny wyjściowy (MC2) zawierający kształtkę ferromagnetyczną wyjściową (123), na którą nawinięte jest uzwojenie wyjściowe (113) połączone z układem prostującym, przy czym kształtka ferromagnetyczna wyjściowa (123) jest odizolowana elektrycznie od kształtki magnetycznej wejściowej (121); przy czym obwód magnetyczny wejściowy (MC1) jest sprzęgnięty z obwodem magnetycznym wyjściowym (MC2) za pomocą uzwojenia sprzęgającego (112), które jest nawinięte na kształtkę magnetyczną wejściową (121) i kształtkę magnetyczną wyjściową (123) z zachowaniem odległości (d1 - d6) pomiędzy uzwojeniem sprzęgającym (112) a uzwojeniem wejściowym (111), kształtkę magnetyczną wejściową (121), kształtkę magnetyczną wyjściową (123) i uzwojeniem wyjściowym (113) nie mniejszych niż odległość izolacyjna; przy czym współczynnik sprzężenia k pomiędzy uzwojeniem wejściowym (111) a uzwojeniem wyjściowym (113) jest mniejszy niż 0,75.

(13 zastrzeżeń)

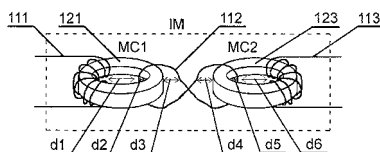

A1 (21) 412815 (22) 2015 06 23

(51) H02M 7/48 (2007.01)

(71) AKADEMIA MORSKA W GDYNI, Gdynia

(72) STRZELECKI RYSZARD; HUSEV OLEKSANDR, EE

(54) Układ falownika wielopoziomowego
obniżająco-podwyższającego napięcie

(57) Przedmiotem wynalazku jest układ falownika wielopoziomowego obniżająco-podwyższającego napięcie, w którym ostatnia gałąź fazowa falownika (FZ) składa się z czterech sterowanych łączników półprzewodnikowych o zwiększonej wytrzymałości

napięciowo-prądowej (SZ1, SZ2, SZ3, SZ4), a górny zacisk skrajnego górnego łącznika sterowanego (SZ1) jest połączony z górnym zewnętrznym zaciskiem węzłowym (ZW1), a dolny zacisk skrajnego dolnego łącznika sterowanego (SZ4) jest połączony z dolnym zewnętrznym zaciskiem węzłowym (ZW5).

(1 zastrzeżenie)

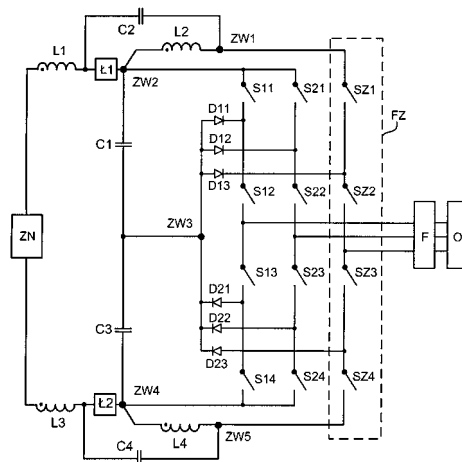

A1 (21) 412817 (22) 2015 06 23

(51) H02M 7/48 (2007.01)

(71) AKADEMIA MORSKA W GDYNI, Gdynia

(72) STRZELECKI RYSZARD; HUSEV OLEKSANDR, EE

(54) Falownik ze zintegrowanym stopniem
podwyższającym napięcie

(57) Przedmiotem wynalazku jest falownik ze zintegrowanym stopniem podwyższającym napięcie, w którym ostatnia gałąź fazowa (FZ) składa się z dwóch w pełni sterowanych łączników półprzewodnikowych o zwiększonej wytrzymałości napięciowo-prądowej (SZ1, SZ2) i jest połączona swoim początkiem z biegunem ujemnym źródła napięcia oraz dolnym biegunem pierwszego kondensatora (C1) a swoim końcem z końcem drugiego dławika (L2) oraz górnym biegunem drugiego kondensatora (C2), a szyna dodatnia falownika (P) jest połączona z górnym biegunem pierwszego kondensatora (C1).

(1 zastrzeżenie)

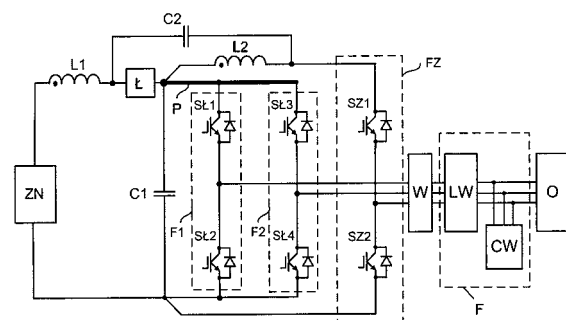

A1 (21) 417051 (22) 2016 05 02

(51) H02P 27/04 (2016.01)

H03K 9/06 (2006.01)

H02P 29/20 (2016.01)

(71) POLITECHNIKA ŚWIĘTOKRZYSKA, Kielce

(72) ZAWARCZYŃSKI ŁUKASZ

(54) Układ demodulacji napięcia zasilania stojana silnika
napędu falownikowego

(57) Układ charakteryzuje się tym, że pomiędzy układ sterowania (US) a końcówkę mocy z tranzystorami (KMzT) włączony jest układ izolacji optycznej (IO) połączony z przetwornikiem

cyfrowo-analogowym (DAC). Korzystnie, przetwornik cyfrowo-analogowy (DAC) posiada rozdzielczość przetwarzania nie mniejszą niż 12 bit.

(2 zastrzeżenia)

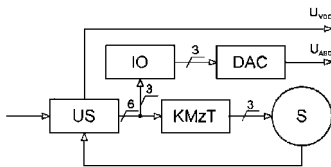

A1 (21) 412982 (22) 2015 07 01

(51) H04L 9/30 (2006.01)

(71) COMARCH SPÓŁKA AKCYJNA, Kraków

(72) JARZECKI ARKADIUSZ; SOWA GRZEGORZ

(54) Sposób zabezpieczania przesyłu danych oraz urządzenie do zabezpieczania przesyłu danych

(57) Wynalazek dotyczy sposobu zabezpieczania przesyłu danych, zwłaszcza danych transakcji, przy pomocy urządzenia (1), które połączone jest z urządzeniem komputerowym (2) połączonym z serwerem (4) obsługującym transakcję. Uczestnik transakcji z dostępem do serwera (4) przygotowuje dane transakcji, po czym serwer (4) podpisuje je szyfruje i przesyła do urządzenia (1). Urządzenie (1) odszyfrowuje dane transakcji, weryfikuje ich podpis, wymusza na użytkowniku wykonanie zdefiniowanych procesów, po czym dokonuje autoryzacji. Urządzenie (1) wykonuje zrzut ekranu z danymi transakcji przedstawionymi użytkownikowi. Następnie użytkownik zatwierdza transakcję, po czym urządzenie (1) podpisuje dane transakcji i zrzut ekranu oraz szyfruje dane transakcji. Serwer (4) odszyfrowuje dane transakcji, weryfikuje podpis zrzutu ekranu i podpis danych transakcji. Urządzenie (1) zawiera między innymi, interfejs wyjściowy, interfejs wejściowy, chip kryptograficzny oraz moduł komunikacyjny.

(15 zastrzeżeń)

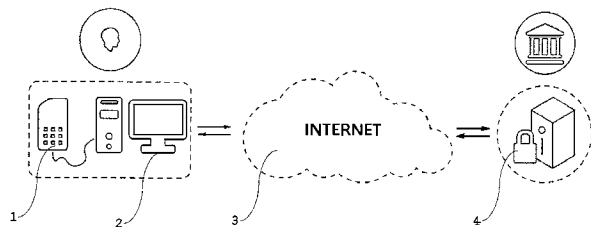

A1 (21) 412869 (22) 2015 06 26

(51) H04L 12/00 (2006.01)

(71) NOIDSS SPÓŁKA Z OGRANICZONĄ ODPOWIEDZIALNOŚCIĄ, Katowice

(72) SZAJTER SEBASTIAN; LEŚNIAK ARKADIUSZ

(54) System i sposób identyfikacji systemu ostrzegawczego

(57) System ostrzegawczy wyposażony w centrum monitorowania oraz bloki informacyjne, charakteryzuje się tym, że centrum monitorujące (CM) współpracuje z operatorem (OP), ponadto centrum monitorujące (CM) współpracuje z blokiem programów telewizyjnych (TV) i/lub blokiem sieci internetowej (INT) i/lub z blokiem programów radiowych (RAD) i/lub linią alarmową (LA), przy czym linia alarmowa (LA) współpracuje korzystnie z telefonem (TEL), ponadto centrum monitorujące (CM) współpracuje z blokiem wiadomości elektronicznych (WEL), przy czym blok wiadomości elektronicznych (WEL) współpracuje z blokiem ostrzeżeń (BO), następnie centrum monitorujące (CM) współpracuje z blokiem wyznaczającym obszar zagrożenia (BWOZ), natomiast blok wyznaczający obszar zagrożenia (BWOZ) współpracuje z bazą użytkowników (BU), przy czym baza użytkowników (BU) współpracuje z blokiem generującym komunikat ostrzegawczy (BGKO). Sposób identyfikacji systemu ostrzegawczego wyposażonego w centrum monitorowania

oraz bloki informacyjne, polega na tym, że w pierwszym etapie centrum monitorujące (CM) odbiera jednokierunkowo informacje z bloku programów telewizyjnych (TV) i/lub z bloku sieci internetowej (INT) i/lub z bloku programów radiowych (RAD) i/lub z linii alarmowej (LA), przy czym linia alarmowa (LA) odbiera jednokierunkowo informacje z telefonu (TEL), ponadto centrum monitorujące (CM) otrzymuje informacje z bloku wiadomości elektronicznych (WEL), natomiast blok wiadomości elektronicznych (WEL) odbiera jednokierunkowo sygnał z bloku ostrzeżeń (BO), w drugim etapie operator (OP) komunikuje się, wysyłając i odbierając informacje z centrum monitorującym (CM), w trzecim etapie centrum monitorujące (CM) przekazuje informacje do bloku wyznaczającego obszar zagrożenia (BWOZ), przy czym blok wyznaczający obszar zagrożenia (BWOZ) weryfikuje sygnał pochodzący z obszaru zagrożenia (OZ), w czwartym etapie blok wyznaczający obszar zagrożenia (BWOZ) przesyła informacje do bazy użytkowników (BU), przy czym baza użytkowników (BU) odbiera informacje o urządzeniach przenośnych (UP), w które wyposażeni są użytkownicy (UŻ), w piątym etapie baza użytkowników (BU) wysyła sygnał do bloku generującego komunikat ostrzegawczy (BGKO), przy czym blok generujący komunikat ostrzegawczy (BGKO) wysyła sygnał ostrzegawczy do urządzeń przenośnych (UP), w które wyposażeni są użytkownicy (UŻ).

(5 zastrzeżeń)

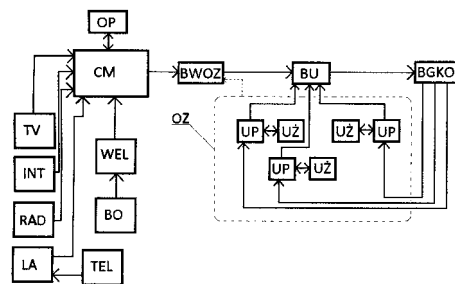

A1 (21) 412922 (22) 2015 06 29

(51) H04L 12/00 (2006.01)

G06F 13/00 (2006.01)

(71) INTRATEL SPÓŁKA Z OGRANICZONĄ ODPOWIEDZIALNOŚCIĄ, Białystok

(72)

(54) Sposób dostosowywania systemów operacyjnych maszyn wirtualnych i ich utrzymania bez wykorzystania połączenia sieciowego

(57) Sposób konfiguracji systemów operacyjnych maszyny wirtualnej rezydującej w systemie nadzorczy środowiska wirtualnego, która posiada system operacyjny agenta zarządczego maszyny wirtualnej i sterownik oraz jest konfigurowalna poprzez komunikację z agentem zarządczym nadzorczy niezależnie od połączenia sieciowego.

(3 zastrzeżenia)

A1 (21) 412980 (22) 2015 07 01

(51) H04L 12/00 (2006.01)

G06F 13/00 (2006.01)

(71) ORANGE POLSKA SPÓŁKA AKCYJNA, Warszawa

(72) BORKOWSKI JACEK; KRAJEWSKI ŁUKASZ; CISZKOWSKI TOMASZ

(54) Sposób i system diagnozowania i naprawy urządzenia z dostępem sieciowym

(57) Sposób polega tym, że za pomocą urządzenia komunikacyjnego (1) zestawia się kanał komunikacyjny w medium transmisyjnym pomiędzy urządzeniem komunikacyjnym (1) a urządzeniem (2) z dostępem sieciowym oraz pomiędzy urządzeniem komunikacyjnym (1) a systemem operatorskim (3). Następnie, za pomocą medium transmisyjnego kanału komunikacyjnego, przesyła się dane identyfikacyjne i dane diagnostyczne z urządzenia (2) poprzez

urządzenie komunikacyjne (1) do systemu operatorskiego (3), dalej przesyła się polecenie naprawy z systemu operatorskiego (3) poprzez urządzenie komunikacyjne (1) do urządzenia (2), a po naprawieniu urządzenia (2) zamyka się zestawiony kanał komunikacyjny. System zawiera urządzenie (2) z dostępem sieciowym połączone z systemem operatorskim (3) poprzez urządzenie komunikacyjne (1), które zestawia kanał komunikacyjny z urządzeniem (2) i systemem operatorskim (3).

(23 zastrzeżenia)

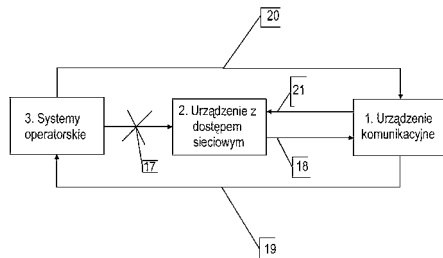

A1 (21) 412825 (22) 2015 06 23

(51) H04M 1/02 (2006.01)
H04M 1/21 (2006.01)(71) KIERSKI ANDRZEJ KRZYSZTOF, Biała Podlaska
(72) KIERSKI ANDRZEJ KRZYSZTOF; KIERSKA IZABELA MAŁGORZATA(54) **Urządzenie do przesyłania i odbierania informacji, obrazu i dźwięku**

(57) Urządzenia do przesyłania i odbierania informacji, dźwięku i obrazu charakteryzuje się tym, że jest ukształtowane z nie mniej niż jednego elementu (1) z integralnym ruchomym elementem dociskowym w postaci klipsa (3). Korzystnie urządzenie składa się, z co najmniej dwóch elementów w postaci ekranów dotykowych ułożonych względem siebie w kształcie zbliżonym do litery „L”, jednego dużego (1) i drugiego małego (2), co rozdziela urządzenie na dwa zależne lub niezależne od siebie ekrany. Korzystnie element dociskowy urządzenia w postaci ruchomego klipsa (3), ma docisk oraz zabudowane wewnątrz źródło zasilania w postaci baterii lub akumulatora.

(3 zastrzeżenia)

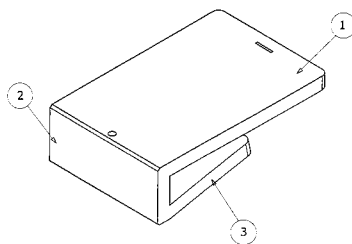

A1 (21) 415531 (22) 2015 12 23

(51) H04N 7/18 (2006.01)
H04M 11/00 (2006.01)
H04B 3/50 (2006.01)(31) 201530744 (32) 2015 06 24 (33) ES
(71) FERMAX DESIGN & DEVELOPMENT, S.L.U., Valencia, ES
(72) GARCIA BORT JOSE IGNACIO, ES;
MOLINA HERNANDEZ JESUS, ES;
GARCIA GARCIA ELIAS, ES; ALEGRE CUBEL ALBERTO, ES;
FERRER ZAERA CARLOS, ES(54) **System wielokanałowego wideodomofonu z dostępem do zaawansowanych usług cyfrowych**

(57) Przedmiotem wynalazku jest system wielokanałowego wideodomofonu z dostępem do zaawansowanych usług cyfrowych z dwuprzewodową magistralą, pozwalający na połączenia audio, video i przesyłanie danych w wielu kanałach komunikacyjnych,

składający się z co najmniej jednego panelu zewnętrznego (ulicznego) z wbudowaną kamerą połączonego z magistralą, przynajmniej jednego zasilacza, również połączonego z magistralą, który doprowadza energię do całego systemu wideodomofonu, z przynajmniej jednego terminala użytkownika połączonego z magistralą, przy czym, przynajmniej jeden terminal jest połączony z przynajmniej jednym panelem zewnętrznym, gdzie przynajmniej jeden terminal jest terminalem video. Zgodnie z wynalazkiem system wideodomofonu (600) zawiera bramkę komunikacyjną (100) połączoną z magistralą w pierwszym interfejsie połączenia oraz łączącą się z Internetem (700) poprzez drugi interfejs połączenia, gdzie bramka komunikacyjna (100) pozwala na dostęp do zaawansowanych usług cyfrowych dostępnych za pośrednictwem Internetu (700) z przynajmniej jednego terminala wideodomofonu (310) za pośrednictwem przynajmniej jednego kanału magistrali, przy czym co najmniej jeden kanał jest w danej chwili dostępny.

(11 zastrzeżeń)

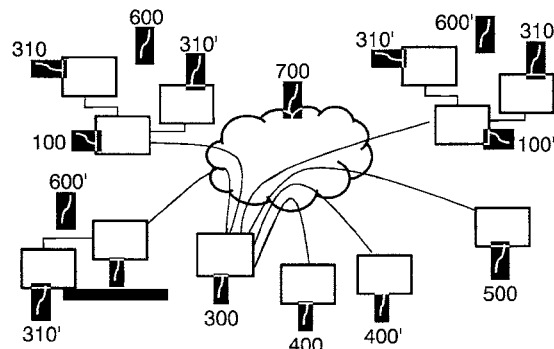

A1 (21) 412832 (22) 2015 06 24

(51) H04N 13/02 (2006.01)
G06T 15/08 (2011.01)(71) POLITECHNIKA POZNAŃSKA, Poznań
(72) DOMAŃSKI MAREK; GRAJEK TOMASZ;
KARWOWSKI DAMIAN; KLIMASZEWSKI KRZYSZTOF;
STANKIEWICZ OLGIERD; STANKOWSKI JAKUB;
WEGNER KRZYSZTOF(54) **Sposób renderowania w oparciu o obraz głębi i system do renderowania w oparciu o obraz głębi**

(57) Sposób renderowania w oparciu o obraz głębi, obejmujący następujące kroki: pobiera się pierwszy widok referencyjny; pobiera się pierwszą mapę głębi dla pierwszego widoku referencyjnego; pobiera się drugi widok referencyjny; pobiera się drugą mapę głębi dla drugiego widoku referencyjnego. Sposób charakteryzuje się tym, że obejmuje ponadto następujące kroki: wyodrębnia się szum obecny w pierwszym i drugim widoku referencyjnym; dokonuje się odszumienia pierwszego i drugiego widoku referencyjnego oraz renderuje się widok wynikowy na podstawie odszumionego pierwszego i drugiego widoku referencyjnego, stosując renderowanie w oparciu o obraz głębi; dodaje się wyodrębniony szum do widoku wynikowego.

(1 zastrzeżenie)

A1 (21) 412844 (22) 2015 06 25

(51) H04N 19/00 (2014.01)

(71) POLITECHNIKA POZNAŃSKA, Poznań
(72) DOMAŃSKI MAREK; GRAJEK TOMASZ;
KARWOWSKI DAMIAN; KLIMASZEWSKI KRZYSZTOF;
STANKIEWICZ OLGIERD; STANKOWSKI JAKUB;
WEGNER KRZYSZTOF(54) **System oraz sposób kodowania obszaru odsłoniętego w strumieniu danych sekwencji wielowidokowych**

(57) Sposób kodowania obszaru odsłoniętego w strumieniu danych sekwencji wielowidokowych przez koder entropijny, obejmujący

jący następujące kroki: (a) koduje się blok widoku bazowego; (b) przechowuje się stan oraz wartości prawdopodobieństw kontekstów kodera entropijnego w module przechowywania kontekstu z odniesieniem identyfikującym blok widoku bazowego; (c) powtarza się wspomniane kroki kodowania oraz przechowywania dla każdego bloku widoku bazowego strumienia danych sekwencji wielowidokowej; (d) rozpoczyna się kodowanie obszaru odsłoniętego oraz dzieli się na bloki odsłonięty obszar widoku bocznego powiązanego z widokiem bazowym; (e) określa się, dla bloków sąsiednich względem aktualnie kodowanego bloku, które nie znajdowały się w obszarze odsłoniętym, blok odniesienia w widoku bazowym, wykorzystując bazę danych odniesień dla bloków; (f) gdy odnajdzie się takie odniesienie, odczytuje się uprzednio zapisany stan oraz wartości prawdopodobieństw kontekstów kodera entropijnego dla bloków odniesienia; (g) kopiuje się wszystkie tryby kodowania z bloku odniesienia do sąsiada; (h) podaje się stan i wartości prawdopodobieństw kontekstów do kodera entropijnego do bloku poprzedzającego obecnie kodowany blok; (i) koduje się, za pomocą kodera entropijnego, wybrany blok widoku bocznego; (j) powtarza się kroki od (e) do (i) dla wszystkich bloków widoku bocznego powiązanych z widokiem bazowym, przetwarzanych w krokach od (a) do (b).

(7 zastrzeżeń)

A1 (21) 412931 (22) 2015 06 29

(51) *H05B 3/22* (2006.01)
H05B 3/34 (2006.01)
A45C 11/20 (2006.01)
A47J 47/14 (2006.01)

(71) FURMAŃSKI TOMASZ FURMIS, Mielec

(72) FURMAŃSKI TOMASZ

(54) **Wkład grzewczy do toreb termicznych**

(57) Wkład grzewczy do toreb termicznych posiada obudowę, w której znajduje się element grzewczy, urządzenia elektryczne lub elektroniczne oraz kabel zasilający wyprowadzony na zewnątrz, charakteryzuje się tym, że element grzewczy (2) wewnątrz obudowy (1) obłożony jest kompresem żelowym (3).

(7 zastrzeżeń)

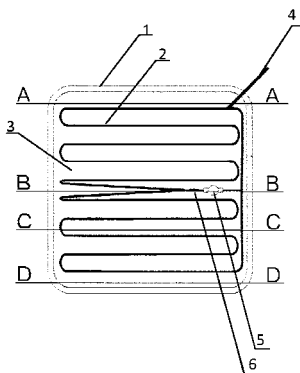

A1 (21) 412968 (22) 2015 06 30

(51) *H05B 6/02* (2006.01)
B29C 45/00 (2006.01)
B29C 47/88 (2006.01)

(71) POLITECHNIKA POZNAŃSKA, Poznań

(72) MROZEK KRZYSZTOF; MUSZYŃSKI PAWEŁ

(54) **Forma wtryskowa**

(57) Forma wtryskowa zawierająca korpus, wymienne wkłady formujące oraz wzbudnik charakteryzuje się tym, że posiada układ selektywnego nagrzewania powierzchni wkładu formującego (11) zawierający wzbudnik (8) zamontowany w uchwycie (7) osi

pionowej (5) manipulatora (8), który jest połączony z korpusem formy wtryskowej (1).

(2 zastrzeżenia)

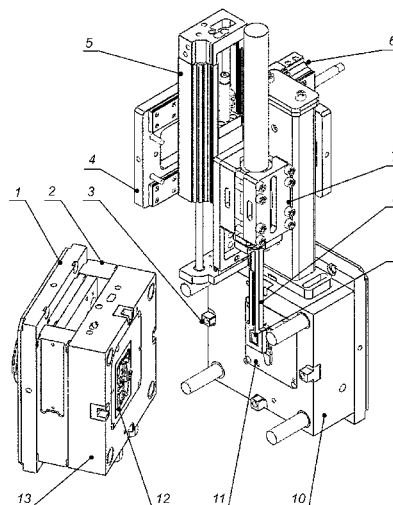

A1 (21) 412969 (22) 2015 06 30

(51) *H05B 6/02* (2006.01)
B29C 45/00 (2006.01)
B29C 47/88 (2006.01)

(71) POLITECHNIKA POZNAŃSKA, Poznań

(72) MROZEK KRZYSZTOF; MIERZWICZAK MAGDALENA

(54) **Układ dynamicznego nagrzewania indukcyjnego powierzchni formy wtryskowej**

(57) Układ dynamicznego nagrzewania indukcyjnego powierzchni formy wtryskowej w postaci modułu montowanego na formie wtryskowej, który zawiera podłączony do źródła prądu o wysokiej częstotliwości induktor (6). Induktor (6) umieszczony jest w uchwycie (5) należącym do osi pionowej (2) manipulatora (1).

(2 zastrzeżenia)

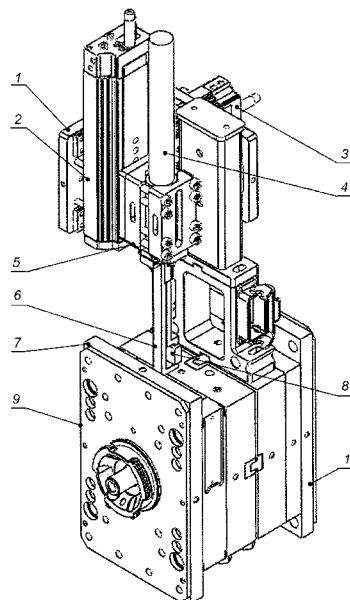

A1 (21) 412839 (22) 2015 06 24

(51) *H05B 6/12* (2006.01)
F21V 8/00 (2006.01)
G02B 6/00 (2006.01)

(71) AMICA WRONKI SPÓŁKA AKCYJNA, Wronki

(72) CYC MICHAŁ

(54) Liniowy emiter światła

(57) Liniowy emiter światła, składa się ze szklanego pręta w kształcie walca (1), pokrytego warstwą materiału odbijającego światło oraz co najmniej jednego źródła światła (2). Koniec szklanego pręta (1), i źródło światła (2) są osadzone w obudowie (3), z materiału nieprzepuszczającego światła, przy czym w obudowie (3), pomiędzy miejscem osadzenia źródła światła (2), a miejscem osadzenia końca szklanego pręta (1), znajduje się przewężenie (4). Powierzchnia szklanego pręta jest pokryta warstwą materiału odbijającego światło, za wyjątkiem wąskiego pasa, tworzącego szczelinę równoległą do osi pręta (1), przez którą z pręta szklanego wychodzi wiązka światła. Powierzchnia pręta naprzeciwko szczeliny jest zmatowiona.

(5 zastrzeżeń)

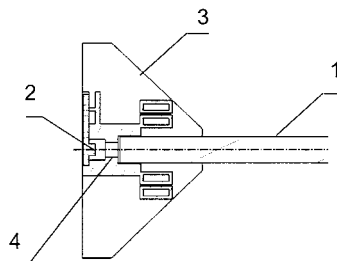

II. WZORY UŻYTKOWE

DZIAŁ A

PODSTAWOWE POTRZEBY LUDZKIE

U1 (21) 124221 (22) 2015 07 01

(51) A01K 13/00 (2006.01)
A01K 29/00 (2006.01)

(71) DELAVAL HOLDING AB, Tumba, SE
(72) TILLER NICOLAS, DE

(54) **Konstrukcja do szczotkowania zwierząt**

(57) Konstrukcja do szczotkowania zwierząt zawiera urządzenie mocujące (3) przeznaczone do mocowania do konstrukcji podtrzymującej (2), ramię podtrzymujące (4) przeznaczone do połączenia z urządzeniem mocującym (3) w położeniu montażowym oraz obrotową szczotkę (6) podtrzymywaną przez ramię podtrzymujące (4). Ramię podtrzymujące (4) może być rozłącznie połączone z urządzeniem mocującym (3) w wielu różnych położeniach montażowych na różnych wysokościach.

(15 zastrzeżeń)

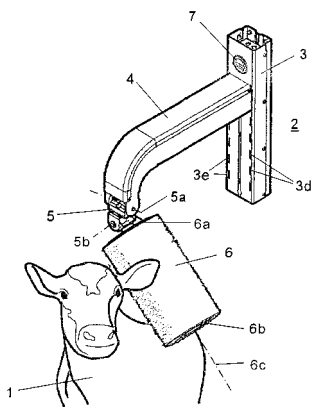

U1 (21) 124184 (22) 2015 06 19

(51) A23G 3/54 (2006.01)
A21D 13/08 (2006.01)

(71) MELAVI SPÓŁKA Z OGRANICZONĄ
ODPOWIEDZIALNOŚCIĄ, Kalisz
(72) WOJTALUK KRZYSZTOF

(54) **Pralina wafłowa**

(57) Pralina wafłowa, zawiera dwa złożone ze sobą listki wafle z wnękami wypełnionymi nadzieniem, przy czym wnęka pierwszego listka o objętości nie mniejszej od objętości wnęki drugiego

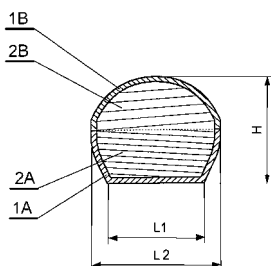

listka jest wypełniona pierwszym nadzieniem o gęstości co najmniej o 50% większej od gęstości drugiego nadzienia, którym wypełniona jest wnęka drugiego listka. Pralina charakteryzuje się tym, że pierwszy listek (1A) ma kształt ściętego stożka, a drugi listek (1B) ma kształt półkolisty.

(5 zastrzeżeń)

U1 (21) 124191 (22) 2015 06 22

(51) A47G 1/14 (2006.01)
A47G 1/12 (2006.01)
A47G 1/00 (2006.01)

(71) MONUMI KRZYSZTOF WAGNER SPÓŁKA JAWNA,
Warszawa

(72) LEWANDOWSKI ARTUR

(54) **Antyramka kartonowa**

(57) Przedmiotem wzoru użytkowego jest antyramka kartonowa, mająca prostokątną powierzchnię licową wykonana z wykroju zagiętego wzdłuż linii bigowania. Antyramka (1) ma ściankę czołową (3) zawierającą powierzchnię licową (2) oraz ścianki boczne (4, 5) przebiegające wzdłuż krawędzi ścianki czołowej (3), przy czym krótkie ścianki boczne (5) przebiegają wzdłuż krótszych krawędzi ścianki czołowej (3), a długie ścianki boczne (4) przebiegają wzdłuż dłuższych krawędzi ścianki czołowej (3), która to antyramka (1) jest zaopatrzona w żebra (6) wzmacniające rozmieszczone po stronie przeciwległej do powierzchni licowej (2), przebiegające wzdłuż dłuższych krawędzi antyramki (1) z pozostawieniem odstępu międzyżebrowego, przy czym każde żebro ma skrajną ściankę boczną tożsamą z długą ścianką boczną (4) antyramki (1), oraz dośrodkową ściankę boczną sięgającą spodniej strony ścianki czołowej (3) i posiadającą język przylegający i przymocowany do spodniej strony ścianki czołowej (3), oraz tylną ściankę żebra przebiegającą między długą ścianką boczną (4) i dośrodkową ścianką boczną, oraz która to antyramka (1) jest zaopatrzona w zakładki usztywniające rozmieszczone po stronie przeciwległej do powierzchni licowej (2) przebiegające wzdłuż krótszych krawędzi antyramki (1), przy czym każda zakładka ma skrajną ściankę boczną tożsamą z krótką ścianką boczną (5) antyramki (1) oraz pas spodni zakończony języczkami wprowadzanymi w szczelinowe wycięcia w ściankach tylnych żeber, które to szczelinowe wycięcia są poprowadzone równoległe do krótszej krawędzi antyramki (1), przy czym wykresem do wykonania antyramki jest pojedynczy wykrój kartonowy, w którym pola przyporządkowane do poszczególnych ścianek, pasów spodnich, języków i języczków są oddzielone od siebie liniami bigowania.

(5 zastrzeżeń)

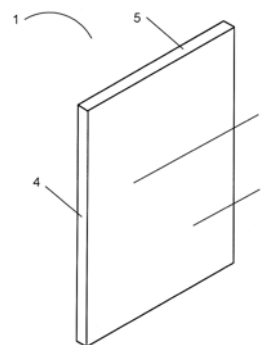

U1 (21) 124220 (22) 2015 06 30

(51) A47K 3/022 (2006.01)
A61H 33/00 (2006.01)

(71) LASEK ZBIGNIEW ZAKŁAD PRODUKCYJNO-HANDLOWY BUDO-PLAST, Humniska

(72) LASEK ZBIGNIEW

(54) **Wanna**

(57) Wanna przeznaczona zwłaszcza dla osób niepełnosprawnych ruchowo i chorych ma kształt prostopadłościanu z misą obudowaną ścianami. W jednej, większej ścianie (2) wanna ma otwór zamykany szczelnie uchylną klapą (3) o poziomej osi obrotu, przy czym klapa (3) połączona jest ze ścianą (2) zawiasami (4), a także z wałkiem (5) zespołu napędowego z silnikiem (6) o niewielkiej prędkości obrotowej i wyposażonym w funkcję „przeszkody”, zamocowanym na ścianie (2) wanny, przy czym silnik (6) sterowany jest pilotem (7), a ponadto na górnej krawędzi ściany (2), w pobliżu otworu, osadzone są pionowo z obydwu stron otworu i symetrycznie trzpienie (8), na których obrotowo zamocowane są zaczepy (9) w postaci haków blokujących z rączkami (10), które w pozycji „zablokowane” wsparte są o trzpienie blokujące (11) zamocowane na górnej ścianie klapy (3).

(4 zastrzeżenia)

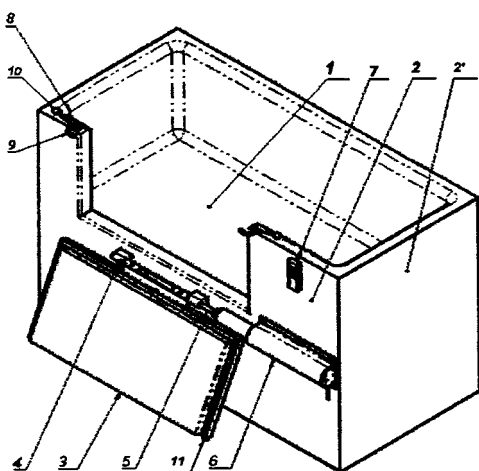

DZIAŁ B

RÓŻNE PROCESY PRZEMYSŁOWE; TRANSPORT

U1 (21) 124203 (22) 2015 06 25

(51) **B02C 18/00** (2006.01)
B02C 18/30 (2006.01)
A22C 17/00 (2006.01)

(71) EKOMEX - PILŚNIAK SPÓŁKA Z OGRANICZONĄ ODPOWIEDZIALNOŚCIĄ SPÓŁKA KOMANDYTOWA, Panki

(72) PILŚNIAK MAREK; PILŚNIAK ŁUKASZ; PILŚNIAK PATRIC

(54) **Zespół do rozdrabniania mięsa**

(57) Zespół do rozdrabniania mięsa charakteryzuje duża wydajność przerobu mięsa przy czym struktura rozdrobnionego mięsa zachowuje jednakową strukturę bez oznak miażdżenia. Zespół do rozdrabniania mięsa zawiera: tulejowy korpus (1) zaopatrzonej z jednej strony w pierścieniowy kołnierz (2), a z drugiej strony w pierścieniowy kołnierz (3) i stożkową gardziel (4). Tulejowy korpus (1), od strony gardzieli, ma część perforowaną (5). Wewnątrz

tulejowego korpusu (1) znajduje się ślimak transportowy (6), osadzony obrotowo w pierścieniowych kołnierzach (2 i 3).

(1 zastrzeżenie)

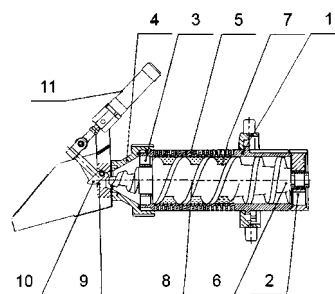

U1 (21) 124202 (22) 2015 06 26

(51) **B21D 28/34** (2006.01)
B21D 28/36 (2006.01)

(71) ZAKŁAD APARATURY ELEKTRYCZNEJ ERGOM SPÓŁKA Z OGRANICZONĄ ODPOWIEDZIALNOŚCIĄ, Łódź

(72) DRAGAN MARIUSZ

(54) **Otwornica do bednarki**

(57) Otwornica do bednarki charakteryzuje się tym, że zawiera: siłownik (3) z końcówką roboczą (3a) ruchomą w osi dziurkowania (Z); pierwsze ramię (1) przymocowane do korpusu siłownika (3); drugie ramię (2) przymocowane uchylnie do pierwszego ramienia (1) i ruchome pomiędzy pozycją zamkniętą, w której tworzy wraz z pierwszym ramieniem (1) zamknięty, pusty w środku obwód wokół osi podawania bednarki (X) prostopadłej do osi dziurkowania (Z), a pozycją otwartą, w której tworzy wraz z pierwszym ramieniem (1) obwód otwarty; zespół stempla połączony z końcówką roboczą (3a) siłownika (3) i zawierający stempel ruchomy wraz z końcówką roboczą (3a) w osi dziurkowania; przy czym drugie ramię (2) zawiera matrycę (16) z otworem przelotowym na stempel.

(9 zastrzeżeń)

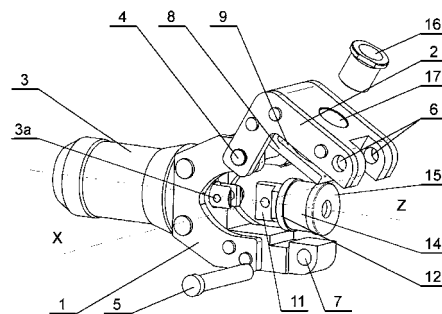

U1 (21) 124198 (22) 2015 06 24

(51) **B60B 21/02** (2006.01)
B60R 19/00 (2006.01)
B60R 21/02 (2006.01)

(71) PŁUCIENNIK ANDRZEJ, Kołobrzeg

(72) PŁUCIENNIK ANDRZEJ

(54) **Pierścień obręczy felgi**

(57) Przedmiotem zgłoszenia jest część felgi (1) samochodowej - jednostronnie zamknięty podwójny pierścień obręczy felgi (1) samochodowej o nazwie pierścień obręczy felgi (1a). Felgi łączą piastę koła (9) z oponą (2) przez co umożliwiają płynną jazdę samochodem. Felga (1) utrzymuje oponę (2) co umożliwi kierowanie samochodem. Felga (1) składa się z piasty (9), szprych felgi (8), oraz obręczy z kołnierzem (4), na którą nakładana jest opona. W przedmiotowym zgłoszeniu obręcz z kołnierzem (4) została pogrubiona o jednostronnie zamknięty pierścień obręczy felgi (1a) biegnący pod obręczą felgi po całym jej obwodzie. Pierścień obręczy felgi (1a) ma kształt położonej poziomo litery U i składa się z trzech elementów, górnej części pierścienia obręczy felgi (5), która połączona jest

z obręczą felgi z kołnierzem (4), dolnej części pierścienia obręczy felgi (7) oraz łącznika pierścienia obręczy felgi (6) łączącego część górną (5) z częścią dolną (7). Szprychy felgi (8) są połączone z pierścieniem obręczy felgi (1a) od zewnętrznej strony i z piastą felgi (9) od wewnętrznej strony felgi (1). Część górna pierścienia obręczy felgi (5) i część dolna pierścienia obręczy felgi (7) jest korzystnie połączona łącznikiem (6), który posiada w przekroju kształt półkolisty. Doświadczenia z wypadków wskazują, iż wskutek zderzeń czołowych dochodzi do destrukcji przodu pojazdu, zniszczeniu ulega prawie cały przód pojazdu za wyjątkiem felg (1), te pozostają całe. Taka sytuacja wskazuje, iż siła zderzenia omija felgi. W przedmiotowym rozwiązaniu siła zderzenia za pomocą ujawnionych w innym zgłoszeniu elementów - docisku przedniego docisku tylnego zostaje skierowana właśnie na pierścień obręczy felgi (1a), który aby przejąć tę siłę jest uzbrojony w poduszkę powietrzną (15), dzięki czemu absorbuje on w znacznym stopniu siłę zderzenia czołowego.

(3 zastrzeżenia)

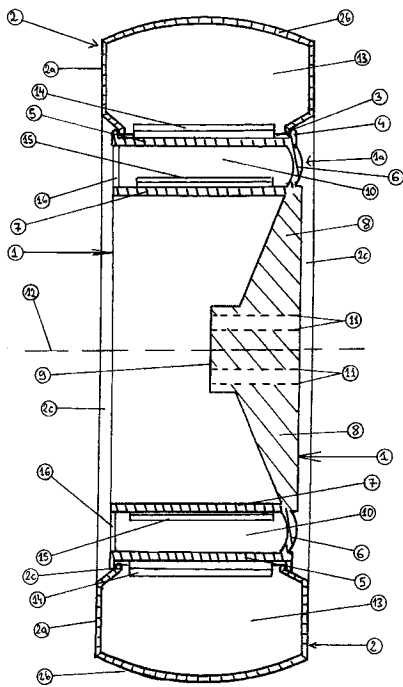

U1 (21) 124199 (22) 2015 06 24

(51) B60D 1/64 (2006.01)

(71) MARCZAK ALBERT PRO TEC CAR SECURITY SYSTEM,
Janówek Pierwszy

(72) MARCZAK ALBERT; SIWEK PAWEŁ

(54) Hak holowniczy z modułem elektronicznym

(57) Hak holowniczy z modułem elektronicznym charakteryzuje się tym, że hak holowniczy (1) ma belkę poprzeczną (2) i mocowanie gniazda elektrycznego (3). W belce umiejscowione jest gniazdo elektryczne z pokrywą tylną i obudową (4) zawierające moduł elektroniczny (5), który połączony jest z oprawą styków (6) za pomocą przewodów (7), a gniazdo elektryczne z pokrywą tylną i obudową (3) połączone jest z układem elektrycznym pojazdu za pośrednictwem przewodu głównego (8).

(3 zastrzeżenia)

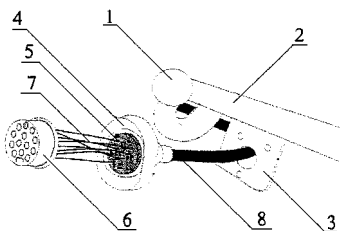

U1 (21) 124762 (22) 2016 01 13

(51) B60J 5/06 (2006.01)

B60P 7/04 (2006.01)

(71) POLITECHNIKA WROCŁAWSKA, Wrocław;
BODEX SPÓŁKA Z OGRANICZONĄ
ODPOWIEDZIALNOŚCIĄ SPÓŁKA KOMANDYTOWA,
Wrocław

(72) UCIŃSKI BOGUMIŁ; KOZIOŁEK SEBASTIAN;
STAŃCO MARIUSZ; MYSIOR MAREK;
RUSIŃSKI EUGENIUSZ

(54) Profil podłużnicy ramy nadwozia

(57) Profil podłużnicy ramy nadwozia w dolnej części zawierający dwie komory w kształcie litery U usytuowane obok siebie na jednym poziomie z otworem w ich podstawie charakteryzuje się tym, że w profilu (A) ściany boczne komór w kształcie litery U (1, 2) łączą się z podstawą o płaskiej bieźni (3) poprzez prowadzącą ścianę (4) nachyloną pod kątem β do bieźni (3), do nich równolegle przylega ściana boczna (5), która wystaje poniżej krawędź bieźni (3), a do której równolegle usytuowana jest kępa wzmacniająca (6) tworząc otwartą komorę (7) z wyprofilowanym wgłębieniem (8) na ścianie bocznej (5), natomiast w górnej części profilu (A) nad otwartą komorą (7) usytuowany jest kanał (9) o przekroju walcowym otwarty na części swego obwodu, a jego otacza z kolei zamknięta komora (10), do której równolegle przylega zamknięta prostokątna komora (11) i zamknięta trójkątna komora (12) usytuowane odpowiednio nad komorami w kształcie litery U (1, 2) w części dolnej profilu (A).

(1 zastrzeżenie)

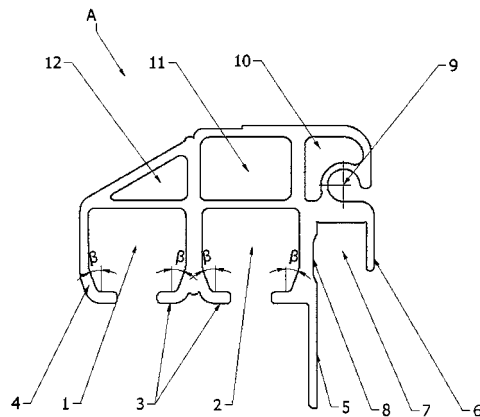

U1 (21) 124196 (22) 2015 06 24

(51) B62J 15/02 (2006.01)

(71) MURAWSKI ANDRZEJ, Nysa;
POLAK ROBERT, Biała Nyska

(72) MURAWSKI ANDRZEJ; POLAK ROBERT

(54) System montażu i regulacji błotnika tylnego na sztycy siodła

(57) Ujawniono system montażu i regulacji błotnika tylnego na sztycy siodła, zawierający osłonę (1) błotnika oraz człon mocujący (2), przy czym człon mocujący (2) zawiera most łączący oraz szybkozamykacz (4), przy czym most łączący stanowią dwie niezależne belki (5), zakończone na jednej stronie pierwszymi pierścieniami mocującymi (6), wyposażonymi w pierwsze powierzchnie ząbkowane (7), które to pierwsze pierścienie mocujące (6) łączą się z centralnym pierścieniem mocującym (8) szybkozamykacza (4), wyposażonym w dwie przeciwległe drugie powierzchnie ząbkowane odpowiadające pierwszym powierzchniom ząbkowanym (7). Natomiast belki (5) zakończone są na drugiej stronie gniazdami (10), przyjmującymi wkładki pierścieniowe, wyposażone w pierwsze powierzchnie ząbkowane (7), a osłona (1) błotnika wyposażona jest na powierzchni górnej w rozłożone symetrycznie dwa uchwyty mocujące (12), wyposażone w drugie powierzchnie ząbkowane

do regulowanego połączenia z wkładkami pierścieniowymi umieszczonymi w gniazdach niezależnych belek (5) mostu łączącego.

(3 zastrzeżenia)

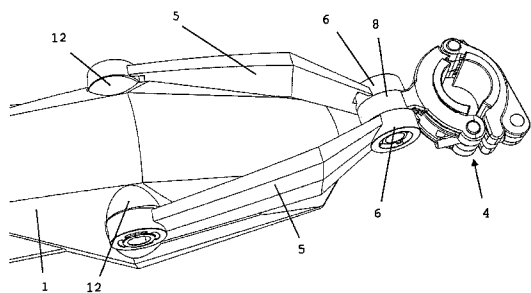

U1 (21) 124197 (22) 2015 06 24

(51) B62J 15/02 (2006.01)

(71) MURAWSKI ANDRZEJ, Nysa; POLAK ROBERT, Biała Nyska

(72) MURAWSKI ANDRZEJ; POLAK ROBERT

(54) System montażu błotnika przedniego w trzonie widelca w rowerach amortyzowanych

(57) Ujawniono system montażu błotnika przedniego w trzonie widelca, zawierający przednią część osłony błotnika, tylną część osłony błotnika oraz człon mocujący, zawierający rozłącznie mocowany cylindryczny element rozporowy wyposażony w szereg bloków sprzęgających (7), oraz złącze sprzęgające (10), wyposażone w otwór (11), przez który przechodzi śruba mocująca cylindrycznego elementu rozporowego, przy czym złącze sprzęgające (10) wyposażone jest w połączenia ślizgowe (12) do rozłącznego mocowania przedniej części osłony błotnika oraz tylnej części osłony błotnika, i złącze sprzęgające (10) ma na całej długości rowek wzdluzny, w który wpasowany jest na całej długości usztywniacz metalowy (14). Natomiast otwór (11) w złączu sprzęgającym (10) stanowi wycięcie podłużne z szeregiem nachodzących na siebie okrągłych otworów, przy czym pomiędzy cylindrycznym elementem rozporowym a złączem sprzęgającym (10) umieszcawiana jest podkładka regulacyjna (16) z przelotowym otworem przyjmującym śrubę mocującą. Natomiast bloki sprzęgające (7) mają na powierzchniach zewnętrznych rozłącznie mocowane okładziny (19).

(5 zastrzeżeń)

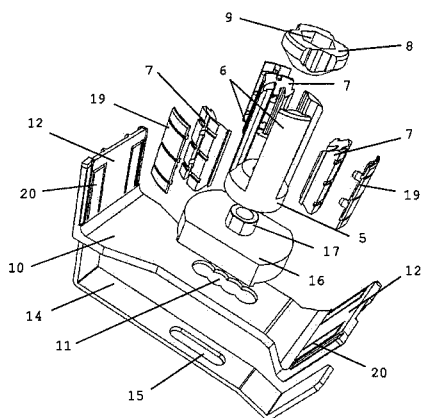

U1 (21) 124208 (22) 2015 06 26

(51) B65D 5/06 (2006.01)

B65D 5/10 (2006.01)

(71) PROKOPEK JAN PRZEDSIĘBIORSTWO PRODUKCYJNO-USŁUGOWO-HANDLOWE PROJAN, Toruń

(72) PROKOPEK JAN

(54) Opakowanie zamykane

(57) Opakowanie zamykane ma cztery ściany boczne (1 i 2) w kształcie prostokątów, zakładkę mocującą (6) w kształcie trapezu,

dwie zakładki denne (3 i 4) w kształcie trapezów z ukośnymi liniami gięcia łączącymi dolny róg z górną krawędzią, dwoma skrzydłami mocującymi (5) w kształcie trapezów z liniami gięcia łączącymi dolny róg z górną krawędzią oraz trójkątnymi wycięciami na końcach linii gięcia. Opakowanie ma wieko (7) w kształcie prostokąta wykonane z odrębnego wykoju wyposażone na krótszych krawędziach we wsporniki wieka (8) w kształcie prostokątów z zaokrąglonymi zewnętrznymi rogami, ponadto jedna z dłuższych ścian bocznych (2) ma linie bigowania tworzące okno ekspozycyjne (10) w kształcie trapezu z zaokrąglonymi rogami. Krótsze ściany boczne (1) mają po dwa okrągłe otwory (9), jedna z dłuższych ścian bocznych (2) ma trzy okrągłe otwory (9) ułożone współosiowo, wsporniki wieka (8) mają po dwa okrągłe otwory (9), a wieko (7) ma cztery okrągłe otwory (9) ułożone współosiowo, z których dwa wewnętrzne są większe od pozostałych. Okno ekspozycyjne (10) na linii bigowania łączącej ze ścianą boczną (2) ma dwa półokrągłe wycięcia (11), a pomiędzy nimi półokrągłe nacięcia (12).

(3 zastrzeżenia)

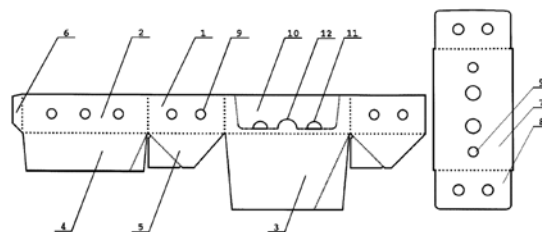

U1 (21) 124209 (22) 2015 06 26

(51) B65D 5/06 (2006.01)

B65D 5/10 (2006.01)

(71) PROKOPEK JAN PRZEDSIĘBIORSTWO PRODUKCYJNO-USŁUGOWO-HANDLOWE PROJAN, Toruń

(72) PROKOPEK JAN

(54) Opakowanie zamykane

(57) Opakowanie zamykane ma cztery ściany boczne (1 i 2) w kształcie prostokątów, zakładkę mocującą (6) w kształcie trapezu, dwie zakładki denne (3 i 4) w kształcie trapezów z ukośnymi liniami gięcia łączącymi dolny róg z górną krawędzią, dwoma skrzydłami mocującymi (5) w kształcie trapezów z liniami gięcia łączącymi dolny róg z górną krawędzią oraz trójkątnymi wycięciami na końcach linii gięcia. Opakowanie ma wieko (7) w kształcie prostokąta z łukowatym wycięciem wykonane z odrębnego wykoju wyposażone na krótszych krawędziach we wsporniki wieka (8) w kształcie prostokątów z zaokrąglonymi zewnętrznymi rogami. Jedna z krótszych ścian bocznych (1) w połowie wysokości ma podwójną linię gięcia (11), przy czym na linii łączącej tą krótszą ścianę boczną (1) ze skrzydłem mocującym (5) znajduje się prostokątne wycięcie (12), a na wolnej krawędzi wypust (13) w kształcie trapezu. Wysokość krótszej ściany bocznej (1) z podwójną linią gięcia (11) jest mniejsza od wysokości drugiej krótszej ściany bocznej (1). Wieko (7) ma cztery okrągłe otwory (9) ułożone współosiowo, a jedna z krótszych ścian bocznych (1) ma trzy okrągłe otwory (9) ułożone współosiowo. Dłuższe ściany boczne (2) i wsporniki wieka (8) mają uchwyty (10), w postaci wycięcia, którego górną i dolną krawędź stanowią łuki wygięte w jednym kierunku, a boki stanowią półokręgi. Zakładka denna (3) ma na krawędzi półokrągłe wycięcie (14).

(5 zastrzeżeń)

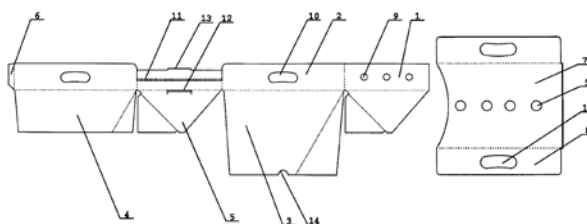

U1 (21) 124205 (22) 2015 06 29

(51) **B65D 19/00** (2006.01)
B65D 19/24 (2006.01)

(71) BECKER SPÓŁKA Z OGRANICZONĄ
ODPOWIEDZIALNOŚCIĄ, Myślenice

(72) BECKER LESŁAW

(54) **Paleta z blachy**

(57) Paleta z blachy zawierająca płytę nośną z trzema płozami wzdłuż kierunku długości palety, z których każda ma ścianki boczne i dno równoległe do płyty nośnej, przy czym w ściankach bocznych znajdują się po dwa przelotowe otwory charakteryzujące się tym, że płyta nośna (11) ma równoległe przetłoczenia o trapezowym przekroju, przebiegające prostopadłe do kierunku długości (L) palety, a płozy (12) mają trapezowy przekrój i płaskie dna (123).

(4 zastrzeżenia)

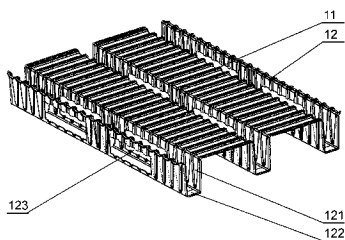

U1 (21) 124188 (22) 2015 06 22

(51) **B67B 7/48** (2006.01)

(71) POLSKA PROJEKTOWA M. WIDŁAK SPÓŁKA JAWNA,
Wrocław

(72) KRÓL MIECZYŚLAW; KRZYWOSZYŃSKI WACŁAW

(54) **Przebijak zwłaszcza do puszek i opakowań napojów**

(57) Przedmiotem wzoru użytkowego jest przebijak zwłaszcza do puszek i opakowań napojów który składa się z trzonu (1), który w górnej części zakończony jest uchwytem (2) a w dolnej części powierzchnią oporową (3) z ostrzem (4).

(5 zastrzeżeń)

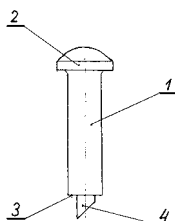

DZIAŁ C

CHEMIA I METALURGIA

U1 (21) 125245 (22) 2016 06 20

(51) **C10B 49/04** (2006.01)

(31) CZ2015-31229U (32) 2015 06 19 (33) CZ

(71) NET-ENERGY spol. s r.o., Tecovice, CZ

(72) SUSIL ZDENEK, CZ; GANEV IOURI, AT

(54) **Urządzenie do pirolizy**

(57) Przedmiotem wzoru użytkowego jest urządzenie do pirolizy przetwarzające materiały organiczne takie jak węgiel, produkty naftowe, łupek, torf, drewno, produkty roślinne, odpady zwierzęce, odpady przemysłowe i komunalne w celu uzyskania różnych typów paliwa ciekłego i stałego. Urządzenie do pirolizy ma suszący reaktor (1), pirolityczny reaktor (2) i chłodzące urządzenie (4), które są wzajemnie połączone w szereg w płaszczyźnie poziomej, w pozycji wzajemnie prostopadłej i każdy z tych elementów jest wyposażony w ślimakowy przenośnik (1.1, 2.1, 4.1).

(3 zastrzeżenia)

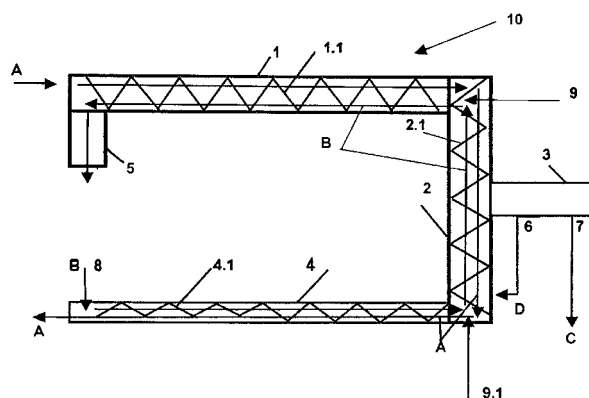

DZIAŁ E

BUDOWNICTWO; GÓRNICTWO;
KONSTRUKCJE ZESPOLONE

U1 (21) 124193 (22) 2015 06 23

(51) **E01B 29/00** (2006.01)

(71) M & MR TRADING POLSKA SPÓŁKA Z OGRANICZONĄ
ODPOWIEDZIALNOŚCIĄ, Gdynia

(72) ZAREMBA MARIUSZ

(54) **Urządzenie do układania torów
dla pojazdów szynowych**

(57) Urządzenie do układania toru na brankach montażowych umożliwiających jednoczesne podwieszenie szyn i montaż szalunków do wykonania podbudowy betonowej zawierające ramy wsporcze rozmieszczone wzdłuż montowanego odcinka toru, z których każda zbudowana jest z belki trawersowej (BT), dwóch bocznych wsporników (WB) i dwóch wsporników środkowych, które to wsporniki boczne (WB) swoimi górnymi krawędziami podpierają belkę trawersową (BT) a swoimi podstawami spoczywają

na podłożu (PG) oraz wyposażona jest w elementy podwieszenia wykonane z pionowych śrub (EP2) i podpory szyny (EP3).

(11 zastrzeżeń)

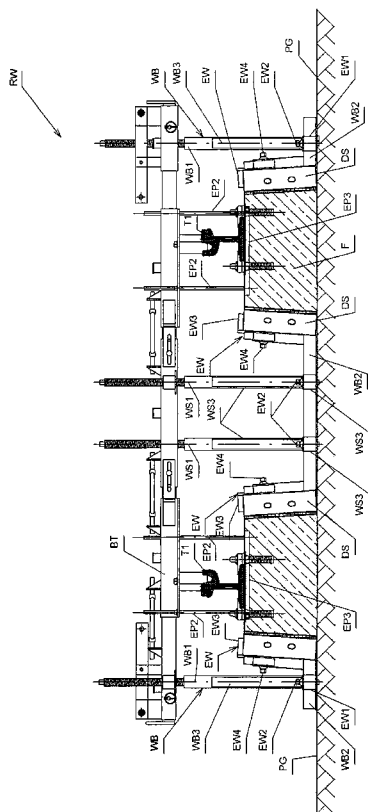

U1 (21) 124190 (22) 2015 06 22

(51) E01F 9/60 (2016.01)
E01F 9/594 (2016.01)

(71) MUTZ KRZYSZTOF, Kosorowice
(72) MUTZ KRZYSZTOF

(54) Słupek ostrzegawczy

(57) Przedmiotem zgłoszenia jest słupek ostrzegawczy umieszczony w strefie pobocza pasa drogowego i informujący kierowców o przebywaniu w strefie istot żywych zwłaszcza ludzi i/lub zwierząt. Słupek (1) posiada na przykrywie górnej (2) zamocowaną baterie fotowoltaiczną (3) połączoną elektronicznym układem sterującym (8) zasilanym z akumulatora (4), zasilającym diody ostrzegawcze elektroluminescencyjne (5) sprzężone z czujnikiem ruchu (6) umieszczonym na trzecim boku trójkąta wewnątrz w górnej części słupka (1). Słupek (1) ostrzegawczy posiada pokrywę słupka (2) z zamocowaną baterią fotowoltaiczną (3), a ledowe diody ostrzegawcze (5) umieszczone są w rzędach na obu równych ramionach tworzących trójkąt słupka (1) w pobliżu elementów odbłaskowych (7).

(3 zastrzeżenia)

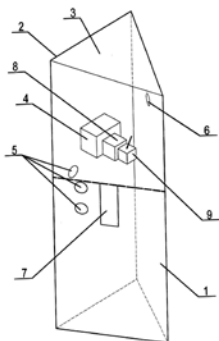

U1 (21) 124499 (22) 2015 10 16

(51) E03C 1/042 (2006.01)
E03C 1/01 (2006.01)
E03C 1/02 (2006.01)
E03C 1/04 (2006.01)
E03C 1/048 (2006.01)
E04C 1/39 (2006.01)
E04C 2/52 (2006.01)

(71) BEDNARSKI MARCIN, Gdańsk
(72) BEDNARSKI MARCIN

(54) Moduł montażowy kolan ściennych do baterii wodnej/zaworków przyłączeniowych i kolanka odpływowego kanalizacji sanitarnej

(57) Przedmiotem wzoru użytkowego jest moduł montażowy, przedstawiony na rysunku, przeznaczony do podtynkowego jak i natynkowego montażu kolan wodnych zasilających baterię lub grupę zaworów kątowych w wodę ciepłą użytkową i zimną użytkową oraz montażu kolanka odpływu kanalizacji sanitarnej.

(8 zastrzeżeń)

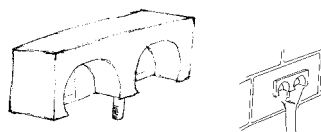

U1 (21) 124210 (22) 2015 06 26

(51) E04G 21/08 (2006.01)
B28B 1/093 (2006.01)
B28B 1/08 (2006.01)
B06B 1/02 (2006.01)
B22C 15/12 (2006.01)
B22C 15/10 (2006.01)

(71) ZAKŁAD PRODUKCYJNO-USŁUGOWO-HANDLOWY REMBET SPÓŁKA Z OGRANICZONĄ ODPOWIEDZIALNOŚCIĄ, Kępno
(72) FORYSIAK DANIEL; KRÓL MAREK

(54) Wibrator wgłębny do betonu

(57) Wibrator wgłębny do betonu składający się z napędu, buławy i węża, charakteryzuje się tym, że posiada jedną jednostkę napędową (4) wraz z rozdzielnią zasilania (3) oraz połączone szeregowo za pomocą przewodów zasilających (2) pięć wibratorów wgłębnych (1), czyli buław.

(1 zastrzeżenie)

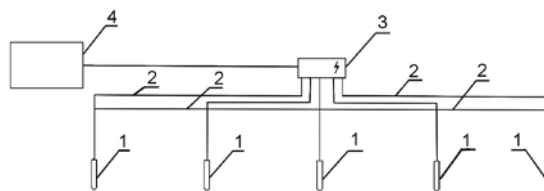

U1 (21) 124194 (22) 2015 06 23

(51) E05D 5/02 (2006.01)
E05D 7/04 (2006.01)

(71) WALA SPÓŁKA Z OGRANICZONĄ ODPOWIEDZIALNOŚCIĄ, Wilkowie
(72) WALA IRENEUSZ; ZOŃ SZYMON

(54) Złącze montażowe regulowane zawiasu, zwłaszcza do drzwi szklanych

(57) Złącze montażowe regulowane zawiasu, zwłaszcza do drzwi szklanych, wyposażone jest w zespół zaciskowy z płytami mocującymi znajdującymi się po każdej stronie tafli a zawias posiada korpus z zespołem tulejowym i osadzonym w nim osiowo sworzniem, wokół którego obrotowo jest połączony z członem zawiasowym.

Korpus (1) jest mocowany na stałej powierzchni a człon zawiasowy (4) jest połączony skrzydełkiem z taflą drzwi szklanych, natomiast płyty mocujące są wyposażone w elementy złączne (13,14). Zespół zaciskowy ma dwie płytki sprzęgające (7', 7'') usytuowane po obu stronach tafli, i połączone z przyległą płytą mocującą (6a, 6b), z których jedną stanowi powierzchnia skrzydełka. Natomiast każda płytka sprzęgająca (7', 7'') posiada co najmniej dwa przelotowe otwory (10a, 10b) usytuowane parami współosiowo z otworami drugiej płytki sprzęgającej oraz otworami tafli, z których jedna para przelotowych otworów ma dystansowe kołnierze, a w osi drugiej pary przelotowych otworów znajduje się pierścieni (12) osadzony w otworze tafli. Płytki sprzęgające (7') po stronie skrzydełka jest przestawnie połączona z tym skrzydełkiem elementami złącznymi, a dla ustalenia położenia płytki sprzęgającej (7') ma śrubę regulacyjną (16) przechodzącą przez otwory w płytce sprzęgającej (7') oraz bocznej powierzchni skrzydełka.

(8 zastrzeżeń)

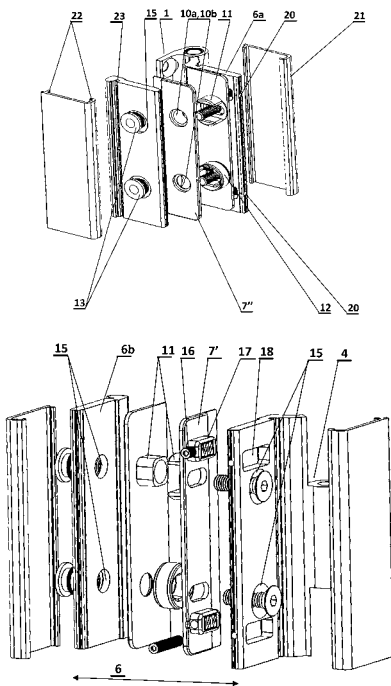

U1 (21) 124204 (22) 2015 06 26

(51) E21C 35/187 (2006.01)
E21C 35/22 (2006.01)(71) GULAN JAN ZAKŁAD ŚLUSARSKO-MECHANICZNY
GULMECH, Mikołów

(72) ŻAK EDWARD; GULAN JAN

(54) Organ urabiający kombajnu ściannowego

(57) Zgłoszenie dotyczy budowy organu urabiającego kombajnu ściannowego, stosowanego w górnictwie podziemnym dla ograniczenia zapylenia powietrza. Organ urabiający (1) ma usytuowane za uchwyty nożowymi (4) przypisane im wsporniki (6), z których każdy posiada dwie dysze (7) pracujące w układzie inżektorowym z kanałami powietrznymi (11). Jeden strumień (7a) rozpylanej wody skierowany jest na ostrze (5') noża urabiającego (5), natomiast drugi strumień (7b) każdego ze wsporników (6) skierowany jest zgodnie z jego osią pionową (O2). Kąt ostry (β) pomiędzy liniami środkowymi (7a', 7b') obydwóch strumieni (7a, 7b) wytwarzanych przez wspornik (6) jest korzystnie zbliżony do 60°.

(2 zastrzeżenia)

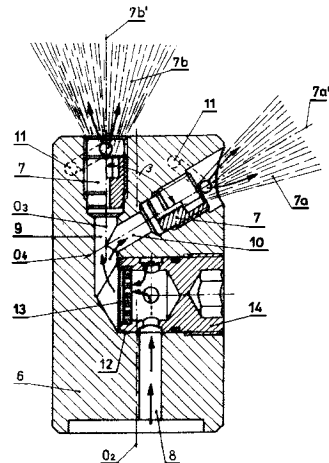
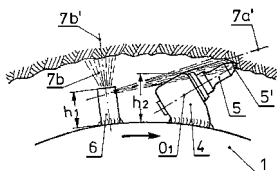

U1 (21) 124216 (22) 2015 06 29

(51) E21D 11/30 (2006.01)
E21D 11/36 (2006.01)
E21D 15/02 (2006.01)

(71) GŁÓWNY INSTYTUT GÓRNICTWA, Katowice

(72) PRUSEK STANISŁAW; ROTKEGEL MAREK;
WITEK MARCIN; DANIŁOWICZ ROMAN

(54) Segment upodatniający szkieletowej obudowy odgałęzień i skrzyżowań wyrobisk, zwłaszcza zamkniętych spągnikami

(57) Segment zawiera prowadnicę z upodatniającymi wkładkami i osadzony na nich przewodnik zakończony od góry blachą z otworami. Prowadnicę stanowi skrzynkowa prowadnica przednia (1) i ceownikowa prowadnica tylna (2). W prowadnicy przedniej (1) dwie przeciwległe ścianki (1.1) są od góry ścięte ukośnie, a z pozostałych ścianek krótsza ścianka (1.2) ma otwór (3). W prowadnicy tylnej (2) boczne przeciwległe ścianki (2.1) są w dolnej części ścięte ukośnie. Jej czołowa ścianka (2.2) łącząca przeciwległe ścianki (2.1) jest przedłużona u dołu poza ścięcia tych przeciwległych ścianek (2.1) i w tej przedłużonej części posiada trzpień (4) osadzony w otworze (3) krótszej ścianki (1.2) prowadnicy przedniej (1).

(3 zastrzeżenia)

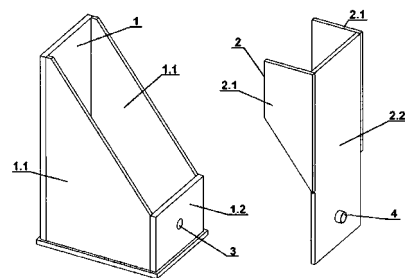

U1 (21) 124217 (22) 2015 06 29

(51) E21D 11/30 (2006.01)
E21D 11/36 (2006.01)
E21D 15/02 (2006.01)

(71) GŁÓWNY INSTYTUT GÓRNICTWA, Katowice

(72) PRUSEK STANISŁAW; ROTKEGEL MAREK; SZOT ŁUKASZ;
MAŁECKI ŁUKASZ; WITEK MARCIN

(54) Segment upodatniający obudowę portalową

(57) Segment upodatniający ma prowadnicę (1) o przekroju skrzynkowym z rozłączną jedną ścianką (2). Prowadnica jest zakończona u dołu płytą, na której są umieszczone upodatniające

wkładki (4). Na wkładkach (4) jest osadzony prowadnik (5) zakończony od góry blachą (6) z otworami (7) do mocowania z kołnierzem wspornika konstrukcji obudowy portalowej.

(2 zastrzeżenia)

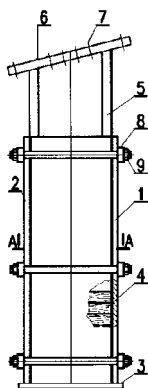

U1 (21) 124215 (22) 2015 06 29

(51) E21F 13/00 (2006.01)

B60P 1/28 (2006.01)

B62D 33/02 (2006.01)

(71) KH-KIPPER SPÓŁKA Z OGRANICZONĄ
ODPOWIEDZIALNOŚCIĄ, Kajetanów

(72) KAMIONKA KONSTANTY

(54) Skrzynia pojazdu zwłaszcza do przewożenia
ładunków kopalnianych

(57) Przedmiotem zgłoszenia jest skrzynia pojazdu, zwłaszcza do przewożenia ładunków kopalnianych-kamienia, znajdująca zastosowanie w transporcie masowym ładunków sypkich, w szczególności, kruszywa, piasku, żwiru, kamieni, a także węgla. Skrzynia ma budowę szkieletową. Składa się ona z głównych żeber oraz tylnej wykańczającej opaski, połączonych ze sobą profilem górnym z lewej i prawej strony oraz podłużnicami na spodzie. Z przodu skrzyni znajduje się blacha burty przedniej przyspawana do przedniej opaski, zaś do całej konstrukcji przyspawany jest ochronny dach, który charakteryzuje się tym, że wewnątrz konstrukcji szkieletowej żeber (1) wyłożone jest elementem płytowym (6), który jest przymocowany do burty przedniej (4) oraz do opaski tylnej zamykającej (7). W pozostałej części element płytowy (6) nie jest przymocowany, zaś od żeber (1) jest oddzielony elastycznym dystansem (8).

(2 zastrzeżenia)

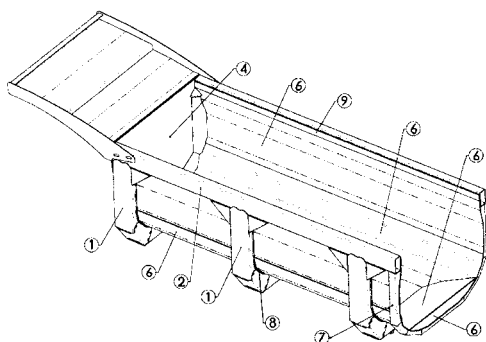

U1 (21) 124222 (22) 2015 07 01

(51) E21F 13/00 (2006.01)

B65G 47/00 (2006.01)

(71) LSA SPÓŁKA Z OGRANICZONĄ
ODPOWIEDZIALNOŚCIĄ, Białystok

(72) ŚWITKA KRZYSZTOF JAN

(54) Przesyp kątowy rozsypowy

(57) Ujawniono przesyp kątowy rozsypowy na zamocowanej osiowo względem przenośnika odbierającego (13) lewej poziomej

blasze (1) ma zabudowane nierozłącznie, osiowo i pod kątem rozwartym względem osi przenośnika podającego (12) wachlarzowo rozmieszczone listwy zsypane górną (2.1), środkową (2.2) i dolną (2.3). Listwę zsypaną górną (2.1) i środkową (2.2) łączy trójkątna ścianka (3), a listwę zsypaną dolną (2.3) i środkową (2.2) łączy trójkątna ścianka (4). Na zamocowanej poniżej lewej poziomej blachy (1), a także osiowo względem przenośnika odbierającego (13) prawej poziomej blasze (5) są zabudowane nierozłącznie, osiowo i pod kątem ostrym względem osi przenośnika podającego (12) wachlarzowo rozmieszczone listwy zsypane górna (6.1), środkowa (6.2) i dolna (6.3). Listwę zsypaną górną (6.1) i środkową (6.2) łączy trójkątna ścianka (7), a listwę zsypaną dolną (6.3) i środkową (6.2) łączy trójkątna ścianka (8). Do lewej poziomej listwy (1) przy pomocy trójkątnej ścianki mocowana jest rynna (10) z bocznymi ściankami (11) prostopadła względem przenośnika podającego (12) i tworząca kąt rozwarty z taśmą przenośnika odbierającego (13).

(2 zastrzeżenia)

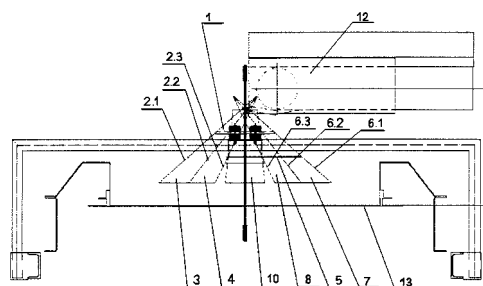

DZIAŁ F

MECHANIKA; OŚWIETLENIE; OGRZEWANIE; UZBROJENIE; TECHNIKA MINERSKA

U1 (21) 124211 (22) 2015 06 26

(51) F16G 13/06 (2006.01)

F16G 13/12 (2006.01)

(71) ŚPIEWAK WŁODZIMIERZ P.P.H.U.WŁOMET
W.D.K. ŚPIEWAK SPÓŁKA CYWILNA, Myszków;
ŚPIEWAK DANUTA P.P.H.U.WŁOMET W.D.K. ŚPIEWAK
SPÓŁKA CYWILNA, Myszków; ŚPIEWAK KRZYSZTOF
P.P.H.U.WŁOMET W.D.K. ŚPIEWAK SPÓŁKA CYWILNA,
Myszków

(72) ŚPIEWAK KRZYSZTOF

(54) Łańcuch rolkowy

(57) Łańcuch rolkowy ma dwie jednokołnierzowe tulejki (5) z tworzywa sztucznego, stanowiące łożyska ślizgowe liniowe, umieszczone pomiędzy tuleją (4) sworznią (3), a rolką (6) sworznią (3),

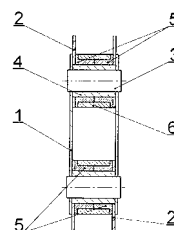

przy czym kołnierze tulejek (5) usytuowane są od strony ścianek płytek (1 i 2) łańcucha.

(1 zastrzeżenie)

U1 (21) 124212 (22) 2015 06 26

(51) **F16G 13/06** (2006.01)
F16G 13/02 (2006.01)
B65G 19/20 (2006.01)

(71) ŚPIEWAK WŁODZIMIERZ P.P.H.U.WŁOMET
W.D.K. ŚPIEWAK SPÓŁKA CYWILNA, Myszków;
ŚPIEWAK DANUTA P.P.H.U.WŁOMET W.D.K. ŚPIEWAK
SPÓŁKA CYWILNA, Myszków; ŚPIEWAK KRZYSZTOF
P.P.H.U.WŁOMET W.D.K. ŚPIEWAK SPÓŁKA CYWILNA,
Myszków

(72) ŚPIEWAK KRZYSZTOF

(54) **Łańcuch łożyskowy**

(57) Łańcuch łożyskowy ma tulejkowy koszyk (7) z tworzywa sztucznego, którego ścianka ma symetrycznie rozmieszczone podłużne, przelotowe gniazda (9) o przekroju trapezowym, zbieżne w kierunku zewnętrznym, w których osadzone są wałeczki (8) do współpracy z tulejką (6) sworznia (4).

(1 zastrzeżenie)

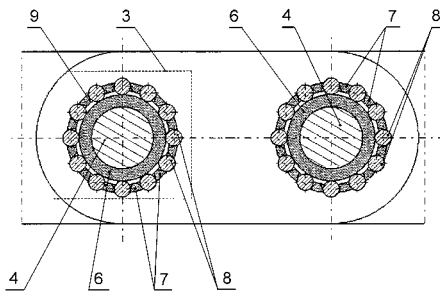

U1 (21) 124189 (22) 2015 06 22

(51) **F24H 1/28** (2006.01)
F23L 9/02 (2006.01)

(71) EKOWALCZAK SPÓŁKA Z OGRANICZONĄ
ODPOWIEDZIALNOŚCIĄ, Kielce

(72) MENDRALA KRYSZTIAN

(54) **Kocioł wodny płomienicowo-płomieniówkowy**

(57) Wzór użytkowy dotyczy kotła wodnego, w którym nad i bezpośrednio za sklepieniem zapłonowym (14) usytuowane są dysze powietrza wtórnego (15), które osadzone są w kolektorze (16) połączonym z kanałem powietrza wtórnego (17) i wentylatorem powietrza wtórnego (18).

(1 zastrzeżenie)

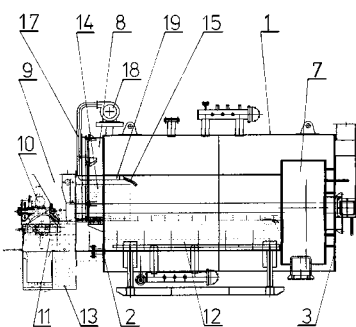

DZIAŁ G

FIZYKA

U1 (21) 124675 (22) 2015 12 21

(51) **G01B 5/20** (2006.01)

(71) POLITECHNIKA ŚWIĘTOKRZYSKA, Kielce
(72) ADAMCZAK STANISŁAW; ZMARZŁY PAWEŁ

(54) **Przyrząd do pomiaru odchyłek okrągłości oraz falistości powierzchni cylindrycznych**

(57) Przyrząd, zawierający uchwyt mocujący czujnik pomiarowy, charakteryzuje się tym, że w uchwycie (1) ma osadzony obrotowo sworzeń (2), w którym zamocowany jest czujnik pomiarowy (3), przy czym sworzeń (2) wyposażony jest w znacznik (7) współpracujący z podziałką kątową (6) naniesioną na ściankę uchwytu (1). Na końcu sworznia (2) wykonany jest gwint (4) współpracujący z nakrętką kołnierkową (5).

(2 zastrzeżenia)

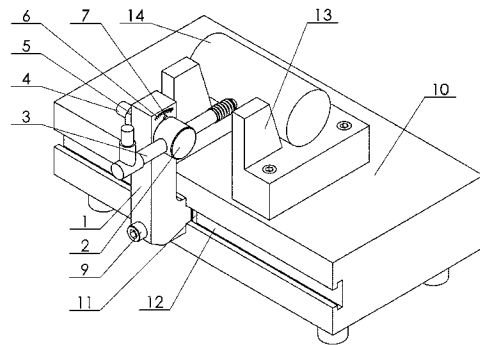

U1 (21) 124214 (22) 2015 06 29

(51) **G01N 21/01** (2006.01)
G01B 11/24 (2006.01)

(71) UNIwersytet MARII CURIE-SKŁODOWSKIEJ, Lublin
(72) HUBER MIŁOSZ

(54) **Przyrząd do badania powierzchni ciał stałych**

(57) Przedmiotem wzoru użytkowego jest przyrząd do badania powierzchni, a zwłaszcza kształtu i wielkości ziaren, występujących na powierzchni ciał stałych takich jak np. skał, kryształów, metali itp. Przyrząd podłączony jest do komputera (1) posiadającego oprogramowanie z funkcjami sterowania, pomiarowymi i rejestrowania obrazów, znajdującego się w obudowie kolumnowej stanowiącej

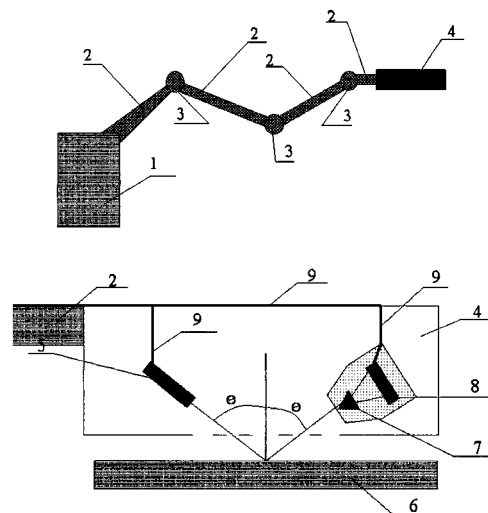

jednocześnie statyw urządzenia. Z obudowy, od portu komputera, wyprowadzone jest ramię (2) z przewodami sterującymi i odbierającymi sygnały od detektora, przy czym ramię zbudowane jest w postaci odcinków połączonych korzystnie trzema przegubami (3) i zakończone głowicą pomiarową (4), zawierającą układ lasera (5) kierowanego na umieszczoną pod głowicą próbkę (6) oraz odbiornik promieniowania w postaci pryzmatu (7) i spektrofotometru (8), do których doprowadzony jest sygnał wiązką przewodów (9).

(1 zastrzeżenie)

U1 (21) **124200** (22) 2015 06 25

(51) **G01N 33/00** (2006.01)
G01N 11/14 (2006.01)

(71) WOJSKOWA AKADEMIA TECHNICZNA, Warszawa
(72) KAŁDOŃSKI TADEUSZ; KAŁDOŃSKI TOMASZ JAN;
KĘSY ZBIGNIEW; KĘSY ANDRZEJ; JUDA JAROSŁAW

(54) **Zestaw badawczy**

(57) Zestaw badawczy zawierający zasilacz (3) wysokiego napięcia, przewody (8), komputer (4), reometr (1), cylinder pomiarowy (6) charakteryzuje się tym, że komputer (4) połączony jest za pomocą przewodów z reometrem (1) posiadającym wrzeciono (5) z izolującymi zawieszkami, które umieszczone są w cylindrze (6) pomiarowym zawierającym dwie elektrody (7), do których poprzez przystawkę (2) do badania cieczy, w której umieszczony jest cylinder (6), przewodami (8) podłączony jest zasilacz (3).

(1 zastrzeżenie)

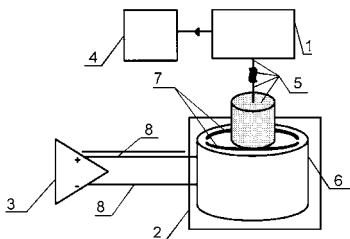

U1 (21) **124207** (22) 2015 06 26

(51) **G07C 13/02** (2006.01)

(71) DYKA ZYGMUNT MULTIPLAST SPÓŁKA CYWILNA,
Wrocław;
NASŁAWSKI ŁUKASZ MULTIPLAST SPÓŁKA CYWILNA,
Wrocław
(72) DYKA ZYGMUNT

(54) **Składana urna wyborcza**

(57) Składana urna wyborcza w kształcie graniastosłupa o podstawie równoległoboku, przedstawiona na rysunku 1, składa się z trzech części, części głównej, podstawy urny i przykrywy urny, materiał z którego zostały wykonane poszczególne części to bezbarwne tworzywo komorowe, przy czym konstrukcja urny pozwala na jej wielokrotne złożenie i rozłożenie.

(1 zastrzeżenie)



DZIAŁ H

ELEKTROTECHNIKA

U1 (21) **124192** (22) 2015 06 22

(51) **H01R 13/629** (2006.01)

(71) BOMBARDIER TRANSPORTATION (ZWUS) POLSKA
SPÓŁKA Z OGRANICZONĄ ODPOWIEDZIALNOŚCIĄ,
Katowice

(72) STĘPIEŃ ANDRZEJ

(54) **Adapter złącza kablowego**

(57) Przedmiotem wzoru użytkowego jest adapter 48-stykowego złącza kablowego do zastosowań łączeniowych paneli czołowych kart modułów elektronicznych z obudowami lub kasetami. Adapter złącza kablowego ma kształt zbliżony do prostopadłościanu, o podstawie (1) ściśle przylegającej płaszczyzną (X) do tylnej strony panelu czołowego karty modułu elektronicznego, przy tym w centralnej części podstawy (1) na prawie całej wysokości jest usytuowany prostokątny otwór (4) zakończony na swoich krótkich, równoległych krawędziach występami (2). W sąsiedztwie występów (2), na jednym z długich boków podstawy są wykonane gwintowane otwory (3.2), natomiast w występach (2) są wykonane gwintowane otwory (3.1) poprzez które przechodzą wkręty obudowy złącza, za pomocą których metalowa obudowa złącza jest mechanicznie mocowana do panelu czołowego karty modułu elektronicznego wraz z podstawą (1) adaptera.

(3 zastrzeżenia)

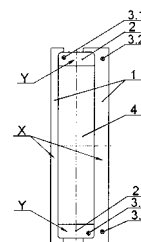

U1 (21) **124195** (22) 2015 06 23

(51) **H04B 1/38** (2015.01)

A45C 11/24 (2006.01)

(71) FAMUR INSTITUTE SPÓŁKA Z OGRANICZONĄ
ODPOWIEDZIALNOŚCIĄ, Katowice
(72) HARTWIG TOMASZ; HANC ARTUR; ŚWIĘCH MARCIN

(54) **Osobisty bezprzewodowy wskaźnik ciśnienia,
zwłaszcza stojaków górniczych obudów
zmechanizowanych**

(57) Osobisty bezprzewodowy wskaźnik ciśnienia, zwłaszcza stojaków górniczych obudów zmechanizowanych charakteryzuje się tym, że wskaźnik (1) umieszczony w zdejmowanym etui (3), poza które wyprowadzono styki ładowania (4), posiada wyświetlacz (2) dla automatycznej prezentacji w czasie rzeczywistym wartości ciśnienia aktualnie obsługiwanego stojaka z oznaczeniem jego lokalizacji w ścianie i klawiaturę (5) oraz sygnalizator świetlny i/lub akustyczny i/lub wibracyjny dla sygnalizacji statusu ciśnienia.

(4 zastrzeżenia)

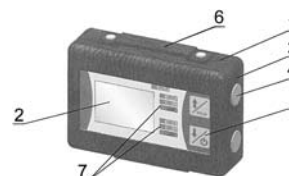

III. WYKAZY

WYKAZ NUMEROWY WYNALEZKÓW ZGŁOSZONYCH W TRYBIE KRAJOWYM

Nr zgłoszenia	Int. Cl.	Strona
1	2	3
412455	G09B (2006.01)	51
412757	A47F (2006.01)	6
412758	F02D (2006.01)	37
412759	F02D (2006.01)	38
412760	H01B (2006.01)	52
412773	B66C (2006.01)	19
412776	F16M (2006.01)	39
412777	C07C (2006.01)	22
412778	C10G (2006.01)	29
412779	A61K (2006.01)	8
412780	C07D (2006.01)	24
412781	E04F (2006.01)	33
412782	E04F (2006.01)	33
412783	E04F (2006.01)	34
412785	A63H (2006.01)	10
412787	A61K (2006.01)	9
412788	B66C (2006.01)	19
412789	H02J (2006.01)	53
412790	G06F (2006.01)	49
412792	F03D (2006.01)	38
412793	F03D (2006.01)	38
412794	A01M (2006.01)	2
412795	F41J (2006.01)	44
412796	F41A (2006.01)	43
412797	B29C (2006.01)	14
412798	B29C (2006.01)	13
412799	B01D (2006.01)	10
412800	B01D (2006.01)	11
412802	F04D (2006.01)	39
412803	C07D (2006.01)	24
412804	F41H (2006.01)	44
412805	B22D (2006.01)	11
412806	E21C (2006.01)	36
412808	B22D (2006.01)	12
412809	A23L (2016.01)	4
412810	C12P (2006.01)	30
412811	C07F (2006.01)	26
412812	F41H (2006.01)	43
412813	B23Q (2006.01)	13
412814	C11C (2006.01)	29
412815	H02M (2007.01)	54
412816	H02J (2006.01)	53
412817	H02M (2007.01)	54
412818	C07D (2006.01)	24
412819	A61K (2006.01)	8
412820	C08J (2006.01)	27
412821	C02F (2006.01)	20
412822	C12P (2006.01)	30
412823	E21D (2006.01)	37

Nr zgłoszenia	Int. Cl.	Strona
1	2	3
412824	A61M (2006.01)	9
412825	H04M (2006.01)	56
412826	F21W (2006.01)	40
412827	A63H (2006.01)	9
412828	C12N (2006.01)	30
412829	C12N (2006.01)	30
412830	H01F (2006.01)	52
412831	C08G (2006.01)	27
412832	H04N (2006.01)	56
412833	G06T (2011.01)	50
412834	A45C (2006.01)	5
412835	A21D (2006.01)	3
412836	A61K (2006.01)	9
412837	G01N (2006.01)	46
412838	G01B (2006.01)	45
412839	H05B (2006.01)	57
412840	G01N (2006.01)	46
412841	B60D (2006.01)	16
412842	C08J (2006.01)	27
412843	E02D (2006.01)	32
412844	H04N (2014.01)	56
412846	H02K (2006.01)	53
412847	G01N (2006.01)	47
412849	A21D (2006.01)	2
412850	A21D (2006.01)	3
412851	A23G (2006.01)	3
412852	E02B (2006.01)	32
412853	F23R (2006.01)	40
412854	A21D (2006.01)	3
412855	F24D (2006.01)	41
412856	A47C (2006.01)	5
412857	A47C (2006.01)	5
412858	B66F (2006.01)	19
412859	A47C (2006.01)	6
412860	G07F (2006.01)	50
412862	D03D (2006.01)	31
412863	G08B (2006.01)	51
412865	G01R (2006.01)	48
412866	A24C (2006.01)	4
412867	B64C (2006.01)	17
412869	H04L (2006.01)	55
412870	G01N (2006.01)	47
412871	G01N (2006.01)	46
412872	C10L (2006.01)	29
412873	G06F (2006.01)	49
412874	C09D (2006.01)	28
412876	B60K (2006.01)	16
412877	G05B (2006.01)	49
412879	A23K (2016.01)	4

Nr zgłoszenia	Int. Cl.	Strona
1	2	3
412880	H01M (2006.01)	53
412881	B31D (2006.01)	15
412882	F27B (2006.01)	43
412884	B23D (2006.01)	12
412886	B23K (2006.01)	12
412887	A61L (2006.01)	9
412889	F26B (2006.01)	42
412890	F26B (2006.01)	42
412891	F26B (2006.01)	43
412892	C01B (2006.01)	20
412893	G09C (2006.01)	52
412894	H02M (2006.01)	54
412896	C08F (2006.01)	27
412897	G01K (2006.01)	45
412900	B60P (2006.01)	17
412901	A01F (2006.01)	2
412902	E03C (2006.01)	32
412903	H02H (2006.01)	53
412904	E21D (2006.01)	37
412905	C07D (2006.01)	24
412907	C08L (2006.01)	28
412908	B60F (2006.01)	16
412909	B60P (2006.01)	17
412910	C09C (2006.01)	28
412911	C10G (2006.01)	29
412912	C10B (2006.01)	28
412913	B66F (2006.01)	20
412914	G01M (2006.01)	46
412915	E21D (2006.01)	36
412916	E21D (2006.01)	36
412917	E04H (2006.01)	34
412918	A61K (2006.01)	8
412919	A23K (2016.01)	4
412920	G01R (2006.01)	48
412921	E04H (2006.01)	34
412922	H04L (2006.01)	55
412923	B29C (2006.01)	14
412924	A61K (2006.01)	8
412926	C07C (2006.01)	22
412927	C07C (2006.01)	22
412928	C07F (2006.01)	26
412929	C07F (2006.01)	26
412930	G01B (2006.01)	45
412931	H05B (2006.01)	57
412932	F26B (2006.01)	42
412935	E04B (2006.01)	33
412937	A47C (2006.01)	6
412938	F28D (2006.01)	43
412939	F21V (2006.01)	40

1	2	3	1	2	3	1	2	3
412940	<i>F24F</i> (2006.01)	41	412968	<i>H05B</i> (2006.01)	57	416762	<i>C25C</i> (2006.01)	31
412941	<i>A61K</i> (2006.01)	8	412969	<i>H05B</i> (2006.01)	57	416777	<i>G01N</i> (2006.01)	48
412942	<i>B25H</i> (2006.01)	13	412971	<i>E21B</i> (2006.01)	35	416786	<i>F17D</i> (2006.01)	40
412943	<i>B30B</i> (2006.01)	14	412972	<i>C02F</i> (2006.01)	21	416802	<i>C07D</i> (2006.01)	23
412944	<i>C23F</i> (2006.01)	31	412975	<i>C01B</i> (2006.01)	20	416803	<i>C07D</i> (2006.01)	23
412945	<i>B41J</i> (2006.01)	15	412976	<i>A01N</i> (2006.01)	2	416804	<i>C07D</i> (2006.01)	23
412946	<i>B01D</i> (2006.01)	10	412978	<i>C10B</i> (2006.01)	28	416805	<i>C07D</i> (2006.01)	23
412947	<i>C03B</i> (2006.01)	21	412979	<i>F25C</i> (2006.01)	41	416806	<i>C07F</i> (2006.01)	25
412948	<i>B01F</i> (2006.01)	11	412980	<i>H04L</i> (2006.01)	55	416807	<i>C07F</i> (2006.01)	25
412949	<i>B29C</i> (2006.01)	14	412981	<i>E04B</i> (2006.01)	33	416808	<i>C07F</i> (2006.01)	25
412950	<i>B42F</i> (2006.01)	15	412982	<i>H04L</i> (2006.01)	55	416811	<i>C07F</i> (2006.01)	25
412951	<i>A45D</i> (2006.01)	5	412983	<i>C12P</i> (2006.01)	30	416946	<i>C04B</i> (2006.01)	21
412952	<i>B65D</i> (2006.01)	18	412984	<i>G01F</i> (2006.01)	45	416993	<i>G01N</i> (2006.01)	46
412953	<i>B65D</i> (2006.01)	18	413804	<i>G05B</i> (2006.01)	49	417035	<i>G02B</i> (2006.01)	48
412954	<i>B27M</i> (2006.01)	13	413914	<i>E04F</i> (2006.01)	34	417051	<i>H02P</i> (2016.01)	54
412955	<i>F03D</i> (2006.01)	39	415424	<i>F17D</i> (2006.01)	40	417234	<i>G08C</i> (2006.01)	51
412956	<i>A45C</i> (2006.01)	5	415531	<i>H04N</i> (2006.01)	56	417235	<i>G06Q</i> (2012.01)	50
412957	<i>B44D</i> (2006.01)	15	415560	<i>E04B</i> (2006.01)	33	417342	<i>A47J</i> (2006.01)	7
412960	<i>A23B</i> (2006.01)	4	416097	<i>A47L</i> (2006.01)	7	417484	<i>G01B</i> (2006.01)	44
412961	<i>A23L</i> (2016.01)	4	416426	<i>C07D</i> (2006.01)	24	417728	<i>E21C</i> (2006.01)	36
412965	<i>B01D</i> (2006.01)	11	416563	<i>E01F</i> (2016.01)	32	417792	<i>E21B</i> (2006.01)	35
412966	<i>C02F</i> (2006.01)	21	416699	<i>E21B</i> (2006.01)	35	418679	<i>B65D</i> (2006.01)	18
412967	<i>C06B</i> (2006.01)	21	416702	<i>G01N</i> (2006.01)	47			

WYKAZ NUMEROWY WZORÓW UŻYTKOWYCH
ZGŁOSZONYCH W TRYBIE KRAJOWYM

Nr zgłoszenia	Int. Cl.	Strona	Nr zgłoszenia	Int. Cl.	Strona	Nr zgłoszenia	Int. Cl.	Strona
1	2	3	1	2	3	1	2	3
124184	<i>A23G</i> (2006.01)	59	124199	<i>B60D</i> (2006.01)	61	124214	<i>G01N</i> (2006.01)	67
124188	<i>B67B</i> (2006.01)	63	124200	<i>G01N</i> (2006.01)	68	124215	<i>E21F</i> (2006.01)	66
124189	<i>F24H</i> (2006.01)	67	124202	<i>B21D</i> (2006.01)	60	124216	<i>E21D</i> (2006.01)	65
124190	<i>E01F</i> (2016.01)	64	124203	<i>B02C</i> (2006.01)	60	124217	<i>E21D</i> (2006.01)	65
124191	<i>A47G</i> (2006.01)	59	124204	<i>E21C</i> (2006.01)	65	124220	<i>A47K</i> (2006.01)	59
124192	<i>H01R</i> (2006.01)	68	124205	<i>B65D</i> (2006.01)	63	124221	<i>A01K</i> (2006.01)	59
124193	<i>E01B</i> (2006.01)	63	124207	<i>G07C</i> (2006.01)	68	124222	<i>E21F</i> (2006.01)	66
124194	<i>E05D</i> (2006.01)	64	124208	<i>B65D</i> (2006.01)	62	124499	<i>E03C</i> (2006.01)	64
124195	<i>H04B</i> (2015.01)	68	124209	<i>B65D</i> (2006.01)	62	124675	<i>G01B</i> (2006.01)	67
124196	<i>B62J</i> (2006.01)	61	124210	<i>E04G</i> (2006.01)	64	124762	<i>B60J</i> (2006.01)	61
124197	<i>B62J</i> (2006.01)	62	124211	<i>F16G</i> (2006.01)	66	125245	<i>C10B</i> (2006.01)	63
124198	<i>B60B</i> (2006.01)	60	124212	<i>F16G</i> (2006.01)	67			

WYKAZ ZGŁOSZEŃ MIĘDZYNARODOWYCH (PCT),
KTÓRE WESZŁY W FAZĘ KRAJOWĄ

Numer publikacji międzynarodowej	Numer zgłoszenia krajowego
1	2
WO14/205123	417728
WO15/013029	416699
WO15/019080	416097
WO15/052381	416762

Numer publikacji międzynarodowej	Numer zgłoszenia krajowego
1	2
WO15/077698	417342
WO15/103758	416702
WO15/132769	418679

INFORMACJE DOTYCZĄCE ZGŁOSZEŃ WYNALEZKÓW
I WZORÓW UŻYTKOWYCH, O KTÓRYCH OGŁOSZENIE UKAZAŁO SIĘ
POPRZEDNIO W BIULETYNACH URZĘDU PATENTOWEGO

Nr zgłoszenia macierzystego	Numer BUP, w którym ogłoszono o zgłoszeniu macierzystym	Symbol MKP pod którym ogłoszono o zgłoszeniu macierzystym	Nr zgłoszenia wydzielonego	Data zgłoszenia wydzielonego	Symbol MKP zgłoszenia wydzielonego
409385	6/2016	F21W 131/307 F21S 10/02 F21V 8/00 F21Y 101/02	419001	2014.09.05	F21W 131/307 F21V 8/00

WNIOSKI O UDZIELENIE PRAWA OCHRONNEGO NA WZÓR UŻYTKOWY
ZGŁOSZONY UPZEDNIO JAKO WYNALEZEK

Nr zgłoszenia wzoru użytkowego	Nr zgłoszenia macierzystego	Nr i rok wydania Biuletynu Urzędu Patentowego
124664	390944	21/2011
125341	393889	17/2012
125343	397089	10/2013
125455	403798	23/2014
125456	402130	13/2014
125584	396262	6/2013
125589	393861	17/2012

IV. INFORMACJE

INFORMACJA O ZŁOŻENIU TŁUMACZENIA NA JĘZYK POLSKI ZASTRZEŻENÍ PATENTOWYCH EUROPEJSKIEGO ZGŁOSZENIA PATENTOWEGO

Poniższe zestawienie zawiera: numer zgłoszenia europejskiego, klasy według międzynarodowej klasyfikacji patentowej, zgłaszającego, tytuł (w języku polskim)

13712922.7	E01C 13/08 (2006.01)	15705040.2	B21D 24/06 (2006.01)
Sarris, Nikolaos			B21D 28/02 (2006.01)
Mieszana murawa			B21D 22/20 (2006.01)
			B21D 51/26 (2006.01)
15194229.9	A47G 9/10 (2006.01)	Constellium Neuf-Brisach	
	A47G 9/02 (2006.01)	Sposób wytwarzania puszki do napojów, butelki	
	A61G 7/07 (2006.01)	lub pojemnika do aerozolu ze stopu aluminium	
	A61F 5/058 (2006.01)		
Verde Sanchez, David			
Law, Yin Chern			
PILLOW FOR BABIES AND/OR INFANTS			

SPIS TREŚCI

OGŁOSZENIA O ZGŁOSZONYCH W URZĘDZIE PATENTOWYM WYNALAZKACH I WZORACH UŻYTKOWYCH

I. WYNALAZKI

DZIAŁ A	Podstawowe potrzeby ludzkie	2
DZIAŁ B	Różne procesy przemysłowe; transport	10
DZIAŁ C	Chemia i metalurgia	20
DZIAŁ D	Włókiennictwo i papiernictwo	31
DZIAŁ E	Budownictwo; górnictwo; konstrukcje zespolone	32
DZIAŁ F	Mechanika; oświetlenie; ogrzewanie; uzbrojenie; technika minerska	37
DZIAŁ G	Fizyka	44
DZIAŁ H	Elektrotechnika	52

II. WZORY UŻYTKOWE

DZIAŁ A	Podstawowe potrzeby ludzkie	59
DZIAŁ B	Różne procesy przemysłowe; transport	60
DZIAŁ C	Chemia i metalurgia	63
DZIAŁ E	Budownictwo; górnictwo; konstrukcje zespolone	63
DZIAŁ F	Mechanika; oświetlenie; ogrzewanie; uzbrojenie; technika minerska	66
DZIAŁ G	Fizyka	67
DZIAŁ H	Elektrotechnika	68

III. WYKAZY

Wykaz numerowy wynalazków zgłoszonych w trybie krajowym	69
Wykaz numerowy wzorów użytkowych zgłoszonych w trybie krajowym	70
Wykaz zgłoszeń międzynarodowych (PCT), które weszły w fazę krajową	71
Informacje dotyczące zgłoszeń wynalazków i wzorów użytkowych, o których ogłoszenie ukazało się poprzednio w Biuletynach Urzędu Patentowego	71
Wnioski o udzielenie prawa ochronnego na wzór użytkowy zgłoszony uprzednio jako wynalazek	71

IV. INFORMACJE

Informacja o złożeniu tłumaczenia na język polski zastrzeżeń patentowych europejskiego zgłoszenia patentowego	72
---	----