



URZĄD PATENTOWY RZECZYPOSPOLITEJ POLSKIEJ

BIULETYN

Urzędu Patentowego

Wynalazki i Wzory użytkowe

ISSN - 2543 - 5779 • Cena 10,50 zł (w tym 5% VAT) • Warszawa 2018

2

Urząd Patentowy RP – na podstawie art. 43 ust. 1, art. 100 oraz art. 233¹ ustawy z dnia 30 czerwca 2000 r. Prawo własności przemysłowej (Dz. U. z 2013 r. poz. 1410 z późniejszymi zmianami) oraz rozporządzenia Prezesa Rady Ministrów wydanego na podstawie art. 93 oraz art. 101 ust. 2 powołanej ustawy – dokonuje ogłoszenia w „Biuletynie Urzędu Patentowego” o zgłoszonych wynalazkach, wzorach użytkowych.

Ogłoszenia o zgłoszeniach wynalazków i wzorów użytkowych publikowane w Biuletynie podane są w układzie klasowym według Międzynarodowej Klasyfikacji Patentowej i zawierają:

- symbol Międzynarodowej Klasyfikacji Patentowej,
- numer zgłoszenia wynalazku lub wzoru użytkowego,
- datę zgłoszenia wynalazku lub wzoru użytkowego,
- datę i kraj uprzedniego pierwszeństwa oraz numer zgłoszenia lub oznaczenie wystawy,
- nazwisko i imię lub nazwę zgłaszającego,
- miejsce zamieszkania lub siedzibę oraz kraj zgłaszającego,
- nazwisko i imię wynalazcy,
- tytuł wynalazku lub wzoru użytkowego,
- skrót opisu, w razie potrzeby z figurą rysunku,
- liczbę zastrzeżeń,
- daty wprowadzenia zmian zastrzeżeń, jeśli miały miejsce.

W Biuletynie ogłasza się również informacje o międzynarodowych zgłoszeniach wynalazków i wzorów użytkowych, w zakresie których podjęto postępowanie przed Urzędem Patentowym RP działającym jako urząd wyznaczony lub wybrany oraz informacje o złożeniu tłumaczenia na język polski zastrzeżeń patentowych europejskiego zgłoszenia patentowego.

Po wykazie ogłoszeń o zgłoszeniach podaje się wykazy zgłoszeń wynalazków i wzorów użytkowych opublikowanych w danym numerze w układzie numerowym.

* * *

Od dnia ogłoszenia o zgłoszeniu wynalazku i wzoru użytkowego osoby trzecie mogą:

- 1) zapoznać się ze wskazanym opisem zgłoszeniowym wynalazku lub wzoru użytkowego, zawierającym opis, zastrzeżenia patentowe lub ochronne i rysunki oraz sporządzać z nich odpisy;
- 2) do czasu wydania decyzji w sprawie udzielenia patentu (prawa ochronnego) – zgłaszać do Urzędu Patentowego uwagi co do istnienia okoliczności uniemożliwiających jego udzielenie.

Informuje się, że kopie opisu zgłoszeniowego wynalazku lub wzoru użytkowego można zamawiać w Urzędzie Patentowym, przy czym w zamówieniu należy podać przynajmniej numer zgłoszenia. Celowe jest podanie innych danych identyfikacyjnych zamawianego materiału np. tytułu wynalazku lub wzoru użytkowego.

Urząd Patentowy podaje do wiadomości nr konta w NBP
Urząd Patentowy RP – NBP O/O w Warszawie konto: **93 1010 1010 0025 8322 3100 0000**

Zainteresowanych prenumeratą lub zakupem egzemplarzy bieżących oraz z lat ubiegłych prosimy o składanie zamówień: faksem pod numerem (22) 579 04 55 lub via e-mail: wydawnictwa@uprp.pl

lub w siedzibie Urzędu Patentowego RP, 00-950 Warszawa, al. Niepodległości 188/192 w pok. 10 w godz. 8–16

Informacji dotyczących wydawnictw udzielamy pod numerem telefonu (22) 579 01 07, (22) 579 01 13, (22) 579 02 24.

BIULETYN

Urzędu Patentowego

Wynalazki i Wzory użytkowe

Warszawa, dnia 15 stycznia 2018 r.

Nr 2

OGŁOSZENIA O ZGŁOSZONYCH W URZĘDZIE PATENTOWYM WYNALAZKACH I WZORACH UŻYTKOWYCH

Cyfrowe kody identyfikujące (wg normy WIPO ST. 9), które poprzedzają informacje o zgłoszonych do opatentowania wynalazkach oraz zgłoszonych do uzyskania prawa ochronnego wzorach użytkowych, mają następujące znaczenie:

- (21) – numer zgłoszenia wynalazku lub wzoru użytkowego
- (22) – data zgłoszenia wynalazku lub wzoru użytkowego
- (23) – dane dotyczące pierwszeństwa z wystawy (data i oznaczenie wystawy)
- (31) – numer zgłoszenia priorytetowego
- (32) – data zgłoszenia priorytetowego (data pierwszeństwa)
- (33) – kraj, w którym dokonano zgłoszenia priorytetowego (kod kraju)*
- (51) – symbol Międzynarodowej Klasyfikacji Patentowej
- (54) – tytuł wynalazku lub wzoru użytkowego
- (57) – skrót opisu w razie potrzeby z figurą rysunku
- (61) – nr zgłoszenia głównego
- (71) – nazwisko i imię lub nazwa zgłaszającego, a także miejsce zamieszkania lub siedziba oraz kraj zgłaszającego (kod kraju)*
- (72) – nazwisko i imię twórcy (ów) wynalazku lub wzoru użytkowego
- (86) – data i numer zgłoszenia międzynarodowego
- (87) – data i numer publikacji zgłoszenia międzynarodowego
- (96) – data i numer zgłoszenia europejskiego
- (97) – data i numer publikacji europejskiego zgłoszenia (lub europejskiego patentu jeżeli został udzielony)

Przed cyfrowym kodem identyfikującym (21), umieszczone są następujące literowo-cyfrowe kody rodzaju dokumentu (wg normy WIPO ST. 16):

- A1 – ogłoszenie o zgłoszeniu wynalazku
- A3 – ogłoszenie o zgłoszeniu wynalazku (na patent dodatkowy)
- U1 – ogłoszenie o zgłoszeniu wzoru użytkowego

*) nie podaje się kodu PL

I. WYNAŁAZKI

DZIAŁ A

PODSTAWOWE POTRZEBY LUDZKIE

A1 (21) **417863** (22) 2016 07 06

(51) **A23B 9/26** (2006.01)

A23L 3/3463 (2006.01)

(71) KUBARA SPÓŁKA Z OGRANICZONĄ
ODPOWIEDZIALNOŚCIĄ, Częstochowa

(72) SADOWSKI WALDEMAR; KUBARA MAREK

(54) **Kiszzone kielki ziaren i nasion**

(57) Przedmiotem zgłoszenia są kiszzone kielki ziaren i nasion, w tym roślin strączkowych i innych nasion, które zostają poddane procesowi kiszenia - procesowi fermentacji przebiegającej wskutek działania bakterii fermentacji mlekowej. W procesie kiszenia mogą również brać udział dodatkowe składniki, jak np. przyprawy oraz składniki wzbogacające kiszony produkt w składniki odżywcze np. białko. Dowlone mieszanki kielków różnych ziaren i/lub nasion mogą być poddawane łącznie procesowi kiszenia. Do poddawanych procesowi kiszenia kielków mogą być dodawane składniki wzbogacające kiszonkę o założone wartości odżywcze np. białko. Do procesu kiszenia stosuje się bakterie występujące naturalnie w środowisku i/lub wyselekcjonowane kultury bakteryjne. Proces kiszenia jest prowadzony aż do momentu uzyskania pH poniżej 6,5, przy czym korzystnie poniżej 4,5.

(6 zastrzeżeń)

A1 (21) **417946** (22) 2016 07 13

(51) **A23G 3/36** (2006.01)

A23G 3/48 (2006.01)

A23G 3/40 (2006.01)

A23G 3/42 (2006.01)

A23G 3/44 (2006.01)

(71) ME GUSTO SPÓŁKA Z OGRANICZONĄ
ODPOWIEDZIALNOŚCIĄ, Warszawa

(72) KASICA IWONA

(54) **Dietetyczna i pro-zdrowotna masa cukiernicza do produkcji słodyczy**

(57) Przedmiotem wynalazku jest receptura dietetycznej i pro-zdrowotnej masy cukiernicznej do produkcji słodyczy, w szczególności cukierków typu „krówka”, a także innych produktów takich jak wafelki, smarowidła do kanapek, batony, torciki wafelowe, drażetki i inne tym podobne produkty. Dietetyczna i pro-zdrowotna masa cukiernicza do produkcji słodyczy, przygotowana jest z od 40 do 65% wagowych cukru kokosowego, od 15 do 30% wagowych mleka kokosowego, od 10 do 25% wagowych syropu z brązowego ryżu, od 5 do 15% wagowych białka słonecznikowego, od 5 do 10% wagowych rozpuszczalnego błonnika z akacji.

(2 zastrzeżenia)

A1 (21) **417934** (22) 2016 07 12

(51) **A23G 9/04** (2006.01)

A23G 9/42 (2006.01)

A23G 9/48 (2006.01)

(71) IGLOOPOL SPÓŁKA Z OGRANICZONĄ
ODPOWIEDZIALNOŚCIĄ, Kraków

(72) SOBAS STANISŁAW

(54) **Sposób przemysłowego wytwarzania mrożonego deseru**

(57) Przedmiotem zgłoszenia jest sposób, który polega na tym, że mrożony deser wytwarza się dwuetapowo - najpierw śmietanę o zawartości tłuszczu od 30% do 36% schładza się do temperatury od +2°C do +4°C a następnie ubija się na gęsto, po czym dodaje się stabilizator w ilości maks. 20% objętości śmietanki, po czym otrzymaną bitą śmietankę zamraża się wstępnie do temperatury od -4°C do -8°C, jednocześnie przygotowaną wstępnie masę owocową poddaje się procesowi głębokiego zamrażania w temperaturze od -20°C do -30°C, po czym w drugim etapie dodaje się otrzymaną bitą śmietankę w ilości od 30% do 35% masy produktu końcowego i doprowadza do zamrożenia bitej śmietanki jako warstwy wierzchniej zamrożonej masy owocowej.

(6 zastrzeżeń)

A1 (21) **421272** (22) 2017 04 10

(51) **A23L 7/196** (2016.01)

A23L 5/30 (2016.01)

A23L 5/10 (2016.01)

(71) GÓŹDŹ JAN EUREKA INŻYNIERIA SPOŻYWCZA,
DORADZTWO I PROJEKTOWANIE, Lublin

(72) GÓŹDŹ JAN

(54) **Sposób i urządzenie do żelatynizacji ziarna**

(57) Przedmiotem zgłoszenia jest sposób żelatynizacji ziarna, w którym materiał namacza się, pozostawia do wyrównania zawartości wody, poddaje działaniu promieniowania podczerwonego, a następnie schładza. Sposób charakteryzuje się tym, że materiał: podgrzewa się wstępnie, korzystnie w złożu fluidalnym, do temperatury od 45 do 60°C i następnie namacza się do osiągnięcia zawartości wody od 20 do 26% objętościowo w dowilżaczu (2) posiadającym wewnętrzny ślimak mieszająco-transportujący oraz dysze parowo-wodne, zamontowane na obudowie, wtryskujące parę wodną albo wodę z regulowanym ciśnieniem. Następnie materiał poddaje się kondycjonowaniu w celu wyrównania zawartości wody, po czym materiał dozuje się na sito fluidyzacyjne (4) suszarki fluidyzacyjnej (5) i poddaje ogrzewaniu gorącym powietrzem o temperaturze od 60 do 180°C, z jednoczesnym przesuwem złoża materiału pod promiennikami podczerwieni (6) w kierunku króćca (7) odbioru materiału oraz przy jednoczesnym nagrzewaniu promieniowaniem podczerwonym. Przedmiotem zgłoszenia jest też urządzenie do żelatynizacji ziarna, które charakteryzuje się tym, że posiada dodatkowo suszarkę fluidyzacyjną (5), która na jednym

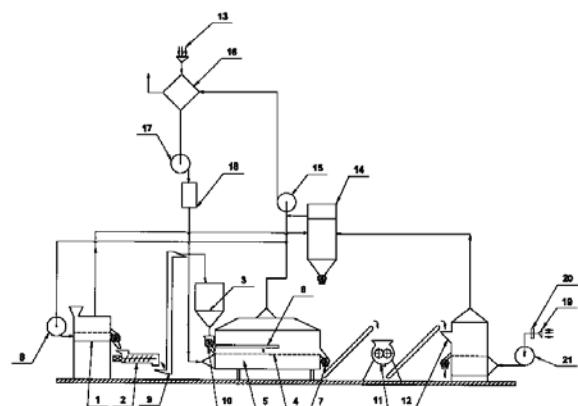

końcu ma otwór zasypowy, zasilający materiałem z dozownika (10), a na drugim, przeciwległym końcu króciec (7) odbioru materiału, a wewnątrz suszarki fluidyzacyjnej (5) zamontowane jest sito fluidyzacyjne (4), ponad którym zainstalowane są promienniki podczerwieni (6). Dodatkowo posiada fluidyzacyjną komorę (1) czyszcząco-ogrzewającą. Dowilżacz (2) materiału posiada cylindryczną obudowę wyposażoną w wewnętrzny ślimak mieszająco-transportujący oraz w dysze parowo-wodne, zamontowane na obudowie, wtryskujące parę wodną albo wodę z ciśnieniem regulowanym przez reduktor ciśnienia.

(20 zastrzeżeń)

A1 (21) 417895 (22) 2016 07 11

(51) A23L 17/30 (2016.01)

A23B 4/023 (2006.01)

A23B 4/044 (2006.01)

A23B 4/005 (2006.01)

(71) ZACHODNIOPOMORSKI UNIWERSYTET
TECHNOLOGICZNY W SZCZECINIE, Szczecin(72) BALEJKO JERZY; WAWRZYŃIAK WAWRZYŃC;
CZERNIEJEWSKA-SURMA BARBARA; BALEJKO EDYTA;
SURMA ORINA

(54) Sposób otrzymywania wędzonych gonad ryb

(57) Przedmiotem zgłoszenia jest sposób otrzymywania wędzonych i marynowanych gonad ryb, według wynalazku, który charakteryzuje się tym, że gonady ryb płaskich, na przykład stornica, gładzica, turbot, przemywa się wodą. Następnie przez 0,5 godziny impregnuje w 10% wodnym roztworze NaCl. Po zakończeniu immersyjnego solenia ponownie przemywa się wodą i osusza się w komorze wędzarniczej o temperaturze 30°C przez 0,5 godziny. Następnie wędzi się przez 1 godzinę w temperaturze 65-82°C, po czym studzi się w temperaturze pokojowej 15-18°C, i tak przygotowane gonady wkłada się do słoika, zalewa tłoczonym na zimno olejem rzepakowym, dodaje pieprz ziarnisty, ziele angielskie i liście laurowe i pasteryzuje przez 0,5 godziny w temperaturze 63-85°C. Korzystnie stosuje się gonady w całości i w naturalnej osłonce. Korzystnie gonady wędzi się dymem z drewna olchowego.

(3 zastrzeżenia)

A1 (21) 417917 (22) 2016 07 11

(51) A23L 19/00 (2016.01)

A23L 3/01 (2006.01)

A23L 3/00 (2006.01)

A23B 7/01 (2006.01)

(71) KLM ENERGIA SPÓŁKA Z OGRANICZONĄ
ODPOWIEDZIALNOŚCIĄ, Smykówko

(72) KIBALCZYC WIKTOR; MARSZAŁEK KRYSZTOF

(54) Sposób wytwarzania produktów owocowych przeznaczonych do dalszego przetwórstwa

(57) Przedmiotem zgłoszenia jest sposób wytwarzania produktów owocowych przeznaczonych do dalszego przetwórstwa składający się z etapu przygotowania wsadu owocowego, etapu pasteryzacji mikrofalowej, etapu chłodzenia oraz etapu konfekcjonowania w opakowania jednostkowe. Sposób charakteryzuje się tym, że zgromadzone w zbiornikach przygotowawczych surowce w postaci owoców świeżych, całych i krojonych i/lub owoców zamrożonych całych i krojonych i/lub owoców pakowanych aseptycznie ciętych i/lub koncentratów owocowych i/lub cukru i/lub syropu fruktozowo-glukozowego i/lub substancji zagęszczających wprowadza się zgodnie z recepturą do zbiornika wsadu, miesza i ogrzewa do temperatury wiążącej substancje zagęszczające mieszczącej się w granicach od 30 do 50°C, po czym ogrzany wsad owocowy kieruje się do zbiornika buforowego zawierającego moduł mikrofalowy z teflonowym przewodem przepływu produktu, gdzie w trakcie stopniowego przemieszczania się w przewodzie wsad owocowy ogrzewa się do temperatury pasteryzacji

od 80 do 100°C poprzez działanie promieniowania mikrofalowego o częstotliwości 915 MHz lub 2450 MHz przez okres od 1 do 240 s oraz przy wydajności przepływu produktu w przewodzie od 2 do 10 l/min, po czym surowiec kieruje się do procesu schładzania do temperatury poniżej 35°C i kolejno konfekcjonuje się w opakowania jednostkowe.

(10 zastrzeżeń)

A1 (21) 417853 (22) 2016 07 13

(51) A23L 27/40 (2016.01)

A23L 33/105 (2016.01)

A23L 27/10 (2016.01)

A23L 27/12 (2016.01)

(71) UNIPHAR SPÓŁKA Z OGRANICZONĄ
ODPOWIEDZIALNOŚCIĄ, Warszawa

(72) WŁODARCZYK KRZYSZTOF

(54) Kompozycja środka spożywczego i jej zastosowanie

(57) Przedmiotem zgłoszenia jest kompozycja środka spożywczego, zawierająca chlorek potasu (KCl) w ilości 60-99,48% wag.; siarczan magnezu siedmiowodny ($MgSO_4 \times 7H_2O$) w ilości 0,5-10% wag.; ekstrakt z czerwonego wina w ilości 0,01-10% wag.; aromat czerwonego wina w ilości 0,01-20%, zawierający ekstrakt z czerwonego wina 0,1-5% wag. i ekstrakt z pomidorów w ilości 1-45% wag. oraz zastosowania tej kompozycji do przyprawiania potraw (jako zamiennika tradycyjnej soli).

(8 zastrzeżeń)

A1 (21) 417940 (22) 2016 07 13

(51) A24C 5/356 (2006.01)

B65G 65/23 (2006.01)

(71) INTERNATIONAL TOBACCO MACHINERY POLAND
SPÓŁKA Z OGRANICZONĄ ODPOWIEDZIALNOŚCIĄ,
Radom(72) POZORSKI ROBERT; POTER JAKUB;
OWCZAREK RADOSŁAW

(54) Moduł manipulacyjny oraz sposób i urządzenie do opróżniania kasety wypełnionej artykułami prętopodobnymi przemysłu tytoniowego

(57) Moduł manipulacyjny (19) do manipulowania kasetą (3, 13) wypełnioną produktami prętopodobnymi przemysłu tytoniowego, zawierający zespół obracający (10) do obracania kasety (3, 13), oraz zespół podnoszący (11) do podnoszenia i opuszczania zespołu obracającego (10), charakteryzujący się tym, że zespół obracający (10) jest przystosowany do wykonywania obrotu kasety (3, 13) w czasie ruchu zespołu podnoszącego (11). Przedmiotem zgłoszenia są również sposób i urządzenie (1) do opróżniania kasety wypełnionej artykułami prętopodobnymi przemysłu tytoniowego, wykorzystujące moduł manipulacyjny (19) według wynalazku.

(15 zastrzeżeń)

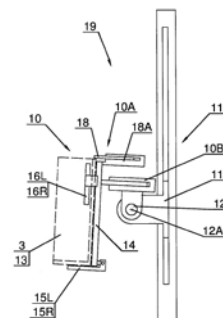

A1 (21) 417941 (22) 2016 07 13

(51) A24C 5/356 (2006.01)

B65G 65/23 (2006.01)

(71) INTERNATIONAL TOBACCO MACHINERY POLAND
SPÓŁKA Z OGRANICZONĄ ODPOWIEDZIALNOŚCIĄ,
Radom

(72) POZORSKI ROBERT; POTER JAKUB;
OWCZAREK RADOSŁAW

(54) **Zespół obracający oraz sposób i maszyna
do opróżniania kasety wypełnionej artykułami
prętopodobnymi przemysłu tytoniowego**

(57) Zespół obracający (10) do obracania kasety (3, 13) na artykuły prętopodobne przemysłu tytoniowego, wyposażony w wał obrotowy (12), elementy chwytne (15L, 15R, 16L, 16R, 18) do chwytania kasety (3, 13), zamocowane na wale obrotowym (12), przy czym elementy chwytne są dostosowane tak, że umożliwiają utrzymanie kasety (3, 13) w trakcie obrotu kasety (3, 13), charakteryzujący się tym, że zespół obracający (10) jest wyposażony w mechanizm (10A) przystosowany do przemieszczania elementów chwytanych (15L, 15R, 16L, 16R, 18) wraz z utrzymywaną kasetą (3, 13) poprzecznie względem osi (12A) wału obrotowego (12). Przedmiotem zgłoszenia jest również urządzenie (1) i sposób wykorzystujący zespół obracający (10).

(14 zastrzeżeń)

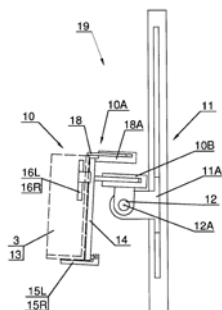

A1 (21) **417942** (22) 2016 07 13

(51) **A24C 5/356** (2006.01)

B65G 65/23 (2006.01)

(71) INTERNATIONAL TOBACCO MACHINERY POLAND
SPÓŁKA Z OGRANICZONĄ ODPOWIEDZIALNOŚCIĄ,
Radom

(72) OWCZAREK RADOSŁAW

(54) **Sposób i urządzenie do opróżniania kasety
czterościennej lub pięciościennej wypełnionej
artykułami prętopodobnymi przemysłu
tytoniowego**

(57) Urządzenie (1) do opróżniania kasety czterościennej (3) i/lub kasety pięciościennej (13) wypełnionej artykułami prętopodobnymi przemysłu tytoniowego, przy czym jedna ściana kasety pięciościennej (13) jest odchylna, wyposażone w stację (2) wypełnionych kaset, zespół obracający (10) do obracania wypełnionej kasety (3, 13), zespół podnoszący (11) do podnoszenia zespołu obracającego (10), stację (23) opróżniania wypełnionej kasety, i stację (25) pustych kaset, przy czym toru ruchu, po których przemieszczane są kasetka czterościenne (3) i kasetka pięciościenne (13) są ukształtowane tak, że przebiegają przez strefy robocze zespołów urządzenia (1), a mechanizmy zespołów urządzenia (1) mają regulowane lub prze-

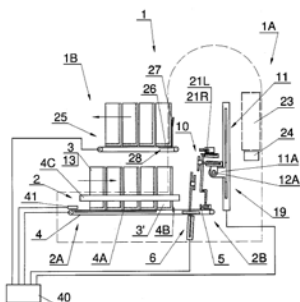

stawne elementy chwytne lub prowadzące w celu dostosowania mechanizmów zarówno do kaset czterościennej (3) jak i do kaset pięciościennej (13). Urządzenie (1) charakteryzuje się tym, że toru ruchu kasety (3, 13) są poprowadzone przez mechanizmy urządzenia (1), i ukształtowane tak, że dla kasety czterościennej (3) i kasety pięciościennej (13), przynajmniej częściowo pokrywają się. Przedmiotem zgłoszenia jest również sposób opróżniania kaset (3, 13) wykorzystujący urządzenie (1) według wynalazku.

(11 zastrzeżeń)

A1 (21) **417944** (22) 2016 07 13

(51) **A24C 5/356** (2006.01)

B65G 65/23 (2006.01)

(71) INTERNATIONAL TOBACCO MACHINERY POLAND
SPÓŁKA Z OGRANICZONĄ ODPOWIEDZIALNOŚCIĄ,
Radom

(72) OWCZAREK RADOSŁAW

(54) **Sposób i urządzenie do opróżniania kasety różnych
typów wypełnionych artykułami prętopodobnymi
przemysłu tytoniowego oraz zespół konwertujący
do zmiany konfiguracji kasety**

(57) Urządzenie do opróżniania kaset różnych typów (3, 13) na artykuły prętopodobne przemysłu tytoniowego, urządzenie jest wyposażone w stację (2) wypełnionych kaset pierwszego typu (13) lub drugiego typu (3) zespół obracający (10) do obracania wypełnionej kasety pierwszego typu (3) lub drugiego typu (3), zespół podnoszący (11) do podnoszenia zespołu obracającego (10), stację (23) opróżniania wypełnionej kasety pierwszego lub drugiego typu (13), stację (25) pustych kaset pierwszego lub drugiego typu, oraz układ sterowania (40) sterujący zespołami urządzenia. Urządzenie (1) charakteryzuje się tym, że ponadto zawiera zespół konwertujący, który jest dostosowany do zmiany konfiguracji kasety drugiego typu (3). Zespół konwertujący jest dostosowany do zmiany konfiguracji kasety pierwszego typu (13) w konfigurację odpowiadającą konfiguracji kasety drugiego typu (3), gdy do rozładowania podana jest kasetka pierwszego typu (13), oraz do zachowania konfiguracji kasety drugiego typu (3), gdy do rozładowania podana jest kasetka drugiego typu (3). Przedmiotem zgłoszenia jest również zespół konwertujący i sposób opróżniania kaset wykorzystujący urządzenie (1) i zespół konwertujący.

(14 zastrzeżeń)

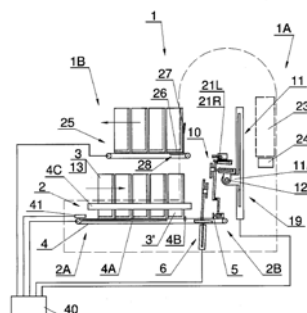

A1 (21) **418459** (22) 2016 07 11

(51) **A41D 1/18** (2006.01)

A41C 3/00 (2006.01)

(71) BUDZYŃSKI ALFRED, Wysoka

(72) BUDZYŃSKI ALFRED

(54) **Odzież damska (biustonosze plażowe,
bluzki, sweterki) przeciw nowotworom piersi**

(57) Wystarczy obraz kwiatów jednego gatunku (do wyboru jest bardzo dużo) na biustonoszu, dla lepszego skupienia energii do tworzenia się myślokształtu, który uruchamiałby leczącą podświadomość. Mikroklimat w biustonoszu hamuje fizjologię piersi

jako wytworu skóry w oddychaniu (gromadzi się CO₂). W wydalaniu kumulują się metabolity takie jak: para wodna, kwas moczowy, sole mineralne. Mnożą się bakterie i grzyby (grzybica). Biustonosze mogą być projektowane tak, aby część piersi była odkryta i miała kontakt z atmosferą np. miseczki biustonosza w kształcie płatków czerlostnej koniczyny.

(3 zastrzeżenia)



Data wprowadzenia zmiany zastrzeżeń: 2016 08 24

A1 (21) **420197** (22) 2017 01 13

(51) **A47C 3/24** (2006.01)

A47C 9/00 (2006.01)

(71) KOMINEK ZBIGNIEW AUTOMATYKA I POMIARY PRZEMYSŁOWE, Lublin; JABŁOŃSKI MIROSŁAW GABINET ORTOPEDYCZNY, Lublin

(72) KOMINEK ZBIGNIEW PIOTR; JABŁOŃSKI MIROSŁAW BOGDAN

(54) Urządzenie rehabilitacyjne

(57) Siedzisko (1) jest oparte na stelażu (2), który składa się z podstawy (3), do której zamocowana jest kolumna (4), zaś na niej osadzony jest zespół podpierający (5) siedzisko (1). Zespół podpierający (5) składa się z tulei (6) zaopatrzonej w trzy promieniowo ustawione ramiona (7, 8), przy czym swobodny koniec każdego ramienia (7, 8) przylega do dolnej powierzchni siedziska (1). Pierwsze ramię (7) składa się z pierwszej belki (11), do końca której zamocowana jest prowadnica (12) skierowana ku siedzisku (1) z osadzonym w niej przewodnikiem (13) zaopatrzonym u góry w pierwszą rolkę (14). Równoległe do prowadnicy (12) w pierwszym ramieniu (7) osadzona jest śruba (15) z pokrętką (16), której czoło połączone jest z przewodnikiem (13). Do drugiego ramienia (8) zamocowany jest uchwyt (20). W kolumnie (4) suwliwie osadzony jest trzpień (22), którego wierzchołek połączony jest z siedziskiem (1) za pośrednictwem przegubu kulistego (23). Siedzisko (1) połączone jest dodatkowo z trzpieniem (22) za pośrednictwem blokady (24) w celu zabezpieczenia siedziska (1) przed obrotem wokół osi kolumny (4).

(16 zastrzeżeń)

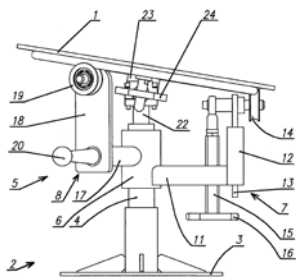

A1 (21) **417894** (22) 2016 07 10

(51) **A47J 36/28** (2006.01)

B65D 17/42 (2006.01)

F24J 1/00 (2006.01)

B65D 81/34 (2006.01)

(71) NAUMOWICZ JACEK, Gdynia

(72) KOZERA FRANCISZEK; MIŁOSZ MAREK; NAUMOWICZ JACEK

(54) Pojemnik na żywność, ewentualnie napoje, podgrzewający zawartość w wyniku zachodzącej we wnętrzu reakcji chemicznej oraz jego zastosowanie

(57) Przedmiotem wynalazku jest pojemnik na żywność, ewentualnie napój, zawierający opakowanie zewnętrzne (1) składające się z metalowej podstawy dolnej (2), metalowej ściany bocznej (3) oraz pokrywy górnej (4) połączonej rozłącznie ze ścianą boczną (3), metalowy pojemnik wewnętrzny (5) zawierający żywność, ewentualnie napój, pierścień pozycjonujący (6) metalowy pojemnik wewnętrzny (5) w opakowaniu zewnętrznym (6), a także wkład czynny (9) i środek inicjujący (7) w szczelnym opakowaniu (8) umieszczone wewnątrz opakowania zewnętrznego (1) w przestrzeni pomiędzy ścianą boczną (3) opakowania zewnętrznego (1) a pojemnikiem wewnętrznym (5), charakteryzuje się tym, że wkład czynny (9) stanowi tlenek wapnia, środek inicjujący (7) w szczelnym opakowaniu (8) stanowi roztwór wodny substancji tworzącej trudno rozpuszczalne w wodzie sole wapnia i/lub trudno rozpuszczalne w wodzie wodorotlenki i/lub zagęszczony wodny roztwór koloidalny pochodnej celulozy, natomiast w przestrzeni pomiędzy pierścieniem pozycjonującym (6) a środkiem inicjującym (7) w szczelnym opakowaniu (8) oraz wkładem czynnym (9) znajduje się warstwa żelu absorbującego (10). Przedmiotem wynalazku jest również zastosowanie pojemnika do wytwarzania konserw oraz napojów turystycznych, zwłaszcza stosowanych w sportach ekstremalnych, zwłaszcza na obszarach objętych zagrożeniem pożarowym.

(14 zastrzeżeń)

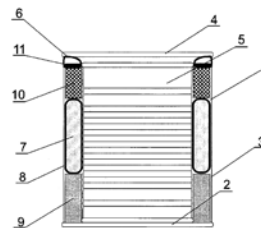

A1 (21) **422240** (22) 2017 07 17

(51) **A61B 5/11** (2006.01)

(71) GŁOWACKI MARIUSZ, Lublin

(72) GŁOWACKI MARIUSZ; KOLANO URSZULA; GOŁĘBIEWSKA KATARZYNA

(54) Układ czujników do monitorowania prawidłowości ruchu kończyny górnej

(57) Układ czujników do monitorowania prawidłowości ruchu kończyny górnej, posiadający czujniki zgięcia, moduł sterująco-obliczeniowy oraz źródło zasilania charakteryzuje się tym, że składa się z modułu sterująco-monitorującego (0) z kalibracją czujników oraz zasilaniem, który połączony jest z: czujnikami zgięcia (1, 2, 3, 4, 5, 6) mocowanymi na stawach człowieka. Celem zgłoszenia jest zapewnienie ciągłego monitorowania ruchu podczas manipulacji ręką i prowadzenie rehabilitacji pacjenta w celu poprawy jego sprawności i monitorowania jakości powtarzanych ćwiczeń podczas rehabilitacji.

(8 zastrzeżeń)

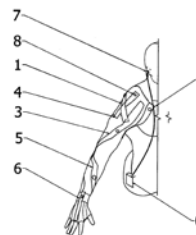

A1 (21) **417866** (22) 2016 07 06

(51) **A61B 5/0215** (2006.01)

A61F 2/06 (2013.01)

- (71) KOŁTOWSKI ŁUKASZ INDYWIDUALNA
SPECJALISTYCZNA PRAKTYKA LEKARSKA, Warszawa
(72) KOŁTOWSKI ŁUKASZ

(54) **Wewnątrznaczyniowy czujnik ciśnienia krwi**

(57) Przedmiotem zgłoszenia jest wewnątrznaczyniowy czujnik ciśnienia krwi (1), zamontowany na powierzchni wszczepialnego stentu od strony jego światła i umieszczony w naczyniu krwionośnym charakteryzujący się tym, że posiada elastyczną membranę przenoszącą ciśnienie zewnętrzne (4), czujnik ciśnienia (5), moduł bezprzewodowej transmisji pomiarów (6) oraz obudowę (7), a grubość wewnątrznaczyniowego czujnika przepływu krwi (1) nie przekracza 50 µm.

(2 zastrzeżenia)

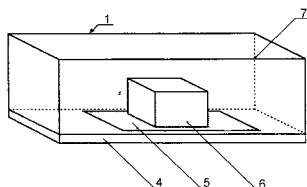

A1 (21) 417883 (22) 2016 07 07

- (51) **A61B 5/0432** (2006.01)
A61B 5/0404 (2006.01)

- (71) SILSENSE TECHNOLOGIES SPÓŁKA AKCYJNA, Gliwice
(72) BERESKA DAMIAN STEFAN; KOTERAS ROMAN;
NAWRAT ALEKSANDER MICHAŁ;
DANIEC KRZYSZTOF MICHAŁ; JĘDRASIAK KAROL

(54) **Układ przechowywania danych dla przenośnego urządzenia EKG**

(57) Układ przechowywania danych dla przenośnego urządzenia EKG (UPD EKG) charakteryzuje się tym, że zawiera moduł Konfiguracji Urządzenia (KU), połączony z modulem Kopii Bezpieczeństwa Konfiguracji Urządzenia (KBKU), moduł Tymczasowego Bufora Zapisu Sygnałów EKG (TBZS EKG) połączony z wieloma modułami Zapisu Sygnałów Badań EKG (ZSB EKG), moduł Plików Audio (PA) połączony z modulem Metadanych Audio (MA) oraz moduł Kopii Zapasowej Firmware (KZF).

(1 zastrzeżenie)

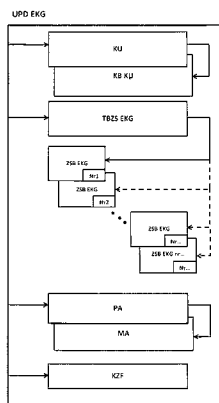

A1 (21) 417936 (22) 2016 07 12

- (51) **A61G 1/04** (2006.01)
A61F 5/37 (2006.01)

- (71) PIASECKI KRZYSZTOF, Rzeszów
(72) PIASECKI KRZYSZTOF

(54) **System do transportu i unieruchomienia pacjenta, zwłaszcza do obrazowania CT pacjenta z udarem mózgu**

(57) System do transportu i unieruchomienia pacjenta, zwłaszcza do obrazowania CT pacjenta z udarem mózgu, zawiera nosze

wykonane ze sztywnego materiału radioprzeziernego, np. poliwęglanu, z sekcją korpusową i węższą sekcją głowową oraz wyjmowalną podpórkę głowy również wykonaną ze sztywnego materiału radioprzeziernego, np. styropianu, zamontowaną w sekcji głowowej noszy. Nosze mają szczeliny pasowe dla pasów unieruchamiających, ukształtowane w ścianach korpusowych bocznych i w ścianach głowowych bocznych oraz szczeliny uchwytywowe do przenoszenia noszy ukształtowane w ścianach korpusowych bocznych i w dnie. Pasy unieruchamiające zawierają zapięcia zaczepowe lub zapięcia zatrzaskowe z tworzywa sztucznego, nosze mogą być wyścielone elastyczną wkładką. Podpórka głowy składa się z części dolnej podpórki (12) oraz części górnej podpórki (13), przy czym część dolna podpórki (12) ma dolną wnękę (14) ukształtowaną do tyłu głowy i szyi pacjenta, a część górna podpórki (13) ma górną wnękę (15) ukształtowaną do części twarzowej głowy pacjenta, z otworem (16) na usta, nos i oczy pacjenta. Część dolna podpórki (12) i część górna podpórki (13) są połączone za pomocą zapięcia zaczepowego lub zapięcia zatrzaskowego.

(19 zastrzeżeń)

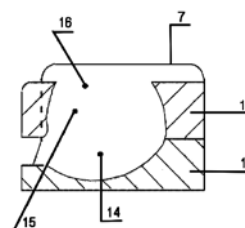

A1 (21) 421000 (22) 2017 03 27

- (51) **A61G 5/06** (2006.01)
B62B 5/02 (2006.01)

- (71) POLITECHNIKA WROCŁAWSKA, Wrocław
(72) SZREK JAROSŁAW

(54) **Układ napędowy o zmiennej geometrii**

(57) Wynalazek zapewnia układ napędowy o zmiennej geometrii znajdujący zastosowanie zwłaszcza w pojazdach służących do transportu charakteryzujący się tym, że posiada koła napędowe jezdne (1), które są połączone z kołem zębatym (2) osią ruchomą, przy czym koło zębate (2) są napędzane za pośrednictwem kółek zębatych (5), przy czym każde z pary kół zębatych (5) i kół łańcuchowych (6) umieszczone są na wspólnej osi i połączone są obrotowo z osią ruchomą za pomocą dźwigni (4), przy czym pomiędzy kołami łańcuchowymi (6) połączonym obrotowo z jarzmem (7), a centralnym kołem łańcuchowym (10) jest umieszczony łańcuch (8), na którym umieszczone są koła naciągu (9), natomiast centralne koło łańcuchowe (10) jest umieszczone na osi, która jest napędzana silnikiem umieszczonym na dźwigni, a na osi obrotowo jest zamocowane jarzmo (7) oraz mimośród (13), a pomiędzy jarzmem (7) a mimośrodem (13) umieszczony jest siłownik (12) o zmiennej długości, a osie zewnętrzne mimośrodu (13) łączą osie ruchome ciągniami (3).

(1 zastrzeżenie)

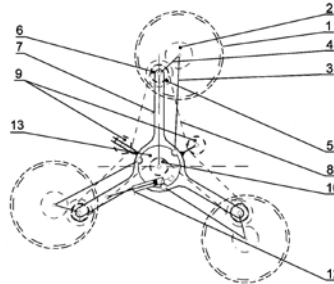

A1 (21) 417834 (22) 2016 07 02

- (51) **A61K 8/34** (2006.01)
A61K 8/36 (2006.01)
A61K 8/37 (2006.01)

A61K 8/41 (2006.01)

A61K 8/891 (2006.01)

A61K 8/92 (2006.01)

A61Q 5/10 (2006.01)

(71) V. LABORATORIES SPÓŁKA Z OGRANICZONĄ ODPOWIEDZIALNOŚCIĄ SPÓŁKA KOMANDYTOWA, Warszawa

(72) SOSZYŃSKI JACEK

(54) **Mieszanina barwiąca, kremowa emulsja koloryzująca oraz sposób wytwarzania kremowej emulsji koloryzującej w szczególności do stosowania na włosy i na skórę**

(57) Przedmiotem zgłoszenia jest mieszanina barwiąca zawierająca wodę, glicerynę, kwas stearynowy, alkohol cetostearylowy, mieszaninę stearynianu potasu i kwasu stearynowego i kwasu palmitynowego, alkohole tłuszczowe, mirystynian isopropylu, trójetanolaminę, olej silikonowy, konserwant, barwniki. Mieszanina ta charakteryzuje się tym, że zawiera wodę w ilości 80-85% wagowych, glicerynę w ilości 1-5% wagowych, kwas stearynowy w ilości 2,5-5% wagowych, alkohol cetostearylowy w ilości 3-6% wagowych, mieszaninę stearynianu potasu i kwasu stearynowego i kwasu palmitynowego w ilości 2-5% wagowych, alkohole tłuszczowe w ilości 0,5-3% wagowych, mirystynian isopropylu w ilości 1-5% wagowych, trójetanolaminę w ilości 0,01-1% wagowych, olej silikonowy w ilości 0,5-3% wagowych, konserwant w ilości 0,5-1,1% wagowych, barwniki w ilości 1,15-4,43% wagowych. Przedmiotem zgłoszenia jest również kremowa emulsja koloryzująca oraz sposób wytwarzania kremowej emulsji koloryzującej.

(22 zastrzeżenia)

A1 (21) 422299 (22) 2017 07 21

(51) A61K 36/00 (2006.01)

B01D 61/02 (2006.01)

B01D 61/14 (2006.01)

B01D 61/58 (2006.01)

A23L 33/105 (2016.01)

(71) GREENVIT SPÓŁKA Z OGRANICZONĄ ODPOWIEDZIALNOŚCIĄ, Zambrów

(72) KUJAWSKI WOJCIECH; KURZAWA MARZANNA; CYPLIK WOJCIECH; BANACH MARIUSZ

(54) **Sposób i układ technologiczny do otrzymywania substancji bioaktywnych z surowców roślinnych do wytwarzania suplementów diety**

(57) Przedmiotem zgłoszenia jest sposób otrzymywania substancji bioaktywnych z surowców roślinnych do wytwarzania suplementów diety, który charakteryzuje się tym, że rozdrobniony surowiec roślinny ekstrahuje się wodą albo mieszaniną woda-etanol o stężeniu od 10% do 80%, korzystnie dokonując dwóch albo trzech zalewów tej samej porcji surowca ekstraktem przy temperaturze od 20°C do 100°C, w zależności od użytego surowca, a otrzymane ekstrakty łączy się i poddaje mikrofiltracji albo ultrafiltracji przy ciśnieniu od 2 bar do 8 bar, po czym uzyskany filtrat (permeat) poddaje zagęszczaniu z zastosowaniem odwróconej osmozy na membranach polimerowych przy ciśnieniu od 10 bar do 40 bar w temperaturze poniżej 60°C a uzyskany zagęszczony ekstrakt (koncentrat) suszy się rozpyłowo. Przedmiotem zgłoszenia jest także układ do otrzymywania substancji bioaktywnych z surowców roślinnych do wytwarzania suplementów diety zawierający urządzenie membranowe.

(5 zastrzeżeń)

A1 (21) 417896 (22) 2016 07 11

(51) A62C 3/10 (2006.01)

G08B 25/00 (2006.01)

(71) HRYNKIEWICZ JAROSŁAW HUBERT, Szczecin;
GERMAN-GAŁKIN SERGIEJ, Szczecin

(72) HRYNKIEWICZ JAROSŁAW HUBERT;
GERMAN-GAŁKIN SERGIEJ

(54) **Sposób i układ lokalizacji miejsca zagrożenia pożarowego w sieciach typu IT, zwłaszcza na statkach**

(57) Przedmiotem zgłoszenia jest sposób i układ lokalizacji miejsca pożaru w sieciach IT, zwłaszcza na statkach, jeszcze przed inicjacją pożaru. Sposób lokalizacji miejsca pożarowego w sieciach IT, zwłaszcza na statkach, charakteryzuje się tym, że każde uszkodzenie doziemne sieci typu rezystancyjnego lub impedancyjnego jest analizowane przez urządzenie kontrolno-pomiarowe wykrywania uszkodzonej fazy (5), którego wyjście jest włączone do układu sterującego (4), natomiast pojawiający się sygnał sterujący kierowany jest do wyjścia pomocniczego źródła napięcia (3), co pozwala na przygotowanie korekty indukcyjności dławika regulowanego (1). Natomiast przed oddaniem do eksploatacji instalacji ochronnej przeprowadza się pomiary wartości pojemności doziemnych chronionych ważnych obwodów, których różnice między sobą nie mogą przekraczać 10%, a podczas eksploatacji instalacji chronionych ważnych obwodów mierzy się okresowo wartości prądów pojemnościowych tych obwodów. W przypadku występowania przyrostów wartości prądów wynikłych z doziemienia jednej z faz, poddaje się dodatkowo analizie zmiany prądów doziemnych chronionych ważnych obwodów (13, 14, 15), przez co lokalizuje się uszkodzony obwód lub obwody, a obwód o największym przyroście prądu w stosunku do pozostałych wyznacza uszkodzony obwód, przy czym proces ciągłego monitorowania przyrostów prądów pojemnościowych dokonuje się w każdym chronionym ważnym obwodzie (13, 14, 15), a po przeprowadzeniu analizy określa się czy przyrost prądów pojemnościowych wynika jednoznacznie z uszkodzenia analizowanego obwodu, czy jest wynikiem przyrostu z doziemienia w innym obwodzie. Proces monitorowania i analizy przyrostów prądów pojemnościowych realizowany przez co najmniej jedno urządzenie kontrolne (7), połączone z siecią poprzez urządzenie lub urządzenia do lokalizacji obwodu uszkodzonego (6) chronionych ważnych obwodów elektrycznych (13, 14, 15), których wyłączenie jest niedopuszczalne podczas normalnej eksploatacji statku, zaś sygnał lub sygnały wyjściowe urządzenia do lokalizacji uszkodzonego obwodu (6) są włączone do układu sterującego (4), którego wyjście włączone do pomocniczego źródła napięcia (3) i dokonuje się regulacji jego wartości, co zmienia parametry kompensacji dokonywane przez zmianę indukcyjności przez dławik (1), co skutkuje dalszym ograniczeniem prądu uszkodzonej fazy. Układ lokalizacji miejsca pożarowego w sieciach IT, zwłaszcza na statkach charakteryzuje się tym, że zawiera w chronionych ważnych obwodach elektrycznych sieci typu IT urządzenia kontroli prądów fazowych (7) włączonych w chronione ważne obwody (13, 14, 15) oraz urządzenie kontrolno-pomiarowe do lokalizacji uszkodzonego obwodu (6), włączone między urządzenia kontroli prądów fazowych (7), a ziemię.

(8 zastrzeżeń)

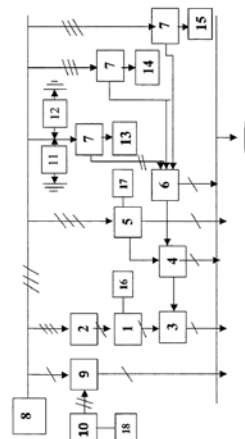

DZIAŁ B

RÓŻNE PROCESY PRZEMYSŁOWE; TRANSPORT

A1 (21) 417921 (22) 2016 07 11

(51) B01D 1/06 (2006.01)

B01D 3/02 (2006.01)

(71) PILAS REMIGIUSZ EKO-PIL, Straszyn

(72) PILAS REMIGIUSZ

(54) Destylator dwufunkcyjny

(57) Destylator dwufunkcyjny samooczyszczający charakteryzujący się tym, że w wewnętrznym wymienniku ciepła (1) ma wydzielony otwór centralny (2), w którym ma osadzoną w przestrzeni obwodowej (3) otwartą od czoła po obu stronach tuleję (4) wystającą w części górnej (5) i dolnej (6) poza wysokość wymiennika ciepła (1), wewnątrz której ma osadzoną w przestrzeni obwodowej (7) zamkniętą od góry zaślepką (8), rurę osłonową (9), której górna część (39) jest umieszczona powyżej krawędzi (5) tulei (4), zaś dolna część (40) umieszczona jest poniżej krawędzi (6) tulei (4) i ma wewnątrz umieszczony pływak (10) z wyprowadzonym kolektorem olejowym (11). Wymiennik ciepła (1) ma wewnętrzne pionowe kanały (12) przepływu wody zanieczyszczonej łączące dolną przestrzeń sedimentacyjną (35) z górną częścią oparową (36), który w części górnej ma wyprowadzony króciec (13) połączony z obiegiem pary wodnej (14) i ma wentylator (15) oraz zawór trójdrożny (33) współpracujący z wypływem pary (34) umieszczonym w górnej pokrywie (16) destylatora, a w części dolnej ma wyprowadzony króciec (17) wypływu skroplonej pary, przy czym z dennicy (18) ma wyprowadzony króciec (19) doprowadzający zanieczyszczoną wodę i ma co najmniej jedną grzałkę (20), zaś w części dolnej na zewnątrz dennicy (18) ma przepustnicę (21) połączoną ze zbiornikiem osadu (22).

(14 zastrzeżeń)

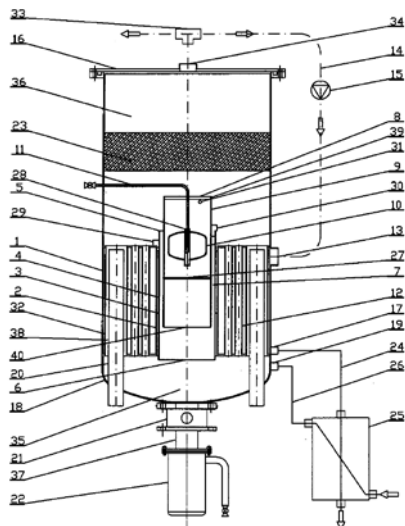

A1 (21) 417829 (22) 2016 07 04

(51) B01F 3/00 (2006.01)

(71) MAJEWSKI PAWEŁ CENTRAL-SPLIT, Kraśnik

(72) MAJEWSKI PAWEŁ

(54) Emulsja wyrównująca powierzchnie silikonowe

(57) Przedmiotem zgłoszenia jest emulsja wyrównująca i wygładzająca powierzchnie silikonowe, która zawiera w ilościach objętościowych następujące składniki: 20-30% etanolu korzystnie 96%, 5-7% izopropanolu, 4-5% emulsji woskowej na bazie polietyleno polarnego w etoksylowanym alkoholu C⁹ - C¹¹ o stężeniu

wosku 34-36% wagowych, laurylosiarczan sodu w roztworze wodnym o stężeniu korzystnie 20% wagowo w ilości 25-30% v/v, 26-45% wody. Korzystnie jest, gdy emulsja zawiera środki zapachowe w ilości 1-2% v/v.

(2 zastrzeżenia)

A1 (21) 417828 (22) 2016 07 04

(51) B01J 2/00 (2006.01)

(71) POLCALC SPÓŁKA Z OGRANICZONĄ ODPOWIEDZIALNOŚCIĄ, Łódź

(72) GÓRA MICHAŁ

(54) Sposób wytwarzania granulowanych wypełniaczy

(57) Przedmiotem zgłoszenia jest sposób wytwarzania granulowanych wypełniaczy do tworzyw sztucznych, za pomocą granulatora talerzowego, na bazie gotowych wypełniaczy pylistych.

(1 zastrzeżenie)

A1 (21) 417902 (22) 2016 07 11

(51) B02C 13/28 (2006.01)

(71) KGHM ZANAM SPÓŁKA AKCYJNA, Polkowice

(72) MAZIARZ JAN; GÓRSKI KRZYSZTOF; ONUFRYK DANIEL; JACAK JANUSZ

(54) Młotek kruszarki

(57) Młotek kruszarki znajdujący zastosowanie jako element składowy kruszarek młotkowych wirnikowych - jednokierunkowych albo rewersowych, wykorzystywanych zwłaszcza w przemyśle rudnym, budowlanym i ceramicznym do rozdrabniania takich materiałów jak wapiń, margiel, ruda itp. Składa się z dwóch rozłącznych części: podstawy młotka i bijaka (2). Podstawa młotka połączona jest z bijakiem (2) poprzez złącze kształtowe. Podstawa młotka ma postać płaskiej bryły zaopatrzonej w poprzeczne przelotowe pierścieniowe gniazdo osadczcze, a ograniczona jest ścianami bocznymi (5) przecinającymi oś gniazda osadczczego oraz powierzchnią czołową (6) - dookoła tej osi. Część powierzchni czołowej (6) stanowi podstawową powierzchnię oparcia bijaka, zawierającą oparcie lewe i oparcie prawe umieszczone kaskadowo względem siebie. Na oparciu prawym w jego środkowej części umieszczony jest zaczep mocujący (10). Zakończenie oparcia lewego w części wystającej po za korpus podstawy młotka zaopatrzone jest w widelkową szczelinę (11). Bijak stanowi płaską bryłę o szerokości nie przekraczającej szerokości podstawy młotka. Stopa bijaka ukształtowana jest tak, że jej powierzchnia jest przystająca do podstawowej powierzchni oparcia bijaka. Wewnątrz stopy bijaka usytuowane jest gniazdo zaczepowe w postaci ślepej kształtowej szczeliny, którego obwód jest przystający do obwiedni zaczepu mocującego (10). Część stopy bijaka położona powyżej oparcia lewego zaopatrzona jest w widelkową szczelinę (11), której oś symetrii leży w osi symetrii widelkowej szczeliny (11) umieszczonej w wystającej części oparcia lewego. Młotek kruszarki zaopatrzone jest w złącze śrubowe (12) w postaci śruby osadzonej w widelkowych szczelinach (11) i nakrętki.

(3 zastrzeżenia)

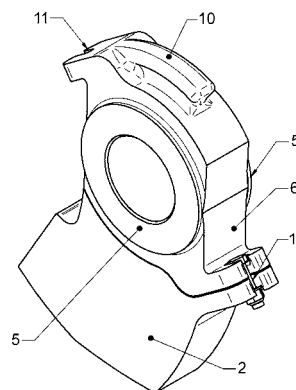

A1 (21) **417859** (22) 2016 07 05(51) **B02C 19/06** (2006.01)(71) MIKROSKALA SPÓŁKA Z OGRANICZONĄ
ODPOWIEDZIALNOŚCIĄ, Mysłowice

(72) MAZURKIEWICZ MARIAN

(54) **Mikronizator-klasyfikator odśrodkowy**

(57) Przedmiotem zgłoszenia jest mikronizator-klasyfikator odśrodkowy do mikronizacji cząstek krystalicznych oraz cząstek ciał stałych, zawieszonych w cieczy procesowej. Mikronizator-klasyfikator odśrodkowy w kształcie stożka, zawierający korpus, układ podawania wsadu, silnik, klasyfikator na produkt charakteryzuje się tym, że wewnątrz korpusu (7) osiowo umieszczono napędzany przez silnik (2) wirujący krążek odrzutowy (3) o średnicy co najmniej 200 mm z radialnymi kanałami wyrzutowymi (18), wyprowadzonymi ze środka krążka odrzutowego, pierścieniami kolizyjnymi (5 i 6) z ostrymi krawędziami umieszczonymi na obwodzie na wysokości kanałów wyrzutowych (18) i półki odrzutowej (22), a układ podawania wsadu umieszczony jest nad środkiem krążka wyrzutowego, przy czym odległość pomiędzy krawędzią krążka, a pierścieniami kolizyjnymi wynosi od 1 mm do 10 mm.

(8 zastrzeżeń)

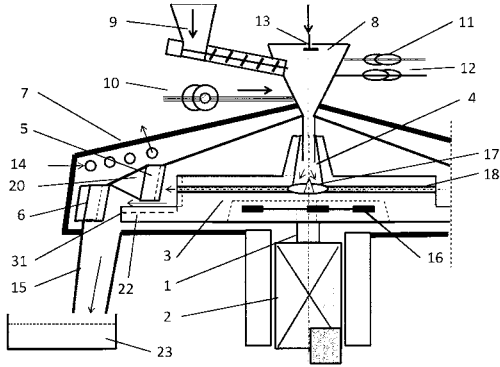
A1 (21) **417860** (22) 2016 07 05(51) **B02C 19/06** (2006.01)(71) MIKROSKALA SPÓŁKA Z OGRANICZONĄ
ODPOWIEDZIALNOŚCIĄ, Mysłowice

(72) MAZURKIEWICZ MARIAN

(54) **Wysokociśnieniowe urządzenie cyklonowe**

(57) Przedmiotem zgłoszenia jest wysokociśnieniowe urządzenie cyklonowe do wytwarzania mikro - zawiesiny, zwłaszcza ciała stałego w cieczy, w szczególności przydatne do uzyskiwania homogenicznych zawiesin dla potrzeb przemysłu chemicznego, farmaceutycznego, kosmetycznego, spożywczego, ceramicznego i paliwowego. Wysokociśnieniowe urządzenie cyklonowe, zawierające wysokociśnieniową pompę czynnika roboczego, układ dozowania wsadu, charakteryzuje się tym, że urządzenie ma kształt odwróconego stożka (4), zamkniętego od góry kołnierzem (5), w którym umieszczony jest układ dozowania wsadu, przy czym w dolnej części stożka (4) znajduje się komora dezintegracyjna (3) w kształcie pierścienia (1), na obwodzie której umieszczone są wejścia co najmniej dwóch dysz pierwotnych (2), zorientowane stycznie do wewnętrznej powierzchni komory dezintegracyjnej (3).

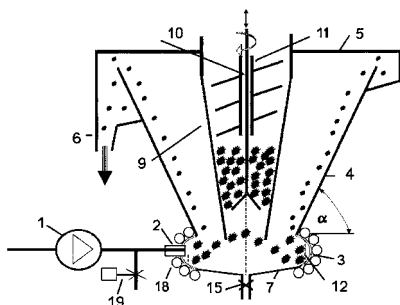

i na tej samej wysokości komory przed wejściami dysz pierwotnych (2) umieszczone są na obwodzie komory wewnątrz dysze wtórne szczelinowe lub wielootworowe dysze cylindryczne, przy czym dysza wtórna ma przekrój od 2 mm² do 100 mm², a w górnej części stożka (4) umieszczony jest krociec odpływowy (6).

(6 zastrzeżeń)

A1 (21) **417854** (22) 2016 07 05(51) **B07B 15/00** (2006.01)**B07B 13/05** (2006.01)(71) INSTYTUT MASZYN SPOŻYWCZYCH SPÓŁKA
Z OGRANICZONĄ ODPOWIEDZIALNOŚCIĄ, Warszawa

(72) PARAFINIUK STANISŁAW

(54) **Sortownik do owoców, zwłaszcza do owoców borówki amerykańskiej**

(57) Sortownik do owoców, zwłaszcza do owoców borówki amerykańskiej, jest wyposażony w przenośnik strunowy (2) i przenośnik siatkowy (3), usytuowany pod przenośnikiem strunowym (2) i poprzecznie do niego. Oba przenośniki, każdy w postaci taśmy bez końca stanowią zespół sortujący (1). Sortownik zawiera co najmniej dwa, a korzystnie trzy takie zespoły sortujące (1), tak kolejno wzajemnie zestawione w całość, że płaszczyzna nośna taśmy przenośnika siatkowego (3) w poprzedzającym zespole sortującym (1) znajduje się nie niżej niż płaszczyzna nośna taśmy przenośnika strunowego (2) kolejnego zespołu sortującego (1). Struny (4) przenośników strunowych (2) współpracujących bezpośrednio ze sobą zespołów sortujących (1) leżą w płaszczyznach wzajemnie prostopadłych. Struny (4) we wszystkich przenośnikach strunowych (2) są wzajemnie równoległe, mają jednakowy przekrój i zachowany jednakowy odstęp pomiędzy sobą, różny w poszczególnych zespołach sortujących (1).

(6 zastrzeżeń)

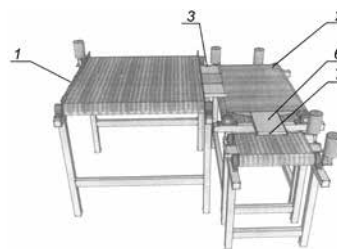
A1 (21) **417947** (22) 2016 07 13(51) **B08B 3/02** (2006.01)**B08B 3/04** (2006.01)**B08B 3/08** (2006.01)**B08B 11/02** (2006.01)**B44D 3/00** (2006.01)**A46B 17/06** (2006.01)

(71) FURMAN ROMAN, Warszawa

(72) FURMAN ROMAN

(54) **Urządzenie do mycia wałków malarskich**

(57) Urządzenie do mycia wałków malarskich złożone z obudowy połączonej z pokrywą i podstawą i dyszy spryskującej, charaktery-

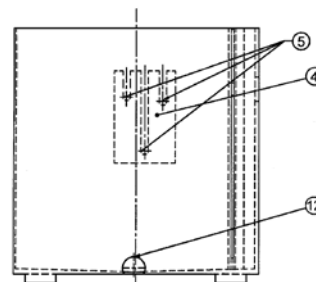

zując się tym, że posiada poziomą ściankę z podłużnym otworem na dyszę zabezpieczonym rozciąłym paskiem z tworzywa elastycznego. Boczne ściany urządzenia posiadają co najmniej dwie odpowiadające sobie prowadnice. Na ścianach urządzenia zamocowane są co najmniej dwa wsporniki (4) posiadające zagłębienia (5).

(4 zastrzeżenia)

A1 (21) 417937 (22) 2016 07 12

(51) B08B 9/08 (2006.01)

(71) KOZIK MAGDALENA ERMAX, Dąbrowa Górnicza

(72) WÓJCIK KRZYSZTOF

(54) Zrywacz etykiet

(57) Zrywacz etykiet posiadający silnik zamontowany na obudowie zewnętrznej z otworami doprowadzającymi i odprowadzającymi przetwarzany materiał i przekładnię stożkową walcową charakteryzuje się tym, że w obudowie zewnętrznej (2) osadzony jest dwuczęściowy cylinder ze stalowymi kolcami po wewnętrznej stronie, wewnątrz którego osadzony jest na stałe przepychająco-wygarniający rotor w kształcie walca z łopatkami oddzielającymi (9) połączonymi na stałe podstawową ścianką łopatki oddzielającej (9), przy czym rotor z jednej strony w części nie dłuższej niż $\frac{1}{4}$ jego całkowitej długości ma kształt ślimacznicy (19).

(6 zastrzeżeń)

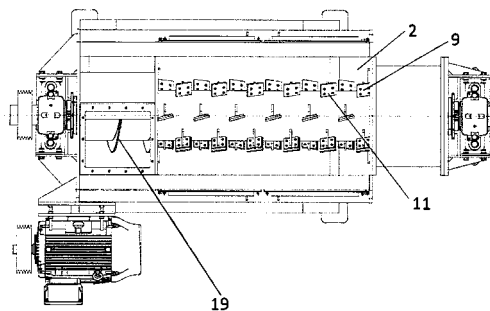

A1 (21) 420742 (22) 2017 03 06

(51) B09B 3/00 (2006.01)

C04B 18/12 (2006.01)

C04B 28/00 (2006.01)

(71) MĘŻYK CZESŁAW, Miedary

(72) MĘŻYK CZESŁAW

(54) Sposób wytwarzania ceramicznych kształtek budowlanych, wypalanych z odpadów powęglowych

(57) Przedmiotem zgłoszenia jest sposób wytwarzania ceramicznych kształtek budowlanych, wypalanych z odpadów powęglowych, w szczególności cegieł klinkierowych i dachówek „karpówek”. Sposób wytwarzania uwzględnia przygotowanie masy ceramicznej, formowanie surowych wyrobów, suszenie kształtek i ich wypalanie, przy czym do przygotowania masy wykorzystuje się plastyczny surowiec w postaci mułów osadnikowych w ilości od 1 do 99%, który miesza się z łupkiem samoczynnie przepalonym na hałdach przykopalnianych, zmielonym do frakcji 2-0,005 mm, w ilości od 99 do 1%, a następnie dodaje się do masy wody, w zależności od metody formowania. W innej odmianie sposobu do przygotowania masy ceramicznej wykorzystuje się w 100% łupek samoczynnie przepalony na hałdach przykopalnianych.

(4 zastrzeżenia)

A1 (21) 417874 (22) 2016 07 07

(51) B21C 23/21 (2006.01)

B21C 27/00 (2006.01)

B21C 23/02 (2006.01)

B22F 3/20 (2006.01)

(71) AKADEMIA GÓRNICZO-HUTNICZA

IM. STANISŁAWA STASZICA W KRAKOWIE, Kraków

(72) BOCHNIAK WŁODZIMIERZ; KORBEL ANDRZEJ;

GARBACZ HALINA; TOPOLSKI KRZYSZTOF

(54) Pojemnik prasy do obróbki plastycznej metali i ich stopów

(57) Pojemnik prasy do obróbki plastycznej metali i ich stopów, umiejscowiony przylegająco do matrycy i stempla, o przestrzeni wypełnianej materiałem wsadowym, charakteryzuje się tym, że posiada co najmniej jeden rozłączny element ograniczający (6), umiejscowiony na ścianie równoległej do osi pojemnika (2), ograniczający w co najmniej 0,2% przekrój poprzeczny pojemnika (2).

(3 zastrzeżenia)

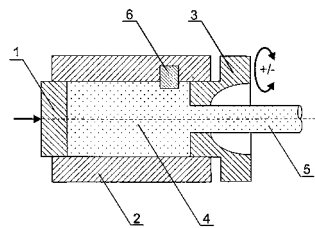

A1 (21) 417911 (22) 2016 07 11

(51) B21D 7/12 (2006.01)

B21D 3/02 (2006.01)

(71) UNIWERSYTET PRZYRODNICZY W LUBLINIE, Lublin

(72) KUNA-BRONIOWSKI MAREK;
KUNA-BRONIOWSKA IZABELA

(54) System stabilizacji sił gięcia i prostowania w giętarko-prostowarce

(57) System stabilizacji sił gięcia i prostowania w giętarko-prostowarce posiadającej napędzane elektrycznym silnikiem poprzez system przekładni mechanicznych napędowe krążki, przesuwające profil w kierunku krążków: gnącego oraz prostującego, osadzonych przesuwnie na wsporczej płycie, charakteryzuje się tym, że gnący krążek (4) oraz prostujący krążek (5) wyposażone są w hydrauliczne siłowniki (7, 8) sterowane hydraulicznym rozdzielaczem (9) zasilanym hydraulicznymi przewodami (10) z hydraulicznego agregatu (11), a na wsporczej płycie (6) umieszczony jest cyfrowy wskaźnik (12) przesunięcia, przekazujący informację o położeniu krążków: gnącego (4) oraz prostującego (5) do sterownika PLC (13), do którego przesyłane są ponadto sygnały od napędowego silnika (2), zasilanego poprzez przemiennik częstotliwości (14), który posiada moduł (15) pomiaru wielkości prądu obciążenia, oraz moduł (16) sterujący, ustalający częstotliwość napięcia wyjściowego przemiennika częstotliwości (14).

(1 zastrzeżenie)

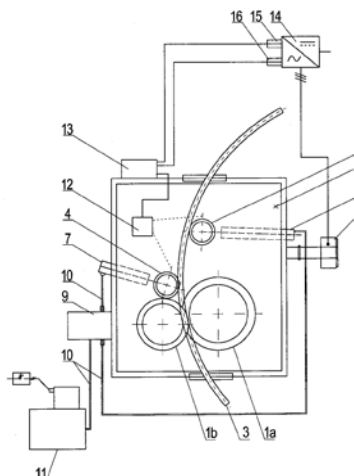

A1 (21) **417868** (22) 2016 07 06(51) **B27B 25/04** (2006.01)

(71) CIURA WIESŁAW W-IREX PRZEDSIĘBIORSTWO PRYWATNE, Dżbanki

(72) CIURA TOMASZ

(54) **Pilarka taśmowa do drewna**

(57) Przedmiotem zgłoszenia jest pilarka taśmowa, przeznaczona szczególnie do wzdłużnego cięcia drewna stosowego i cienkiego drewna tartaczno. W korpusie pilarki zamocowany jest podajnik z poziomymi łańcuchami pociągowymi: rozciągniętym na całą długość stołu roboczego długim łańcuchem (2) i dwoma ustawionymi w jednej linii połówkowymi łańcuchami (3) oraz (3'), równoległymi do długiego łańcucha (2). W rejonie pracy pił taśmowych (4, 5 i 6), między łańcuchami połówkowymi (3 i 3') jest luka, która pozwala na wprowadzenie piły taśmowej (5) w przestrzeń pomiędzy liniami łańcuchów (2 i 3) oraz (3'). Długi łańcuch (2) i łańcuchy połówkowe (3 i 3') są napędzane od silnika (10), który napędza zamocowane na jednym końcu stołu podawczego napędowe koła łańcuchowe (7). Długi łańcuch (2) jest rozpięty pomiędzy napędowym kołem łańcuchowym (7) i biernym kołem łańcuchowym (8), zamocowanym na drugim końcu stołu podajnika. Łańcuchy połówkowe (3 i 3') są rozpięte pomiędzy końcami stołu podawczego a rejonem pracy pił taśmowych (4, 5 i 6), przez co w rejonie pracy pił taśmowych (4, 5 i 6) jest opisana już luka, pozwalająca na wprowadzenie jednej z pił taśmowych w rejon między liniami łańcuchów (2 i 3) oraz (3'). Pierwszy łańcuch połówkowy (3) jest rozpięty pomiędzy napędowym kołem łańcuchowym (7) i środkowym kołem łańcuchowym (9), zamocowanym w korpusie pilarki w rejonie pracy pił taśmowych (4, 5 i 6), zaś drugi łańcuch połówkowy (3') jest rozpięty pomiędzy biernym kołem łańcuchowym (8) a drugim środkowym kołem łańcuchowym (9), zamocowanym w korpusie pilarki.

(2 zastrzeżenia)

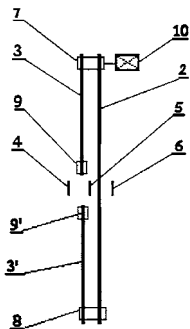
A1 (21) **417925** (22) 2016 07 11(51) **B27K 3/02** (2006.01)**B27K 3/08** (2006.01)**B27K 5/04** (2006.01)

(71) EURO LOGISTICS GROUP SPÓŁKA Z OGRANICZONĄ ODPOWIEDZIALNOŚCIĄ, Poznań

(72) RABCHUN OLEG, UA

(54) **Sposób impregnacji drewna**

(57) Sposób impregnacji drewna cieczami jonowymi charakteryzuje się tym, że wcześniej zaimpregnowane drewno poddaje się obróbce termicznej w czasie 24-46 godzin w specjalnych komorach, przy czym w pierwszej fazie, trwającej od 2 do 4 godzin drewno ogrzewane jest do temperatury 55°C, następny etap trwa od 6 do 10 godzin polega na nagrzewaniu drewna do temperatury 85-90°C podczas tego etapu powietrze w komorze zostaje zastąpione parą impregnatu po czym następuje trwająca 3-4 godzin faza stabilizacji przy jednoczesnym, stopniowym obniżaniu temperatury, podczas której drewno zostaje dodatkowo nawilżone impregnatem, zaś ostatnim etapem jest chłodzenie drewna trwające 2-3 godziny.

(1 zastrzeżenie)

A1 (21) **417900** (22) 2016 07 11(51) **B29B 9/16** (2006.01)**C08L 23/12** (2006.01)**C08L 25/06** (2006.01)**C08K 5/103** (2006.01)

(71) INSTYTUT PRZEMYSŁU ORGANICZNEGO, Warszawa

(72) WRÓBLEWSKA MAŁGORZATA; MAZIK ANNA; KOWALSKI JAN MARIA

(54) **Sposób zmniejszenia zdolności do elektryzowania się tworzywa sztucznego, zwłaszcza granulatu polipropylenu i polistyrenu**

(57) Przedmiotem zgłoszenia jest sposób zmniejszenia zdolności do elektryzowania się tworzywa sztucznego, zwłaszcza granulatu polipropylenu i polistyrenu w kontakcie ze stalowymi elementami urządzeń technologicznych, poprzez pokrycie powierzchni granulatu wodnym roztworem niejonowego środka powierzchniowo czynnego a następnie oddzielenie od pozostałego roztworu tak spreparowanego granulatu i jego wysuszenie. Sposób polega na tym, że granulowany polipropylen lub polistyren pokrywa się wodnym roztworem niejonowego środka powierzchniowo czynnego, zawierającym monostearnian glikolu polietylenowego, stanowiący ponad 99% masowych środka antyelektrostatycznego, przy czym stężenie wodnego roztworu niniejszego środka antyelektrostatycznego mieści się w zakresie od 1,0 g/L do 10,0 g/L, korzystnie od 2,5 g/L do 10 g/L.

(1 zastrzeżenie)

A1 (21) **420786** (22) 2017 03 09(51) **B29C 43/00** (2006.01)**B29C 43/14** (2006.01)**B29C 47/00** (2006.01)**B29C 47/04** (2006.01)

(71) AKADEMIA GÓRNICZO-HUTNICZA

IM. STANISŁAWA STASZICA W KRAKOWIE, Kraków

(72) WZOREK ŁUKASZ

(54) **Sposób wyciskania materiałów plastycznych, zwłaszcza kompozytów**

(57) Przedmiotem zgłoszenia jest sposób wyciskania materiałów plastycznych o włóknistej i fraktalnej strukturze i o kontrolowanym rozmieszczeniu włókien. Sposób charakteryzuje się tym, że co najmniej dwa wyjściowe materiały metaliczne, stanowiące osobne kształtowniki zestawia się w pakiet, który umieszcza się w narzędziu znanej prasy i poddaje procesowi wyciskania. Następnie otrzymany kształtownik dzieli się na odcinki, z których zestawia się kolejny pakiet i poddaje się go operacji wyciskania. Operacje pakietowania i wyciskania ewentualnie powtarza się wielokrotnie, przy czym kolejne pakiety każdorazowo zestawia się z kształtownikami, wytworzonych w poprzedzającym go etapie pakietowania.

(2 zastrzeżenia)

A1 (21) **417877** (22) 2016 07 07(51) **B32B 29/00** (2006.01)**B65D 65/46** (2006.01)

(71) COFFEE SERVICE SPÓŁKA Z OGRANICZONĄ ODPOWIEDZIALNOŚCIĄ, Warszawa

(72) ZAGRODZKI ADAM

(54) **Wielowarstwowe biodegradowalne struktury laminowane przeznaczone do produkcji zwłaszcza opakowań spożywczych oraz otrzymywane z nich opakowania spożywcze**

(57) Przedmiotem zgłoszenia jest wielowarstwowa struktura laminowana, przeznaczona do wytwarzania opakowań do produktów spożywczych, zawierająca co najmniej dwie warstwy wybrane spośród papieru (1), folii skrobiowej (3) i folii celulozowej (5),

z laminowane przy użyciu odpowiedniego kleju z potwierdzoną kompostowalnością i/lub biodegradowalnością, charakteryzująca się tym, że zawiera jako wewnętrzną warstwę - folię na bazie skrobi modyfikowanej (3); oraz jako zewnętrzną warstwę - warstwę jednego lub obu materiałów wybranych spośród papieru (1) oraz folii na bazie celulozy (5) albo na bazie celulozy metalizowanej (5a); przy czym w przypadku gdy zewnętrzna warstwa obejmuje oba materiały, to papier (1) znajduje się na zewnątrz, a folia na bazie celulozy (5) albo na bazie celulozy metalizowanej (5a) znajduje się między papierem (1) a folią na bazie skrobi modyfikowanej (3), a ponadto wynalazek ten obejmuje opakowanie spożywcze, zwłaszcza gotowe opakowanie giętkie typu: saszetka typu doypack, saszetka, torba z fałdą boczną, torebka, torebka ze struną, wykonane ze struktury laminowanej opisanej powyżej.

(14 zastrzeżeń)

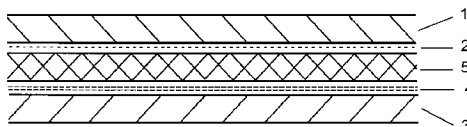

A1 (21) 417916 (22) 2016 07 11

(51) B60B 37/10 (2006.01)

B62K 25/02 (2006.01)

(71) KOZAK MARIUSZ, Franciszków

(72) KOZAK MARIUSZ

(54) Oś koła pojazdu

(57) Zgłoszenie rozwiązuje zagadnienie sztywnego zamocowania koła do ramy roweru. Istota zgłoszenia polega na tym, że w gniazdach osadzenia tej osi ma wybrzuszenia i zagłębienia o skośnych powierzchniach (4 i 5). Obrys zewnętrzny przekroju ścianki osi (1), równoległego do płaszczyzny symetrii koła, przechodzącego przez skośną powierzchnię (4) lub (5) ma kształt niekołowy, korzystnie kształt wielokąta foremnego, albo zbliżony do wielokąta foremnego lub wielokąta nieforemnego, albo kształt krzywej zamkniętej nieregularnej.

(6 zastrzeżeń)

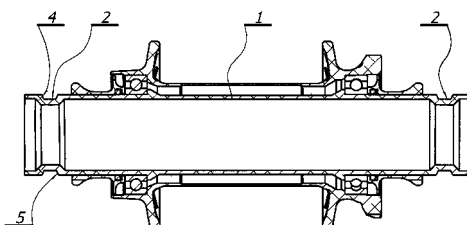

A1 (21) 417852 (22) 2016 07 05

(51) B61F 7/00 (2006.01)

B60F 1/04 (2006.01)

(71) INSTYTUT POJAZDÓW SZYNOWYCH TABOR W POZNANIU, Poznań

(72) MEDWID MARIAN; CZERWIŃSKI JAROSŁAW; STAWECKI WŁODZIMIERZ; MERKISZ-GURANOWSKA AGNIESZKA; JAKUSZKO WOJCIECH

(54) Zespół szynowy układu jezdnego pojazdu drogowo-szynowego

(57) Zespół szynowy układu jezdnego pojazdu drogowo-szynowego, ma oś zestawu (1) z wydłużonymi czopami, natomiast każdy z wydłużonych czopów ma połączenie wpustowe z obejmującą go tuleją przesuwą, na której są osadzone łożyska zamontowane w pięście rolki prowadzącej. Z końca tulei przesuwnej, usytuowanego naprzeciw wydłużonego czopa wychodzą płaskownik (7) oraz płaskownik zewnętrzny (8). Płaskownik (7) ma dwa otwory (7a), a płaskownik zewnętrzny (8) ma dwa otwory (8a), ponadto otwory (7a) w płaskowniku (7) oraz otwory (8a) w płaskowniku zewnętrznym (8) są oddalone od siebie o połowę różnicy w rozstawach

położen skrajnych rolek prowadzących odpowiednio równych szerokości toru szerszego oraz szerokości toru węższego. Płaskownik zewnętrzny (8) ma otwór dodatkowy (8b), w którym zamocowany jest koniec pierwszy cięgła (9), mającego połączenie z dźwignią (10), połączoną przez ucho (11) z powierzchnią osi zestawu (1), ponadto płaskownik (7) ma połączenie ze wspornikami pierwszymi, wystającymi z powierzchni osi zestawu (1), natomiast płaskownik zewnętrzny (8) ma połączenie ze wspornikami drugimi, wystającymi z powierzchni osi zestawu (1).

(2 zastrzeżenia)

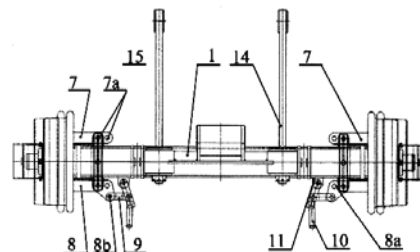

A1 (21) 421964 (22) 2017 06 21

(51) B62B 5/04 (2006.01)

B60T 1/14 (2006.01)

B62D 21/02 (2006.01)

(71) POLITECHNIKA LUBELSKA, Lublin

(72) MAZUR MAREK; PONIEWAŻ GRZEGORZ; DROŹDZIEL PAWEŁ

(54) Modułowy kontener ładunkowy

(57) Przedmiotem zgłoszenia jest modułowy kontener ładunkowy służący do współpracy z przystawką sprzęgową za pomocą uchwytów sprzęgających (7). Kontener składa się ze spawanej ramy (1), w której umieszczono otwory (3) i występy (2) współpracujące z mechanizmem wysuwającym (4) oraz mechanizmem blokującym. Do dolnej części ramy (1) zamocowano składany zestaw kołowy (8). Załadunek kontenera może odbywać się ze wszystkich stron, przy pomocy składanych burt (11a, 11b). Do składania burt (11a, 11b) służy mechanizm wsuwania burty (13). Dodatkowo, burta (11a) wyposażona jest w mechanizm nożycowy, zaś burta (11b) w mechanizm przełączania.

(8 zastrzeżeń)

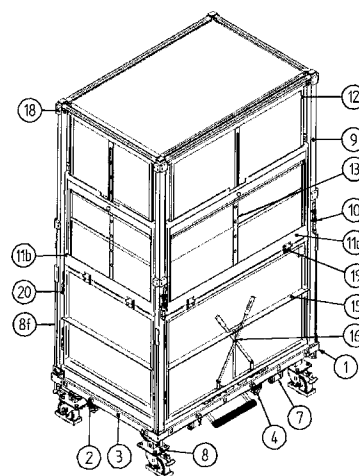

A1 (21) 417912 (22) 2016 07 11

(51) B62D 63/06 (2006.01)

A01D 87/12 (2006.01)

(71) POLITECHNIKA LUBELSKA, Lublin

(72) DĘBSKI HUBERT; SULOWSKI ARKADIUSZ

(54) **Przyczepa do samoładunku bel
oraz układ hydrauliczny do ładunku bel**

(57) Zgłoszenie dotyczy platformy do ładunku bel, oraz układu hydraulicznego do ładunku bel. Przyczepa składa się z podwozia (1), w które wmontowana jest platforma ładunkowa (2) za pomocą sworzni platformy ładunkowej oraz siłownika platformy ładunkowej natomiast do podwozia (1) zamontowany jest w jego bocznej części za pomocą sworzni mocujących chwytak bel i siłowników chwytaka bel chwytak bel (3) zaś do górnej części podwozia (1) zamocowane jest urządzenie przesuwacza bel (4), które składa się z ramy głównej, której boczne części są prowadnicami podnośnika bel, w których zamocowany jest podnośnik bel (6) składający się z czterech zębów podnośnika bel wmontowanych w cztery tuleje podnośnika bel, natomiast podnośnik bel (6) jest połączony za pomocą łańcucha przesuwacza bel do urządzenia przesuwacza bel (4) poprzez dwie rolki łańcucha wmontowanych w segment bloczka wraz z siłownikiem zamocowanych na urządzeniu przesuwacza bel (4), który w części dolnej ma wmontowane tłocznisko siłownika dwutłokowego dwustronnego działania.

(8 zastrzeżeń)

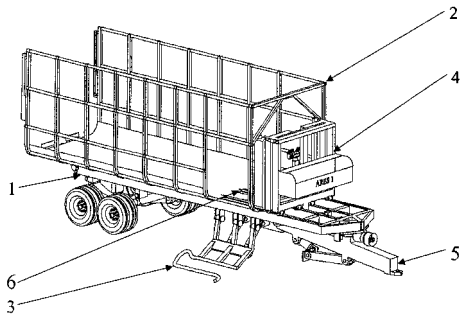

A1 (21) 417951 (22) 2016 07 14

(51) **B63B 1/38** (2006.01)

(71) PRZEDSIĘBIORSTWO INŻYNIERYJNO-BUDOWLANE TORIŃ SPÓŁKA Z OGRANICZONĄ ODPOWIEDZIALNOŚCIĄ, Toruń

(72) JĘDRZEJCZAK ZENON

(54) **Pojazd do poruszania się po wodzie**

(57) Pojazd do poruszania się po wodzie posiadający kadłub (1), silnik (2) i płat nośny (3), wyposażony jest w urządzenie sprężające (4) posiadające wylot powietrza w dolnej części kadłuba (1). Pojazd posiada kurtyny boczne (5) umieszczone po bokach kadłuba (1). Pojazd posiada kurtynę czołową (6) umieszczoną w przedniej części kadłuba (1) pomiędzy kurtynami bocznymi (5). Urządzenie sprężające (4) ma postać dmuchawy odśrodkowej. Kurtyny boczne (5) wykonane są ze sztywnego materiału. Dolna część kurtyn bocznych (5) znajduje się poniżej linii wody przy pływaniu wypornościowym i powyżej linii wody w trakcie ślizgu. Kurtyna czołowa (6) zamocowana jest uchylnie z możliwością uchylania się ku tyłowi kadłuba (1). Pojazd wyposażony jest w tylny płat nośny (7). Silnik (2) umieszczony jest za rufą kadłuba (1).

(9 zastrzeżeń)

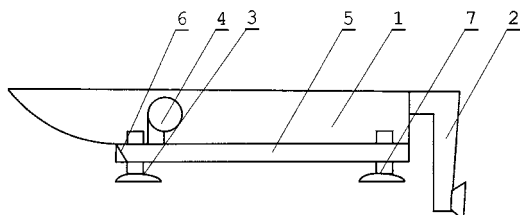

A1 (21) 417935 (22) 2016 07 12

(51) **B63B 21/00** (2006.01)

B63B 59/02 (2006.01)

E02B 3/20 (2006.01)

E02B 3/26 (2006.01)

F16F 15/03 (2006.01)

F16F 15/02 (2006.01)

(71) KORZONEK MACIEJ, Gdynia

(72) KORZONEK MACIEJ

(54) **Urządzenie do cumowania statków wodnych**

(57) Urządzenie do cumowania statków wodnych zawiera panel czołowy (1) w postaci rusztu stalowego stanowiącego płaski ażurowy element konstrukcyjny z kształtowników. Pomędzy kształtownikami zamocowany jest układ elektromagnesów współpracujących z burtą statku (6). Panel czołowy (1) od strony burty statku (6) wyposażony jest w co najmniej jedną nakładkę ślizgową, zaś środek amortyzujący stanowi podpora (3) wykonana z materiału sprężystego. Podpora (3) zawiera korpus z tworzywa elastycznego. Wewnątrz korpusu znajduje się co najmniej jeden element stalowy. Podpora (3) zamocowana jest z jednej strony do ściany nabrzeża (2), a z drugiej strony do tej elastycznej podpory (3) zamocowany jest panel czołowy (1). Element stalowy stanowi płyta stalowa zatopiona wewnątrz tworzywa elastycznego podpory (3). Panel czołowy (1) zawiera wokół powierzchni styku z elastyczną podporą (3) obrzeże wyposażone w uchwyty, zaś nabrzeże (2) wyposażone jest w uchwyty i pomiędzy uchwytami panelu i nabrzeża znajdują się podatne elementy łączące.

(7 zastrzeżeń)

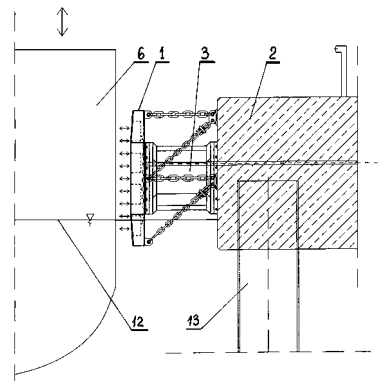

A1 (21) 417822 (22) 2016 07 03

(51) **B63B 29/04** (2006.01)

(71) AQUILA YACHTS SPÓŁKA Z OGRANICZONĄ ODPOWIEDZIALNOŚCIĄ, Rotmanka

(72) MAĆKOWIAK KRZYSZTOF

(54) **System polimodularny - do zabudowy wnętrza jednostek pływających zwłaszcza dużych jachtów**

(57) System polimodularny do zabudowy wnętrza jednostek pływających, zwłaszcza dużych jachtów, wykonany w postaci przestrzennie ukształtowanej platformy, utworzonej pod pokładem (8), między sąsiednimi grodziami konstrukcyjnymi (1) i podłogą (2), przedzielonej co najmniej jednym elementem kadłubowym (3), zamocowanym na wzdłużniku obłowym (4), w której utworzona jest konstrukcja z osadzonych w podłodze technicznej (5) i w elemencie kadłubowym (3) pionowych elementów modułowych (6). Suma odległości między pionowymi elementami modułowymi (6) korzystnie stanowi krotność odległości między dwoma sąsiednimi pionowymi elementami modułowymi (6) i powiększona jest jednostronnie o dylatację. Przestrzeń między pionowymi elementami modułowymi (6) tworzą wnęki zabudowy modułowej, przy czym w podłodze technicznej (5) oraz w elemencie kadłubowym (3),

wykonane są otwory montażowe, zaś w pionowych elementach modułowych (6) wykonane są elementy mocujące (10).

(3 zastrzeżenia)

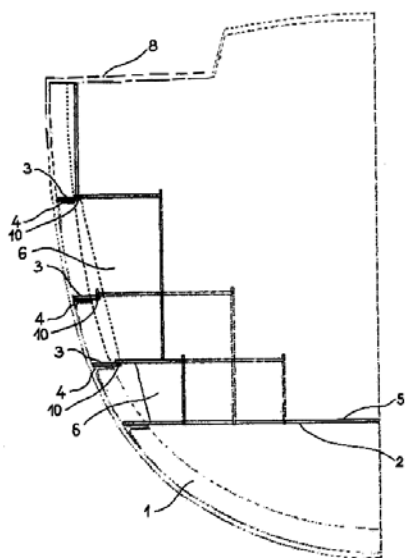

A1 (21) 422192 (22) 2017 07 11

(51) B65D 55/02 (2006.01)

B65D 50/00 (2006.01)

B65D 47/10 (2006.01)

(71) GERRESHEIMER BOLESŁAWIEC SPÓŁKA AKCYJNA, Bolesławiec

(72) KOWALCZYK PIOTR

(54) Pojemnik, zwłaszcza do leków

(57) Przedmiotem zgłoszenia jest pojemnik przeznaczony szczególnie do leków, które to leki muszą być zabezpieczone przed niepożądanym otwarciem, a jednocześnie niepożądane otwarcie musi być uwidocznione. Pojemnik, zwłaszcza do leków, jest utworzony z butelki, której szyjka ma zewnętrzny gwint, a w szyjce jest osadzony dozownik. Osłonę szyjki i dozownika stanowi nakrętka, której korpus ma wewnętrzny gwint współpracujący z gwintem szyjki. Korpus nakrętki jest łamiwie połączony z opaską, której wewnętrzna powierzchnia ma elementy zaczepowe, zaś na wysokości opaski korpus butelki ma występy. Pojemnik charakteryzuje się tym, że opaska (8) nakrętki (5) ma wgłębienia (10), których jeden bok tworzy z dnem wgłębienia (10) kąt ostry a opaska (8) nakrętki (5) jest zakończona wargą (12) skierowaną do korpusu butelki, natomiast korpus butelki ma pierścien z wcięciami zwróconymi przeciwnie do wgłębień (10) opaski (8) z kątem ostrym. Drugi bok (15) wgłębienia (10) opaski (8) nakrętki (5) tworzy z dnem kąt rozwarty.

(5 zastrzeżeń)

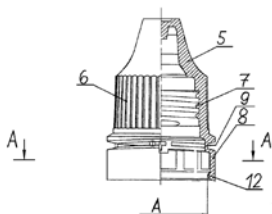

A1 (21) 421656 (22) 2017 05 22

(51) B65G 39/00 (2006.01)

G01L 1/00 (2006.01)

G01B 7/00 (2006.01)

(71) POLITECHNIKA WROCŁAWSKA, Wrocław

(72) KASZUBA DAMIAN; KISIELEWSKI WALDEMAR; KRÓL ROBERT

(54) Urządzenie do badania oporów obracania krążników

(57) Urządzenie do badania oporów obrotu krążników w którym oś krążnika zamocowana jest z jednej strony w obrotowym uchwycie za pośrednictwem, którego przekazywane są poprzez przekładnię obroty z silnika, z drugiej strony oś krążnika podparta jest kłem obrotowym, którego docisk realizowany jest za pomocą mechanizmu śrubowego, charakteryzujące się tym, że płaszcz krążnika (1) unieruchomiony jest poprzez ciągnio (10), którego jeden koniec zamocowany jest do czujnika siły (9), a drugi jego koniec zamocowany jest trwale na płaszczu krążnika (1).

(2 zastrzeżenia)

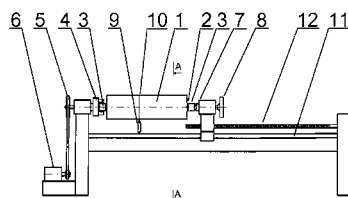

A1 (21) 422529 (22) 2017 08 11

(51) B65G 45/12 (2006.01)

B65G 45/16 (2006.01)

(71) MAS SPÓŁKA Z OGRANICZONĄ ODPOWIEDZIALNOŚCIĄ, Mikołów

(72) SŁUPIK ALEKSANDER; BORYS ADAM

(54) Segment czyszczący zespołu czyszczącego taśmy przenośnika taśmowego

(57) Przedmiotem zgłoszenia jest segment czyszczący (3) zespołu czyszczącego taśmy przenośnika taśmowego stanowiący odlew, korzystnie z poliuretanu, zawierający ramię zewnętrzne (13) oraz ramię wewnętrzne (17) tworzące po połączeniu zakrzywioną płytę roboczą, przy czym w wybraniu między ramionami, po wewnętrznej stronie ramienia wewnętrznego (17) wykonany jest co najmniej jeden, korzystnie dwa lub trzy wypusty technologiczne stanowiące stopy montażowe (10) segmentu czyszczącego (3), korzystnie wyposażone na wolnym końcu w zęby blokujące (11), charakteryzujące się tym, że w ramieniu zewnętrznym (13) segmentu czyszczącego (3) wykonany jest co najmniej jeden przelotowy lub nieprzelotowy otwór serwisowy (7), przy czym każdy otwór serwisowy (7) wykonany jest na wysokości umożliwiającej wprowadzenie przez ten otwór klina wybijającego (6) pomiędzy wewnętrzną powierzchnię (8) stopy (10) segmentu czyszczącego (3)

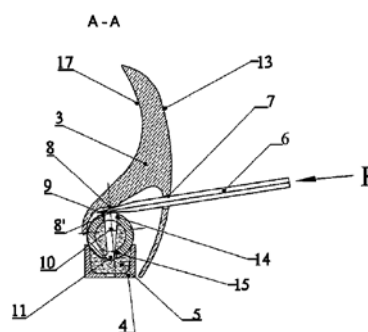
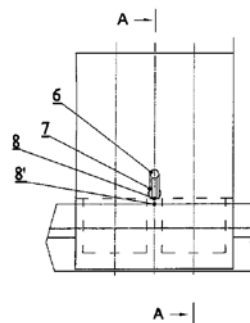

i zewnętrzną powierzchnią (8) belki wsporczej (4), oraz na szerokości umożliwiającej wprowadzenie przez ten otwór klina wybijającego (6) w szczelinę pomiędzy dwoma sąsiednimi stopami (10) segmentu czyszczącego (3) lub w wariacie z pojedynczą stopą (10) segmentu czyszczącego (3) - na szerokości umożliwiającej wprowadzenie przez ten otwór klina wybijającego (6) w otwór wykonany przy powierzchni wewnętrznej (8) w stopie (10) segmentu czyszczącego (3).

(2 zastrzeżenia)

A1 (21) **418463** (22) 2016 08 25(51) **B66C 13/46** (2006.01)**G01C 9/00** (2006.01)(71) PRZEDSIĘBIORSTWO BUDOWLANO-PRODUKCYJNE
ŁĘGPRZEM SPÓŁKA Z OGRANICZONĄ
ODPOWIEDZIALNOŚCIĄ, Kraków

(72) AUGUSTYN MARCIN

(54) **Układ kontroli przechyłu żurawi wieżowych**

(57) Układ kontroli przechyłu żurawi wieżowych składa się z dwóch dwuosiowych czujników inklinometrycznych (1) o dokładności pomiaru do 0,1°, zamontowanych na krzyżaku (2) stanowiącym konstrukcję wsporczą wieży - w układzie dwóch prostopadłe do siebie ustawionych belek, na których końcach znajdują się podpory żurawia, przy czym rejestrowane są jednocześnie zmiany wychylenia kąтового wieży dla dwóch układów współrzędnych, pierwszego zgodnego z osiami symetrii belek krzyżaka, oraz drugiego w przypadku gdy osie układu ustawione są prostopadłe do krawędzi wyrotu - układy obrócone względem siebie o kąt 45° - oraz z modułu przesyłu danych (3), za pośrednictwem którego wyniki pomiarów są bezprzewodowo przekazywane do centrum monitorowania układu pomiarowego (4) i odbiornika komunikatów (5) operatora.

(1 zastrzeżenie)

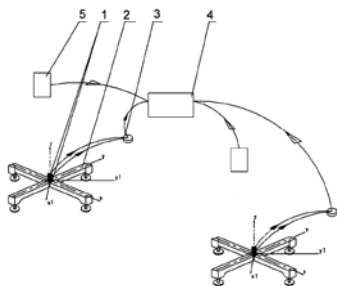
A1 (21) **417870** (22) 2016 07 07(51) **B66F 3/35** (2006.01)**E05D 15/00** (2006.01)

(71) SOJA MICHAŁ, Włoszczowa

(72) SOJA MICHAŁ

(54) **Sposób montażu skrzydeł drzwi i bram na zawiasach trzpieniowych oraz urządzenie do takiego montażu**

(57) Sposób montażu skrzydeł drzwi lub bram na zawiasach trzpieniowych charakteryzuje się tym, że przed zamontowaniem skrzydła drzwi albo bramy w odległości nie większej od szerokości skrzydła drzwiowego umieszcza się poduszkę pneumatyczną (3), a następnie przygotowane do montażu i ustawione w pozycji pionowej skrzydło drzwi lub bramy opiera się podstawą na poduszce pneumatycznej, po czym poduszkę pneumatyczną (3) wypełnia się gazem do czasu, aż części zawiasów trzpieniowych zamocowanych na skrzydle drzwi albo bramy znajdują się ponad trzpieniami części zawiasów, usytuowanych na ościeżnicy drzwi albo bramy, zaś po ustaleniu właściwego położenia względem siebie części zawiasów trzpieniowych stopniowo uwalnia się gaz z poduszki pneumatycznej (3), korzystnie do całkowitego osadzenia drzwi na zawiasach, po czym wysuwa się poduszkę pneumatyczną (3).

Urządzenie do montażu skrzydeł drzwi i bram na zawiasach trzpieniowych charakteryzuje się tym, że zawiera co najmniej jedną poduszkę pneumatyczną (3), połączoną poprzez kolektor (11) z pompą (5) oraz z zaworem spustowym (4).

(9 zastrzeżeń)

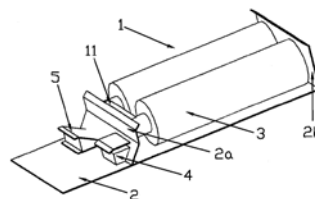
A1 (21) **417950** (22) 2016 07 13(51) **B67C 3/26** (2006.01)**B65B 39/00** (2006.01)**A23L 2/04** (2006.01)**A23L 2/00** (2006.01)(71) ZBYSZKO BOJANOWICZ SPÓŁKA Z OGRANICZONĄ
ODPOWIEDZIALNOŚCIĄ SPÓŁKA KOMANDYTOWO-
-AKCYJNA, Białobrzegi

(72) BOJANOWICZ ZBIGNIEW

(54) **Sposób dozowania napoju z owocowymi cząstkami stałymi**

(57) Sposób dozowania napoju z owocowymi cząstkami stałymi do butelek polega na tym, że do butelki (1) wsuwa się jednocześnie dwie dysze dozujące o różnych średnicach: szeroką (2) i wąską (3), wychodzące z głowicy (4), po czym równocześnie poprzez dyszę szeroką (2) dozuje się pod zmiennym ciśnieniem strumień zawierający cząstki owoców, a przez dyszę wąską (3) dozuje się pod zmiennym ciśnieniem strumień napoju, do napełnienia butelki (1).

(8 zastrzeżeń)

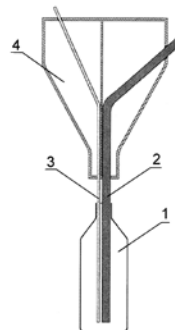

DZIAŁ C

CHEMIA I METALURGIA

A1 (21) **417804** (22) 2016 07 02(51) **C01B 32/188** (2017.01)**C30B 25/02** (2006.01)**C30B 29/02** (2006.01)**C30B 29/64** (2006.01)

- (71) UNIWERSYTET JAGIELLOŃSKI, Kraków
 (72) CICHON PIOTR; KOŁODZIEJ JACEK
 (54) **Metoda syntezy wysokiej jakości grafenu na powierzchni węgla krzemu**

(57) Zgłoszenie dotyczy metody syntezy wysokiej jakości grafenu na powierzchni (0001) węgla krzemu poprzez powierzchniową grafityzację związku w strumieniu atomów krzemu z zewnętrznego źródła sublimacyjnego. Przedmiotem zgłoszenia jest także grafen otrzymany tym sposobem.

(7 zastrzeżeń)

A1 (21) **417897** (22) 2016 07 11

(51) **C01G 39/00** (2006.01)

C01G 41/00 (2006.01)

C01G 45/00 (2006.01)

C01G 51/00 (2006.01)

C01F 17/00 (2006.01)

- (71) ZACHODNIOPOMORSKI UNIWERSYTET TECHNOLOGICZNY W SZCZECINIE, Szczecin
 (72) PAWLIKOWSKA MARTA; TOMASZEWICZ ELŻBIETA

- (54) **Nowe fazy typu ograniczonych roztworów stałych dotowanych jonami d- i f-elektronowego metalu i sposób wytwarzania faz typu ograniczonych roztworów stałych dotowanych jonami d- i f-elektronowego metalu**

(57) Przedmiotem zgłoszenia są nowe fazy typu ograniczonych roztworów stałych dotowanych jonami d- i f-elektronowego metalu, które charakteryzują się tym, że metal d-elektronowy stanowi mangan lub kobalt, metal f-elektronowy stanowi neodym o ogólnym wzorze $Ca_{0,9934-3x}M_{0,0066x}Nd_{2x}(MoO_4)_{1-3x}(WO_4)_{3x}$, gdzie $0 < x \leq 0,25$, M oznacza Mn lub Co, a oznacza wakancje w sieci krystalicznej. Zgłoszenie zawiera też sposób wytwarzania faz typu ograniczonych roztworów stałych dotowanych jonami d- i f-elektronowego metalu według wynalazku, polegający na mieszaniu, ujednorodnianiu, wygrzewaniu i chłodzeniu, charakteryzuje się tym, że molibdenian(VI) wapnia w ilości większej niż lub równej 49,00% molowego, a mniejszej niż 100,00% molowego miesza się z wolframianem(VI) neodymu(III) w ilości większej niż 0% molowego a mniejszej niż lub równej 50,00% molowego oraz molibdenianem(VI) manganu(II) lub molibdenianem(VI) kobaltu(II) w ilości równej 1,00% molowego, po czym mieszaninę praży się w temperaturze od 900 do 1170°C, następnie chłodzi otrzymując produkt o ogólnym wzorze $Ca_{0,9934-3x}M_{0,0066x}Nd_{2x}(MoO_4)_{1-3x}(WO_4)_{3x}$, gdzie $0 < x \leq 0,25$, M oznacza Mn lub Co, a oznacza wakancje w sieci krystalicznej.

(3 zastrzeżenia)

A1 (21) **417939** (22) 2016 07 13

(51) **C02F 1/44** (2006.01)

- (71) DOE SPÓŁKA Z OGRANICZONĄ ODPOWIEDZIALNOŚCIĄ, Gdynia

(72) KASPRZAK LEONARD

- (54) **Membrana odwrótnej osmozy z zamkniętym odpływem kondensatu służąca do filtracji wody**

(57) Zgłoszenie dotyczy membrany odwrótnej osmozy z zamkniętym odpływem kondensatu służącej do filtracji wody. Sposób jej zastosowania polega na zablokowaniu wypływu z membrany osmotycznej, ciśnieniowo zależnej. Filtr wodny służy tu do oczyszczania wody z wielkości zawieszonych i rozpuszczonych wykorzystując zjawisko Odwrótnej Osmozy. Zaletą Membrana odsala wodę a zagęszczony kondensat nie wydostaje się do wody oczyszczanej, a z obudowy membrany usuwamy go przez otwarcie zaworu zrzutu kondensatu. Siłą napędową odsalania - ciśnienie - wytwarza pompa ciśnieniowa. Filtr działa boczniowo do układu oczyszczanego tak, że do filtra woda dostaje wiele razy. Przy okazji cyrkulacji wody w filtrze wychwy-

tywane są substancje rozpuszczone i zawieszane. Substancje rozpuszczone magazynują się w membranie - do czasu spuszczenia ich do ścieku lub do czasu wymiany membrany na nową.

(1 zastrzeżenie)

A1 (21) **417865** (22) 2016 07 06

(51) **C02F 11/06** (2006.01)

- (71) ŻARNOVSKY LUDOVIT, Zielonka;
 MOCZULEWSKI ROBERT, Marki

(72) ŻARNOVSKY LUDOVIT; MOCZULEWSKI ROBERT;
 FOLLER JAN, CZ

- (54) **Urządzenie i sposób stabilizacji oraz higienizacji osadów ściekowych**

(57) Urządzenie do stabilizacji i higienizacji osadów ściekowych, składające się z trzech zbiorników z systemem dozującym czysty tlen, systemem natleniania, rurociągami oraz wyposażeniem, charakteryzujące się tym, że posiada dezintegrator pozytywny (1) materii organicznej, połączony z magazynem dezintegratu (2), kontraktor tlenowy (3), połączony z generatorem tlenu (4) i higienizatorem długotrwałym (5) oraz reduktor temperatury (6), połączony z higienizatorem długotrwałym (5). Sposób stabilizacji i higienizacji osadów ściekowych, w którym następują procesy dozowania czystego tlenu, natleniania z użyciem rurociągów oraz wyposażenia, a w dezintegratorze pozytywnym (1) materii organicznej w procesie dezintegracji następuje rozpad błony materiału organicznego zawartego w osadach ściekowych (10) oraz uwolnienie zawartości organicznej wewnątrzkomórkowej i następnie w higienizatorze długotrwałym (5) w procesie tlenowym termofilowym termicznie samowystarczalnym, następuje stabilizacja i higienizacja osadów ściekowych (10), stanowiących mieszaninę materii organicznej, dezintegratu i części mineralnych za pomocą czystego tlenu dostarczonego przez kontraktor tlenowy (3), połączony z generatorem tlenu (4), przy czym po przez reduktor temperatury (6) dochodzi do odprowadzenia nadmiaru ciepła z higienizatora długotrwałego (5).

(5 zastrzeżeń)

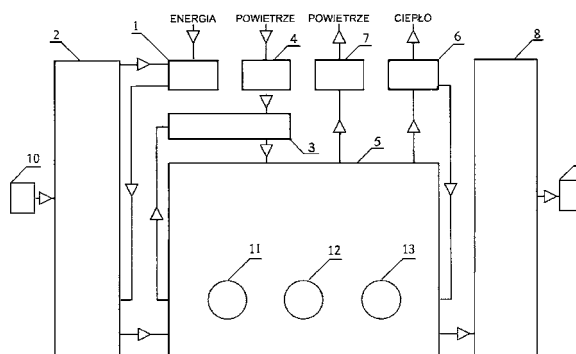

A1 (21) **417857** (22) 2016 07 05

(51) **C04B 7/24** (2006.01)

C04B 18/16 (2006.01)

A62D 3/36 (2007.01)

A62D 3/40 (2007.01)

A62D 101/41 (2007.01)

B09B 3/00 (2006.01)

- (71) INSTYTUT CERAMIKI I MATERIAŁÓW BUDOWLANYCH,
 Warszawa

(72) WITEK JERZY; KUSIOROWSKI ROBERT

- (54) **Zastosowanie odpadów azbestowo-cementowych do wytwarzania klinkieru cementowego**

(57) Przedmiotem zgłoszenia jest zastosowanie odpadów azbestowych, zwłaszcza azbestowo-cementowych, do wytwarzania klinkieru cementowego oraz sposób jego wytworzenia. Sposób

ten polega na tym, że wstępnie rozdrobniony odpad azbestowo-cementowy w ilości 60-90% wag. wraz z dodatkami korygującymi poddaje się procesowi topienia, a następnie chłodzenia, przy czym proces prowadzi się w urządzeniu zapewniającym stopienie wsadu, korzystnie w elektrycznym piecu łukowo-oporowym, a proces chłodzenia stopu prowadzi się pozostawiając go do naturalnego stygnięcia w wannie pieca lub po odlaniu do form czy kadzi lub korzystnie w sposób gwałtowny, chłodząc go wodą. Dodatkiem korygującym jest tlenek wapnia, korzystnie w postaci wapna palonego, w ilości 10-40% wag. całkowitej masy wsadu, a dodatkiem korygującym jest tlenek krzemu, korzystnie w postaci kwarcytu, w ilości do 10% wag. całkowitej masy wsadu.

(5 zastrzeżeń)

A1 (21) **417880** (22) 2016 07 07

(51) **C04B 33/04** (2006.01)

C04B 33/13 (2006.01)

C04B 33/132 (2006.01)

- (71) AKADEMIA GÓRNICZO-HUTNICZA
IM. STANISŁAWA STASZICA W KRAKOWIE, KRAKÓW
(72) KŁOSEK-WAWRZYN EWELINA; MURZYN PAWEŁ;
MAŁOLEPSZY JAN

(54) **Mieszanka ceramiczna do produkcji wyrobów klinkierowych**

(57) Przedmiotem zgłoszenia jest mieszanka ceramiczna do produkcji wyrobów klinkierowych, m.in. ceramicznej cegły klinkierowej, płytek klinkierowych, zawierająca glinę i/lub ility plastyczne wysokotemperaturowe z tlenkiem glinu (III) oraz dodatki węglowe. Mieszanka charakteryzuje się tym, że zawiera nie mniej niż 85% wagowych surowców ilastych wysokotemperaturowych oraz dodatek pylastego węgla w ilości nie mniej niż 5% wagowych, o uziarnieniu w przedziale od 15 µm do 50 µm.

(1 zastrzeżenie)

A1 (21) **421200** (22) 2017 04 07

(51) **C05B 17/00** (2006.01)

C05B 19/00 (2006.01)

C05G 1/00 (2006.01)

- (71) POLITECHNIKA WROCŁAWSKA, Wrocław;
INSTYTUT UPRAWY NAWOŻENIA I GLEBOZNAWSTWA,
PAŃSTWOWY INSTYTUT BADAWCZY, Puławy;
GRUPA INCO SPÓŁKA AKCYJNA, Warszawa
(72) HOFFMANN JÓZEF; KORZENIOWSKA JOLANTA;
STANISŁAWSKA-GLUBIAK EWA;
HOFFMANN KRYSZYNA; HUCULAK-MĄCZKA MARTA;
POPŁAWSKI DARIUSZ; KLEM-MARCINIAK EWELINA;
JÓŹWIĄK WIKTOR; WIŚNIEWSKA GRAŻYNA;
WYSOCKI GRZEGORZ

(54) **Granulowany nawóz fosforowy oraz sposób jego wytwarzania**

(57) Przedmiotem zgłoszenia jest granulowany nawóz fosforowy, zawierający zmielony fosforyt oraz sproszkowaną siarkę elementarną, jako czynnik zwiększający zawartość rozpuszczalnych form zawartego w nim fosforu w stosunku P:S od 1:1 do 3:1 oraz dodatkowo od 1 do 10% mas. bentonit zawierający glinokrzemiany o strukturze warstwowej lub warstwowo-wstęgowej. Zgłoszenie obejmuje też sposób wytwarzania granulowanego nawozu fosforowego, który charakteryzuje się tym, że zmielony fosforyt miesza się ze sproszkowaną siarką elementarną w stosunku wagowym P:S od 1:1 do 3:1, następnie dodaje się od 1 do 10% mas. bentonitu zawierającego glinokrzemiany o strukturze warstwowej lub warstwowo-wstęgowej, po czym mieszaninę poddaje się procesowi granulacji metodą zgniatania i uzyskany granulaturę suszy się.

(9 zastrzeżeń)

A1 (21) **417837** (22) 2016 07 05

(51) **C05D 3/02** (2006.01)

C05F 5/00 (2006.01)

- (71) POLITECHNIKA ŁÓDZKA, Łódź
(72) OBRANIĄK ANDRZEJ; NIWALD-JAŻWIŃSKA
WERONIKA; OLEJNIK TOMASZ; SOBIECKA ELŻBIETA;
OGRODOWCZYK DOMINIKA

(54) **Sposób wytwarzania granulowanego nawozu mineralnego wapniowego**

(57) Przedmiotem zgłoszenia jest sposób wytwarzania granulowanego nawozu mineralnego wapniowego z materiału sypkiego, w drodze jego granulacji w granulatorze talerzowym o działaniu okresowym, z użyciem wody do jego nawilżania podczas granulacji, z wykorzystaniem mączki wapiennej, który polega na tym, że jako materiał sypki, z którego wytwarza się nawóz, stosuje się błoto posaturacyjne oraz mączkę wapienną. Najpierw do granulatora wprowadza się błoto posaturacyjne i prowadzi jego granulację w czasie 4-8 minut z równoczesnym natryskiwaniem granulowanego złoża wodą o temperaturze 20°C. Następnie na przesypujące się w talerzu złożo nanosi się mączkę wapienną i kontynuuje granulację w czasie kolejnych 4-10 minut.

(1 zastrzeżenie)

A1 (21) **417840** (22) 2016 07 05

(51) **C05D 3/02** (2006.01)

C05F 5/00 (2006.01)

- (71) POLITECHNIKA ŁÓDZKA, Łódź
(72) OBRANIĄK ANDRZEJ; NIWALD-JAŻWIŃSKA
WERONIKA; OLEJNIK TOMASZ; SOBIECKA ELŻBIETA;
OGRODOWCZYK DOMINIKA

(54) **Sposób wytwarzania granulowanego nawozu mineralnego wapniowego**

(57) Przedmiotem zgłoszenia jest sposób wytwarzania granulowanego nawozu mineralnego wapniowego z materiału sypkiego, w drodze jego granulacji w granulatorze talerzowym o działaniu okresowym, z użyciem wody do jego nawilżania podczas granulacji, z wykorzystaniem kredy wapiennej, który polega na tym, że jako materiał sypki, z którego wytwarza się nawóz stosuje się błoto posaturacyjne oraz kredę wapienną, przy czym najpierw do granulatora wprowadza się błoto posaturacyjne i prowadzi jego granulację w czasie 4-8 minut z równoczesnym natryskiwaniem granulowanego złoża wodą o temperaturze 20°C. Następnie na przesypujące się w talerzu złożo nanosi się kredę wapienną i kontynuuje granulację w czasie kolejnych 4-10 minut.

(1 zastrzeżenie)

A1 (21) **417841** (22) 2016 07 05

(51) **C05D 3/02** (2006.01)

C05F 5/00 (2006.01)

- (71) POLITECHNIKA ŁÓDZKA, Łódź
(72) OBRANIĄK ANDRZEJ; NIWALD-JAŻWIŃSKA
WERONIKA; OLEJNIK TOMASZ; SOBIECKA ELŻBIETA;
OGRODOWCZYK DOMINIKA

(54) **Sposób wytwarzania granulowanego nawozu mineralnego wapniowego**

(57) Przedmiotem zgłoszenia jest sposób wytwarzania granulowanego nawozu mineralnego wapniowego, z materiału sypkiego, w drodze jego granulacji w granulatorze talerzowym o działaniu okresowym, z użyciem wody do jego nawilżania podczas granulacji, który polega na tym, że jako materiał sypki, z którego wytwarza się nawóz stosuje się błoto posaturacyjne, które wprowadza się do talerza granulatora i prowadzi jego granulację przy szybkości obrotowej talerza granulatora 8-20 obrotów/minutę w czasie 4-8 minut z równoczesnym natryskiwaniem granulowanego złoża wodą o temperaturze 20°C. Następnie na tak powstałe złożo

nanosi się następną porcją błota posaturacyjnego i kontynuuje granulację w czasie kolejnych 4-10 minut.

(1 zastrzeżenie)

A1 (21) **417842** (22) 2016 07 05

(51) **C05D 3/02** (2006.01)

C05F 5/00 (2006.01)

(71) POLITECHNIKA ŁÓDZKA, Łódź

(72) OBRANIAK ANDRZEJ; NIWALD-JAŻWIŃSKA WERONIKA; OLEJNIK TOMASZ; SOBIECKA ELŻBIETA; OGRODOWCZYK DOMINIKA

(54) **Sposób wytwarzania granulowanego nawozu mineralnego wapniowego**

(57) Przedmiotem zgłoszenia jest sposób wytwarzania granulowanego nawozu mineralnego wapniowego, z materiału sypkiego w drodze jego granulacji w granulatorze talerzowym o działaniu okresowym, z użyciem wody do jego nawilżania podczas granulacji, z wykorzystaniem gipsu, który polega na tym, że jako materiał sypki, z którego wytwarza się nawóz stosuje się błoto posaturacyjne oraz gips, przy czym najpierw do granulatora wprowadza się błoto posaturacyjne i prowadzi jego granulację w czasie 4-8 minut z równoczesnym natryskiwaniem granulowanego złoża wodą o temperaturze 20°C. Następnie na przesypujące się w talerzu złożo nanosi się gips i kontynuuje granulację w czasie kolejnych 4-10 minut.

(1 zastrzeżenie)

A1 (21) **417843** (22) 2016 07 05

(51) **C05D 3/02** (2006.01)

C05F 5/00 (2006.01)

(71) POLITECHNIKA ŁÓDZKA, Łódź

(72) OBRANIAK ANDRZEJ; NIWALD-JAŻWIŃSKA WERONIKA; OLEJNIK TOMASZ; SOBIECKA ELŻBIETA; OGRODOWCZYK DOMINIKA

(54) **Sposób wytwarzania granulowanego nawozu mineralnego wapniowo-magnezowego**

(57) Przedmiotem zgłoszenia jest sposób wytwarzania granulowanego nawozu mineralnego wapniowo-magnezowego z materiału sypkiego, w drodze jego granulacji w granulatorze talerzowym o działaniu okresowym, z użyciem wody do jego nawilżania podczas granulacji, z wykorzystaniem mączki dolomitowej, który polega na tym, że jako materiał sypki, z którego wytwarza się nawóz stosuje się błoto posaturacyjne oraz mączkę dolomitową, przy czym najpierw do granulatora wprowadza się błoto posaturacyjne i prowadzi jego granulację w czasie 3-6 minut z równoczesnym natryskiwaniem granulowanego złoża wodą o temperaturze 20°C. Następnie na przesypujące się w talerzu złożo nanosi się mączkę dolomitową i kontynuuje granulację w czasie kolejnych 4-10 minut.

(1 zastrzeżenie)

A1 (21) **417844** (22) 2016 07 05

(51) **C05D 3/02** (2006.01)

C05F 5/00 (2006.01)

C05G 3/10 (2006.01)

(71) POLITECHNIKA ŁÓDZKA, Łódź

(72) OBRANIAK ANDRZEJ; NIWALD-JAŻWIŃSKA WERONIKA; OLEJNIK TOMASZ; SOBIECKA ELŻBIETA; OGRODOWCZYK DOMINIKA

(54) **Sposób wytwarzania granulowanego nawozu mineralnego wapniowego**

(57) Przedmiotem zgłoszenia jest sposób wytwarzania granulowanego nawozu mineralnego wapniowego z materiału sypkiego, w drodze jego granulacji w granulatorze talerzowym o działaniu

okresowym, z użyciem wodnego roztworu melasy do jego nawilżania podczas granulacji, który polega na tym, że jako materiał sypki, z którego wytwarza się nawóz stosuje się błoto posaturacyjne, które poddaje się granulacji w czasie 3-6 minut z równoczesnym natryskiwaniem granulowanego złoża roztworem wodnym melasy o temperaturze 20-60°C. Następnie na tak powstałe złożo nanosi się następną porcją błota posaturacyjnego i kontynuuje granulację w czasie kolejnych 4-10 minut.

(1 zastrzeżenie)

A1 (21) **417845** (22) 2016 07 05

(51) **C05D 3/02** (2006.01)

C05F 5/00 (2006.01)

C05G 3/10 (2006.01)

(71) POLITECHNIKA ŁÓDZKA, Łódź

(72) OBRANIAK ANDRZEJ; NIWALD-JAŻWIŃSKA WERONIKA; OLEJNIK TOMASZ; SOBIECKA ELŻBIETA; OGRODOWCZYK DOMINIKA

(54) **Sposób wytwarzania granulowanego nawozu mineralnego wapniowego**

(57) Przedmiotem zgłoszenia jest sposób wytwarzania granulowanego nawozu mineralnego wapniowego z materiału sypkiego, w drodze jego granulacji w granulatorze talerzowym o działaniu okresowym, z użyciem wodnego roztworu melasy, do jego nawilżania podczas granulacji, z wykorzystaniem mączki wapiennej. Sposób ten polega na tym, że jako materiał sypki, z którego wytwarza się nawóz stosuje się błoto posaturacyjne oraz mączkę wapienną, przy czym najpierw do granulatora wprowadza się błoto posaturacyjne i prowadzi jego granulację w czasie 3-6 minut z równoczesnym natryskiwaniem granulowanego złoża wodnym roztworem melasy o temperaturze 20-60°C. Następnie na przesypujące się w talerzu złożo nanosi się mączkę wapienną i kontynuuje granulację w czasie kolejnych 4-10 minut.

(1 zastrzeżenie)

A1 (21) **417846** (22) 2016 07 05

(51) **C05D 3/02** (2006.01)

C05F 5/00 (2006.01)

C05G 3/10 (2006.01)

(71) POLITECHNIKA ŁÓDZKA, Łódź

(72) OBRANIAK ANDRZEJ; NIWALD-JAŻWIŃSKA WERONIKA; OLEJNIK TOMASZ; SOBIECKA ELŻBIETA; OGRODOWCZYK DOMINIKA

(54) **Sposób wytwarzania granulowanego nawozu mineralnego wapniowego**

(57) Przedmiotem zgłoszenia jest sposób wytwarzania granulowanego nawozu mineralnego wapniowego z materiału sypkiego, w drodze jego granulacji w granulatorze talerzowym o działaniu okresowym, z użyciem wodnego roztworu melasy do jego nawilżania podczas granulacji, z wykorzystaniem kredy wapiennej, który polega na tym, że jako materiał sypki, z którego wytwarza się nawóz stosuje się błoto posaturacyjne oraz kredę wapienną, przy czym najpierw do granulatora wprowadza się błoto posaturacyjne i prowadzi jego granulację w czasie 3-6 minut z równoczesnym natryskiwaniem granulowanego złoża wodnym roztworem melasy o temperaturze 20-60°C. Następnie na przesypujące się w talerzu złożo nanosi się kredę wapienną i kontynuuje granulację w czasie kolejnych 4-10 minut.

(1 zastrzeżenie)

A1 (21) **417848** (22) 2016 07 05

(51) **C05D 3/02** (2006.01)

C05F 5/00 (2006.01)

C05G 3/10 (2006.01)

- (71) POLITECHNIKA ŁÓDZKA, Łódź
 (72) OBRANIAK ANDRZEJ; NIWALD-JAŻWIŃSKA WERONIKA; OLEJNIK TOMASZ; SOBIECKA ELŻBIETA; OGRODOWCZYK DOMINIKA

(54) **Sposób wytwarzania granulowanego nawozu mineralnego wapniowego**

(57) Przedmiotem zgłoszenia jest sposób wytwarzania granulowanego nawozu mineralnego wapniowego z materiału sypkiego, w drodze jego granulacji w granulatorze talerzowym o działaniu okresowym, z użyciem wodnego roztworu melasy do jego nawilżania podczas granulacji, z wykorzystaniem gipsu, który polega na tym, że jako materiał sypki, z którego wytwarza się nawóz stosuje się błoto posaturacyjne oraz gips, przy czym najpierw do granulatora wprowadza się błoto posaturacyjne i prowadzi jego granulację w czasie 3-6 minut z równoczesnym natryskiwaniem granulowanego złoża wodnym roztworem melasy o temperaturze 20-60°C. Następnie na przesypujące się w talerzu złożo nanosi gips i kontynuuje granulację w czasie kolejnych 4-10 minut.

(1 zastrzeżenie)

A1 (21) 417849 (22) 2016 07 05

- (51) C05D 3/02 (2006.01)
 C05F 5/00 (2006.01)
 C05G 3/10 (2006.01)

- (71) POLITECHNIKA ŁÓDZKA, Łódź
 (72) OBRANIAK ANDRZEJ; NIWALD-JAŻWIŃSKA WERONIKA; OLEJNIK TOMASZ; SOBIECKA ELŻBIETA; OGRODOWCZYK DOMINIKA

(54) **Sposób wytwarzania granulowanego nawozu mineralnego wapniowo-magnezowego**

(57) Przedmiotem zgłoszenia jest sposób wytwarzania granulowanego nawozu mineralnego wapniowo-magnezowego z materiału sypkiego, w drodze jego granulacji w granulatorze talerzowym o działaniu okresowym, z użyciem wodnego roztworu melasy do jego nawilżania podczas granulacji, z wykorzystaniem mączki dolomitowej, który polega na tym, że jako materiał sypki, z którego wytwarza się nawóz stosuje się błoto posaturacyjne oraz mączkę dolomitową, przy czym najpierw do granulatora wprowadza się błoto posaturacyjne i prowadzi jego granulację w czasie 3-6 minut z równoczesnym natryskiwaniem granulowanego złoża wodnym roztworem melasy o temperaturze 20-60°C. Następnie na przesypujące się w talerzu złożo nanosi się mączkę dolomitową i kontynuuje granulację w czasie kolejnych 4-10 minut.

(1 zastrzeżenie)

A1 (21) 417890 (22) 2016 07 09

- (51) C07B 41/02 (2006.01)
 C07B 31/00 (2006.01)
 B01J 23/80 (2006.01)
 B01J 31/22 (2006.01)
 C07C 29/136 (2006.01)

- (71) UNIWERSYTET JAGIELLOŃSKI, Kraków
 (72) SZEWCZYK MARCIN; BEŻŁADA AGATA; BAŚ SEBASTIAN; MŁYŃNARSKI JACEK

(54) **Sposób asymetrycznej redukcji prochiralnych ketonów**

(57) Przedmiotem zgłoszenia jest sposób asymetrycznej redukcji prochiralnych ketonów, charakteryzujący się tym, że w środowisku pozbawionym rozpuszczalnika keton o wzorze 1, gdzie: R1 i R2 oznacza niezależnie grupę: aromatyczną lub alifatyczną, w tym alkilową lub alilową, ewentualnie podstawioną podstawnikiem: alifatycznym, alkoksylowym, arylowym, alkoksylowym, aryloksylowym, nitrowym lub halogenkiem lub ich kombinacją, poddaje się reakcji z trietoksyilanem w obecności katalizatora w ilości

od 0,05 do 0,3 mol%, będącego kompleksem Zn^{2+} z ligandem diaminowym L, będącym *N,N'*-dipodstawioną (*R,R*)-1,2-difenyloetylo-1,2-diaminą, korzystnie wybranych spośród związków o wzorze L1, L2, L3, uzyskując alkohol o wzorze 2.

(7 zastrzeżeń)

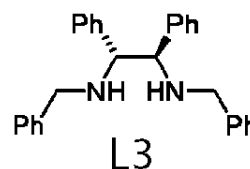
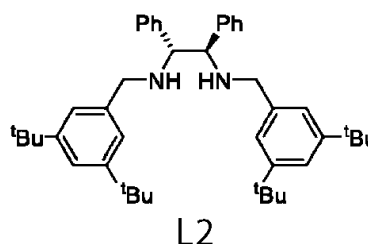
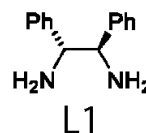
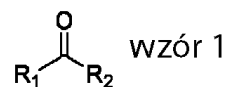

Wzór 2

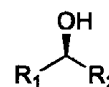

A1 (21) 421105 (22) 2017 03 31

- (51) C07C 37/84 (2006.01)
 C07C 39/16 (2006.01)

- (71) INSTYTUT CIĘŻKIEJ SYNTEZY ORGANICZNEJ BLACHOWNIA, Kędzierzyn-Koźle
 (72) KULESZA KAMIL; NAPIÓRKOWSKI SŁAWOMIR; BARTOSZEWICZ PRZEMYSŁAW; JASIEŃKIEWICZ JERZY; RDESIŃSKA-ĆWIK TERESA; MATYJA STANISŁAW; SOCHAŃCZAK MAŁGORZATA; MAJCHRZAK MARIA; FISZER RENATA; TKACZ BOGUSŁAW; KRUEGER ANDRZEJ

(54) **Sposób otrzymywania kryształów adduktu bisfenol A-fenol**

(57) Przedmiotem zgłoszenia jest sposób otrzymywania kryształów adduktu bisfenol A-fenol metodą krystalizacji z roztworu fenolowego następnie separacji kryształów adduktu za pomocą ciśnieniowego filtra obrotowego pracującego w sposób ciągły w następujących po sobie cyklach filtracji, wstępnego suszenia kryształów adduktu gazem inertnym, przemywania placka filtracyjnego, suszenia placka gazem inertnym oraz usuwania placka z filtra. Sposób polega na tym, że: zawieszinę kryształów adduktu bisfenol A-fenol zawierającą nie więcej niż 15 cg/g polifenoli, o temperaturze nie wyższej niż 55°C kieruje się do strefy filtracji, w której pod ciśnieniem gazu inertnego nie wyższym niż 1,0 MPa rozdziela się na dwie fazy, na fazę stałą składającą się głównie z kryształów adduktu i na ługi pofiltracyjne, fazę stałą poddaje się pierwszemu przemywaniu w temperaturze 45,0-70°C roztworem fenolowym zawierającym nie mniej niż 7,5 cg/g bisfenolu A, ługi pofiltracyjne poddaje się transformacji w temperaturze 58-75°C w reaktorze jonitowym z sulfonową żywicą makroporowatą w formie wodorowej przy szybkości przepływu ługów pofiltracyjnych

0,8-1,2 m³/m³_{katalizatora} · h, fazę ciekłą po kontakcie w reaktorze jonitowym, kieruje się jako roztwór fenolowy do pierwszego przemylwaną, kryształ adduktu bisfenol A-fenol poddaje się drugiemu przemylwaniu czystym fenolem, placek filtracyjny kryształów adduktu przedmuchiwa się gazem inertym o temperaturze 50-70°C, do uzyskania zawartości cieczy w placku nie wyższej niż 25 cg/g, po czym placek usuwa się z filtra a tkaninę filtracyjną przemylwa się czystym fenolem o temperaturze 50-80°C.

(8 zastrzeżeń)

A1 (21) 417908 (22) 2016 07 11

(51) C07C 51/42 (2006.01)

C07C 63/26 (2006.01)

(71) LEX TECH SPÓŁKA Z OGRANICZONĄ ODPOWIEDZIALNOŚCIĄ, Puławy

(72) GRZYBOWSKI PIOTR

(54) Sposób oczyszczania PTA z surowego strumienia PTA

(57) Przedmiotem zgłoszenia jest sposób oczyszczania kwasu tereftalowego (PTA) z surowego strumienia PTA uzyskanego sposobem recyklingu PTA. Sposób ten obejmuje dwuetapową filtrację przemylwania placka filtracyjnego gorącą, a następnie zimną wodą, przedmuchiwanie i suszenia placka filtracyjnego i na koniec przesiewania uzyskanego produktu do uzyskania ziaren o średnicy od 20 mikrometrów do 130 mikrometrów.

(6 zastrzeżeń)

A1 (21) 417851 (22) 2016 07 05

(51) C07C 67/08 (2006.01)

B01J 31/38 (2006.01)

(71) INSTYTUT CIĘŻKIEJ SYNTETY ORGANICZNEJ BLACHOWNIA, Kędzierzyn-Koźle

(72) MOSIO-MOSIEWSKI JAN; NOWICKI JANUSZ; STAŃCZYK DOROTA; WOSZCZYŃSKI PIOTR; STEPIŃSKI EDWARD

(54) Sposób otrzymywania estrów wyższych kwasów tłuszczowych i trimetylopropanu

(57) Przedmiotem zgłoszenia jest sposób otrzymywania estrów wyższych kwasów tłuszczowych i trimetylopropanu, który polega na tym, że reakcję estyfikacji prowadzi się przez 6-12 godzin w temperaturze 200-240°C, stosując jako katalizator homogeniczne związki o wzorach ogólnych: Sn(OCOR)₂, Ti(OR)₄ i Zr(OR)₄, gdzie R = C₃ - C₇, w ilości 0,3-1% wagowych w stosunku do ilości wyższych kwasów tłuszczowych, przy czym stosunek moliowy ilości stosowanego kwasu tłuszczowego do ilości grupy hydroksylowej polioliu mieści się w przedziale od 1,1:1 do 1:1, a w trakcie syntezy usuwa się destylat zawierający wodę poestryfikacyjną, będącą produktem ubocznym reakcji, przepuszczając przez mieszaninę reakcyjną strumień gazu inertynego.

(6 zastrzeżeń)

A1 (21) 417965 (22) 2016 07 14

(51) C07C 381/12 (2006.01)

A01N 41/02 (2006.01)

(71) INSTYTUT OCHRONY ROŚLIN - PAŃSTWOWY INSTYTUT BADAWCZY, Poznań

(72) PERNAK JULIUSZ; TURGUŁA ANNA; MARCINKOWSKA KATARZYNA; PRACZYK TADEUSZ

(54) Nowe trzeciorzędowe sole organiczne z kationem trimetylosulfoksoniowym, sposób ich otrzymywania oraz zastosowanie jako herbicydy

(57) Przedmiotem zgłoszenia są nowe trzeciorzędowe sole organiczne z kationem trimetylosulfoksoniowym o wzorze ogólnym 1, w którym A⁻ oznacza anion 3,6-dichloro-2-metoksyben-

zoanowy o wzorze 2 albo 4-chloro-2-metylofenoksyoctanowy o wzorze 3 albo 2,4-dichlorofenoksyoctanowy o wzorze 4 albo 2-(4-chloro-2-metylofenoksy)propionianowy o wzorze 5. Ponadto przedmiotem zgłoszenia jest też sposób ich otrzymywania, który polega na tym, że wodorotlenek trimetylosulfoksoniowy poddaje się reakcji zobojętniania w stosunku molowym 1:1 roztworem kwasu będącego źródłem anionu 2-(4-chloro-2-metylofenoksy)propionianowego albo 4-chloro-2-metylofenoksyoctanowego albo 2,4-dichloro-fenoksyoctanowego albo 3,6-dichloro-2-metoksybenzoanowego, którą prowadzi się w protonowym, polarnym rozpuszczalniku korzystnie w wodzie, w temperaturze 20°C - 30°C, korzystnie w 20°C, w czasie co najmniej 30 minut, korzystnie 60 minut, po czym rozpuszczalnik odparowuje się pod obniżonym ciśnieniem i pozostałość suszy pod obniżonym ciśnieniem w temperaturze 40°C - 80°C, korzystnie 70°C. Zgłoszenie obejmuje też zastosowanie nowych soli organicznych z kationem trimetylosulfoksoniowym o wzorze ogólnym 1, w którym A⁻ oznacza anion 3,6-dichloro-2-metoksybenzoanowy o wzorze 2 albo 4-chloro-2-metylofenoksyoctanowy o wzorze 3 albo 2,4-dichlorofenoksyoctanowy o wzorze 4 albo 2-(4-chloro-2-metylofenoksy)propionianowy o wzorze 5, jako herbicydy.

(9 zastrzeżeń)

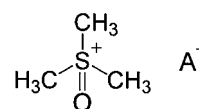

Wzór 1

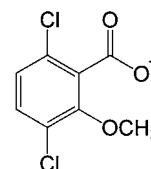

Wzór 2

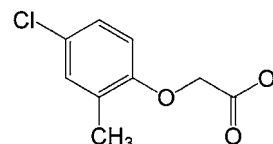

Wzór 3

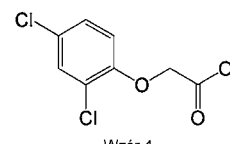

Wzór 4

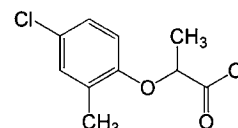

Wzór 5

A1 (21) 417964 (22) 2016 07 14

(51) C07C 381/14 (2006.01)

A01N 41/12 (2006.01)

(71) INSTYTUT OCHRONY ROŚLIN - PAŃSTWOWY INSTYTUT BADAWCZY, Poznań

(72) PERNAK JULIUSZ; TURGUŁA ANNA; MARCINKOWSKA KATARZYNA; PRACZYK TADEUSZ

(54) Nowe sole organiczne z kationem trimetylosulfoniowym, sposób ich otrzymywania oraz zastosowanie jako środki ochrony roślin

(57) Przedmiotem zgłoszenia są nowe sole organiczne z kationem trimetylosulfoniowym o wzorze ogólnym 1, w którym A⁻

oznacza anion 4-chloro-2-metylofenoksyoctanowy o wzorze 2 albo 3,6-dichloro-2-metoksybenzoesanowy o wzorze 3 albo 2-(4-chloro-2-metylofenoksy)propionianowy o wzorze 4 albo 2,4-dichlorofenoksyoctanowy o wzorze 5. Ponadto, przedmiotem zgłoszenia jest też sposób ich otrzymywania, który polega na tym, że trzyczłonowy bromek trimetylosulfoniowy o wzorze ogólnym 6, poddaje się reakcji z wodnym albo alkoholowym, korzystnie metanolowym roztworem soli potasowej kwasu 3,6-dichloro-2-metoksybenzoesowego albo 4-chloro-2-metylofenoksyoctowego albo 2,4-dichlorofenoksyoctowego albo 2-(4-chloro-2-metylofenoksy)propionowego w stosunku molowym soli trimetylosulfoniowej do soli kwasu 3,6-dichloro-2-metoksybenzoesowego albo 4-chloro-2-metylofenoksyoctowego albo 2,4-dichlorofenoksyoctowego albo 2-(4-chloro-2-metylofenoksy)propionowego równym 1:1, którą prowadzi się w środowisku wodnym albo alkoholowym, korzystnie w metanolowym, w temperaturze 20°C - 60°C, korzystnie w 40°C, w czasie 10-60 minut, korzystnie przez 30 minut, po czym rozpuszczalnik odparowuje się pod obniżonym ciśnieniem, a następnie pozostałość rozpuszcza się w bezwodnym rozpuszczalniku organicznym, korzystnie w mieszaninie metanol-aceton w stosunku 2:5 (v/v), po czym oddziela się powstały osad, odparowuje rozpuszczalnik, a pozostałość suszy pod obniżonym ciśnieniem w temperaturze 40°C - 70°C, korzystnie 60°C. Zgłoszenie dotyczy również zastosowania powyższych soli.

(9 zastrzeżeń)

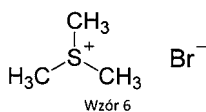
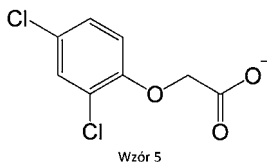
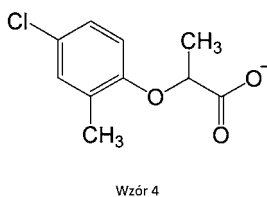
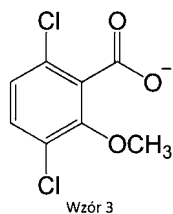
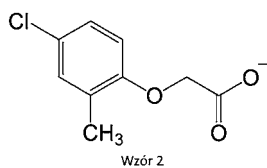
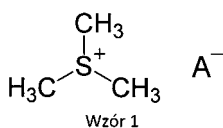

- (71) POLITECHNIKA WROCŁAWSKA, Wrocław
 (72) ZIELIŃSKA-BŁAJET MARIOLA; WRZEŚNIAK MARCIN
 (54) **Chiralne pochodne selenomocznikowe zawierające ugrupowanie dehydroabietyloaminy i alkaloidów drzewa chinowca oraz sposób ich wytwarzania**

(57) Przedmiotem zgłoszenia są chiralne pochodne selenomocznikowe zawierające ugrupowanie dehydroabietyloaminy i alkaloidów drzewa chinowca o wzorze ogólnym 1, zawierające w pozycji *N* grupę dehydroabietyloową [(1*R*,4*aS*,10*aR*)-1,4*a*-dimetylo-7-izopropyl-1,2,3,4,4*a*,9,10,10*a*-oktahydrofenantrenylo-1-metylową], natomiast w pozycji *N'* zawierające szkielet alkaloidowy, stanowiący układ chininy lub chinidyny. Zgłoszenie dotyczy również sposobu wytwarzania chiralnych pochodnych selenomocznikowych, zawierających ugrupowanie dehydroabietyloaminy i alkaloidów drzewa chinowca, o wzorze ogólnym 1, który polega na tym, że w pierwszym etapie dehydroabietyloaminę poddaje się reakcji formylowania, a otrzymaną *N*-formylodehydroabietyloaminę przekształca się w izonitryl, który poddaje się następnie reakcji z selenem, po czym w końcowym etapie otrzymany izoselenonitryl o wzorze 2 poddaje się reakcji z 9-amino-(9-deoksy) pochodną alkaloidu o wzorze 3 w temperaturze od 273K do 295K, w środowisku rozpuszczalnika organicznego.

(3 zastrzeżenia)

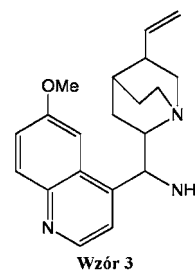
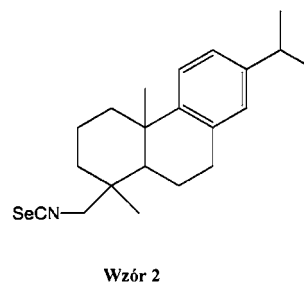
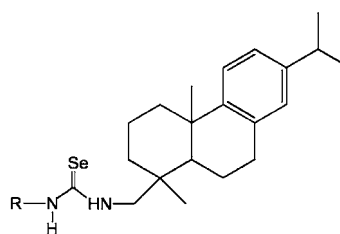

A1 (21) 417920 (22) 2016 07 11

(51) C07C 405/00 (2006.01)

C07F 7/18 (2006.01)

C07C 317/18 (2006.01)

- (71) INSTYTUT FARMACEUTYCZNY, Warszawa
 (72) DAMS IWONA; KRUPA MAŁGORZATA;
 CHODYŃSKI MICHAŁ; CMOCH PIOTR;
 OSTASZEWSKA ANNA

- (54)
- Sposób wytwarzania tafluprostu i jego pochodnych**

(57) Przedmiotem zgłoszenia jest sposób wytwarzania syntetycznego analogu prostaglandyny F_{2α}, tafluprostu oraz jego pochodnych, takich jak amidy i estry, przedstawionych wzorem

A1 (21) 420738 (22) 2017 03 06

(51) C07C 391/00 (2006.01)

C07D 453/04 (2006.01)

ogólnym (I), w którym X oznacza -O- lub -NH-, a R¹ oznacza H lub grupę C₁₋₃-alkilową, na drodze syntezy konwergentnej, ze strukturalnie zaawansowanego syntonu prostaglandynowego. Zastrzeżone są także związki pośrednie otrzymywane w syntezie analogów prostaglandyn F_{2α}. Tafluprost stosowany jest w leczeniu jaskry z otwartym kątem przesączania i nadciśnienia ocznego, zaś jego pochodne mogą znaleźć zastosowanie jako potencjalne substancje czynne bądź wzorce zanieczyszczeń.

(11 zastrzeżeń)

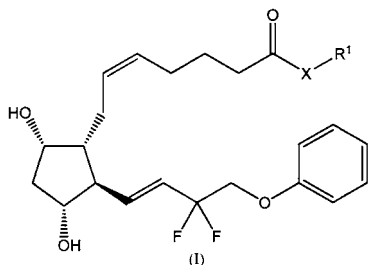

A1 (21) 420448 (22) 2017 02 10

(51) C07D 233/60 (2006.01)

C07C 31/135 (2006.01)

C07D 275/06 (2006.01)

C09K 3/16 (2006.01)

(71) POLITECHNIKA WROCŁAWSKA, Wrocław

(72) FEDER-KUBIS JOANNA

(54) Sacharynian 1-[(1R,2S,5R)-(-)-mentoksymetylo]-3-tetradecyloimidazoliowy, sposób wytwarzania oraz zastosowanie

(57) Przedmiotem zgłoszenia jest sacharynian 1-[(1R,2S,5R)-(-)-mentoksymetylo]-3-tetradecyloimidazoliowy, należący do chiralnych cieczy jonowych, o wzorze 1, zawierający w części kationowej optycznie czynną grupę (1R,2S,5R)-(-)-mentolu połączoną mostkiem metylenowym z atomem azotu typu pirolowego imidazolu w pozycji N-1 oraz łańcuch tetradecyloowy połączony z atomem azotu typu pirydyniowego imidazolu w pozycji N-3, stanowiący łańcuch alkilowy zawierający czternaście atomów węgla, natomiast w części anionowej anion sacharynianowy. Zgłoszenie dotyczy też sposobu wytwarzania monocyklicznego sacharynianu 1-[(1R,2S,5R)-(-)-mentoksymetylo]-3-tetradecyloimidazoliowego, o wzorze 1, który polega na tym, że chiralnych chlorek 1-[(1R,2S,5R)-(-)-mentoksymetylo]-3-tetradecyloimidazoliowy o wzorze 2, poddaje się reakcji wymiany z sacharynianem sodu, w stosunku bliskim równomolowemu, w temperaturze od 273,15 do 373,15K, w obecności rozpuszczalnika organicznego lub w wodzie. Zgłoszenie dotyczy również zastosowania sacharynianu 1-[(1R,2S,5R)-(-)-mentoksymetylo]-3-tetradecyloimidazoliowy,

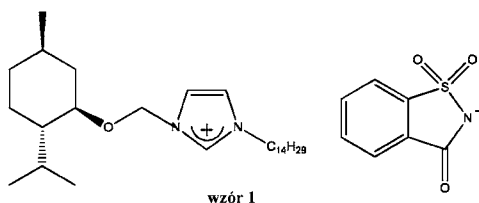

wzór 1

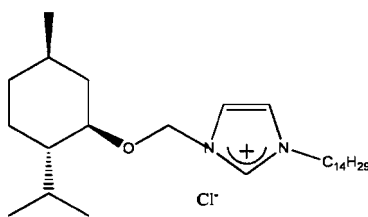

wzór 2

należącego do chiralnych cieczy jonowych, o wzorze 1 jako środka o działaniu antyelektrostatycznym.

(5 zastrzeżeń)

A1 (21) 417821 (22) 2016 07 04

(51) C07D 301/19 (2006.01)

C07D 303/04 (2006.01)

B01J 21/06 (2006.01)

(71) ZACHODNIOPOMORSKI UNIWERSYTET

TECHNOLOGICZNY W SZCZECINIE, Szczecin

(72) WRÓBLEWSKA AGNIESZKA; GAWARECKA ALICJA;

DREWNOWSKA EWA

(54) Sposób utleniania limonenu

(57) Przedmiotem zgłoszenia jest sposób epoksydacji limonenu, za pomocą 5M roztworu wodoronadtlenku t-butylu w dekanie w obecności katalizatorów tytanowo-silikatowych Ti-MCM-41 i Ti-MWW oraz metanolu jako rozpuszczalnika. Sposób charakteryzuje się tym, że proces prowadzi się pod ciśnieniem atmosferycznym w temperaturze 20-80°C lub autogenicznym w temperaturze 90-140°C, przy stosunku molowym limonen/utleniacz 1:1-5:1, w czasie reakcji 6-24 h, przy stężeniu metanolu w mieszaninie reakcyjnej 60-90% wagowych, zaś katalizator tytanowo-silikatowy stosuje się w ilości 1-6% wagowych w mieszaninie reakcyjnej. Korzystnie proces epoksydacji limonenu prowadzi się stosując intensywność mieszania 500 obr/min. Korzystnie surowce wprowadza się do autoklawu w następującej kolejności: limonen, metanol, katalizator i na końcu utleniacz.

(3 zastrzeżenia)

A1 (21) 418332 (22) 2016 08 16

(51) C07D 333/10 (2006.01)

G01N 33/68 (2006.01)

(31) P417300 (32) 2016 05 24 (33) PL

(71) INSTYTUT CHEMII FIZYCZNEJ

POLSKIEJ AKADEMII NAUK, Warszawa;

UNIWERSYTET KARDYNAŁA STEFANA WYSZYŃSKIEGO, Warszawa

(72) ŁACH PATRYCJA; CIEPLAK MACIEJ;

SHARMA PIYUSH S.; ISKIERO ZOFIA;

D'SOUZA FRANCIS, US; KUTNER WŁODZIMIERZ

(54) Chemosensor molekularnie wdrukowanym polimerem tiofenowym do selektywnego oznaczania nitrozoaminowych toksyn zwłaszcza N-nitrozo-L-proliny

(57) Zgłoszenie obejmuje warstwę rozpoznającą toksyczne N-nitrozoaminy, charakteryzującą się tym, że zawiera molekularnie wdrukowany polimer (MIP) bis(2,2'-bitien-5-ylo)metanu z podstawnikami fenolowymi zdolnymi do molekularnego rozpoznawania tych N-nitrozoamin. Zgłoszenie dotyczy również sposobu otrzymywania tej warstwy, który obejmuje wytworzenie kompleksu pre-polimeryzacyjnego w roztworze, (b) osadzenie go na elektrodzie za pomocą elektropolimeryzacji potencjodynamicznej i wytworzenie w ten sposób przewodzącej warstwy MIP-u, a następnie (c) usunięcie szablonu N-nitrozoaminy z tej warstwy MIP-u, aby opróżnić luki molekularne wdrukowane w polimerze z uzyskaniem warstwy rozpoznającej N-nitrozoaminy. Ponadto zgłoszenie obejmuje zastosowanie warstwy rozpoznającej MIP-u do oznaczenia N-nitrozoamin, w tym N-nitrozo-L-proliny, w białkowych produktach spożywczych.

(9 zastrzeżeń)

A1 (21) 417850 (22) 2016 07 05

(51) C07K 1/10 (2006.01)

C07K 5/08 (2006.01)

C07D 209/52 (2006.01)

- (71) POLITECHNIKA ŁÓDZKA, Łódź
 (72) KAMIŃSKI ZBIGNIEW J.; KOLESIŃSKA BEATA;
 FRĄCZYK JUSTYNA; OLEJNIK JADWIGA;
 ZAWADZKI STEFAN; KARSKA ALEKSANDRA;
 GZIK ANNA; CHABERSKA AGATA

- (54) **Sposób otrzymywania
 (1R,2S,5S)-3-[N-(N-tert-butylokarbamoilo)-
 -3-metylo-L-walilo]-N-(2-cyklobutylo-
 -1-oksamoiletylo)-6,6-dimetylo-
 -3-azabicyklo[3.1.0]heksan-2-karboksamidu**

(57) Przedmiotem zgłoszenia jest sposób otrzymywania (1R,2S,5S)-3-[N-(N-tert-butylokarbamoilo)-3-metylo-L-walilo]-N-(2-cyklobutylo-1-oksamoiletylo)-6,6-dimetylo-3-azabicyklo[3.1.0]heksan-2-karboksamidu, stanowiącego lek o nazwie Boceprevir, stosowany w leczeniu wirusowego zapalenia wątroby typu C, o wzorze ogólnym 1, w którym blok budulcowy A oznacza pochodną t-leucyny, przekształconą do N-(t-butylokarbamoilo)-t-leucyny (t-Bur-t-Leu-OH, gdzie t-Bur oznacza grupę N-t-butylokarbamoilową), blok budulcowy B - bicykliczną pochodną proliny będącą pochodną kwasu (1R,2S,5S)-6,6-dimetylo-3-azabicyklo[3.1.0]heksano-2-karboksylowego, blok budulcowy D - pochodną α -okso- β -aminocyklobutylobutyroamidu, polegający na tworzeniu wiązań peptydowych w syntezie prowadzonej w roztworze, w której fragmenty strukturalne cząsteczki łączy się w dowolnej kolejności, charakteryzuje się tym, że jako odczynnik kondensujący stosuje się 4-toluenosulfonian N-metylo-N-(4,6-dimetoksy-1,3,5-triazyn-2-yl)-morfoliniowy.

(4 zastrzeżenia)

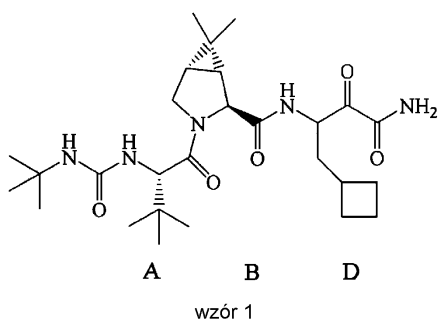

A1 (21) **417838** (22) 2016 07 05

- (51) **C07K 1/14** (2006.01)
C07K 1/30 (2006.01)
C07K 1/36 (2006.01)
A61K 38/02 (2006.01)

- (71) UNIWERSYTET PRZYRODNICZY WE WROCŁAWIU,
 Wrocław
 (72) ZAMBROWICZ ALEKSANDRA; ZABŁOCKA AGNIESZKA;
 BOBAK ŁUKASZ; TRZISZKA TADEUSZ

- (54) **Sposób otrzymywania
 immunostymulującego preparatu
 białkowo-peptydowego z żółtek jaj,
 zwłaszcza kurzych**

(57) Zgłoszenie dotyczy metody, która umożliwia uzyskanie produktu w postaci mieszaniny białek i peptydów. Zastosowanie etanolu i acetonu w próbce pozwala na usunięcie białek balastowych z „materiału wyjściowego”. Wraz ze wzrostem stężenia obu proponowanych substancji maleje udział białek o masach cząsteczkowych 66 kDa i 25 kDa, stanowiących odpowiednio łańcuch ciężki i łańcuch lekki IgY. Preparaty białkowo-peptydowe otrzymane tą metodą wykazują silne właściwości indukcyjne wobec cytokin IL-1 β oraz IL-6, wydzielanych przez komórki krwi ludzkiej w teście *ex-vivo*. Preparat o właściwościach endogennych regulatorów może stanowić naturalną substancję terapeutyczną w terapii

mającej na celu zahamowanie procesów obumierania komórek nerwowych, przy schorzeniach o podłożu neurodegeneracyjnym.
 (1 zastrzeżenie)

A1 (21) **417930** (22) 2016 07 12

- (51) **C07K 14/78** (2006.01)
C07K 1/14 (2006.01)
C07K 14/46 (2006.01)
C08H 1/06 (2006.01)

- (71) SIEMASZKO-PRZYBYLSKA KRYSZYNA, Gdańsk;
 PRZYBYLSKI PIOTR, Gdańsk
 (72) SIEMASZKO-PRZYBYLSKA KRYSZYNA;
 PRZYBYLSKI PIOTR

- (54) **Sposób otrzymywania tropokolagenu,
 L-aminokwasów, melaniny, proteoglikanów
 ze źródeł naturalnych, którymi są skóry ryb
 słodko i słonowodnych wraz z pokrywającą
 je warstwą śluzu**

(57) Przedmiotem zgłoszenia jest metoda otrzymywania proteoglikanów, tropokolagenu, melaniny i L-aminokwasów ze źródeł naturalnych, którymi są ryby słono i słodkowodne, poprzez hydratację katalizowaną kwasem mlekowym z określeniem warunków procesu otrzymywania powyższych związków oraz sposobu jego wykonania, oczyszczania metodą dializy, rozdzielenia sposobem sedymentacji.

(5 zastrzeżeń)

A1 (21) **417873** (22) 2016 07 07

- (51) **C08B 37/08** (2006.01)
C08J 3/075 (2006.01)
F26B 5/08 (2006.01)

- (71) POLITECHNIKA KRAKOWSKA
 IM. TADEUSZA KOŚCIUSZKI, Kraków
 (72) PIĄTKOWSKI MAREK; RADWAN-PRAGŁOWSKA JULIA;
 JANUS ŁUKASZ

- (54) **Sposób wytwarzania aerożelu chitozanowego**

(57) Przedmiotem zgłoszenia jest sposób wytwarzania aerożelu chitozanowego z chitozanu w środowisku wodnym w obecności kwasów metodami fizycznymi, który polega na tym, że chitozan o średniej masie molowej od 200 000 do 1 200 000 g/mol rozpuszcza się w roztworze wodnym co najmniej jednego kwasu organicznego i/lub co najmniej jednego kwasu nieorganicznego, przy czym stosuje się taką ilość kwasu, by obniżyć pH środowiska poniżej 6,3, miesza się całość do uzyskania jednorodnego koloidalnego roztworu chitozanu, po czym roztwór ten przeprowadza się w stan stały w temperaturze poniżej 0°C i po zestaleniu liofilizuje.

(10 zastrzeżeń)

A1 (21) **417858** (22) 2016 07 05

- (51) **C08G 18/42** (2006.01)
C08G 18/48 (2006.01)
C08G 18/50 (2006.01)
C08J 9/14 (2006.01)

- (71) KORZENIOWSKI WACŁAW CHEMENERGIA, Tarnów
 (72) KORZENIOWSKI WACŁAW

- (54) **Kompozycja pianki poliuretanowej
 do systemu natryskowego**

(57) Przedmiotem zgłoszenia jest kompozycja pianki poliuretanowej do systemów natryskowych, zawierająca środek spieniający, emulgator, poliole poliestrowe, polieter, katalizatory oraz środki uniepalniające, która składa się z trzech składników. Są nimi odpowiednio: od 70 do 80 części wagowych Składnika A, zawierającego

od 40 do 80 części wagowych poliestru; od 20 do 60 części wagowych propoksyloowanej i/lub etylenowanej gliceryny i/lub sorbitolu i/lub sacharozy; od 10 do 50 części wagowych trójfosforanu 2-chloro-1-metyloetylowego lub fosforanu trietylu lub bromowanego alkoholu; od 5 do 30 części wagowych surfaktantu, od 3 do 10 części wagowych katalizatora spieniana; od 2 do 8 części wagowych katalizatora żelowania; od 1 do 3 części wagowych kopolimeru polieterowo-polidimetylosilikasowego oraz od 2 do 4 części wagowych wody, od 90 do 110 części wagowych izocyjanianów jako środka sieciującego i stanowiącego Składnik B, od 20 do 30 części wagowych Składnika C w postaci środka spieniającego samodzielnie lub w mieszaninie z polieterem i/lub niepalniaczem.

(12 zastrzeżeń)

A1 (21) 421412 (22) 2017 04 26

(51) C08J 3/075 (2006.01)

C12Q 1/34 (2006.01)

(71) POLITECHNIKA WROCŁAWSKA, Wrocław

(72) LABUS KAROLINA

(54) **Żelatynowe matryce hydrożelowe, sposób ich wytwarzania oraz ich zastosowanie**

(57) Przedmiotem zgłoszenia są żelatynowe matryce hydrożelowe charakteryzujące się tym, że zawierają syntetyczny substrat w postaci orto-nitrofenylo-β-D-galaktopiranozydu (ONPG) w stężeniu od 8,0 do 20 mmol · dm⁻³. Zgłoszenie obejmuje też sposób wytwarzania żelatynowych matryc hydrożelowych, który polega na tym, że wodny roztwór żelatyny o pH od 7,2 do 8,0 i stężeniu od 5 do 15% w/v zawierający orto-nitrofenylo-β-D-galaktopiranozyd (ONPG) w stężeniu od 8,0 do 20 mmol · dm⁻³ poddaje się reakcji sieciowania w obecności wodnego roztworu transglutaminazy o stężeniu od 0,1 do 2,0% w/v jako czynnika sieciującego, w czasie od 0,25 h do 24 h i temperaturze od 277 do 293K. Zgłoszenie dotyczy również zastosowania żelatynowych matryc hydrożelowych do wytwarzania barwnego testu do detekcji β-galaktozydazy, w szczególności w roztworach wodnych.

(4 zastrzeżenia)

A1 (21) 417861 (22) 2016 07 05

(51) C10L 5/44 (2006.01)

C10L 9/10 (2006.01)

(71) FUEL EKO SPÓŁKA Z OGRANICZONĄ ODPOWIEDZIALNOŚCIĄ, Rzeszów

(72) BAÑBOR HUBERT

(54) **Sposób i instalacja do wytwarzania pelletu opałowego**

(57) Sposób wytwarzania pelletu opałowego drzewno-makuchowego charakteryzuje się tym, że domieszki agro stanowią od 2 do 11% wagowych mieszanki pelletowej, a tartaczne zrębka lub trocina dozowane są poprzez ruchomą podłogę (1) i separator dyskowy (2) oraz makuch z dozownika makucha (3) podawane są do młyna młotkowego (4) rozdrabniającego i mieszającego, z którego kierowane są do suszarni taśmowej (5), po czym do zbiornika buforowego (6) suchego, następnie surowiec jest wtórnie rozdrabniany i mieszany poprzez mielenie w młynach młotkowych (7), następnie rozdrobniony materiał poprzez filtry (8) kierowany jest do granuladora (9). Gotowy produkt transportowany jest do chłodnicy (10) wentylatorowej, gdzie dojrzewa i po uzyskaniu odpowiednich parametrów przechodzi do zbiornika (11) gotowego produktu. Instalacja do wytwarzania pelletu opałowego drzewno-makuchowego wyposażona w zbiornik zrąbków i zbiornik makucha oraz przenośnik łańcuchowy i młyn (4) oraz automatyczną linię do paletyzacji, charakteryzuje się tym, że przenośnik łańcuchowy transportujący makuch do młyna młotkowego (4) posiada system kontroli i dozowania makucha (13), a pod suszarnią taśmową (5) ma zainstalowaną myjkę ciśnieniową (14). Suszarnia taśmowa (5) ma zbiornik buforowy (6), z którego surowiec kierowany jest do powtórnego rozdrabniania w młynie młotkowym (7), skąd poprzez filtry (8) spada

do granuladora (9), a następnie jest kierowany do chłodnicy (10) i zbiornika gotowego produktu (11).

(5 zastrzeżeń)

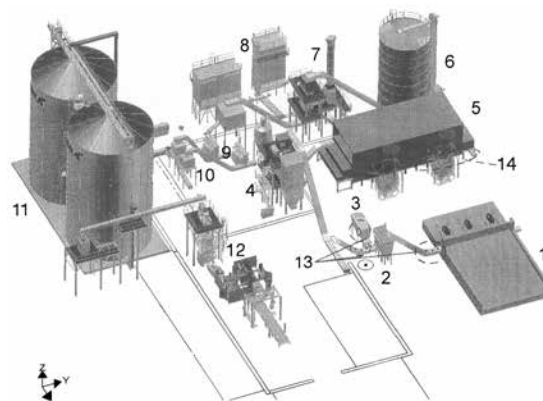

A1 (21) 417943 (22) 2016 07 13

(51) C12N 5/02 (2006.01)

C12N 5/10 (2006.01)

C12N 5/071 (2010.01)

A61K 35/12 (2015.01)

C12N 15/12 (2006.01)

C12N 15/867 (2006.01)

A61P 3/10 (2006.01)

C12N 5/22 (2006.01)

(71) CELTHER POLSKA SPÓŁKA Z OGRANICZONĄ ODPOWIEDZIALNOŚCIĄ, Zakroczym

(72) WALCZAK MACIEJ PAWEŁ; GRZELA DAWID PAWEŁ; DROZD ANNA MARIA; STOCZYŃSKA-FIDELUS EWELINA; RIESKE PIOTR

(54) **Otrzymywanie komórek produkujących insulinę z pluripotentnych komórek macierzystych z wykorzystaniem nadekspresji czynników transkrypcyjnych PDX1-VP16 i NKX6.1 aktywowanych w procesie różnicowania na etapie komórek progenitorowych trzustki**

(57) Zgłoszenie dotyczy metody uzyskiwania komórek produkujących insulinę (IPC) z pluripotentnych komórek macierzystych. Metoda polega na chemicznym różnicowaniu pluripotentnych komórek macierzystych wspomaganym nadekspresją czynników transkrypcyjnych PDX1-VP16 oraz NKX6.1 indukowaną na etapie dojrzewania progenitorowych komórek trzustki w kierunku komórek produkujących insulinę. Uzyskane komórki IPC wykazują obecność insuliny oraz c-peptydu w strukturach komórkowych oraz wydzielają insulinę do pożywki hodowlanej. Opracowana metoda pozwala uzyskać komórki przypominające komórki beta trzustki mogące posłużyć jako narzędzie badawcze i stanowiące podstawę przyszłej terapii.

(9 zastrzeżeń)

A1 (21) 417899 (22) 2016 07 11

(51) C12P 1/02 (2006.01)

C12P 5/02 (2006.01)

C12N 1/14 (2006.01)

C12R 1/645 (2006.01)

(71) ZACHODNIOPOMORSKI UNIWERSYTET TECHNOLOGICZNY W SZCZECINIE, Szczecin

(72) CYBULSKA KRYSZYNA; DOBEK TOMASZ; KOŁOSOWSKI PAWEŁ; WROŃSKA ILONA

(54) **Sposób biotransformacji materiału zawierającego polimery ligninocelulozowe w tym hemicelulozę przeznaczoną do wykorzystania jako substrat w biogazowni**

(57) Przedmiotem zgłoszenia jest sposób biotransformacji materiału zawierającego polimery ligninocelulozowe, w tym hemicelulozę, przeznaczoną do wykorzystania jako substrat w biogazowni. Sposób charakteryzuje się tym, że do materiału zawierającego polimery ligninocelulozowe wprowadza się inokulum grzyba *Cladosporium silenes*, szczepu zdeponowanego w kolekcji Instytutu Przemysłu Rolno-Spożywczego w Warszawie pod numerem KKP/2060/p, tak przygotowaną hodowlę prowadzi się w temperaturze od 10 do 35°C, przy czym hodowlę okresowo się miesza i utrzymuje jej wilgotność w przedziale 40-60%.

(4 zastrzeżenia)

A1 (21) **417881** (22) 2016 07 08

(51) **C12P 17/06** (2006.01)

C12P 7/02 (2006.01)

C07D 311/32 (2006.01)

C12R 1/685 (2006.01)

(71) UNIWERSYTET PRZYRODNICZY WE WROCŁAWIU, Wrocław

(72) KOSTRZEWA-SUSŁÓW EDYTA; DYMARSKA MONIKA; JANECKO TOMASZ

(54) **Sposób wytwarzania czystego optycznie (+)-(R)-7-hydroksyflawanonu**

(57) Przedmiotem zgłoszenia jest sposób wytwarzania (+)-(R)-7-hydroksyflawanonu, polegający na tym, że do podłoża odpowiedniego dla grzybów strzępkowych wprowadza się szczep *Aspergillus niger* CH 11/21, następnie po upływie co najmniej 48 godzin do hodowli wprowadza się substrat, którym jest (\pm)-octan 7-hydroksyflawanonu, rozpuszczony w rozpuszczalniku organicznym mieszającym się z wodą, transformację prowadzi się przy ciągłym wstrząsaniu, co najwyżej 150 godzin, po czym produkt ekstrahuje się rozpuszczalnikiem organicznym niemieszającym się z wodą i oczyszcza chromatograficznie. Związek ten może znaleźć zastosowanie jako antyoksydant w przemyśle spożywczym oraz jako składnik środków farmaceutycznych i kosmetycznych.

(5 zastrzeżeń)

A1 (21) **417882** (22) 2016 07 08

(51) **C12P 17/06** (2006.01)

C12P 7/02 (2006.01)

C07D 311/32 (2006.01)

C12R 1/685 (2006.01)

(71) UNIWERSYTET PRZYRODNICZY WE WROCŁAWIU, Wrocław

(72) KOSTRZEWA-SUSŁÓW EDYTA; DYMARSKA MONIKA; JANECKO TOMASZ

(54) **Sposób wytwarzania czystego optycznie (+)-(R)-7-hydroksyflawanonu**

(57) Przedmiotem zgłoszenia jest sposób wytwarzania (+)-(R)-7-hydroksyflawanonu, który charakteryzuje się tym, że do podłoża odpowiedniego dla grzybów strzępkowych wprowadza się szczep *Aspergillus niger* CH 11/21, następnie po upływie co najmniej 48 godzin do hodowli wprowadza się substrat, którym jest (\pm)-propionian 7-hydroksyflawanonu o wzorze 1, rozpuszczony w rozpuszczalniku organicznym mieszającym się z wodą. Transformację prowadzi się przy ciągłym wstrząsaniu, co najwyżej 80 godzin, po czym produkt ekstrahuje się rozpuszczalnikiem organicznym niemieszającym się z wodą i oczyszcza chromatograficznie.

(5 zastrzeżeń)

A1 (21) **417909** (22) 2016 07 11

(51) **C12P 33/00** (2006.01)

C12P 33/16 (2006.01)

C12R 1/645 (2006.01)

(71) UNIWERSYTET PRZYRODNICZY WE WROCŁAWIU, Wrocław

(72) PANEK ANNA; ŚWIZDOR ALINA; BARYCZA BARBARA; MILECKA-TRONINA NATALIA; OSTROWSKA PAULINA

(54) **Sposób wytwarzania 3 β -hydroksy-17 α -oksa-D-homo-androst-5-en-7,17-dionu**

(57) Zgłoszenie dotyczy sposobu wytwarzania 3 β -hydroksy-17 α -oksa-D-homo-androst-5-en-7,17-dionu na drodze mikrobiologicznego utleniania typu Baeyera-Villigera w pierścieniu D cząsteczki, w którym jako substrat stosuje się 7-okso-DHEA, przy użyciu systemu enzymatycznego grzyba strzępkowego *Fusicoccum amygdali* AM258.

(4 zastrzeżenia)

A1 (21) **417948** (22) 2016 07 13

(51) **C12Q 1/68** (2006.01)

(71) ZAWISTOWSKA-DENIZIAK ANNA, Legionowo; INSTYTUT PARAZYTOLOGII IM. WITOLDA STEFAŃSKIEGO POLSKIEJ AKADEMII NAUK, Warszawa

(72) ZAWISTOWSKA-DENIZIAK ANNA; MŁOCICKI DANIEL

(54) **Sekwencje oligonukleotydów oraz ich zastosowanie, sposób wykrywania obecności DNA pasożyta we krwi oraz zestaw**

(57) Przedmiotem zgłoszenia są sekwencje oligonukleotydów scharakteryzowane jako SEQ. ID No. 1 do SEQ. ID No. 8, sposób wykrywania obecności pasożyta we krwi, zestaw do wykrywania obecności DNA *Trichinella spp* oraz zastosowanie opisanych powyżej oligonukleotydów do produkcji zestawu.

(7 zastrzeżeń)

A1 (21) **417958** (22) 2016 07 14

(51) **C12Q 1/68** (2006.01)

(71) POMORSKI UNIWERSYTET MEDYCZNY W SZCZECINIE, Szczecin; JAKUBOWSKA ANNA, Szczecin; LUBIŃSKI JAN, Szczecin

(72) JAKUBOWSKA ANNA; LUBIŃSKI JAN; PRAJZENDANC KAROLINA MARTA; PERUGA NINA MONIKA

(54) **Sposób i zestaw do wykrywania wysokiego ryzyka raka jajnika w populacji polskiej**

(57) Przedmiotem zgłoszenia jest sposób wykrywania wysokiego poziomu ryzyka raka jajnika, charakteryzujący się tym, że w próbce biologicznej pobranej od pacjentki bada się obecność następujących mutacji konstytucyjnych genu *RAD51C*: R193X i 905-2delAG, przy czym stwierdzenie obecności tych mutacji świadczy o wysokim poziomie ryzyka raka jajnika, przy czym u nosicielki mutacji: ryzyko sporadycznego raka jajnika jest zwiększone blisko 9-krotnie niż populacyjne; ryzyko rodzinnego raka jajnika jest prawie 50-krotnie większe.

(5 zastrzeżeń)

A1 (21) **417906** (22) 2016 07 11

(51) **C21D 1/09** (2006.01)

B23K 26/067 (2006.01)

(71) POLITECHNIKA RZESZOWSKA IM. IGNACEGO ŁUKASIEWICZA, Rzeszów; PRZEDSIĘBIORSTWO PRODUKCJI MASZYN I URZĄDZEŃ PLASMET SPÓŁKA Z OGRANICZONĄ ODPOWIEDZIALNOŚCIĄ, Przemysł

(72) KUT STANISŁAW; KOGUT KRZYSZTOF

(54) **Sposób hartowania laserowego narzędzi, zwłaszcza gnących, z rozdziałem wiązki światła laserowego**

(57) Sposób hartowania laserowego prowadzony jest poprzez rozdział wiązki światła laserowego na oddzielne części tej wiązki prowadzi się na części o regulowanej szerokości, przy czym jednocześnie w jednym przejściu nagrzewa się naroża (16) hartowanego narzędzia (15) i jego powierzchnie przylegające do tego naroża (16) na żądanej szerokości jednakowymi parametrami światła laserowego, a każdą z tych części wiązki światła laserowego kieruje się do oddzielnej powierzchni przylegającej do tego samego naroża (16) hartowanego narzędzia (15) i ustawia się ją w stosunku do tej nagrzewanej powierzchni pod regulowanym kątem pochylecia, korzystnie pod kątem prostym.

(2 zastrzeżenia)

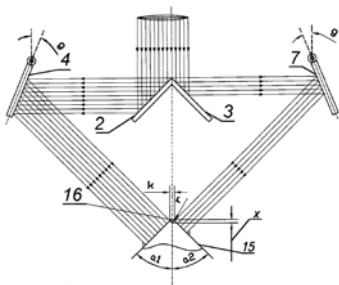

A1 (21) **421638** (22) 2017 05 19

(51) **C22C 18/00** (2006.01)

C23C 2/06 (2006.01)

C22C 1/02 (2006.01)

(71) INSTYTUT METALI NIEŻELAZNYCH, Gliwice;
ZAKŁADY GÓRNICZO-HUTNICZE BOLESŁAW
SPÓŁKA AKCYJNA, Bukowno

(72) WESOŁOWSKI JAN; MALARA SZYMON; NOWAK JERZY;
FULBISZEWSKI JANUSZ; FATYGA MIROSŁAW;
BARCZYK PIOTR

(54) **Stop cynku i sposób jego wytwarzania**

(57) Stop cynku do wytwarzania powłoki antykorozyjnej na wyrobach stalowych w procesie jednostkowego cynkowania zanurzeniowego, zawierający aluminium, nikiel, mangan i cynę, charakteryzuje się tym, że zawiera miedź i tytan, przy czym masowa zawartość aluminium wynosi 0,01-0,5%, niklu 0,01-1,5%, manganu 0,01-2% i nie więcej niż 0,2% cyny, nie więcej niż 0,4% miedzi, nie więcej niż 0,2% tytanu, resztę zaś stanowi Zn. Iloraz ilości miedzi do ilości tytanu wynosi nominalnie 2. Przedmiotem wynalazku jest również sposób wytwarzania stopu cynku do jednostkowego cynkowania zanurzeniowego.

(5 zastrzeżeń)

A1 (21) **421275** (22) 2017 04 12

(51) **C22C 37/04** (2006.01)

C21C 1/10 (2006.01)

(71) POLITECHNIKA WROCŁAWSKA, Wrocław;
PAŃSTWOWA WYŻSZA SZKOŁA ZAWODOWA
IM WITELONA W LEGNICY, Legnica

(72) JANUS ANDRZEJ; MEDYŃSKI DANIEL

(54) **Wysokowytrzymałe żeliwo niklowo-manganowo-miedziowe z grafitem kulkowym o podwyższonej odporności na zużycie ścierne i korozyjne**

(57) Wynalazek ujawnia obrabiane cieplnie żeliwo niklowo-manganowo-miedziowe z grafitem kulkowym o podwyższonej odporności na zużycie ścierne i korozyjne, znajdujące zastosowanie głównie do wyrobów stosowanych w przemyśle maszynowym, wydobywczym oraz chemicznym. Charakteryzuje się tym, że zawiera

w procentach wagowych: od 2,6 do 3,6% węgla, od 1,5 do 3,0% krzemu, od 4,0 do 8,0% niklu, od 2,0 do 7,0% manganu, od 0,5 do 4,0% miedzi, od 0,02 do 0,12% magnezu, do 0,5% fosforu oraz do 0,15% siarki, resztę stanowi żelazo. Przy czym sumaryczna zawartość pierwiastków: węgla, krzemu, niklu, manganu i miedzi jest tak dobrana, żeby wartość ekwiwalentu niklu obliczona według zależności: $Ek_{Ni} = 0.32 \cdot C + 0.13 \cdot Si + Ni + 2.48 \cdot Mn + 0.53 \cdot Cu$ [% wag.], była zawarta w przedziale 14,0±22,0%. Surowe odlewy poddawane są obróbce cieplnej polegającej na wygrzewaniu w temperaturze z zakresu 500÷600°C przez 2÷12 godzin i następnie chłodzone na powietrzu lub z piecem. Przy jednoczesnym znacznym zwiększeniu odporności na zużycie ścierne typu abrazyjnego, żeliwo zachowuje podwyższoną odporność korozyjną.

(1 zastrzeżenie)

DZIAŁ E

**BUDOWNICTWO; GÓRNICTWO;
KONSTRUKCJE ZESPOLONE**

A1 (21) **417954** (22) 2016 07 14

(51) **E01F 13/06** (2006.01)

B61L 29/04 (2006.01)

(71) BOMBARDIER TRANSPORTATION (ZWUS) POLSKA
SPÓŁKA Z OGRANICZONĄ ODPOWIEDZIALNOŚCIĄ,
Katowice

(72) GWIOŹDZIK RYSZARD; MAZUR WALDEMAR;
PEŁKA ALEKSANDER; RADWAŃSKI WOJCIECH;
SIEDLACZEK PRZEMYSŁAW

(54) **Bariera drogowa z bezpiecznikiem**

(57) Bariera drogowa złożona z drąga oraz opcjonalnie elementu wsporczego, także opcjonalnie wzmocniona odciążeniem i mocowana do napędu rogatekowego za pomocą obsady charakteryzuje się tym, że przyłączona jest do obsady drąga poprzez łącznik (9) zawieszony na dwóch punktach podporowych (10), oraz trzpień obrotowy (11) umiejscowiony w obsadzie i jest wyposażona w układ bezpiecznika zatraskowego (14, 15, 16) umiejscowiony w obsadzie drąga oraz element kontroli ciągłości (18). Bariera drogowa w odmianie jest wyposażona w element wsporczy mocowany do obsady wspornika z co najmniej jednym bezpiecznikiem zatraskowym (14, 15, 16). Bariera drogowa w odmianie wyposażona jest w blokadę wypięcia (13) w pozycji pionowej. Układ bezpiecznika zatraskowego składa się z elementu dociskowego (14), elementów sprężystych (16) oraz gniazda (17) i korka (15) i jest wypinany w co najmniej dwóch kierunkach. Obsada drąga i łącznik (9) połączone są przewodami elementu kontroli ciągłości (18). Element wsporczy przyłączony jest do obsady wspornika składającej się z części ruchomej łącznika wyposażonej w układ bezpiecznika zatraskowego (14, 15, 16) oraz z elementu mocującego przyłączanego do napędu rogatekowego.

(6 zastrzeżeń)

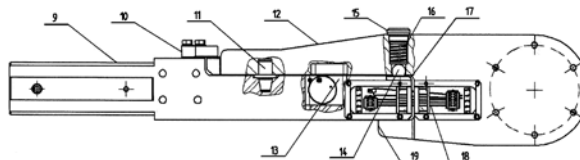

A1 (21) 417839 (22) 2016 07 05

(51) E04D 13/03 (2006.01)

E04D 13/08 (2006.01)

(71) ALUPROF SPÓŁKA AKCYJNA, Bielsko-Biała

(72) RUŚNIOK DARIUSZ; GOLNIK RAFAŁ

(54) Świetlik dachowy

(57) Przedmiotem zgłoszenia jest świetlik dachowy, służący do doświetlania światłem dziennym obszarów przykrytych dachami, którego konstrukcję nośną stanowi podwalina i połączone z nią krokwie, wykonane z kształtowych profili aluminiowych i wypełnione oszkleniem zespolonym, osadzonym w rowkach kształtowych profili za pomocą uszczelek i elementów montażowo-osłonowych, który to świetlik może zawierać dwie skośne boczne ściany łączące się ze sobą w kalenicy i prostopadłe do płaszczyzny podwaliny dwie ściany szczytowe pionowe lub może zawierać dwie skośne boczne ściany łączące się ze sobą w kalenicy i dwie skośne ściany boczne ściany szczytowe nachylone do płaszczyzny podwaliny. Świetlik dachowy zawiera dwie skośne boczne ściany łączące się ze sobą w kalenicy i prostopadłe do płaszczyzny podwaliny dwie ściany szczytowe lub zawiera dwie skośne boczne ściany łączące się ze sobą w kalenicy i dwie skośne ściany szczytowe nachylone do płaszczyzny podwaliny. Bok (1) podwaliny (61) ściany bocznej opasuje w dolnej części cały prostokątny obwód świetlika, który stanowi profilowy kształtownik wypełniony w środku przekładkami termoizolacyjnymi i zaopatrzony jest od góry od wewnętrznej strony w maskujący profil, którego górna ściana nachylona jest do bocznej ściany pod kątem „ α ” wynoszącym od 15° do 45°. Bok (13) podwaliny (61) ściany szczytowej ma profilowy kształtownik wypełniony w środku przekładkami termoizolacyjnymi, zaopatrzony od góry od wewnętrznej strony w maskujący profil, w którego gnieździe umieszczone jest przeszklenie zamocowane przy pomocy dociskowego profilu, izolatora, uszczelek wargowych i wkręta, osadzonego w kanale śrubowy. Część kalenicy (22) ma regulację położenia krokwi skrajnych w postaci zaczepu wyposażonego w otwór dla śruby spoczywającego na ścianie kształtownika o przekroju w kształcie trapezu równoramiennego, natomiast na profil kalenicowy zaopatrzony od góry w kanał śrubowy nałożony jest profil nakładkowy o rozwieralnych pod kątem „ β ” wynoszącym od 15° do 45° w stosunku do powierzchni ramionach, które mogą przemieszczać się wokół wybrań.

(1 zastrzeżenie)

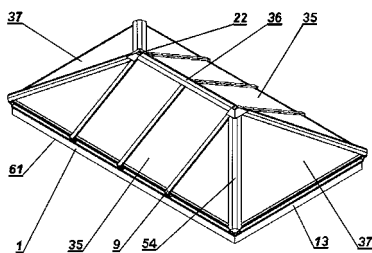

A1 (21) 417949 (22) 2016 07 13

(51) E04F 15/02 (2006.01)

(71) CHOJNOWSKI ADAM, Wołomin;

CHOJNOWSKI PIOTR PAWEŁ, Wołomin

(72) CHOJNOWSKI ADAM; CHOJNOWSKI PIOTR PAWEŁ

(54) Zestaw konstrukcyjny do pokrycia podłóża, zwłaszcza podłogowego

(57) Zgłoszenie dotyczy zestawu konstrukcyjnego do pokrycia podłóża, zwłaszcza podłogowego, zawierającego płytowe elementy do pokrycia podłóża, oraz elementy łączące do łączenia ze sobą sąsiednich płytowych elementów, z zachowaniem ustalonej między nimi odległości stanowiącej szczelinę dylatacyjną, cechującego się tym, że elementy łączące (2) zawierają co najmniej dwa, umieszczone na podstawie, występy montażowe osadzone w sąsiadujących, połączonych elementach płytowych zaopatrzonych od strony podłóża, wzdłuż co najmniej dwóch naprzeciwległych krawędzi bocznych, na co najmniej części ich długości,

w jednakowej od nich odległości, w kanały montażowe (7) o jednakowym przekroju, w których osadzone są, poprzez występy montażowe, elementy łączące (2) zespalające sąsiednie elementy płytowe, przy czym kiedy elementy płytowe są zaopatrzone tylko w kanały montażowe (7) równoległe względem siebie i umieszczone tylko wzdłuż dwóch naprzeciwległych krawędzi bocznych elementów płytowych, to elementy te opcjonalnie zawierają także otwory montażowe umieszczone przy krawędziach pozbawionych kanałów montażowych (7), w których to otworach, co najmniej niektórych, także są osadzone występy montażowe elementów łączących (2).

(9 zastrzeżeń)

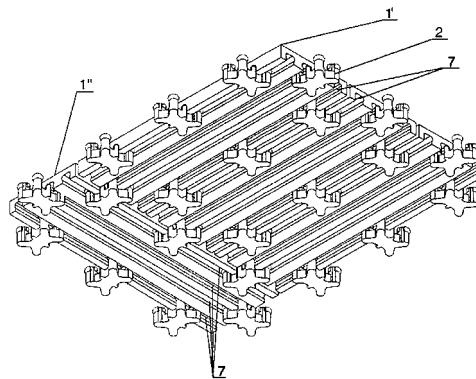

A1 (21) 417919 (22) 2016 07 11

(51) E04F 19/04 (2006.01)

(71) CUDNY STANISŁAW FOGĘ, Węgornia

(72) CUDNY STANISŁAW

(54) Sposób produkcji listew, zwłaszcza przypodłogowych

(57) Sposób produkcji listew, zwłaszcza przypodłogowych, charakteryzujący się tym, że wycięte profile desek szlifuje się z zamknięciem porów drewna lub mdf-u za pomocą co najmniej jednej podgrzewanej głowicy szlifującej pokrytej piaskami. Każdą głowicę ustawia się pod kątem 90° od środka płaszczyzny szlifowanej. Pierwszą głowicę ustawia się w kierunku przeciwnym ułożenia „włosa” drewna, zaś kolejna głowica ma przeciwny kierunek obrotów. Głowice posiadają różną granulację. Następnie nakłada się na listwę powłokę lakierniczą i suszy ją w suszarni przelotowej, w temperaturze co najmniej 45°C i w wilgotności poniżej 15%. Dalej ponownie szlifuje się listwę szczotkami na przemian z papierami, o różnej konfiguracji papierów ściernych i kół ściernych. Następnie ponownie nakłada się powłokę lakierniczą i ją suszy, po czym weryfikuje się listwę pod względem połysku, odbicia kolorów i twardości powłoki lakierniczej. Następnie nakłada się na nią co najmniej jedną uszczelkę.

(6 zastrzeżeń)

A1 (21) 417924 (22) 2016 07 11

(51) E04H 6/18 (2006.01)

E04H 6/20 (2006.01)

E04H 6/12 (2006.01)

(71) BOMAR SERVICE SPÓŁKA Z OGRANICZONĄ

ODPOWIEDZIALNOŚCIĄ, Mysłowice

(72) NIEMCZYK MAREK; NOWICKA EWA

(54) Parking wielopoziomowy

(57) Przedmiotem zgłoszenia jest parking wielopoziomowy z automatycznym systemem parkowania pojazdu. Parking wielopoziomowy zawierający konstrukcję stalową wielopoziomową (1) z miejscami postojowymi (2) na samochody, podnośnik hydrauliczny (4) stanowisko wjazdowe charakteryzuje się tym, że każde miejsce postojowe (2) zawiera od strony wjazdowej taśmociąg (3) na całej swojej szerokości a przed konstrukcją stalową z miejscami postojowymi na szynach umiejscowiony jest co najmniej jeden podnośnik

hydrauliczny (4) o platformie co najmniej wielkości pojazdu wyposażony w taśmociąg na całej długości przy czym taśmociąg ma szerokość platformy.

(7 zastrzeżeń)

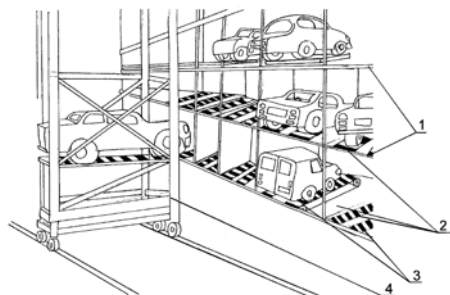

A1 (21) **417923** (22) 2016 07 11

(51) **E06B 3/00** (2006.01)

E06B 3/673 (2006.01)

B27K 3/08 (2006.01)

B27C 1/00 (2006.01)

(71) SŁOWIŃSCY SPÓŁKA JAWNA, Słupca

(72) SŁOWIŃSKI MAREK

(54) **Sposób produkcji okna pasywnego i ciąg technologiczny do produkcji okna pasywnego**

(57) W sposobie zgodnie ze zgłoszeniem operację malowania prowadzi się za pomocą linii malarskiej (9) realizującej jednocześnie proces impregnacji wodorozcieńczalnym impregnatem, który odbywa się przy użyciu polewarki w trakcie natrysku niskociśnieniowego w warunkach dużego nadmiaru impregnatu przez system dysz o stałym rozstawie umieszczonych pionowo na 2 do 5 rzędach rur, a następnie po odparowaniu nośnika impregnatu suche elementy poddawane są malowaniu podkładowemu, który odbywa się przy użyciu polewarki w trakcie natrysku niskociśnieniowego w warunkach dużego nadmiaru farby przez system dysz o stałym rozstawie umieszczonych pionowo na 2 do 5 rzędach rur, a następnie po odparowaniu nośnika farby prowadzi się proces malowania warstwą pośrednią, który również odbywa się przy użyciu polewarki w trakcie natrysku niskociśnieniowego w warunkach dużego nadmiaru farby przez system dysz o stałym rozstawie umieszczonych pionowo na 2 do 5 rzędach rur, po czym po zakończeniu procesu suszenia w tej samej linii malarskiej prowadzi się proces ich szlifowania, a następnie nanosi się farbę nawierzchniową. Między operacjami profilowania zewnętrznego i szlifowania ostatecznego nawierca się otwory technologiczne dla mocowania izolatorów Puren i klipsów trzymających okładzinę aluminiową, wykorzystując do tego celu 5-osiowe centrum obróbcze CNC (7) wyposażone w zaprogramowane makra pozwalające odpowiednio dobrać liczbę otworów i ich położenie w zależności od typu

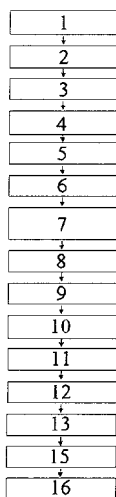

i wielkości okna, ponadto między operacjami instalacji okuć i montażu szyby izolatory Puren, które uprzednio oklejono foliami dekaracyjnymi przykręca się do elementu, w którym uprzednio zostały wykonane wiercenia na 5-osiowym centrum obróbczym CNC (7). Zgłoszenie zawiera również ciąg technologiczny do produkcji okna pasywnego.

(4 zastrzeżenia)

A1 (21) **422107** (22) 2014 12 01

(51) **E21B 34/06** (2006.01)

E21B 43/12 (2006.01)

E21B 21/08 (2006.01)

(31) PCT/UC2014/067924 (32) 2014 12 01

(33) US

(86) 2014 12 01 PCT/US2014/067924

(87) 2016 06 09 WO16/089352

(71) Halliburton Energy Services, Inc., Houston, US

(72) GREENING AIMEE KATHLEEN, US; OGLE BRIAN KEITH, US; HAWKINS TINA DENISE, US; SORS PEDRO ALFREDO, MX; WILD CARLOS DANIEL, MX

(54) **Narzędzie do zwalniania kul z regulacją przepływu**

(57) Narzędzie do zwalniania kul (136) składające się z korpusu z pierwszym i drugim końcem, wyznaczającym drogę przepływu między tymi dwoma końcami. Kula jest połączona z korpusem na drugim końcu w sposób umożliwiający jej zwolnienie. W korpusie znajduje się co najmniej jeden otwór przepływowy połączony płynowo z drogą przepływu, przy czym ciśnienie płynu wprowadzanego do drogi przepływu zwiększa się w celu zwolnienia kuli z korpusu.

(25 zastrzeżeń)

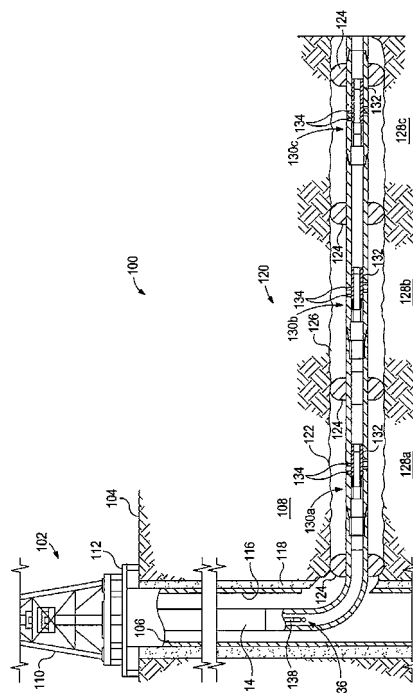

A1 (21) **420121** (22) 2016 12 31

(51) **E21D 11/28** (2006.01)

E21D 11/22 (2006.01)

(71) GŁÓWNY INSTYTUT GÓRNICTWA, Katowice

(72) ROTKEGEL MAREK; SZOT ŁUKASZ; RAJWA SYLWESTER

(54) **Rozpora górnicza**

(57) Rozpora górnicza posiadająca ruchomy łącznik wzdłużny z otworami regulacyjnymi z obu stron, charakteryzuje się tym,

że posiada dwa łączniki przegubowe (2) i łącznik wzdłużny (1), połączone ze sobą ruchomo zaciskowym elementem przegubowym (3) korzystnie śrubą w otworze łącznikowym (7), gdzie łącznik przegubowy (2) osadzony jest na śrubie hakowej (4) odrzwi i jarzmo (5) o kształcie trzech podstaw gdzie dwie końcowe podstawy są nachylone pod kątem alfa mniejszym niż 180 stopni.

(4 zastrzeżenia)

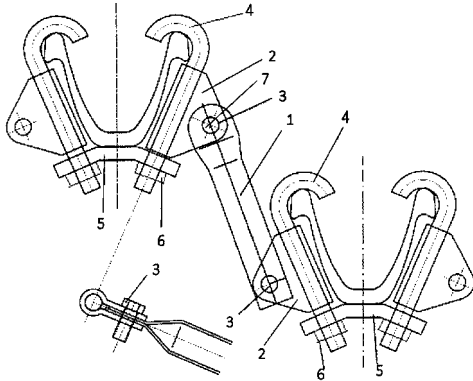

Data wprowadzenia zmiany zastrzeżeń: 2017 09 28

A1 (21) 417884 (22) 2016 07 08

(51) E21F 1/00 (2006.01)

E21F 5/00 (2006.01)

- (71) INSTYTUT TECHNIKI GÓRNICZEJ KOMAG, Gliwice;
URBANEK ANDRZEJ FIRMA INNOWACYJNO-
-WDROŻENIOWA ELEKTRON SPÓŁKA CYWILNA,
Radzionków;
WALOSZCZYK ARKADIUSZ FIRMA INNOWACYJNO-
-WDROŻENIOWA ELEKTRON SPÓŁKA CYWILNA,
Tarnowskie Góry
(72) PROSTAŃSKI DARIUSZ; KALITA MAREK;
BAŁAGA DOMINIK; SIEGMUND MICHAŁ;
CEBULA DANUTA; URBANEK ANDRZEJ;
WALOSZCZYK ARKADIUSZ

(54) **Automatycznie sterowany zespół sprężarki**

(57) Przedmiotem zgłoszenia jest automatycznie sterowany zespół sprężarki, posiadający napędowy mechanizm posuwisto zwrotny, sprężony za pomocą trzpienia z tłokiem. Zespół sprężarki ma napędzany cieczą mechanizm, wprawiający w ruch posuwisto zwrotny sprężający powietrze tłok (6) sprężarki (1), przemieszczający się w komorze (7). Część nadtlokowa i podtlokowa komory (7) połączona jest poprzez jednokierunkowy dopływowy zawór (8) lub (11) z dopływem powietrza oraz poprzez jednokierunkowy wylotowy zawór (9) lub (12) ze zbiornikiem (2) sprężonego powietrza. Zbiornik (2) sprężonego powietrza połączony jest przewodem (17) z zaworem (3) automatycznego sterowania pracą sprężarki (1). Zawór (3) automatycznego sterowania pracą sprężarki (1) ma w korpusie przesuwny tłoczek (19), na który z jednej strony działa

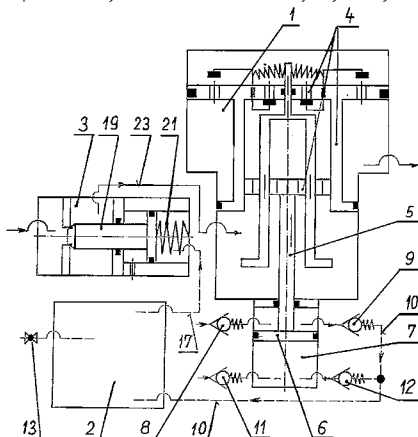

ciśnieniem napędowej cieczy, a z drugiej ciśnienie sprężonego powietrza doprowadzanego do zaworu (3) oraz sprężyna (21) ze zbiornika (2). Tłoczek (19) zamyka lub otwiera przepływ napędowej cieczy kierowanej do sprężarki (1).

(6 zastrzeżeń)

DZIAŁ F

MECHANIKA; OŚWIETLENIE; OGRZEWANIE;
UZBROJENIE; TECHNIKA MINERSKA

A1 (21) 417932 (22) 2016 07 12

(51) F01D 25/14 (2006.01)

F02B 37/00 (2006.01)

- (71) BORGWARNER POLAND SPÓŁKA Z OGRANICZONĄ
ODPOWIEDZIALNOŚCIĄ, Jasionka
(72) KONDORA GRZEGORZ; ŻAK MACIEJ;
ZATEK MICHAŁ, CZ

(54) **Turbosprężarka silnika spalinowego**

(57) Turbosprężarka zawiera turbinę spalinową (T) oraz sprężarkę osiowo-promieniową (S), które połączone są z przepływami gazowymi spalin i powietrza silnika spalinowego. Wirniki (1, 2) obu tych zespołów osadzone są na końcach wspólnego wałka (3), łożyskowanego w zabudowanym między ich obudowami (4, 5) członem łożyskowym (Ł), który włączony jest w ciśnieniowy obieg oleju. Istota wynalazku polega na tym, że obudowa turbiny (4) ma płaszcz chłodzenia ciecowego (11) obejmujący zewnętrzną ściankę spiralnego kanału gazów spalinowych (10), a jednocześnie strefę przylegania do obudowy członu łożyskowego (6) na długości co najmniej łożyska ślizgowego (7a) sąsiadującego z wirnikiem turbiny (1). Obudowa turbiny (4) ma współosiowo z osią wałka (3) gniazdo centrujące (14) o walcowej pobocznicy, do którego przylega tulejowy fragment obudowy członu łożyskowego (6).

(2 zastrzeżenia)

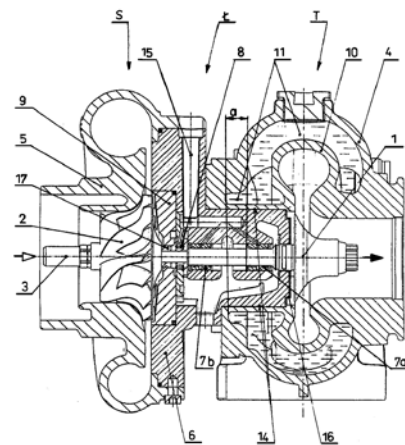

A1 (21) 421260 (22) 2017 04 11

(51) F01K 9/00 (2006.01)

F01K 23/10 (2006.01)

F25B 27/00 (2006.01)

(71) POLITECHNIKA WROCŁAWSKA, Wrocław

(72) LICHOTA JANUSZ

(54) **Układ do zwiększenia produkcji energii elektrycznej**

(57) Zgłoszenie ujawnia układ do zwiększenia energii elektrycznej znajdujący zastosowanie zwłaszcza w elektrowniach gazowo-parowych oraz elektrociepłowniach gazowo-parowych, charakteryzujący się tym, że ma blok gazowo-parowy (BGP) połączony ze skraplaczem (S), który połączony jest z wymiennikiem ciepła (W2), przy czym urządzenie chłodnicze (UCH) jest połączone przewodami (2) z wymiennikiem wodnym (W2) zainstalowanym na przewodzie zasilającym skraplacz (S).

(2 zastrzeżenia)

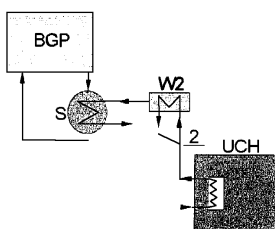

A1 (21) 421262 (22) 2017 04 11

(51) **F01K 9/00** (2006.01)

F01K 23/10 (2006.01)

F25B 27/00 (2006.01)

(71) POLITECHNIKA WROCŁAWSKA, Wrocław

(72) LICHOTA JANUSZ

(54) **Układ do zwiększenia produkcji energii elektrycznej**

(57) Zgłoszenie ujawnia układ do zwiększenia energii elektrycznej znajdujący zastosowanie zwłaszcza w elektrowniach węglowych oraz elektrociepłowniach węglowych, charakteryzujący się tym, że ma blok węglowy (BW), który połączony jest ze skraplaczem (S), który połączony jest z wymiennikiem ciepła (W2), przy czym urządzenie chłodnicze (UCH) jest połączone przewodami (2) z wymiennikiem wodnym (W2) zainstalowanym na przewodzie zasilającym skraplacz (S).

(1 zastrzeżenie)

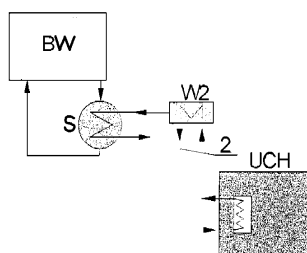

A1 (21) 417825 (22) 2016 07 04

(51) **F01K 11/04** (2006.01)

(71) REVOLVENT SPÓŁKA AKCYJNA, Poznań

(72) POŹNIAK MARIUSZ

(54) **Sposób wytwarzania pracy użytecznej w urządzeniu termodynamicznym i urządzenie termodynamiczne**

(57) Sposób wytwarzania pracy użytecznej w urządzeniu termodynamicznym wykorzystującym organiczny obieg Rankine'a, napędzanym energią cieplną gazów, wytwarzającym moment obrotowy, który z wału turbiny przekazuje się na wał generatora elektrycznego lub innego odbiornika mocy, przy czym w procesie wytwarzania pracy użytecznej czynnik roboczy dostarcza się do wymiennika ciepła, gdzie zostaje odparowany, a następnie zachodzi jego ekspansja na turbinie, zaś parę z turbiny przekierowuje się do skraplacza, gdzie następuje jej kondensacja do fazy ciekłej, charakteryzuje się tym, że do wytworzenia i podtrzymania

intensywnej cyrkulacji czynnika roboczego pomiędzy elementami układu termodynamicznego oraz do wspomagania procesu skraplania wykorzystuje się siłę odśrodkową, którą generuje się poprzez wprowadzenie w szybkie obroty wału głównego (4) wirującego wraz z osadzonymi na wale głównym (4) wymiennikami ciepła (2, 3, 3a) oraz korpusem (6) turbiny gazowej (8), przy czym powstałą siłą odśrodkową wytwarza się ciśnienie hydrauliczne, którym wymusza się przepływ czynnika roboczego ze skraplacza (2) do parowacza (1) i dalej przepływ oparów z parowacza (3) przez turbinę gazową (8) z powrotem do skraplacza (2). Urządzenie termodynamiczne realizujące parowy organiczny obieg Rankine'a, mające obudowę oraz wyposażone w wymienniki ciepła: skraplacz i podgrzewacz z parowaczem, napędzane energią cieplną gazów, wytwarzające moment obrotowy przekazywany do napędu odbiorników mocy, charakteryzuje się tym, że składa się z dwóch wirujących układów: układu wału głównego i układu turbiny gazowej, umieszczonych w nieruchomej obudowie zewnętrznej, przy czym układ wału głównego stanowią dwa wymienniki ciepła: skraplacz (2) i podgrzewacz (3a) z parowaczem (3), oddzielone od siebie przegrodą termiczną (5) oraz korpus (6) turbiny gazowej (8), połączone ze sobą mechanicznie i osadzone na wale głównym, a układ turbiny gazowej umieszczony jest wewnątrz układu wału głównego i stanowią go łopatki (10b) osadzone na wale (9) turbiny parowej (8), natomiast wewnątrz wymienników ciepła (2, 3, 3a) połączone są ze sobą również hydraulicznie, zaś wał główny ułożyskowany jest w nieruchomej obudowie zewnętrznej i napędzany pomocniczym silnikiem elektrycznym (7), a wał (9) turbiny parowej (8) umieszczony jest wewnątrz układu wału głównego i napędza wał generatora elektrycznego.

(11 zastrzeżeń)

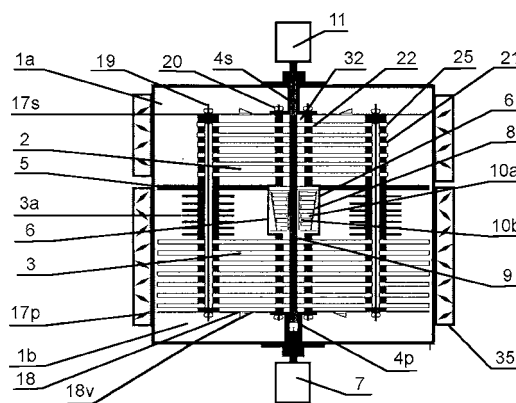

A1 (21) 421795 (22) 2017 06 05

(51) **F02B 29/06** (2006.01)

F02B 57/02 (2006.01)

F15B 21/14 (2006.01)

B60T 1/10 (2006.01)

B60K 6/08 (2006.01)

B60K 25/04 (2006.01)

B60W 10/24 (2006.01)

(71) RYCHTER RADOSŁAW, Wrocław; BESZ ANDRZEJ, Brzeg

(72) RYCHTER RADOSŁAW; BESZ ANDRZEJ

(54) **Układ do odzyskiwania energii kinetycznej**

(57) Zgłoszenie zapewnia układ do odzyskiwania energii kinetycznej charakteryzujący się tym, że ma zbiornik oleju (1), który jest połączony z pierwszym filtrem (2a), który połączony jest z pompą hydrauliczną (3) napędzaną silnikiem spalinowym (4), a za pompą hydrauliczną (3) umieszczony jest pierwszy zawór zwrotny (5a), połączony ze zbiornikiem oleju (1), przy czym pompa hydrauliczna (3) połączona jest przewodem z pierwszym rozdzielaczem (6a), za którym znajduje się drugi rozdzielacz (6b), do którego podłączony jest pierwszy akumulator hydrauliczno-pneumatyczny (8a), a następnie

silowniki (7), przy czym drugi rozdzielacz (6b) jest połączony również z pierwszym zaworem sterującym (6c), za którym znajduje się drugi zawór zwrotny (5b), który połączony jest przewodem z trzecim zaworem zwrotnym (5c), który połączony jest z drugim akumulatorem hydrauliczno-pneumatycznym (8b), za którym znajduje się czwarty zawór zwrotny (5d), a następnie umieszczony jest zawór dławiący (9a), który połączony jest z silnikiem hydraulicznym (10), który połączony jest poprzez sprzęgło (11) z kołem zamachowym (12), a koło zamachowe (12) połączone jest z przekładnią (13) połączoną z prądnicą (14), która jest połączona z przetwornicą (15), za którą znajduje się akumulator elektryczny (16), przy czym silnik hydrauliczny (10) połączony jest z przewodem powrotnym oleju, na którym umieszczony jest piąty zawór zwrotny (5e), który jest połączony z drugim zaworem sterującym (6d), który jest połączony z chłodnicą (17) wyposażoną w wentylator (18), a chłodnica (17) jest połączona z drugim filtrem (2b), który połączony jest ze zbiornikiem oleju (1), przy czym pierwszy rozdzielacz (6a) połączony jest z szóstym zaworem zwrotnym (5f), a następnie z drugim zaworem sterującym (6d), który jest połączony w chłodnicą (17) wyposażoną w wentylator (18), a chłodnica (17) połączona jest z drugim filtrem (2b) i zbiornikiem oleju (1).

(5 zastrzeżeń)

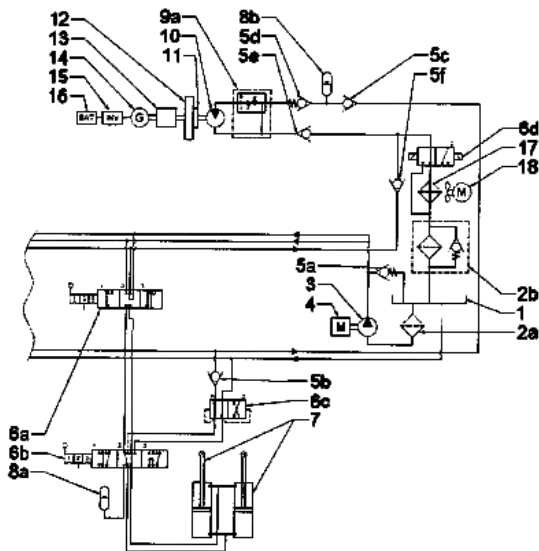

A1 (21) 417927 (22) 2016 07 12

(51) F02B 37/18 (2006.01)

F16K 1/12 (2006.01)

F16K 1/14 (2006.01)

(71) BORGWARNER POLAND SPÓŁKA Z OGRANICZONĄ ODPOWIEDZIALNOŚCIĄ, Jasionka

(72) GIELMUDA MARIAN

(54) Obudowa turbiny z zaworem obejściowym turbosprężarki silnika spalinowego

(57) Obudowa (1.0), której odlew ma kanał dolotowy ukształtowany spiralnie wokół osi komory wirnika (1.3) oraz w którego ściance - po stronie kanału wylotowego (1.4) z komory wirnika (1.3) - osadzone jest gniazdo (2.1) zaworu obejściowego (2.0). Po stronie przeciwległej do kanału wylotowego (1.4) znajduje się gniazdo centrujące (1.5) dla przyłączenia obudowy łożyskowej turbosprężarki. Kanał wylotowy (1.4) i zawór obejściowy (2.0) objęte są komorą wylotową (1.6). Istota wynalazku polega na tym, że zawór obejściowy (2.0) jest zaworem wzniosowym z grzybkem (2.2), którego ścianka ma kształt warstwy bryły obrotowej o poboczniczy czaszy w postaci stożka ściętego, kuli, elipsoidy, paraboloidy lub hiperboloidy obrotowej. Grzybek (2.2) skierowany jest rozwarciem ścianki w stronę komory wylotowej (1.6). Trzonek (2.3) wyprowadzony jest

na zewnątrz obudowy przez prowadnicę (2.4) zabudowaną w przeciwległej do gniazda (2.1) ściance kanału dolotowego (1.1).

(3 zastrzeżenia)

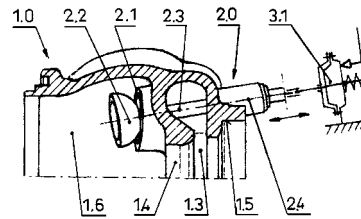

A1 (21) 422009 (22) 2017 06 24

(51) F02C 6/16 (2006.01)

F01K 25/14 (2006.01)

(71) AKADEMIA GÓRNICZO-HUTNICZA

IM. STANISŁAWA STASZICA W KRAKOWIE, Kraków

(72) LESZCZYŃSKI JACEK; GRZYBÓŚ DOMINIK

(54) Sposób i urządzenie do przemiany energii odpadowej sprężonego gazu w energię elektryczną

(57) Sposób przemiany energii odpadowej sprężonego gazu w energię elektryczną, za pomocą urządzenia zawierającego zbiornik, turbinę, generator energii elektrycznej i układ sterowania, charakteryzuje się tym, że odpadowy sprężony gaz, podaje do zbiornika akumulującego (ZA) wyposażonego w czujnik nadciśnienia dolnego (CD) i czujnik nadciśnienia granicznego (CG). Następnie za pomocą zaworu (ZB) sterowanego sygnałami z czujników nadciśnienia (CD) (CG), każdorazowo po osiągnięciu nadciśnienia granicznego, impulsy gazu ze zbiornika akumulującego (ZA) kieruje się na łopatki turbiny powietrznej (TP) i sprężonego z nim generatora (GE) energii elektrycznej. Po spadku ciśnienia w zbiorniku akumulującym (ZA) do nadciśnienia dolnego za pomocą zaworu (ZB) odcina się wypływ gazu ze zbiornika akumulującego (ZA) i zbiornik akumulujący ponownie może być ładowany ze źródła pneumatycznego (ZP). Nadciśnienie graniczne ustala się maksymalnie na 0,35 ciśnienia pracy źródła pneumatycznego. Urządzenie składa się z połączonych ze sobą elementów pneumatycznych oraz generatora energii elektrycznej i układu sterowania. Na wejściu ze źródła pneumatycznego (ZP) sprężonego gazu ma zawór zwrotny (ZZ) połączony ze zbiornikiem akumulującym (ZA) gaz. Zbiornik wyposażony jest w czujnik nadciśnienia dolnego (CD) oraz czujnik nadciśnienia granicznego (CG). Na wyjściu zbiornik ma zawór (ZB) kierujący strumieniem gazu na łopatki turbiny powietrznej (TP), połączonej z generatorem (GE) energii elektrycznej. Zawór (ZB) sterowany jest za pomocą sterownika (ST), na którego wejścia podłączone są czujniki nadciśnienia dolnego (CD) i nadciśnienia granicznego (CG). Urządzenie wykonane jest jako urządzenie mobilne lub przenośne.

(7 zastrzeżeń)

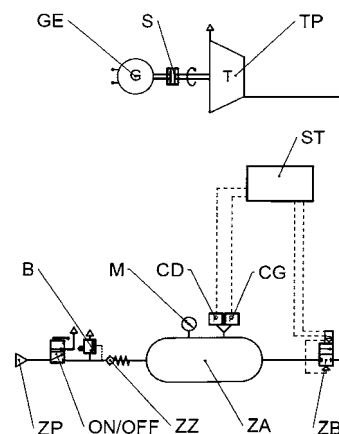

A1 (21) 421258 (22) 2017 04 11

(51) F02C 7/143 (2006.01)

F01K 23/10 (2006.01)

F01K 9/00 (2006.01)

F25B 27/00 (2006.01)

F25B 30/00 (2006.01)

(71) POLITECHNIKA WROCŁAWSKA, Wrocław

(72) LICHOTA JANUSZ

(54) Układ do zwiększenia produkcji energii elektrycznej

(57) Zgłoszenie ujawnia układ do zwiększenia energii elektrycznej znajdujący zastosowanie zwłaszcza w elektrowniach gazowo-parowych oraz elektrociepłowniach gazowo-parowych, charakteryzujący się tym, że ma urządzenie chłodnicze (UCH) wyposażone w wymiennik ciepła połączony przewodami (1) z wymiennikiem powietrza (W1), który jest połączony z blokiem gazowo-parowym (BGP) poprzez przewody powietrza przeznaczanego do spalania (PS).

(5 zastrzeżeń)

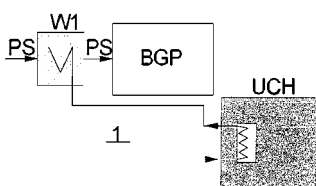

A1 (21) 417832 (22) 2016 07 04

(51) F02K 1/66 (2006.01)

F02K 1/74 (2006.01)

(71) GENERAL ELECTRIC COMPANY, Schenectady, US

(72) IGLEWSKI TOMASZ

(54) Zespół rozszerzenia kielichowego, zwłaszcza do dyszy i sposób jego rozkładania oraz silnik turbowentylatorowy zawierający ten zespół

(57) Przedmiotem wynalazku jest zespół rozszerzenia kielichowego zwłaszcza do dyszy i sposób jego rozkładania oraz silnik turbowentylatorowy zawierający ten zespół. Zespół rozszerzenia kielichowego zawiera siłownik, mający wiele elementów zawieszonych (802), przystosowanych do obracania się zgodnie wokół odpowiedniej osi obrotu zawiasu, od pierwszego położenia (502) schowanego do drugiego położenia rozłożonego oraz co najmniej jedno ramię łączące (808, 810, 812), rozciągające się na zewnątrz od co najmniej jednego spośród wielu elementów zawieszonych (802). Ponadto zespół rozszerzenia kielichowego zawiera panel (500) rozszerzenia kielichowego, zawierający wzdłużną linię środkową panelu oraz sprzężone obrotowo z każdym panelem ramie łączące, przy czym w pierwszym schowanym położeniu (502)

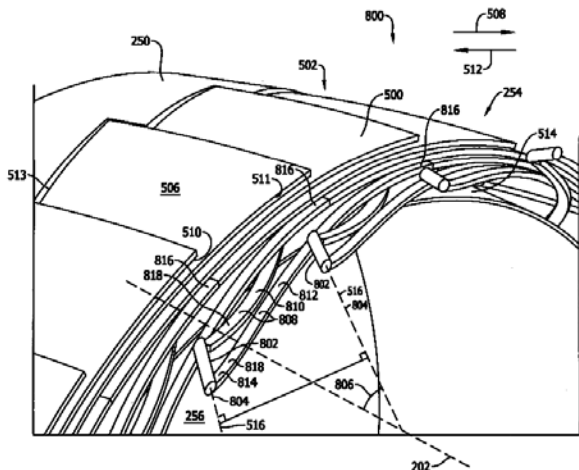

panel rozszerzenia kielichowego jest skonfigurowany tak, że odpowiada zewnętrznej powierzchni dyszy wylotowej przepływu, z wzdłużną linią środkową panelu osiowaną wokół obwodu dyszy wylotowej przepływu, zaś w drugim rozłożonym położeniu wymieniony panel (500) rozszerzenia kielichowego jest skonfigurowany tak, że rozciąga się od wymienionej zewnętrznej powierzchni wymienionej dyszy wylotowej przepływu, z wzdłużną linią środkową panelu usytuowaną równoległe do linii środkowej dyszy wylotowej przepływu.

(22 zastrzeżenia)

A1 (21) 417830 (22) 2016 07 04

(51) F03G 7/10 (2006.01)

(71) WOJAKOWSKI ZBIGNIEW, Michałowice

(72) WOJAKOWSKI ZBIGNIEW

(54) Silnik grawitacyjny do generowania przyspieszenia oraz produkcji energii

(57) Silnik składa się z wału napędowego (1), który przenosi ruch obrotowy na ramiona główne (8) o długości (r) oraz przez półosie (3), przekładnie (4) na ruchome wahacze (5) o długości 30% r w proporcjach na jeden obrót ramion (8) dwa obroty wahaczy (5) w pełnym kącie obrotu. W położeniu gdy ramiona są ustawione w pozycji poziomej wahacze (5) są ułożone pod kątem prostym do ramion w dół od swojej osi obrotu. Na końcu każdego wahacza (5) znajduje się generator masy (9). Liczba i rozmieszczenie generatorów w silniku grawitacyjnym dostosowana jest w zależności od wymogów jakie ma spełniać silnik. Wał napędowy (1) silnika grawitacyjnego zasilany energią zewnętrzną jest silnikiem napędowym. Wał napędowy (1) silnika grawitacyjnego napędzany kołem poruszającym się po płaszczyźnie toru połączonej z silnikiem grawitacyjnym jest silnikiem do produkcji energii.

(15 zastrzeżeń)

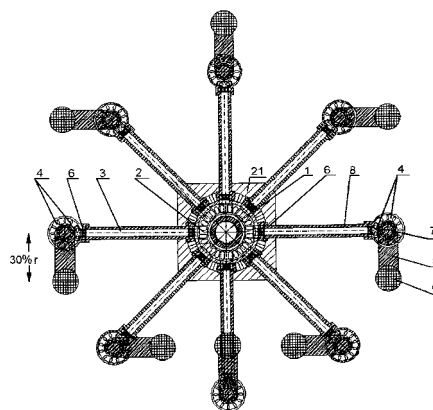

A1 (21) 417886 (22) 2016 07 08

(51) F04D 29/10 (2006.01)

F16J 15/28 (2006.01)

F16J 15/53 (2006.01)

(71) POLITECHNIKA GDAŃSKA, Gdańsk

(72) MATUSZEWSKI LESZEK

(54) Wielostopniowe uszczelnienie dławnicowe dla wału obrotowego z wykorzystaniem cieczy magnetycznej

(57) Wielostopniowe uszczelnienie dławnicowe dla wału obrotowego z wykorzystaniem cieczy magnetycznej, złożone z tulejek kołnierzowych nieruchomych i ruchomych, pierścieniowych magnesów trwałych spolaryzowanych osiowo, wielokrawędziowych nabiegunków i cieczy magnetycznej, w którym pojedynczy stopień uszczelnienia stanowi tulejka kołnierzowa nieruchoma (3), osadzona w obudowie (2) z kołnierzem (3a) oraz tulejka kołnierzowa ruchoma (4), osadzona na wale obrotowym (1), przy czym pomiędzy kołnierzem (3a) tulejki nieruchomej (3), a zewnętrzną powierzchnią

walcową tulejki ruchomej (4) oraz pomiędzy kołnierzem (4a) tulejki ruchomej (4), a wewnętrzną powierzchnią walcową tulejki nieruchomej (3) występują szczeliny pierścieniowe (d). Na wewnętrznej walcowej powierzchni tulejki kołnierzowej nieruchomej (3) osadzony jest wielokrawędziowy nabiegunnik nieruchomy (6) i pierścieniowy magnes trwały (5), a na zewnętrznej walcowej powierzchni tulejki kołnierzowej ruchomej (4) osadzony jest wielokrawędziowy nabiegunnik ruchomy (8) i pierścieniowy magnes trwały (7). Ciecz magnetyczna (9) znajduje się w szczelinach pierścieniowych (d), pomiędzy występami uszczelniającymi nabiegunnika nieruchomego (6) i w szczelinie pierścieniowej (d) pomiędzy kołnierzem (3a) tulejki nieruchomej (3), a odpowiednią zewnętrzną powierzchnią walcową tulejki kołnierzowej ruchomej (4) oraz w szczelinach pierścieniowych (d).

(1 zastrzeżenie)

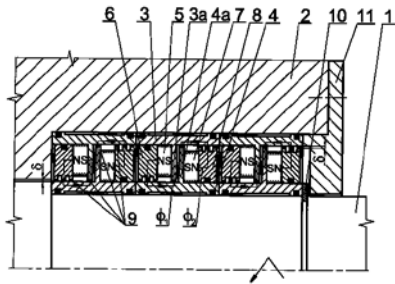

A1 (21) 417891 (22) 2016 07 08

(51) F04D 29/10 (2006.01)

F16J 15/18 (2006.01)

F16J 15/54 (2006.01)

(71) POLITECHNIKA GDAŃSKA, Gdańsk

(72) MATUSZEWSKI LESZEK

(54) **Wielostopniowa dławnica uszczelniona cieczą magnetyczną**

(57) Wielostopniowa dławnica uszczelniona cieczą magnetyczną, złożona z tulejek kołnierzowych nieruchomych, tulejek kołnierzowych ruchomych, magnesów trwałych o przekroju poprzecznym ceowym i cieczy magnetycznej, w której tulejki kołnierzowe nieruchome (3) mają kołnierze (3a) skierowane w stronę wału (1), a tulejki kołnierzowe ruchome (4) mają kołnierze (4a) skierowane w stronę obudowy (2), przy czym pomiędzy kołnierzami (3a, 4a) tulejek (3 i 4) występuje luz osiowy i promieniowy, zaś na wewnętrznych, walcowych powierzchniach tulejek kołnierzowych nieruchomych (3) osadzone są magnesy trwałe (5) o przekroju ceowym z ramionami skierowanymi w stronę wału (1) i przylegające jedną z powierzchni bocznych do bocznych powierzchni kołnierzy (3a) tulejek nieruchomych (3), a na zewnętrznych, walcowych powierzchniach tulejek kołnierzowych ruchomych (4) osadzone są magnesy trwałe (6) o przekroju ceowym z ramionami skierowanymi w stronę obudowy (2) i przylegające jedną z powierzchni bocznych do bocznych powierzchni kołnierzy (4a) tulejek ruchomych (4), przy czym ciecz magnetyczna (7) znajduje się w szczelinach pierścieniowych (8), utworzonych pomiędzy końcami ramion stanowiącymi bieguny N i S magnesów trwałych (5) o przekroju ceowym, osadzonych na tulejkach kołnierzowych nieruchomych (3), a zewnętrznymi, cylindrycznymi powierzchniami tulejek kołnierzowych ruchomych (4)

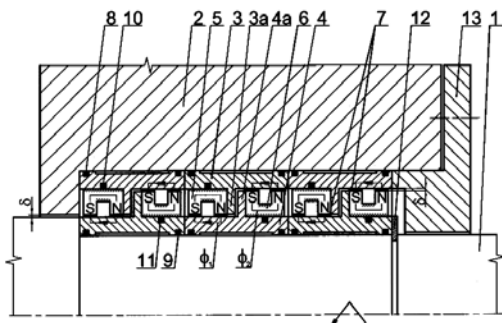

oraz w szczelinach pierścieniowych (8) utworzonych pomiędzy końcami ramion stanowiącymi bieguny N i S magnesów trwałych (6) o przekroju ceowym, osadzonych na tulejkach kołnierzowych ruchomych (4), a wewnętrznymi, cylindrycznymi powierzchniami tulejek kołnierzowych nieruchomych (3).

(1 zastrzeżenie)

A1 (21) 417892 (22) 2016 07 08

(51) F04D 29/10 (2006.01)

F16J 15/447 (2006.01)

F16J 15/53 (2006.01)

(71) POLITECHNIKA GDAŃSKA, Gdańsk

(72) ROWIŃSKI LECH; MATUSZEWSKI LESZEK

(54) **Hybrydowe uszczelnienie dla wału w układzie pionowym**

(57) Hybrydowe uszczelnienie dla wału w układzie pionowym, zawierające pokrywę nieruchomą, pokrywę ruchomą, tulejkę kołnierzową, magnesy trwałe spolaryzowane osiowo, wielokrawędziowe nabiegunniki i ciecz magnetyczną, w którym pokrywa nieruchoma (5) osadzona jest w obudowie (2), pokrywa ruchoma (11) osadzona jest na wale pionowym (1), przy czym obie pokrywy (5, 11) wyposażone są w pierścieniowe występy (5a, 11a) i pierścieniowe wgnętki (5b, 11b), usytuowane na ich powierzchniach czołowych, tworzące uszczelnienie labiryntowe osiowe, zaś pokrywa nieruchoma (5) posiada od strony wału (1) cylindryczne wytoczenia o średnicach wzrastających w kierunku łożyska tocznego (3), a w komorze powstałej pomiędzy pokrywą nieruchomą (5), łożyskiem (3), wałem (1) i pokrywą ruchomą (11), umieszczona jest tulejka kołnierzowa (4) osadzona na wale (1), wyposażona w kołnierz położony w jej dolnej części, a nabiegunniki (7, 9) przedzielone magnesami (6, 8), osadzone na walcowej powierzchni tulejki (4), usytuowane są nad kołnierzem, przy czym na zewnętrznych, walcowych powierzchniach kołnierza tulejki (4) i wielokrawędziowych nabiegunników (7, 9) wykonane są występy uszczelniające, a kołnierz tulejki (4) i wielokrawędziowe nabiegunniki (7, 9) umieszczone są w odpowiednich wytoczeniach pokrywy nieruchomej (5), zaś ciecz magnetyczna (10) znajduje się w pierścieniowych szczelinach (δ), utworzonych pomiędzy występami uszczelniającymi kołnierza tulejki (4) i nabiegunników (7, 9), a wewnętrznymi, walcowymi powierzchniami wytoczeń w pokrywie nieruchomej (5).

(1 zastrzeżenie)

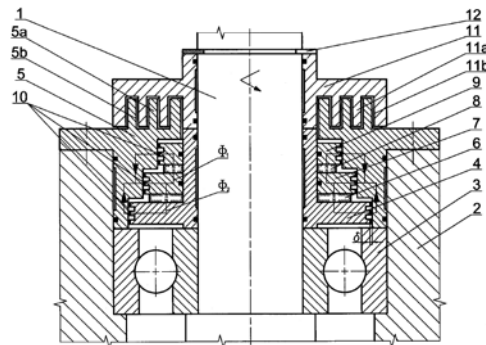

A1 (21) 417824 (22) 2016 07 04

(51) F16B 39/282 (2006.01)

F16B 39/06 (2006.01)

(71) BIMEX-BÖLLHOFF SPÓŁKA Z OGRANICZONĄ ODPOWIEDZIALNOŚCIĄ, Krzemienica

(72) BIJAK MARCIN; BOŁDA KRZYSZTOF

(54) **Złącze śrubowe, zwłaszcza do słupów napowietrznych linii energetycznych zabezpieczone przed rozłączeniem**

(57) Złącze śrubowe (1) zawiera śrubę (2), nakrętkę (3), przy czym śruba (2) ma rowek (4) co najmniej na części swej powierzchni

gwintowej (5). Stalowy gwóźdź blokujący (7) wprowadzony do rowka (4) śruby (2), blokujący ruch obrotowy nakrętki (3) jest wyposażony w trzpień zakończony z jednej strony główką i z drugiej strony ostrzem oraz posiada co najmniej na części długości swego trzpienia w jego obwodowym obszarze przypowierzchniowym większą twardość w stosunku do twardości rdzenia tego trzpienia w jego części położonej pod tym obszarem przypowierzchniowym, korzystnie co najmniej o 10%. Twardość trzpienia gwóźdź blokującego (7) w obszarze przypowierzchniowym wnosi od 500 HV do 650 HV, zaś twardość rdzenia wynosi nie więcej niż od 400 HV do 460 HV. Przekrój poprzeczny obszaru przypowierzchniowego o większej twardości w stosunku do twardości rdzenia trzpienia w gwóźdź blokującym (7) zajmuje od 20% do 40% powierzchni przekroju poprzecznego tego trzpienia, korzystnie 1/3 tej powierzchni. Wynalazek znajduje zastosowanie zwłaszcza do montażu słupów napowietrznych linii energetycznych ze stalowych kratownic i kątowników, dla zabezpieczenia przed ich kradzieżą.

(10 zastrzeżeń)

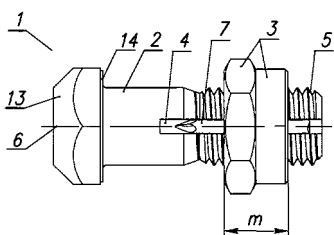

A1 (21) 417887 (22) 2016 07 08

(51) F16C 17/10 (2006.01)

F16C 27/08 (2006.01)

F16J 15/447 (2006.01)

F16J 15/54 (2006.01)

(71) POLITECHNIKA GDAŃSKA, Gdańsk

(72) ROWIŃSKI LECH; MATUSZEWSKI LESZEK

(54) **Hybrydowe łożyskowanie
wzdłużno-poprzeczne wałka**

(57) Hybrydowe łożyskowanie wzdłużno-poprzeczne wałka, zawierające tarczę oporową, podstawę, walcowe i pierścieniowe magnesy trwałe, wielokrążdziowe nabiegunniki, ciecz magnetyczną i panewkę porowatą nasyczoną cieczą magnetyczną, w którym tarcza oporowa (2) osadzona ciasno na czopie walcowym (1a) wałka (1) posiada trzy występy (2a, 2b, 2c), a podstawa (3) ma dwa występy (3a, 3b), przy czym tarcza oporowa (2) poprzez jej wewnętrzny występ (2a) jest osadzona obrotowo w panewce porowatej (9), umocowanej w cylindrycznym gnieździe, utworzonym przez wewnętrzny występ (3a) podstawy (3), zaś we wnękach wykonanych na czołowej powierzchni czopa (1a) wałka (1) i na czołowej powierzchni gniazda podstawy (3), umieszczone są naprzeciwko siebie para walcowych magnesów trwałych (4, 5), ustawionych względem siebie biegunami jednoimiennymi, tworząc szczelinę powietrzną (d_a) między tymi magnesami, a w komorze utworzonej pomiędzy środkowym występem (2b) tarczy oporowej (2), a występem wewnętrznym (3a) podstawy (3), umieszczone jest uszczelnienie z cieczą magnetyczną, złożone z dwóch wielokrążdziowych nabiegunników (7), przedzielonych pierścieniowym magnesem

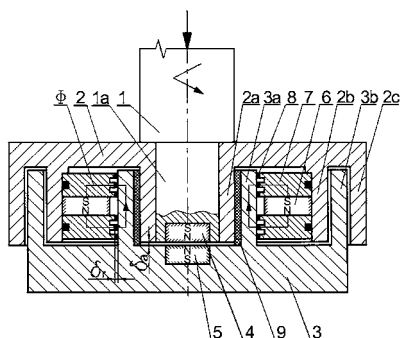

trwałym (6), osadzone na wewnętrznej, cylindrycznej powierzchni środkowego występu (2b) tarczy oporowej (2), przy czym ciecz magnetyczna (8) znajduje się w pierścieniowych szczelinach (d_f) pomiędzy występami uszczelniającymi wykonanymi na wewnętrznych, cylindrycznych powierzchniach nabiegunników (7), a zewnętrzną, walcową powierzchnią wewnętrznego występu (3a) podstawy (3), zaś zewnętrzny występ (3b) podstawy (3) umieszczony jest z luzem we wnęce tarczy oporowej (2), utworzonej pomiędzy zewnętrznym występem (2c) a środkowym występem (2b) tarczy oporowej (2), dzięki czemu pomiędzy tarczą oporową (2) a podstawą (3) tworzy się uszczelnienie labiryntowe promieniowe.

(1 zastrzeżenie)

A1 (21) 422547 (22) 2017 08 16

(51) F16K 31/04 (2006.01)

F16K 11/06 (2006.01)

F16K 31/50 (2006.01)

F15B 13/044 (2006.01)

(71) POLITECHNIKA WROCŁAWSKA, Wrocław

(72) TOWARNICKI KRZYSZTOF; STOSIAK MICHAŁ

(54) **Napęd śrubowy suwaka rozdzielacza
hydraulicznego**

(57) Wynalazek ujawnia napęd śrubowy rozdzielacza hydraulicznego, charakteryzuje się tym, że ma korpus (1), w którym umieszczono suwak (5) oraz wstawkę wielowypustową (4), na którą osadzono pokrywę tylną (2) za pomocą śrub mocujących (3) oraz zespół napędowy w postaci silnika obrotowego z napędem śrubowym, przy czym napęd śrubowy składa się ze stojana, w którym na łożyskach (17) osadzono wirnik, natomiast stojan jest wyposażony w obudowę (7), do której zamocowano pokrywę przednią silnika (6) oraz pokrywę tylną silnika (11) za pomocą śrub (12), przy czym w obudowie (7) umieszczono uzwojenie stojana (10), a na zewnątrz obudowy (7) zainstalowano przyłącze elektryczne (18) i dodatkowo na obudowie tylnej silnika (11) umieszczono osłonę boczną (15) przymocowaną za pomocą śrub (16), a w pokrywie przedniej (6) zastosowano uszczelnienie (20), przy czym wirnik silnika składa się z wału centralnie wydrążonego (9) natomiast głównym elementem sterującym w rozdzielaczu jest suwak (5), który jest połączony trwale ze śrubą (19) połączoną z obrotową nakrętką (9), a na obrotowej nakrętce (9) umieszczono również nakrętkę kasująca luz (14) oraz przeciwnakrętkę (13).

(1 zastrzeżenie)

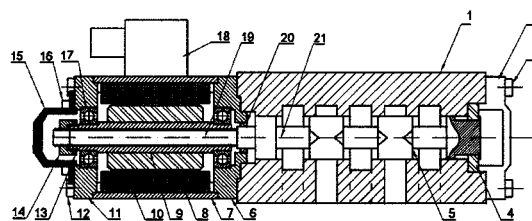

A1 (21) 422548 (22) 2017 08 16

(51) F16K 31/04 (2006.01)

F16K 11/06 (2006.01)

F16K 31/50 (2006.01)

F15B 13/044 (2006.01)

(71) POLITECHNIKA WROCŁAWSKA, Wrocław

(72) TOWARNICKI KRZYSZTOF; STOSIAK MICHAŁ

(54) **Rozdzielacz hydrauliczny
z napędem śrubowym suwaka**

(57) Wynalazek ujawnia rozdzielacz hydrauliczny z napędem śrubowym suwaka, znajdujący zastosowanie we wszelkiego rodzaju układach hydraulicznych szczególnie, gdy układ narażony jest na drgania zewnętrzne, który ma korpus (1), w którym umieszczono suwak (5), wstawkę wielowypustową (4), osadzono pokrywę

tylną (2) wraz ze śrubami mocującymi (3) oraz zespół napędowy w postaci silnika obrotowego z napędem śrubowym, przy czym napęd śrubowy składa się ze stojana, w którym na łożyskach (13) osadzono wirnik, a głównym elementem stojana jest obudowa (7) do której zamocowano pokrywę przednią silnika (6), pokrywę tylną silnika (11) za pomocą śrub (12), przy czym w obudowie (7) umieszczono uzwojenie stojana (8), a na zewnątrz obudowy zainstalowano przyłączy elektryczne (14) oraz dodatkowo w pokrywie przedniej (6) zastosowano uszczelnienie (15), natomiast głównym elementem sterującym w rozdzielaczu jest suwak, który jest wydrążony w środku oraz posiada nacięty gwint wewnętrzny i jednocześnie w osi suwaka umieszczono śrubę napędową (17) trwale połączoną z wałem silnika (10), a w suwaku (5) umieszczono dodatkowo nakrętkę kasującą luz na gwincie głównym (16) blokowaną klejem lub dodatkowym kołkiem na zewnętrznej części gwintu.

(1 zastrzeżenie)



A1 (21) 421266 (22) 2017 04 10

(51) F16L 3/08 (2006.01)

H02G 3/30 (2006.01)

(71) RAK ROMAN ROZTOCZE ZAKŁAD USŁUGOWO-
-PRODUKCYJNY, Tomaszów Lubelski

(72) RACZKIEWICZ KRZYSZTOF

(54) Obejma

(57) Celem obejmy jest zamontowanie kabla wybranego dowolnie z szerokiego zakresu średnic. Obejma kablowa składa się z podstawy, śrub (2), części dociskającej oraz wkładki posiadającej dwa ramiona wkładki (4a) rozmieszczone symetrycznie po obu jej stronach. Ramiona wkładki (4a) skierowane są pod kątem ostrym do płaszczyzny symetrii wkładki. Na końcu ramion wkładki (4a) znajdują się elementy zatraskowe wkładki (4b). Na wierzchołku utworzonym przez ramiona wkładki (4a) znajduje się rowek wkładki (4c). Po obydwu stronach rowka podstawy (1a) znajdują się wewnętrzne elementy zatraskowe podstawy.

(3 zastrzeżenia)

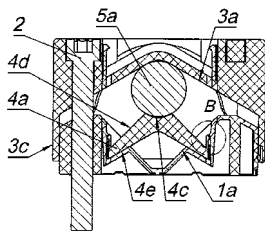

A1 (21) 417875 (22) 2016 07 07

(51) F16L 11/00 (2006.01)

F16L 11/10 (2006.01)

(71) KONGSBERG AUTOMOTIVE SPÓŁKA Z OGRANICZONĄ
ODPOWIEDZIALNOŚCIĄ, Pruszków

(72) ŁAŃKO MATEUSZ

(54) Zespół elastycznego przewodu do przepływu
płynów i sposób kształtowania zespołu
elastycznego przewodu do przepływu płynów

(57) Przedmiotem zgłoszenia jest zespół (10) elastycznego przewodu (11) do przepływu płynów, w którym przenoszony jest płyn, a zwłaszcza gaz, i sposób kształtowania zespołu (10) elastycznego przewodu (11) do przepływu płynów. Zespół (10) elastycznego

przewodu (11) do przepływu płynów, mającego ściankę o zamkniętym przekroju poprzecznym, charakteryzuje się tym, że elastyczny przewód (11) przebiega pomiędzy warstwą pierwszą (13) a warstwą drugą łącznika przewodzącego (12) tak, że na zewnątrz elastycznego przewodu (11) warstwa pierwsza (13) i warstwa druga łącznika przewodzącego (12) są ze sobą trwale połączone. Zgłoszenie zawiera też sposób kształtowania zespołu elastycznego przewodu do przepływu płynów, w którym wykorzystuje się urządzenie łączące, posiadające formę pierwszą z gniazdem pierwszym oraz formę drugą z gniazdem drugim.

(16 zastrzeżeń)

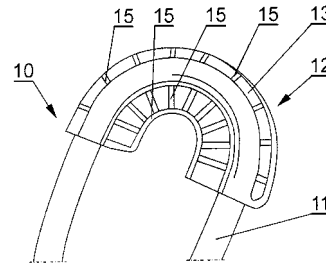

Data wprowadzenia zmiany zastrzeżeń: 2017 06 29

A1 (21) 417901 (22) 2016 07 11

(51) F21V 21/14 (2006.01)

A61B 90/30 (2016.01)

H04N 7/18 (2006.01)

(71) FABRYKA APARATURY ELEKTROMEDYCZNEJ FAMED
ŁÓDŹ SPÓŁKA AKCYJNA, Łódź

(72) MARKOWSKI ARTUR; SZYMALA MACIEJ

(54) Zintegrowany system obrotowego oświetlenia
i urządzeń z sygnałem wysokoczęstotliwościowym
oraz sposób przesyłania sygnału
wysokoczęstotliwościowego

(57) Przedmiotem zgłoszenia jest zintegrowany system obrotowego oświetlenia i urządzeń z sygnałem wysokoczęstotliwościowym oraz sposób przesyłania sygnału wysokoczęstotliwościowego, przeznaczony do szybkiego przepływu informacji, przeznaczony do stosowania zwłaszcza w medycynie. Zintegrowany system obrotowego oświetlenia i urządzeń z sygnałem wysokoczęstotliwościowym zawiera oś centralną (1) połączoną sztywno z podłożem (16) oraz osadzoną na niej wydłużoną przelotową osią pływającą (2), na której poprzez łożyska (15) osadzone jest co najmniej jedno wysokoczęstotliwościowe urządzenie (6) na n-obrotowym ramieniu i zawiera na osi centralnej (1) osadzone na łożyskach (15) bliżej powierzchni mocowania (16) urządzenie na n-obrotowym ramieniu (7), przy czym oś centralna (1) zawiera dwa złącza obrotowe (12, 14) z trójnikami (13) pomiędzy nimi do przesyłania sygnału wysokoczęstotliwościowego pochodzącego od urządzeń zamocowanych na n-obrotowych ramionach (6 i 7) oraz przelotową oś (3) zasilania zewnętrznego oraz otwór przelotowy (11) od strony mocowania do powierzchni (16) dla okablowania zewnętrznego (17), przy czym przesyłanie sygnału dokonuje się poprzez kanaliki (8, 9, 10) usytuowane w osi pływającej (2), dla sygnału z urządzenia na n-obrotowym ramieniu (7) przez dwa kanaliki (8 i 10), zaś dla urządzenia na n-obrotowym ramieniu (6) przez jeden kanalik (9), natomiast oś centralna (1) zawiera przelotowe złącza z pierścieniami i szczotkami. (4, 5). Sposób przesyłania zintegrowanego sygnału polega na tym, że sygnał wysokoczęstotliwościowy z urządzenia na ramieniu n-obrotowym (7) biegnie wzdłuż przelotowej pływającej osi pośredniej (2) poprzez kanaliki (8, 10) pod złączem pierścieniowym (5) poniżej n-obrotowego ramienia urządzenia (6) do koncentrycznych złączy obrotowych (12, 14) połączonych trójnikami (13), przy czym do złączy obrotowych (12, 14) poprzez kanalik (9) doprowadzony jest sygnał wysokoczęstotliwościowy z n-obrotowego ramienia urządzenia (6) natomiast zasilanie zewnętrzne doprowadzane jest od powierzchni (16) do urządzeń na n-obrotowych ramionach (6 i 7) poprzez obrotowe przelotowe złącza z pierścieniami i szczotkami (4, 5) do których doprowadza się zasilanie

zewnętrzne poprzez kanał (11) w osi centralnej (1) oraz przelotową oś (3) umieszczoną prostopadłe do osi centralnej.

(6 zastrzeżeń)

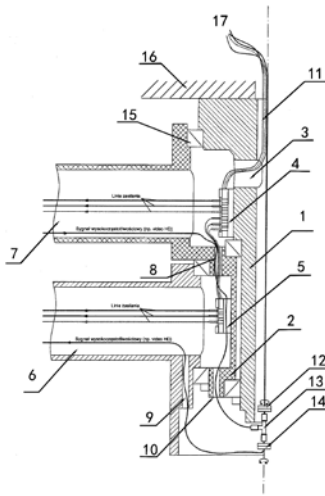

A1 (21) 422473 (22) 2016 02 08

(51) F23C 10/20 (2006.01)

F23C 10/22 (2006.01)

F23L 9/02 (2006.01)

(31) FI-20155085 (32) 2015 02 09 (33) FI
20155085 2015 02 09 FI

(86) 2016 02 08 PCT/FI2016/050078

(87) 2016 08 18 WO16/128615

(71) FORTUM OYJ, Espoo, FI

(72) DERNJATIN PAULI, FI; JUKOLA Perttu, FI; KALLIO Sirpa, FI

(54) Sposób do redukcji emisji tlenków azotu NO_x w kotle z cyrkulującym złożem fluidalnym i jego zastosowanie

(57) Niniejszy wynalazek dotyczy sposobu do redukcji emisji tlenków azotu NO_x w kotle z cyrkulującym złożem fluidalnym (kocioł CFB), który to kocioł CFB zawiera palenisko (1), przy czym palenisko zawiera dno i materiał fluidalnego złoża (2). Sposób obejmuje nadmuch pierwotnego powietrza z dołu przez dno i materiał złoża do paleniska, w celu fluidyzacji materiału złoża i wychwytywania

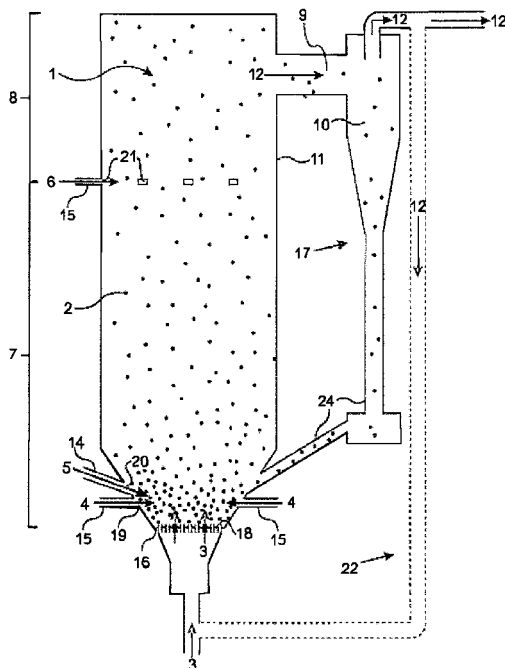

przynajmniej części materiału złoża, w celu cyrkulowania go w palenisku; nadmuch wtórnego powietrza do paleniska na wysokości powyżej nadmuchu pierwotnego powietrza, w celu substechiometrycznego spalania paliwa; i nadmuchu paliwa do paleniska na wysokości powyżej nadmuchu pierwotnego powietrza, w celu spalania paliwa. Sposób charakteryzuje się tym, że obejmuje nadmuch powietrza w górnej części komory paleniskowej (technologia OFA) na wysokości powyżej nadmuchu wtórnego powietrza, w celu superstechiometrycznego spalania paliwa.

(29 zastrzeżeń)

A1 (21) 417864 (22) 2016 07 06

(51) F23D 14/22 (2006.01)

F23D 17/00 (2006.01)

F23C 7/00 (2006.01)

(71) METAL EXPERT SPÓŁKA Z OGRANICZONĄ ODPOWIEDZIALNOŚCIĄ SPÓŁKA JAWNA, Warszawa

(72) KAMIŃSKI DARIUSZ; KLEIN MAREK; HEDA ŁUKASZ

(54) Palnik gazowy wysokotemperaturowy

(57) Palnik gazowy wysokotemperaturowy posiadający palnik główny i palnik pilotowy, rurę dolotową powietrza i paliwa oraz pierścieniowy kanał doprowadzający paliwo, charakteryzujący się tym, że posiada palnik główny (1a) i palnik pilotowy (1) o regulowanej mocy, umieszczony centrycznie na płycie montażowej, w obudowie palnika głównego. W obudowie palnika głównego (1a), dookoła palnika pilotowego (1) znajduje się wewnętrzny pierścieniowy kanał dolotowy paliwa oraz zewnętrzny pierścieniowy kanał dolotowy powietrza. Wewnętrzny pierścieniowy kanał dolotowy paliwa zakończony jest szczeliną paliwową z gwintem regulacyjnym, zaopatrzoną w łopatki zawirowujące paliwo. Zewnętrzny pierścieniowy kanał dolotowy powietrza zakończony jest szczeliną powietrza, zaopatrzoną w łopatki zawirowujące powietrze. Pierścieniowy kanał dolotowy paliwa posiada grzałkę elektryczną.

(1 zastrzeżenie)

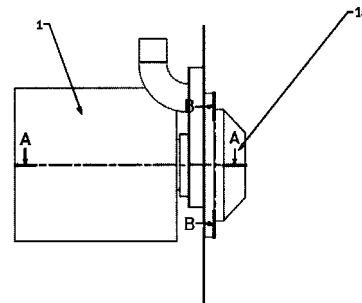

A1 (21) 421528 (22) 2017 05 08

(51) F23G 5/20 (2006.01)

(71) INSTYTUT CERAMIKI I MATERIAŁÓW BUDOWLANYCH
ODDZIAŁ INŻYNIERII PROCESOWEJ MATERIAŁÓW
BUDOWLANYCH W OPOLU, Opole

(72) GŁODEK-BUCYK EWA; SŁADECZEK FRANCISZEK

(54) Sposób wykorzystania osadów ściekowych i odpadów komunalnych do wypalania mineralnych materiałów w piecach obrotowych

(57) Przedmiotem zgłoszenia jest sposób wykorzystania osadów ściekowych i odpadów komunalnych do wypalania mineralnych materiałów w piecach obrotowych. Sposób ten charakteryzuje się tym, że przeprowadza się wstępną obróbkę termiczną osadów ściekowych i odpadów komunalnych poprzez niskotemperaturową pirolizę a powstałe w wyniku tego procesu produkty w postaci biowęgla oraz pirooleju stanowią 100% paliwa, które podaje się jednocześnie do palnika pieca obrotowego w takich proporcjach, aby kaloryczność ekwiwalentna mieszanki była dostosowana do wymaganej temperatury płomienia a popiół powstały ze spalania biowęgla wchodzi w skład końcowego produktu. Ponadto

sposób charakteryzuje się tym, że biowęgiel po procesie niskotemperaturowej pirolizy komunalnych osadów ściekowych lub odpadów komunalnych stałych dozuje się do palnika pieca obrotowego w formie rozdrobnionej co poprawia warunki wypalania przez skrócenie płomienia.

(2 zastrzeżenia)

A1 (21) 417833 (22) 2016 07 04

(51) F23G 7/00 (2006.01)

(71) KENDRA MAKSYMILIAN, Wrocław

(72) KENDRA MAKSYMILIAN

(54) **Sposób utylizacji niebezpiecznych odpadów komunalnych, zwłaszcza z tworzyw sztucznych oraz instalacja do utylizacji niebezpiecznych odpadów komunalnych, zwłaszcza z tworzyw sztucznych**

(57) Sposób utylizacji niebezpiecznych odpadów komunalnych, zwłaszcza z tworzyw sztucznych zawierających odpady stałe o zróżnicowanej wielkości, polegający na segregowaniu odpadów oraz rozdrabnianiu ich i wprowadzeniu odpadów do pieca, gdzie się je spala powodując ich przemianę w stały popiół oraz gazowe uboczne produkty spalania, następnie przetwarzaniu ich w płynny żużel przy regulowanej temperaturze, a następnie chłodzeniu płynnego żużla dla wytworzenia bezpiecznego aglomeratu polega na tym, że prowadzenie procesu spalania odbywa się w sposób selektywny, dwuetapowo w ceramicznych komorach o przekroju kołowym wzajemnie ze sobą powiązanych, gdzie rozdrobnione odpady są poddane selekcji polegającej na wyodrębnieniu z całej masy tzw. tworzyw miękkich - polietylenów, które charakteryzują się wysoką wartością opałową ponad 40 MJ/kg, zawierają wysokoenergetyczne składniki jak wodór i węgiel, przy znikomej zawartości popiołu i wilgoci, jak również chloru i siarki w śladowej dopuszczalnej ilości, poddane są one spalaniu w wirowej komorze spalania (1) w temperaturze 1400°C - 1900°C, skąd przy pomocy pneumatycznego iniektora (7) odsysa się część gorących gazów z komory spalania i miesza się z powietrzem z otoczenia, uzyskując temperaturę powyżej 500°C powietrza do spalania w komorze spalania (2), gdzie dodawane są rozdrobnione odpady pozostałe o gorszych właściwościach energetycznych zawierających popiół, który jest topiony w komorze topnienia popiołu i żużla (3), a następnie zostaje zgranulowany. Spaliny z komory spalania (2) wędrują do reaktora sorpcyjnego (4), do którego dostarczany jest sorbent i w którym następuje schłodzenie spalin do temperatury 600°C - 1100°C oraz

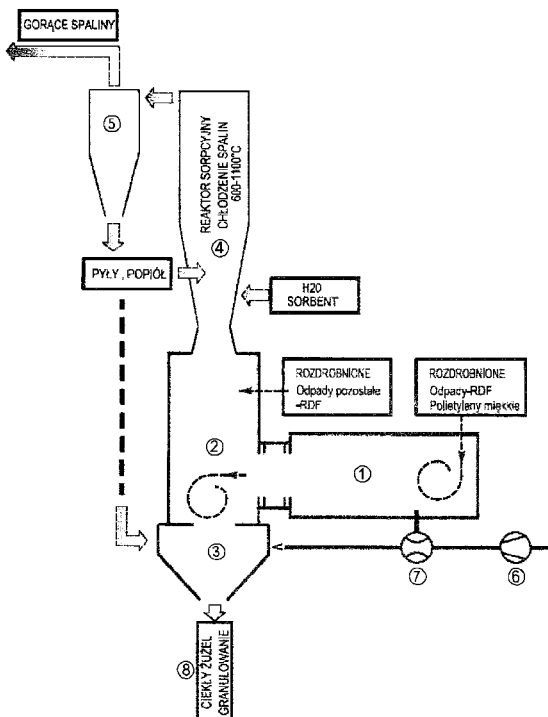

koncentracja pyłów, które poprzez odpylacz cyklonowy (5) kierowane są ponownie do reaktora sorpcyjnego (4) aż do wytworzenia popiołu, który za pośrednictwem odpylacza cyklonowego (5), kierowany jest do komory topnienia popiołu i żużla (3), a oczyszczone z popiołu i szkodliwych gazów gorące spaliny ulatują z odpylacza cyklonowego (5) do otoczenia. Instalacja do utylizacji niebezpiecznych odpadów komunalnych, zwłaszcza z tworzyw sztucznych, zawierająca komory spalania odpadów i komorę topnienia popiołu i żużla zawiera ceramiczną, wirową komorę spalania (1) o przekroju kołowym, połączoną z drugą ceramiczną komorą spalania (2) o przekroju kołowym, pneumatyczny iniektor (7), komorę topnienia popiołu i żużla (3), reaktor sorpcyjny (4) i odpylacz cyklonowy (5).

(2 zastrzeżenia)

A1 (21) 417952 (22) 2016 07 14

(51) F23J 13/00 (2006.01)

F23J 13/04 (2006.01)

E04F 17/02 (2006.01)

F16L 43/00 (2006.01)

(71) CS QANDA SPÓŁKA Z OGRANICZONĄ ODPOWIEDZIALNOŚCIĄ, Rzeszów

(72) KOCÓJ ANDRZEJ; STACHOWICZ FELIKS

(54) **Kolano nastawne do przewodów rurowych z zamkiem elastycznym**

(57) Przedmiotem zgłoszenia jest kolano nastawne do przewodów rurowych z zamkiem elastycznym składające się z kilku środkowych segmentów w kształcie odcinków rurowych z dwustronnie skośnie ściętymi ich wyprofilowanymi końcami oraz z dwóch skrajnych segmentów łącznikowych w kształcie odcinków rurowych z wyprofilowanymi ich końcami wewnętrznymi, przy czym segmenty te wykonane z blachy połączone są kolejno ze sobą identycznymi połączeniami kształtowymi, pomiędzy którymi umieszczona jest uszczelka profilowa, które charakteryzuje się tym, że połączenie każdego z sąsiadujących ze sobą segmentów (1-6) w kształcie okrągłych odcinków rurowych stanowi zamek elastyczny składający się z wewnętrznego zaokrąglonego półkoliście odsadzenia (7) na końcu jednego z tych segmentów oraz z umieszczonego w nim wewnętrznego odsadzenia z pierścieniowym ramieniem drugiego z tych segmentów i z osadzonej na tym ramieniu uszczelki krawędziowej, której górna półkolistą powierzchnią przylega do półkolistej wewnętrznej powierzchni odsadzenia (7), a boczne wewnętrzne odsadzenia tej uszczelki przylegają ściśle do ramienia odsadzenia.

(4 zastrzeżenia)

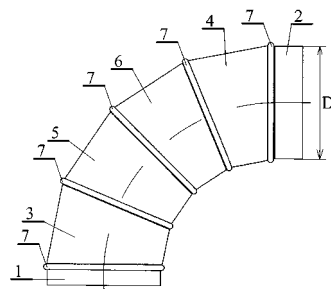

A1 (21) 417855 (22) 2016 07 05

(51) F23J 13/04 (2006.01)

F23J 13/02 (2006.01)

F23J 13/00 (2006.01)

F16L 21/06 (2006.01)

C09K 3/10 (2006.01)

(71) HENKOR J.M. KORDYLAK SPÓŁKA JAWNA, Dębianski

(72) KORDYLAK MARIUSZ

(54) Sposób montażu trójników kominowych i element dylatacyjny do tego sposobu

(57) Zgłoszenie rozwiązuje zagadnienie sposobu montażu króćców kominowych i elementu dylatacyjnego do tego sposobu. Charakteryzuje się on tym, że przed procesem tynkowania, na króćciec (2) nasadza się element dylatacyjny (1). Elementem dylatacyjnym (2) jest opaska z materiału niepalnego, korzystnym jest, gdy ma ona kształt odcinka rury.

(7 zastrzeżeń)

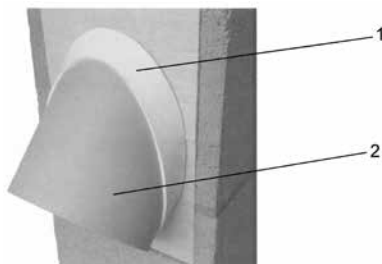

A1 (21) 417938 (22) 2016 07 13

(51) F24J 2/02 (2006.01)

(71) HAŚ ZDZISŁAW, Łódź

(72) HAŚ ZDZISŁAW

(54) Sposób ogrzewania ściany budynków

(57) Sposób ogrzewania ściany budynków w sezonie grzewczym polega na pomalowaniu tej części ściany, którą chcemy ogrzewać farbą absorbującą promieniowanie słoneczne, najkorzystniej czarną lub ciemno brązową i osłanianiu jej płytą przezroczystą przed utratą ciepła, najkorzystniej poliwęglanową.

(2 zastrzeżenia)

A1 (21) 417867 (22) 2016 07 06

(51) F25B 15/00 (2006.01)

(71) NEW ENERGY TRANSFER SPÓŁKA Z OGRANICZONĄ ODPOWIEDZIALNOŚCIĄ, Warszawa

(72) NOWAK WOJCIECH; KRZYWAŃSKI JAROSŁAW; ADAMCZYK TOMASZ

(54) Chłodziarka sorpcyjna

(57) Wynalazek dotyczy chłodziarki sorpcyjnej, składającej się co najmniej z komory sorpcyjnej (1) zawierającej wymiennik ciepła (7), komory desorpcyjnej (2) zawierającej wymiennik ciepła (8), skraplacza (3), parownika (4), elementu rozprężnego (5), pompy (6). W chłodziarce złożone sorbentu krąży w układzie zamkniętym pomiędzy komorą sorpcyjną (1) i komorą desorpcyjną (2).

(17 zastrzeżeń)

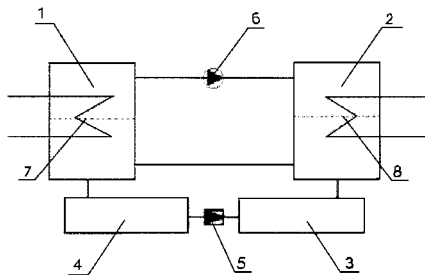

A1 (21) 417929 (22) 2016 07 12

(51) F25B 41/00 (2006.01)

F25B 30/06 (2006.01)

(71) CZERWIŃSKA NINA AGENCJA NOWA, Toruń

(72) CZERWIŃSKA NINA

(54) Układ urządzeń do odzysku ciepła ze ścieków odpadowych, zwłaszcza komunalnych, zawierających odpady stałe i płynne

(57) Przedmiotem zgłoszenia jest układ urządzeń do odzysku ciepła ze ścieków odpadowych, zwłaszcza komunalnych, zawierających odpady stałe i płynne. Układ urządzeń do odzysku ciepła ze ścieków odpadowych, zwłaszcza komunalnych, zawierających odpady stałe i płynne, złożony jest co najmniej z kolektora, pompy obiegowej, pompy ciepła, wymiennika ciepła. Układ charakteryzuje się tym, że kolektor (1) stanowi studnię, w której cembrowniach (2) osadzona jest węzownica (3) połączona z pierwszym wymiennikiem ciepła (11) sprzężonym z pompą ciepła (12), a następnie z drugim wymiennikiem ciepła (13), przy czym kolektor (1) wyposażony jest w wewnętrzny króćciec (4), w postaci rury ściekowej, której ujście usytuowane jest w pobliżu jego dna.

(8 zastrzeżeń)

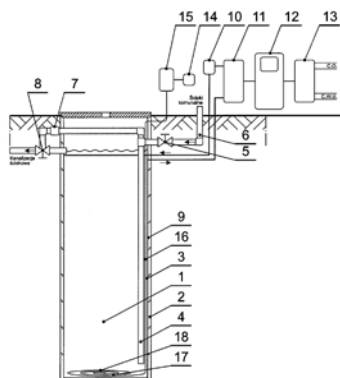

A1 (21) 420984 (22) 2017 03 24

(51) F26B 9/06 (2006.01)

A62C 33/02 (2006.01)

D06F 58/10 (2006.01)

A47L 23/20 (2006.01)

A61L 2/20 (2006.01)

(71) PELCZAR ANDRZEJ DIOXID SERWIS, Targowisko

(72) PELCZAR ANDRZEJ; BARAN STANISŁAW

(54) Urządzenie do suszenia i ozonowania przedmiotów

(57) Przedmiotem zgłoszenia jest urządzenie do suszenia i ozonowania przedmiotów użytkowych takich jak: buty, węże pożarnicze, kaski, drobny sprzęt techniczny w postaci szafy. Urządzenie ma: co najmniej dwie komory robocze, komorę (1) z panelem (2) suszącym i ozonującym oraz szeroką komorę (3) z co najmniej trzema półłęcznikami (4) umieszczonymi u góry, z przewodem (5) doprowadzającym ozon, z co najmniej jedną ażurową półką (6) składaną w kierunku tylnej ściany (7) i odciąganiem (8) gorącego powietrza i ozonu; szrankę (9) z nagrzewnicą kanałową, rozdzielaczem (11) i kanałami gorącego powietrza połączonymi z półłęcznikami (4), oraz aparaturową szafkę (13) z siatkowym wlotem (14) powietrza i z układami przygotowania powietrza, kontroli i sterowania parametrami suszenia i ozonowania.

(7 zastrzeżeń)

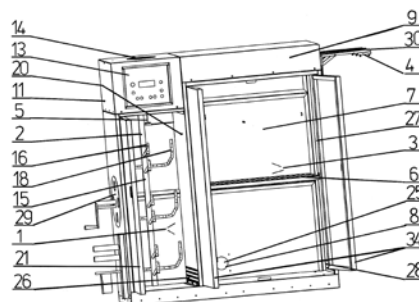

A1 (21) **417827** (22) 2016 07 04

(51) **F28D 7/10** (2006.01)

(71) APS-EKOINNOWACJE SPÓŁKA Z OGRANICZONĄ ODPOWIEDZIALNOŚCIĄ, Łódź;

BURDACKI TOMASZ BUR-TOM, Nowy Sącz

(72) BURDACKI TOMASZ; ADRIAN ŁUKASZ; PIERSA PIOTR; SZUFA SZYMON

(54) **Transformator ciepło-strumienicowy**

(57) Transformator ciepło-strumienicowy, schematycznie przedstawiony na rysunku, bazujący na rozdzieleniu strumieni płynu przepływającego przez rurowy wymiennik ciepła na dwie strugi: zewnętrzną i wewnętrzną, a następnie ich zamianie tak, że struga wewnętrzna staje się zewnętrzną i odwrotnie. Powoduje to uzyskiwanie większych różnic temperatur na styku powierzchni wymiany ciepła pomiędzy mediami wymieniającymi ciepło, co intensyfikuje proces wymiany ciepła.

(5 zastrzeżeń)



A1 (21) **417956** (22) 2016 07 14

(51) **F41A 17/54** (2006.01)

F41A 17/44 (2006.01)

F41A 17/00 (2006.01)

F41A 17/42 (2006.01)

(71) PAŃSTWOWA WYŻSZA SZKOŁA ZAWODOWA IM. PREZYDENTA STANISŁAWA WOJCIECHOWSKIEGO W KALISZU, Kalisz

(72) DZIUBEK IRENEUSZ TEODOR; KOŁODZIEJ ANDRZEJ KRZYSZTOF; TALAŚKA KRZYSZTOF

(54) **Blokada unieruchamiająca broń długą kulową systemu Mauser i pokrewnych - zabezpieczająca przed dostępem osób nieuprawnionych**

(57) Blokada unieruchamiająca broń długą kulową systemu Mauser i pokrewnych zabezpieczająca przed dostępem osób nieuprawnionych, charakteryzuje się tym, że stanowi ją w przybliżeniu cylindryczny element blokujący (3) mający z jednego końca wypusty (5 i 6) do wprowadzania w gniazdo przedniego ryglazamka, z tym, że element blokujący (3) na powierzchni czołowej ma gniazdo do wprowadzania narzędzia, zaś z drugiej strony nieprzelotowy otwór gwintowany, w który jest wprowadzana śruba (4) przechodząca przez element obrotowo-przesuwny (2) przy czym otwór na śrubę (4) w elemencie obrotowo-przesuwnym (2) ma średnicę co najmniej 1,2 średnicy zewnętrznej śruby (4) ponadto ściany czołowe (7 i 8) elementu blokującego (3) i elementu obrotowo-przesuwnego (2) są powierzchniami wzajemnego styku i pochyłone są względem osi lufy pod kątem α 30-60°, natomiast śruba (4) ma łeb walcowy z wielokątnym gniazdem oraz czopem.

(9 zastrzeżeń)

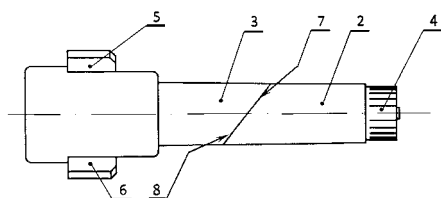

A1 (21) **417962** (22) 2016 07 14

(51) **F41A 17/54** (2006.01)

F41A 17/44 (2006.01)

F41A 17/00 (2006.01)

F41A 17/42 (2006.01)

(71) PAŃSTWOWA WYŻSZA SZKOŁA ZAWODOWA IM. PREZYDENTA STANISŁAWA WOJCIECHOWSKIEGO W KALISZU, Kalisz

(72) DZIUBEK IRENEUSZ TEODOR; KOŁODZIEJ ANDRZEJ KRZYSZTOF; TALAŚKA KRZYSZTOF

(54) **Zestaw do montażu i demontażu blokady unieruchamiającej broń długą kulową systemu Mauser i pokrewnych - zabezpieczającej przed dostępem osób nieuprawnionych**

(57) Zestaw do montażu i demontażu blokady unieruchamiającej broń długą kulową systemu Mauser i pokrewnych, stanowią pręty (12), z których pręty (12) zakończone są z jednej strony łbem (9) z otworem (8) do wprowadzania w gniazdo (6) czopem (7) śruby (4), zaś z drugiej strony mają gwint wewnętrzny prawy (11) albo lewy do łączenia z kolejnymi prętami.

(12 zastrzeżeń)

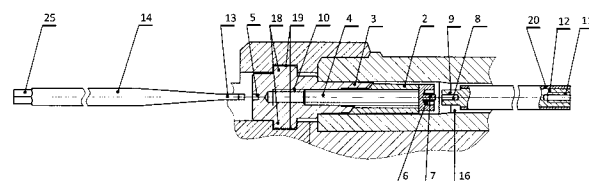

A1 (21) **417963** (22) 2016 07 14

(51) **F41A 17/54** (2006.01)

F41A 17/44 (2006.01)

F41A 17/00 (2006.01)

F41A 17/42 (2006.01)

(71) PAŃSTWOWA WYŻSZA SZKOŁA ZAWODOWA IM. PREZYDENTA STANISŁAWA WOJCIECHOWSKIEGO W KALISZU, Kalisz

(72) DZIUBEK IRENEUSZ TEODOR; KOŁODZIEJ ANDRZEJ KRZYSZTOF; TALAŚKA KRZYSZTOF

(54) **Sposób aktywacji i dezaktywacji blokady unieruchamiającej broń długą kulową systemu Mauser i pokrewnych - zabezpieczającej przed dostępem osób nieuprawnionych**

(57) Sposób aktywacji i dezaktywacji blokady unieruchamiającej broń długą kulową systemu Mauser i pokrewnych, polega na tym, że po wyjęciu zamka od strony komory zamkowej (1) w komorę nabożową wprowadza się blokadę składającą się z elementu blokującego (3), elementu obrotowo-przesuwnego (2) oraz śruby (4), przy użyciu narzędzia (9) z końcówką (10) wprowadzaną w gniazdo elementu blokującego (5), aby wypusty (11) elementu blokującego (3) wsunęły się we wpusty (12), po czym zestawia się w całość pręt (8) do montażu mający gwint prawy (22), dalej tak zestawione elementy wprowadza się do otworu lufy (17) od strony wylotu pocisku, przy czym kształtową końcówkę (7) pręta (8) wprowadza się w gniazdo (6) śruby (4), następnie wkręcając śrubę (4) w nieprzelotowy otwór gwintowany (13) elementu blokującego (3) powoduje się stykowy kontakt powierzchni wzajemnego styku (14 i 15) oraz przesunięcie względem tych powierzchni elementu blokującego (3) i elementu obrotowo-przesuwnego (2) do zablokowania ich powierzchni cylindrycznych elementu blokującego (19) i powierzchni (20) o powierzchni wewnętrzną lufy (16), natomiast dezaktywację blokady przeprowadza się poprzez wprowadzenie do otworu lufy (17) od strony wylotu pocisku zestawione do demontażu pręty, następnie odkręca się śrubę (4) do spowodowania wzajemnego odsunięcia powierzchni styku (14 i 15) elementu

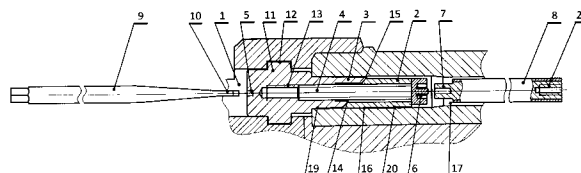

blokującego (3) i elementu obrotowo-przesuwającego (2) do odblokowania ich powierzchni cylindrycznych (19 i 20) od powierzchni wewnętrznej lufy (16), dalej narzędziem (9) wysuwa się blokadę z wnętrza komory nabojujowej

(1 zastrzeżenie)

A1 (21) 422335 (22) 2017 07 24

(51) F41H 9/10 (2006.01)

F41B 15/02 (2006.01)

(71) POLITECHNIKA LUBELSKA, Lublin

(72) PASZKO MATEUSZ

(54) **Urządzenie do samoobrony**

(57) Przedmiotem zgłoszenia jest urządzenie do samoobrony. Składa się ono z rękojści (3), do której zamocowany jest pierścień zaciskowy (5) oraz nasadka środkowa (4), która połączona jest ze spustem (13) oraz zabezpieczeniem spustu (14). Spust (13) umieszczony jest nad tłoczkiem (12), który znajduje się w rękojści (3), zaś w rękojści (3) znajduje się sprężyna dociskowa (10) oraz zbiornik z gazem obojętnującym (11), a także element przepływowy (9), zaś zbiornik z gazem obojętnującym (11) połączony jest z elementem przepływowym (9), który jednocześnie połączony jest z nasadką zakończenia rękojści (1) oraz do elastycznego przewodu gazowego (15). Nasadka zakończenia rękojści (1) posiada regulator siły otwarcia ramion (2). W rękojści (3) znajduje się mechanizm teleskopowy składający się z ramienia środkowego (6) oraz z ramienia końcowego (7), do którego zamocowane jest na końcu zakończenie ramienia (8), w którym znajduje się rozpylacz (16), połączony z elastycznym przewodem gazowym (15).

(1 zastrzeżenie)

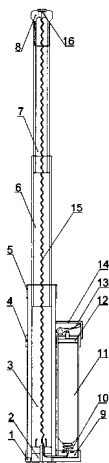

DZIAŁ G

FIZYKA

A1 (21) 417918 (22) 2016 07 11

(51) G01B 3/02 (2006.01)

G01B 5/14 (2006.01)

G01B 3/10 (2006.01)

E04D 15/02 (2006.01)

(71) CIESIELSKA WIESŁAWA, Mazańcowice

(72) CIESIELSKI ARTUR

(54) **Sposób i przyrząd do wyznaczania rozstawu łąt dekarskich**

(57) Sposób wyznaczania rozstawu łąt dekarskich polega na tym, że rozwijamy przyrząd dekarski (A) na co najmniej dwóch skrajnych krokwiach (6) ustawiając punkt zerowy przymiaru na wysokości górnej krawędzi łąty podkalenicowej, następnie odczytujemy bezpośrednio na przyrządzie dekarskim (A) w sektorze graniczącym z krawędzią dachu (7) najkorzystniejszy dopuszczalny rozstaw łąt dekarskich (LA) i zaznaczamy na skrajnych krokwiach dachu punkty ich zabudowy. Następnie pomiędzy zaznaczonymi punktami na skrajnych krokwiach (6) rozciągamy sznur mierniczy lub montujemy laser budowlany i zaznaczamy punkty zabudowy łąt dekarskich na krokwiach wewnętrznych, po czym na tak zaznaczonych krokwiach mocujemy łąty dekarskie. Przymiar dekarski do wyznaczania rozstawu ma postać elastycznej wstęgi, która wyposażona jest w centymetrową podziałkę wymiaru krokwi oraz w co najmniej jednym rzędzie, podziałkę złożoną z punktów zabudowy łąt dekarskich określonych dla typowych rozstawów łąt (LA), najkorzystniejszy w zakresie od 14 cm do 44 cm, tworząc w odniesieniu do podziałki wymiaru krokwi rosnący liczbowy ciąg arytmetyczny o wzorze ogólnym $a_n = a_1 + (n-1) \times r$, gdzie różnica $r = LA$.

(10 zastrzeżeń)

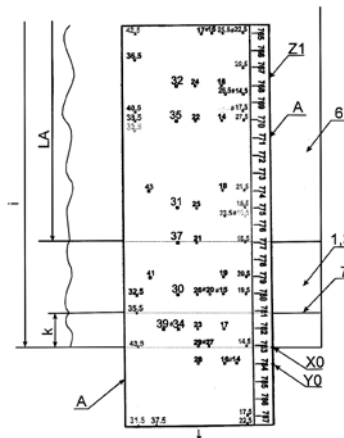

A1 (21) 421548 (22) 2017 05 10

(51) G01N 21/64 (2006.01)

C12Q 1/26 (2006.01)

B82Y 15/00 (2011.01)

B82Y 35/00 (2011.01)

(71) POLITECHNIKA WROCŁAWSKA, Wrocław

(72) BALUTA SYLWIA; CABAJ JOANNA; MALECHA KAROL

(54) **Ceramiczny biosensor fluorescencyjny do detekcji dopaminy**

(57) Przedmiotem zgłoszenia jest biosensor optyczny służący do detekcji dopaminy w roztworach wodnych, znajdujący zastosowanie w diagnostyce medycznej. Biosensor optyczny do detekcji dopaminy zawierający korpus (KS) wykonany z co najmniej trzech warstw: dolnej (WD), środkowej (WS) oraz górnej (WG) niskotemperaturowej współwypalanej ceramiki, który posiada kanał przepływowy (KP) wyposażony w warstwę platynową (PT) połączony światłowodem (S1) ze źródłem światła (ZS) i jednocześnie drugim

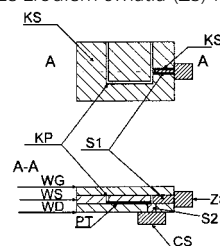

światłowodem (S2) z czujnikiem światła (CS) charakteryzuje się tym, że kanał przepływowy (KP) pokryty jest chemoczułym filmem enzymatycznym.

(10 zastrzeżeń)

A1 (21) **417959** (22) 2016 07 14

(51) **G01N 33/82** (2006.01)

(71) POMORSKI UNIWERSYTET MEDYCZNY W SZCZECINIE, Szczecin; JAKUBOWSKA ANNA, Szczecin; LUBIŃSKI JAN, Szczecin

(72) JAKUBOWSKA ANNA; LUBIŃSKI JAN; DURDA KATARZYNA

(54) **Sposób określania poziomu ryzyka zachorowania na raka płuca**

(57) Przedmiotem zgłoszenia jest sposób określania poziomu ryzyka zachorowania na raka płuc, który charakteryzuje się tym, że w próbce pobranej od pacjenta bada się stężenie kwasu foliowego i ustala się stężenia kwasu foliowego w organizmie tego pacjenta, przy czym stwierdzenie że stężeniu kwasu foliowego w organizmie pacjenta jest wyższe od stężenia odpowiadającego 25,71 nmol kwasu foliowego/dm³ surowicy świadczy o obniżonym ryzyku zachorowania na raka płuc, natomiast stwierdzenie że stężenie kwasu foliowego w organizmie pacjenta jest niższe od stężenia odpowiadającego 15,92 nmol kwasu foliowego/dm³ surowicy świadczy o podwyższonym ryzyku zachorowania na raka płuc. Przedmiotem zgłoszenia jest też zastosowanie stężenia kwasu foliowego, zwłaszcza w surowicy, jako czynnika prognostycznego dla zachorowania na raka płuc.

(3 zastrzeżenia)

A1 (21) **417957** (22) 2016 07 14

(51) **G01N 33/84** (2006.01)

(71) POMORSKI UNIWERSYTET MEDYCZNY W SZCZECINIE, Szczecin; JAKUBOWSKA ANNA, Szczecin; LUBIŃSKI JAN, Szczecin

(72) JAKUBOWSKA ANNA; LUBIŃSKI JAN; KACZMAREK KATARZYNA

(54) **Sposób określania ryzyka raka prostaty**

(57) Przedmiotem zgłoszenia jest sposób określania ryzyka raka prostaty, charakteryzujący się tym, że w próbce biologicznej pobranej od badanego mężczyzny bada się stężenie cynku i ustala się stężenia cynku w organizmie tego pacjenta, przy czym stwierdzenie że stężenie cynku w organizmie pacjenta jest wyższe od stężenia odpowiadającego 973,9 µg Zn/dm³ surowicy świadczy o podwyższonym ryzyku raka prostaty. Zgłoszenie zawiera też zastosowanie stężenia cynku, zwłaszcza w surowicy, jako czynnika prognostycznego dla ryzyka zachorowania na raka prostaty, przy czym stężenie cynku w organizmie pacjenta wyższe od stężenia odpowiadającego 973,9 µg Zn/dm³ surowicy świadczy o podwyższonym ryzyku raka prostaty.

(2 zastrzeżenia)

A1 (21) **417960** (22) 2016 07 14

(51) **G01N 33/84** (2006.01)

(71) POMORSKI UNIWERSYTET MEDYCZNY W SZCZECINIE, Szczecin; JAKUBOWSKA ANNA, Szczecin; LUBIŃSKI JAN, Szczecin

(72) JAKUBOWSKA ANNA; LUBIŃSKI JAN; SUKIENNICKI GRZEGORZ

(54) **Sposób wykrywania obniżonego ryzyka zachorowania na raka**

(57) Przedmiotem zgłoszenia jest sposób wykrywania obniżonego ryzyka zachorowania na raka, charakteryzujący się tym, że w próbce biologicznej pobranej od pacjenta bada się stężenie

żelaza i ustala się stężenia żelaza w organizmie tego pacjenta, przy czym stwierdzenie, że stężenie żelaza w organizmie pacjenta jest wyższe od stężenia odpowiadającego 1230 µg Fe/dm³ surowicy świadczy o obniżonym ryzyku zachorowania na raka. Zgłoszenie obejmuje też zastosowanie stężenia żelaza, zwłaszcza w surowicy, jako czynnika prognostycznego dla zachorowania na raka, przy czym stężenie żelaza w organizmie pacjenta niższe od stężenia odpowiadającego 1230 µg Fe/dm³ surowicy świadczy o obniżonym ryzyku zachorowania na raka.

(3 zastrzeżenia)

Data wprowadzenia zmiany zastrzeżeń: 2017 01 24

A1 (21) **417961** (22) 2016 07 14

(51) **G01N 33/84** (2006.01)

(71) POMORSKI UNIWERSYTET MEDYCZNY W SZCZECINIE, Szczecin;

JAKUBOWSKA ANNA, Szczecin; LUBIŃSKI JAN, Szczecin

(72) JAKUBOWSKA ANNA; LUBIŃSKI JAN; SUKIENNICKI GRZEGORZ

(54) **Stężenie żelaza we krwi jako marker dla raka prostaty**

(57) Przedmiotem zgłoszenia jest sposób wykrywania obniżonego ryzyka zachorowania na raka prostaty, charakteryzujący się tym, że w próbce biologicznej pobranej od pacjenta bada się stężenie żelaza i ustala się stężenia żelaza w organizmie tego pacjenta, przy czym stwierdzenie, że stężenie żelaza w organizmie pacjenta leży w zakresie odpowiadającym stężeniu od 1114 do 1416 µg Fe/dm³ surowicy świadczy o obniżonym ryzyku zachorowania na raka prostaty. Przedmiotem zgłoszenia jest też zastosowanie stężenia żelaza, zwłaszcza w surowicy, jako czynnika prognostycznego dla zachorowania na raka prostaty, przy czym stężenie żelaza w organizmie pacjenta leżące w zakresie odpowiadającym stężeniu od 1114 do 1416 µg Fe/dm³ surowicy świadczy o obniżonym ryzyku zachorowania na raka prostaty.

(2 zastrzeżenia)

A1 (21) **417904** (22) 2016 07 11

(51) **G01R 29/08** (2006.01)

G01R 35/00 (2006.01)

(71) POLITECHNIKA WROCŁAWSKA, Wrocław

(72) BIEŃKOWSKI PAWEŁ; TRZASKA HUBERT; ZUBRZAK BARTŁOMIEJ

(54) **Sposób i urządzenie do sprawdzania i wzorcowania mierników natężenia pola elektromagnetycznego**

(57) Sposób do sprawdzania i wzorcowania mierników natężenia pola elektromagnetycznego i/lub sprawdzania czujników pola elektromagnetycznego w polach odpowiadających niemodulowanej fali nośnej i o różnej modulacji, w tym modulacji impulsowej polega na tym, że ich sprawdzanie przeprowadza się przy zachowaniu stałego poziomu wartości średniej lub skutecznej pola elektromagnetycznego. Urządzenie zawierające generator fali nośnej,

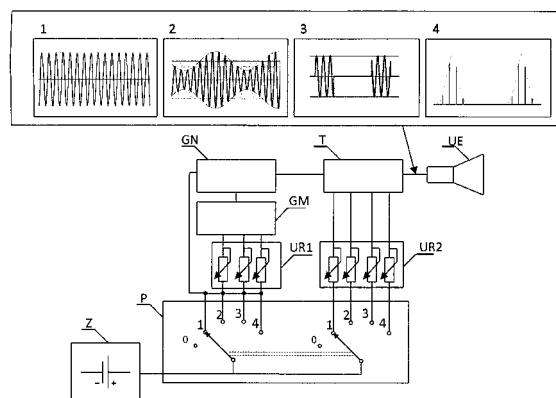

generator modulujący, tłumik i układ ekspozycyjny charakteryzuje się tym, że generator fali nośnej (GN) podłączony jest do stabilnego źródła zasilania (Z) przez przełącznik wielopozycyjno-wielosekcyjny (P) oraz podłączony z generatorem modulującym (GM), który z kolei podłączony jest do przełącznika wielopozycyjno-wielosekcyjnego (P) poprzez układ regulacji generatora modulującego (UR1), generator (GN) podłączony jest również do układu ekspozycyjnego (UE) poprzez tłumik (T), który podłączony jest także do przełącznika wielopozycyjno-wielosekcyjnego (P) poprzez układ regulacji tłumika (UR2).

(10 zastrzeżeń)

A1 (21) **417862** (22) 2016 07 06

(51) **G01R 33/12** (2006.01)

G01R 33/381 (2006.01)

H01F 7/06 (2006.01)

(71) AKADEMIA GÓRNICZO-HUTNICZA
IM. STANISŁAWA STASZICA W KRAKOWIE, Kraków

(72) ZIĘTEK SŁAWOMIR; RZESZUT PIOTR;
SKÓWROŃSKI WITOLD; STOBIECKI TOMASZ;
BUDZIOCH JANUSZ

(54) **Zespół elektromagnesów
do wytwarzania pola magnetycznego**

(57) Przedmiotem zgłoszenia jest zespół elektromagnesów, przeznaczony do wytwarzania jednorodnego pola magnetycznego, którego wektor kierunkowy może być ustawiany dla dowolnego kąta w płaszczyźnie. Zespół elektromagnesów przeznaczony jest do badań anizotropowych właściwości cienkich warstw magnetycznych, nanostruktur ferromagnetycznych oraz urządzeń elektroniki spinowej. Zespół elektromagnesów ma zewnętrzny zamknięty obwód magnetyczny (1) w postaci kwadratowej ramy oraz połączone z zamkniętym obwodem magnetycznym (1) cztery koncentratory pola magnetycznego (3), które wyposażono w uzwojenia (5). Koncentratory pola magnetycznego (3) są skierowane ku środkowej części pola ograniczonego kwadratową ramą obwodu magnetycznego (1), a ich końcowe fragmenty, stanowiące nabiegunniki (6), są umiejscowione kolejno prostopadłe względem siebie. Czoło (7) każdego nabiegunnika (6) posiada wklęsłe sferyczne wyprofilowanie, którego promień R jest równy iloczynowi wartości „ $\sqrt{2}$ ” oraz wartości połowy odległości pomiędzy krawędziami przeciwnych nabiegunników (6).

(4 zastrzeżenia)

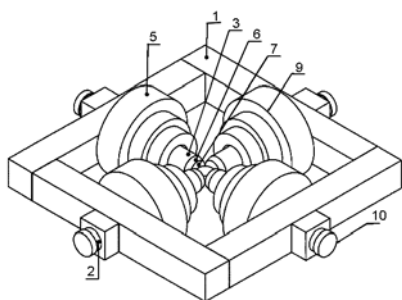

A1 (21) **417871** (22) 2016 07 07

(51) **G02B 27/22** (2006.01)

H04N 13/04 (2006.01)

(71) LIBERADZKI ARKADIUSZ, Warszawa;
LIBERADZKI RAFAŁ, Warszawa

(72) LIBERADZKI ARKADIUSZ; LIBERADZKI RAFAŁ

(54) **Sposób wyświetlania obrazu
przez mini projektor na specjalnym ekranie**

(57) Sposób wyświetlania obrazu przez mini projektor na specjalnym ekranie, polegający na tym, że obraz z mini projektora (osadzonego na głowie obserwatora na podobnej zasadzie jak akumulatorowy reflektor czołowy) rzutowany jest pod kątem 60 stopni od osi

specjalnego trzywarstwowego ekranu naprzemiennie dla lewego i prawego oka, gdzie: - warstwę pierwszą ekranu stanowi: (tkanina firankowa - najkorzystniej tiul) (B); - warstwę drugą ekranu stanowi: (tkanina firankowa - najkorzystniej tiul) (C); - warstwę trzecią ekranu stanowi: (szereg listw dwustronnie wypukłych - najkorzystniej o przekroju owalnym) (D). Obraz projektuje się z mini projektora naprzemiennie (dla lewego i prawego oka). Podczas wyświetlania obraz „przenika” częściowo pomiędzy warstwą pierwszą i drugą, a częściowo ulega na nich odbiciu. Na trzeciej warstwie projektuje się obraz, który „przeniknął” pomiędzy pierwszymi dwiema warstwami. Warstwa pierwsza i druga stanowi specjalną barierę paralaksy i dyfrakcji światła, co w połączeniu z obrazem wyświetlanym naprzemiennie (dla lewego i prawego oka) na warstwie trzeciej daje czytelny i wyraźny obraz 3D, bez konieczności użycia okularów.

(7 zastrzeżeń)

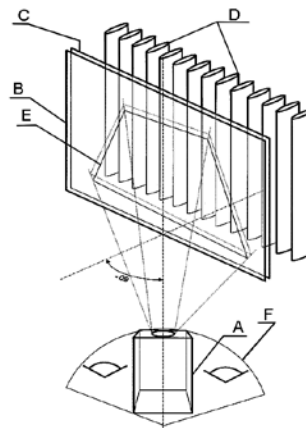

A1 (21) **417903** (22) 2016 07 11

(51) **G05B 19/042** (2006.01)

H04W 4/00 (2009.01)

(71) SZYMAŃSKI MARCIN, Kraków

(72) SZYMAŃSKI MARCIN

(54) **System rezerwowania impulsami GSM wyłącznego
prawa do zwalniania elektroblokad oraz zwalniania
tych elektroblokad impulsami GSM**

(57) Przedmiotem wynalazku jest dostępny dla każdego użytkownika urządzenia współpracującego z systemem GSM i posiadającego numer niezastrzeżony, system: rezerwowania impulsami GSM prawa wyłączności (obok administratora) do zwalniania impulsami GSM elektroblokad; oraz zwalniania elektroblokad impulsami GSM przez użytkownika posiadającego tę wyłączność lub przez administratora.

(1 zastrzeżenie)

A1 (21) **417898** (22) 2016 07 11

(51) **G05F 1/10** (2006.01)

H05B 37/02 (2006.01)

(71) SKROBOTOWICZ PIOTR AUTO POWER ELECTRONIC,
Opole

(72) SKROBOTOWICZ PIOTR

(54) **Układ do regulacji mocy dostarczonej
do półprzewodnikowego źródła światła**

(57) Układ do regulacji mocy dostarczonej do półprzewodnikowego źródła światła charakteryzuje się tym, że końcówki pierwsze kondensatorów górnych (Cg1, ..., Cgn) połączone są z końcówką katodową półprzewodnikowego źródła światła (U-LED), a każda druga końcówka kondensatora górnego (Cg1, ..., Cgn) połączona jest z przyporządkowaną końcówką kondensatora dolnego (Cd1, ..., Cdn) i z końcówką anodową optotriaka (OT1, ..., OTn). Kończące katodowe optotriaków (OT1, ..., OTn) połączone są z końcówką pierwszą kondensatora drugiego (C2), a bramki optotriaków (OT1, ..., OTn)

połączone są z przyporządkowanymi wyjściami sterującymi (1,..., n) mikroprocesorowego systemu sterującego (uPSS).

(1 zastrzeżenie)

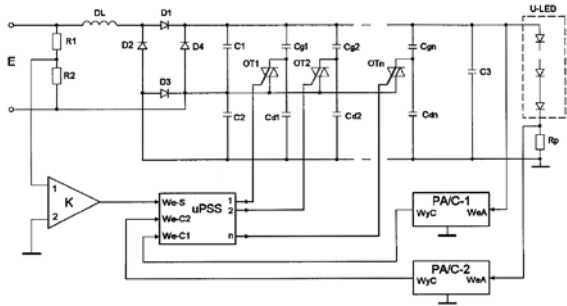

A1 (21) 417955 (22) 2016 07 14

(51) G06Q 30/06 (2012.01)

G06T 7/20 (2017.01)

- (71) BRULIŃSKI TOMASZ, Warszawa;
BRULIŃSKI WŁODZIMIERZ, Ciechanów;
KACZMARCZYK JAROSŁAW, Radzymin
- (72) BRULIŃSKI TOMASZ; BRULIŃSKI WŁODZIMIERZ;
KACZMARCZYK JAROSŁAW

(54) Układ mobilnej kasy samoobsługowej oraz sposób kontroli sprzedaży z wykorzystaniem układu mobilnej kasy samoobsługowej

(57) Zgłoszenie dotyczy układu mobilnej kasy samoobsługowej, obejmującego następujące elementy: przynajmniej jeden wózek sklepowy; przynajmniej jedno stanowisko płatnicze wyposażone w komputer podłączony do sieci lokalnej lub sieci Internet; charakteryzuje się tym, że wózek sklepowy (1) wyposażony jest w komputer podłączony do sieci lokalnej lub sieci Internet oraz czytnik kodów kreskowych (6) i/lub w czytnik RFID, oraz środki analizy wizyjnej, umożliwiające obserwację ruchu produktów we wnętrzu kosza wózka sklepowego. Układ obejmuje dodatkowo: przynajmniej jedno zdalne stanowisko operatorskie (4) obejmujące komputer podłączony do sieci lokalnej lub sieci Internet, oraz serwer zbiorczy (2) integrujący komputery w wózkach sklepowych (1), na stanowiskach operatorskich (4) i na stanowiskach płatniczych (3); przy czym stanowisko operatorskie (4) umożliwia zdalną analizę i obsługę błędów dzięki analizie wskazań środków analizy wizyjnej. Zgłoszenie dotyczy także sposobu kontroli procesu sprzedaży przy zastosowaniu układu.

(10 zastrzeżeń)

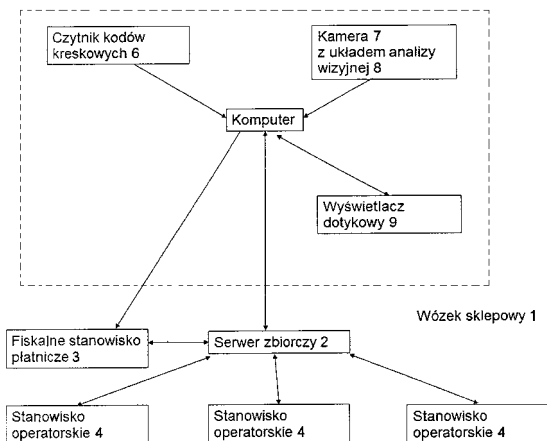

A1 (21) 417831 (22) 2016 07 04

(51) G06Q 50/04 (2012.01)

- (71) I-B.S. PL SPÓŁKA Z OGRANICZONĄ ODPOWIEDZIALNOŚCIĄ, Tarnobrzeg
- (72) SKRZESZEWSKI HENRYK P.; BŁĄDEK SZYMON;
ŁOJEK ŁUKASZ

(54) Sposób logowania, monitoringu i sterowania parametrami procesu wytwarzania wyrobów w czasie rzeczywistym

(57) Sposób logowania, monitoringu i sterowania parametrami procesu wytwarzania wyrobów w czasie rzeczywistym polega na tym, że poszczególnym operacjom magazynowym i produkcyjnym przypisywane są kody kreskowe początku i końca, nanoszone na przewodniki technologiczne, a pracownikom produkcyjnym i magazynowym (1a, 1b, 1c) nadawane są kody PIN, za pomocą których logują się oni do systemu, a potem czujnikiem kodu kreskowego skanują z przewodnika kod początku operacji, a następnie po połączeniu czujników (2a, 2b, 2c, 2d) poprzez odpowiednie interfejsy (3a, 3b, 3c, 3d), monitorowane są parametry rzeczywistie realizowanego procesu technologicznego, zwłaszcza temperatura, ciśnienie, szybkość taktowania lub prędkość obrotowa obrabiarzki, czas trwania operacji itp., a w czasie rzeczywistym odbywa się analiza i wizualizacja stanu fizycznego lub chemicznego operacji i porównanie z zaprojektowanym procesem, a po jej zakończeniu pracownicy (1a, 1b, 1c) skanują z przewodnika kod kreskowy końca operacji, a zebrane dane transferowane są na szynę danych (4), skąd przesyłane są do odbiorców końcowych (5a, 5b).

(3 zastrzeżenia)

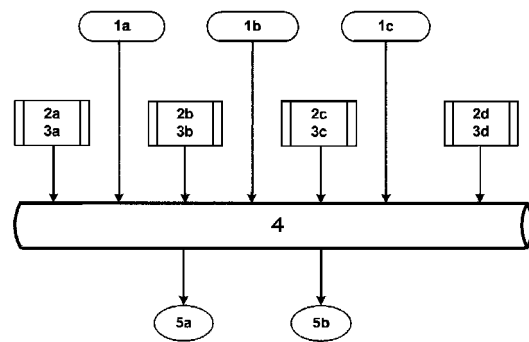

A1 (21) 417869 (22) 2016 07 06

(51) G09B 19/10 (2006.01)

- (71) KUROWSKI KRZYSZTOF, Poznań;
LUDWICZAK BOGDAN, Poznań;
GOŁĘBIEWSKI RADOSŁAW, Poznań;
MICHAŁSKI MARCIN, Poznań;
KARWASIŃSKI ZBIGNIEW, Września;
DZIEDZINIOWICZ MICHAŁ, Poznań;
MALINOWSKI ŁUKASZ, Oborniki
- (72) KUROWSKI KRZYSZTOF; LUDWICZAK BOGDAN;
GOŁĘBIEWSKI RADOSŁAW; MICHAŁSKI MARCIN;
KARWASIŃSKI ZBIGNIEW; DZIEDZINIOWICZ MICHAŁ;
MALINOWSKI ŁUKASZ

(54) Urządzenie do generowania programów komputerowych i metoda generowania programów komputerowych

(57) Urządzenie będące przedmiotem wynalazku (1), zawiera materialne nośniki informacji (2), na których umieszczono opis (3) w języku naturalnym lub symbol graficzny (4) czytelny dla człowieka, urządzenie do rejestrowania obrazu (5) oraz urządzenie komputerowe (6), przetwarzające sygnał z urządzenia do rejestrowania obrazu (5). Urządzenie charakteryzuje się tym, że na materialnych nośnikach informacji (2) umieszczono prostokątny znacznik (7) o dużym kontraście, do którego w urządzeniu komputerowym (6) przypisano element algorytmu programu komputerowego. Korzystnie znacznik (7) jest kwadratem i umieszczony jest poza osią symetrii materialnego nośnika informacji (2). Metoda wykorzystująca urządzenie będące przedmiotem wynalazku charakteryzuje

się tym, że przed utworzeniem w urządzeniu komputerowym (6) algorytmu programu komputerowego następuje zidentyfikowanie znaczników (7) i współrzędnych ich wierzchołków, a następnie następuje przekształcenie obrazu z urządzenia do rejestrowania obrazu (5), w celu zniwelowania przekształcenia perspektywicznego w oparciu o dane o współrzędnych wierzchołków znaczników (7).

(8 zastrzeżeń)

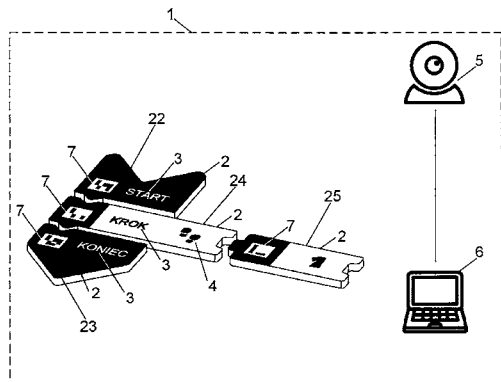

A1 (21) 417910 (22) 2016 07 11

(51) G21F 9/16 (2006.01)

A62D 3/38 (2007.01)

B09B 3/00 (2006.01)

(71) COLPAK-AVIONIC SPÓŁKA Z OGRANICZONĄ ODPOWIEDZIALNOŚCIĄ, Mielec

(72) BIEŃ SŁAWOMIR

(54) **Zaawansowana technologia unieszkodliwiania odpadów radioaktywnych z wykorzystaniem sposobu immobilizacji odpadów radioaktywnych w mineralopodobnej matrycy**

(57) Sposób immobilizacji odpadów radioaktywnych w mineralopodobnej matrycy, zgodnie z którym odpady są fosforowane poprzez obróbkę spoiwem fosforowym, a następnie są cementowane, poprzez obróbkę proszkiem z tlenku żelaza, różni się tym, że do procesu fosforowania odpady radioaktywne w temperaturze pokojowej są obrabiane wodnym roztworem azotanów żelaza w celu uzyskania jednorodnych roztworów azotanowych odpadów promieniotwórczych, fosforowanie odbywa się w temperaturach 60-85°C w warunkach mieszania, następnie fosforowana masa jest poddawana utwardzaniu poprzez dodawanie i mieszanie z proszkiem tlenkowym ferromagnetycznym, utwardzanie odbywa się w temperaturze 100-270°C.

(5 zastrzeżeń)

A1 (21) 417953 (22) 2016 07 14

(51) G21F 9/16 (2006.01)

G21F 9/30 (2006.01)

C03C 1/00 (2006.01)

C03B 19/12 (2006.01)

(71) INSTYTUT CHEMII I TECHNIKI JĄDROWEJ, Warszawa

(72) SIWEK MAŁGORZATA; CHMIELEWSKA-ŚMIETANKO DAGMARA; WOJTCWICZ PATRYK; ŁADA WIESŁAWA

(54) **Sposób witrifikacji zużytych sorbentów z wbudowanymi w ich strukturę wysokoaktywnymi pierwiastkami metodą zol-żel**

(57) Przedmiotem zgłoszenia jest sposób zeszkliwania użytego sorbentu z osadzonym surogatem izotopu cezu-137 jako przykład możliwości zastosowania metody zol-żel w utylizacji wysokoaktywnych pierwiastków HL w postaci szkła krzemionkowego. Sposób polega na tym, że do roztworu tetraetoksylanu (TEOS) dodaje się kwasu askorbinowego. Po godzinie mieszania do próbki dodaje się sorbentu z osadzonym cezem i miesza kolejną godzinę. Następnie

dodaje się azotanu metalu obniżającego temperaturę zeszklenia, korzystnie azotanu sodu i miesza 60 minut w tej samej temperaturze. Otrzymaną masę odparowuje się w wyparce próżniowej pod obniżonym ciśnieniem przez godzinę, a następnie suszy przez 24 h w temperaturze 140°C. Następnie próbkę poddaje się obróbce termicznej w 900°C. Otrzymany produkt końcowy w temperaturze 900°C jest szkłem krzemionkowym z na trwale wbudowanym w jego strukturę sorbentem wysyconym cezem. W sposobie zastosowano bezpośrednią syntezę do trwałego wbudowania sorbentu wysyconego radionuklidem w strukturę szkła krzemionkowego z wykorzystaniem surogatu izotopu Cs¹³⁷ jako pierwiastka modelowego dla pierwiastków HL.

(4 zastrzeżenia)

DZIAŁ H

ELEKTROTECHNIKA

A1 (21) 421295 (22) 2017 04 12

(51) H01R 13/7193 (2011.01)

H01F 17/06 (2006.01)

(31) 1606158.2 (32) 2016 04 12 (33) GB

(71) TECHNETIX B.V., Veenendaal, NL

(72) MARTIN DAVID, GB; CHAPMAN PAUL, GB

(54) **Zewnętrzne urządzenie izolacyjne do przewodów koncentrycznych**

(57) Zapewniono urządzenie izolacyjne (16) do zewnętrznego koncentrycznego ekranowania, przy czym urządzenie izolacyjne (16) zawiera kondensatory pierścieniowe (22) i bryły ferrytowe (20) w postaci tarcz z otworami, i podłużną, przewodzącą elektrycznie pustą w środku rurkę (30), rozciągającą się poprzez i w styczności elektrycznej z kondensatorami pierścieniowymi (22) i bryłami ferrytowymi (20), przy czym zapewnionych jest wiele przewodzących elektrycznie styków (32) dla stykania z co najmniej częścią każdego kondensatora pierścieniowego (22). Styki (32) mogą być wykonane z pustej w środku rurki (30) i/lub z osłony (18).

(15 zastrzeżeń)

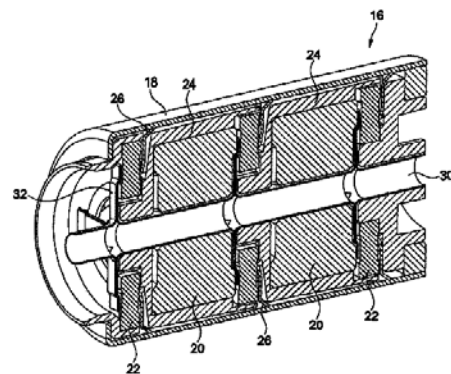

A1 (21) 417835 (22) 2016 07 04

(51) H02M 1/00 (2006.01)

H02M 5/00 (2006.01)

H02M 7/00 (2006.01)

(71) BRYLIŃSKI DARIUSZ, Wołomin

(72) BRYLIŃSKI DARIUSZ

(54) **Sposób zasilania prądem zmiennym urządzeń indukcyjnych**

(57) Sposób zasilania odbiorników indukcyjnych prądem zmiennym, schematycznie przedstawiony na rysunku, polegający na zasilaniu odbiornika mostkiem typu „H”, charakteryzuje się tym, że zasilają się je napięciem zmiennym z wypełnieniem od 0% do 50%, przy czym w chwili załączenia napięcia, podczas narastania prądu w odbiorniku, przyłącza się do mostka szeregowo kondensator połączony równolegle z diodą, a w chwili wyłączenia napięcia przełącza się kondensator z diodą na połączenie równoległe z mostkiem.

(1 zastrzeżenie)

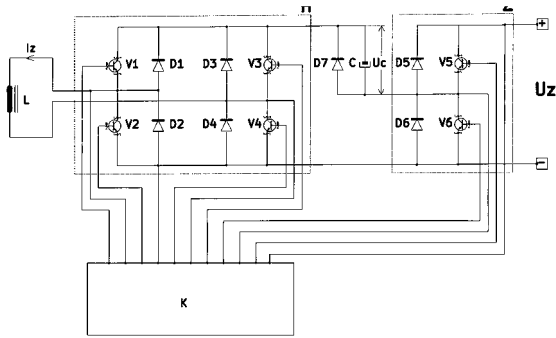

A1 (21) 421219 (22) 2017 04 06

(51) H02N 2/18 (2006.01)

H01L 41/113 (2006.01)

(71) POLITECHNIKA WROCŁAWSKA, Wrocław

(72) KACPRZYK RYSZARD; GRYGORCEWICZ AGNIESZKA

(54) **Przetwornik piezoelektryczny**

(57) Przetwornik piezoelektryczny utworzony z polimeru oraz przymocowanych do niego, przylegających elektrod charakteryzuje się tym, że ma postać utworzonej z polimeru o właściwościach elektretowych rurki (R) w przekroju poprzecznym o kształcie zbliżonym do spłaszczonej elipsy, która ma, wytworzony za pomocą formowania bipolarny, o przeciwnych znakach, ładunek powierzchniowy rozłożony na naprzeciwległych, spłaszczonych powierzchniach wewnętrznych rurki (R), przy czym po obu naprzeciwległych stronach rurki (R), do jej zewnętrznej powierzchni w obszarze nad zgromadzonym powierzchniowo ładunkiem elektrycznym przymocowane są elektrody (E).

(4 zastrzeżenia)

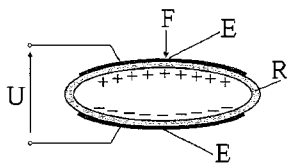

A1 (21) 417914 (22) 2016 07 11

(51) H02S 50/10 (2014.01)

H02S 40/10 (2014.01)

F24J 2/00 (2014.01)

G08B 21/18 (2006.01)

(71) UNIWERSYTET PRZYRODNICZY W LUBLINIE, Lublin

(72) KUNA-BRONIOWSKI MAREK;
KUNA-BRONIOWSKA IZABELA

(54) **System zdalnej kontroli paneli fotowoltaicznych**

(57) Przedmiot zgłoszenia stanowi system zdalnej kontroli paneli fotowoltaicznych wyposażonych w licznik energii o zdalnym odczycie charakteryzujący się tym, że panele fotowoltaiczne (1) mają pole powierzchni i generują energię mierzoną pierwszym

licznikiem (2) energii elektrycznej, a system zawiera dodatkowo za instalowany w takich samych warunkach oświetlenia i środowiska wydzielony fotowoltaiczny kontrolny panel (3) o polu powierzchni i generujący energię wyposażony w układ oczyszczania automatycznego oraz w drugi licznik (4) energii elektrycznej o zdalnym odczycie. Każdy z liczników (2, 4) energii elektrycznej, ma wbudowany moduł (5) transmisji danych, przesyłający dane do zarządzającego farmą centrum (6), gdzie odbierane są one poprzez telekomunikacyjny moduł (7). Zarządzające farmą centrum (6) posiada ponadto drugi moduł (8) transmisji danych, wysyłający sygnał informacyjny obsłudze farmy.

(2 zastrzeżenia)

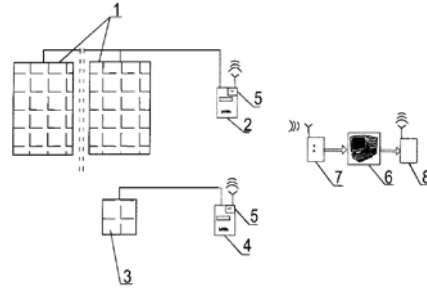

A1 (21) 417823 (22) 2016 07 04

(51) H03M 1/34 (2006.01)

(71) POLITECHNIKA GDAŃSKA, Gdańsk

(72) KŁOSOWSKI MIRON; JENDERNALIK WALDEMAR;
JAKUSZ JACEK

(54) **Sposób i układ do cyfrowej korekcji wzmocnienia podczas przetwarzania w przetwornikach analogowo-cyfrowych**

(57) Układ do cyfrowej korekcji wzmocnienia podczas przetwarzania w przetwornikach analogowo-cyfrowych, składający się z m przetworników (P1 - Pm), a każdy przetwornik (P1 - Pm) zawiera licznik (L), taktowany sygnałem zegarowym (CLK) i kasowany sygnałem kasującym (RST) oraz komparator (K), sterujący wejściem licznika (L) zezwalającym na liczenie impulsów zegarowych (CE), charakteryzuje się tym, że każdy przetwornik (P1 - Pm) zaopatrzone jest ponadto w układ sterujący (US), którego pierwsze wejście bramki logicznej typu „i” (Br1) połączone jest z wyjściem komparatora (K), a jej wyjście dołączone jest do wejścia licznika (L) zezwalającego na liczenie impulsów zegarowych (CE), zaś jej drugie wejście połączone jest z wyjściem pierwszej bramki typu „nie - lub” (Br2)

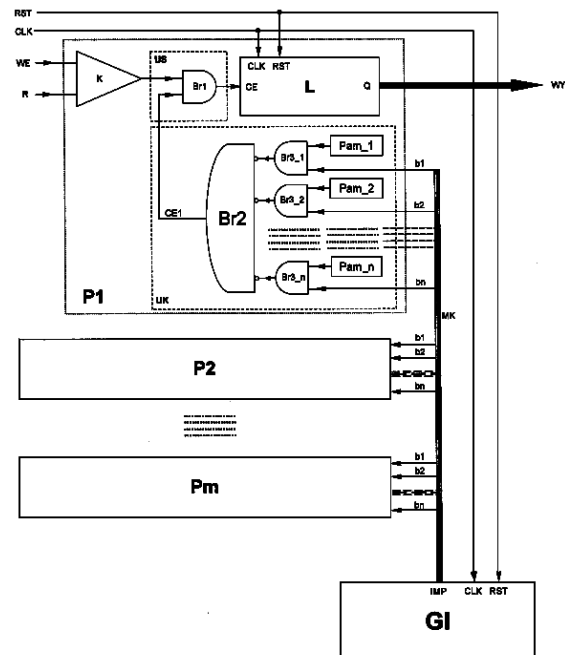

układu kontroli (UK), w którym do wejść pierwszej bramki typu „nie - lub” (Br2) dołączony jest generator impulsów (GI) poprzez pierwsze wejścia drugich bramek typu „i” (Br3_1,...,Br3_n), zaś do drugich wejść drugich bramek typu „i” (Br3_1,...,Br3_n) dołączone są komórki pamięci (Pam_1,...,Pam_n), których zawartość określa wzmocnienie każdego przetwornika (P1 - Pm), zaś do każdego przetwornika (P1 - Pm) dołączony jest wspólny generator impulsów (GI), składający się z licznika binarnego liczącego w górę, który jest taktowany sygnałem zegarowym (CLK) i kasowany sygnałem kasującym (RST) wprowadzającym licznik binarny w stan początkowy, w którym najmłodszy bit licznika ma wartość logiczną 1, zaś pozostałe bity licznika binarnego mają wartość logiczną 0, przy czym wyjścia licznika binarnego są podłączone do wejść przerzutników typu „D” oraz do pierwszych wejść trzech bramek typu „i”, których wyjścia stanowią wyjścia generatora impulsów (GI), zaś drugie wejście trzech bramek typu „i” jest podłączone do wyjścia zanegowanego przerzutników, które taktowane są sygnałem zegarowym (CLK) i kasowane sygnałem kasującym (RST). Przedmiotem zgłoszenia jest również sposób cyfrowej korekcji wzmocnienia, realizowany za pomocą układu według wynalazku.

(3 zastrzeżenia)

A1 (21) **417885** (22) 2016 07 08

(51) **H05B 37/02** (2006.01)

G08B 13/196 (2006.01)

(71) BYCUL JÓZEF, Warszawa;
KOSTECKI KRZYSZTOF, Warszawa;
OSTANEK PIOTR, Warszawa

(72) BYCUL JÓZEF; KOSTECKI KRZYSZTOF; OSTANEK PIOTR

(54) **System sterowania oświetleniem**

(57) Przedmiotem zgłoszenia jest system sterowania oświetleniem, zawierający co najmniej jeden detektor przystosowany do wykrywania obiektów w obszarze monitorowania obejmującym strefę, detekcji detektora oraz co najmniej jedną sekcję oświetlenia, zawierającą co najmniej jeden moduł oświetleniowy, obejmujący co najmniej źródło światła, sterowalny za pomocą sterownika modułu na podstawie sygnałów ze wspomnianego co najmniej jednego detektora, charakteryzujący się tym, że zawiera: co najmniej dwa moduły oświetleniowe przystosowane do zasilania elektroenergetyczną siecią zasilającą, z których każdy przystosowany jest do pracy w co najmniej dwóch trybach: trybie dużej wydajności i trybie oszczędzania, w którym strumień świetlny emitowany przez źródło lub źródła światła (1) w module jest mniejszy niż strumień świetlny emitowany przez źródło lub źródła światła (1) w trybie dużej wydajności, przy czym tryb pracy modułu

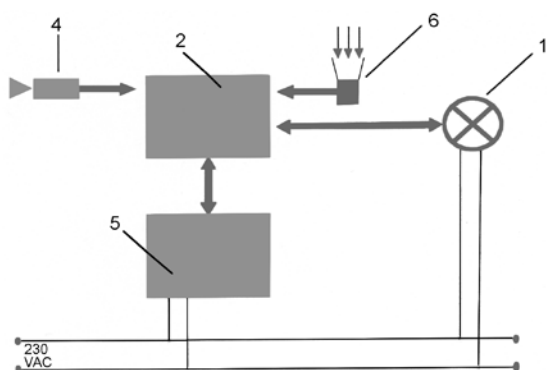

sterowalny jest za pomocą sterownika modułu (3) oraz co najmniej jeden sterownik sekcji (2), zawierający wspomniany co najmniej jeden detektor do wykrywania obiektów w obszarze monitorowania, obejmujący kamerę (4) przystosowaną i skonfigurowaną do detekcji obrazu w strefie detekcji kamery (4) i przekazywania tego obrazu do modułu analizy obrazu, moduł analizy obrazu przystosowany do analizy co najmniej jednego parametru obrazu, przy czym sterownik sekcji (2) jest przystosowany i skonfigurowany do sterowania sekcją oświetlenia poprzez sterowniki modułów na podstawie sygnałów z modułu analizy obrazu oraz przy czym co najmniej dwa sterowniki w systemie, w szczególności sterowniki modułów i/lub sterowniki sekcji (2), są przystosowane i skonfigurowane do komunikacji poprzez elektroenergetyczną sieć zasilającą (5) moduły.

(10 zastrzeżeń)

A1 (21) **422159** (22) 2017 07 10

(51) **H05H 1/24** (2006.01)

F25B 1/00 (2006.01)

A61L 2/14 (2006.01)

(71) POLITECHNIKA LUBELSKA, Lublin

(72) KRUPSKI PIOTR; STRYCZEWSKA HENRYKA DANUTA

(54) **Układ chłodzący dyszę plazmową i sposób chłodzenia plazmy**

(57) Układ chłodzący dyszę plazmową charakteryzuje się tym, że komora chłodząca posiada wlot czynnika chłodniczego (15) w pobliżu wylotu plazmy, po jednej stronie oraz wylot czynnika chłodniczego (11) po przeciwległej stronie. Wylot czynnika chłodniczego (11) połączony jest przewodem z separatorem kroplin, który połączony jest do sprężarki. Sprężarka podłączona jest do skraplacza, który podłączony jest z filtrem-osuszaczem. Filtr-osuszacz podłączony jest poprzez rurkę kapilarną do wlotu czynnika chłodzącego (15). Sposób chłodzenia plazmy za pomocą elektrody chłodzącej, polega na tym, że do komory chłodzącej (13) znajdującej się wokół części wyładowczej (12) elektrody chłodzącej wprowadza się poprzez wlot czynnika chłodniczego (15) w pobliżu wylotu plazmy, po jednej stronie, czynnik chłodniczy, którym ochładza się część wyładowczą (12), na skutek czego obniża się temperaturę plazmy. Następnie odparowany czynnik transportuje się poprzez wylot czynnika chłodniczego (11) do separatora kroplin, gdzie separuje się fazę lotną od resztek skropliny. Następnie transportuje się fazę lotną do sprężarki, w której zwiększa się ciśnienie mieszaniny skropliny i pary. Następnie transportuje się mieszaninę skropliny i pary do skraplacza, gdzie całkowicie skrapla się czynnik do postaci ciekłej, po czym transportuje się czynnik do filtra-osuszacza, w którym czynnik jest oczyszczany i pozbawiany wilgoci i tak przygotowany czynnik transportuje się poprzez kapilarę do wlotu czynnika chłodniczego (15).

(3 zastrzeżenia)

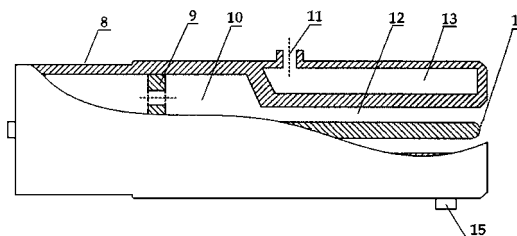

II. WZORY UŻYTKOWE

DZIAŁ A

PODSTAWOWE POTRZEBY LUDZKIE

U1 (21) 125359 (22) 2016 07 14

(51) **A47B 96/20** (2006.01)

(71) CALIFORNIA TRADING SPÓŁKA Z OGRANICZONĄ ODPOWIEDZIALNOŚCIĄ SPÓŁKA KOMANDYTOWA, Tczew

(72) CZEBIOŁKO MAREK

(54) **Front meblowy**

(57) Front meblowy stanowiący ramę wypełnioną wymienną płaszczyzną i mający zawiasy, charakteryzujący się tym, że ramę (6) stanowią: łukowy element górny (2) oraz łukowy element dolny (9), które połączone są pionowymi ramionami (1 i 3), przy czym w ramie (6) ma wymienną łukową przezroczystą płaszczyznę (10), okoloną po obwodzie oświetleniowym paskiem, który ma wyprowadzone bieguny niskoprądowe (4 i 7), połączone odpowiednio z zawiasami (5 i 8).

(6 zastrzeżeń)

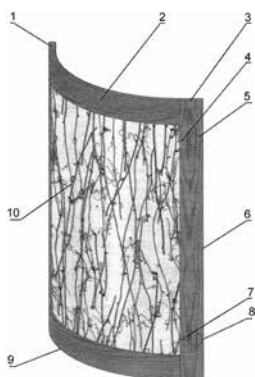

U1 (21) 125291 (22) 2016 07 04

(51) **A47G 33/04** (2006.01)

A47G 33/06 (2006.01)

(71) CYBULSKI ZBIGNIEW CEZARY, Sokołowice; SZYMAŃSKI MIROŚLAW, Warszawa

(72) CYBULSKI ZBIGNIEW CEZARY; SZYMAŃSKI MIROŚLAW

(54) **Choinka teleskopowa**

(57) Przedmiotem zgłoszenia jest choinka teleskopowa, charakteryzująca się tym, że posiada elementy teleskopowe (1), które mają

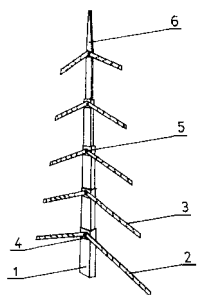

do powierzchni czołowej przymocowane na śruby lub nity (5) rozkładane ramiona (2) z wycięciami (3), stanowiącymi gniazda do mocowania ozdób. Ramiona dla wzmocnienia wsparte są na umocowanych trójkątach (4). Choinka wieszana jest na ścianie za czubek (6)

(1 zastrzeżenie)

DZIAŁ B

RÓŻNE PROCESY PRZEMYSŁOWE; TRANSPORT

U1 (21) 125333 (22) 2016 07 12

(51) **B08B 9/08** (2006.01)

(71) KOZIK MAGDALENA ERMAX, Dąbrowa Górnicza

(72) WÓJCIK KRZYSZTOF

(54) **Zrywacz etykiet**

(57) Zrywacz etykiet przedstawiony na rysunku, posiadający silnik zamontowany na obudowie zewnętrznej z otworami doprowadzającymi i odprowadzającymi przetwarzany materiał i przekładnię stożkowo-walcową, charakteryzuje się tym, że w obudowie zewnętrznej osadzony jest dwuczęściowy cylinder ze stalowymi kołcami po wewnętrznej stronie, wewnątrz którego osadzony jest na stałe przepychająco-wygarniający rotor w kształcie walca z łopatkami oddzielającymi, połączonymi na stałe podstawową ścianką łopatkami oddzielającej, przy czym rotor z jednej strony w części nie dłuższej niż 1/4 jego całkowitej długości ma kształt ślimacznicy.

(1 zastrzeżenie)

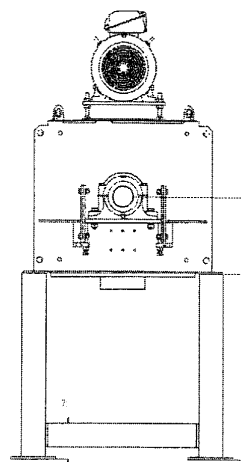

U1 (21) 125309 (22) 2016 07 07

(51) **B21B 3/02** (2006.01)

(71) SZYM CZYK STANISŁAW NOTA ZAKŁAD MECHANIKI PRECYZYJNEJ, Lublin

(72) SZYM CZYK STANISŁAW

(54) Ciągadło do ciągnięcia drutu

(57) Istota wzoru użytkowego polega na tym, że na powierzchni stożka roboczego (2) ciągadła są owalne wgłębienia (5), których mniejsza średnica zawiera się w przedziale od 25 nm do 20 μm .

(2 zastrzeżenia)

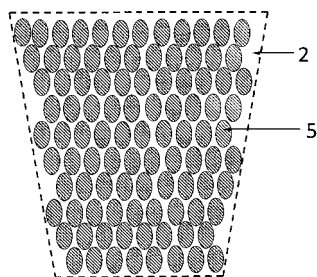

U1 (21) 125510 (22) 2016 07 11

(51) B23K 26/067 (2006.01)

C21D 1/09 (2006.01)

(71) POLITECHNIKA RZESZOWSKA
IM. IGNACEGO ŁUKASIEWICZA, Rzeszów;
PRZEDSIĘBIORSTWO PRODUKCJI MASZYN
I URZĄDZEŃ PLASMET SPÓŁKA Z OGRANICZONĄ
ODPOWIEDZIALNOŚCIĄ, Przemysł

(72) KUT STANISŁAW; KOGUT KRZYSZTOF

(54) Rozdzielacz wiązki światła lasera hartowniczego do hartowania narzędzi zwłaszcza gnących

(57) Rozdzielacz wiązki światła lasera hartowniczego do hartowania narzędzi (15), zwłaszcza gnących, z rozdziałem wiązki światła laserowego za pomocą zespołu lusterek (2, 3, 4, 7), charakteryzuje się tym, że jego pierwsza obudowa (1) z centralnie usytuowanymi lustkami rozdzielającymi (2, 3) i lustkami bocznymi (4, 7), kierującymi rozdzielone wiązki światła laserowego na hartowane powierzchnie, przylegające do hartowanej krawędzi narzędzi (15) jest zawieszona przesuwnie, prostopadłe do wzdłużnej osi głowicy optycznej (12) lasera hartowniczego i ustawiana precyzyjnie liniowo względem lusterek rozdzielających (2, 3) w prowadnicach (10) adaptera (11), zamocowanego do drugiej obudowy głowicy optycznej (12) lasera hartowniczego.

(4 zastrzeżenia)

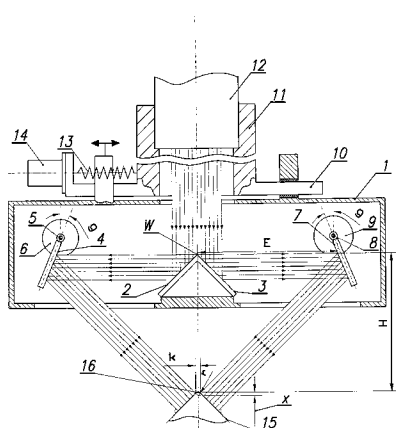

U1 (21) 125324 (22) 2016 07 11

(51) B25B 27/14 (2006.01)

E04F 13/072 (2006.01)

(71) HACIUK TOMASZ, Bytyń

(72) HACIUK TOMASZ

(54) Narzędzie podręczne

(57) Przedmiotem zgłoszenia jest narzędzie podręczne, służące do dociskania względem siebie elementów układanych na płaskiej

powierzchni, znajdujące powszechne zastosowanie, zwłaszcza przy szczelnym układaniu powierzchni z elementów drewnianych np. podłóg, boazerii itp. Narzędzie skonstruowane jest na zasadzie dźwigni jednostronnej, podobnej do konstrukcji np. nożyczek czy obcę, w postaci dwóch połączonych ruchomo, metalowych ramion o różnej długości, krótszego (1) zakończonego na końcu szpikulcem (2), umożliwiającym mocowanie narzędzia w podłożu i dłuższego (4), zakończonego po przeciwległej stronie spłaszczoną główką dociskową (5). Tak skonstruowane narzędzie podręczne, umożliwia łatwe, szybkie i przy użyciu niewielkiej siły, skuteczne dociskanie względem siebie elementów zarówno szczelnie dopasowanych jak i tych z niewielkimi odchyleniami, charakteryzujących się pewną sprężystością, jak np. drewno. Konstrukcja umożliwia dodatkowo trwałe utrzymanie elementów w pozycji maksymalnie docisniętych, dla ich umocowania, poprzez możliwość założenia na ramiona obydwu listew metalowej obręczy zachowującej ką rozwarcia.

(2 zastrzeżenia)

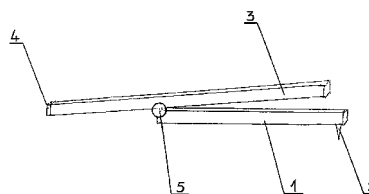

U1 (21) 125358 (22) 2016 07 14

(51) B62B 9/10 (2006.01)

B62B 9/12 (2006.01)

B62B 9/14 (2006.01)

(71) IDEO GROUP SPÓŁKA Z OGRANICZONĄ
ODPOWIEDZIALNOŚCIĄ, Warszawa

(72) PRUSHKO IVAN, UA

(54) Materiał ochronny

(57) Materiał ochronny charakteryzuje się tym, że podzielony jest na figury geometryczne (1), które połączone są ze sobą za pośrednictwem rowka (2) i posiada dwie warstwy powłoki zewnętrznej (3) oraz wypełnienie (4), przy czym wypełnienie (4) posiada szerokość (A) wynoszącą od 1 mm do 20 mm, a rowek (2) posiada szerokość (B) wynoszącą od 1 mm do 20 mm.

(1 zastrzeżenie)

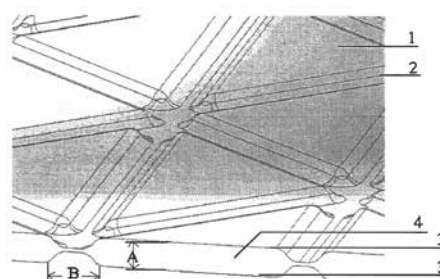

U1 (21) 125303 (22) 2016 07 06

(51) B62D 3/12 (2006.01)

(71) ThyssenKrupp Presta AG, Eschen, LI;
ThyssenKrupp AG, Essen, DE

(72) BADER REINHARD, AT; ECKSTEIN RALF, LI;
MUSWEILER ROLAND, DE; HECK HUBERT, DE;
MAGES MARKUS, AT; DOHMANN JURGEN, DE;
FEUERSTEIN RENE, AT; BRAUN HELMUT, AT;
BERNOLD WALTER, CH; LINDNER DETLEV, CH

(54) Listwa zębata do przekładni kierowniczej pojazdu mechanicznego

(57) Przedmiotem niniejszego wzoru jest listwa zębata (2) do przekładni kierowniczej pojazdu mechanicznego z odcinkiem

uzębienia (21), mającym uzębienie (22) biegnące wzdłuż osi wzdłużnej (L) oraz przeciwległy uzębieniu (22) grzbiet (23), który co najmniej w swojej formie podstawowej ma kształt cylindrycznego segmentu, z promieniem grzbietu, przy czym odcinek uzębienia (21) ma odcinek przejścia (211) z promieniem, charakteryzująca się tym, że promień grzbietu jest większy niż promień odcinka przejścia (211).

(10 zastrzeżeń)

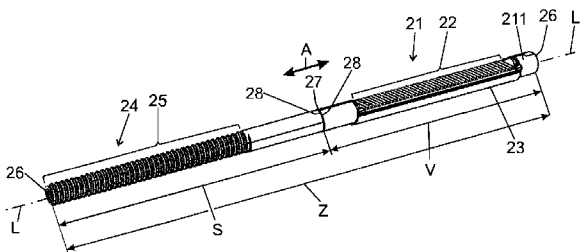

U1 (21) 125313 (22) 2016 07 07

(51) B65D 88/10 (2006.01)

B65D 90/02 (2006.01)

(71) INVEST-TECH SPÓŁKA Z OGRANICZONĄ ODPOWIEDZIALNOŚCIĄ, Toruń

(72) JAROCKI JAN; KIELISZEK DAMIAN; STANIK MARCIN

(54) Zespół paneli do konstrukcji zbiornika

(57) Przedmiotem zgłoszenia jest zespół paneli do konstrukcji zbiornika składający się z panelu bocznego (1) oraz panelu narożnego. Panel boczny (1) jest płaski i ma kształt prostokąta, zaś panel narożny ma kształt kątownika, którego ramiona mają kształt prostokąta i nachylone są pod kątem 90°. Na krawędziach bocznych panelu bocznego (1) i panelu narożnego znajdują się kołnierze montażowe (3), zagięte pod kątem prostym do płaszczyzny paneli. Kołnierze montażowe (3) posiadają zagięcia usztywniające (5). Panel boczny (1) i panel narożny zawierają żebra (7), zamocowane poziomo do powierzchni stanowiącej zewnętrzną stronę zbiornika.

(8 zastrzeżeń)

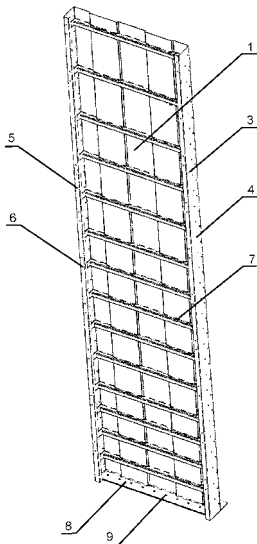

U1 (21) 125292 (22) 2016 07 04

(51) B65G 45/10 (2006.01)

(71) MAS SPÓŁKA Z OGRANICZONĄ ODPOWIEDZIALNOŚCIĄ, Mikołów

(72) SŁUPIK ALEKSANDER; BORYS ADAM

(54) Mechanizm napinający

(57) Mechanizm napinający dla zdzieraczy stosowanych w taśmowych systemach transportowych, w celu oczyszczenia taśm

przenośnikowych z resztek transportowanego materiału, zawierający korpus z zębatką górną i płytką precyzyjnej regulacji zawierającą otwór na wał zdzieraczy oraz zapadkę blokującą, charakteryzuje się tym, że posiada przekładnię mechaniczną, składającą się z uzębienia dolnego (9) i zębatego napędowego (5) oraz posiada przymocowaną rozłącznie do korpusu (1) zębatkę zabezpieczającą (6).

(2 zastrzeżenia)

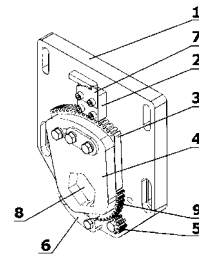

DZIAŁ C

CHEMIA I METALURGIA

U1 (21) 125316 (22) 2016 07 08

(51) C02F 1/20 (2006.01)

(71) PAŁAC NA WODZIE SPÓŁKA Z OGRANICZONĄ ODPOWIEDZIALNOŚCIĄ, Jelenia Góra

(72) BANAŚ JACEK; SOLARSKI WOJCIECH; MAZURKIEWICZ BOGUSŁAW; TADAJEWSKI KONRAD

(54) Reaktor do oczyszczania wody

(57) Przedmiotem zgłoszenia jest reaktor do oczyszczania wody, zawierający kolumnę reakcyjną ze złożem reaktywnym, charakteryzujący się tym, że: przy dnie (104) kolumny reakcyjnej (110) znajduje się płyta aeracyjna (120), zawierająca rury aeracyjne połączone z rurą wlotową (101) gazu; nad płytą aeracyjną znajduje się torus zasilający (130), zawierający rurę zasilającą, połączoną z rurą wlotową (105) wody i przebiegającą wzdłuż obwodu wewnętrznego kolumny reakcyjnej (110) i zawierającą dysze strumieniowe (132), skierowane do środka kolumny reakcyjnej (110); nad płytą aeracyjną znajduje się złożo reaktywne (150), zawierające sito dolne (151) i sito górne (152), pomiędzy którymi znajdują się utlenione opiłki żelaza; nad złożem reaktywnym w ścianie bocznej kolumny reakcyjnej (110) znajduje się rura wylotowa (107) wody, a nad rurą wylotową (107) wody znajduje się rura wylotowa (109) gazu.

(4 zastrzeżenia)

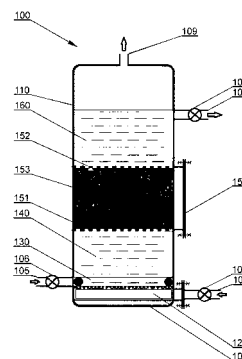

U1 (21) 125305 (22) 2016 07 07

(51) C10L 5/00 (2006.01)

(71) KOPEK DARIUSZ, Zabierzów

(72) KOPEK DARIUSZ

(54) **Balot opałow**

(57) Przedmiotem zgłoszenia jest przedstawiony na rysunku materiał opałow w postaci węgla drzewnego, węgla, brykietu, paletu lub innego podobnego, konfekcjonowany w formie prostopadłościennego balotu, paczki lub podobnym, wypełnionego dodatkowo materiałem rozpałowym w postaci, wiór, trocin, wełny drzewnej, drewna, kory drzewnej, pilśni, waty, słomy, siana lub podobnym.

(1 zastrzeżenie)



Data wprowadzenia zmiany zastrzeżeń: 2016 11 14

U1 (21) 125306 (22) 2016 07 07

(51) C10L 5/00 (2006.01)

(71) KOPEK DARIUSZ, Zabierzów

(72) KOPEK DARIUSZ

(54) **Bajtel opałow**

(57) Przedmiotem zgłoszenia jest przedstawiony na rysunku materiał opałow w postaci węgla drzewnego, węgla, brykietu, paletu lub innego podobnego materiału, konfekcjonowany w formie worka ażurowego - siatki w komplecie z materiałem rozpałowym tzw. rozpałką w postaci, wiór, trocin, wełny drzewnej, drewna, kory drzewnej, pilśni, waty, słomy, siana lub podobnym.

(1 zastrzeżenie)



Data wprowadzenia zmiany zastrzeżeń: 2016 11 14

DZIAŁ E

BUDOWNICTWO; GÓRNICTWO; KONSTRUKCJE ZESPOLONE

U1 (21) 125311 (22) 2016 07 07

(51) E01F 8/00 (2006.01)

(71) ADPOL SPÓŁKA Z OGRANICZONĄ
ODPOWIEDZIALNOŚCIĄ, Włocławek

(72) DASZKOWSKI ADAM

(54) **Ekran drogowy**

(57) Przedmiotem zgłoszenia jest ekran drogowy, który charakteryzuje się tym, że zawiera szkielet drewniany (1), utworzony przez ramę (3) wraz z pionowymi elementami drewnianymi (4) i poziomymi elementami (5) oraz przymocowanymi do szkieletu (1), z obu

jego stron, za pomocą elementów łączących (6) płytami cementowo-wiórowymi (2). Na obwodzie ma umiejscowioną opaskę (7), wykonaną z płyty cementowo-wiórowej o szerokości co najmniej równej szerokości szkieletu drewnianego (1). Ekran jest w kolorze naturalnym płyt cementowo-wiórowych. Inna postać ekranu ma płyty cementowo-wiórowe (2), pokryte farbą w dowolnym kolorze. W kolejnej postaci wzoru użytkowego ekran na przedniej stronie ma siatkę systemową dla roślin pnących.

(5 zastrzeżeń)

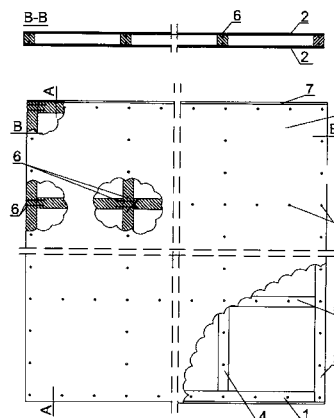

U1 (21) 125318 (22) 2016 07 08

(51) E01F 8/00 (2006.01)

E01F 7/06 (2006.01)

(71) ADPOL SPÓŁKA Z OGRANICZONĄ
ODPOWIEDZIALNOŚCIĄ, Włocławek

(72) DASZKOWSKI ADAM

(54) **Ekran przeciwolśnieniowy**

(57) Przedmiotem zgłoszenia jest ekran przeciwolśnieniowy, który charakteryzuje się tym, że zawiera szkielet drewniany (1), który tworzy ramę (3) wraz z pionowymi elementami drewnianymi (4) i poziomymi elementami (5) oraz przymocowaną do szkieletu (1) za pomocą elementów łączących (6) płytę cementowo-wiórową (2). Na obwodzie ma umiejscowioną opaskę, wykonaną z płyty cementowo-wiórowej o szerokości co najmniej równej szerokości szkieletu drewnianego (1). Płyta cementowo-wiórowa (2) ekranu jest w kolorze naturalnym płyt cementowo-wiórowych. W innej postaci wzoru płyta cementowo-wiórowa (2) ekranu jest pokryta farbą w dowolnym kolorze. W innej postaci wzoru ekran na przedniej stronie ma siatkę systemową dla roślin pnących.

(5 zastrzeżeń)

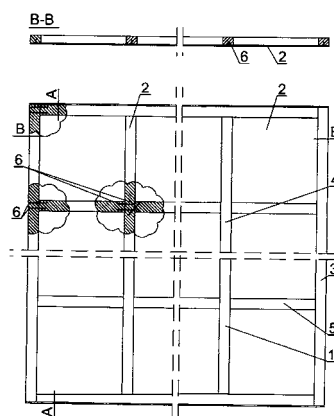

U1 (21) 125319 (22) 2016 07 08

(51) E01F 8/00 (2006.01)

(71) ADPOL SPÓŁKA Z OGRANICZONĄ
ODPOWIEDZIALNOŚCIĄ, Włocławek

(72) DASZKOWSKI ADAM

(54) Ekran akustyczny

(57) Ekran akustyczny charakteryzuje się tym, że zawiera szkielet drewniany (1), który tworzy rama (3) wraz z pionowymi elementami drewnianymi (4) i poziomymi elementami (5) oraz przymocowanymi do szkieletu (1), z obu jego stron, za pomocą elementów łączących (6) płytami cementowo-wiórowymi (2), pomiędzy którymi znajduje się wełna mineralna (8). Na obwodzie ma umiejscowioną opaskę (7), wykonaną z płyty cementowo-wiórowej o szerokości co najmniej równej szerokości szkieletu drewnianego (1). Ekran jest w kolorze naturalnym płyt cementowo-wiórowych. W innej postaci płyta cementowo-wiórowa (2) ekranu jest pokryta farbą w dowolnym kolorze. W kolejnej postaci ekran na przedniej stronie ma siatkę systemową dla roślin pnących.

(5 zastrzeżeń)

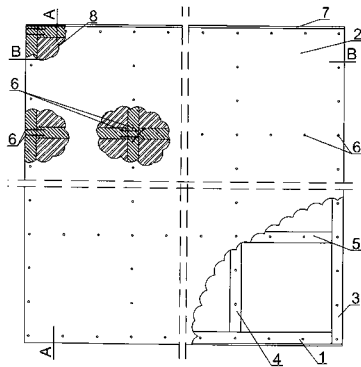

U1 (21) 125821 (22) 2016 12 07

(51) E01F 15/00 (2006.01)

E04C 3/32 (2006.01)

E04C 3/04 (2006.01)

(71) BĄBEL STANISŁAW, Szczyrzyc

(72) BĄBEL STANISŁAW

(54) Belka konstrukcyjna profilowana z blachy

(57) Przedmiotem wzoru użytkowego jest belka konstrukcyjna profilowana z blachy do kształtu litery SIGMA, która przy prostokątnym obrysie ceownika z zagiętymi równoległe do podstawy brzegami, ma w środkowej części środnika wybrzuszenie w kierunku środka ciężkości po bokach ściętego trójkąta. Boczne ścianki (2) połączone są wspornikami (1) przechodzącymi przez otwory ukośnych ścianek (3). Końce wspornika (1) zgrzane są z bocznymi ściankami (2). Wspornik (1) przyspawany jest do krawędzi otworów ukośnych ścianek (3). Wsporniki (1) są zamocowane od siebie w odległości będącej sześciokrotnością wysokości (a) pomiędzy zewnętrznymi powierzchniami bocznych ścianek (2). Wsporniki (1) są w otworach ukośnych ścianek (3) na wysokości (c) 2/3 wysokości (b) wybrzuszenia od środnika (4). Wsporniki (1) są rurkami.

(6 zastrzeżeń)

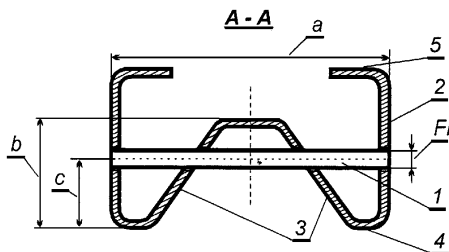

U1 (21) 125326 (22) 2016 07 12

(51) E03F 5/22 (2006.01)

F04D 13/00 (2006.01)

(71) PQP SPÓŁKA Z OGRANICZONĄ ODPOWIEDZIALNOŚCIĄ, Ruda Śląska

(72) GAWĘDA TADEUSZ

(54) Przepompownia zbiornikowa, szczególnie do ścieków

(57) Wzór użytkowy, dotyczący budowy przepompowni zbiornikowej, szczególnie do ścieków, stosowanej zwłaszcza w budownictwie rozproszonym. Przepompownia zbiornikowa (1) składa się z dennicy (3) pokrytej szczelną tarczą (5), na której mimośrodowo osadzona jest nadbudowa (6), zamknięta od góry masywną pokrywą (15). W dennicy (3), stanowiącej komorę moką, gromadzone są ścieki dostarczane przez króciec dopływowy (7) i stąd odprowadzane są pompą zatapialną (9). Dennica (3) zakryta jest tarczą (5), na której osadzona jest mimośrodowo nadbudowa (6), stanowiąca komorę suchą, w której zbudowana jest drabina (13) z wejściem przez masywną pokrywę (15). Z dennicy (3) wyprowadzony jest wentylator (17) połączony z króćcem odpowietrzającym nadbudowy (6). Średnica nadbudowy (6) jest mniejsza od średnicy dennicy (3). Pompa zatapialna (9) wsparta jest na tarczy (5) zaworem zwrotnym kolanowym, przyłączonym do króćca tłoczego.

(5 zastrzeżeń)

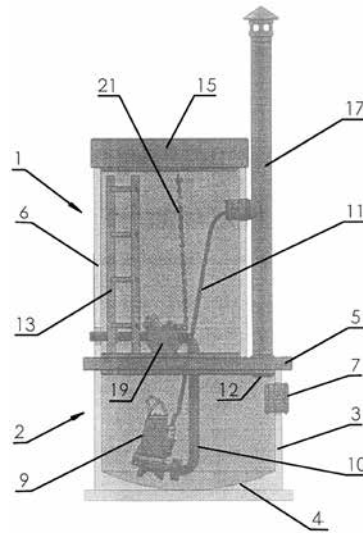

U1 (21) 125301 (22) 2016 07 05

(51) E04F 15/02 (2006.01)

(71) GUZIK STANISŁAW TARFOR, Sucha Beskidzka

(72) GUZIK STANISŁAW

(54) Podłoga o zwiększonej przewodności cieplnej

(57) Przedmiotem zgłoszenia jest podłoga drewniana lub z materiału drewnopochodnego lub substytutu drewna, która ma zwiększony współczynnik przewodności cieplnej. Deska podłogowa (1) ma górną, ozdobną powierzchnię (4), którą po ułożeniu szlifuje się i zabezpiecza np. lakierem, oraz dolną powierzchnię (3), którą deska podłogowa (1) leży na posadzce. Od strony dolnej powierzchni (3) w desce podłogowej (1) wykonane są gniazda osadczcze (5), mające głębokość mniejszą od grubości deski podłogowej (1). W gniazdach osadczczych (5) umieszczone są kołki (2) z materiału o wysokim współczynniku przewodności cieplnej, najlepiej z aluminium. Kołki (2) mają długość równą lub większą o głębokości gniazd osadczczych (5), zależnie od rodzaju podłoża, na którym podłoga jest układana. Kołki (2) są umieszczone w gniazdach osadczczych (5) na wcisk lub są wklejone. Kołki (2) stykają się bezpośrednio z posadzką z instalacją ogrzewania podłogowego, a zatem doskonale odbierają ciepło z podłoża i przekazują do górnej warstwy podłogi. Tam, poprzez cienką już warstwę izolatora, jaka jest nad kołkami (2), ciepło oddawane jest do pomieszczenia.

(3 zastrzeżenia)

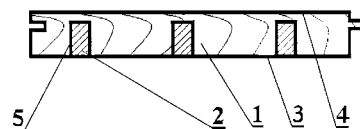

U1 (21) 126662 (22) 2017 10 04

(51) E04G 17/06 (2006.01)

E04G 17/00 (2006.01)

E04B 1/68 (2006.01)

(71) CROSS BUD SPÓŁKA Z OGRANICZONĄ
ODPOWIEDZIALNOŚCIĄ, Bielsko-Biała

(72) TOMCZYK TOMASZ

(54) Element stabilizujący,
zwłaszcza do blach szczelinowych

(57) Element stabilizujący, zwłaszcza do blach szczelinowych, zaopatrzone w obszar kontaktu (6) z blachą szczelinową, wyróżnia się tym, że obszar kontaktu (6) z blachą szczelinową (4) występuje na prostych odcinkach stykających się ze sobą dwóch przeciwsobnych sprężyn (1), każdej wykonanej z drutu wygiętego w kształt niesymetrycznego siedmioboku z zaokrąglonymi brzegami. Każdy z kątów między bokiem sprężyny należącym do obszaru kontaktu, a bokiem sąsiednim jest większy od kąta prostego i mniejszy od 150°. Przedłużenie boku sprężyny najodleglejszego od boku należącego do obszaru kontaktu jest zasadniczo prostopadłe do przedłużenia boku sprężyny stanowiącego obszar kontaktu, zaś obie przeciwsobne sprężyny są zamocowane do ogranicznika zagłębienia (2), wygiętego z drutu w kształt prostokąta z zaokrąglonymi brzegami, o proporcji boku dłuższego do krótszego leżącej w zakresie od 1,8 do 2,8, przy czym jeden z dłuższych boków prostokąta jest wycięty na odcinku leżącym w obszarze kontaktu (6), a na przeciwległym dłuższym boku znajdują się punkty zamocowania (5) sprężyn (1).

(5 zastrzeżeń)

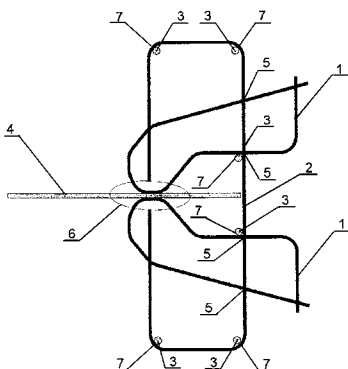

U1 (21) 125329 (22) 2016 07 14

(51) E06B 3/10 (2006.01)

E06B 1/06 (2006.01)

E06B 7/16 (2006.01)

(71) ZASOWSKI ANDRZEJ STOLARNIA, Leszcze

(72) ZASOWSKI ANDRZEJ

(54) Okno drewniane fasadowe

(57) Przedmiotem wzoru użytkowego jest okno drewniane fasadowe, składające się z ościeżnicy prostokątnej oraz łączonych z nią za pomocą zawiasów dwóch skrzydeł, wyposażonych

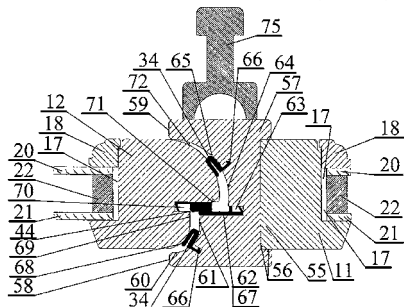

po dwie szyby szklane ze szprosami, oddzielone od siebie ramkami dystansowymi oraz w jeden słupek ruchomy - przymyk, połączony z ramiakiem pionowym jednego z tych skrzydeł i zaopatrzone w klamkę sterującą okuciami skrzydła czynnego, charakteryzujące się tym, że czołowa, pionowa, drewniana ścianka profilowego ramiaka (12) w stanie zamkniętym okna umieszczona jest w profilowym końcu przymyku (57), przy czym profil czoła tego ramiaka stanowi zaokrąglone naroże (68), przechodzące w pionową ściankę (69), zmniejszającą szerokość tego ramiaka, które usytuowane są naprzeciw wklęsłej ścianki (60) i pionowej ścianki (61) przymyku (57) oraz kanałek prostokątny (70) z umieszczoną w nim oraz na wydłużonej ściance (71) tego kanałka elastyczną uszczelką profilową (44), do której przylega koniec elastycznej uszczelki (67) i połączona z tą ścianką (71) zaokrąglona wypukła ścianka (72), usytuowana naprzeciw wklęsłej ścianki (64) przymyku (57) i przylegająca do profilowej, elastycznej uszczelki (34).

(1 zastrzeżenie)

U1 (21) 125308 (22) 2016 07 07

(51) E06B 7/02 (2006.01)

E06B 9/01 (2006.01)

F24F 13/08 (2006.01)

F24F 13/18 (2006.01)

(71) HENKOR J.M. KORDYLAK SPÓŁKA JAWNA, Dębianski

(72) KORDYLAK MARIUSZ

(54) Kratka przewietrzająca, zwłaszcza kominowa

(57) Zgłoszenie rozwiązuje zagadnienie kratki przewietrzającej, zwłaszcza kominowej. Charakteryzuje się tym, że ma zarys prostokąta z zewnętrzną płaską ramą okalającą płaszczyznę czołową (1) wypełnioną szczelinami, rozdzielającymi żebra (3). Żebra (3) stanowią odgięte na zewnątrz wycięte odcinki płaszczyzny czołowej (1) kratki. Kratka ma otwór (6) w płaszczyźnie czołowej (1), pomiędzy żebrami krótszymi (7). Z tyłu płaszczyzny czołowej (1) jest siatka (8).

(6 zastrzeżeń)

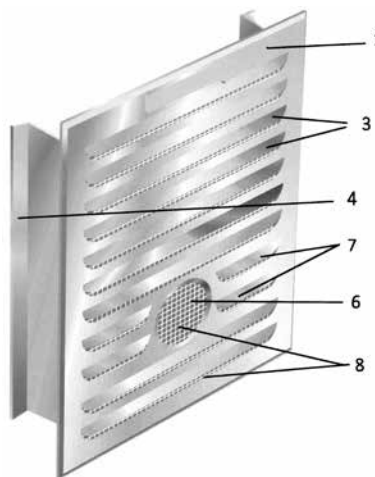

U1 (21) 125357 (22) 2016 07 14

(51) E06B 7/088 (2006.01)

(71) SCHOENBERGER POLSKA ENTERPRISES SPÓŁKA
Z OGRANICZONĄ ODPOWIEDZIALNOŚCIĄ, Toruń

(72) MAYER MICHAŁ, DE

(54) Profil moskitiery ramkowej

(57) Przedmiotem zgłoszenia jest profil moskitiery ramkowej z komorą wewnętrzną (1) oraz komorą otwartą (2), przeznaczoną do umieszczenia w niej ramki z siatką przeciw owadom, która

charakteryzuje się tym, że zawiera dodatkowo komorę (3), w której znajduje się uszczelka szczotkowa (4).

(5 zastrzeżeń)

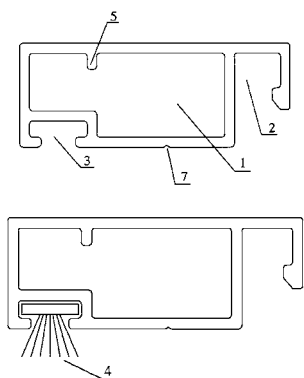

DZIAŁ F

MECHANIKA; OŚWIETLENIE; OGRZEWANIE; UZBROJENIE; TECHNIKA MINERSKA

U1 (21) 125298 (22) 2016 07 04

(51) **F16H 7/08** (2006.01)

E06B 9/324 (2006.01)

(71) BEDNAREK ALEKSANDRA PRZEDSIĘBIORSTWO PRODUKCYJNO HANDLOWO USŁUGOWE KAMA, Sieradz

(72) BEDNAREK RYSZARD; KOWALSKI PIOTR

(54) **Napinacz sznurka**

(57) Przedmiotem zgłoszenia jest napinacz sznurków rolet okiennych. Istota rozwiązania polega na tym, że na dnie obudowy (9) jest kołowy, zębaty wieniec (14), którego zęby współpracują z zębami trzpienia pokrętła, a ponadto w walcowym płaszczu obudowy (9) są dwa podłużne nacięcia, a na krawędzi (16) jednego nacięcia są dwa półkoliste wybrania (17), a ponadto w trzpieniu są dwa otwory rozstawione tak jak wybrania (17).

(1 zastrzeżenie)

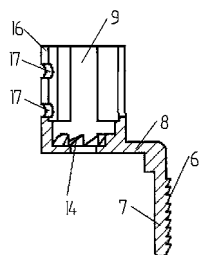

U1 (21) 125321 (22) 2016 07 09

(51) **F16K 3/02** (2006.01)

F16K 3/314 (2006.01)

(71) BUZUK WENANCJUSZ ZAKŁAD METALOWO-GUMOWY METAL-GUM, Zielona Góra

(72) PIOTROWSKI MARCIN

(54) **Zasuwa odcinająca**

(57) Przedmiotem wzoru użytkowego jest zasufa odcinająca sterowana ręcznie, posiadająca obudowę i zespół napędowy przemieszczający liniowo zawieradło za pośrednictwem wrzeciona, zamocowanego w górnej części obudowy. Zgodnie z wzorem, wrzeciono (4) ma postać zębatej listwy współpracującej z napędzającym zębatym kółkiem (9) zębatej przekładni (5), której napędzane zębate kółko (7) jest połączone z elementem napędowym (6).

(4 zastrzeżenia)

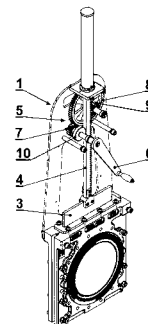

U1 (21) 126073 (22) 2017 02 23

(51) **F21S 8/02** (2006.01)

F21V 17/00 (2006.01)

F21V 15/01 (2006.01)

G09F 13/00 (2006.01)

(71) PAWBOL SPÓŁKA Z OGRANICZONĄ ODPOWIEDZIALNOŚCIĄ, Andrychów

(72) KĘDZIERSKI PIOTR

(54) **Oprawa lampy z diodami LED**

(57) Przedmiotem zgłoszenia jest oprawa lampy z diodami LED, szczególnie dla lamp korytarzowych w budynkach publicznych. Oprawa lampy z diodami LED posiada podstawę z tworzywa sztucznego z wewnętrznymi nadlewami montażowymi, połączoną profilowaną krawędzią obwodowej ściany poprzez wybrania i zaczepy z kloszem, charakteryzuje się tym, że podstawa (1) w obrysie cylindra obwodowej ściany (2) ma zamykającą dolną ścianę (3) kształtową z wewnętrznymi nadlewami montażowymi (4), pocionioną górną krawędź (20) obwodowej ściany (2) z wypustami (21) naciętymi w krawędzi (20), do których to wypustów (21) przymocowany jest poprzez wybrania przy krawędzi otoka klosz (6) ze ścianką (7) dzielącą wewnętrzną powierzchnię czoła (8) na pole zewnętrzne (81) o kształcie pierścienia i wewnętrzną (82) o odmiennym kształcie, przy czym na wewnętrznej powierzchni obwodowej ściany (2) ma wybrania (5) dla zaczepów cylindrycznej nakładki (10) z kołnierzem (12). Wybrania (5) ma na dwóch wysokościach obwodowej ściany (2). Na polu wewnętrznym (82) jest ścianka łamana. Na wewnętrznej powierzchni czoła (8) są dwa nadlewy w postaci słupków. Nakładka (10) przy krawędzi przeciwległej do kołnierza (12) ma otwarte wycięcia w obramowaniu, które są przymknięte występami. Na występach nasunięte są sprężyny z klamrą. Zwiększono funkcjonalność lampy poprzez wprowadzenie możliwości oddzielnego podświetlania pól zewnętrznego i wewnętrznego czołowej powierzchni klosza lampy do stosowania w budynkach publicznych, w szczególności dla wskazywania dróg ewakuacyjnych w sytuacjach pożaru i zadymienia korytarzy.

(6 zastrzeżeń)

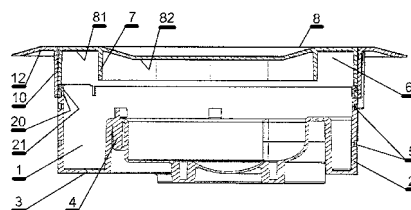

U1 (21) 126383 (22) 2015 11 18

(51) F23D 14/04 (2006.01)

(31) 2014A000176 (32) 2014 11 20 (33) IT

(86) 2015 11 18 PCT/IB2015/002168

(87) 2016 05 26 WO16/079584

(71) TRE P ENGINEERING S.R.L., Chiaravalle, IT

(72) USCI ROSALINO, IT; MARCANTINI MICHELE, IT

(54) **Sekwencyjny układ regulacji do płyt kuchennych dla gospodarstwa domowego wyposażonych w palniki z wieloma wtryskiwaczami**

(57) Przedmiotem niniejszego wzoru użytkowego jest specjalny palnik atmosferyczny (1), zawierający wiele sąsiednich stref wytwarzania płomienia (FLn), wiele ejektorów (EJ.n) przystosowanych do mieszania powietrza spalania i gazu opałowego, które obsługują wspomnianych wiele stref wytwarzania płomienia (FLn) oraz wiele wtryskiwaczy, przy czym każdy wtryskiwacz (INJ.n) jest umieszczony na wlocie odpowiedniego ejektora (EJ.n), do dostarczania wspomnianego gazu opałowego do wspomnianych ejektorów (EJ.n). Wspomnianych wiele wtryskiwaczy (INJ.n), każdy przystosowany do obsługi określonej i wydzielonej strefy wytwarzania płomienia (FLn) wspomnianego palnika specjalnego (1), jest zasilanych szeregowo z pojedynczej linii zasilania (4) wspomnianego gazu opałowego i jest włączanych za pomocą co najmniej jednej linii sterującej (3; 3.1...3.n) połączonej z panelem przyciskowym (2; 20.n), zawierającym co najmniej jeden przycisk (20. n), który może być wciskany według określonej sekwencji i/lub trybu zapalania wspomnianych stref wytwarzania płomienia (FLn) wspomnianego palnika specjalnego (1). Wśród wspomnianych wielu sąsiednich stref wytwarzania płomienia (FLn) są wyróżnione głównie strefa płomienia, zasilana pierwsza, wyposażona w urządzenie zapalnikowe (IGN) i powiązany detektor płomienia (FD) oraz dalsza jedna lub więcej stref wytwarzania płomienia (FLn), które mogą być zasilane i włączane po kolei jedna po drugiej. Każda para stref wytwarzania płomienia (FLn), w tym ta główna, zasilane po kolei, przylega do siebie w taki sposób, że po włączeniu wspomnianej głównej strefy płomienia, żadna nie może być zasilona i włączona bez istnienia co najmniej jednej sąsiedniej, już zapalanej strefy wytwarzania płomienia (FLn).

(25 zastrzeżeń)

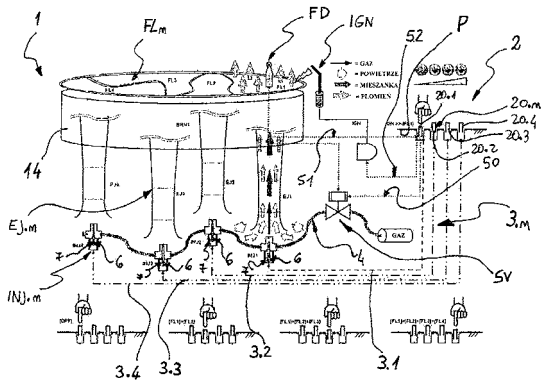

U1 (21) 125322 (22) 2016 07 11

(51) F24F 13/02 (2006.01)

(71) PRIVATNE AKSIONERNE TOVARYSTVO VENTYLATSII NI SYSTEMY, Kijów, UA

(72) STANISŁAWOWICZ KLAPISZEWSKYJ OLEKSANDR, UA; MICHAŁOWICZ CJOMIK ANATOLIJ, UA

(54) **Prześciówka dla przewodów wentylacyjnych**

(57) Prześciówka dla przewodów wentylacyjnych ma korpus, który składa się z dwóch części, z których jedna ma kształt prostokątnego króćca, a druga część wyposażona jest w cylindryczne króćce, przy czym podłączany przewód wentylacyjny o prostokątnym kształcie osadzony jest obwodowo na elastycznym uszczelniaczu (4). Z kolei druga część korpusu wyposażona jest w co najmniej

w dwa cylindryczne króćce, które łączy się za pomocą elastycznego elementu uszczelniającego (2) poprzez osadzenie na cylindrycznych króćcach przewodów elastycznych (5) i zaciśnięcie ich za pomocą samozaciskających się uchwytów mocujących (3).

(5 zastrzeżeń)

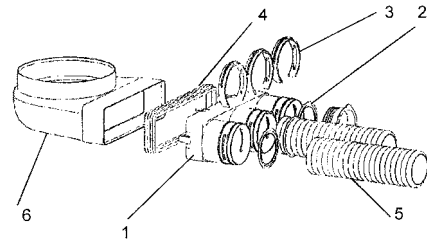

U1 (21) 125314 (22) 2016 07 07

(51) F24H 9/12 (2006.01)

F24D 19/00 (2006.01)

F28F 9/00 (2006.01)

(71) ARMATOORA SPÓŁKA AKCYJNA, Nisko

(72) MAŁASZEK GRZEGORZ

(54) **Krzyżowy zespół przyłączeniowy grzejnika z zasilaniem dolnym**

(57) Zespół przyłączeniowy zawiera korpus (1) z dwoma wewnętrznymi przepływami poprzecznymi (Wg, Wz) o układzie litery „H”. Każdy przepływ (Wg, Wz) łączy usytuowane w dwóch równoległych płaszczyznach pionowych (I-I) króćce: gniazda przewodowego (2) położonego na dole korpusu (1) z gniazdem grzejnikowym na górnej powierzchni korpusu (1) ale w sąsiedniej płaszczyźnie pionowej (I-I). W każdym przepływie (Wg, Wz) wbudowany jest trzpieniowy zawór regulacyjny (6, 7). Gniazda przewodowe (2) zakończone są gwintem zewnętrznym a gniazda grzejnikowe (4 i 5) gwintem wewnętrznym dla przyłączeń śrubunków (13). Istota wzoru polega na tym, że przepływy (Wg, Wz) prowadzone są przez wykonany w dnach każdego z gniazd przewodowych (2) i otwór przewodowy (8) połączony przez zawór regulacyjny (6 i 7) z kanałem poziomym (9 i 10), który na drugim końcu łączy się z otworem grzejnikowym (11), wprowadzonym w dno gniazda grzejnikowego (4 i 5) w sąsiedniej płaszczyźnie pionowej (I-I). Osie otworów przewodowych (8) i grzejnikowych (11) przesunięte są promiennie (e) względem osi gniazd (2, 4, 5). Zawory regulacyjne (6, 7) zabudowane są na czołowej powierzchni korpusu (1) w osiach kanałów poziomych (9 i 10), prostopadle do pionowej płaszczyzny gniazd grzejnikowych (II-II), skierowane członem nastawczym po stronie

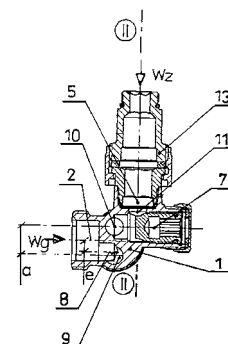
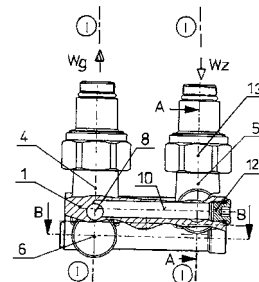

pomieszczenia. Kanały poziome (9, 10) wykonane są ponad sobą w płaszczyźnie pionowej, równoległej do pionowej płaszczyzny gniazd grzejnikowych (II-II), a ich otwory wlotowe na bocznych powierzchniach korpusu (1) są zasłepione korkami (12).

(5 zastrzeżeń)

DZIAŁ G

FIZYKA

U1 (21) 125304 (22) 2016 07 07

(51) G01N 3/04 (2006.01)

(71) ZACHODNIOPOMORSKI UNIWERSYTET
TECHNOLOGICZNY W SZCZECINIE, Szczecin

(72) ORŁOWICZ ROMUALD; JAWORSKI RAFAŁ

(54) Uchwyt do badań siatek kompozytowych
na rozerwanie w maszynach wytrzymałościowych

(57) Uchwyt do badań siatek kompozytowych na rozerwanie w maszynach wytrzymałościowych charakteryzuje się tym, że składa się z dwóch bloków w postaci prostopadłościanów, których wewnętrzne powierzchnie styku mają kształt zbliżony do sinusoidy, przy czym powierzchnia styku jednego bloku stanowi odwrotność powierzchni styku drugiego bloku. Na prostopadłych do kierunku działania siły rozciągającej (N) krawędziach wewnętrznych powierzchni są wyoblenia, co chroni badany materiał siatki kompozytowej przed zmiążdżeniem na krawędzi zamocowania pomiędzy blokami uchwytu. Powierzchnie zewnętrzne bloków mogą być ukośnie ryflowane, zaś wewnętrzne powierzchnie styku mogą być szcztokowane.

(2 zastrzeżenia)

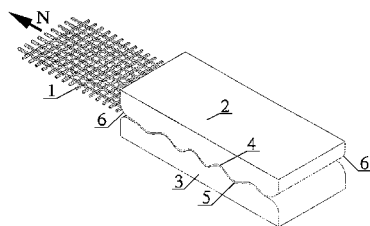

U1 (21) 125327 (22) 2016 07 11

(51) G09F 1/06 (2006.01)

A47F 5/11 (2006.01)

(71) WERNER KENKEL SPÓŁKA Z OGRANICZONĄ
ODPOWIEDZIALNOŚCIĄ, Krzycko Wielkie

(72) MARCZUK ADAM; ZIELIŃSKI DOMINIK

(54) Stojak ekspozycyjny

(57) Przedmiotem zgłoszenia jest stojak ekspozycyjny przeznaczony do ekspozycji reklam i informacji w punktach sprzedaży, stanowiący lekką konstrukcję przestrzenną wykonaną z tektury, kartonu lub tworzywa sztucznego. Stojak ma charakter konstrukcji wielokrotnego użytku z możliwością ręcznego rozkładania i składania. Stojak posiada dwa elementy wsporcze wierzchnie oraz dwa elementy wsporcze spodnie, umożliwiające utrzymanie stojaka w stanie roboczym w postaci bryły, z których każdy stanowi odrębny wykrój łączony trwale do wewnętrznej powierzchni arkusza

za pomocą zakładki mocującej (11), której mała krawędź zewnętrzna (12) w stanie sklejonym jest umiejscowiona ściśle w znaczniku w taki sposób, aby naprzemiennie umiejscowione względem pionowej linii gięcia arkusza element wsporczy wierzchni oraz element wsporczy spodni znajdowały się na tej samej wysokości względem poziomych linii gięć, po jednej parze przy górnej i dolnej krawędzi arkusza. Każdy z elementów wsporczych posiada pośrodku dolnej krawędzi zaczep (20) z otworami zaczepów (21), w które wprowadza się element sprężysty.

(4 zastrzeżenia)

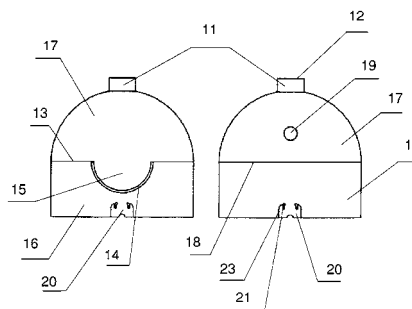

U1 (21) 125294 (22) 2016 07 04

(51) G09F 7/00 (2006.01)

(71) NIEDZIELSKI WOJCIECH
FIRMA PROJEKTOWO REKLAMOWA, Kraków

(72) NIEDZIELSKI WOJCIECH; MUSIAŁ ANETA;
WOJCIECHOWSKA JASION BEATA; KOTARBA PAWEŁ

(54) Tablica ekspozycyjna

(57) Tablica ekspozycyjna zawierająca ramę konstrukcyjną (2) i powierzchnię niosącą ekspozycję (1), charakteryzuje się tym, że powierzchnię niosącą ekspozycję stanowi płyta ekspozycyjna (1), o wymiarach zewnętrznych większych od wymiarów ramy konstrukcyjnej (2). Płyta ekspozycyjna (1) jest podzielona na przestawialne moduły, z których każdy jest połączony z ramą konstrukcyjną (2) niezależnie od pozostałych modułów, przy czym połączenia są rozłączne, dostępne od przedniej strony tablicy.

(1 zastrzeżenie)

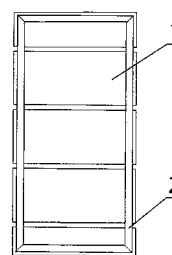

U1 (21) 125295 (22) 2016 07 04

(51) G09F 7/00 (2006.01)

(71) NIEDZIELSKI WOJCIECH
FIRMA PROJEKTOWO REKLAMOWA, Kraków

(72) NIEDZIELSKI WOJCIECH; MUSIAŁ ANETA;
WOJCIECHOWSKA JASION BEATA; KOTARBA PAWEŁ

(54) Tablica ekspozycyjno-reklamowa

(57) Tablica ekspozycyjno-reklamowa zawiera konstrukcję nośną i powierzchnię ekspozycyjną. Charakteryzuje się tym, że konstrukcja nośna (2) od frontowej strony tablicy ma opaskę w postaci ramki, a powierzchnię ekspozycyjną stanowi płyta ekspozycyjna (1), umieszczona wewnątrz tej ramki. Płyta ekspozycyjna (1) jest podzielona na przestawialne moduły. Każdy moduł, niezależnie

od pozostałych, jest połączony z konstrukcją nośną (2) za pomocą połączeń (3) rozłącznych, dostępnych od frontowej strony tablicy.

(1 zastrzeżenie)

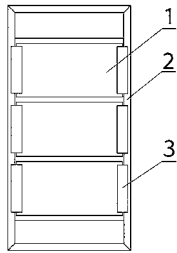

dział H

ELEKTROTECHNIKA

U1 (21) 125323 (22) 2016 07 11

(51) H02B 1/30 (2006.01)

H02B 1/50 (2006.01)

G02B 6/46 (2006.01)

(71) BROWARSKI ANDRZEJ MANTAR, Janiki

(72) BROWARSKI ANDRZEJ; PSUJ IRENEUSZ

(54) Szafka rozdzielcza światłowodowa

(57) Przedmiotem wzoru użytkowego jest szafka rozdzielcza światłowodowa jako element sieci, zwłaszcza na osiedlach domów wielorodzinnych. Wkład (1) szafki jest mocowany na pionowo umieszczonych zawiasach i otwierany w płaszczyźnie poziomej, a odcinek (3) kabla (4) znajdujący się w przestrzeni (5) zapasu kabla (4) pomiędzy uchwytem (6) wkładu (1) a uchwytem (7) skrzynki jest w pozycji identycznej lub zbliżonej do osi obrotu wkładu (1), zaś w dole wkładu (1) znajduje się przelotowe wycięcie, umożliwiające wprowadzenie kabla (4) do przestrzeni operatorskiej, posiadające na krawędziach na zewnątrz odgięte ramiona, nadto na dole wkładu (1) znajdują się uchwyty mocujące kabel (4).

(1 zastrzeżenie)

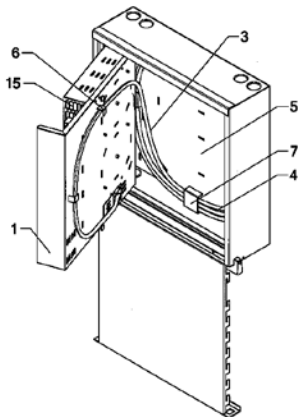

U1 (21) 125302 (22) 2016 07 05

(51) H02S 20/10 (2014.01)

F24J 2/52 (2006.01)

(71) CORAB SPÓŁKA Z OGRANICZONĄ ODPOWIEDZIALNOŚCIĄ, Olsztyn

(72) BIAŁY HENRYK

(54) System do montażu, zwłaszcza konstrukcji solarnych

(57) Przedmiotem wzoru użytkowego jest system do montażu, zwłaszcza konstrukcji solarnych, wolnostojących wbijanych w grunt, będący systemem wsporczym dla paneli fotowoltaicznych, charakteryzujący się tym, że składa się z zestawu przednich podpór (1) i tylnych podpór (2) o zróżnicowanej wysokości i osadzonych w sposób trwały w gruncie (3), które to podpory przednie (1) i podpory tylne (2) połączone są ze sobą w sposób rozłączny profilami (4) w kształcie odwróconej i rozwartej litery „L”, natomiast do tych rozwartokątnych profili (4) zamocowane są skośnie w sposób rozłączny profile (9) o przekroju w kształcie cewownika zbliżonego do litery „C”. Stosunek długości ścianek pionowych (5) do ukośnych (6) w rozwartokątnych profilach (4) wynosi jak 1:0,6-0,9, a skośne profile (9) mocowane są do profili rozwartokątnych (4) pod ostrym kątem (α) od 15-45° w stosunku do gruntu, natomiast stosunek wymiaru średnicy (10) do półki (11) w profilach (9) wynosi jak 1:0,3-0,7.

(4 zastrzeżenia)

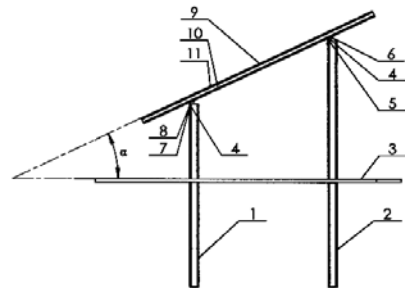

U1 (21) 125325 (22) 2016 07 11

(51) H02S 40/34 (2014.01)

H01R 4/66 (2006.01)

(71) CORAB SPÓŁKA Z OGRANICZONĄ ODPOWIEDZIALNOŚCIĄ, Olsztyn

(72) BIAŁY HENRYK

(54) Płytko uziemiająca, zwłaszcza w systemach mocowań konstrukcji solarnych

(57) Przedmiotem wzoru użytkowego jest płytka uziemiająca do wyrównania potencjałów elektrycznych, zwłaszcza w systemach mocowań konstrukcji solarnych. Płytko uziemiająca ma płaską górną półkę (1) przechodzącą po obu stronach w dwa prostopadłe skierowane do dołu pionowe wsporniki (3), zakończone poziomymi ramionami (4), w których znajdują się wychodzące prostopadłe w górę ostro zakończone wypustki (5), a w płaskiej górnej półce (1) wykonany jest otwór (2).

(2 zastrzeżenia)

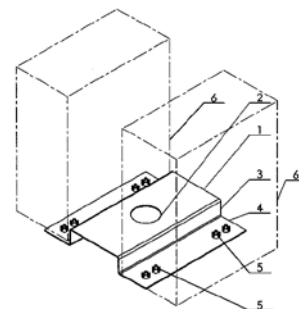

U1 (21) 125300 (22) 2016 07 04

(51) H05K 5/02 (2006.01)

H04H 60/04 (2008.01)

(71) ROŻEK GRZEGORZ MANA SYSTEMS, Kraków

(72) ROŻEK GRZEGORZ; CRANE STEPHEN, AU

(54) **Obudowa modułowej konsoli mikserskiej**

(57) Obudowa modułowej konsoli mikserskiej zawierająca blaszaną podstawę (1), dwie blaszane listwy boczne w kształcie litery „L” (2.1), trzy profile aluminiowe (3.1, 3.2, 3.3) oraz tylną ściankę wykonaną z blachy perforowanej (4) charakteryzuje się tym, że na blaszanej podstawie (1) umieszczona jest płyta główna z mikserem liniowym, która jest zabudowana panelem przednim, na którym znajduje się sekcja centralna, potencjometry suwakowe oraz potencjometr kontroli głośności dźwięku, wytwarzanego przez jednokanałowe urządzenia przetwarzające dźwięk oraz przyciski funkcyjne, umożliwiające sterowanie modułową konsolą mikserską, zaś w górnej części obudowy umieszczone są gniazda przeznaczone do montażu jednokanałowych urządzeń przetwarzających dźwięk, a w tylnej części obudowy znajdują się wtyczki i wyjścia funkcyjne,

umożliwiające podłączenie modułowej konsoli mikserskiej do źródła zasilania lub interakcję z innymi urządzeniami lub konsolami.

(2 zastrzeżenia)

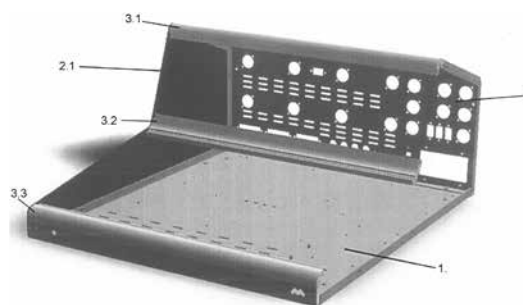

III. WYKAZY

WYKAZ NUMEROWY WYNALEZKÓW ZGŁOSZONYCH W TRYBIE KRAJOWYM

Nr zgłoszenia	Int. Cl.	Strona
1	2	3
417804	C01B (2017.01)	15
417821	C07D (2006.01)	22
417822	B63B (2006.01)	13
417823	H03M (2006.01)	45
417824	F16B (2006.01)	33
417825	F01K (2006.01)	30
417827	F28D (2006.01)	39
417828	B01J (2006.01)	8
417829	B01F (2006.01)	8
417830	F03G (2006.01)	32
417831	G06Q (2012.01)	43
417832	F02K (2006.01)	32
417833	F23G (2006.01)	37
417834	A61K (2006.01)	6
417835	H02M (2006.01)	44
417837	C05D (2006.01)	17
417838	C07K (2006.01)	23
417839	E04D (2006.01)	27
417840	C05D (2006.01)	17
417841	C05D (2006.01)	17
417842	C05D (2006.01)	18
417843	C05D (2006.01)	18
417844	C05D (2006.01)	18
417845	C05D (2006.01)	18
417846	C05D (2006.01)	18
417848	C05D (2006.01)	18
417849	C05D (2006.01)	19
417850	C07K (2006.01)	22
417851	C07C (2006.01)	20
417852	B61F (2006.01)	12
417853	A23L (2016.01)	3
417854	B07B (2006.01)	9
417855	F23J (2006.01)	37
417857	C04B (2006.01)	16
417858	C08G (2006.01)	23
417859	B02C (2006.01)	9
417860	B02C (2006.01)	9
417861	C10L (2006.01)	24
417862	G01R (2006.01)	42
417863	A23B (2006.01)	2
417864	F23D (2006.01)	36
417865	C02F (2006.01)	16
417866	A61B (2006.01)	5
417867	F25B (2006.01)	38
417868	B27B (2006.01)	11
417869	G09B (2006.01)	43
417870	B66F (2006.01)	15
417871	G02B (2006.01)	42
417873	C08B (2006.01)	23

Nr zgłoszenia	Int. Cl.	Strona
1	2	3
417874	B21C (2006.01)	10
417875	F16L (2006.01)	35
417877	B32B (2006.01)	11
417880	C04B (2006.01)	17
417881	C12P (2006.01)	25
417882	C12P (2006.01)	25
417883	A61B (2006.01)	6
417884	E21F (2006.01)	29
417885	H05B (2006.01)	46
417886	F04D (2006.01)	32
417887	F16C (2006.01)	34
417890	C07B (2006.01)	19
417891	F04D (2006.01)	33
417892	F04D (2006.01)	33
417894	A47J (2006.01)	5
417895	A23L (2016.01)	3
417896	A62C (2006.01)	7
417897	C01G (2006.01)	16
417898	G05F (2006.01)	42
417899	C12P (2006.01)	24
417900	B29B (2006.01)	11
417901	F21V (2006.01)	35
417902	B02C (2006.01)	8
417903	G05B (2006.01)	42
417904	G01R (2006.01)	41
417906	C21D (2006.01)	25
417908	C07C (2006.01)	20
417909	C12P (2006.01)	25
417910	G21F (2006.01)	44
417911	B21D (2006.01)	10
417912	B62D (2006.01)	12
417914	H02S (2014.01)	45
417916	B60B (2006.01)	12
417917	A23L (2016.01)	3
417918	G01B (2006.01)	40
417919	E04F (2006.01)	27
417920	C07C (2006.01)	21
417921	B01D (2006.01)	8
417923	E06B (2006.01)	28
417924	E04H (2006.01)	27
417925	B27K (2006.01)	11
417927	F02B (2006.01)	31
417929	F25B (2006.01)	38
417930	C07K (2006.01)	23
417932	F01D (2006.01)	29
417934	A23G (2006.01)	2
417935	B63B (2006.01)	13
417936	A61G (2006.01)	6
417937	B08B (2006.01)	10

Nr zgłoszenia	Int. Cl.	Strona
1	2	3
417938	F24J (2006.01)	38
417939	C02F (2006.01)	16
417940	A24C (2006.01)	3
417941	A24C (2006.01)	3
417942	A24C (2006.01)	4
417943	C12N (2006.01)	24
417944	A24C (2006.01)	4
417946	A23G (2006.01)	2
417947	B08B (2006.01)	9
417948	C12Q (2006.01)	25
417949	E04F (2006.01)	27
417950	B67C (2006.01)	15
417951	B63B (2006.01)	13
417952	F23J (2006.01)	37
417953	G21F (2006.01)	44
417954	E01F (2006.01)	26
417955	G06Q (2012.01)	43
417956	F41A (2006.01)	39
417957	G01N (2006.01)	41
417958	C12Q (2006.01)	25
417959	G01N (2006.01)	41
417960	G01N (2006.01)	41
417961	G01N (2006.01)	41
417962	F41A (2006.01)	39
417963	F41A (2006.01)	39
417964	C07C (2006.01)	20
417965	C07C (2006.01)	20
418332	C07D (2006.01)	22
418459	A41D (2006.01)	4
418463	B66C (2006.01)	15
420121	E21D (2006.01)	28
420197	A47C (2006.01)	5
420448	C07D (2006.01)	22
420738	C07C (2006.01)	21
420742	B09B (2006.01)	10
420786	B29C (2006.01)	11
420984	F26B (2006.01)	38
421000	A61G (2006.01)	6
421105	C07C (2006.01)	19
421200	C05B (2006.01)	17
421219	H02N (2006.01)	45
421258	F02C (2006.01)	32
421260	F01K (2006.01)	29
421262	F01K (2006.01)	30
421266	F16L (2006.01)	35
421272	A23L (2016.01)	2
421275	C22C (2006.01)	26
421295	H01R (2011.01)	44
421412	C08J (2006.01)	24

1	2	3
421528	F23G (2006.01)	36
421548	G01N (2006.01)	40
421638	C22C (2006.01)	26
421656	B65G (2006.01)	14
421795	F02B (2006.01)	30
421964	B62B (2006.01)	12

1	2	3
422009	F02C (2006.01)	31
422107	E21B (2006.01)	28
422159	H05H (2006.01)	46
422192	B65D (2006.01)	14
422240	A61B (2006.01)	5
422299	A61K (2006.01)	7

1	2	3
422335	F41H (2006.01)	40
422473	F23C (2006.01)	36
422529	B65G (2006.01)	14
422547	F16K (2006.01)	34
422548	F16K (2006.01)	34

WYKAZ NUMEROWY WZORÓW UŻYTKOWYCH
ZGŁOSZONYCH W TRYBIE KRAJOWYM

Nr zgłoszenia	Int. Cl.	Strona
1	2	3
125291	A47G (2006.01)	47
125292	B65G (2006.01)	49
125294	G09F (2006.01)	55
125295	G09F (2006.01)	55
125298	F16H (2006.01)	53
125300	H05K (2006.01)	56
125301	E04F (2006.01)	51
125302	H02S (2014.01)	56
125303	B62D (2006.01)	48
125304	G01N (2006.01)	55
125305	C10L (2006.01)	50
125306	C10L (2006.01)	50
125308	E06B (2006.01)	52

Nr zgłoszenia	Int. Cl.	Strona
1	2	3
125309	B21B (2006.01)	47
125311	E01F (2006.01)	50
125313	B65D (2006.01)	49
125314	F24H (2006.01)	54
125316	C02F (2006.01)	49
125318	E01F (2006.01)	50
125319	E01F (2006.01)	50
125321	F16K (2006.01)	53
125322	F24F (2006.01)	54
125323	H02B (2006.01)	56
125324	B25B (2006.01)	48
125325	H02S (2014.01)	56
125326	E03F (2006.01)	51

Nr zgłoszenia	Int. Cl.	Strona
1	2	3
125327	G09F (2006.01)	55
125329	E06B (2006.01)	52
125333	B08B (2006.01)	47
125357	E06B (2006.01)	52
125358	B62B (2006.01)	48
125359	A47B (2006.01)	47
125510	B23K (2006.01)	48
125821	E01F (2006.01)	51
126073	F21S (2006.01)	53
126383	F23D (2006.01)	54
126662	E04G (2006.01)	52

WYKAZ ZGŁOSZEŃ MIĘDZYNARODOWYCH (PCT),
KTÓRE WESZŁY W FAZĘ KRAJOWĄ

Numer publikacji międzynarodowej	Numer zgłoszenia krajowego
1	2
WO16/089352	422107
WO16/128615	422473

Numer publikacji międzynarodowej	Numer zgłoszenia krajowego
1	2
WO16/079584	126383

INFORMACJE DOTYCZĄCE ZGŁOSZEŃ WYNAŁAZKÓW
I WZORÓW UŻYTKOWYCH, O KTÓRYCH OGŁOSZENIE UKAZAŁO SIĘ
POPRZEDNIO W BIULETYNACH URZĘDU PATENTOWEGO

Nr zgłoszenia macierzystego	Numer BUP, w którym ogłoszono o zgłoszeniu macierzystym	Symbol MKP pod którym ogłoszono o zgłoszeniu macierzystym	Nr zgłoszenia wydzielonego	Data zgłoszenia wydzielonego	Symbol MKP zgłoszenia wydzielonego
125844	11/2017	402K 7/14	126529	2015.03.06	402K7/14
123950	21/2016	E04C 3/07 F16S 3/00	126229	2015.03.30	E04C 3/07 F16S 3/00
123950	21/2016	E04C 3/07 F16S 3/00	126230	2015.03.30	E04C 3/07 F16S 3/00
393167	13/2012	A61B 5/12 A61B 8/00 A61F 11/00	420164	2010.12.06	A61B 5/12 A61B 8/00 A61F 11/00
401396	10/2014	E03F 5/22	420404	2012.10.29	E03F 5/22
408610	26/2015	C08J 11/02 C08J 9/00 C08G 18/48 C08K 13/04	422039	2014.06.18	C08J 11/02 C08J 9/00 C08G 18/48 C08G 65/34 C08K 13/04
407475	19/2015	C12N 9/38 C12N 15/56 C12P 19/12 C12P 19/04 A23C 9/12	423047	2014.03.10	C12N 9/38 C12N 15/56 C12P 19/12 C12P 19/04 A23C 9/12

WNIOSKI O UDZIELENIE PRAWA OCHRONNEGO NA WZÓR UŻYTKOWY
ZGŁOSZONY UPREDNIO JAKO WYNAŁAZEK

Nr zgłoszenia wzoru użytkowego	Nr zgłoszenia macierzystego	Nr i rok wydania Biuletynu Urzędu Patentowego
124962	401464	10/2014
126625	408487	26/2015
126627	408814	17/2015
126629	412185	23/2016
126682	411963	22/2016
126773	410438	13/2016
126776	413579	5/2017

SPROSTOWANIE

Nr BUP	Strona	Nr zgłoszenia	Jest	Powinno być
25/2017	58	13776551.7	Bioactive-tech Sp. z o.o. Preparat prenylowanego chalkonu do leczenia pszczoł.	BIOACTIVE-TECH SP. Z O.O. Preparat prenylowanego chalkonu do stosowania u pszczoł.

SPIS TREŚCI

OGŁOSZENIA O ZGŁOSZONYCH W URZĘDZIE PATENTOWYM WYNAŁAZKACH I WZORACH UŻYTKOWYCH

I. WYNAŁAZKI

DZIAŁ A	Podstawowe potrzeby ludzkie	2
DZIAŁ B	Różne procesy przemysłowe; transport	8
DZIAŁ C	Chemia i metalurgia	15
DZIAŁ E	Budownictwo; górnictwo; konstrukcje zespolone	26
DZIAŁ F	Mechanika; oświetlenie; ogrzewanie; uzbrojenie; technika minerska	29
DZIAŁ G	Fizyka	40
DZIAŁ H	Elektrotechnika	44

II. WZORY UŻYTKOWE

DZIAŁ A	Podstawowe potrzeby ludzkie	47
DZIAŁ B	Różne procesy przemysłowe; transport	47
DZIAŁ C	Chemia i metalurgia	49
DZIAŁ E	Budownictwo; górnictwo; konstrukcje zespolone	50
DZIAŁ F	Mechanika; oświetlenie; ogrzewanie; uzbrojenie; technika minerska	53
DZIAŁ G	Fizyka	55
DZIAŁ H	Elektrotechnika	56

III. WYKAZY

Wykaz numerowy wynalazków zgłoszonych w trybie krajowym	58
Wykaz numerowy wzorów użytkowych zgłoszonych w trybie krajowym	59
Wykaz zgłoszeń międzynarodowych (PCT), które weszły w fazę krajową	59
Informacje dotyczące zgłoszeń wynalazków i wzorów użytkowych, o których ogłoszenie ukazało się poprzednio w Biuletynach Urzędu Patentowego	60
Wnioski o udzielenie prawa ochronnego na wzór użytkowy zgłoszony uprzednio jako wynalazek	60