



URZĄD PATENTOWY
RZECZYPOSPOLITEJ POLSKIEJ

40/2024

BIULETYN

Urzędu Patentowego

WYNAŁAZKI
I WZORY UŻYTKOWE



Urząd Patentowy RP – na podstawie art. 43 ust. 1, art. 100 oraz art. 233¹ ustawy z dnia 30 czerwca 2000 r. Prawo własności przemysłowej (Dz. U. z 2013 r. poz. 1410 z późniejszymi zmianami) oraz rozporządzenia Prezesa Rady Ministrów wydanego na podstawie art. 93 oraz art. 101 ust. 2 powołanej ustawy – dokonuje ogłoszenia w „Biuletynie Urzędu Patentowego” o zgłoszonych wynalazkach, wzorach użytkowych.

Ogłoszenia o zgłoszeniach wynalazków i wzorów użytkowych publikowane w Biuletynie podane są w układzie klasowym według Międzynarodowej Klasyfikacji Patentowej i zawierają:

- symbol Międzynarodowej Klasyfikacji Patentowej,
- numer zgłoszenia wynalazku lub wzoru użytkowego,
- datę zgłoszenia wynalazku lub wzoru użytkowego,
- datę i kraj uprzedniego pierwszeństwa oraz numer zgłoszenia lub oznaczenie wystawy,
- nazwisko i imię lub nazwę zgłaszającego,
- miejsce zamieszkania lub siedzibę oraz kraj zgłaszającego,
- nazwisko i imię wynalazcy,
- tytuł wynalazku lub wzoru użytkowego,
- skrót opisu, w razie potrzeby z figurą rysunku,
- liczbę zastrzeżeń,
- daty wprowadzenia zmian zastrzeżeń, jeśli miały miejsce.

W Biuletynie ogłasza się również informacje o międzynarodowych zgłoszeniach wynalazków i wzorów użytkowych, w zakresie których podjęto postępowanie przed Urzędem Patentowym RP działającym jako urząd wyznaczony lub wybrany oraz informacje o złożeniu tłumaczenia na język polski zastrzeżeń patentowych europejskiego zgłoszenia patentowego.

Po wykazie ogłoszeń o zgłoszeniach podaje się wykazy zgłoszeń wynalazków i wzorów użytkowych opublikowanych w danym numerze w układzie numerowym.

* * *

Od dnia ogłoszenia o zgłoszeniu wynalazku i wzoru użytkowego osoby trzecie mogą:

- 1) zapoznać się ze wskazanym opisem zgłoszeniowym wynalazku lub wzoru użytkowego, zawierającym opis, zastrzeżenia patentowe lub ochronne i rysunki oraz sporządzać z nich odpisy;
- 2) do czasu wydania decyzji w sprawie udzielenia patentu (prawa ochronnego) – zgłaszać do Urzędu Patentowego uwagi co do istnienia okoliczności uniemożliwiających jego udzielenie.

Informuje się, że kopie opisu zgłoszeniowego wynalazku lub wzoru użytkowego można zamawiać w Urzędzie Patentowym, przy czym w zamówieniu należy podać przynajmniej numer zgłoszenia. Celowe jest podanie innych danych identyfikacyjnych zamawianego materiału np. tytułu wynalazku lub wzoru użytkowego.

SPIS TREŚCI

OGŁOSZENIA O ZGŁOSZONYCH W URZĘDZIE PATENTOWYM WYNALAZKACH I WZORACH UŻYTKOWYCH

I. WYNALAZKI

DZIAŁ A Podstawowe potrzeby ludzkie	5
DZIAŁ B Różne procesy przemysłowe; transport.....	7
DZIAŁ C Chemia i metalurgia.....	10
DZIAŁ E Budownictwo; górnictwo; konstrukcje zespolone.....	12
DZIAŁ F Mechanika; oświetlenie; ogrzewanie; uzbrojenie; technika minerska	13
DZIAŁ G Fizyka.....	15
DZIAŁ H Elektrotechnika.....	16

II. WZORY UŻYTKOWE

DZIAŁ A Podstawowe potrzeby ludzkie	18
DZIAŁ B Różne procesy przemysłowe; transport.....	19
DZIAŁ E Budownictwo; górnictwo; konstrukcje zespolone.....	21
DZIAŁ F Mechanika; oświetlenie; ogrzewanie; uzbrojenie; technika minerska	22
DZIAŁ H Elektrotechnika.....	25

III. WYKAZY

Wykaz numerowy wynalazków zgłoszonych w trybie krajowym	26
Wykaz numerowy wzorów użytkowych zgłoszonych w trybie krajowym.....	26

BIULETYN

Urzędu Patentowego

WYNAŁAZKI I WZORY UŻYTKOWE

Warszawa, dnia 30 września 2024 r.

Nr 40

OGŁOSZENIA O ZGŁOSZONYCH W URZĘDZIE PATENTOWYM WYNAŁAZKACH I WZORACH UŻYTKOWYCH

Cyfrowe kody identyfikujące (wg normy WIPO ST. 9), które poprzedzają informacje o zgłoszonych do opatentowania wynalazkach oraz zgłoszonych do uzyskania prawa ochronnego wzorach użytkowych, mają następujące znaczenie:

- (21) – numer zgłoszenia wynalazku lub wzoru użytkowego
- (22) – data zgłoszenia wynalazku lub wzoru użytkowego
- (23) – dane dotyczące pierwszeństwa z wystawy (data i oznaczenie wystawy)
- (31) – numer zgłoszenia priorytetowego
- (32) – data zgłoszenia priorytetowego (data pierwszeństwa)
- (33) – kraj, w którym dokonano zgłoszenia priorytetowego (kod kraju)*
- (51) – symbol Międzynarodowej Klasyfikacji Patentowej
- (54) – tytuł wynalazku lub wzoru użytkowego
- (57) – skrót opisu w razie potrzeby z figurą rysunku
- (61) – nr zgłoszenia głównego
- (71) – nazwisko i imię lub nazwa zgłaszającego, a także miejsce zamieszkania lub siedziba oraz kraj zgłaszającego (kod kraju)*
- (72) – nazwisko i imię twórcy (ów) wynalazku lub wzoru użytkowego
- (86) – data i numer zgłoszenia międzynarodowego
- (87) – data i numer publikacji zgłoszenia międzynarodowego
- (96) – data i numer zgłoszenia europejskiego
- (97) – data i numer publikacji europejskiego zgłoszenia (lub europejskiego patentu jeżeli został udzielony)

Przed cyfrowym kodem identyfikującym (21), umieszczone są następujące literowo-cyfrowe kody rodzaju dokumentu (wg normy WIPO ST. 16):

- A1 – ogłoszenie o zgłoszeniu wynalazku
- A3 – ogłoszenie o zgłoszeniu wynalazku (na patent dodatkowy)
- U1 – ogłoszenie o zgłoszeniu wzoru użytkowego

*) nie podaje się kodu PL



I. WYNAŁAZKI

DZIAŁ A

PODSTAWOWE POTRZEBY LUDZKIE

A1 (21) 444201 (22) 2023 03 24

(51) A01D 78/10 (2006.01)

A01B 73/04 (2006.01)

(71) SAMASZ SPÓŁKA Z OGRANICZONĄ
ODPOWIEDZIALNOŚCIĄ, Zabłudów

(72) STOLARSKI ANTONI; ROGOWSKI GRZEGORZ;
SOKOŁOWSKI RADOŚLAW; GAJDA BŁAŻEJ;
BIERYŁO BARTŁOMIEJ

(54) Przetrzęsacz pokosów

(57) Przedmiotem zgłoszenia jest przetrzęsacz pokosów o dużej szerokości roboczej. Przetrzęsacz pokosów zawierający co najmniej cztery układy robocze wsparte na kołach roboczych i przymocowane do belek bocznych wyposażonych w belki wzmacniające tworzące kratownicę, połączonych przegubowo z ramą centralną, połączoną z ramą pośrednią (23) i wózkiem jezdnym w równoległej do niej osi (26), w której zespoły robocze wraz z belkami bocznymi, belkami wzmacniającymi, ramą centralną i ramą pośrednią (23) są ustawiane z pozycji roboczej w pozycję transportową, a w tylnej części wózka jezdneho w obszarze obrysu kół jezdnych (5) zamocowany jest wspornik (13) z tablicami wyróżniającymi (10) charakteryzuje się tym, że wspornik (13) tablic wyróżniających (10) do wózka jezdneho zamocowany jest obrotowo w osi (24) równoległej do osi obrotu kół jezdnych (5).

(7 zastrzeżeń)

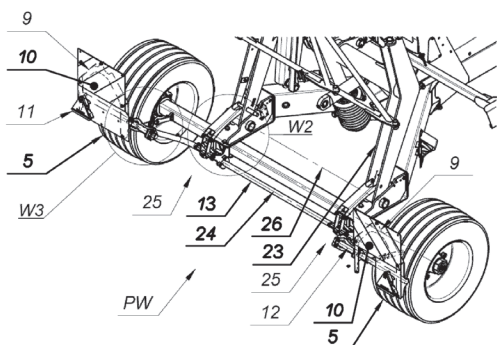

A1 (21) 444212 (22) 2023 03 24

(51) A01J 25/12 (2006.01)

A01J 25/15 (2006.01)

A01J 25/11 (2006.01)

A23C 19/05 (2006.01)

(71) TEWES-BIS SPÓŁKA Z OGRANICZONĄ
ODPOWIEDZIALNOŚCIĄ, Barczewo

(72) ANDRZEJEWSKI RAFAŁ; TERKA DANIEL;
WASIUKIEWICZ PRZEMYSŁAW; HOŁDYŃSKI MICHAŁ

(54) Linia technologiczna do formowania, prasowania
i parzenia sera typu Halloumi

(57) Linia technologiczna do formowania, prasowania i parzenia sera typu Halloumi, składająca się z zasobnika gęstwy twarogowej,

wyposażonego w system do równomiernego jej rozłożenia, pod którym to zasobnikiem umieszczony jest szereg formująco-prasujących rur z zamontowanym na dole urządzeniem odcinającym uformowany twaróg, charakteryzuje się tym, że górna część formująco-prasujących rur (6) stanowiącej od 30% do 50% całkowitej wysokości wykonana jest z pełnego materiału, a pozostała dolna część jest perforowana, natomiast pod każdą formująco-prasującą rurą (6) zamontowany jest odcinający nóż (7) o ruchu posuwisto-zwrotnym poprzez pneumatyczny siłownik (8), a pod odcinającym nożem (7) w osi formująco-prasujących rur (6) umieszczony jest zespół ruchomych form (9), wewnątrz których znajdują się dociski porcjująco-prasujące (10) z regulowanym ciśnieniem w zakresie od 3 do 9 bar napędzane za pomocą elektrycznych servo-napędów (11), przy czym zespół ruchomych form (9) przemieszcza się przy pomocy siłownika pneumatycznego (12) na stanowisko wyładownicze (13) form (9), pod którym znajduje się metalowa taca (14) umieszczona na transporterze (15), na końcu którego znajduje się stanowisko sztaplowania (16) metalowych tac (14) w pionowe sztaple (17) i winda załadownicza (18) sztapli (17) do zamkniętego basenu (19) parzenia sera, który to basen (19) parzenia sera wyposażony jest w transporter wzdłużny (20) sztapli (17) i układ grzewczo-cyrkulacyjny (21) do ogrzewania wody w basenie (19), a na końcu transportera wzdłużnego (20) znajduje się winda wyładownicza (22) sztapli (17) z basenu (19) parzenia sera na stanowisko desztaplowania (23) tac (14) lub na wózek transportowy (24).

(1 zastrzeżenie)

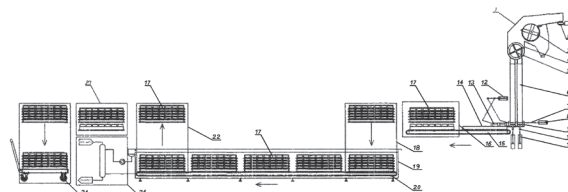

A1 (21) 444229 (22) 2023 03 28

(51) A23G 3/46 (2006.01)

A61K 35/20 (2006.01)

C07K 16/04 (2006.01)

A23L 33/19 (2016.01)

A23G 3/42 (2006.01)

A23L 33/125 (2016.01)

(71) PITURA ANNA CONSPOL, Pole

(72) CZABAJ SŁAWOMIR

(54) Nadzienie nugatowe na bazie colostrum

(57) Przedmiotem zgłoszenia jest nadzienie nugatowe na bazie colostrum charakteryzujące się tym, że zawiera koncentrat colostrum o zawartości immunoglobulin G (IgG) w ilości 1% - 30% oraz cukry i/lub poliole, przy czym stosunek ilości koncentratu colostrum do ilości cukrów i/lub poliole wynosi 1:1.

(4 zastrzeżeń)

A1 (21) 444227 (22) 2023 03 28

(51) A24D 3/02 (2006.01)

A24C 5/22 (2006.01)

(71) INTERNATIONAL TOBACCO MACHINERY POLAND
SPÓŁKA Z OGRANICZONĄ ODPOWIEDZIALNOŚCIĄ,
Radom

(72) CIEŚLIKOWSKI BARTOSZ

(54) Mechanizm do marszczenia lub nacinania pasma materiału, urządzenie do wytwarzania sztabek przemysłu tytoniowego oraz sposób sterowania mechanizmem do marszczenia lub nacinania pasma materiału

(57) Przedmiotem zgłoszenia jest mechanizm (4) do marszczenia lub nacinania pasma materiału zawierający dwie zamocowane obrotowo rolki (21, 22) wyposażone w obwodowe rowki i występy, przy czym oś obrotu k pierwszej rolki (21) i oś obrotu m drugiej rolki (22) są usytuowane równoległe do siebie, pierwsze występy pierwszej rolki (21) są dostosowane szerokością T do szerokości U drugich rowków drugiej rolki (22), a drugie występy drugiej rolki (22) są dostosowane szerokością T do szerokości U pierwszych rowków pierwszej rolki (21), przy czym pierwsza rolka (21) jest przestawna względem drugiej rolki (22) tak, aby zmieniać odległość d między osią obrotu k pierwszej rolki (21) a osią obrotu m drugiej rolki (22). Urządzenie według wynalazku charakteryzuje się tym, że zawiera mechanizm nośny (31) wyposażony w dźwignię (23) o osi obrotu n, na której jest zamocowana pierwsza rolka (21), oraz mechanizm regulacyjny (32) sprzęgnięty z mechanizmem nośnym (31) tak, że zmiana położenia mechanizmu regulacyjnego (32) powoduje zmianę położenia dźwigni (23) w celu zmiany odległości d między osiami obrotu k, m rolek (21, 22), przy czym oś obrotu k pierwszej rolki (21) znajduje się na pierwszym ramieniu (23a), a punkt sprzęgnięcia A dźwigni (23) z mechanizmem regulacyjnym (32) znajduje się na drugim ramieniu 23b. Przedmiotem zgłoszenia jest również urządzenie do wytwarzania sztabek przemysłu tytoniowego i sposób sterowania mechanizmem do marszczenia lub nacinania pasma materiału.

(13 zastrzeżeń)

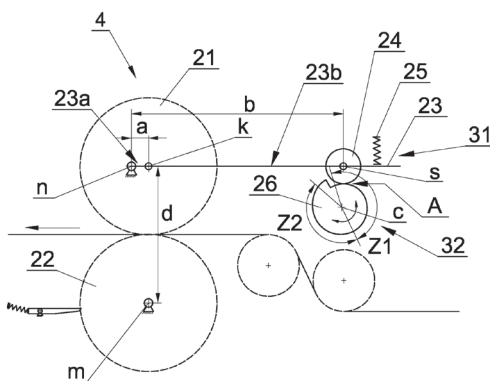

A1 (21) 444233 (22) 2023 03 27

(51) A47J 37/07 (2006.01)
A47J 37/06 (2006.01)
A47J 37/00 (2006.01)

(71) ANGELIDIS GEORGIOS, Ząbkowice Śląskie
(72) ANGELIDIS GEORGIOS

(54) Przystawka do pieczenia szaszłyków w maszynie do kebabu

(57) Przedmiotem zgłoszenia jest przystawka do pieczenia szaszłyków w opiekaczu do kebabu, charakteryzująca się magnesami do ich podparcia.

(2 zastrzeżenia)

A1 (21) 444202 (22) 2023 03 24

(51) A61F 13/15 (2006.01)
A61L 15/16 (2006.01)
A61K 36/49 (2006.01)
A61K 36/53 (2006.01)

(71) EKO-STYL RENTAL SPÓŁKA Z OGRANICZONĄ ODPOWIEDZIALNOŚCIĄ SPÓŁKA KOMANDYTOWA, Leżajsk
(72) ŁOŚ ADAM; RAJSKI ŁUKASZ; KOWAL EWELINA

(54) Jednorazowy wyrób chłonny dla osób dorosłych

(57) Przedmiotem zgłoszenia jest jednorazowy wyrób chłonny dla osób dorosłych, złożony co najmniej z przepuszczalnej dla cieczy warstwy wewnętrznej, nieprzepuszczalnej warstwy zewnętrznej, elementów mocujących oraz warstwy chłonnej zawierającej substancje polimerowe, przy czym zawartość substancji polimerowych wynosi od 0,0001% do 40% wagowych masy wkładu absorbującego, charakteryzujący się tym, że warstwa zewnętrzna zawiera wodno-alkoholowy ekstrakt z ziół kory dębu (*Quercus cortex*) i/lub szalwii (*Salvia officinalis*) i/lub melisy (*Melissa*) w stężeniu w zakresie od 0,004% do 10% wagowych.

(10 zastrzeżeń)

A1 (21) 444225 (22) 2023 03 28

(51) A61K 31/7048 (2006.01)
A61K 31/175 (2006.01)
A61P 31/04 (2006.01)
C07D 493/08 (2006.01)
C07C 337/08 (2006.01)

(71) UNIWERSYTET MEDYCZNY W ŁODZI, Łódź;
UNIWERSYTET JANA KOCHANOWSKIEGO W KIELCACH,
Kielce; Biosynthon, Inc., Coopersburg, US

(72) POPLAWSKI TOMASZ;
WITCZAK ZBIGNIEW JANUSZ, US; ARABSKI MICHAŁ;
RACHUNA JAROSŁAW; BIELSKI ROMAN, US

(54) Zastosowanie pochodnych lewoglukozenonu

(57) Przedmiotem zgłoszenia są pochodne lewoglukozenonu z grupy obejmującej: triocan (2S,3R,4S,5S)-2-(((1R,2R,5R,E)-4-(2-karbamotioylohydrozynylo)-6,8-dioksabicyklo[3.2.1]oktan-2-ylo)tio)tetrahydro-2H-pirano-3,4,5-triylu – związek A i octan (2R,3R,4S,5R,6R)-2-(acetoksymetylo)-6-(((2R,3R,4S,5R,6S)-4,5-diacetoksy-2-(acetoksymetylo)-6-(((1R,2R,5R)-4-(2-karbamotioylohydrozynylo)-6,8-dioksabicyklo[3.2.1]oktan-2-ylo)tio)tetrahydro-2H-pirano-3,4,5-triylu - związek B, do zastosowania w zapobieganiu oraz hamowaniu tworzenia biofilmu bakteryjnego szczepu *Pseudomonas aeruginosa* PAO1.

(3 zastrzeżenia)

A1 (21) 444242 (22) 2023 03 28

(51) A61M 5/20 (2006.01)
A61M 5/24 (2006.01)
A61M 5/315 (2006.01)

(71) NEMERA SZCZECIN SPÓŁKA Z OGRANICZONĄ ODPOWIEDZIALNOŚCIĄ, Szczecin
(72) WILCZEK MATEUSZ; WOITAS ARKADIUSZ ŁUKASZ;
JAILLET GWENAEL, FR; ALBRAND GUILLAUME, FR

(54) Urządzenie do wstrzykiwania leku

(57) Przedmiotem zgłoszenia jest urządzenie do wstrzykiwania leku obejmujące obudowę (1) zawierającą wewnętrzny gwint przycisk (12) na proksymalnym końcu obudowy oraz zespół napędowy zamontowany w obudowie (1), przy czym zespół napędowy obejmuje: (i) ruchomą osiowo i obrotową tuleję wybierającą (8) zawierającą zewnętrzny gwint współpracujący z wewnętrznym gwintem obudowy (1), (ii) ruchomy osiowo i obrotowy element sprzęgający (10) wewnątrz tulei wybierającej (8), (iii) nieruchomą osiowo i obrotową tuleję napędową (7) znajdującą się wewnątrz elementu sprzęgającego (10) i z nim sprzężoną w obrocie, przy czym tuleja napędowa (7) zawiera na swoim dystalnym końcu co najmniej jedno rozciągające się radialnie ramię zapadkowe, (iv) ruchome osiowo i obrotowe tłoczysko (6) mające zewnętrzny gwint, przy czym tłoczysko (6) jest sprzężone w obrocie z tuleją napędową (7), (v) krążek zapadkowy (5) przymocowany w obudowie (1) i obejmujący zestaw zębów radialnych współpracujących ze wspomnianym co najmniej jednym ramieniem zapadkowym dla blokowania obrotu tulei napędowej (7) w jednym kierunku i umożliwienia obrotu tulei napędowej (7) w kierunku przeciwnym, przy czym krążek zapadkowy (5) zawiera ponadto otwór mający wewnętrzny gwint

współpracujący z zewnętrznym gwintem tłoczyska (6), w którym to urządzeniu tuleja wybierająca (8) obejmuje proksymalną poszerzoną część zawierającą pierwszy zestaw zębów i drugi zestaw zębów umieszczonych dystalnie względem pierwszych zębów; element sprzęgający (10) obejmuje co najmniej jedną rozciągającą się osiowo strukturę zawierającą występ sprzęgany z pierwszym zestawem zębów części poszerzonej, przy czym podczas ustawiania i korekty dawki występ przechodzi przez kolejne położenia pierwszego zestawu zębów; element sprzęgający (10) obejmuje zęby sprzęgające i jest osiowo ruchomy między położeniem ustawiania dawki/korekty dawki, w którym zęby sprzęgające są wyprężnione ze wspomnianego drugiego zestawu zębów tulei wybierającej (8), oraz położeniem podawania dawki, w którym zęby sprzęgające (10.9) są sprzężone ze wspomnianym drugim zestawem zębów tulei wybierającej (8).

(16 zastrzeżeń)

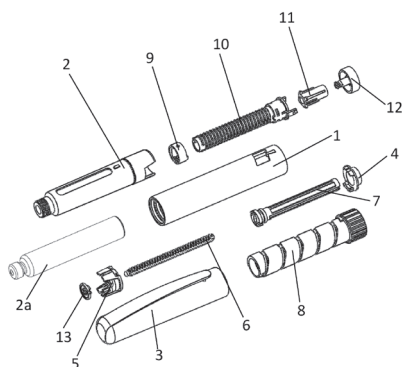

DZIAŁ B

RÓŻNE PROCESY PRZEMYSŁOWE; TRANSPORT

A1 (21) 444207 (22) 2023 03 25

- (51) **B09B 3/30** (2022.01)
B09B 3/20 (2022.01)
B09B 101/75 (2022.01)
B09B 101/85 (2022.01)
D21B 1/04 (2006.01)
D01F 13/04 (2006.01)

- (71) SIEĆ BADAWCZA ŁUKASIEWICZ - ŁÓDZKI INSTYTUT TECHNOLOGICZNY, Łódź;
 OŚRODEK BADAWCZO-ROZWOJOWY PRZEMYSŁU PŁYT DREWNOPOCHODNYCH SPÓŁKA Z OGRANICZONĄ ODPOWIEDZIALNOŚCIĄ, Czarna Woda
 (72) CIEŚLAK MAŁGORZATA; WITCZAK EWA;
 SWACZYŃNA PAWEŁ; DANECKI LESZEK;
 SUMIONKA MIKOŁAJ; CZAPIEWSKI GRZEGORZ
 (54) **Sposób utylizacji zróżnicowanych włókienniczych odpadów aramidowych**

(57) Przedmiotem zgłoszenia jest sposób utylizacji zróżnicowanych włókienniczych odpadów aramidowych, poprodukcyjnych np. krajki z tkanin, wadliwych wyrobów, końcówek przędz, płątanki, odpady pokonfekcyjne, także takie jak odpady z wykrojów, ściniki, nici lub poużytkowych, takich jak odzież ochronna i akcesoria np. rękawice, kominiarki, pasy, wyroby techniczne. Sposób utylizacji

zróżnicowanych włókienniczych odpadów aramidowych polega na tym, że zróżnicowane włókiennicze odpady aramidowe selekcjonuje się w zależności od źródła pochodzenia na odpady poprodukcyjne i odpady poużytkowe. Następnie odpady aramidowe poddaje się wstępnemu cięciu na gilotynie, a następnie rozdrobnieniu w młynie, po czym rozdrobnione frakcje sortuje się na sitach. Powstały recyklat miesza się z lepiszczem i formuje w sztywne płyty lub z recyklatu wytwarza się przestrzenne struktury włókiennowe, gdzie rozdrobnione frakcje rozwłóknią się na rozwłókniarce, po czym rozdziela się pęczki włókien na pojedyncze włókna i formuje się warstwowy pokład z włókien w formie runa. Ten pokład warstwowy transportuje się do sekcji igłowania, gdzie przez przeplatanie włókien igłami przetykającymi, działającymi w kierunku prostopadłym do jego płaszczyzny formuje się przestrzenne struktury włókiennowe. Taką elastyczną strukturę włókienną poddaje się kalandrowaniu uzyskując elastyczną płytę w postaci płaskiej struktury włókiennowej lub po dodaniu włókien termoplastycznych lub dwuskładnikowych, zawierających włókna termoplastyczne, płytę poddaje się obróbce termicznej w temperaturze $150^{\circ}\text{C} \pm 5^{\circ}\text{C}$, w czasie zależnym od grubości włókienniny, minimum przez 5 - 10 minut.

(8 zastrzeżeń)

A1 (21) 444204 (22) 2023 03 24

- (51) **B21B 17/00** (2006.01)
B21B 19/06 (2006.01)
B21B 37/16 (2006.01)
B21B 39/02 (2006.01)

- (71) AKADEMIA ZAMOJSKA, Zamość
 (72) BARTNICKI JAROSŁAW; BEDNARZ MARCIN
 (54) **Sposób zawalcowania tulei na końcówkach lin i/lub cięgien**

(57) Zgłoszenie rozwiązuje problem osiągnięcia optymalnych parametrów trwałości zamocowania, odnośnie gładkości i dokładności obróbki powierzchni zewnętrznej zawalcowanej tulei lin i cięgien przy zastosowaniu jednej technologii. Sposób zawalcowania tulei na końcówkach lin i cięgien, charakteryzuje się tym, że tuleję z końcówką detalu wprowadza się najpierw w profilowe gniazdo osadce pomiędzy dwa zespoły mechanizmu obrotowego, obracających się w przeciwnych kierunkach ze stałą prędkością n , gdzie w kotlinie walcowniczej prowadzony jest proces zaciśnięcia tulei, przy czym długość zaciskanego odcinka co najmniej 2,5 długości tulei, korzystnie 3-krotnej długości tulei, a średnica wpisana w narzędzia do zaciskania jest 7% - 12% mniejsza niż zaciskanej tulei, natomiast wysokość żeber wzdłużnych wewnątrz tulei wynosi 15% - 25% średnicy tulei, korzystnie 20%, zaś promienie zaokrągłeń wynoszą $R 5-12$, korzystnie $R 7,5$.

(1 zastrzeżenie)

A1 (21) 444200 (22) 2023 03 24

- (51) **B23C 5/02** (2006.01)
B23C 5/10 (2006.01)
B23C 3/00 (2006.01)

- (71) AKADEMIA ZAMOJSKA, Zamość
 (72) BARTNICKI JAROSŁAW; BEDNARZ MARCIN
 (54) **Sposób obróbki wykańczającej matrycy kuźnicznych ze stali hartowanych narzędziami ceramicznymi**

(57) Przedmiotem zgłoszenia jest sposób obróbki matrycy kuźnicznych ze stali hartowanych narzędziami ceramicznymi, prowadzący proces obróbki pięcioosiowego centra obróbkowego oraz narzędzi skrawających w postaci frezów ceramicznych, charakteryzujący się tym, że prowadzi się frezowanie czołowe współbieżne, z głębokością skrawania (a_p) co najmniej 0,15 mm i co najwyżej 0,4 mm, korzystnie 0,2 mm, z prędkością skrawania (V_c), co najmniej 180 m/min i co najwyżej 250 m/min, korzystnie 200 m/min, przy czym wejście w materiał po łuku w detalu w celu stopniowego zwiększania kąta opasania narzędzia prowadzi się redukcję posuwu przy wejściu w materiał w zakresie do 60% wartości docelowej.

(4 zastrzeżenia)

A1 (21) **444215** (22) 2023 03 27

(51) **B23K 20/12** (2006.01)

(71) WOJSKOWA AKADEMIA TECHNICZNA
IM. JAROSŁAWA DĄBROWSKIEGO, Warszawa

(72) WACHOWSKI MARCIN; KOSTUREK ROBERT;
GRZELAK KRZYSZTOF

(54) **Sposób wykonania połączeń doczołowych
aluminiowo-tytanowych elementów bimetalicznych**

(57) Przedmiotem zgłoszenia wynalazku jest sposób wykonania połączeń doczołowych aluminiowo-tytanowych elementów bimetalicznych, gdzie spajanie odbywa się hybrydową, dwuetapową metodą, wykorzystującą techniki FSW oraz LBW. W pierwszej kolejności spaja się warstwy wykonane ze stopów aluminium stosując prędkość obrotowa narzędzia z zakresu 400 – 1000 obr./min, prędkość posuwu z zakresu 50 – 200 mm/min i zagłębienie narzędzia równe grubości warstwy aluminiowej. W drugiej kolejności spawa się wiązką lasera warstwy wykonane ze stopów tytanu stosując moc lasera z zakresu 2 – 3 kW oraz prędkość spawania z zakresu 3 – 3,5 m/min.

(1 zastrzeżenie)

A1 (21) **444253** (22) 2023 03 29

(51) **B23K 35/14** (2006.01)
B23K 35/363 (2006.01)

(71) SIEĆ BADAWCZA ŁUKASIEWICZ - INSTYTUT METALI
NIEŻELAZNYCH, Gliwice; POLITECHNIKA ŚLĄSKA,
Gliwice; GRUNDY METALS SPÓŁKA Z OGRANICZONĄ
ODPOWIEDZIALNOŚCIĄ, Gliwice

(72) KAZANA WIEŚLAW; MARSZOWSKI KRZYSZTOF;
KULASA JOANNA; GROSMAN FRANCISZEK;
DRAJEWICZ RAFAŁ

(54) **Sposób wytwarzania lutowniczych materiałów
warstwowych na bazie miedzi i stopu srebra**

(57) Przedmiotem zgłoszenia jest sposób wytwarzania lutowniczych materiałów warstwowych na bazie miedzi i stopu srebra poprzez wyżarzanie i walcowanie, który charakteryzuje się tym, że wsad poddaje się szczotkowaniu dla uzyskania chropowatości powierzchni Ra dla stopu srebra w zakresie 0,6 – 2,5 μm oraz Ra dla miedzi w zakresie wynosi 2 – 4,5 μm, następnie warstwy wsadu złożone w pakiet walcuje się z gniosem jednostkowym w zakresie 65% – 80%, po czym wyżarza się w temp. 520°C – 550°C w czasie 1 – 2 h.

(2 zastrzeżenia)

A1 (21) **444174** (22) 2023 03 23

(51) **B24B 39/04** (2006.01)
B23P 9/04 (2006.01)

(71) POLITECHNIKA RZESZOWSKA
IM. IGNACEGO ŁUKASIEWICZA, Rzeszów

(72) GAŁDA LIDIA; ŚWIRAD SŁAWOMIR; MRUC JERZY

(54) **Narzędzie do nagniatania powierzchni**

(57) Narzędzie do nagniatania powierzchni zawiera walcowatą trzpień mocującą (1) do mocowania jednym jego końcem w uchwycie obrabiarki (2). W pobliżu drugiego końca trzpienia mocującego (1), na obwodzie ma co najmniej jeden otwór (3),

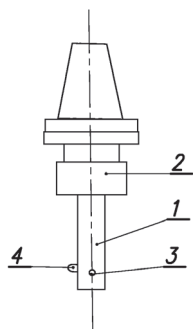

w którym osadzony jest element nagniatający (4), który jest w postaci trzpienia, którego końcówka udarowa wyprowadzona jest poza powierzchnię boczną trzpienia mocującego (1).

(5 zastrzeżeń)

A1 (21) **444175** (22) 2023 03 23

(51) **B24B 39/04** (2006.01)
B23P 9/04 (2006.01)

(71) POLITECHNIKA RZESZOWSKA
IM. IGNACEGO ŁUKASIEWICZA, Rzeszów

(72) GAŁDA LIDIA; SZYNDLAR JAKUB

(54) **Sposób kształtowania wgłębień narzędziem
do nagniatania powierzchni**

(57) Sposób kształtowania wgłębień narzędziem do nagniatania powierzchni, prowadzi się tak, że do obrabianej powierzchni dosuwa się końcówkę udarową elementu nagniatającego i następnie, poprzez jej docisk do obrabianej powierzchni kształtuje się wgłębienie (5), po czym trzpień mocujący (1) odsuwa się od obrabianej powierzchni, a następnie obraca się go o pożądany kąt lub przesuwa na pożądaną wysokość i element nagniatający ponownie dosuwa się do obrabianej powierzchni, do której dociska się go i kształtuje się kolejne wgłębienie (5). Czynność powtarza się do osiągnięcia żądanej liczby wgłębień w powierzchni obrabianej.

(1 zastrzeżenie)

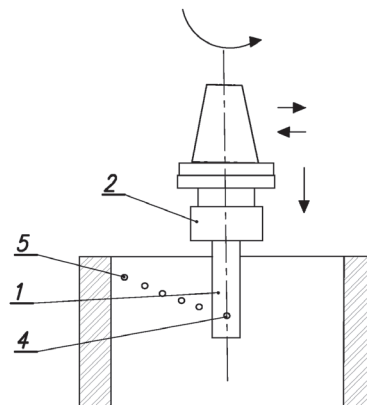

A1 (21) **444206** (22) 2023 03 25

(51) **B29B 17/02** (2006.01)
B29B 17/04 (2006.01)
B09B 3/35 (2022.01)

(71) KAN SPÓŁKA Z OGRANICZONĄ
ODPOWIEDZIALNOŚCIĄ, Kleosin

(72) DŹWILEWSKI PAWEŁ

(54) **Sposób recyklingu rur wielowarstwowych
i urządzenie do recyklingu rur wielowarstwowych**

(57) Przedmiotem zgłoszenia jest sposób recyklingu rur wielowarstwowych i urządzenie do recyklingu rur wielowarstwowych. Sposób recyklingu rur wielowarstwowych polegający na oddzieleniu warstwy metalowej od warstw z tworzywa sztucznego poprzez cięcie rury wielowarstwowej (R), podgrzanie jej i odkształcenie plastyczne charakteryzuje się tym, że rurę wielowarstwową (R) umieszcza się w urządzeniu podawczym (6), a następnie rozcina się wzdłużnie na całej jej długości na grubość ścianki w mechanizmie tnącym (7), po czym podgrzewa się do momentu roztopienia kleju w zespole podgrzewającym (8) i formuje się w mechanizmie walcującym (9) rozciętą rurę wielowarstwową (R) do postaci taśmy (T), walcując przy tym utworzoną taśmę (T) do grubości mniejszej niż grubość ścianki (S) rury wielowarstwowej (R). Urządzenie do recyklingu rur wielowarstwowych zawierające mechanizm tnący (7), zespół podgrzewający (8), mechanizm walcujący (9) charakteryzuje się tym, że zawiera mechanizm podawczy (6), za którym znajduje się mechanizm tnący (7) z nożem wysuniętym powyżej grubość

ścianki rury wielowarstwowej (R), zaś w mechanizmie walującym (9) przy każdym z walców zamocowane są skrobaki.

(21 zastrzeżeń)

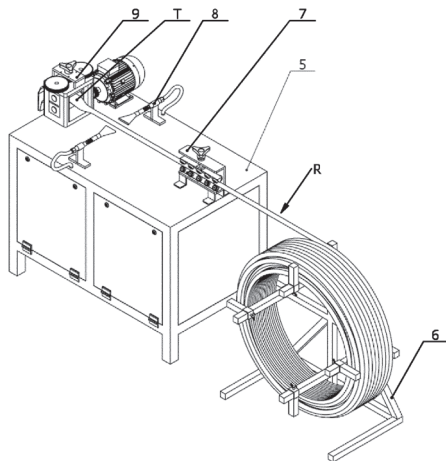

A1 (21) 444219 (22) 2023 03 27

(51) B32B 27/38 (2006.01)
B32B 27/18 (2006.01)
C08J 5/08 (2006.01)
C08J 5/10 (2006.01)
H01B 3/47 (2006.01)

(71) UNIWERSYTET MORSKI W GDYNI, Gdynia
(72) WIECZORSKA AGATA; BAZYCHOWSKA SYLWIA;
PANASIUK KATARZYNA

(54) Sposób wytwarzania materiału kompozytowego na bazie karbonizatu, materiał kompozytowy na bazie karbonizatu, zastosowanie materiału kompozytowego na bazie karbonizatu

(57) Przedmiotem zgłoszenia wynalazku jest sposób wytwarzania materiału kompozytowego na bazie karbonizatu, materiał kompozytowy na bazie karbonizatu oraz jego zastosowanie do wytwarzania elementów konstrukcyjnych o parametrach izolatorów elektrycznych dla przemysłu budowlanego, lotniczego, środków transportu, jak również w produkcji części maszyn, urządzeń i wyrobów sprzętu sportowego tj. skrzynki czy oprawy dla sprzętów elektrotechnicznych i elektronicznych.

(7 zastrzeżeń)

A1 (21) 444205 (22) 2023 03 25

(51) B43L 5/02 (2006.01)

(71) KONSORCJUM BADAWCZO-ROZWOJOWE MAGNETO M. SOIŃSKI, R. RYGAŁ SPÓŁKA JAWNA, Częstochowa
(72) SZOZDA ZUZANNA; RYGAŁ ROMAN;
ŻUREK STANISŁAW

(54) Podkładka magnetyczna zwłaszcza szkieletownika

(57) Celem rozwiązania według wynalazku jest opracowanie takiej konstrukcji podkładki magnetycznej zwłaszcza szkieletownika, która pozwala zmniejszyć ilość i masę zastosowanych magnesów trwałych, umożliwi ograniczyć rozprzestrzenianie się pola magnetycznego i ułatwia utylizację zużytych podkładek. Podkładka magnetyczna zwłaszcza szkieletownika, ma postać prostokątnego sztywnego płata (1) z materiału niemagnetycznego. Płat (1) ma z jednej strony nieprzelotowe gniazda (2) z zamocowanymi wkładkami magnetycznymi (3). Każdy z wkładków magnetycznych (3) jest złożony z podstawy (4), z materiału ferromagnetycznego i umieszczonej na niej osiowo co najmniej jednej pary jednakowych magnesów neodymowych (5, 5') w kształcie niskich walców przeciwnie spolaryzowanych, usytuowanych obok siebie. Podkładka wyposażona jest w oddzielny ferromagnetyczny element mocujący (7) w postaci płytki.

(6 zastrzeżeń)

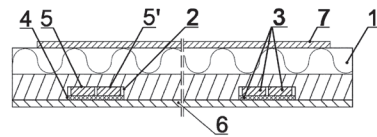

A1 (21) 444221 (22) 2023 03 28

(51) B60H 1/32 (2006.01)
F28D 20/00 (2006.01)

(71) POLITECHNIKA GDAŃSKA, Gdańsk
(72) MUSZYŃSKI TOMASZ; ANDRZEJCZYK RAFAŁ

(54) Pasywny układ chłodzenia do pojazdów, zwłaszcza pasażerskich, do odbioru nadmiarowego ciepła z wnętrza pojazdu

(57) Zgłoszenie dotyczy pasywnego układu chłodzenia do odbioru nadmiarowego ciepła akumulowanego w pojeździe – energii – celem chłodzenia wnętrza pojazdu, przeznaczony zwłaszcza do pojazdów pasażerskich, zwłaszcza kołowych, np. samochodów osobowych, autobusów, a także jachtów. Stanowi więc układ chłodzenia wspomagający układ klimatyzacji w pojazdach. Układ wyposażony jest w pierwszy zbiornik (1) lamelowy, wypełniony przejściowo medium akumulującym ciepło do odbioru ciepła z pojazdu oraz gazem roboczym, który umieszcza się w pobliżu ogrzewających się przestrzeni pojazdu, korzystnie podsufitce pojazdu i połączony z nim przewodem drugi zbiornik (2) położony poniżej pierwszego zbiornika (1) w przestrzeni ładunkowej, korzystnie we wnękach, wyposażony w elastyczną przeponę separacyjną oddzielającą znajdujący się tam gaz roboczy od medium akumulującego ciepło przepływającego z pierwszego zbiornika (1) do drugiego zbiornika (2) w wyniku podgrzania medium akumulującego ciepło.

(15 zastrzeżeń)

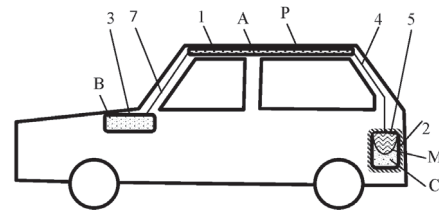

A1 (21) 444222 (22) 2023 03 28

(51) B60H 1/32 (2006.01)
F28D 20/00 (2006.01)

(71) POLITECHNIKA GDAŃSKA, Gdańsk
(72) MUSZYŃSKI TOMASZ; ANDRZEJCZYK RAFAŁ

(54) Pasywny układ chłodzenia do pojazdów, zwłaszcza pasażerskich, do odbioru nadmiarowego ciepła z wnętrza pojazdu

(57) Pasywny układ chłodzenia do pojazdów, zwłaszcza pasażerskich, do odbioru nadmiarowego ciepła z wnętrza pojazdu, zawierający co najmniej jeden zbiornik wypełniony medium akumulującym ciepło, charakteryzuje się tym, że wyposażony jest w pierwszy zbiornik (1) wyposażony w elastyczną przeponę separacyjną wypełniony przejściowo medium akumulującym ciepło do odbioru ciepła z pojazdu oraz rozdzielonym przeponą od gazu roboczego i połączony z nim przewodem drugi zbiornik (2) wyposażony w elastyczną przeponę separacyjną oddzielającą znajdujący się tam wstępnie gaz roboczy od znajdującego się tam czasowo medium akumulującego ciepło przepływającego z pierwszego zbiornika (1) do drugiego zbiornika (2) podczas chłodzenia, w wyniku podgrzania medium akumulującego ciepło i gazu roboczego zajmującego górną część pierwszego zbiornika (1) do temperatury aktywacji pompowania medium przez gaz roboczy za pomocą wzrostu ciśnienia podgrzanego gazu roboczego. Drugi zbiornik (2) umiesz-

czą się poniżej pierwszego zbiornika (1) w przestrzeni pojazdu, korzystnie w przestrzeni ładunkowej.

(19 zastrzeżeń)

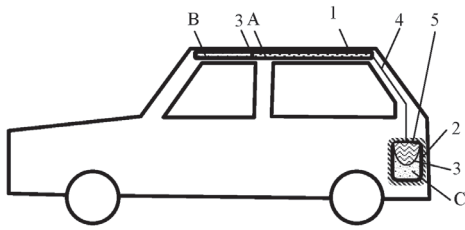

A1 (21) 444223 (22) 2023 03 28

(51) B60H 1/32 (2006.01)
F28D 20/00 (2006.01)

(71) POLITECHNIKA GDAŃSKA, Gdańsk
(72) MUSZYŃSKI TOMASZ; ANDRZEJCZYK RAFAŁ

(54) **Pasywny układ chłodzenia do pojazdów, zwłaszcza pasażerskich, do odbioru nadmiarowego ciepła z wnętrza pojazdu**

(57) Pasywny układ chłodzenia do pojazdów, zwłaszcza pasażerskich, do odbioru nadmiarowego ciepła z wnętrza pojazdu wyposażony jest w pierwszy zbiornik (1) lamelowy wypełniony przejściowo medium akumulującym ciepło do obioru ciepła z pojazdu oraz gazem roboczym, który korzystnie umieszcza się w podsufitce pojazdu i połączony z nim drugi zbiornik (2) wyposażony w elastyczną przeponeę separacyjną oddzielającą znajdujący się tam gaz roboczy od medium akumulującego ciepło przepływającego z pierwszego zbiornika (1) do drugiego zbiornika (2) w wyniku podgrzania medium akumulującego ciepło i gazu roboczego zajmującego górną część pierwszego zbiornika (1) do temperatury aktywacji pompowania medium przez gaz roboczy za pomocą wzrostu ciśnienia podgrzanego gazu roboczego.

(13 zastrzeżeń)

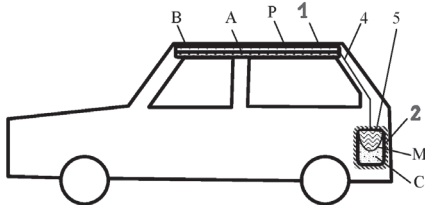

A1 (21) 444191 (22) 2023 03 24

(51) B64B 1/50 (2006.01)
B64B 1/54 (2006.01)
B64F 3/00 (2006.01)
F03D 5/00 (2006.01)
F03D 7/00 (2006.01)
F03D 80/00 (2016.01)

(71) INSTYTUT PODSTAWOWYCH PROBLEMÓW TECHNIKI
POLSKIEJ AKADEMII NAUK, Warszawa
(72) WOŁEJSZA ZBIGNIEW; HOLNICKI-SZULC JAN;
ŚWIERCZ ANDRZEJ; CAŁKA JAN

(54) **Urządzenie do generowania energii elektrycznej z wiatru oraz sposób generowania energii elektrycznej z jego wykorzystaniem**

(57) Przedmiotem zgłoszenia jest urządzenie do generowania energii elektrycznej z wiatru, składające się z połączonych liną generatora prądu stanowiącego zespół naziemny urządzenia oraz hybrydowego układu lotnego wykorzystującego połączone właściwości aerostatu i aerodyny. Przedmiotem zgłoszenia jest sposób generowania energii elektrycznej z wiatru z wykorzystaniem urządzenia składającego się z hybrydowego układu lotnego oraz z zespołu naziemnego. Hybrydowy układ lotny, poprzez zmiany

położenia co najmniej jednego poziomego statecznika (4) lub jego części, zmienia kąt natarcia α i siły aerodynamiczne hybrydowego układu lotnego, zapewniając jego wznoszenie i opadanie w trybie cyklicznym. Przy wznoszeniu się hybrydowego układu lotnego lina rozwija się z bębna wału obrotowego, powodując jego obracanie się i napędzanie prądnicy zespołu naziemnego, generując energię elektryczną.

(24 zastrzeżenia)

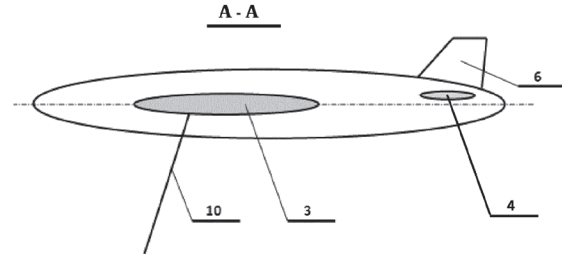

Data wprowadzenia zmiany zastrzeżeń: 2023 12 07

DZIAŁ C

CHEMIA I METALURGIA

A1 (21) 444211 (22) 2023 03 23

(51) C01G 53/00 (2006.01)
C01G 47/00 (2006.01)

(71) SIĘĆ BADAWCZA ŁUKASIEWICZ - INSTYTUT METALI
NIEŻELAZNYCH, Gliwice
(72) LESZCZYŃSKA-SEJDA KATARZYNA; SZTANDERA JULITA;
BENKE GRZEGORZ; OCHMAŃSKI MICHAŁ;
KOPYTO DOROTA; CISZEWSKI MATEUSZ;
ORDA SZYMON

(54) **Sposób wytwarzania wysokiej czystości pochodnego renianu (VII) niklu (II) z półproduktów pochodzących z przemysłu miedziowego**

(57) Przedmiotem zgłoszenia jest sposób wytwarzania wysokiej czystości bezwodnego renianu(VII) niklu(II) przy użyciu półproduktów pochodzących z przemysłu miedziowego. Sposób wytwarzania wysokiej czystości bezwodnego renianu(VII) niklu(II) poprzez reakcję NiO i kwasu renowego(VII), w wyniku której uzyskuje się roztwór niklowo-renowy, który odparowuje się do sucha i kolejno suszy oraz przechowywuje się w szczelnie zamkniętym pojemniku szklanym pod argonem charakteryzuje się tym, że siarczanowy półprodukt niklowy zawierający: >16% Ni w postaci $NiSO_4 \cdot xH_2O$ z dodatkiem lub nie: NiO_2 , NiO, NiS_2 i/lub Ni_3S_4 oraz do 5% zanieczyszczeń metalicznych, przemywa się na filtrze mieszaniną alkoholi zawierającą: etanol i metanol albo etanol, metanol i glikol etylenowy albo etanol, metanol i glicerol albo etanol, metanol, glicerol i glikol etylenowy z dodatkiem lub bez dodatku popłuczyn alkoholowych i popłuczyn metanolowych, w temperaturze poniżej 20°C stosując na 1 g siarczanowego półproduktu niklowego do 5 cm^3 każdego wymienionego rodzaju składu mieszaniny alkoholi, uzyskując popłuczyny alkoholowe stanowiące roztwór, który zwraca się do przemywania innej partii siarczanowego półproduktu niklowego lub kieruje się do zagospodarowania znanymi metodami, pozostały osad praży się w atmosferze azotu, stosując przepływ gazu na poziomie 2 - 7 dm^3/min , w zakresie wartości temperatury od 800°C

do 1500°C, przez 0,5 - 3,0 godzin, tak otrzymany tlenek niklu(II) zawierający ≥75,0% Ni, miesza się z wodą w zakresie temperatury 30°C - 40°C, stosując 3 - 5 cm³ wody destylowanej na każdy 1 g NiO w czasie do 1 godziny i kolejno filtruje, a uzyskane popłuczyny wodne zagospodarowuje się znanymi metodami, natomiast pozostały osad, czyli NiO, kolejno dodaje się porcjami w ilości stechiometrycznej do wodnego roztworu kwasu renowego(VII), zawierającego ren o stężeniu od 250 do 310 g/dm³ Re, do momentu całkowitego rozpuszczenia się NiO i równocześnie uzyskania pH roztworu w zakresie 5,7 - 6,8, reakcję prowadzi się w temperaturze 40°C - 60°C w czasie 2 - 6 h, intensywnie mieszając, a następnie uzyskany roztwór filtruje się od ewentualnych zanieczyszczeń, po czym roztwór odparowuje się do sucha, również w temperaturze nieprzekraczającej 60°C, uzyskując w ten sposób osad uwodnionego renianu(VII) niklu(II), który przemywa się na filtrze bezwodnym metanolem w ilości 0,5 - 1,0 cm³, na każdy 1 g gotowego produktu, uzyskane metanolowe popłuczyny zwraca się do etapu oczyszczania uwodnionego renianu(VII) niklu(II) lub łączy się z alkoholowymi, a powstały osad uwodnionego renianu(VII) niklu(II) suszy się dla uzyskania jego bezwodnej formy o zawartości: Co, Cu, Fe, Na, Pb, Ca, Mg <70 ppm. (7 zastrzeżeń)

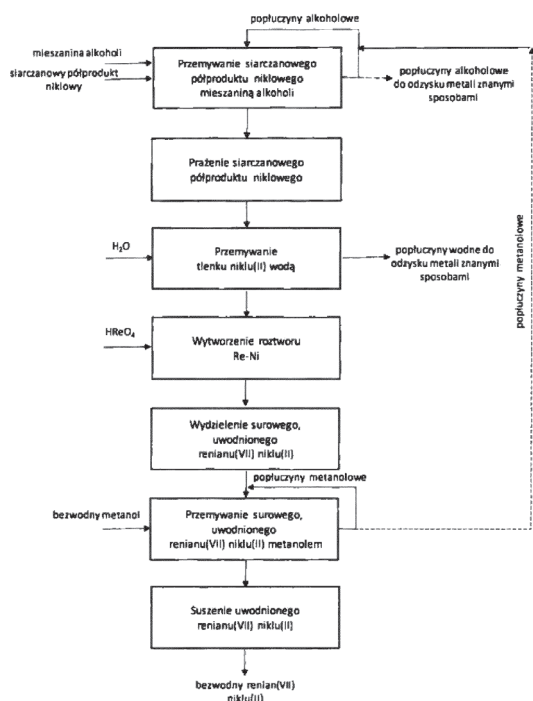

A1 (21) 444231 (22) 2023 03 28

(51) C02F 3/10 (2023.01)
C02F 11/122 (2019.01)

- (71) ZUO INTERNATIONAL SPÓŁKA Z OGRANICZONĄ ODPOWIEDZIALNOŚCIĄ, Kunowice
- (72) GÓRA ALICJA; ŁĘGOSZ BARTOSZ
- (54) Zastosowanie pastylek z odpadowych tworzyw sztucznych jako wypełnienia dla bioreaktora wstępnego oczyszczania ścieków składowiskowych
- (57) Przedmiotem zgłoszenia jest zastosowanie pastylek wytworzonych z odpadowych tworzyw sztucznych jako wypełnienia bioreaktora wstępnego oczyszczania odcieków składowiskowych. (3 zastrzeżenia)

A1 (21) 444224 (22) 2023 03 28

(51) C07C 311/08 (2006.01)
C07C 303/44 (2006.01)

- (71) UNIWERSYTET GDAŃSKI, Gdańsk
- (72) SIKORSKI ARTUR; RYBCZYŃSKA MAŁGORZATA
- (54) Sól potasowa nimesulidu oraz sposób otrzymywania kryształów soli potasowych nimesulidu

(57) Istotą rozwiązania według wynalazku są nowe związki potencjalnie aktywnie farmaceutycznie z grupy NLPZ – kryształy soli potasowej nimesulidu o wzorze sumarycznym C₁₃H₁₁N₂O₅SK – pokazany jako wzór 1 oraz uwodnionej soli potasowej o wzorze sumarycznym C₃₉H₅₀N₆O₂₃S₃K₂ – pokazany jako wzór 2. W przedstawionych związkach nimesulid występuje w postaci zjonizowanej – anionu – a funkcję przeciwjonu pełni jon potasowy K⁺, co łączy wynalazki. Struktury związków różnią się tylko liczbą jonów potasu i nimesulidu oraz brakiem albo obecnością cząsteczek wody. Wynalazek to również sposób otrzymywania.

(6 zastrzeżeń)

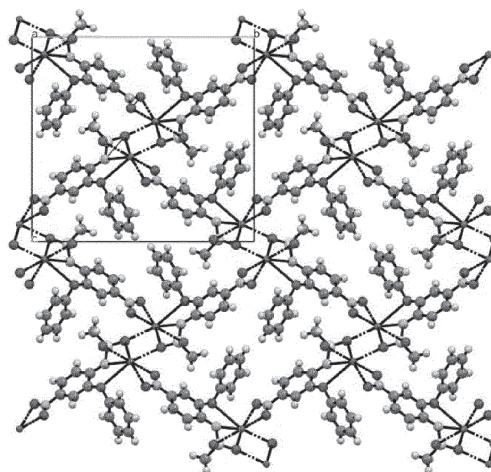
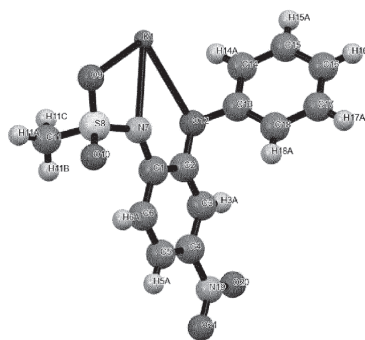

Data wprowadzenia zmiany zastrzeżeń: 2023 07 13

A1 (21) 444237 (22) 2023 03 29

- (51) C08J 3/075 (2006.01)
C08L 89/00 (2006.01)
C08L 5/00 (2006.01)
C08K 5/053 (2006.01)
C08J 5/18 (2006.01)
B65D 65/46 (2006.01)
- (71) POLITECHNIKA ŁÓDZKA, Łódź
- (72) PROCHOŃ MIROŚŁAWA; DZEIKALA OLEKSANDRA; SZCZEPANIK SZYMON; SĘDZIKOWSKA NATALIA
- (54) Sposób wytwarzania kompozycji polimerowej przeznaczonej na stabilne termicznie i mechanicznie folie biopolimerowe
- (57) Przedmiotem zgłoszenia jest sposób wytwarzania kompozycji polimerowej przeznaczonej na stabilne termicznie i mechanicznie

nie folie biopolimerowe, który polega na tym, że κ -karagen, żelatynę spożywczą, korzystnie wieprzową 180° Bloom'a, uprzednio wysuszoną oraz glicerynę ogrzewa się, w trakcie mieszania, w wodzie destylowanej w temperaturze 70°C - 80°C w czasie 15 minut. Następnie dodaje się roztwór wodny wodorotlenku sodu i kontynuuje mieszanie w temperaturze 70°C - 80°C w czasie 30 minut do uzyskania homogeniczności mieszaniny reakcyjnej, po czym przenosi się mieszaninę reakcyjną do formy silikonowej i zatęża w temperaturze 90°C w czasie 36 godzin.

(1 zastrzeżenie)

Data wprowadzenia zmiany zastrzeżeń: 2023 11 13

A1 (21) **444239** (22) 2023 03 29

- (51) **C08J 3/075** (2006.01)
C08L 89/00 (2006.01)
C08L 5/12 (2006.01)
C08K 5/053 (2006.01)
C08J 5/18 (2006.01)
B65D 65/46 (2006.01)

- (71) POLITECHNIKA ŁÓDZKA, Łódź
 (72) PROCHOŃ MIROSLAWA; DZEIKALA OLEKSANDRA;
 SZCZEPANIK SZYMON; SĘDZIKOWSKA NATALIA

- (54) **Sposób wytwarzania kompozycji polimerowej przeznaczonej na stabilne termicznie i mechanicznie folie biopolimerowe**

(57) Przedmiotem zgłoszenia jest sposób wytwarzania kompozycji polimerowej przeznaczonej na stabilne termicznie i mechanicznie folie biopolimerowe, który polega na tym, że żelatynę spożywczą, korzystnie wieprzową 180° Bloom'a, uprzednio wysuszoną, agar-agar oraz glicerynę ogrzewa się w trakcie mieszania w temperaturze 70°C - 80°C w czasie 15 minut. Następnie dodaje się roztwór wodny wodorotlenku sodu i kontynuuje mieszanie w temperaturze 70°C - 80°C przez kolejne 45 minut do osiągnięcia homogeniczności mieszaniny reakcyjnej i po osiągnięciu homogeniczności, otrzymany żel biopolimerowy przenosi się do formy silikonowej i zatęża w temperaturze 80°C - 90°C w czasie 48 godzin.

(1 zastrzeżenie)

Data wprowadzenia zmiany zastrzeżeń: 2023 11 13

A1 (21) **444230** (22) 2023 03 28

- (51) **C11D 1/62** (2006.01)
B29B 17/00 (2006.01)
B29B 17/02 (2006.01)
B09B 3/00 (2022.01)
B09B 101/75 (2022.01)

- (71) ZUO INTERNATIONAL SPÓŁKA Z OGRANICZONĄ ODPOWIEDZIALNOŚCIĄ, Kunowice
 (72) GÓRA ALICJA; ŁĘGOSZ BARTOSZ

- (54) **Sposób wykorzystania cieczy jonowych z anionem pochodzenia naturalnego jako związków powierzchniowo czynnych w technologii mycia odpadowych tworzyw sztucznych**

(57) Przedmiotem zgłoszenia jest sposób wykorzystania cieczy jonowych z kationem choliny i anionem pochodzenia naturalnego, który charakteryzuje się tym, że proces mycia odpadowych tworzyw sztucznych prowadzi się z wykorzystaniem dodatku cieczy jonowych z kationem choliny i anionami oleju rzepakowego, kokosowego i rydzowego, korzystnie kokosowego. Proces mycia odpadowych tworzyw sztucznych prowadzi się z wykorzystaniem dodatku cieczy jonowej w wielkości od 0,1% do 2%, korzystnie 1%, w czasie od 1 do 10 minut, korzystnie 5 minut i w temperaturze od 10°C do 20°C, korzystnie 15°C.

(4 zastrzeżenia)

DZIAŁ E

BUDOWNICTWO; GÓRNICTWO; KONSTRUKCJE ZESPOLONE

A1 (21) **444184** (22) 2023 03 23

- (51) **E04B 2/00** (2006.01)
E04B 1/74 (2006.01)
E04B 1/04 (2006.01)
E04B 1/14 (2006.01)
E04C 1/41 (2006.01)

- (71) PRENOVI SPÓŁKA Z OGRANICZONĄ ODPOWIEDZIALNOŚCIĄ, Warszawa
 (72) ŁACH MICHAŁ; HAGER IZABELA; PŁAWECKA KINGA;
 MRÓZ KATARZYNA

- (54) **Prefabrykowana ściana dwuwarstwowa z mieszanki betonowej**

(57) Prefabrykowana ściana dwuwarstwowa z mieszanki betonowej zawierającej kruszywa z recyklingu charakteryzuje się tym, że mieszanka betonowa na konstrukcję ściany jako warstwę konstrukcyjną (1) zawiera kruszywa z recyklingu lekkiego beton o gęstości nie większej niż 1600 kg/m³ i wytrzymałości powyżej 48 MPa, zawierający co najmniej 40% materiałów z recyklingu, zaś warstwa izolacyjna (2) w postaci piany mineralnej o gęstości w zakresie 70 - 200 kg/m³ posiadające współczynnik przewodzenia ciepła na poziomie 0,044 W/m. (pianobetonu) z dodatkiem kruszywa ze spienionego szkła komórkowego. Korzystnie jako dodatku do pianobetonu, dodaje się kruszywa lekkiego ze szkła spienionego w ilości 5% wag. Korzystnie prefabrykowana ściana dwuwarstwowa posiada grubość nie większą niż 37 - 40 cm.

(3 zastrzeżenia)

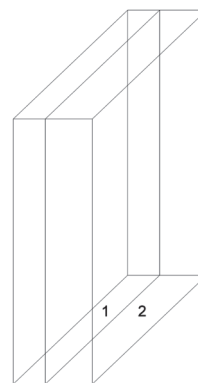

A1 (21) **444185** (22) 2023 03 23

- (51) **E04F 15/20** (2006.01)
E04B 5/04 (2006.01)
E04B 1/82 (2006.01)
E04B 1/98 (2006.01)

- (71) POLITECHNIKA KRAKOWSKA
 IM. TADEUSZA KOŚCIUSZKI, Kraków;
 TINES RAIL SPÓŁKA AKCYJNA, Warszawa
 (72) TATARA TADEUSZ; KOWALSKA-KOCZWARA ALICJA;
 PACHLA FILIP; NERING KRZYSZTOF; SZUBA TOMASZ;
 RYBACKI MICHAŁ

- (54) **Sposób wibroizolacji i wygłuszenia podłóg drewnianych na stropie żelbetowym**

(57) Przedmiotem zgłoszenia jest sposób wibroizolacji i wygłuszenia podłóg drewnianych na stropie żelbetowym, z wykorzystaniem

płyty wibroakustycznej, do izolacji podłóg, stropów lub fundamentów i wygłuszenia pomieszczeń, w których zastosowano żelbetowe stropy, który charakteryzuje się tym, że z płyty wibroakustycznej wykonanej z poliuretanu wtórnie wiązanej klejami poliuretanowymi, połączonego dodatkowo masą zalewową na bazie żywicy poliuretanowej wycinane są przekładki wibroizolacyjne (1), o grubości 20 – 100 mm, które klejone są do legarów (2) o konstrukcji drewnianej w ustawieniu szachownicowym lub liniowym, a następnie pomiędzy legarami (2) w znany sposób rozkładana jest wełna mineralna (4), natomiast całą powierzchnię stropu żelbetowego (5) od góry pokrywa warstwa posadzkowa (6) spoczywająca na legarach (2), na której układana jest warstwa podłogowa (3). Korzystnie przekładki wibroizolacyjne (1) mają kształt kostki o podstawie kwadratu i wycięte są z płyty wibroakustycznej zawierającej poliuretan wtórnie wiązany, który wykorzystuje zmielone lub pokruszone tworzywo poliuretanowe, pochodzące z odzysku lub wtórnego zagospodarowania odpadów produkcyjnych, albo tworzywo wtórnie spienione. Korzystnie przekładki wibroizolacyjne (1) w ustawieniu szachownicowym i liniowym w pierwszej kolejności są montowane na obwodzie podłogi. Korzystnie przekładki wibroizolacyjne (1) są klejone do legarów (2) klejem do poliuretanu. Korzystnie przekładki wibroizolacyjne (1) są zabezpieczone warstwą laminatu.

(5 zastrzeżeń)

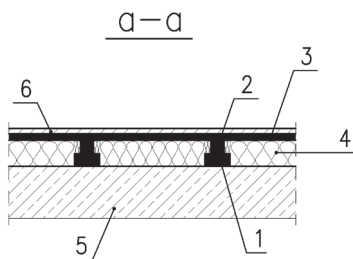

A1 (21) 444186 (22) 2023 03 23

(51) E04F 15/20 (2006.01)

E04B 5/02 (2006.01)

E04B 1/82 (2006.01)

E04B 1/98 (2006.01)

(71) POLITECHNIKA KRAKOWSKA
IM. TADEUSZA KOŚCIUSZKI, Kraków;
TINES RAIL SPÓŁKA AKCYJNA, Warszawa(72) TATARA TADEUSZ; KOWALSKA-KOCZWARA ALICJA;
PACHLA FILIP; NERING KRZYSZTOF; SZUBA TOMASZ;
RYBACKI MICHAŁ

(54) Sposób wibroizolacji i wygłuszenia podłóg betonowych na stropie żelbetowym

(57) Przedmiotem zgłoszenia jest sposób wibroizolacji i wygłuszenia podłóg betonowych na stropie żelbetowym, z wykorzystaniem płyty wibroakustycznej, do izolacji podłóg, stropów lub fundamentów i wygłuszenia pomieszczeń, w których zastosowano żelbetowe podłogi, który charakteryzuje się tym, że na żelbetowy strop (1) układana jest mata wibroizolacyjna (3), a na niej wylewana jest warstwa posadzkowa (2), przy czym matę wibroizolacyjną (3) charakteryzuje ułamek tłumienia krytycznego min. 7%.

(2 zastrzeżenia)

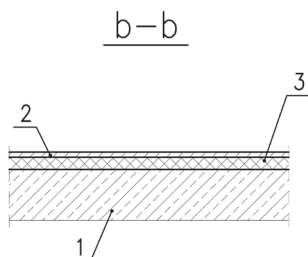

DZIAŁ F

MECHANIKA; OŚWIETLENIE; OGRZEWANIE;
UZBROJENIE; TECHNIKA MINERSKA

A1 (21) 444216 (22) 2023 03 27

(51) F02B 75/32 (2006.01)

(71) WAWRZYŃSKI PAWEŁ ENSAVID, Falenty Nowe

(72) WAWRZYŃSKI PAWEŁ

(54) Mechanizm hipocykloidalny

(57) Zgłoszenie dotyczy mechanizmu hipocykloidalnego zawierającego: wał (4); koło duże (7) obrotowe wokół jego środka i sprzęgnięte z wałem (4); koło małe (8) równoległe do koła dużego (7), osadzone obrotowo na osi, przy czym ta oś przechodzi mimośrodowo przez koło duże (7); cylinder (1) z tłokiem (2); korbwód (3), z jednej strony połączony z tłokiem (2), zaś z drugiej strony połączony obrotowo z kołem małym (8) tak, że obrót koła dużego (7) i koła małego (8) są sprzężone z posuwisto-zwrotnym ruchem tłoka (2); co najmniej jedną łożyskowaną część nieruchomą (6), w której jest osadzone obrotowo koło duże (7). Charakteryzuje się tym, że: część nieruchoma (6) stanowi wewnętrznie uzębioną część pierścieniową, przy czym koło małe (8) jest zewnętrznie uzębione i zazębione z uzębieniem wewnętrznym (6') części nieruchomej (6); koło duże (7) jest zewnętrznie uzębione i jest osadzone obrotowo w części nieruchomej (6) za pośrednictwem łożyskowania, w ten sposób, że uzębienie (6') części nieruchomej (6) przebiega na części jej grubości, a także na części swojej grubości część nieruchoma posiada nieuzębioną powierzchnię z łożyskowaniem, koło duże (7) posiada nieuzębioną powierzchnię komplementarną z łożyskowaniem części nieruchomej, koło duże (7) jest sprzęgnięte z wałem (4) za pomocą jego uzębienia (7'); korbwód (3) posiada dwa ramiona (3a, 3b), które przebiegają po obu stronach zespołu kół (7, 8), gdzie ramię pierwsze (3a) jest połączone z kołem małym (8) w pierwszym punkcie obrotu (O) po jednej stronie zespołu kół (7, 8), i ramię drugie (3b) jest połączone z kołem małym (8) w drugim punkcie obrotu (O') po drugiej stronie zespołu kół (7, 8), przy czym rzut prostopadły pierwszego punktu (O) na płaszczyznę koła dużego (7) jest w każdej chwili równy rzutowi prostopadłemu drugiego punktu (O') na tę samą płaszczyznę koła dużego (7). Zgłoszenie dotyczy również silnika i sprzężarki zawierających taki mechanizm.

(11 zastrzeżeń)

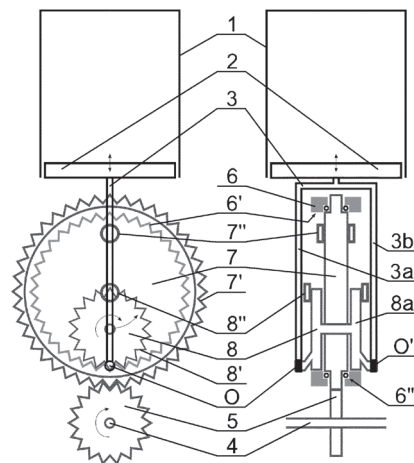

A1 (21) 444235 (22) 2023 03 27

(51) F03D 9/00 (2016.01)

(71) KUŹNIAR WACŁAW, Rzeszów

(72) KUŹNIAR WACŁAW

(54) **Sposób wykorzystania autorotacji do lokalnego zmniejszenia szkodliwego działania porywów wiatru**

(57) Przedmiotem zgłoszenia jest sposób przeciwdziałania szkodliwym porywom wiatru, który polega na tym, że przy chronionym obszarze umieszcza się wiatraki, w których kłapy śmigła, rozpędzonego przez wiatr, przestawia się tak, by wyhamowywały porywy wiatru.

(4 zastrzeżenia)

A1 (21) 444232 (22) 2023 03 29

(51) **F16B 21/08** (2006.01)
F16C 3/06 (2006.01)
F16C 11/02 (2006.01)
B21C 23/04 (2006.01)
F16D 3/28 (2006.01)

(71) ALBATROS ALUMINIUM SPÓŁKA Z OGRANICZONĄ ODPOWIEDZIALNOŚCIĄ, Poznań; SIĘĆ BADAWCZA ŁUKASIEWICZ - INSTYTUT METALI NIEŻELAZNYCH, Gliwice; AKADEMIA GÓRNICZO-HUTNICZA IM. STANISŁAWA STASZICA W KRAKOWIE, Kraków

(72) LEŚNIAK DARIUSZ; ZASADZIŃSKI JÓZEF;
PŁONKA BARTŁOMIEJ; MADURA JACEK;
JURCZAK PRZEMYSŁAW

(54) **Sposób wytwarzania maszynowego, łączeniowego elementu konstrukcyjnego oraz maszynowy, łączeniowy, element konstrukcyjny**

(57) Przedmiotem zgłoszenia jest sposób wytwarzania maszynowego, łączeniowego elementu konstrukcyjnego oraz maszynowy, łączeniowy, element konstrukcyjny wykonany z stopu aluminium 7075, znajdujący zastosowanie w przemyśle samochodowym, lotniczym oraz produkcji wyczynowego sprzętu sportowego. Maszynowy, łączeniowy element konstrukcyjny, w postaci czopu zewnętrznego z wypustami, sytuowanymi przesuwnie lub trwale w czopie wewnętrznym z wpustami, charakteryzuje się tym, że czopy zewnętrzne (1) i czopy wewnętrzne (2) wyciskane na gorąco w temp. 460°C – 500°C, korzystnie 480°C, ze stopu aluminium 7075, mają naprzemiennie usytuowane trzy ukształtowane wpusty (3) i wypusty, przy czym ścianki boczne wpustów (3) i wypustów usytuowane są promieniowo względem osi czopów (1, 2), natomiast zewnętrzna średnica D_p czopu zewnętrznego (1), zawarta jest w granicach 48 – 52 mm, korzystnie 50 mm, natomiast grubość g_1 ścianki (6) czopu zewnętrznego (2) w strefie wpustu (3) czopa wewnętrznego (2) zawarta jest w granicach 4,7 – 5,3 mm, korzystnie 5 mm, natomiast grubość ścianki g_2 czopa zewnętrznego (1) w strefie wypustu czopa wewnętrznego (2) zawarta jest w granicach 2,75 – 3,25 mm, korzystnie 3 mm.

(3 zastrzeżenia)

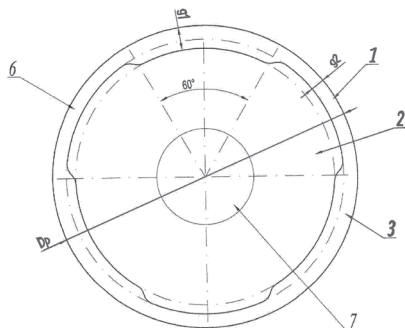

A1 (21) 444234 (22) 2023 03 27

(51) **F21V 21/30** (2006.01)
F21V 14/02 (2006.01)
F21V 14/04 (2006.01)
F21V 17/02 (2006.01)
F21V 19/02 (2006.01)
F21S 8/02 (2006.01)

(71) NORLYS SPÓŁKA Z OGRANICZONĄ ODPOWIEDZIALNOŚCIĄ, Nowy Sącz

(72) KORDEK LESZEK; GŁÓD KAZIMIERZ

(54) **Mechanizm regulacji pozycjonowania reflektora w oprawie oświetleniowej**

(57) Mechanizm regulacji pozycjonowania reflektora w oprawie oświetleniowej ma dwie płyty (1, 2) z otworami (1a, 2a). Leżące naprzeciw siebie powierzchnie płyt (1, 2) przylegają do powierzchni zewnętrznych leżących między nimi wsporników (3, 4). W przekroju płaszczyzną prostopadłą do ich boku długiego wsporniki (3, 4) mają kształty ceowników. Płyty (1, 2) oraz wsporniki (3, 4) łączą ze sobą gwintowane elementy łączące (5, 6). Między otworami (1a, 2a) płyt (1, 2) oraz między wspornikami (3, 4) znajduje się gniazdo (7) źródła światła. Mechanizm krzywkowy łączy gniazdo (7) ze wspornikiem (3). Mechanizm krzywkowy stanowi połączenie gwintowe wkręta regulacyjnego będącego elementem łączącym (5) z palcem pozycjonera (8), którego koniec jest osadzony przesuwnie w prowadnicy (9) gniazda (7). Z powierzchni prowadnicy (9) gniazda (7) wychodzi palec wodzika (10) wchodzący w zagłębienie krzywki (11) usytuowane w wsporniku (3).

(6 zastrzeżeń)

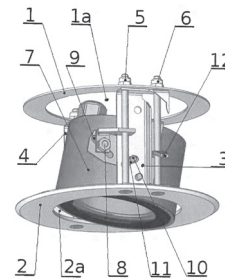

A1 (21) 444228 (22) 2023 03 28

(51) **F24H 9/02** (2006.01)
F24H 1/18 (2022.01)
E04B 1/76 (2006.01)
B29C 44/12 (2006.01)

(71) AIC SPÓŁKA AKCYJNA, Gdynia

(72) SIEMIENCZUK TOMASZ

(54) **Zbiornik ciepłej wody użytkowej**

(57) Przedmiotem zgłoszenia jest zbiornik ciepłej wody użytkowej zawierający płaszcz oraz przyłącza dopływu i odpływu ciepłej wody użytkowej, przy czym płaszcz usytuowany jest w obudowie, płaszcz posiada ścianę boczną, zamkniętą z jednej strony pokrywą górną, a z przeciwnej strony pokrywą dolną usytuowaną przy podstawie zbiornika, oraz zawierający izolację termiczną usytuowaną pomiędzy płaszczem, a obudową, który charakteryzuje się tym, że izolacja termiczna zawiera warstwę monolityczną (3) usytuowaną co najmniej między ścianą boczną (1a) płaszcza i pokrywą górną (1b) płaszcza, a obudowę (2), uformowaną z granulek styropianu zestalonych parą wodną.

(8 zastrzeżeń)

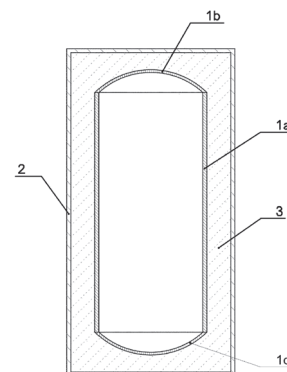

DZIAŁ G

FIZYKA

A1 (21) **448098** (22) 2024 03 25

(51) **G01R 27/26** (2006.01)

(31) P.444208 (32) 2023 03 27 (33) PL

(71) POLITECHNIKA WARSZAWSKA, Warszawa

(72) STARECKI TOMASZ; KOBIELA TOMASZ;
SOBIEPANEK ANNA

(54) Urządzenie do pomiaru dobroci

(57) Przedmiotem zgłoszenia jest urządzenie do pomiaru dobroci stosowane zwłaszcza do pomiaru dobroci obwodów z rezonatorami kwarcowymi w oparciu o pomiar szybkości zaniku oscylacji gasnących. Urządzenie do pomiaru dobroci w oparciu o pomiar szybkości zaniku oscylacji gasnących, w którym wejście badanego obwodu rezonansowego podłączone jest do wyjścia generatora pobudzającego (GPP), charakteryzuje się tym, że wyjście badanego obwodu rezonansowego dołączone jest do wejścia nieodwracającego pierwszego komparatora oraz wejścia nieodwracającego drugiego komparatora. Na wejścia odwracające tych komparatorów podawane są napięcia odniesienia. Jednocześnie wyjście badanego obwodu rezonansowego dołączone jest do wejścia nieodwracającego trzeciego komparatora, a wejście odwracające trzeciego komparatora podłączone jest do masy. Wyjścia wszystkich trzech komparatorów dołączone są do wejść układu do pomiaru liczby okresów sygnału z wyjścia trzeciego komparatora pomiędzy ostatnimi zboczami sygnałów z wyjść pierwszych dwóch komparatorów. *(3 zastrzeżenia)*

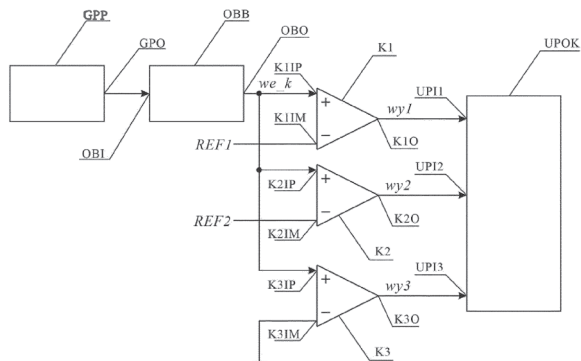

A1 (21) **448099** (22) 2024 03 25

(51) **G01R 27/26** (2006.01)

(31) P.444208 (32) 2023 03 27 (33) PL

(71) POLITECHNIKA WARSZAWSKA, Warszawa

(72) STARECKI TOMASZ; KOBIELA TOMASZ;
SOBIEPANEK ANNA

(54) Urządzenie do pomiaru dobroci

(57) Przedmiotem zgłoszenia jest urządzenie do pomiaru dobroci, stosowane zwłaszcza do pomiaru dobroci obwodów z rezonatorami kwarcowymi w oparciu o pomiar szybkości zaniku oscylacji gasnących. Urządzenie do pomiaru dobroci w oparciu o pomiar szybkości zaniku oscylacji gasnących, w którym wejście badanego obwodu rezonansowego podłączone jest do wyjścia generatora pobudzającego (GPP), charakteryzuje się tym, że wyjście badanego obwodu rezonansowego dołączone jest do wejścia nieodwracającego pierwszego komparatora oraz wejścia nieodwracającego drugiego komparatora. Na wejścia odwracające tych komparatorów podawane są napięcia odniesienia. Jednocześnie wyjście badanego obwodu rezonansowego dołączone jest do wejścia odwracającego trzeciego komparatora, a wejście odwracające trzeciego komparatora podłączone jest do masy. Wyjścia wszystkich trzech komparatorów dołączone są do wejść układu do pomiaru liczby okresów sygnału z wyjścia trzeciego komparatora pomiędzy ostatnimi zboczami sygnałów z wyjść pierwszych dwóch komparatorów. *(3 zastrzeżenia)*

tego trzeciego komparatora, a wejście nieodwracające trzeciego komparatora podłączone jest do masy. Wyjścia wszystkich trzech komparatorów dołączone są do wejść układu do pomiaru liczby okresów sygnału z wyjścia trzeciego komparatora pomiędzy ostatnimi zboczami sygnałów z wyjść pierwszych dwóch komparatorów. *(3 zastrzeżenia)*

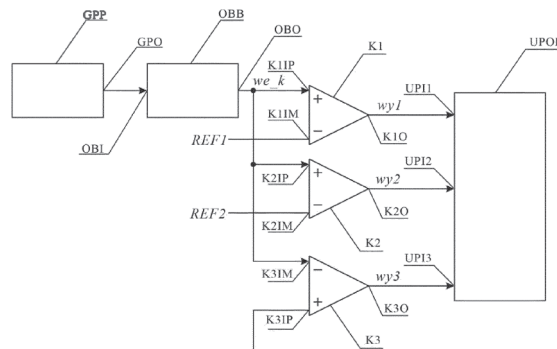

A1 (21) **448100** (22) 2024 03 25

(51) **G01R 27/26** (2006.01)

(31) P.444208 (32) 2023 03 27 (33) PL

(71) POLITECHNIKA WARSZAWSKA, Warszawa

(72) STARECKI TOMASZ; KOBIELA TOMASZ;
SOBIEPANEK ANNA

(54) Urządzenie do pomiaru dobroci

(57) Przedmiotem zgłoszenia jest urządzenie do pomiaru dobroci, stosowane zwłaszcza do pomiaru dobroci obwodów z rezonatorami kwarcowymi w oparciu o pomiar szybkości zaniku oscylacji gasnących. Urządzenie do pomiaru dobroci w oparciu o pomiar szybkości zaniku oscylacji gasnących, w którym wejście badanego obwodu rezonansowego podłączone jest do wyjścia generatora pobudzającego (GPP), charakteryzuje się tym, że wyjście badanego obwodu rezonansowego dołączone jest do wejścia odwracającego pierwszego komparatora oraz wejścia odwracającego drugiego komparatora. Na wejścia nieodwracające tych komparatorów podawane są napięcia odniesienia. Jednocześnie wyjście badanego obwodu rezonansowego dołączone jest do wejścia nieodwracającego trzeciego komparatora, a wejście odwracające trzeciego komparatora podłączone jest do masy. Wyjścia wszystkich trzech komparatorów dołączone są do wejść układu do pomiaru liczby okresów sygnału z wyjścia trzeciego komparatora pomiędzy ostatnimi zboczami sygnałów z wyjść pierwszych dwóch komparatorów. *(3 zastrzeżenia)*

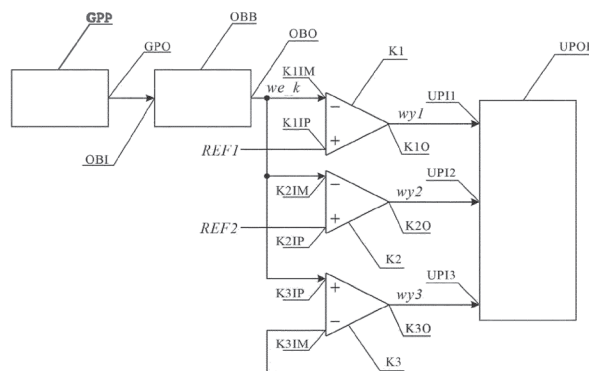

A1 (21) **448101** (22) 2024 03 25

(51) **G01R 27/26** (2006.01)

(31) P.444208 (32) 2023 03 27 (33) PL

(71) POLITECHNIKA WARSZAWSKA, Warszawa

(72) STARECKI TOMASZ; KOBIELA TOMASZ;
SOBIEPANEK ANNA

(54) Urządzenie do pomiaru dobroci

(57) Przedmiotem zgłoszenia jest urządzenie do pomiaru dobroci, stosowane zwłaszcza do pomiaru dobroci obwodów z rezonatorami kwarcowymi w oparciu o pomiar szybkości zaniku oscylacji gasnących. Urządzenie do pomiaru dobroci w oparciu o pomiar szybkości zaniku oscylacji gasnących, w którym wejście badanego obwodu rezonansowego podłączone jest do wyjścia generatora pobudzającego (GPP), charakteryzuje się tym, że wyjście badanego obwodu rezonansowego dołączone jest do wejścia nieodwracającego pierwszego komparatora oraz wejścia odwracającego drugiego komparatora. Na wejścia odwracające pierwszego komparatora i wejścia nieodwracające drugiego komparatora podawane są napięcia odniesienia. Jednocześnie wyjście badanego obwodu rezonansowego dołączone jest do wejścia nieodwracającego trzeciego komparatora, a wejście odwracające trzeciego komparatora podłączone jest do masy. Wyjścia wszystkich trzech komparatorów dołączone są do wejść układu do pomiaru liczby okresów sygnału z wyjścia trzeciego komparatora pomiędzy ostatnimi zboczami sygnałów z wyjść pierwszych dwóch komparatorów.

(3 zastrzeżenia)

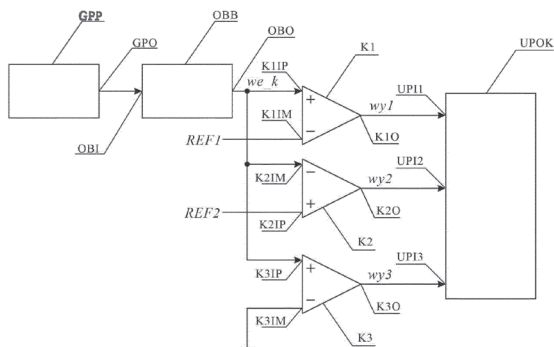

A1 (21) 444190 (22) 2023 03 24

(51) G02B 6/42 (2006.01)

(71) Suzhou Shangzhifu Enterprise Management Consulting Co., Ltd, Suzhou, CN

(72) WOJCIECHOWSKI ADAM

(54) Układ do emitowania i prowadzenia światła

(57) Układ do emitowania i prowadzenia światła, zawierający emiter światła i strukturę światłowodową do prowadzenia światła z emitera, charakteryzuje się tym, że struktura światłowodowa (200) ma aperturę numeryczną NA o wartości nie mniejszej niż współczynnik załamania światła n_o otoczenia, w którym ma być umieszczony emiter (100), przy czym powierzchnia czołowa (201) struktury światłowodowej (200) znajduje się w odległości mniejszej niż długość fali światła emitowanego przez emiter (100).

(17 zastrzeżeń)

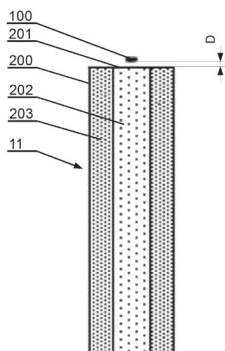

A1 (21) 444213 (22) 2023 03 27

(51) G09F 27/00 (2006.01)

G06F 3/033 (2013.01)

G06F 3/048 (2013.01)

(71) ART BOX GALLERY SPÓŁKA AKCYJNA, Warszawa

(72) SIKORA PIOTR; SIKORA-KOWALKOWSKA JOANNA

(54) Interaktywnie rekonfigurowalna przestrzeń immersyjno-projekcyjna

(57) Przedmiotem zgłoszenia wynalazku jest interaktywnie rekonfigurowalna przestrzeń immersyjno-projekcyjna, o przeznaczeniu wystawienniczo – edukacyjno – eventowym. Zgłoszenie obejmuje także sposób sterowania interaktywnie rekonfigurowalną przestrzenią immersyjno-projekcyjną.

(13 zastrzeżeń)

DZIAŁ H

ELEKTROTECHNIKA

A1 (21) 444176 (22) 2023 03 23

(51) H05B 6/64 (2006.01)

H01M 6/52 (2006.01)

H01M 10/54 (2006.01)

C01B 32/215 (2017.01)

(71) ECO HARPOON-RECYCLING SPÓŁKA Z OGRANICZONĄ ODPOWIEDZIALNOŚCIĄ, Częstków Mazowiecki

(72) KOLCZYŃSKI JANUSZ; KOSTRZEWA MIROŚŁAW; KACZMAREK WOJCIECH; PIOTROWICZ ANDRZEJ

(54) Sposób utylizacji i wykorzystania czarnej masy i odpadów grafitowych jako susceptorów

(57) Przedmiotem zgłoszenia jest sposób otrzymywania susceptorów przeznaczonych do depolimeryzacji oddziaływaniem mikrofalowym tworzyw sztucznych ich odpadów pokonsumpcyjnych, o niskiej i wysokiej gęstości. Materiałem wyjściowym do otrzymywania susceptorów jest złom i wybrakowane baterie galwaniczne i akumulatory zawierające cynk oraz lit, tj. baterie cynkowo-srebrowe lub litowo-jonowe lub czarne masy z tychże baterii, który to materiał wtórny jest przetwarzany na sposób hydrometalurgiczny, tj. ługowaniem wodą lub kwasem siarkowym z lub bez reduktora, następnie sączony i suszony z użyciem promieniowania mikrofalowego, a w wyniku obróbki hydrometalurgicznej uzyskuje się roztwory metali, odpowiednie do dalszego przerobu w kierunku odzysku tychże metali oraz roztwory chlorkowoamonowe, odpowiednie do ich utylizacji.

(12 zastrzeżeń)

A1 (21) 444240 (22) 2023 03 29

(51) H10N 10/01 (2023.01)

H10N 10/17 (2023.01)

H10N 10/80 (2023.01)

H10N 10/852 (2023.01)

H10N 10/853 (2023.01)

(71) AKADEMIA GÓRNICZO-HUTNICZA

IM. STANISŁAWA STASZICA W KRAKOWIE, Kraków

(72) WOJCIECHOWSKI KRZYSZTOF; PARASHCHUK TARAS; MAKSYMUK MYKOLA

(54) Konwerter termoelektryczny z funkcjonalnie gradowanymi materiałami

(57) Przedmiotem zgłoszenia jest konwerter termoelektryczny wykonany z termoelektrycznych materiałów na bazie tellurku bi-

zmutu, obejmujący: elementy termoelektryczne typu n i typu p, warstwy antydyfuzyjne na górnej i dolnej powierzchni elementów termoelektrycznych wykonane z metalu, elektrody metalowe stykające się z warstwami antydyfuzyjnymi i podłożami dielektrycznymi o wysokim przewodnictwie cieplnym, wspomniane podłoża dielektryczne o wysokim przewodnictwie cieplnym, przy czym wspomniane elementy termoelektryczne połączone są elektrycznie szeregowo za pomocą wspomnianych elektrod tworząc termopary, znajdujące się pomiędzy podłożami o wysokim przewodnictwie cieplnym, i przy czym z elementem termoelektrycznym typu n pierwszej termopary połączona jest ujemna końcówka przyłączeniowa, a z elementem termoelektrycznym typu p drugiej termopary połączona jest dodatnia końcówka przyłączeniowa, które to końcówki służą do wyprowadzenia generowanej energii elektrycznej, charakteryzujący się tym, że elementy termoelektryczne typu n(1) i typu p(2) na bazie stopów tellurku bizmutu zawierają domieszki o zróżnicowanym składzie chemicznym, odpowiednio: Se, fluorowec lub jego mieszaniny, wzdłuż elementów termoelektrycznych typu n oraz Sb wzdłuż elementów termoelektrycznych typu p i tworzą gradowaną strukturę.

(3 zastrzeżenia)

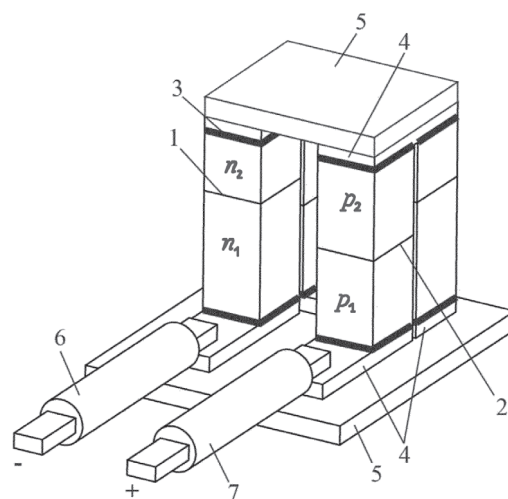

II. WZORY UŻYTKOWE

DZIAŁ A

PODSTAWOWE POTRZEBY LUDZKIE

U1 (21) 131351 (22) 2023 03 27

(51) A01G 9/04 (2006.01)

A47G 7/02 (2006.01)

A01G 9/02 (2018.01)

(71) POLITECHNIKA POZNAŃSKA, Poznań

(72) KARWASZ ANNA

(54) **Stojak donicy skrzyniowej z odpływem wody**

(57) Przedmiotem zgłoszenia przedstawionym na rysunku stojak donicy skrzyniowej z odpływem wody. Składa się on z prostokątnej drewnianej ramy z trzema ścianami pełnymi w której górnej powierzchni osadzany jest rozłącznie wkład w postaci irygowanej donicy skrzyniowej a pod wkładem zamocowana jest wzdłuż ramy stojaka pochylona tacka, której niżej położone zakończenie licuje z prostokątnym otworem w ścianie stojaka o szerokości tacki.

(3 zastrzeżenia)

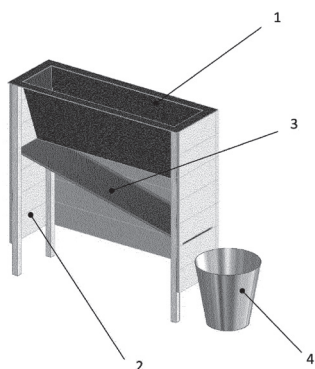

U1 (21) 131348 (22) 2023 03 27

(51) A45D 8/34 (2006.01)

A45D 8/36 (2006.01)

(71) PHENICOPTERE SPÓŁKA Z OGRANICZONĄ ODPOWIEDZIALNOŚCIĄ, Warszawa

(72) ŻOCHOWSKA MONIKA

(54) **Przyrząd kosmetyczny przeznaczony zwłaszcza do wiązania włosów**

(57) Przedmiotem zgłoszenia jest przyrząd kosmetyczny przeznaczony zwłaszcza do wiązania włosów, stanowiący zamkniętą w okrąg opaskę, wykonaną z materiałów miękkich, elastycznych i rozciągliwych, charakteryzujący się tym, że stanowiąca korpus opaski (1), posiadająca nieregularne ukształtowanie obrzeż zewnętrzna (2) połączona jest na swoich obu brzegach (3) za pośrednictwem szwów (4) z dwoma obrzeżami (5), należącymi do posiadającej powierzchnię gładką o kształcie pofalowanym obrzeży utrzymującej (6), przy czym połączone ze sobą obrzeż zewnętrzna (2) oraz obrzeż utrzymująca (6) tworzą przestrzeń wewnętrzną (7), w której umiejscowiony jest swobodnie, stanowiący zamkniętą w okrąg sprężynę, rozmieszczony dookoła przestrzeni wewnętrznej (7) elastyczny pierścień wspomagający (8).

(6 zastrzeżeń)

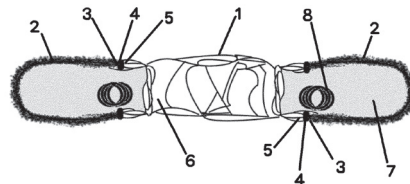

U1 (21) 131340 (22) 2023 03 23

(51) A47F 3/04 (2006.01)

F25D 17/06 (2006.01)

F25D 25/00 (2006.01)

(71) JBG-2 SPÓŁKA Z OGRANICZONĄ ODPOWIEDZIALNOŚCIĄ, Warszowiec

(72) OŻÓG GRZEGORZ; POGORZELCZYK MICHAŁ

(54) **Urządzenie chłodnicze**

(57) Przedmiotem zgłoszenia jest urządzenie chłodnicze składające się z korpusu (1), wewnątrz którego umieszczony jest agregat chłodniczy (2) a także z górnej części (3) urządzenia chłodniczego umieszczonej nad korpusem (1) i zawierającej ścianę tylną, przezroczyste szyby boczne i przezroczystą szybę frontową, a wewnątrz części górnej (3) umieszczona jest przezroczysta komora ekspozycyjna (4), charakteryzujące się tym, że przezroczysta komora ekspozycyjna (4) zaopatrzona jest w przezroczystą pokrywę zamykającą (41) oraz szerokość komory ekspozycyjnej (4) jest równa szerokości górnej części (3) urządzenia chłodniczego, natomiast wysokość i głębokość komory ekspozycyjnej (4) jest mniejsza niż wysokość i głębokość górnej części (3) urządzenia chłodniczego, ponadto przednia ściana komory ekspozycyjnej (4) jest niższa niż jej tylna ściana, przy czym ściany tylne i przednie komory ekspozycyjnej (4) i górnej części (3) urządzenia chłodniczego a także przestrzeń nad pokrywą zamykającą (41) komory ekspozycyjnej (4) tworzą kanał (5) dla schłodzonego powietrza, a ponadto pod komorą ekspozycyjną (4) umieszczony jest parownik (6) oraz wentylator (7) a nad tylną ścianą komory ekspozycyjnej znajduje się wylot schłodzonego powietrza (8).

(3 zastrzeżenia)

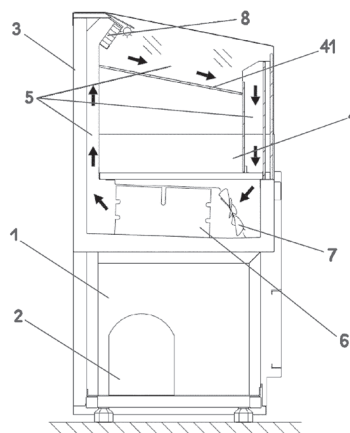

U1 (21) 131352 (22) 2023 03 27

(51) A63H 33/00 (2006.01)

(71) YOUARTGIFT SPÓŁKA Z OGRANICZONĄ ODPOWIEDZIALNOŚCIĄ, Toruń

(72) KALIŃSKI MAREK

(54) Figurka gipsowa do malowania farbami

(57) Przedmiotem wzoru użytkowego jest figurka gipsowa do malowania farbami zawierająca podest (1), mający podstawę (3) i cztery ściany boczne (4), oraz korpus (2). Wysokość H figurki wynosi od 150 do 185 mm, długość l1 i szerokość w1 ściany dolnej (3) podestu (1) wynosi od 60 do 80 mm, zaś wysokość h1 podestu (1) wynosi od 30 do 80 mm. Podest (1) zawiera płaską powierzchnię (5) w kształcie figury geometrycznej o wysokości h2 od 10 do 20 mm i długości l2 od 20 do 40 mm, zasadniczo równoległą do osi symetrii X figurki, znajdującą się w centralnym miejscu jednej ze ścian bocznych (4) podestu (1).

(3 zastrzeżenia)

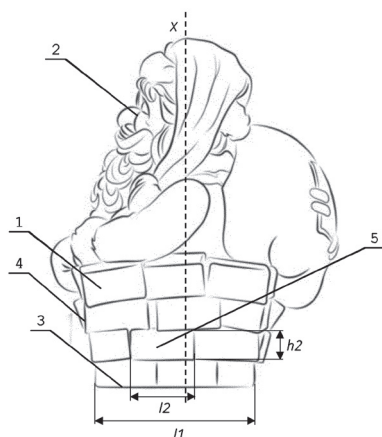

U1 (21) 131353 (22) 2023 03 27

(51) A63H 33/00 (2006.01)

(71) YOUARTGIFT SPÓŁKA Z OGRANICZONĄ ODPOWIEDZIALNOŚCIĄ, Toruń

(72) KALIŃSKI MAREK

(54) Figurka gipsowa do malowania farbami

(57) Przedmiotem wzoru użytkowego jest figurka gipsowa do malowania farbami zawierająca podest (1), mający podstawę (3) i ściany boczne (4) oraz korpus (2). Wysokość H figurki wynosi od 150 do 185 mm, długość l1 i szerokość w1 ściany dolnej (3) podstawy (1) wynosi od 60 do 80 mm, zaś wysokość h1 podestu (1) wynosi od 15 do 30 mm. Korpus (2) zawiera zasadniczo płaską powierzchnię (5) w kształcie zbliżonym do figury geometrycznej o wysokości h2 od 20 do 40 mm i długości l2 od 30 do 50 mm, równoległą do osi symetrii X figurki, znajdującą się bezpośrednio nad jedną ze ścian bocznych (4) podestu (1).

(3 zastrzeżenia)

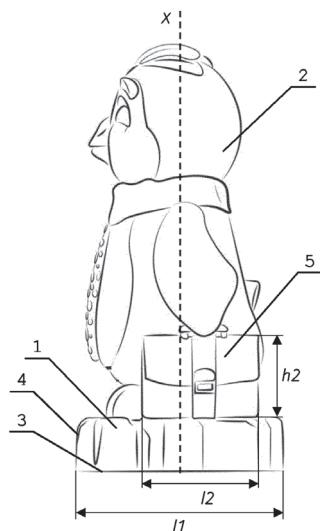

DZIAŁ B

RÓŻNE PROCESY PRZEMYSŁOWE; TRANSPORT

U1 (21) 131357 (22) 2023 03 28

(51) B01D 53/08 (2006.01)

B01D 53/10 (2006.01)

B01D 53/12 (2006.01)

(71) UNIwersytet WARMIŃSKO-MAZURSKI W OLSZTYNIE, Olsztyn

(72) ZIELIŃSKI MARCIN; DĘBOWSKI MARCIN; RUSANOWSKA PAULINA

(54) Filtr do uszlachetniania biogazu

(57) Przedmiotem zgłoszenia jest filtr do uszlachetniania biogazu, który ma postać prostopadłościennego zbiornika (1) rozszerzającego się od dołu do góry. Na dole zbiornika znajdują się otwory (2) doprowadzające biogaz, a na dnie filtra umieszczony jest stożek odwrócony (3), ze szczeliną (4) w szczycie, natomiast nad szczeliną (4) znajduje się deflektor (5) do rozpraszania przepływu biogazu. Na górze filtra zamocowany jest przenośnik ślimakowy (6), a na szczycie filtra jest otwór (7) odprowadzający biometan. Poniżej poziomy szczeliny (4) na dwóch ścianach bocznych równoległych do układu szczeliny (4) wykonane są otwory (8) przykrywane uchylnymi kłapami (9).

(1 zastrzeżenie)

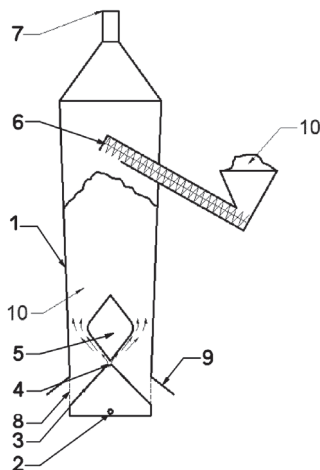

U1 (21) 131345 (22) 2023 03 24

(51) B23D 15/02 (2006.01)

B23D 15/14 (2006.01)

B26D 1/01 (2006.01)

B62D 67/00 (2006.01)

B09B 5/00 (2006.01)

B09B 101/05 (2022.01)

(71) PAKIET SPÓŁKA Z OGRANICZONĄ ODPOWIEDZIALNOŚCIĄ SPÓŁKA KOMANDYTOWA, Gdańsk

(72) RZESZUTEK PIOTR

(54) Nożyce do demontażu

(57) Nożyce zawierają część montażową oraz umieszczoną pod nią część chwytakową. Część montażowa zawiera kołnierz (3) do mocowania rotora. Część chwytakowa zawiera korpus z pierwszą blachą osłonową (5) i drugą blachą osłonową (6). Do korpusu, poprzez pierwszy sworzeń (7) zamocowane jest ramię ruchome, które ma kształt zbliżony do kątownika i które w bocznej części swojego elementu dolnego ma prostopadłościennie gniazdo

pierwsze, w którym, w dolnej części, zamocowana jest wymienna pierwsza szczęką (11). W górnej części elementu dolnego ramienia, w tym gnieździe pierwszym, nad wymienną pierwszą szczęką (11) umieszczone są wymienne noże wewnętrzne. W elemencie górnym ramienia jest gniazdo drugie, w którym umieszczone są wymienne noże zewnętrzne. W górnej części elementu górnego ramienia są dwa otwory mocujące, przy czym w jednym z nich, poprzez drugi sworzeń (17) zamocowany jest silownik (18), który poprzez trzeci sworzeń (19) zamocowany jest do korpusu. Poprzez drugi otwór mocujący ramię zamocowane jest do korpusu, ponadto do korpusu zamocowana jest wymienna druga szczęką (20), która jest symetryczna do pierwszej szczęką (11).

(2 zastrzeżenia)

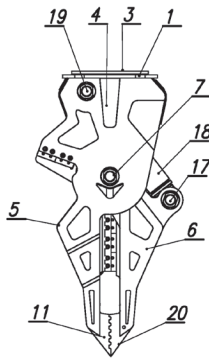

U1 (21) 131664 (22) 2023 09 14

(51) B27B 5/14 (2006.01)
B27B 5/29 (2006.01)
A01G 23/087 (2006.01)
B02C 18/00 (2006.01)

(31) 202310299163.3 (32) 2023 03 24 (33) CN
202320606915.1 2023 03 24 CN

(71) YONGKANG MAXPOWER TECHNOLOGY CO., LTD,
Yongkang City, CN
(72) JIN XUANCONG, CN

(54) **Urządzenie do cięcia drewna z wykorzystaniem siły bezwładności**

(57) Przedmiotem zgłoszenia jest urządzenie do cięcia drewna z wykorzystaniem siły bezwładności zawierające ławetę (25), silnik spalinowy, kabinę tnącą (32), pierwszy wał obrotowy i drugi wał obrotowy, które są obrotowo umieszczone w kabinie tnącej (32), przy czym na pierwszym wale obrotowym i drugim wale obrotowym umieszczone są w sposób tulejowy co najmniej dwa ostrza tnące, a drugie koło zębate wału obrotowego i pierwsze koło zębate wału obrotowego, które są ze sobą zazębione, są zamocowane na końcach pierwszego wału obrotowego i drugiego wału obrotowego poprzez wpusty. Zgodnie z niniejszym zgłoszeniem silnik spalinowy (16) napędza koło zamachowe za pośrednictwem pasa napędowego. Po obrocie, koło zamachowe będzie zazębione i będzie napędzać drugie koło zębate wału obrotowego, pierwsze koło zębate wału obrotowego i koło zębate współosiowo z kołem zamachowym. Gdy koło zamachowe osiągnie określoną prędkość

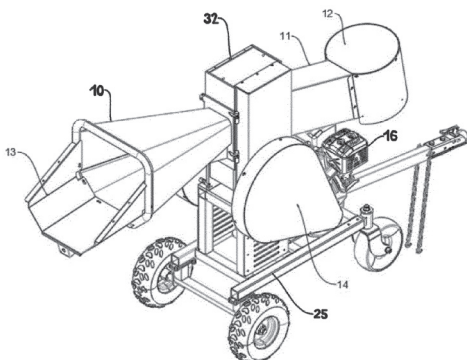

obrotową, zostanie wygenerowana potężna siła bezwładności. W tym czasie, drewno podawane z leja zasypowego (10) przesuwają się w dół i zostaje ścięte przez ostrza tnące, które zachodzą na siebie.

(9 zastrzeżeń)

U1 (21) 131350 (22) 2023 03 27

(51) B62H 3/02 (2006.01)
B62H 3/06 (2006.01)

(71) POLITECHNIKA POZNAŃSKA, Poznań
(72) KARWASZ ANNA

(54) **Stojak rowerowy**

(57) Przedmiotem wzoru użytkowego jest stojak rowerowy składający się z mocowanej do ściany belki z uchwytami rowerów. Stojak posiada, przymocowane do belki (1), co najmniej dwa ruchome w płaszczyźnie pionowej, teleskopowe ramiona (6) zakończone obrotowo osadzonymi uchwytami szczękowymi (9), zamykane gałkami zamykającymi z kluczem (10).

(3 zastrzeżenia)

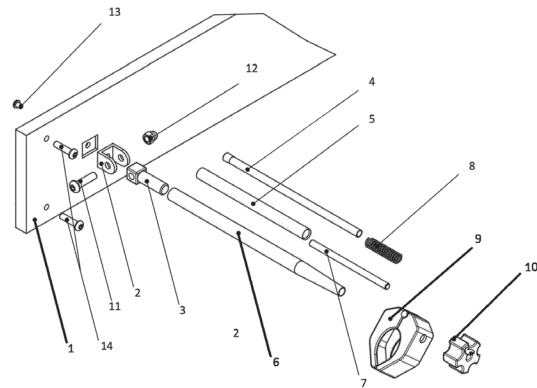

U1 (21) 131346 (22) 2023 03 24

(51) B65D 1/02 (2006.01)
B65D 1/04 (2006.01)

(71) KUBICZEK ROMAN, Warszawa; OLCZAK JAN, Kotorydz
(72) KUBICZEK ROMAN; OLCZAK JAN

(54) **Butelka do produktów spożywczych zwłaszcza do sosów**

(57) Zgłoszenie rozwiązuje problem budowy butelki o kształcie ułatwiającym jej napełnienie oraz dozowanie. Butelka na sosy posiadająca korpus (1) w kształcie walca z przewężeniem (2) zamkniętego dnem (3), który w górnej części przechodzi w część stożkową (4) zakończoną cylindrycznym odsadzeniem (5) znamieną tym, że na obwodzie przewężenia (2) ma symetrycznie rozmieszczone łukowo wygięte do środka korpusu cztery wgłębienia (6) o kształcie zbliżonym do kwadratu rozdzielone pionowymi występami (7).

(3 zastrzeżenia)

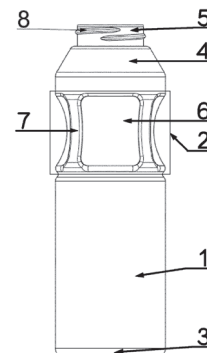

DZIAŁ E

BUDOWNICTWO; GÓRNICTWO;
KONSTRUKCJE ZESPOLONE

U1 (21) 131360 (22) 2023 03 28

(51) E05B 47/00 (2006.01)
E05B 1/00 (2006.01)
E05B 13/00 (2006.01)(71) TECHMARK LOGŁOZA S.ZDZIECHOWSKI
SPÓŁKA JAWNA, Aleksandrów Łódzki(72) PAŁUSZYŃSKI PAWEŁ; KUŹNICKI ŁUKASZ;
ZDZIECHOWSKI MARCIN

(54) Szafa z zamykanymi drzwiami

(57) Szafa z zamykanymi drzwiami zawierająca: prostopadłościenny korpus, drzwi (12) dostępne do wnętrza korpusu z wystającymi do wnętrza korpusu pałkami (13), rozmieszczone jedne nad drugimi w pionowej kolumnie; zamki elektryczne (20) do blokowania otwarcia drzwi (12), rozmieszczone jedne nad drugimi w pionowej kolumnie, przy czym każdy z zamków elektrycznych (20) zawiera łożo (22) dostosowane do odbierania pałki (13) drzwi (12), z zaczepem blokującym ruchomym pomiędzy pozycją otwartą, w której łożo jest otwarte a pozycją zamkniętą, w której łożo jest zamknięte, oraz dźwignię (23) sprzężoną z zaczepem blokującym tak, że gdy dźwignia (23) znajduje się w pierwszej pozycji dźwigni to, gdy zaczep blokujący znajduje się w pozycji zamkniętej, to dźwignia (23) jest zazębiona z zaczepem blokującym, a gdy dźwignia (23) znajduje się w drugiej pozycji dźwigni to znajduje się ponad zaczepem blokującym, przy czym dźwignia (23) wystaje poza obudowę zamka elektrycznego (20); charakteryzuje się tym, że szafa zawiera ponadto mechanizm awaryjnego otwierania drzwi sprzężony z dźwigniami (23) zamków elektrycznych (20) i zawierający podłużną listwę (31) ruchomą w osi pionowej pomiędzy pierwszą pozycją listwy a drugą pozycją listwy, przy czym listwa (31) zawiera występy (32) w kierunku prostym do osi wzdłużnej listwy, które gdy listwa znajduje się w pierwszej pozycji listwy są odsunięte od dźwigni (23) zamków (20), a gdy listwa (31) znajduje się w drugiej pozycji listwy te są styczne z dźwigniami (23) zamków (20) przemieszczonymi do drugiej pozycji.

(2 zastrzeżenia)

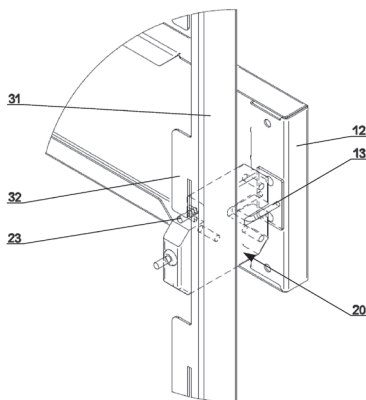

U1 (21) 131363 (22) 2023 03 27

(51) E06B 7/08 (2006.01)
E06B 9/26 (2006.01)
E04F 10/08 (2006.01)(71) FLOORPOL LTD SPÓŁKA Z OGRANICZONĄ
ODPOWIEDZIALNOŚCIĄ SPÓŁKA KOMANDYTOWA,
Lubienia

(72) BAKUŁA GRZEGORZ

(54) Konstrukcja żaluzji modułowej, przeznaczona do precyzyjnej regulacji ilości światła, ochrony przed nagrzaniem, hałasem, działaniem promieni UV

(57) Przedmiotem zgłoszenia przedstawionym na rysunku jest konstrukcja żaluzji modułowej, przeznaczona do precyzyjnej regulacji ilości światła, ochrony przed nagrzaniem, hałasem, działaniem promieni UV. Żaluzja modułowa cechuje się tym, że ma tarczę z otworami blokującymi za pomocą trzpienia blokującego w osmiu pozycjach. Istotne są również podcięcie pod wkręt blokujący drewnianą listwę oraz otwory do zamontowania sznura otwierającego i zamykającego żaluzję.

(3 zastrzeżenia)



U1 (21) 131376 (22) 2023 03 27

(51) E21D 15/28 (2006.01)
E21D 15/00 (2006.01)
E21D 11/22 (2006.01)(71) KOZA ZDZISŁAW ZAKŁADY METALOWE KOZAMEX
ZAKŁAD PRACY CHRONIONEJ, Lisów

(72) KOZA ZDZISŁAW

(54) Stojak wsporczy do wyrobisk górniczo-geologicznych

(57) Przedmiotem zgłoszenia jest stojak wsporczy do wyrobisk górniczo-geologicznych do bezpośredniego podtrzymania odrzwi obudowy łukowo-podatnej zwłaszcza w wyrobiskach eksploatowanych, zagrożonych wstrząsami. Stojak wsporczy do wyrobisk górniczo-geologicznych składa się ze spodnika (1) zakończonego stopą (2) i rdzennika (3) zakończonego od góry siodełkowatą głowicą (4), które wykonane są z profili typu „V”. Częściowo nałożone na siebie oba profile są połączone ze sobą rozłącznie dwujarzmowym

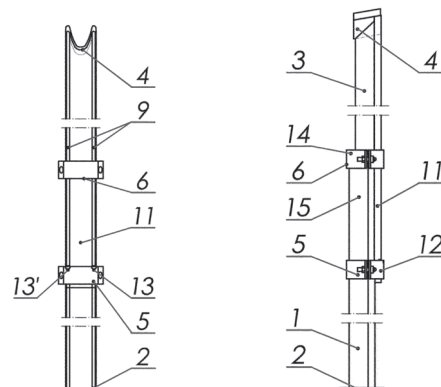

strzemiem dolnym (5) i dwujarzmowym strzemiem górnym (6), stanowiąc odcinek zamka ciernego. Odcinek zamka ciernego zaopatrzony jest w poprzeczne rowki blokujące przebiegające współosiowo przez grzbiety (9) pogrubionych ramion profilu „V” zewnętrznego (11), w pobliżu jego końca. Jarzmo (12) strzemięcia dolnego (5) usytuowane od strony rowków blokujących zaopatrzone jest w dwa językowate zabieraki blokujące (13, 13'). Jarzmo (14) strzemięcia górnego (6) usytuowane od zewnętrznej strony dna profilu „V” nałożonego (15) na profil „V” zewnętrzny (11) z poprzecznymi rowkami blokującymi posiada dwa występy blokujące (16).

(1 zastrzeżenie)

U1 (21) 131377 (22) 2023 03 27

(51) E21D 15/28 (2006.01)
E21D 11/22 (2006.01)
E21D 15/00 (2006.01)

(71) KOZA ZDZISŁAW ZAKŁADY METALOWE KOZAMEX
ZAKŁAD PRACY CHRONIONEJ, Lisów

(72) KOZA ZDZISŁAW

(54) **Stojak cierny do wyrobisk górniczo-geologicznych**

(57) Przedmiotem wzoru użytkowego jest stojak cierny do wyrobisk górniczo-geologicznych, przeznaczony do pośredniego i bezpośredniego wzmocnienia obudowy łukowo-podatnej zwłaszcza w wyrobiskach eksploatowanych zagrożonych wstrząsami. Stojak cierny do wyrobisk górniczo-geologicznych składa się ze spodnika (1) zakończonego stopą (2) i rdzennika (3) zakończonego od góry półką wspornikową (4) równoległą do stopy (2), wykonanych z profili typu „V”. Częściowo nałożone na siebie oba profile są połączone ze sobą rozłącznie dwujarzmowym strzemiem dolnym (5) i dwujarzmowym strzemiem górnym (6), stanowiąc odcinek (7) zamka ciernego. Odcinek (7) zamka ciernego zaopatrzony jest w poprzeczne rowki blokujące, przebiegające współosiowo przez grzbiety (9) pogrubionych ramion profilu „V” zewnętrznego (11), w pobliżu jego końca. Jarzmo (12) strzemięcia dolnego (5) usytuowane od strony rowków blokujących zaopatrzone jest w dwa językowate zabieraki blokujące (13, 13'). Jarzmo (14) strzemięcia górnego (6) usytuowane od zewnętrznej strony dna profilu „V” nałożonego (15) na profil „V” zewnętrzny (11) z poprzecznymi rowkami blokującymi posiada dwa występy blokujące.

(1 zastrzeżenie)

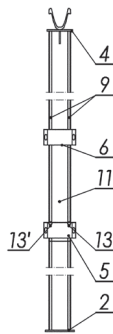

(71) MORTKA EMILIA, Warszawa;
MORTKA TOMASZ ELEKTROMIX, Radom

(72) MORTKA EMILIA; MORTKA TOMASZ

(54) **Strumienica wiatru do elektrowni wiatrowej**

(57) Przedmiotem zgłoszenia jest strumienica wiatru do elektrowni wiatrowej, mająca zastosowanie w turbinach wiatrowych VWAT o pionowej osi obrotu wirnika. Strumienica wiatru do elektrowni wiatrowej, o pionowej turbinie wiatrowej osadzonej na łożysku, wyposażona w kierunkowy statecznik, zaopatrzona w kierunkowe dysze oddalone od i nachylone do rzeczonej turbiny posiadająca w pewnych odstępach po jednej stronie obwodu turbiny (7) są zamocowane kierunkowe dysze (1, 2, 3, 4), które są ustawione wychylnie, kątowno do turbiny (7) i są odchylane w zależności od prędkości wiatru, natomiast po drugiej stronie turbiny (7) wykonane są osłony (5, 6) tworzące podciśnieniowy kanał (12), gdzie kierunkowe dysze wyposażone są w umiejscowione na obwodzie turbiny (7) ruchome wiatrowe zasłony (8, 9, 10), zaś kierunkowe dysze (2, 3) oraz osłony (5, 6) są łukowo wyprofilowane, charakteryzuje się tym, że stosunek pola powierzchni pierwszego ciśnieniowego kanału wlotowego (P1) do pola powierzchni drugiego ciśnieniowego kanału wlotowego (P2) wynosi od 0,8 do 1,34, stosunek pola powierzchni pierwszego ciśnieniowego kanału wlotowego (P1) do trzeciego kanału wlotowego (P3) wynosi od 0,82 do 1,37, zaś stosunek pierwszego ciśnieniowego kanału wlotowego (P1) do pola powierzchni podciśnieniowego czwartego kanału wlotowego (P4) wynosi od 0,88 do 1,46.

(5 zastrzeżeń)

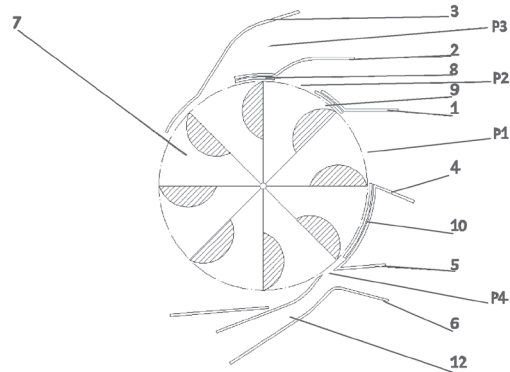

Data wprowadzenia zmiany zastrzeżeń: 2023 07 27

U1 (21) 131364 (22) 2023 03 29

(51) F16D 3/06 (2006.01)
F16D 3/205 (2006.01)
F16D 3/207 (2006.01)
F16D 11/04 (2006.01)

(71) ALBATROS ALUMINIUM SPÓŁKA Z OGRANICZONĄ
ODPOWIEDZIALNOŚCIĄ, Poznań; SIEĆ BADAWCZA
ŁUKASIEWICZ - INSTYTUT METALI NIEŻELAZNYCH,
Gliwice; AKADEMIA GÓRNICZO-HUTNICZA

IM. STANISŁAWA STASZICA W KRAKOWIE, Kraków
(72) LEŚNIAK DARIUSZ; ZASADZIŃSKI JÓZEF;
PŁONKA BARTŁOMIEJ; MADURA JACEK;
JURCZAK PRZEMYSŁAW

(54) **Maszynowy, łączeniowy, element konstrukcyjny**

(57) Przedmiotem wzoru użytkowego jest maszynowy, łączeniowy, element konstrukcyjny wykonany ze stopu aluminium 7075, znajdujący zastosowanie w przemyśle samochodowym, lotniczym oraz produkcji wyczynowego sprzętu sportowego. Maszynowy, łączeniowy, element konstrukcyjny, w postaci czopu zewnętrznego z wypustami, sytuowanymi przesuwnie lub trwale w czopie wewnętrznym z wpustami, znamienny tym, że czopy zewnętrzne (1) i czopy wewnętrzne (2) wyciskane na gorąco ze stopu aluminium 7075, mają naprzemiennie usytuowane trzy ukształtowane wpusty (3) i wypusty, przy czym ścianki boczne (5) wpustów (3) i wypustów usytuowane są promieniowo względem osi

DZIAŁ F

MECHANIKA; OŚWIETLENIE; OGRZEWANIE;
UZBROJENIE; TECHNIKA MINERSKA

U1 (21) 131347 (22) 2023 03 26

(51) F03D 3/04 (2006.01)

czopów (1, 2), natomiast zewnętrzna średnica D_p czopu zewnętrznego (1), ma 50 mm, natomiast grubość g_1 ścianki (6) czopu zewnętrznego (2) w strefie wpustu (3) czopa wewnętrznego (2) ma wartość 5 mm, natomiast grubość ścianki g_2 czopa zewnętrznego (1) w strefie wypustu czopa wewnętrznego (2) ma 3 mm, zaś czop wewnętrzny (2) ma centralny otwór (7).

(1 zastrzeżenie)

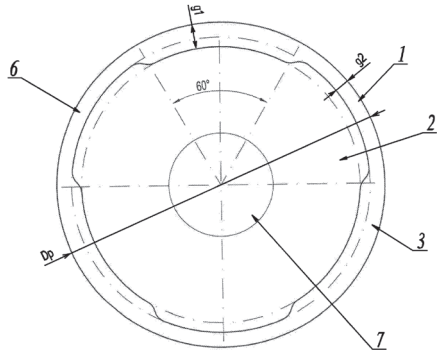

U1 (21) 131341 (22) 2023 03 23

(51) F16M 11/04 (2006.01)
G03B 17/56 (2021.01)
H01Q 1/12 (2006.01)

(71) INTEGER.PL SPÓŁKA AKCYJNA, Kraków
(72) SUŁKOWSKI KRZYSZTOF; GAŚKA MARCIN

(54) Wysięgnik kamery

(57) Przedmiotem zgłoszenia jest wysięgnik kamery charakteryzujący się tym, że ma kształt trapezowy i zawiera płożę główną (1) połączoną łącznikiem (2) z płożą lustrzaną (3). Płoże (1, 3) znajdują się pod kątem 90° w stosunku do łącznika (2) i każda z płoży (1, 3) zawiera wypusty z otworami. Płoża główna (1) jest dłuższa niż płoża lustrzana (3) i na płoży lustrzanej (3) znajduje się ceownik uszczelniania (12). Na płoży głównej (1) znajduje się otwór na antenę (5), otwór na czujnik jakości powietrza (6), otwór na kamerę (7) oraz otwór na czujnik smogu (8).

(4 zastrzeżenia)

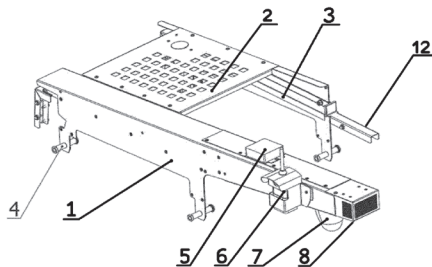

U1 (21) 131355 (22) 2023 03 28

(51) F21V 35/00 (2006.01)
F21V 37/00 (2006.01)
E04H 13/00 (2006.01)
A47G 7/02 (2006.01)

(71) SOCHA PIOTR ZAKŁAD KAMIENIARSKI, Łańcut
(72) SOCHA PIOTR

(54) Osłona nagrobna

(57) Przedmiotem zgłoszenia jest osłona nagrobna (1) do przymocowania na poziomej płycie nagrobnej i służąca do umieszczenia w niej zniczy. Osłona nagrobna (1) ma postać otwartego od góry prostopadłościennego pudełka, posiadającego dno (2), dwie naprzeciwległe ścianki boczne mniejsze (3), ścianę boczną większą pierwszą i ścianę boczną większą drugą (5), której powierzchnia jest ograniczona do jej brzegu w postaci ramki. Ściana boczna większa pierwsza ma na swoim górnym brzegu zagięcie pierwsze (4a), usytuowane pod kątem prostym do wewnątrz osłony nagrobnej (1) i ściana boczna większa druga (5) ma na swoim górnym brzegu zagięcie drugie (5a), usytuowane pod kątem prostym do wewnątrz osłony nagrobnej (1). Ściana boczna większa pierwsza zaopatrzona jest od strony wewnętrznej osłony nagrobnej (1) w lustro (6) a ściana boczna większa druga (5) zaopatrzona jest od strony wewnętrznej osłony nagrobnej (1) w transparentną płytę (7). W rogach dna (2), znajdują się otworki, w których osadzone są przyssawki tak, że elementy zaczepowe (9a) przyssawek znajdują się wewnątrz osłony nagrobnej (1) a elementy przysysające (9b) przyssawek usytuowane są na zewnątrz osłony nagrobnej (1). Element zaczepowy (9a) jest połączony z elementem przysysający (9b) w sposób rozłączny.

tuowane pod kątem prostym do wewnątrz osłony nagrobnej (1) i ściana boczna większa druga (5) ma na swoim górnym brzegu zagięcie drugie (5a), usytuowane pod kątem prostym do wewnątrz osłony nagrobnej (1). Ściana boczna większa pierwsza zaopatrzona jest od strony wewnętrznej osłony nagrobnej (1) w lustro (6) a ściana boczna większa druga (5) zaopatrzona jest od strony wewnętrznej osłony nagrobnej (1) w transparentną płytę (7). W rogach dna (2) znajdują się otworki, w których osadzone są przyssawki tak, że elementy zaczepowe (9a) przyssawek znajdują się wewnątrz osłony nagrobnej (1) a elementy przysysające (9b) przyssawek usytuowane są na zewnątrz osłony nagrobnej (1).

(3 zastrzeżenia)

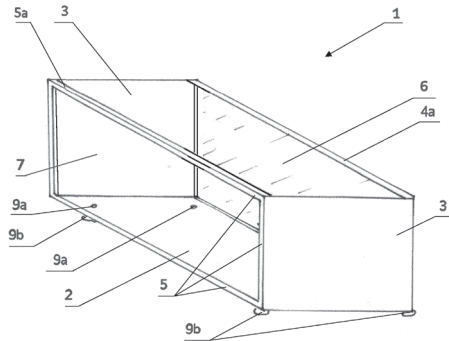

U1 (21) 131356 (22) 2023 03 28

(51) F21V 35/00 (2006.01)
F21V 37/00 (2006.01)
E04H 13/00 (2006.01)
A47G 7/02 (2006.01)

(71) SOCHA PIOTR ZAKŁAD KAMIENIARSKI, Łańcut
(72) SOCHA PIOTR

(54) Nagrobna osłona

(57) Przedmiotem zgłoszenia jest nagrobna osłona (1) do przymocowania na poziomej płycie nagrobnej i służąca do umieszczenia w niej zniczy. Nagrobna osłona (1) ma postać otwartego od góry prostopadłościennego pudełka, posiadającego dno (2), dwie naprzeciwległe ścianki boczne mniejsze (3), ścianę boczną większą pierwszą i ścianę boczną większą drugą (5), której powierzchnia jest ograniczona do jej brzegu w postaci ramki. Ściana boczna większa pierwsza ma na swoim górnym brzegu zagięcie pierwsze (4a), usytuowane pod kątem prostym do wewnątrz osłony nagrobnej (1) i ściana boczna większa druga (5) ma na swoim górnym brzegu zagięcie drugie (5a), usytuowane pod kątem prostym do wewnątrz osłony nagrobnej (1). Ściana boczna większa pierwsza zaopatrzona jest od strony wewnętrznej osłony nagrobnej (1) w lustro (6) a ściana boczna większa druga (5) zaopatrzona jest od strony wewnętrznej osłony nagrobnej (1) w transparentną płytę (7). W rogach dna (2), znajdują się otworki, w których osadzone są przyssawki tak, że elementy zaczepowe (9a) przyssawek znajdują się wewnątrz osłony nagrobnej (1) a elementy przysysające (9b) przyssawek usytuowane są na zewnątrz osłony nagrobnej (1). Element zaczepowy (9a) jest połączony z elementem przysysający (9b) w sposób rozłączny.

(4 zastrzeżenia)

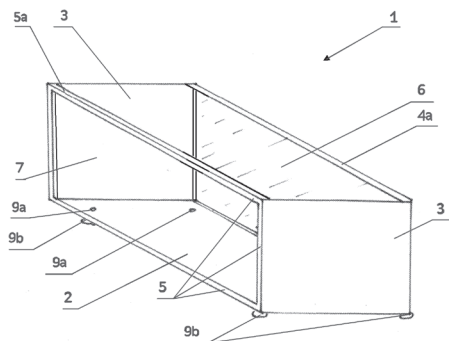

U1 (21) 131358 (22) 2023 03 28

- (51) F21V 35/00 (2006.01)
- F21V 37/00 (2006.01)
- E04H 13/00 (2006.01)
- A47G 7/02 (2006.01)

- (71) SOCHA PIOTR ZAKŁAD KAMIENIARSKI, Łańcut
- (72) SOCHA PIOTR

(54) Ośłona nagrobna

(57) Przedmiotem zgłoszenia jest osłona nagrobna (1) do przymocowania na poziomej płycie nagrobnej i służąca do umieszczenia w niej kwiatów w doniczkach lub zniczy. Osłona nagrobna (1) ma postać otwartego od góry prostopadłościennego pudełka, posiadającego dno, dwie naprzeciwległe ściany boczne mniejsze (3) i dwie naprzeciwległe ściany boczne większe (4). W rogach dna znajdują się otworki, w których osadzone są przyssawki (6) tak, że elementy zaczepowe przyssawek (6) znajdują się wewnątrz osłony nagrobnej (1), a elementy przysysające przyssawek (6) usytuowane są na zewnątrz osłony nagrobnej (1).

(4 zastrzeżenia)

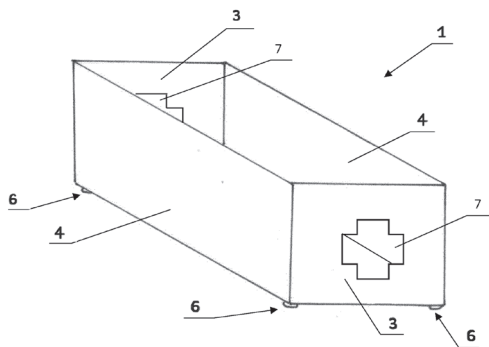

U1 (21) 131359 (22) 2023 03 28

- (51) F21V 35/00 (2006.01)
- F21V 37/00 (2006.01)
- E04H 13/00 (2006.01)
- A47G 7/02 (2006.01)

- (71) SOCHA PIOTR ZAKŁAD KAMIENIARSKI, Łańcut
- (72) SOCHA PIOTR

(54) Nagrobna osłona

(57) Przedmiotem wzoru użytkowego jest nagrobna osłona (1) do przymocowania na poziomej płycie nagrobnej i służąca do umieszczenia w niej zniczy. Nagrobna osłona (1) ma postać otwartego od góry prostopadłościennego pudełka, posiadającego dno (2), dwie naprzeciwległe ściany boczne mniejsze (3) i dwie przeciwległe ściany boczne większe (4). W rogach dna (2), znajdują się otworki (5), w których osadzone są przyssawki (6) tak, że elementy zaczepowe (6a) przyssawek (6) znajdują się wewnątrz nagrobnej osłony (1), a elementy przysysające przyssawek (6) usytuowane są na zewnątrz nagrobnej osłony (1). Element zaczepowy jest połączony z elementem przysysającym w sposób rozłączny.

(5 zastrzeżeń)

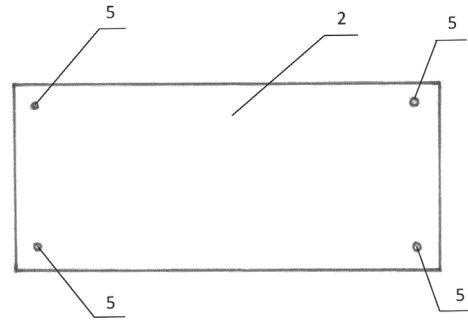
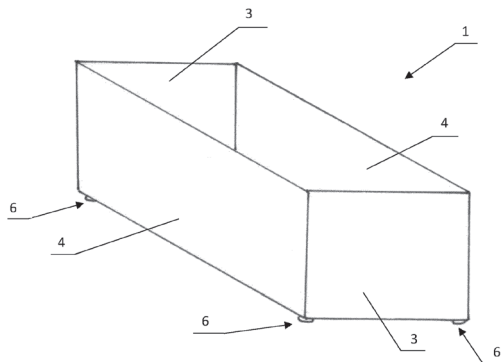

U1 (21) 131362 (22) 2023 03 29

- (51) F24F 3/16 (2021.01)
- F24F 3/12 (2006.01)
- A61L 9/20 (2006.01)
- F24F 8/22 (2021.01)
- F24F 8/80 (2021.01)

- (71) ZIG SPÓŁKA Z OGRANICZONĄ ODPOWIEDZIALNOŚCIĄ, Olsztyn
- (72) ZIOŁO EUGENIUSZ;
- KRZEMIENIEWSKI MIROSŁAW;
- ZIOŁO PRZEMYSŁAW

(54) Moduł do oczyszczania powietrza dla instalacji wentylacji i klimatyzacji

(57) Moduł do oczyszczania powietrza dla instalacji wentylacji i klimatyzacji składa się z dwóch sekcji A i B, przy czym sekcja A jest sekcją przetłaczającą powietrze przez sekcję B, a sekcja B jest sekcją właściwego oczyszczania powietrza. Moduł stanowi szkieletowa obudowa z profili aluminiowych (1) połączonych narożnikami (2) z PP, wypełniona izolacyjną niepalną wełną skalną (3), natomiast w sekcji B wewnętrzne płaszczyzny ścian (4) są wykonane z blachy nierdzewnej H-17 dodatkowo obłożone blachą ocynkowaną malowaną proszkowo farbą z dodatkiem TiO₂, a ściany boczne (5) nawiewna i wylotowa są wykonane jako ściany sitowe. Wewnątrz sekcji B znajdują się wyprofilowane blachy – kulisy (6) z magnesami neodymowymi (9), a w górnej części tej sekcji umieszczony jest odbłyśnik ze świetlówkami UV-C (8), natomiast na czerpaniu oraz wywiewie zamontowane są filtry (10). W sekcji A umieszczony jest wentylator (11), przy czym na krótszych zewnętrznych bokach sekcji A i B zamocowana jest z jednej strony czerpnia powietrza (12), a z drugiej strony wyrzutnia powietrza (13), a całością modułu steruje i zasila automatyka (14).

(1 zastrzeżenie)

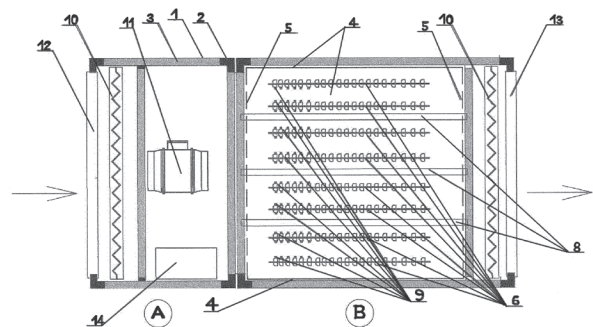

DZIAŁ H

ELEKTROTECHNIKA

U1 (21) 131343 (22) 2023 03 24

(51) H02G 3/04 (2006.01)

(71) ZPAS SPÓŁKA AKCYJNA, Przygórze

(72) ENGLER JAROSŁAW

(54) Korytko kablowe

(57) Przedmiotem wzoru użytkowego jest korytko kablowe grzebieniowe przeznaczone do organizacji okablowania o dużej gęstości w szafach elektroenergetycznych lub teleinformatycznych. Charakteryzuje się ono tym, że ścianki boczne są utworzone

przez przymocowane do podstawy (1) uchwyty grzebieniowe (2), a do nich, za pomocą zawiasów (4), przyłączona jest pokrywa (3).
(4 zastrzeżenia)

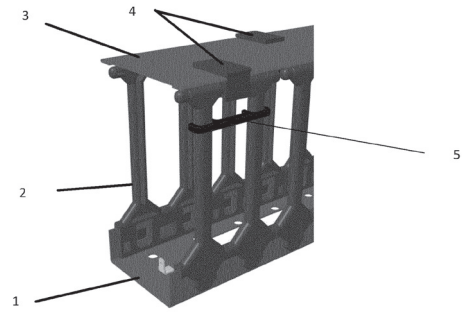

III. WYKAZY

WYKAZ NUMEROWY WYNALEZKÓW ZGŁOSZONYCH W TRYBIE KRAJOWYM

Nr zgłoszenia	Int. Cl.	Strona
1	2	3
444174	B24B (2006.01)	8
444175	B24B (2006.01)	8
444176	H05B (2006.01)	16
444184	E04B (2006.01)	12
444185	E04F (2006.01)	12
444186	E04F (2006.01)	13
444190	G02B (2006.01)	16
444191	B64B (2006.01)	10
444200	B23C (2006.01)	7
444201	A01D (2006.01)	5
444202	A61F (2006.01)	6
444204	B21B (2006.01)	7
444205	B43L (2006.01)	9
444206	B29B (2006.01)	8
444207	B09B (2022.01)	7

Nr zgłoszenia	Int. Cl.	Strona
1	2	3
444211	C01G (2006.01)	10
444212	A01J (2006.01)	5
444213	G09F (2006.01)	16
444215	B23K (2006.01)	8
444216	F02B (2006.01)	13
444219	B32B (2006.01)	9
444221	B60H (2006.01)	9
444222	B60H (2006.01)	9
444223	B60H (2006.01)	10
444224	C07C (2006.01)	11
444225	A61K (2006.01)	6
444227	A24D (2006.01)	5
444228	F24H (2006.01)	14
444229	A23G (2006.01)	5
444230	C11D (2006.01)	12

Nr zgłoszenia	Int. Cl.	Strona
1	2	3
444231	C02F (2023.01)	11
444232	F16B (2006.01)	14
444233	A47J (2006.01)	6
444234	F21V (2006.01)	14
444235	F03D (2016.01)	13
444237	C08J (2006.01)	11
444239	C08J (2006.01)	12
444240	H10N (2023.01)	16
444242	A61M (2006.01)	6
444253	B23K (2006.01)	8
448098	G01R (2006.01)	15
448099	G01R (2006.01)	15
448100	G01R (2006.01)	15
448101	G01R (2006.01)	15

WYKAZ NUMEROWY WZORÓW UŻYTKOWYCH ZGŁOSZONYCH W TRYBIE KRAJOWYM

Nr zgłoszenia	Int. Cl.	Strona
1	2	3
131340	A47F (2006.01)	18
131341	F16M (2006.01)	23
131343	H02G (2006.01)	25
131345	B23D (2006.01)	19
131346	B65D (2006.01)	20
131347	F03D (2006.01)	22
131348	A45D (2006.01)	18
131350	B62H (2006.01)	20

Nr zgłoszenia	Int. Cl.	Strona
1	2	3
131351	A01G (2006.01)	18
131352	A63H (2006.01)	18
131353	A63H (2006.01)	19
131355	F21V (2006.01)	23
131356	F21V (2006.01)	23
131357	B01D (2006.01)	19
131358	F21V (2006.01)	24
131359	F21V (2006.01)	24

Nr zgłoszenia	Int. Cl.	Strona
1	2	3
131360	E05B (2006.01)	21
131362	F24F (2021.01)	24
131363	E06B (2006.01)	21
131364	F16D (2006.01)	22
131376	E21D (2006.01)	21
131377	E21D (2006.01)	22
131664	B27B (2006.01)	20